

Pioneer

CD RDS-ONTVANGER

DEH-P7100BT

Bedieningshandleiding

Nederlands

Declaration of Conformity with regard to the R&TTE Directive 1999/5/EC

Manufacturer:

Pioneer Corporation

4-1, Meguro 1-chome, Meguro-ku
Tokyo 153-8654, Japan

EU Representative's:

Pioneer Europe NV

Haven 1087, Keetberglaan 1,
9120 Melsele, Belgium
<http://www.pioneer.eu>



English:

Hereby, Pioneer, declares that this DEH-P7100BT is in compliance with the essential requirements and other relevant provisions of Directive 1999/5/EC.

Suomi:

Pioneer vakuuttaa täten että DEH-P7100BT tyyppinen laite on direktiivin 1999/5/EY oleellisten vaatimusten ja sitä koskevien direktiivin muiden ehtojen mukainen.

Nederlands:

Hierbij verklaart Pioneer dat het toestel DEH-P7100BT in overeenstemming is met de essentiële eisen en de andere relevante bepalingen van richtlijn 1999/5/EG

Français:

Par la présente Pioneer déclare que l'appareil DEH-P7100BT est conforme aux exigences essentielles et aux autres dispositions pertinentes de la directive 1999/5/CE

Svenska:

Härmed intygar Pioneer att denna DEH-P7100BT står i överensstämmelse med de väsentliga egenskapskrav och övriga relevanta bestämmelser som framgår av direktiv 1999/5/EG.

Dansk:

Undertegnede Pioneer erklærer herved, at følgende udstyr DEH-P7100BT overholder de væsentlige krav og øvrige relevante krav i direktiv 1999/5/EF

Deutsch:

Hiermit erkläre Pioneer, dass sich dieses DEH-P7100BT in Übereinstimmung mit den grundlegenden Anforderungen und den anderen relevanten Vorschriften der Richtlinie 1999/5/EG befindet". (BMW)

Ελληνικά:

ΜΕ ΤΗΝ ΠΑΡΟΥΣΑ Pioneer ΔΗΛΩΝΕΙ ΟΤΙ DEH-P7100BT ΣΥΜΜΟΡΦΩΝΕΤΑΙ ΠΡΟΣ ΤΙΣ ΟΥΣΙΩΔΕΙΣ ΑΠΑΙΤΗΣΕΙΣ ΚΑΙ ΤΙΣ ΛΟΙΠΕΣ ΣΧΕΤΙΚΕΣ ΔΙΑΤΑΞΕΙΣ ΤΗΣ ΟΔΗΓΙΑΣ 1999/5/EK

Italiano:

Con la presente Pioneer dichiara che questo DEH-P7100BT è conforme ai requisiti essenziali e alle altre disposizioni pertinenti stabilite dalla direttiva 1999/5/CE.

Español:

Por medio de la presente Pioneer declara que el DEH-P7100BT cumple con los requisitos esenciales y cualesquiera otras disposiciones aplicables o exigibles de la Directiva 1999/5/CE

Português:

Pioneer declara que este DEH-P7100BT está conforme com os requisitos essenciais e outras disposições da Directiva 1999/5/CE.

Čeština:

Pioneer tímto prohlašuje, že tento DEH-P7100BT je ve shodě se základními požadavky a dalšími příslušnými ustanoveními směrnice 1999/5/ES

Eesti:

Käesolevaga kinnitab Pioneer seadme DEH-P7100BT vastavust direktiivi 1999/5/EÜ põhinõuetele ja nimetatud direktiivist tulenevatele teistele asjakohastele sätetele.

Magyar:

Alulírott, Pioneer nyilatkozom, hogy a DEH-P7100BT megfelel a vonatkozó alapvető követelményeknek és az 1999/5/EC irányelv egyéb előírásainak.

Latviešu valoda:

Ar šo Pioneer deklarē, ka DEH-P7100BT atbilst Direktīvas 1999/5/EK būtiskajām prasībām un citiem ar to saistītajiem noteikumiem.

Lietuvių kalba:

Šiuo Pioneer deklaruoją, kad šis DEH-P7100BT atitinka esminius reikalavimus ir kitas 1999/5/EB Direktyvos nuostatas.

Malti:

Hawnhekk, Pioneer jiddikjara li dan DEH-P7100BT jikkonforma mal-htigijiet essenzjali u ma provvedimenti oħrajn rilevanti li hemm fid-Direttiva 1999/5/EC

Slovenčina:

Pioneer týmto vyhlasuje, že DEH-P7100BT spĺňa základné požiadavky a všetky prislušné ustanovenia Smernice 1999/5/ES.

Slovenščina:

Pioneer izjavlja, da je ta DEH-P7100BT v skladu z bistvenimi zahtevami in ostalimi relevantnimi določili direktive 1999/5/ES.

Română:

Prin prezenta, Pioneer declara ca acest DEH-P7100BT este in conformitate cu cerintele esentiale si alte prevederi ale Directivei 1999/5/EU.

Български:

С настоящето, Pioneer декларира, че този DEH-P7100BT отговаря на основните изисквания и други съответни постановления на Директива 1999/5/EC.

Polski:

Niniejszym Pioneer oświadcza, że DEH-P7100BT jest zgodny z zasadniczymi wymogami oraz pozostałymi stosownymi postanowieniami Dyrektywy 1999/5/EC

Norsk:

Pioneer erklærer herved at utstyret DEH-P7100BT er i samsvar med de grunnleggende krav og øvrige relevante krav i direktiv 1999/5/EF.

Íslenska:

Hér með lýsir Pioneer yfir því að DEH-P7100BT er í samræmi við grunnkröfur og aðrar kröfur, sem gerðar eru í tilskipun 1999/5/EC

Hartelijk dank voor het aanschaffen van dit Pioneer-product.

Lees deze handleiding voordat u het product in gebruik neemt. *Bewaar deze handleiding na het lezen op een veilige plaats zodat u hem indien nodig altijd bij de hand hebt.*

01 Vóór u begint

- Informatie over dit toestel **6**
 - Kenmerken **6**
 - Gebruiksomgeving **7**
- Bezoek onze website **7**
- Bij problemen **7**
- Het toestel tegen diefstal beveiligen **7**
 - Het voorpaneel verwijderen **8**
 - Het voorpaneel bevestigen **8**
- Functiedemo **8**
- De microprocessor resetten **8**

02 Wat is wat

- Hoofdtoestel **9**
- Los verkrijgbare afstandsbediening **10**
- Display-indicaties **11**

03 Basisbediening

- Stroom aan/uit **13**
 - Het toestel inschakelen **13**
 - Het toestel uitschakelen **13**
- Signaalbronnen selecteren **13**
- Het volume afstellen **13**

04 Tuner

- Basisbediening **14**
- Zenderfrequenties opslaan en oproepen **14**
- PTY-nooduitzendingen **14**
- Weergave van het RDS-display wijzigen **14**
- Geavanceerde bediening **15**
- De sterkste zenders opslaan (BSM) **15**
- Op sterke signalen afstemmen **15**
- Alternatieve frequenties kiezen (AF) **16**
 - PI-zoeken **16**
 - Automatisch PI-zoeken voor voorkeuzezenders **16**
 - Alleen regionale zenders zoeken **16**
- Verkeersberichten ontvangen (TA) **17**
- PTY-functies **17**
 - Een RDS-zender via PTY-informatie zoeken **17**
 - Onderbreking door nieuwsberichten **18**
 - Radiotekst **18**

- PTY-lijst **19**

05 Ingebouwde cd-speler

- Basisbediening **20**
- De tekstinformatie van de disc weergeven **20**
- Fragmenten uit de lijst met fragmenttitels selecteren **21**
- Bestanden uit de lijst met bestandsnamen selecteren **21**
- Geavanceerde bediening **22**
- Een herhaalbereik selecteren **22**
- Fragmenten in willekeurige volgorde afspelen **23**
- Mappen en fragmenten scannen **23**
- Het afspelen onderbreken **23**
- De geavanceerde sound retriever **23**
- Disctitels invoeren **23**

06 Songs op een USB-opslagapparaat afspelen

- Basisbediening **25**
- Bestanden uit de lijst met bestandsnamen selecteren **25**
- De tekstinformatie bij een audiobestand weergeven **25**
- Geavanceerde bediening **25**
 - Functies en bediening **25**

07 Muziek op de iPod afspelen

- Basisbediening **27**
- Naar een song bladeren **27**
 - Songs op categorie zoeken **27**
 - Songs op letter zoeken **27**
- Tekstinformatie op de iPod weergeven **28**
- Geavanceerde bediening **28**
 - Functies en bediening **28**
- Songs in willekeurige volgorde afspelen (shuffle) **29**
- Alle songs in willekeurige volgorde afspelen (shuffle all) **29**
- Songs afspelen die verwant zijn met de huidige song **29**

De iPod-functie van dit toestel via de iPod bedienen **29**

De weergavesnelheid van een audioboek wijzigen **30**

08 Gebruik maken van draadloze Bluetooth-technologie

Verbinding maken met een Bluetooth-apparaat **31**

- Bluetooth-verbinding **31**
- Pairen uitvoeren vanaf een Bluetooth-apparaat **32**
- Pairen uitvoeren vanaf dit toestel **32**
- Verbinding met een Bluetooth-apparaat verbreken **33**
- Een gepaard Bluetooth-apparaat verwijderen **33**
- Verbinding maken met een gepaard Bluetooth-apparaat en een profiel selecteren **34**
- Automatisch een verbinding maken met een Bluetooth-apparaat **34**
- De systeemversie opvragen in geval van reparatie **34**
- Het Bluetooth-apparaatadres weergeven **35**
- De apparaatnaam wijzigen **35**
- De pincode invoeren voor Bluetooth draadloze verbinding **35**

Bluetooth-audio **36**

- Het toestel instellen voor Bluetooth-audio **36**
- Basisbediening **36**
- Geavanceerde bediening **36**
- Muziek afspelen op een Bluetooth-audiospeler **37**
- Het afspelen stoppen **37**

Bluetooth-telefoon **37**

- Het toestel instellen voor handsfree telefoneren **37**
- Een telefoongesprek voeren **38**
- Een telefoongesprek aannemen **38**
- De telefoonlijst **39**

– Een nummer uit het telefoonboek bellen **39**

– Gekozen, gemiste en ontvangen gesprekken **40**

– Geavanceerde bediening **41**

– Items naar het telefoonboek overzetten **41**

– Automatisch beantwoorden instellen **41**

– Het luistervolume van de gesprekspartner afstellen **42**

– Het belseignaal in- of uitschakelen **42**

– Iemand opbellen door het telefoonnummer in te voeren **42**

– De privémodus gebruiken **42**

09 Spraakherkenning

Het toestel bedienen met spraakherkenning **43**

Opbellen met spraakherkenning **43**

Opbellen vanuit het telefoonboek **44**

Als u twijfelt over een handeling: **44**

Stemopdrachten **45**

10 Audio-instellingen

Audio-instellingen **46**

De balansinstelling **46**

De equalizer **47**

– Equalizercurven selecteren **47**

– Equalizercurven aanpassen **47**

– De 7-bands grafische equalizer aanpassen **47**

De loudness aanpassen **48**

De subwooferuitgang **48**

– De subwooferinstellingen aanpassen **48**

De lage tonen versterken **49**

Het high pass filter **49**

Het bronniveau aanpassen **49**

Automatische volumeaanpassing **50**

Het volume van de spraakbegeleiding afstellen **50**

11 Begininstellingen

- De begininstellingen aanpassen **51**
- De taal selecteren **51**
- De datum instellen **51**
- De klok instellen **51**
- Het uit-klokdisplay in- en uitschakelen **52**
- De FM-afstemstap instellen **52**
- Automatisch PI-zoeken in- of uitschakelen **52**
- De waarschuwingstoon in- of uitschakelen **53**
- De externe ingang in- of uitschakelen **53**
- Lijsttekst omzetten in spraak **53**
- De dimmer in- of uitschakelen **53**
- De achteruitgang en de subwooferuitgang instellen **54**
- De functiedemo inschakelen **54**
- Ever Scroll inschakelen **55**
- De signaalbron BT AUDIO inschakelen **55**
- De Bluetooth-module resetten **55**
- De software voor Bluetooth bijwerken **56**

12 Overige functies

- De AUX-sigitaalbron **57**
 - Informatie over AUX1 en AUX2 **57**
 - AUX1-sigitaalbron: **57**
 - AUX2-sigitaalbron: **57**
 - De sigitaalbron AUX selecteren **57**
 - De AUX-titel instellen **57**
- Gebruik van een extern toestel **57**
 - Een extern toestel als sigitaalbron selecteren **57**
 - Basisbediening **58**
 - Geavanceerde bediening **58**
- Melding voor nieuwe SMS-berichten **58**

13 Verkrijgbare accessoires

- Muziek op de iPod afspelen **59**
 - Basisbediening **59**
 - Tekstinformatie op de iPod weergeven **59**
 - Naar een song bladeren **59**
 - Geavanceerde bediening **59**

- Songs in willekeurige volgorde afspelen (shuffle) **60**
- Multi-cd-speler **60**
 - Basisbediening **60**
 - Functies voor cd-text **60**
 - Geavanceerde bediening **60**
 - Compressie en extra basversterking **61**
 - ITS-speellijsten **61**
 - Functies voor discititels **63**
- Dvd-speler **64**
 - Basisbediening **64**
 - Een disc selecteren **64**
 - Een map selecteren **64**
 - Geavanceerde bediening **64**
- Tv-tuner **65**
 - Basisbediening **65**
 - Zenders opslaan en oproepen **66**
 - De sterkste zenders op volgorde opslaan (BSSM) **66**

● Aanvullende informatie

- Problemen verhelpen **67**
- Foutmeldingen **67**
- Richtlijnen voor het gebruik van discs en de speler **69**
- Dual discs **70**
- Compatibiliteit met gecomprimeerde audio **70**
- iPod **71**
 - Compatibiliteit met iPod **71**
 - Bediening van de iPod **71**
 - Informatie over iPod-instellingen **71**
- Gecomprimeerde audiobestanden op disc **71**
 - Voorbeeld van een boomstructuur **72**
- Bluetooth-profielen **72**
- Opmerking over copyright en handelsmerken **72**
- Technische gegevens **74**



Deponeer dit product niet bij het gewone huishoudelijk afval wanneer u het wilt verwijderen. Er bestaat een speciaal wettelijk voorgeschreven verzamelsysteem voor de juiste behandeling, het opnieuw bruikbaar maken en de recycling van gebruikte elektronische producten.

In de lidstaten van de EU en in Zwitserland en Noorwegen kunnen particulieren afgedankte elektronische producten gratis bij de daarvoor bestemde verzamelplaatsen inleveren. Als u een soortgelijk nieuw product koopt, kunt u het afgedankte product ook bij uw verkooppunt inleveren.

Als u in een ander land woont, neem dan contact op met de plaatselijke overheid voor informatie over het weggooien van afgedankte producten.

Op die manier zorgt u ervoor dat uw afgedankte product op de juiste wijze wordt verwerkt, hergebruikt en gerecycled, zonder schadelijke gevolgen voor het milieu en de volksgezondheid. 

Informatie over dit toestel

De frequenties waarop de tuner van dit toestel kan worden afgestemd, zijn in gebruik in West-Europa, Azië, het Midden-Oosten, Afrika en Oceanië. In andere gebieden is de ontvangst wellicht slecht. De RDS-functie (radio-datasysteem) werkt alleen in gebieden waar de FM-zenders RDS-signalen uitzenden.



LET OP

- Zorg ervoor dat dit toestel niet met vloeistof in aanraking komt. Een elektrische schok kan daarvan het gevolg zijn. Bovendien kan con-

tact met vloeistoffen rookvorming, oververhitting en andere schade aan het toestel veroorzaken.

- "KLASSE 1 LASERPRODUCT"
Dit product bevat een laserdiode van een hogere klasse dan 1. Uit veiligheidsoverwegingen mag u de behuizing niet verwijderen en niet proberen toegang te krijgen tot de binnenzijde van het toestel. Laat alle onderhoudswerkzaamheden over aan gekwalificeerd personeel.
- De Pioneer CarStereo-Pass wordt alleen in Duitsland gebruikt.
- Houd deze handleiding bij de hand zodat u de bedieningsprocedures en de te nemen voorzorgsmaatregelen kunt opzoeken.
- Houd het volume altijd laag genoeg om de geluiden van buiten het voertuig te kunnen blijven horen.
- Bescherm dit toestel tegen vocht.
- Als de accu losgekoppeld wordt of leeg raakt, wordt het voorkeuzegeheugen gewist en zult u het toestel opnieuw moeten programmeren.

Kenmerken

Dit toestel biedt ondersteuning voor een groot aantal verschillende bestandsindelingen en opslagmedia en -apparaten.

Compatibele bestandsindelingen

- WMA
- MP3
- AAC
- WAV

Raadpleeg *Compatibiliteit met gecompri-meerde audio* op bladzijde 70 voor meer informatie over compatibiliteit.

- Een juiste werking van dit toestel is afhankelijk van de toepassing waarmee de WMA-bestanden zijn gecodeerd.

Compatibele opslagmedia en -apparaten

- Cd/cd-r/cd-rw-discs
- Draagbare USB-audiospeler/USB-geheugen

Vóór u begint

Informeer bij de fabrikant naar de compatibiliteit van uw draagbare USB-audiospeler/USB-geheugen.

Raadpleeg *Technische gegevens* op bladzijde 74 voor meer informatie over ondersteunde apparaten.

Compatibiliteit met iPod

Met dit toestel kunt u een iPod bedienen en songs op een iPod afspelen.

In deze handleiding verwijst 'iPod' naar de iPod en iPhone.

Raadpleeg *Compatibiliteit met iPod* op bladzijde 71 voor meer informatie over ondersteunde iPod-modellen.

Handsfree telefoneren

Dit toestel is uitgerust met Bluetooth draadloze technologie voor probleemloos handsfree bellen.

Compatibiliteit met Bluetooth-audiospelers

Als u dit toestel gebruikt met een Bluetooth audiospeler met Bluetooth draadloze technologie, kunt u de Bluetooth audiospeler bedienen.



LET OP

- Pioneer is niet verantwoordelijk voor eventueel verlies van gegevens in het USB-geheugen of de draagbare USB-audiospeler, zelfs niet als dat gebeurt tijdens gebruik van dit toestel.
- Pioneer is niet verantwoordelijk voor verlies van gegevens op de iPod, ook niet tijdens gebruik van dit toestel.

Gebruiksomgeving

Dit toestel moet binnen de onderstaande temperatuurbereiken worden gebruikt.

Bereik gebruikstemperatuur: -10 °C tot +60 °C (14 °F tot 140 °F)

EN300328 ETC-testtemperatuur: -20 °C en +55 °C (-4 °F en 131 °F) 

Bezoek onze website

Hier vindt u onze site:

<http://www.pioneer.nl>

- Registreer uw product. Wij bewaren de gegevens van het product dat u hebt aangeschaft zodat u deze eenvoudig kunt opvragen als u die nodig mocht hebben voor de verzekering, bijvoorbeeld na verlies of diefstal.
- Op onze website vindt u de laatste informatie over Pioneer Corporation. 

Bij problemen

Als dit product niet naar behoren functioneert, kunt u uw leverancier of het dichtstbijzijnde erkende Pioneer-servicestation raadplegen. 

Het toestel tegen diefstal beveiligen

Het voorpaneel kan worden verwijderd om diefstal te ontmoedigen.

- Als het voorpaneel niet binnen vijf seconden na het uitschakelen van het contact van het hoofdtoestel wordt verwijderd, klinkt er een waarschuwingstoon.
- U kunt de waarschuwingstoon uitschakelen. Raadpleeg *De waarschuwingstoon in- of uitschakelen* op bladzijde 53.



Belangrijk

- Wees voorzichtig bij het verwijderen en terugplaatsen van het voorpaneel.
- Stel het voorpaneel niet aan grote schokken bloot.
- Stel het voorpaneel niet bloot aan direct zonlicht en hoge temperaturen.

Het voorpaneel verwijderen

- 1 Druk op \sphericalangle om het voorpaneel te openen.
- 2 Pak de linkerkant van het voorpaneel vast en trek het voorzichtig naar buiten. Pak het voorpaneel niet te stevig vast, laat het niet vallen en bescherm het tegen water en andere vloeistoffen om permanente schade te voorkomen.

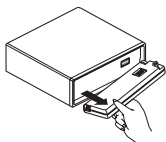

- 3 Doe het voorpaneel in het meegeleverde beschermende foedraal om het veilig te bewaren.

Het voorpaneel bevestigen

- Plaats het voorpaneel terug door het rechtop tegen het apparaat te houden en het voorzichtig in de bevestigingshaken te klemmen.

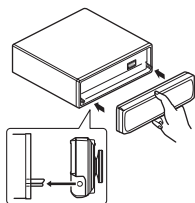

Functiedemo

De functiedemo start automatisch als dit toestel is uitgeschakeld terwijl het contactslot in de accessoirestand (ACC) staat of aan staat. Druk terwijl de functiedemo wordt afgespeeld op **DISP/SCRL** om deze te stoppen. Druk nogmaals op **DISP/SCRL** om de functiedemo opnieuw te starten. Let op: de accu kan

leeglopen als de functiedemo geactiveerd blijft terwijl de motor uit staat.



Belangrijk

De rode draad (ACC) van dit toestel moet worden aangesloten op een aansluiting die is gekoppeld aan de aan/uit-stand van het contactslot. Anders loopt u het risico dat de accu leeg raakt. \blacksquare

De microprocessor resetten

De microprocessor moet in de volgende gevallen worden gereset:

- Als u dit toestel voor de eerste keer gebruikt nadat u het hebt geïnstalleerd
- Als het toestel niet naar behoren werkt
- Als er vreemde of onjuiste berichten op het scherm verschijnen

1 Het voorpaneel verwijderen

2 Druk met een pen of een ander puntig voorwerp op RESET.

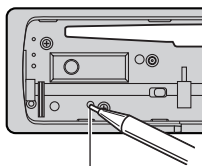

RESET-toets



Wat is wat

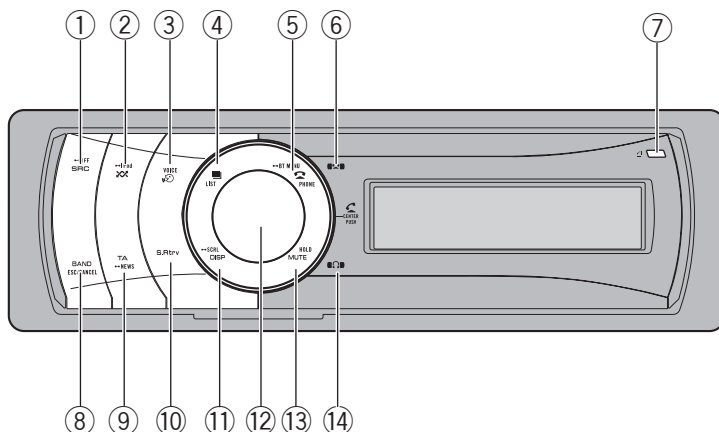

Hoofdtoestel

① SRC/OFF-toets

Druk op deze toets om alle signaalbronnen af te gaan. Houd deze toets ingedrukt om het toestel uit te schakelen.

② (willekeurige weergave)/iPod-toets

Druk op deze toets om de willekeurige weergave in of uit te schakelen als u cd of USB als signaalbron gebruikt.

Druk op deze toets om de volgorde van fragmenten willekeurig te bepalen (shuffle) als u een iPod gebruikt.

Houd deze toets ingedrukt om de bedieningsmodus te wijzigen als u een iPod gebruikt.

Als u de iPod met een interfaceadapter gebruikt (CD-IB100II), drukt u op deze toets om de shuffle-functie te wijzigen.

③ VOICE/-toets

Druk op deze toets om spraakherkenning voor een telefoongesprek in te schakelen.

④ /LIST-toets

Druk op deze toets om de fragmenttitellijst, mappenlijst, bestandenlijst of lijst met voorkeuzezenders weer te geven, naargelang de gekozen signaalbron.

Houd deze toets ingedrukt om over te schakelen naar de gekoppelde weergavemodus als u een iPod gebruikt.

Raadpleeg *Songs afspelen die verwant zijn met de huidige song* op bladzijde 29 voor meer informatie.

⑤ PHONE//BT MENU-toets

Druk op deze toets om het telefoonboek weer te geven. Druk op deze toets om een gesprek te beëindigen, een inkomend gesprek te weigeren of een nieuw gesprek te annuleren als u de telefoon gebruikt.

Houd deze toets ingedrukt om **TELEPHONE** als signaalbron te selecteren.

⑥ -indicator

Licht op wanneer een mobiele telefoon is aangesloten via Bluetooth draadloze technologie.

- Knippert als tijdens handsfree telefoneren een andere bron dan **TELEPHONE** is geselecteerd.

⑦ -toets

Druk op deze toets om het voorpaneel te openen.

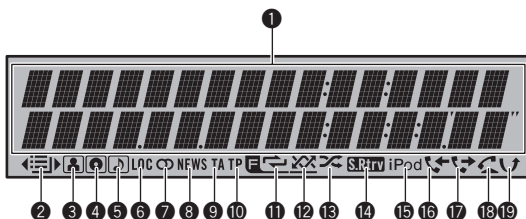

⑧ BAND/ESC/CANCEL-toets

Druk op deze toets om een van de drie FM-frequentiebanden of de MW/LW-frequentieband te selecteren.

Druk op deze toets om van een menu naar het gewone display terug te keren.

Druk op deze toets om spraakherkenning uit te schakelen.

⑨ TA/NEWS-toets

Druk op deze toets om de TA-functie in of uit te schakelen. Houd deze toets ingedrukt om de News-functie in of uit te schakelen.

⑩ S.Rtrv-toets

Druk op deze toets om de instellingen van de geavanceerde sound retriever te wijzigen.

⑪ DISP/SCRL-toets

Druk op deze toets om een ander display te selecteren.

Houd deze toets ingedrukt om tekstinformatie over het display te laten schuiven.

⑫ MULTI-CONTROL

Gebruik deze knop voor handmatig afstemmen, vooruit- en achteruitspoelen, en om naar fragmenten te zoeken.

Druk op deze knop om te antwoorden als er een gesprek binnenkomt.

U gebruikt deze knop ook om functies te bedienen.

Draai aan deze knop om het volume te verhogen of te verlagen.

- Tijdens handsfree bellen kunt u **Far end Volume** inschakelen. U kunt overschakelen tussen **Far end Volume**

en **SCO Private mode** in **FUNCTION** door op **MULTI-CONTROL** te drukken.

⑬ MUTE/HOLD-toets

Druk op deze toets om het geluid uit te schakelen. Druk er nogmaals op om het geluid weer in te schakelen.

Druk op deze toets om een gesprek in de wachtstand te plaatsen wanneer u aan het telefoneren bent.

⑭ "🔊"-indicator

Licht op wanneer een Bluetooth-audiospeler is aangesloten via Bluetooth draadloze technologie.

Los verkrijgbare afstandsbediening

De afstandsbediening CD-SR120 is apart verkrijgbaar.

De bediening van de toetsen op de afstandsbediening komt overeen met de bediening van de toetsen op het hoofdtoestel.

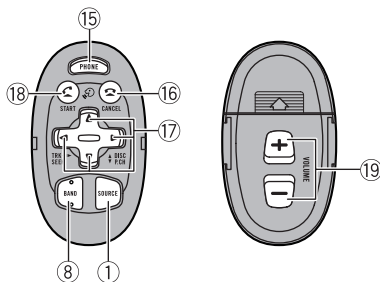

Wat is wat

15 PHONE-toets

Druk op deze toets om het telefoonboek weer te geven. Druk op deze toets om een gesprek te beëindigen, een inkomend gesprek te weigeren of een nieuw gesprek te annuleren als u de telefoon gebruikt. Houd deze toets ingedrukt om **TELEPHONE** als signaalbron te selecteren.

16 /CANCEL-toets

Druk op deze toets om een telefoongesprek te beëindigen of een inkomend gesprek te weigeren als u de telefoon gebruikt. Druk op deze toets om spraakherkenning uit te schakelen.

17 ▲/▼/◀/▶-toetsen

Druk op deze toetsen om handmatig af te stemmen, vooruit en achteruit te spoelen, en om naar fragmenten te zoeken. U kunt deze toetsen ook gebruiken om functies te bedienen.

18 /START-toets

Druk op deze toets om een telefoongesprek te beginnen als de telefoon als signaalbron is gekozen.

Druk op deze toets om spraakherkenning voor een telefoongesprek in te schakelen.

19 VOLUME-toetsen

Druk op deze toetsen om het volume te verhogen of te verlagen. 

Display-indicaties

1 Hoofdgedeelte van het display

Hier worden de frequentieband, de frequentie, de verstreken weergavetijd en andere instellingen weergegeven.

- Tuner
De frequentieband en de frequentie worden weergegeven.
- RDS
De programmaservicenaam, PTY-informatie en andere tekstinformatie worden weergegeven.

- Ingebouwde cd-speler, USB, iPod
De verstreken weergavetijd en andere tekstinformatie worden weergegeven.
- Bluetooth-audio
De naam van het apparaat, de fragmenttitel, de naam van de artiest en de naam van het album worden weergegeven.
- Bluetooth-telefoon
De naam van het apparaat, de tijd, de naam van de beller, het nummer van de beller, de naam van de gesprekspartner en het nummer van de gesprekspartner worden weergegeven.

2 -indicator (map)

Licht op wanneer de lijstfunctie bediend wordt.

Wanneer er mappen op een hoger niveau bestaan, wordt  weergegeven.

Wanneer er mappen op een lager niveau bestaan, wordt  weergegeven.

3 -indicator (artiest)

Licht op wanneer de naam van de artiest van de disc (het fragment) op het hoofdgedeelte van het display wordt weergegeven. Licht op wanneer de functie voor het zoeken naar artiesten op de iPod wordt gebruikt.

4 -indicator (disc)

Licht op wanneer de naam van de disc (het album) op het hoofdgedeelte van het display wordt weergegeven.

Licht op wanneer de functie voor het zoeken naar albums op de iPod wordt gebruikt.

5 -indicator (song)

Licht op wanneer de naam van het fragment (de song) op het hoofdgedeelte van het display wordt weergegeven.

Licht op wanneer de functie voor het zoeken naar songs op de iPod wordt gebruikt.

6 LOC-indicator

Licht op als automatisch afstemmen op lokale zenders is ingeschakeld.

7 -indicator (stereo)

Licht op als op de gekozen frequentie in stereo wordt uitgezonden.

8 NEWS-indicator

Licht op als de functie News (onderbreking door nieuwsberichten) is ingeschakeld.

9 TA-indicator

Licht op als de functie TA (stand-by voor verkeersberichten) is ingeschakeld.

10 TP-indicator

Licht op als er is afgestemd op een zender die verkeersinformatie uitzendt (TP-zender).

11 -indicator (map herhalen)

Licht op als de functie Map herhalen is ingeschakeld.

Als de herhaalfunctie is ingeschakeld, wordt alleen  weergegeven.

12 -indicator (map in willekeurige volgorde afspelen)

Licht op als de functie Map in willekeurige volgorde afspelen is ingeschakeld.

Als de willekeurige weergave is ingeschakeld, wordt alleen  weergegeven.

13 -indicator (shuffle)

Licht op als shuffle is ingeschakeld wanneer de iPod als bron is geselecteerd.

14 -indicator (sound retriever)

Licht op wanneer de sound retriever is ingeschakeld.

15 iPod-indicator

Licht op als de verbinding met de iPod wordt herkend wanneer de bedieningsmodus is ingesteld op iPod.

16 -indicator (ontvangen gesprekken)

Licht op wanneer de lijst met ontvangen gesprekken wordt weergegeven als de telefoon als signaalbron is geselecteerd.

17 -indicator (gekozen gesprekken)

Licht op wanneer de lijst met gekozen gesprekken wordt weergegeven als de telefoon als signaalbron is geselecteerd.

18 -indicator (automatisch beantwoorden)

Deze geeft aan of de functie Automatisch beantwoorden is geactiveerd (zie *Automatisch beantwoorden instellen* op bladzijde 41).

19 -indicator (gemiste gesprekken)

Licht op wanneer er gemiste gesprekken zijn.

Licht op wanneer de lijst met gemiste gesprekken wordt weergegeven als de telefoon als signaalbron is geselecteerd. 

Basisbediening

Stroom aan/uit

Het toestel inschakelen

- Druk op **SRC/OFF** om het toestel in te schakelen.

Het toestel uitschakelen

- Houd **SRC/OFF** ingedrukt tot het toestel uit gaat. 

Signaalbronnen selecteren

U kunt de signaalbron selecteren waarnaar u wilt luisteren. Om naar de ingebouwde cd-speler over te schakelen, hoeft u alleen een disc in het toestel te plaatsen. Raadpleeg bladzijde 20.

- Druk meerdere keren op **SRC/OFF** om te schakelen tussen de volgende signaalbronnen.

Tuner—Televisie—Dvd-speler/multi-dvd-speler—Ingebouwde cd-speler—Multi-cd-speler—iPod—USB—Extern toestel 1—Extern toestel 2—AUX1—AUX2—Bluetooth-audio

Opmerkingen

- In de volgende gevallen wordt er niet naar een andere geluidsbron overgeschakeld.
 - Als er geen toestel is aangesloten dat overeenkomt met de geselecteerde signaalbron.
 - Als er geen disc of magazijn in de speler is geplaatst.
 - Als de iPod niet via de interfaceadapter is aangesloten op dit toestel.
 - Als AUX (externe ingang) is uitgeschakeld (zie bladzijde 53).
 - Als **BT AUDIO** is uitgeschakeld (raadpleeg *De signaalbron BT AUDIO inschakelen* op bladzijde 55).

— Als er geen USB-opslagapparaat of iPod op de USB-poort van dit toestel is aangesloten, wordt **NO DEVICE** weergegeven.

- AUX1 is standaard ingeschakeld. Schakel AUX1 uit als u deze ingang niet gebruikt (zie *De externe ingang in- of uitschakelen* op bladzijde 53).
- Er kan ruis optreden als u een draagbare audiospeler oplaadt met de gelijkstroombron van het voertuig terwijl het op de AUX-ingang is aangesloten. Stop in dat geval het opladen.
- Met een extern toestel wordt een Pioneer-product bedoeld (bijvoorbeeld een toekomstig verkrijgbaar product) dat niet als bron gebruikt kan worden maar waarvan u de basisfuncties met dit toestel kunt bedienen. Met dit toestel kunnen twee externe toestellen worden bediend. Als er twee externe toestellen op dit toestel zijn aangesloten, worden deze automatisch toegewezen als extern toestel 1 of extern toestel 2.
- Als de blauw-witte draad van dit toestel is aangesloten op de bedieningsaansluiting van de automatische antenne van het voertuig, schuift de antenne uit wanneer er een signaalbron van dit toestel wordt ingeschakeld. Als de signaalbron wordt uitgeschakeld, wordt de antenne weer ingeschoven. 

Het volume afstellen

- Draai aan **MULTI-CONTROL** om de geluidsterkte te regelen. 

Basisbediening

● Een frequentieband selecteren

Druk op **BAND/ESC/CANCEL**.

- U kunt kiezen uit de frequentiebanden **FM1**, **FM2**, **FM3** en **MW/LW**.

● Handmatig afstemmen (stap voor stap)

Duw **MULTI-CONTROL** naar links of naar rechts.

● Automatisch afstemmen

Houd **MULTI-CONTROL** even naar links of naar rechts ingedrukt en laat deze weer los.

- U kunt het automatisch afstemmen annuleren door **MULTI-CONTROL** naar links of naar rechts te duwen.
- Als u **MULTI-CONTROL** naar links of naar rechts duwt en vasthoudt, kunt u zenders overslaan. Het automatisch afstemmen begint zodra u **MULTI-CONTROL** loslaat.



Opmerkingen

- U kunt de AF-functie van dit toestel (zoeken naar alternatieve frequenties) in- en uitschakelen. Bij normaal afstemmen moet de AF-functie uit staan (raadpleeg bladzijde 16).
- Sommige zenders leveren geen RDS-diensten.
- RDS-functies zoals AF en TA werken alleen wanneer is afgestemd op een RDS-zender.

Zenderfrequenties opslaan en oproepen

U kunt eenvoudig zes zenderfrequenties opslaan zodat u deze later weer snel kunt oproepen.

- Voor iedere frequentieband kunnen er zes zenders in het geheugen worden opgeslagen.

1 Druk op /LIST.

Het scherm met voorkeuzezenders wordt weergegeven.

2 Gebruik **MULTI-CONTROL** om de geselecteerde frequentie in het geheugen op te slaan.

Draai aan de knop om een ander voorkeuzenummer te selecteren. Houd de knop ingedrukt om de frequentie op te slaan.

3 Gebruik **MULTI-CONTROL** om de gewenste zender te selecteren.

Draai aan de knop om een andere zender te kiezen. Druk op de knop om deze te selecteren.

- U kunt ook een andere zender zoeken door **MULTI-CONTROL** omhoog of omlaag te duwen.
- Druk op **BAND/ESC/CANCEL** of  /LIST om terug te keren naar het normale display.
- Als de lijst niet binnen ongeveer 30 seconden wordt gebruikt, keert het display automatisch terug naar het normale display.

PTY-nooduitzendingen

Als de PTY-code voor noodgevallen wordt uitgezonden, wordt deze automatisch door dit toestel ontvangen (**ALARM INT** verschijnt). Als de uitzending is beëindigd, schakelt het toestel terug naar de oorspronkelijke signaalbron.

- U kunt een noodbericht annuleren door op **TA/NEWS** te drukken.
- U kunt een noodbericht ook annuleren door op **SRC/OFF**, **BAND/ESC/CANCEL** of **MULTI-CONTROL** te drukken.

Weergave van het RDS-display wijzigen

Als u afstemt op een RDS-zender, wordt de programmaservicenaam weergegeven. Als u de frequentie van de zender wilt weten, moet u de weergave van het display wijzigen.

● Druk op **DISP/SCRL**.

Druk herhaaldelijk op **DISP/SCRL** om één van de volgende instellingen te selecteren:

Tuner

Programmaservicenaam—PTY-informatie—Frequentie
De PTY-lijst met ID-codes en programmatypen vindt u in het volgende gedeelte. Raadpleeg bladzijde 19.

- De PTY-informatie en de frequentie van de huidige zender worden acht seconden op het display getoond. 

Geavanceerde bediening

1 Druk op MULTI-CONTROL om het hoofdmenu weer te geven.

2 Selecteer met MULTI-CONTROL de menuoptie FUNCTION.

Draai aan de knop om een andere menuoptie te selecteren. Druk erop om uw keuze te bevestigen.

Het functiemenu wordt weergegeven.

3 Draai aan MULTI-CONTROL om de functie te selecteren.

BSM (geheugen voor de beste zenders)—**Regional** (regionale zenders)—**Local** (automatisch afstemmen op lokale zenders)—**PTY** (programmatypekeuze)—**Traffic** (stand-by voor verkeersberichten)—**AF** (zoeken naar alternatieve frequenties)—**News** (onderbreking door nieuwsberichten)

Opmerkingen

- Druk op **BAND/ESC/CANCEL** om terug te keren naar het gewone display.
- Als de MW/LW-band is geselecteerd, kunt u alleen kiezen uit **BSM** of **Local**. 

De sterkste zenders opslaan (BSM)

Met de functie BSM (Best Stations Memory, geheugen voor de beste zenders) kunt u automatisch de zes sterkste zenders in het geheugen opslaan.

1 Geef het functiemenu weer.

Raadpleeg *Geavanceerde bediening* op deze bladzijde.

2 Selecteer met MULTI-CONTROL in het functiemenu BSM.

3 Druk op MULTI-CONTROL om de functie BSM in te schakelen.

De zes sterkste zenders worden opgeslagen in volgorde van signaalsterkte.

- Om te annuleren drukt u nogmaals op **MULTI-CONTROL**. 

Op sterke signalen afstemmen

Als u de functie Automatisch afstemmen op lokale zenders gebruikt, stemt het toestel alleen af op zenders waarvan het signaal voldoende sterk is voor een goede ontvangst.

1 Geef het functiemenu weer.

Raadpleeg *Geavanceerde bediening* op deze bladzijde.

2 Selecteer met MULTI-CONTROL in het functiemenu Local.

3 Druk op MULTI-CONTROL om automatisch afstemmen op lokale zenders in te schakelen.

- Druk nogmaals op **MULTI-CONTROL** om de functie Automatisch afstemmen op lokale zenders uit te schakelen.

4 Duw MULTI-CONTROL naar links of naar rechts om de gevoeligheid in te stellen.

FM: **Level 1—Level 2—Level 3—Level 4**
MW/LW: **Level 1—Level 2**

Een hoger nummer betekent een hoger niveau. Als u het hoogste niveau selecteert, wordt alleen afgestemd op de sterkste zenders. Bij lagere niveaus wordt ook afgestemd op zwakkere zenders. 

Alternatieve frequenties kiezen (AF)

Als deze functie is ingeschakeld, zoekt de tuner automatisch naar een andere zender in hetzelfde netwerk wanneer de ontvangst niet goed is.

1 Geef het functiemenu weer.

Raadpleeg *Geavanceerde bediening* op de vorige bladzijde.

2 Selecteer met MULTI-CONTROL in het functiemenu AF.

3 Druk op MULTI-CONTROL om de functie AF in te schakelen.

- Druk nogmaals op **MULTI-CONTROL** om deze functie uit te schakelen.

Opmerkingen

- Als de functie AF is ingeschakeld, wordt bij automatisch afstemmen of gebruik van de functie BSM alleen afgestemd op RDS-zenders.
- Als u een voorkeuzezender oproept, kan de tuner hieraan een nieuwe frequentie toewijzen uit de AF-lijst van de zender. Als de RDS-gegevens van de ontvangen zender verschillen van de oorspronkelijk ingestelde voorkeuzezender, wordt op het display geen voorkeuzenummer weergegeven.
- Tijdens zoeken met de AF-functie kan het geluid tijdelijk worden onderbroken.
- De AF-functie kan voor elke FM-frequentieband afzonderlijk worden in- of uitgeschakeld.

PI-zoeken

Als de tuner geen geschikte zender kan vinden of als de ontvangst verslechtert, gaat het toestel automatisch op zoek naar een andere zender van hetzelfde programmatype. Tijdens het zoeken wordt **PI SEEK** weergegeven en wordt het volume gedempt.

Automatisch PI-zoeken voor voorkeuzezenders

Als deze functie is ingeschakeld en een voorkeuzezender niet kan worden ontvangen, probeert het toestel automatisch door PI-zoeken een vervangende zender te vinden.

- De automatische PI-zoekfunctie is standaard uitgeschakeld. Raadpleeg *Automatisch PI-zoeken in- of uitschakelen* op bladzijde 52.

Alleen regionale zenders zoeken

Als de functie AF is ingeschakeld, kan de Regionale functie gebruikt worden om het zoeken tot regionale programma's te beperken.

1 Geef het functiemenu weer.

Raadpleeg *Geavanceerde bediening* op de vorige bladzijde.

2 Selecteer met MULTI-CONTROL in het functiemenu Regional.

3 Druk op MULTI-CONTROL om de regionale functie in te schakelen.

- Druk nogmaals op **MULTI-CONTROL** om deze functie uit te schakelen.

Opmerkingen

- Regionale programmering en regionale netwerken kunnen per land verschillend georganiseerd zijn. (Ze kunnen bijvoorbeeld verschillen afhankelijk van de tijd, het land of het ontvangstgebied.)
- Het voorkeuzenummer kan van het display verdwijnen als de tuner op een regionale zender afstemt die afwijkt van de zender die oorspronkelijk was gekozen.
- De regionale functie kan voor elke FM-frequentieband afzonderlijk worden in- of uitgeschakeld. 

Verkeersberichten ontvangen (TA)

De functie TA (stand-by voor verkeersberichten) zorgt ervoor dat verkeersberichten automatisch worden doorgegeven, ongeacht de signaalbron waarnaar u luistert. De functie TA kan gebruik maken van zowel TP-zenders (een zender die verkeersberichten uitzendt) als uitgebreide TP-zenders van een ander netwerk (een zender met informatie die verwijst naar andere TP-zenders).

1 Stem af op een TP-zender of een uitgebreide TP-zender van een ander netwerk.

De **TP**-indicator licht op.

2 Druk op TA/NEWS om de functie Stand-by voor verkeersberichten in te schakelen.

- Druk nogmaals op **TA/NEWS** om deze functie uit te schakelen.

3 Wanneer een verkeersbericht wordt uitgezonden, kunt u het volume ervan regelen met MULTI-CONTROL.

Het ingestelde volume wordt in het geheugen opgeslagen en opnieuw gebruikt voor volgende verkeersberichten.

4 Als u een binnenkomend verkeersbericht wilt annuleren, druk u op TA/NEWS.

De tuner keert terug naar de oorspronkelijke signaalbron en blijft in de stand-by-modus totdat u nogmaals op **TA/NEWS** drukt.

Opmerkingen

- U kunt deze functie ook in- en uitschakelen via het menu dat verschijnt als u **MULTI-CONTROL** gebruikt.
- Wanneer het verkeersbericht is afgelopen, keert het systeem terug naar de oorspronkelijke signaalbron.
- Als de functie TA is ingeschakeld, wordt er bij automatisch afstemmen en gebruik van de functie BSM alleen afgestemd op TP-zenders en uitgebreide TP-zenders van een ander netwerk. 

PTY-functies

U kunt PTY-informatie (programmatype-informatie) gebruiken om op een zender af te stemmen.

Een RDS-zender via PTY-informatie zoeken

U kunt naar bepaalde soorten uitzendingen zoeken, zoals de uitzendingen die in het volgende gedeelte worden genoemd. Raadpleeg bladzijde 19.

1 Geef het functiemenu weer.

Raadpleeg *Geavanceerde bediening* op bladzijde 15.

2 Selecteer met MULTI-CONTROL in het functiemenu PTY.

3 Duw MULTI-CONTROL naar links of naar rechts om een programmatype te selecteren.

News/Info—Popular—Classics—Others

4 Druk op MULTI-CONTROL om het zoeken te beginnen.

Het toestel begint te zoeken naar een zender die het geselecteerde programmatype uitzendt. Als er een zender is gevonden, wordt de programmaservicenaam weergegeven. De PTY-lijst met ID-codes en programmatypen vindt u in het volgende gedeelte. Raadpleeg bladzijde 19.

- Druk opnieuw op **MULTI-CONTROL** om het zoeken te annuleren.
 - Het programma van een zender kan soms afwijken van de informatie die door de PTY-code wordt aangegeven.
 - Als er geen zender gevonden wordt die een programma van het gewenste type uitzendt, wordt ongeveer twee seconden **Not found** op het display getoond en keert de tuner terug naar de oorspronkelijke zender.

Onderbreking door nieuwsberichten

Als er een nieuwsprogramma wordt uitgezonden door een nieuwszender met PTY-code, kan het toestel automatisch overschakelen naar de nieuwszender. Als het nieuwsprogramma is afgelopen, schakelt het toestel terug naar het oorspronkelijke programma.

● Houd TA/NEWS ingedrukt om de onderbreking door nieuwsberichten in te schakelen.

Druk op **TA/NEWS** tot **NEWS ON** op het display verschijnt.

- Om de functie Onderbreking door nieuwsberichten uit te schakelen, houdt u **TA/NEWS** ingedrukt tot **OFF** op het display verschijnt.
- U kunt een nieuwsbericht annuleren door op **TA/NEWS** te drukken.



Opmerking

U kunt nieuwsberichten ook in- of uitschakelen via het menu dat verschijnt als u **MULTI-CONTROL** gebruikt.

Radiotekst

De tuner kan op het display radiotekst weergeven die door RDS-zenders wordt uitgezonden, zoals zendergegevens, de titel van het uitgezonden muziekfragment en de naam van de artiest.

- De tuner slaat automatisch de drie laatst ontvangen radiotekstuitzendingen in het geheugen op. Hierbij wordt telkens de oudste tekst door de nieuwste tekst vervangen.

Radiotekst weergeven

U kunt het huidige radiotekstbericht en de drie meest recente berichten op het display laten weergeven.

1 Houd DISP/SCRL ingedrukt om de radiotekst op het display te laten weergeven.

De radiotekst van de huidige zender wordt weergegeven.

- U kunt de weergave van radiotekst uitschakelen door op **DISP/SCRL** of **BAND/ESC/CANCEL** te drukken.
- Wanneer er geen radiotekst wordt ontvangen, verschijnt **NO TEXT** op het display.

2 Duw MULTI-CONTROL naar links of naar rechts om de drie meest recente radiotekstberichten op te roepen.

Als u **MULTI-CONTROL** naar links of naar rechts duwt, kunt u schakelen tussen de huidige en de drie voorgaande radiotekstberichten.

- Als er geen radiotekstgegevens in het geheugen zijn opgeslagen, verandert het display niet.

3 Duw MULTI-CONTROL omhoog of omlaag om te bladeren.

Duw **MULTI-CONTROL** omhoog om naar het begin te gaan. Duw **MULTI-CONTROL** omlaag om door de radiotekstgegevens te bladeren.

Radiotekst opslaan en oproepen

U kunt maximaal zes radiotekstberichten opslaan.

1 Geef op het display het radiotekstbericht weer dat u in het geheugen wilt opslaan.

Raadpleeg *Radiotekst weergeven* op deze bladzijde.

2 Druk op /LIST.

Het scherm met voorkeuzezenders wordt weergegeven.

3 Sla het geselecteerde radiotekstbericht in het geheugen op met MULTI-CONTROL.

Draai aan de knop om een ander voorkeuzenummer te selecteren. Houd de knop ingedrukt om de frequentie op te slaan.

Tuner

4 Selecteer de gewenste radiotekst met MULTI-CONTROL.

Draai aan de knop om een ander radiotekstbericht te kiezen. Druk op de knop om de selectie te bevestigen.

- U kunt andere radiotekstberichten ook zoeken door **MULTI-CONTROL** omhoog of omlaag te duwen.
- Druk op **BAND/ESC/CANCEL** of **LIST**/ om terug te keren naar het normale display.

PTY-lijst

Algemeen	Specifiek	Programmatype
News/Info	News	Nieuws
	Affairs	Actualiteiten
	Info	Algemene informatie en adviezen
	Sport	Sport
	Weather	Weerberichten, meteorologische informatie
	Finance	Beursberichten, handel, zakelijk nieuws enz.
Popular	Pop Mus	Populaire muziek
	Rock Mus	Eigentijdse moderne muziek
	Easy Mus	Easy listening-muziek
	Oth Mus	Overige muziek
	Jazz	Jazz
	Country	Countrymuziek
	Nat Mus	Nationale muziek
	Oldies	Gouwe Ouwe
	Folk mus	Folkmuziek
Classics	L. Class	Lichte klassieke muziek
	Classic	Klassieke muziek

Others	Educate	Educatieve programma's
	Drama	Hoorspelen en series
	Culture	Nationale of regionale cultuur
	Science	Natuur, wetenschap en techniek
	Varied	Licht amusement
	Children	Kinderprogramma's
	Social	Praatprogramma's
	Religion	Religieuze onderwerpen of diensten
	Phone In	Inbelprogramma's
	Touring	Reisprogramma's; niet voor verkeersberichten
	Leisure	Hobby's en recreatie
	Document	Documentaires



Basisbediening

● Het voorpaneel openen

Druk op .

De laadsleuf voor de disc verschijnt.

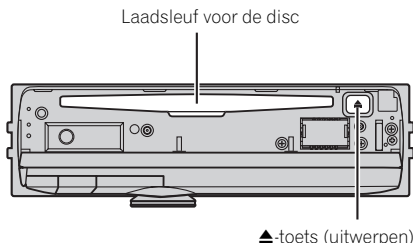

■ Als u een disc plaatst, moet het label van de disc zich aan de bovenzijde bevinden.

■ Om storingen te voorkomen moet u ervoor zorgen dat de aansluitingen niet in contact komen met metalen voorwerpen als het voorpaneel is geopend.

● Een disc uitwerpen

Druk op  (uitwerpen).

● Een map selecteren

Duw **MULTI-CONTROL** omhoog of omlaag.

■ Mappen die geen gecompriëerde audiobestanden bevatten, kunnen niet geselecteerd worden.

● Een fragment selecteren

Duw **MULTI-CONTROL** naar links of naar rechts.

● Vooruit of achteruit spelen

Houd **MULTI-CONTROL** naar links of naar rechts ingedrukt.

■ Als u gecompriëerde audio afspeelt, hoort u geen geluid bij vooruit- of achteruitspoelen.

● Terugkeren naar de hoofdmap

Houd **BAND/ESC/CANCEL** ingedrukt.

■ Als de map 01 (ROOT) geen bestanden bevat, begint het afspelen bij map 02.

● Schakelen tussen gecompriëerde audio en cd-da

Druk op **BAND/ESC/CANCEL**.

- Deze handeling is alleen beschikbaar bij het afspelen van cd-extra- of mixed-mode-cd's.
- Nadat u hebt overgeschakeld tussen gecompriëerde audio en cd-da, wordt het afspelen gestart bij het eerste fragment op de disc.

Opmerkingen

- De ingebouwde cd-speler is geschikt voor audio-cd's en gecompriëerde audio op cd-rom. (Raadpleeg het volgende gedeelte voor meer informatie over afspeelbare bestanden. Raadpleeg bladzijde 71.)
- Lees de voorzorgsmaatregelen voor het gebruik van discs en de speler in het volgende gedeelte. Raadpleeg bladzijde 69.
- Als een schijf in het toestel is geplaatst, drukt u op **SRC/OFF** om de ingebouwde cd-speler te selecteren.
- Er treedt soms enige vertraging op tussen het starten van een disc en de geluidswaergave. Tijdens het inlezen wordt **FORMAT READ** op het display weergegeven.
- Als er een foutmelding wordt weergegeven, raadpleeg dan *Foutmeldingen* op bladzijde 67.
- Bestanden worden afgespeeld in de volgorde van de bestandsnummers. Mappen die geen bestanden bevatten worden overgeslagen. (Als de map 01 (ROOT) geen bestanden bevat, begint het afspelen bij map 02.)
- U kunt de cd uitwerpen door  (uitwerpen) ingedrukt te houden met de uitwerpstand als het laden of uitwerpen van de cd niet juist kan worden uitgevoerd. .

De tekstinformatie van de disc weergeven

● Druk op **DISP/SCRL** om de gewenste tekstinformatie te selecteren.

Cd's met ingevoerde titel

Signaalbron/weergavetijd—discitel/weergavetijd

Ingebouwde cd-speler

Cd-text-discs

Signaalbron/weergavetijd—naam artiest disc/fragmenttitel—naam artiest disc/disc-titel—disc-titel/fragmenttitel—naam artiest fragment/fragmenttitel—fragmenttitel/weergavetijd

WMA/MP3/AAC

Signaalbron/weergavetijd—mapnaam/be-standnaam—naam artiest/fragmenttitel—naam artiest/albumtitel—albumtitel/fragmenttitel—fragmenttitel/weergavetijd—opmerking/weergavetijd—bitsnelheid/weergavetijd

WAV

Signaalbron/weergavetijd—mapnaam/be-standnaam—bemonsteringsfrequentie/weergavetijd

Opmerkingen

- Door **DISP/SCRL** ingedrukt te houden, kunt u de cursor links van de titel plaatsen.
- Audio-cd's die informatie bevatten zoals tekst en/of getallen worden cd-text-discs genoemd.
- Als bepaalde gegevens niet op een disc zijn vastgelegd, wordt de titel of de naam niet weergegeven.
- Tekens in het audiobestand die niet compatibel zijn met dit toestel worden niet weergegeven.
- De tekstinformatie bij sommige audiobestanden wordt mogelijk niet correct weergegeven.
- Afhankelijk van de versie van iTunes die is gebruikt om MP3-bestanden op de disc vast te leggen, kan het voorkomen dat bepaalde gegevens niet goed worden weergegeven.
- Afhankelijk van de versie van de Windows Media™ Player die is gebruikt om WMA-bestanden te coderen, kan het voorkomen dat albumtitels en andere tekstinformatie niet goed worden weergegeven.
- Bij het afspelen van bestanden die met variabele bitsnelheid (VBR) zijn opgenomen, wordt **VBR** weergegeven in plaats van de bitsnelheid.
- De bemonsteringsfrequentie die op het display wordt getoond, kan zijn afgekort.

- Als Ever Scroll bij de begininstellingen op ON is ingesteld, blijft de tekstinformatie continu door het display schuiven. Raadpleeg *Ever Scroll inschakelen* op bladzijde 55. 

Fragmenten uit de lijst met fragmenttitels selecteren

De lijst met fragmenttitels toont de fragmenttitels op een cd-text-disc. U kunt één van deze titels selecteren om af te spelen.

1 Druk op /LIST om over te schakelen naar de fragmenttitellijst.

2 Gebruik **MULTI-CONTROL** om de gewenste fragmenttitel te selecteren.

Draai aan de knop om een ander fragment te selecteren. Druk op de knop om het afspelen te starten.

- U kunt ook een andere fragmenttitel kiezen door **MULTI-CONTROL** omhoog of omlaag te duwen.
- Door **DISP/SCRL** ingedrukt te houden, kunt u de cursor links van de titel plaatsen. Houd **DISP/SCRL** ingedrukt om te stoppen met bladeren.
- Druk op **BAND/ESC/CANCEL** of  /LIST om terug te keren naar het normale display.
- Als de lijst niet binnen ongeveer 30 seconden wordt gebruikt, keert het display automatisch terug naar het normale display. 

Bestanden uit de lijst met bestandsnamen selecteren

In de lijst met bestandsnamen ziet u de namen van de bestanden (of mappen) en kunt u één van deze namen selecteren om af te spelen.

1 Druk op /LIST om over te schakelen naar de lijst met bestandsnamen.

De namen van de bestanden en mappen verschijnen op het display.

2 Gebruik MULTI-CONTROL om de gewenste bestandsnaam (of mapnaam) te selecteren.

Draai aan de knop om een ander bestand of een andere map te selecteren.

- Als er een bestand is geselecteerd, drukt u op de knop om het afspelen te starten.
- Als er een map is geselecteerd, drukt u op de knop om de lijst met bestanden (of mappen) in de geselecteerde map weer te geven.
- Als er een map is geselecteerd, houdt u de knop ingedrukt om een song in de geselecteerde map af te spelen.
 - U kunt het bestand ook afspelen door **MULTI-CONTROL** naar rechts te duwen.
 - U kunt een song in de geselecteerde map ook afspelen door **MULTI-CONTROL** naar rechts te duwen en ingedrukt te houden.
 - Duw **MULTI-CONTROL** naar links om terug te keren naar de vorige lijst (de map die een niveau hoger ligt).
 - Druk op **BAND/ESC/CANCEL** of  /**LIST** om terug te keren naar het normale display.
 - Als de lijst niet binnen ongeveer 30 seconden wordt gebruikt, keert het display automatisch terug naar het normale display. 

Geavanceerde bediening

1 Druk op MULTI-CONTROL om het hoofdmenu weer te geven.

2 Selecteer met MULTI-CONTROL de menuoptie FUNCTION.

Draai aan de knop om een andere menuoptie te selecteren. Druk erop om uw keuze te bevestigen.

Het functiemenu wordt weergegeven.

3 Draai aan MULTI-CONTROL om de functie te selecteren.

Repeat (herhaalde weergave)—**Random** (willekeurige weergave)—**Scan** (scanweergave)—**Pause** (pauze)—**S. Retriever** (geavanceerde

sound retriever)—**Title input** (disc-titel invoeren)



Opmerkingen

- Druk op **BAND/ESC/CANCEL** om terug te keren naar het gewone display.
- Als u een functie (behalve **Title input**) niet binnen ongeveer 30 seconden gebruikt, keert het display automatisch terug naar de gewone weergave.
- Als er een disc met gecomprimeerde audio of een cd-text-disc wordt afgespeeld, kunt u het invoerscherm voor disc-titels niet activeren. 

Een herhaalbereik selecteren

1 Geef het functiemenu weer.

Raadpleeg *Geavanceerde bediening* op deze bladzijde.

2 Selecteer met MULTI-CONTROL in het functiemenu Repeat.

3 Druk op MULTI-CONTROL en selecteer de gewenste instelling.

- **Disc** – Alle fragmenten herhalen
- **Track** – Het huidige fragment herhalen
- **Folder** – De huidige map herhalen
 - Als u tijdens herhaalde weergave een andere map kiest, wordt het bereik voor herhaalde weergave gewijzigd in disc herhalen.
 - Als u tijdens **Track** (fragmenten herhalen) naar fragmenten zoekt of vooruit of achteruit spoelt, wordt het herhaalbereik gewijzigd in disc/map herhalen.
 - Als u **Folder** (map herhalen) hebt geselecteerd, kunt u geen submap van die map afspelen. 

Ingebouwde cd-speler

Fragmenten in willekeurige volgorde afspelen

Fragmenten in een geselecteerd herhaalbereik worden in willekeurige volgorde afgespeeld.

● Druk op /iPod om de functie Willekeurige weergave in te schakelen.

De fragmenten worden in willekeurige volgorde afgespeeld.

- Druk nogmaals op /iPod om de willekeurige weergave uit te schakelen.

Opmerking

U kunt deze functie ook in- en uitschakelen via het menu dat verschijnt als u **MULTI-CONTROL** gebruikt. 

Mappen en fragmenten scannen

De functie Scanweergave zoekt naar een fragment binnen het geselecteerde herhaalbereik.

1 Geef het functiemenu weer.

Raadpleeg *Geavanceerde bediening* op de vorige bladzijde.

2 Selecteer met MULTI-CONTROL in het functiemenu Scan.

3 Druk op MULTI-CONTROL om de scanweergave in te schakelen.

De eerste 10 seconden van elk fragment worden afgespeeld.

4 Als u het gewenste fragment hebt gevonden, drukt u op MULTI-CONTROL om de scanweergave uit te schakelen.

- Als het display automatisch is teruggekeerd naar het weergavedisplay, moet u **Scan** opnieuw selecteren met **MULTI-CONTROL**.
- Als het scannen van de disc (map) is voltooid, wordt de normale weergave van de fragmenten hervat. 

Het afspelen onderbreken

1 Geef het functiemenu weer.

Raadpleeg *Geavanceerde bediening* op de vorige bladzijde.

2 Selecteer met MULTI-CONTROL in het functiemenu Pause.

3 Druk op MULTI-CONTROL om de pauzefunctie in te schakelen.

Het afspelen van het huidige fragment wordt onderbroken.

- Druk opnieuw op **MULTI-CONTROL** als u de pauzefunctie wilt uitschakelen. 

De geavanceerde sound retriever

De geavanceerde sound retriever verbetert automatisch de weergavekwaliteit van gecompri-meerde audio en zorgt voor een vol geluid.

● Druk zo vaak als nodig op S.Rtrv om de gewenste instelling te selecteren.

OFF (uit)—1—2

- 2 heeft meer effect dan 1.

Opmerking

U kunt dit ook doen in het menu dat verschijnt als u **MULTI-CONTROL** gebruikt. 

Disctitels invoeren

U kunt de invoerfunctie voor disctitels gebruiken om maximaal 48 cd-titels in het toestel op te slaan. Een titel kan maximaal 10 tekens lang zijn.

1 Geef het functiemenu weer.

Raadpleeg *Geavanceerde bediening* op de vorige bladzijde.

2 Speel de cd af waarvoor u een titel wilt invoeren.

3 Selecteer met MULTI-CONTROL in het functiemenu Title input.

4 Druk op DISP/SCRL en selecteer het gewenste tekentype.

Druk herhaaldelijk op **DISP/SCRL** om te schakelen tussen de volgende tekentypen: Alfabet (hoofdletters), cijfers en symbolen—Alfabet (kleine letters)—Europese letters, zoals letters met accenten (bijv. **á, à, ä, ç**)—Cijfers en symbolen

5 Duw MULTI-CONTROL omhoog of omlaag en selecteer een letter uit het alfabet.

6 Duw MULTI-CONTROL naar links of rechts om de cursor naar de vorige of volgende tekenpositie te verplaatsen.

7 Verplaats de cursor naar de laatste tekenpositie door MULTI-CONTROL naar rechts te duwen nadat u de titel hebt ingevoerd.

Als u **MULTI-CONTROL** nogmaals naar rechts duwt, wordt de ingevoerde titel opgeslagen in het geheugen.

8 Druk op BAND/ESC/CANCEL om terug te keren naar het weergavedisplay.



Opmerkingen

- Discititels blijven in het geheugen bewaard, zelfs als de disc uit het toestel wordt verwijderd. Als de disc weer in het toestel wordt geplaatst, wordt de bijbehorende titel opgeroepen.
- Nadat er gegevens voor 48 discs in het geheugen zijn opgeslagen, worden de gegevens van de oudste disc overschreven door de nieuwe disc.
- Als u een multi-cd-speler aansluit, kunt u discititels voor maximaal 100 discs opslaan.
- Als u een multi-cd-speler aansluit die de discitelfunctie niet ondersteunt, kunt u geen discititels in dit toestel invoeren.

Songs op een USB-opslagapparaat afspelen

Raadpleeg *Technische gegevens* op bladzijde 74 voor meer informatie over ondersteunde apparaten.

Basisbediening

● Een map selecteren

Duw **MULTI-CONTROL** omhoog of omlaag.

● Vooruit of achteruit spoelen

Houd **MULTI-CONTROL** naar links of naar rechts ingedrukt.

● Een fragment selecteren

Duw **MULTI-CONTROL** naar links of naar rechts.

● Terugkeren naar de hoofdmap

Houd **BAND/ESC/CANCEL** ingedrukt.

Opmerkingen

- Afhankelijk van het aangesloten USB-opslagapparaat kan het voorkomen dat dit toestel niet optimaal functioneert.
- Als de map 01 (ROOT) geen bestanden bevat, begint het afspelen bij map 02.
- Als u een draagbare USB-audiospeler met batterijoplaadfunctie op dit toestel aansluit en de contactschakelaar in de accessoirestand (ACC) staat of aan staat, wordt de batterij opgeladen.
- U kunt op elk moment het USB-opslagapparaat ontkoppelen als u niet langer naar de muziek wilt luisteren.
- Ontkoppel het USB-opslagapparaat als u het niet gebruikt. 

Bestanden uit de lijst met bestandsnamen selecteren

De bediening is gelijk aan die van de ingebouwde cd-speler. (Raadpleeg *Bestanden uit de lijst met bestandsnamen selecteren* op bladzijde 21.) 

De tekstinformatie bij een audiobestand weergeven

De bediening is gelijk aan die van de ingebouwde cd-speler.

Raadpleeg *De tekstinformatie van de disc weergeven* op bladzijde 20. 

Geavanceerde bediening

1 Druk op MULTI-CONTROL om het hoofdmenu weer te geven.

2 Selecteer met MULTI-CONTROL de menuoptie FUNCTION.

Draai aan de knop om een andere menuoptie te selecteren. Druk erop om uw keuze te bevestigen.

Het functiemenu wordt weergegeven.

3 Draai aan MULTI-CONTROL om de functie te selecteren.

Repeat (herhaalde weergave)—**Random** (willekeurige weergave)—**Scan** (scanweergave)—**Pause** (pauze)—**S. Retriever** (geavanceerde sound retriever)

Funcities en bediening

De bediening van de functies **Repeat**, **Random**, **Scan**, **Pause** en **S. Retriever** is in principe gelijk aan de bediening van deze functies op de ingebouwde cd-speler.

Funcienaam	Gebruik
Repeat	<p>Raadpleeg <i>Een herhaalbereik selecteren</i> op bladzijde 22.</p> <p>De herhaalbereiken die u kunt selecteren zijn echter verschillend van de ingebouwde cd-speler. De herhaalbereiken van de draagbare USB-audio-speler/het USB-geheugen zijn:</p> <ul style="list-style-type: none"> • Track – Alleen het huidige bestand herhalen • Folder – De huidige map herhalen • All – Alle bestanden herhalen
Random	<p>Raadpleeg <i>Fragmenten in willekeurige volgorde afspelen</i> op bladzijde 23.</p>
Scan	<p>Raadpleeg <i>Mappen en fragmenten scannen</i> op bladzijde 23.</p>
Pause	<p>Raadpleeg <i>Het afspelen onderbreken</i> op bladzijde 23.</p>
S. Retriever	<p>Raadpleeg <i>De geavanceerde sound retriever</i> op bladzijde 23.</p>



Opmerkingen

- Druk op **BAND/ESC/CANCEL** om terug te keren naar het gewone display.
- Als u tijdens de herhaalde weergave een andere map kiest, wordt het herhaalbereik gewijzigd in **All**.
- Als u tijdens **Track** een fragment zoekt of vooruit- of achteruitspoelt, wordt het bereik voor herhaalde weergave gewijzigd in **Folder**.
- Als **Folder** is geselecteerd, kunt u geen submap van die map afspelen.
- Wanneer het scannen van bestanden of mappen is voltooid, wordt de normale weergave van de bestanden hervat.

Muziek op de iPod afspelen

Raadpleeg Compatibiliteit met iPod op bladzijde 71 voor meer informatie over ondersteunde iPods.

Basisbediening

● Vooruit of achteruit spoelen

Houd **MULTI-CONTROL** naar links of naar rechts ingedrukt.

● Een fragment selecteren (hoofdstuk)

Duw **MULTI-CONTROL** naar links of naar rechts.

Opmerkingen

- Voor gebruik met een iPod is voor de iPod een dock-connector-naar-USB-verbindingkabel (CD-IU50) vereist.
- Lees de voorzorgsmaatregelen voor het gebruik van de iPod in het volgende gedeelte. Raadpleeg bladzijde 71.
- Als er een foutmelding wordt weergegeven, raadpleeg dan *Foutmeldingen* op bladzijde 67.
- Als het contact in de accessoirestand (ACC) staat of aan staat, wordt de batterij van de iPod opgeladen als de iPod op dit toestel is aangesloten.
- Als de iPod op dit toestel is aangesloten, kunt u de iPod zelf niet aan- of uitzetten.
- Verwijder de koptelefoon van de iPod voordat u de dock connector van dit toestel op de iPod aansluit.
- De iPod wordt ongeveer twee minuten nadat de contactschakelaar op OFF is gezet, uitgeschakeld. 

Naar een song bladeren

Songs op categorie zoeken

Om het gebruik van dit toestel en het zoeken naar songs te vereenvoudigen, is ernaar gestreefd de bediening via dit toestel zoveel mogelijk op de bediening via de iPod te laten lijken.

- Bij het weergeven van lijsten kan er enige vertraging optreden, afhankelijk van het aantal bestanden op de iPod.
- Tekens op de iPod die niet compatibel zijn met dit toestel worden niet weergegeven.

1 Druk op /LIST.

2 Selecteer een categorie met **MULTI-CONTROL**.

Draai aan de knop om een andere categorie te kiezen. Druk op de knop om deze te selecteren.

Playlists (speellijsten)/**Artists** (artiesten)—**Artists** (artiesten)/**Albums** (albums)—**Albums** (albums)/**Songs** (songs)—**Songs** (songs)/**Podcasts** (podcasts)—**Podcasts** (podcasts)/**Genres** (genres)—**Genres** (genres)/**Composers** (componisten)—**Composers** (componisten)/**Audiobooks** (audioboeken)—**Audiobooks** (audioboeken)/**Playlists** (speellijsten)

De lijst voor de geselecteerde categorie wordt weergegeven.

- U kunt de gewenste categorie afspelen door **MULTI-CONTROL** ingedrukt te houden. U kunt dit ook doen door **MULTI-CONTROL** naar rechts te duwen en ingedrukt te houden.
- U kunt een andere categorie ook kiezen door **MULTI-CONTROL** omhoog of omlaag te duwen.
- U kunt de categorie ook selecteren door **MULTI-CONTROL** naar rechts te duwen.
- Duw **MULTI-CONTROL** naar links om terug te keren naar de vorige categorie.

3 Herhaal stap 2 om de song te zoeken die u wilt afspelen.

- Houd **MULTI-CONTROL** ingedrukt om naar de hoogste categorie te gaan.
- Als de lijst niet binnen ongeveer 30 seconden wordt gebruikt, keert het display automatisch terug naar het normale display.

Songs op letter zoeken

1 Druk op /LIST.

2 Selecteer een categorie met MULTI-CONTROL.

Draai aan de knop om een andere categorie te kiezen. Druk op de knop om deze te selecteren.

3 Druk op /LIST om over te schakelen naar de alfabetische zoekfunctie.

4 Selecteer een letter uit het alfabet door aan MULTI-CONTROL te draaien.

5 Druk op MULTI-CONTROL om de lijst weer te geven.

Tijdens het zoeken knippert **Searching**.

- Als er geen zoekresultaat is, wordt **NOT FOUND** weergegeven. 

Tekstinformatie op de iPod weergeven

● Druk op DISP/SCRL om de gewenste tekstinformatie te selecteren.

Signaalbron/weergavetijd—naam artiest/songtitel—naam artiest/albumtitel—albumtitel/songtitel—songtitel/weergavetijd

Opmerkingen

- Tekens op de iPod die niet compatibel zijn met dit toestel worden niet weergegeven.
- Door **DISP/SCRL** ingedrukt te houden, kunt u de tekstinformatie naar links laten schuiven.
- Als Ever Scroll bij de begininstellingen op ON is ingesteld, blijft de tekstinformatie continu door het display schuiven. Raadpleeg *Ever Scroll inschakelen* op bladzijde 55. 

Geavanceerde bediening

1 Druk op MULTI-CONTROL om het hoofdmenu weer te geven.

2 Selecteer met MULTI-CONTROL de menuoptie FUNCTION.

Draai aan de knop om een andere menuoptie te selecteren. Druk erop om uw keuze te bevestigen.

Het functiemenu wordt weergegeven.

3 Draai aan MULTI-CONTROL om de functie te selecteren.

Repeat (herhaalde weergave)—**Shuffle** (shufflen)—**Shuffle all** (shuffle all)—**L.Play** (gekoppeld afspelen)—**Control** (bedieningsmodus)—**Pause** (pauze)—**Audiobook** (audioboek-snelheid)—**S. Retriever** (geavanceerde sound retriever)

Functies en bediening

De bediening van de functies **Repeat**, **Pause** en **S. Retriever** is in principe gelijk aan de bediening van deze functies op de ingebouwde cd-speler.

Funcienaam	Gebruik
Repeat	Raadpleeg <i>Een herhaalbereik selecteren</i> op bladzijde 22. De herhaalbereiken die u kunt selecteren zijn echter verschillend van de ingebouwde cd-speler. De herhaalbereiken van de iPod zijn: <ul style="list-style-type: none"> One – De huidige song herhalen All – Alle songs in de geselecteerde lijst herhalen
Pause	Raadpleeg <i>Het afspelen onderbreken</i> op bladzijde 23.
S. Retriever	Raadpleeg <i>De geavanceerde sound retriever</i> op bladzijde 23.

Opmerkingen

- Druk op **BAND/ESC/CANCEL** om terug te keren naar het gewone display.
- Als een functie niet binnen ongeveer 30 seconden wordt gebruikt, keert het display automatisch terug naar het gewone display.
- Als **Control** is ingesteld op **iPod**, kunnen alleen **Control**, **Pause** en **S. Retriever** bediend worden. 

Muziek op de iPod afspelen

Songs in willekeurige volgorde afspelen (shuffle)

1 Geef het functiemenu weer.

Raadpleeg *Geavanceerde bediening* op de vorige bladzijde.

2 Selecteer met MULTI-CONTROL in het functiemenu Shuffle.

3 Druk op MULTI-CONTROL en selecteer de gewenste instelling.

- **Songs** – De songs in de geselecteerde lijst in willekeurige volgorde afspelen.
- **Albums** – De songs van een willekeurig album op volgorde afspelen.
- **OFF** – Het afspelen in willekeurige volgorde annuleren. 

Alle songs in willekeurige volgorde afspelen (shuffle all)

• Druk op /iPod om de functie Shuffle all in te schakelen.

Alle songs op de iPod worden in willekeurige volgorde afgespeeld.

- Om de functie Shuffle all uit te schakelen, zet u **Shuffle** in het menu **FUNCTION** uit.

Opmerking

U kunt deze functie ook inschakelen in het menu dat verschijnt als u **MULTI-CONTROL** gebruikt. 

Songs afspelen die verwant zijn met de huidige song

Met deze functie kunt u songs afspelen die verwant zijn met de song die nu wordt afgespeeld. De volgende lijsten zijn daarbij beschikbaar.

- Lijst van albums van de huidige artiest
- Lijst van songs op het huidige album
- Lijst van albums van het huidige genre

- Bij het weergeven van lijsten kan er enige vertraging optreden, afhankelijk van het aantal bestanden op de iPod.

1 Houd /LIST ingedrukt om naar de gekoppelde weergavemodus over te schakelen.

2 Selecteer de gewenste modus met MULTI-CONTROL.

Duw **MULTI-CONTROL** naar links of rechts om een andere stand te kiezen. Druk erop om deze te selecteren.

- **Artists** – Album van de huidige artiest afspelen.
- **Albums** – Songs van het huidige album afspelen.
- **Genres** – Albums van het huidige genre afspelen.

Terwijl in de lijst gezocht wordt, knippert **Searching**. Vervolgens wordt het afspelen gestart.

- Als er geen verwante albums of songs worden gevonden, wordt **NOT FOUND** weergegeven.

Opmerking

U kunt deze functie ook inschakelen in het menu dat verschijnt als u **MULTI-CONTROL** gebruikt. 

De iPod-functie van dit toestel via de iPod bedienen

Deze functie kan niet worden gebruikt met de volgende modellen iPod.

— iPod nano eerste generatie

— iPod vijfde generatie

Deze functie werkt mogelijk niet goed met andere iPod-modellen.

De iPod-functie van dit toestel kan via de iPod bediend worden. Het geluid wordt daarbij via de luidsprekers van het voertuig weergegeven terwijl u voor de bediening de iPod gebruikt.

- Als deze functie is ingeschakeld, wordt de iPod niet uitgeschakeld als de contactschakelaar wordt uitgezet. U schakelt de iPod dan uit door deze zelf uit te schakelen.

1 Houd /iPod ingedrukt om de bedieningsmodus te wijzigen.

Elke keer als u /iPod ingedrukt houdt, wordt de bedieningsmodus als volgt gewijzigd:

- **iPod** – De iPod-functie van dit toestel kan via de aangesloten iPod bediend worden.
- **AUDIO** – De iPod-functie van dit toestel kan via dit toestel bediend worden.

2 Als u iPod selecteert, bedient u de aangesloten iPod om een song te selecteren en af te spelen.

▪ Als u de bedieningsmodus overschakelt op **iPod**, wordt het afspelen van songs onderbroken. Bedien de iPod om de weergave te hervatten.

▪ Ook als de bedieningsmodus is ingesteld op **iPod**, kunnen de volgende functies vanaf dit toestel bediend worden.

- Volume
- Vooruit en achteruit spoelen
- Naar volgende of vorige fragment gaan
- Pauze
- De weergave van tekstinformatie wijzigen

Opmerkingen

- U kunt deze functie ook in- en uitschakelen via het menu dat verschijnt als u **MULTI-CONTROL** gebruikt.
- Als de bedieningsmodus op **iPod** staat, gelden de volgende beperkingen:
 - Alleen de functies **Control** (bedieningsmodus), **Pause** (pauze) en **S. Retriever** (geavanceerde sound retriever) kunnen geselecteerd worden.
 - Het volume kan alleen vanaf dit toestel worden ingesteld.
- Wanneer u deze functie inschakelt, wordt de weergave van songs tijdelijk onderbroken. Bedien de iPod om de weergave te beginnen. 

De weergavesnelheid van een audioboek wijzigen

U kunt de weergavesnelheid van audioboeken op de iPod wijzigen.

1 Geef het functiemenu weer.

Raadpleeg *Geavanceerde bediening* op bladzijde 28.

2 Selecteer met **MULTI-CONTROL** in het functiemenu **Audiobook**.

3 Druk op **MULTI-CONTROL** en selecteer de gewenste instelling.

- **Faster** – Weergave is sneller dan normaal
- **Normal** – Weergave met normale snelheid
- **Slower** – Weergave is langzamer dan normaal 

Gebruik maken van draadloze Bluetooth-technologie

Verbinding maken met een Bluetooth-apparaat

Om een Bluetooth-audiospeler of Bluetooth-telefoon te gebruiken, moet u deze eerst met dit toestel verbinden. Hieronder vindt u hoe u dat doet.

Als het de eerste keer is dat u een Bluetooth-apparaat met dit toestel gebruikt, leest u het volgende gedeelte:

- *Pairen uitvoeren vanaf een Bluetooth-apparaat* op de volgende bladzijde
- *Pairen uitvoeren vanaf dit toestel* op de volgende bladzijde

Als uw Bluetooth-apparaat reeds is gepaird, leest u het volgende gedeelte:

- *Verbinding maken met een gepaird Bluetooth-apparaat en een profiel selecteren* op bladzijde 34

Als de verbinding van uw Bluetooth-apparaat met dit toestel moet worden verbroken, leest u het volgende gedeelte:

- *Verbinding met een Bluetooth-apparaat verbreken* op bladzijde 33

Indien nodig beschikt u ook nog over de volgende handige functies:

- *Een gepaird Bluetooth-apparaat verwijderen* op bladzijde 33
- *Verbinding maken met een gepaird Bluetooth-apparaat en een profiel selecteren* op bladzijde 34
- *Automatisch een verbinding maken met een Bluetooth-apparaat* op bladzijde 34
- *De systeemversie opvragen in geval van reparatie* op bladzijde 34
- *Het Bluetooth-apparaatadres weergeven* op bladzijde 35
- *De apparaatnaam wijzigen* op bladzijde 35
- *De pincode invoeren voor Bluetooth draadloze verbinding* op bladzijde 35



Opmerking

Van sommige Bluetooth-apparaten moet u eerst de pincode invoeren in dit toestel voordat u het Bluetooth-apparaat kunt gebruiken. De pincode van het Bluetooth-apparaat vindt u op het apparaat zelf of in de bijgeleverde documentatie. Raadpleeg *De pincode invoeren voor Bluetooth draadloze verbinding* op bladzijde 35.

Bluetooth-verbinding

1 Selecteer BT AUDIO of TELEPHONE als signaalbron.

Druk op **SRC/OFF** om **BT AUDIO** te selecteren. Houd **PHONE/☎/BT MENU** ingedrukt om **TELEPHONE** te selecteren.

2 Druk op MULTI-CONTROL om het hoofdmenu weer te geven.

3 Selecteer met MULTI-CONTROL de menuoptie CONNECTION.

Draai aan de knop om een andere menuoptie te selecteren. Druk erop om uw keuze te bevestigen. Het verbindingsmenu wordt weergegeven.

4 Draai aan MULTI-CONTROL om de functie te selecteren.

Open device (verbinding met het apparaat openen)—**Search device** (apparaat zoeken)—**DisconnectDevice** (apparaat ontkoppelen)—**Delete device** (apparaat verwijderen)—**Paired device** (profiel instellen)—**Auto connect** (automatische verbinding instellen)—**BT Version INFO** (versie-informatie)—**Device INFO** (apparaat-informatie)—**Device edit** (apparaatnaam bewerken)—**Pin code input** (pincode invoeren)



Opmerkingen

- Wanneer er geen Bluetooth-apparaat met het toestel is verbonden, is de functie **DisconnectDevice** niet beschikbaar.

- Wanneer er nog geen Bluetooth-apparaat met het toestel is gepaard, zijn de functies **Delete device** en **Paired device** niet beschikbaar.
- Druk op **BAND/ESC/CANCEL** om terug te keren naar het gewone display.
- Als u een functie niet gebruikt binnen ongeveer 30 seconden, keert het display automatisch terug naar de gewone weergave. Dit geldt niet voor **Open device**, **Search device**, **DisconnectDevice**, **Device edit** en **Pin code input**.
- Als u de functie **Open device** of **Search device** niet gebruikt binnen 30 seconden nadat u een Bluetooth-apparaat hebt gepaard, keert het display automatisch terug naar de gewone weergave. Als het toestel niet wordt gebruikt binnen ongeveer 30 seconden nadat **Disconnected** wordt weergegeven, keert het display automatisch terug naar het gewone display.

Pairen uitvoeren vanaf een Bluetooth-apparaat

1 Geef het verbindingsmenu weer.

Raadpleeg *Bluetooth-verbinding* op de vorige bladzijde.

2 Draai aan MULTI-CONTROL en selecteer Open device.

- Als de verbinding al in het toestel geregistreerd is, kunt u het Bluetooth-apparaat in **Paired device** selecteren.

Raadpleeg *Verbinding maken met een gepaard Bluetooth-apparaat en een profiel selecteren* op bladzijde 34.

3 Duw MULTI-CONTROL omhoog of omlaag en selecteer het speciale apparaat.

- Bluetooth-apparaten die extra handelingen vereisen om de verbinding te maken, worden speciale apparaten genoemd. Als uw apparaat hier vermeld wordt, selecteert u het.

4 Druk op MULTI-CONTROL om de verbinding te openen.

Ready wordt weergegeven.

Het toestel is nu gereed om verbinding te maken met een Bluetooth-apparaat.

- Als er al vijf apparaten gepaard zijn, wordt **MEMORY FULL** weergegeven en kunt u het nieuwe apparaat niet pairen. Verwijder in dat geval eerst een van de andere, gepaarde apparaten. Raadpleeg *Een gepaard Bluetooth-apparaat verwijderen* op de volgende bladzijde.
- Duw **MULTI-CONTROL** naar links of rechts om de apparaatnaam, het Bluetooth-apparaatadres en de pincode van het toestel weer te geven.

5 Maak de verbinding vanaf het Bluetooth-apparaat.

Hoe de verbinding precies wordt gemaakt, hangt af van het Bluetooth-apparaat. Raadpleeg hiervoor de handleiding van uw Bluetooth-apparaat.

Als de verbinding is gemaakt, wordt **Paired** weergegeven.

- Als de verbinding mislukt, wordt **ERROR** weergegeven. Probeer het in dat geval opnieuw.
- De standaardinstelling van de pincode is **0000**. U kunt deze code wijzigen in de begininstellingen. Raadpleeg *De pincode invoeren voor Bluetooth draadloze verbinding* op bladzijde 35.

Pairen uitvoeren vanaf dit toestel

1 Geef het verbindingsmenu weer.

Raadpleeg *Bluetooth-verbinding* op de vorige bladzijde.

2 Selecteer met MULTI-CONTROL de menuoptie Search device.

3 Duw MULTI-CONTROL omhoog of omlaag en selecteer een apparaat.

4 Druk op MULTI-CONTROL om het zoeken te starten.

Tijdens het zoeken knippert **Searching**. Als er Bluetooth-apparaten worden gevonden, wordt hun naam en Bluetooth-apparaatadres (als de naam niet bekend is) weergegeven.

Gebruik maken van draadloze Bluetooth-technologie

- Om het zoeken te annuleren, drukt u nogmaals op **MULTI-CONTROL**.
- Als er al vijf apparaten gepaird zijn, wordt **MEMORY FULL** weergegeven en kunt u het nieuwe apparaat niet pairen. Verwijder in dat geval eerst een van de andere, gepairde apparaten. Raadpleeg *Een gepaird Bluetooth-apparaat verwijderen* op deze bladzijde.
- Wanneer geen apparaat wordt gevonden, wordt **Not found** weergegeven. Controleer in dat geval de status van het Bluetooth-apparaat en zoek opnieuw.

5 Duw MULTI-CONTROL omhoog of omlaag om de naam te selecteren van het apparaat waarmee u verbinding wilt maken.

- Indien slechts één apparaat werd gevonden, is deze stap niet beschikbaar.
- Duw **MULTI-CONTROL** naar links of rechts om het Bluetooth-adres en de naam van het apparaat weer te geven.

6 Druk op MULTI-CONTROL om de verbinding tot stand te brengen.

Tijdens de verbindingsofbouw knippert **Pairing**. Als de verbinding is gemaakt, wordt **Paired** weergegeven.

- Als de verbinding mislukt, wordt **ERROR** weergegeven. Probeer het in dat geval opnieuw.
- De standaardinstelling van de pincode is **0000**. U kunt deze code wijzigen in de begininstellingen. Raadpleeg *De pincode invoeren voor Bluetooth draadloze verbinding* op bladzijde 35.

Verbinding met een Bluetooth-apparaat verbreken

Deze functie kan alleen worden gebruikt als er een Bluetooth-verbinding bestaat.

1 Geef het verbindingsmenu weer.

Raadpleeg *Bluetooth-verbinding* op bladzijde 31.

2 Selecteer met MULTI-CONTROL de menuoptie DisconnectDevice.

3 Duw MULTI-CONTROL omhoog of omlaag en selecteer een apparaat.

- Indien slechts één apparaat werd gevonden, is deze stap niet beschikbaar.

4 Druk op MULTI-CONTROL om de Bluetooth-verbinding te verbreken.

Terwijl de verbinding wordt verbroken, knippert **Disconnecting**. Zodra de verbinding is verbroken, verschijnt **Disconnected**.

- Indien u van meerdere Bluetooth-apparaten de verbinding met dit toestel wilt verbreken, drukt u op **MULTI-CONTROL** om een apparaat te selecteren, en herhaalt u voor elk apparaat de handeling vanaf stap 3.

Een gepaird Bluetooth-apparaat verwijderen

1 Geef het verbindingsmenu weer.

Raadpleeg *Bluetooth-verbinding* op bladzijde 31.

2 Selecteer met MULTI-CONTROL de menuoptie Delete device.

3 Duw MULTI-CONTROL omhoog of omlaag en selecteer een apparaat.

- Indien slechts één apparaat werd gevonden, is deze stap niet beschikbaar.
- Duw **MULTI-CONTROL** naar links om het Bluetooth-apparaatadres weer te geven.
- Als de apparaatnaam niet kan worden vastgesteld, wordt het Bluetooth-apparaatadres weergegeven.

4 Als de apparaatnaam wordt weergegeven, duwt u MULTI-CONTROL naar rechts om Delete YES weer te geven.

Het toestel is nu gereed om de verwijdering uit te voeren.

- Als u het apparaat niet wilt verwijderen, duwt u **MULTI-CONTROL** naar links.

5 Druk op **MULTI-CONTROL** om het apparaat te verwijderen.

Tijdens het verwijderen knippert **Deleting**. Als het toestel is verwijderd, wordt **Deleted** weer gegeven.

Verbinding maken met een gepaard Bluetooth-apparaat en een profiel selecteren

U kunt het Bluetooth-profiel van het gepaarde apparaat selecteren. Beschikbaar zijn **PHONE**, **AVRCP** en **A2DP**.

1 Geef het verbindingsmenu weer.

Raadpleeg *Bluetooth-verbinding* op bladzijde 31.

2 Selecteer met **MULTI-CONTROL** de menuoptie **Paired device**.

3 Duw **MULTI-CONTROL** omhoog of omlaag en selecteer een apparaat.

- Indien slechts één apparaat werd gevonden, is deze stap niet beschikbaar.
- Duw **MULTI-CONTROL** naar links of rechts om over te schakelen tussen het Bluetooth-adres en de naam van het apparaat.
- Als de apparaatnaam niet kan worden vastgesteld, wordt het Bluetooth-apparaatadres weergegeven.

4 Druk op **MULTI-CONTROL** om het selectiescherm voor profielen weer te geven.

5 Duw **MULTI-CONTROL** omhoog of omlaag en selecteer het profiel.

PHONE—AVRCP—A2DP

- Naast het gekozen profiel verschijnt “★”.
- Incompatibele profielen kunnen niet geselecteerd worden.

6 Druk op **MULTI-CONTROL** om het gekozen profiel in of uit te schakelen.

Automatisch een verbinding maken met een Bluetooth-apparaat

U kunt automatisch verbinding laten maken tussen uw Bluetooth-apparaat en dit toestel. Als deze functie is ingeschakeld, wordt automatisch verbinding gemaakt tussen uw Bluetooth-apparaat en dit toestel zodra de twee apparaten enkele meters of minder van elkaar zijn verwijderd.

- Standaard is deze functie ingeschakeld.

1 Geef het verbindingsmenu weer.

Raadpleeg *Bluetooth-verbinding* op bladzijde 31.

2 Selecteer met **MULTI-CONTROL** de menuoptie **Auto connect**.

3 Druk op **MULTI-CONTROL** om automatisch verbinding maken in te schakelen.

Als het Bluetooth-apparaat gereed is voor de Bluetooth draadloze verbinding, wordt de verbinding met dit toestel automatisch tot stand gebracht.

- Als u een Bluetooth-audiospeler in het A2DP-profiel gebruikt, kan de Bluetooth-telefoon niet automatisch worden aangesloten.
- Druk nogmaals op **MULTI-CONTROL** om de functie Automatisch verbinden uit te schakelen.

De systeemversie opvragen in geval van reparatie

Als dit product niet naar behoren functioneert en u uw leverancier raadpleegt voor reparatiewerkzaamheden, kan deze vragen naar de systeemversie van dit toestel en van de Bluetooth-module. U kunt deze versies opvragen en noteren.

1 Geef het verbindingsmenu weer.

Raadpleeg *Bluetooth-verbinding* op bladzijde 31.

Gebruik maken van draadloze Bluetooth-technologie

2 Selecteer met MULTI-CONTROL de menuoptie BT Version INFO.

De versie van het systeem (de microprocessor) van dit toestel wordt weergegeven.

3 Duw MULTI-CONTROL naar links om naar de versie van de Bluetooth-module van dit toestel te schakelen.

- Duw **MULTI-CONTROL** naar rechts om terug te keren naar de systeemversie van dit toestel.

Het Bluetooth-apparaatadres weergeven

Dit toestel kan het eigen Bluetooth-apparaatadres weergeven.

1 Geef het verbindingmenu weer.

Raadpleeg *Bluetooth-verbinding* op bladzijde 31.

2 Selecteer met MULTI-CONTROL in het functiemenu Device INFO.

3 Duw MULTI-CONTROL naar links om naar het Bluetooth-apparaatadres om te schakelen.

De hexadecimale tekenreeks van 12 cijfers wordt weergegeven.

- Duw **MULTI-CONTROL** naar rechts om terug te keren naar de naam van het apparaat.

De apparaatnaam wijzigen

U kunt de naam van het apparaat wijzigen.

De naam van het apparaat is standaard ingesteld op **DEH-P7100BT**.

1 Geef het verbindingmenu weer.

Raadpleeg *Bluetooth-verbinding* op bladzijde 31.

2 Selecteer met MULTI-CONTROL de menuoptie Device edit.

3 Duw MULTI-CONTROL omhoog of omlaag en selecteer een letter uit het alfabet.

- De apparaatnaam kan maximaal 32 tekens lang zijn.

4 Duw MULTI-CONTROL naar links of rechts om de cursor naar de vorige of volgende tekenpositie te verplaatsen.

5 Als u de naam van het apparaat hebt gewijzigd, drukt u op MULTI-CONTROL om deze in dit toestel op te slaan.

De pincode invoeren voor Bluetooth draadloze verbinding

Als u een Bluetooth-apparaat via Bluetooth met dit toestel wilt verbinden, moet u eerst de pincode op het apparaat invoeren om de verbinding te bevestigen. De standaardcode is **0000** maar u kunt die via deze functie wijzigen.

- Op sommige Bluetooth-apparaten hoeft u de pincode niet in te voeren.

1 Geef het verbindingmenu weer.

Raadpleeg *Bluetooth-verbinding* op bladzijde 31.

2 Selecteer met MULTI-CONTROL de menuoptie Pin code input.

3 Duw MULTI-CONTROL omhoog of omlaag om een nummer te selecteren.

4 Duw MULTI-CONTROL naar links of rechts om de cursor naar de vorige of volgende positie te verplaatsen.

5 Nadat u de pincode (max. 16 cijfers) hebt ingevoerd, drukt u op MULTI-CONTROL om deze in dit toestel op te slaan.

- Als u **MULTI-CONTROL** naar rechts duwt terwijl het bevestigingsscherm wordt weergegeven, keert u terug naar het invoerscherm van de pincode en kunt u deze wijzigen.

- Als u een ongeldig teken hebt ingevoerd, worden de daarop volgende tekens niet weergegeven.

- Als u een ongeldig teken hebt ingevoerd, kan de pincode niet in het geheugen worden opgeslagen.

Bluetooth-audio

Belangrijk

- Afhankelijk van de aangesloten Bluetooth-audiospeler is de bediening met dit toestel beperkt tot de volgende twee niveaus:
 - A2DP-profiel (Advanced Audio Distribution Profile): Hiermee kunt u muziek op de audiospeler alleen afspelen.
 - AVRCP-profiel (Audio/Video Remote Control Profile): Hiermee kunt u muziek afspelen, pauzeren, songs selecteren enz.
- Omdat er verschillende Bluetooth-audiospelers verkrijgbaar zijn, is de bediening met dit toestel afhankelijk van het type audiospeler. Raadpleeg de handleiding van de Bluetooth-audiospeler en deze handleiding bij het bedienen van de audiospeler op dit toestel.
- Informatie over songs (bijvoorbeeld de verstreken weergavetijd, de songtitel, de songindex, enz.) kan niet op dit toestel worden weergegeven.
- Wanneer u via de Bluetooth-audiospeler naar muziek luistert, vermijdt u het gebruik van de mobiele telefoon het best zo veel mogelijk. Het signaal van een mobiele telefoon kan de muziekweergave verstoren.
- Wanneer u een mobiele telefoon gebruikt die met Bluetooth draadloze technologie op dit toestel is aangesloten, wordt de weergave van songs op de Bluetooth-audiospeler die op dit toestel is aangesloten gedempt.
- Tijdens gebruik van de Bluetooth-audiospeler kan er niet automatisch verbinding worden gemaakt met een Bluetooth-telefoon.
- Als u naar muziek op de Bluetooth-audiospeler luistert en naar een andere signaalbron overschakelt, wordt het afspelen niet afgebroken.

Zelfs wanneer de audiospeler geen Bluetooth module heeft, kunt u die toch vanaf dit toestel bedienen via Bluetooth draadloze technologie met behulp van een Bluetooth adapter (los verkrijgbaar).

Het toestel instellen voor Bluetooth-audio

Voordat u Bluetooth-audio kunt gebruiken, moet dit toestel worden ingesteld voor gebruik met een Bluetooth-audiospeler. U dient een Bluetooth draadloze verbinding tussen dit toestel en de audiospeler te maken en de audiospeler met dit toestel te pairen.

● **Verbinding maken en pairen**

Meer informatie over de Bluetooth-verbinding van een telefoon met dit toestel vindt u in het volgende gedeelte: *Verbinding maken met een Bluetooth-apparaat* op bladzijde 31.

Basisbediening

● **Vooruit of achteruit spoelen**

Houd **MULTI-CONTROL** naar links of naar rechts ingedrukt.

● **Een fragment selecteren**

Duw **MULTI-CONTROL** naar links of naar rechts.

● **Het afspelen beginnen**

Druk op **BAND/ESC/CANCEL**.

Geavanceerde bediening

1 Druk op MULTI-CONTROL om het hoofdmenu weer te geven.

2 Selecteer met MULTI-CONTROL de menuoptie FUNCTION.

Draai aan de knop om een andere menuoptie te selecteren. Druk erop om uw keuze te bevestigen.

Het functiemenu wordt weergegeven.

3 Draai aan MULTI-CONTROL om de functie te selecteren.

Play (weergave)—**Stop** (stop)—**Pause** (pauze)



Opmerkingen

- Druk op **BAND/ESC/CANCEL** om terug te keren naar het gewone display.

Gebruik maken van draadloze Bluetooth-technologie

- Als een functie niet binnen ongeveer 30 seconden wordt gebruikt, keert het display automatisch terug naar het gewone display.

Functies en bediening

De werking van **Pause** is zoals bij de ingebouwde cd-speler.

Funcienaam	Gebruik
Pause	Raadpleeg <i>Het afspelen onderbreken</i> op bladzijde 23.

Muziek afspelen op een Bluetooth-audiospeler

1 Geef het functiemenu weer.

Raadpleeg *Geavanceerde bediening* op de vorige bladzijde.

2 Selecteer met MULTI-CONTROL in het functiemenu Play.

3 Druk op MULTI-CONTROL om het afspelen te starten.

Het afspelen stoppen

1 Geef het functiemenu weer.

Raadpleeg *Geavanceerde bediening* op de vorige bladzijde.

2 Selecteer met MULTI-CONTROL in het functiemenu Stop.

3 Druk op MULTI-CONTROL om het afspelen te stoppen.

Bluetooth-telefoon

Belangrijk

- Als u dit toestel gebruikt in combinatie met een mobiele telefoon met Bluetooth draadloze technologie terwijl de motor niet draait, kan de accu leeg raken.

- Handelingen die uw aandacht vereisen zoals het kiezen van nummers op het display, het gebruik van het telefoonboek, enz. zijn niet toegelaten tijdens het rijden. Als u dergelijke handelingen wilt uitvoeren, dient u het voertuig eerst veilig te parkeren.
- Afhankelijk van de aangesloten draagbare telefoon kunnen de bedieningsmogelijkheden met dit toestel beperkt zijn.

Het toestel instellen voor handsfree telefoneren

Voordat u de functie voor handsfree telefoneren kunt gebruiken, moet u op dit toestel een aantal voorbereidingen treffen. U dient een Bluetooth draadloze verbinding tussen dit toestel en de telefoon te maken, de telefoon met dit toestel te pairen, en het volumeniveau en de microfoonhoek goed af te stellen.

1 Verbinding maken en pairen

Meer informatie over de Bluetooth-verbinding van een telefoon met dit toestel vindt u in het volgende gedeelte: *Verbinding maken met een Bluetooth-apparaat* op bladzijde 31.

2 Volume instellen

Stel het volume van de mobiele telefoon naar wens in. Het volume dat u nu instelt wordt in dit toestel als standaardinstelling in het geheugen opgeslagen.

- Het gespreksvolume en het volume van het belsegnaal zijn afhankelijk van het type mobiele telefoon dat u gebruikt.
- Als het volume van het belsegnaal en het gespreksvolume erg verschillen, kan het algemene volumeniveau onstabiel worden.
- Controleer of het volume van de mobiele telefoon op het gewenste niveau staat voordat u de telefoon van dit toestel loskoppelt. Als het volume van de mobiele telefoon is gedempt (op nul staat), blijft het gedempt zelfs nadat de telefoon is losgekoppeld.

3 De microfoonhoek aanpassen

De microfoon moet gericht staan op degene die telefoneert.

Een telefoongesprek voeren

Kies een telefoonnummer

De eenvoudigste manier is het handmatig invoeren van het telefoonnummer.

Raadpleeg *Iemand opbellen door het telefoonnummer in te voeren* op bladzijde 42 voor meer informatie.

Een nummer uit het telefoonboek of de gespreksgeschiedenis bellen

Voor meer informatie raadpleegt u *Een nummer uit het telefoonboek bellen* op de volgende bladzijde en *Gekozen, gemiste en ontvangen gesprekken* op bladzijde 40.

Spraakherkenning

Als uw mobiele telefoon is voorzien van spraakherkenningstechnologie, kunt u een nummer kiezen door middel van stemopdrachten.

- De bediening is afhankelijk van het type telefoon. Raadpleeg de handleiding van de mobiele telefoon voor meer informatie.

1 Houd BAND/ESC/CANCEL ingedrukt tot Voice dial op het display verschijnt.

Als **Voice dial ON** wordt weergegeven, is de functie Spraakherkenning beschikbaar.

- Als de mobiele telefoon spraakherkenning niet ondersteunt, verschijnt **NO VOICE DIAL** op het display en kunt u deze functie niet gebruiken.

2 Noem de naam van de gewenste contactpersoon.

Een telefoongesprek aannemen

Een inkomend gesprek beantwoorden of weigeren

- **Een inkomend gesprek beantwoorden**
Druk op **MULTI-CONTROL** als er een gesprek binnenkomt.

- **Een telefoongesprek beëindigen**
Druk op **PHONE/☎/BT MENU**.

- **Een inkomend gesprek weigeren**
Druk op **PHONE/☎/BT MENU** als er een gesprek binnenkomt.



Opmerking

De geschatte gespreksduur verschijnt op het display (deze kan enigszins afwijken van de werkelijke gespreksduur).

Mogelijkheden voor een gesprek in de wachtstand

- **Een gesprek in de wachtstand beantwoorden**

Druk op **MULTI-CONTROL** als er een gesprek binnenkomt.

- **Alle gesprekken beëindigen**
Druk op **PHONE/☎/BT MENU**.

- **Schakelen tussen de bellers die in de wachtstand staan**

Druk op **MULTI-CONTROL**.

- **Een gesprek in de wachtstand weigeren**

Druk op **PHONE/☎/BT MENU**.



Opmerkingen

- Om het gesprek te beëindigen, moeten zowel u als de persoon waarmee u sprak de telefoon ophangen.
- In de stand-bymodus kunt u **Phone book** oproepen door **MULTI-CONTROL** omlaag te duwen.

Gebruik maken van draadloze Bluetooth-technologie

- In de stand-bymodus kunt u **Missed calls** oproepen door **MULTI-CONTROL** omhoog te duwen.
- In de stand-bymodus kunt u **Dialed calls** oproepen door **MULTI-CONTROL** naar rechts te duwen.
- In de stand-bymodus kunt u **Received calls** oproepen door **MULTI-CONTROL** naar links te duwen.

De telefoonlijst

Belangrijk

- Voordat u deze lijst gebruikt, moet u het voertuig veilig parkeren en op de handrem zetten.
- U kunt de lijst vanuit alle bronnen oproepen maar de manier waarop verschilt naargelang de bron.

1 Druk op PHONE//BT MENU om over te schakelen naar de lijst met telefoonnummers.

2 Selecteer een categorie met MULTI-CONTROL.

Phone book (telefoonboek)—**Missed calls** (gemiste gesprekken)—**Dialed calls** (gekozen gesprekken)—**Received calls** (ontvangen gesprekken)

- Voor meer informatie over het **Phone book** raadpleegt u het volgende gedeelte: *Een nummer uit het telefoonboek bellen* op deze bladzijde.
- Voor meer informatie over **Missed calls**, **Dialed calls** en **Received calls** raadpleegt u het volgende gedeelte: *Gekozen, gemiste en ontvangen gesprekken* op de volgende bladzijde.
- Namen in **Phone book**, **Missed calls**, **Dialed calls** of **Received calls** die u minstens twee seconden met de cursor geselecteerd hebt, worden hardop gelezen.

Een nummer uit het telefoonboek bellen

Als dit toestel met een draagbare telefoon verbonden is, wordt het telefoonboek van dit toestel automatisch gesynchroniseerd met dat van de draagbare telefoon. Dit is echter niet bij alle typen telefoons mogelijk. Als automatische synchronisatie niet mogelijk is, kunt u het telefoonboek handmatig bijwerken. Raadpleeg het volgende gedeelte over het bijwerken van het telefoonboek: *Items naar het telefoonboek overzetten* op bladzijde 41.

Nadat u in het telefoonboek het gewenste nummer hebt gevonden, kunt u dat nummer selecteren en bellen.

1 Druk op PHONE//BT MENU om over te schakelen naar de lijst met telefoonnummers.

- Als **TELEPHONE** als bron is geselecteerd, drukt u op  /LIST om over te schakelen naar de lijst met telefoonnummers.

2 Selecteer met MULTI-CONTROL de menuoptie Phone book.

Draai aan de knop om een andere menuoptie te selecteren. Druk erop om uw keuze te bevestigen.

3 Draai aan MULTI-CONTROL om de eerste letter te selecteren van de naam die u zoekt.

- U kunt deze bediening ook uitvoeren door **MULTI-CONTROL** omhoog of omlaag te duwen.
- Om een ander alfabet te kiezen, drukt u op **DISP/SCRL**. Door herhaaldelijk op **DISP/SCRL** te drukken worden de verschillende alfabetten als volgt doorlopen:
Alfabet—Russisch—Grieks
- De volgorde van voor- en achternaam kan verschillend zijn van de draagbare telefoon.

4 Druk op **MULTI-CONTROL** om items weer te geven.

Op het display worden de eerste drie namen in het telefoonboek weergegeven die met de geselecteerde letter beginnen (bijvoorbeeld "Barbara", "Bart" en "Ben" wanneer u "B" had geselecteerd).

5 Selecteer de persoon die u wilt bellen door **MULTI-CONTROL** te draaien.

- U kunt deze bediening ook uitvoeren door **MULTI-CONTROL** omhoog of omlaag te duwen.

6 Druk op **MULTI-CONTROL** om de telefoonnummers bij de geselecteerde persoon weer te geven.

- U kunt de telefoonnummers bij de geselecteerde persoon ook weergeven door **MULTI-CONTROL** naar rechts te duwen.
- U kunt tekstinformatie door het display laten schuiven door **DISP/SCRL** ingedrukt te houden. Houd **DISP/SCRL** ingedrukt om te stoppen met bladeren.
- Als er meerdere telefoonnummers onder een item zijn opgeslagen, kunt u het gewenste nummer selecteren door **MULTI-CONTROL** te draaien.
- Als u een ander item uit het telefoonboek wilt selecteren, duwt u **MULTI-CONTROL** naar links.

7 Druk op **MULTI-CONTROL** om het nummer te bellen.

8 Druk op **PHONE/☎/BT MENU** om het gesprek te beëindigen.

Gekozen, gemiste en ontvangen gesprekken

De 80 meest recent gekozen, ontvangen en gemiste gesprekken worden in een lijst in het geheugen opgeslagen. U kunt deze lijsten doorbladeren en de telefoonnummers erin opbellen.

1 Druk op **PHONE/☎/BT MENU** om over te schakelen naar de lijst met telefoonnummers.

- Als **TELEPHONE** als bron is geselecteerd, drukt u op **☰/LIST** om over te schakelen naar de lijst met telefoonnummers.

2 Selecteer met **MULTI-CONTROL** de menuoptie **Missed calls, Dialed calls of Received calls**.

Draai aan de knop om een andere menuoptie te selecteren. Druk erop om uw keuze te bevestigen.

3 Draai **MULTI-CONTROL** om een telefoonnummer te selecteren.

Draai **MULTI-CONTROL** om door de telefoonnummers in de lijst te bladeren.

- U kunt het telefoonnummer ook wijzigen door **MULTI-CONTROL** omhoog of omlaag te duwen.

4 Druk op **MULTI-CONTROL** om de gedetailleerde lijst weer te geven.

In de gedetailleerde lijst worden de naam en het telefoonnummer weergegeven.

- U kunt de gedetailleerde lijst ook weergeven door **MULTI-CONTROL** naar rechts te duwen.
- U kunt tekstinformatie door het display laten schuiven door **DISP/SCRL** ingedrukt te houden. Houd **DISP/SCRL** ingedrukt om te stoppen met bladeren.
- Door **MULTI-CONTROL** te draaien, gaat u naar het vorige of volgende telefoonnummer in de gedetailleerde lijst.
- Als u niet binnen ongeveer 30 seconden een handeling uitvoert, wordt de lijstweergave automatisch geannuleerd.

5 Druk op **MULTI-CONTROL** om het nummer te bellen.

6 Druk op **PHONE/☎/BT MENU** om het gesprek te beëindigen.

Gebruik maken van draadloze Bluetooth-technologie

Geavanceerde bediening

1 Houd PHONE/☎/BT MENU ingedrukt om TELEPHONE als signaalbron te selecteren.

2 Druk op MULTI-CONTROL om het hoofdmenu weer te geven.

3 Selecteer met MULTI-CONTROL de menuoptie FUNCTION.

Het functiemenu wordt weergegeven. Draai aan de knop om een andere menuoptie te selecteren. Druk erop om uw keuze te bevestigen.

4 Draai aan MULTI-CONTROL om de functie te selecteren.

PH BTransfer (telefoonboek overzetten)—**Auto answer** (automatisch beantwoorden instellen)—**Far end Volume** (het luistervolume van de gesprekspartner afstellen)—**Ring tone** (beltoon selecteren)—**Number dial** (opbellen door het telefoonnummer in te voeren)—**SCO Private mode** (privémodus)



Opmerkingen

- Druk op **BAND/ESC/CANCEL** om terug te keren naar het weergavedisplay.
- Als de functies (behalve **PH BTransfer** en **Number dial**) niet binnen ongeveer 30 seconden gebruikt worden, keert het display automatisch terug naar de gewone weergave.
- **SCO Private mode** kan alleen worden ingeschakeld tijdens een telefoongesprek.
- **Number dial** kan alleen worden gebruikt als er een Bluetooth-telefoon met dit toestel is verbonden.

Items naar het telefoonboek overzetten

U kunt het telefoonboek in de mobiele telefoon via de mobiele telefoon naar dit toestel overzetten.

- Het telefoonboek biedt voor elke gebruiker plaats voor 1 000 ingangen (maximaal vijf

toestellen). Elke ingang kan vijf verschillende telefoonnummers en categorieën bevatten.

1 Geef het functiemenu weer.

Raadpleeg *Geavanceerde bediening* op deze bladzijde.

2 Selecteer met MULTI-CONTROL de menuoptie PH BTransfer.

3 Druk op MULTI-CONTROL om naar de stand-bymodus voor het overzetten van het telefoonboek te gaan.

4 Gebruik de mobiele telefoon om het telefoonboek over te zetten.

Gebruik de mobiele telefoon om het telefoonboek over te zetten. Raadpleeg de handleiding van de mobiele telefoon voor meer informatie.

Als het telefoonboek is overgezet, wordt

Data transferred weergegeven.

- Het display geeft aan hoeveel items er zijn overgezet en hoeveel items er in totaal moeten worden overgezet.

Automatisch beantwoorden instellen

1 Geef het functiemenu weer.

Raadpleeg *Geavanceerde bediening* op deze bladzijde.

2 Selecteer met MULTI-CONTROL de menuoptie Auto answer.

3 Druk op MULTI-CONTROL om de functie Automatisch beantwoorden in te schakelen.

- Druk nogmaals op **MULTI-CONTROL** om de functie Automatisch beantwoorden uit te schakelen.

Het luistervolume van de gesprekspartner afstellen

Om ervoor te zorgen dat u voor uw gesprekspartner goed verstaanbaar blijft, kunt u met deze functie diens luistervolume afstellen.

1 Geef het functiemenu weer.

Raadpleeg *Geavanceerde bediening* op de vorige bladzijde.

2 Selecteer met MULTI-CONTROL de menuoptie Far end Volume.

3 Duw MULTI-CONTROL naar links of naar rechts en selecteer de gewenste instelling.

1—2—3—4—5

- Deze functie kan ook tijdens het bellen ingesteld worden.
- U kunt voor elk apparaat een instelling opslaan.

Het belseignaal in- of uitschakelen

U kunt ervoor kiezen het belseignaal van dit toestel te gebruiken of niet. Wanneer u deze functie inschakelt, wordt het belseignaal van dit toestel gebruikt.

1 Geef het functiemenu weer.

Raadpleeg *Geavanceerde bediening* op de vorige bladzijde.

2 Selecteer met MULTI-CONTROL de menuoptie Ring tone.

3 Druk op MULTI-CONTROL om het belseignaal in te schakelen.

Druk nogmaals op **MULTI-CONTROL** om het belseignaal uit te schakelen.

Iemand opbellen door het telefoonnummer in te voeren



Belangrijk

Voordat u deze handeling uitvoert, moet u het voertuig veilig parkeren en op de handrem zetten.

1 Geef het functiemenu weer.

Raadpleeg *Geavanceerde bediening* op de vorige bladzijde.

2 Selecteer met MULTI-CONTROL de menuoptie Number dial.

3 Duw MULTI-CONTROL omhoog of omlaag om een nummer te selecteren.

4 Duw MULTI-CONTROL naar links of rechts om de cursor naar de vorige of volgende positie te verplaatsen.

- U kunt maximaal 32 cijfers invoeren.

5 Als u het nummer hebt ingevoerd, drukt u op MULTI-CONTROL.

De nummerbevestiging verschijnt.

6 Druk nogmaals op MULTI-CONTROL om een telefoongesprek te voeren.

7 Druk op PHONE/☎/BT MENU om het gesprek te beëindigen.

De privémodus gebruiken

Tijdens een gesprek kunt u de privémodus inschakelen (direct in de mobiele telefoon spreken).

1 Geef het functiemenu weer.

Raadpleeg *Geavanceerde bediening* op de vorige bladzijde.

2 Selecteer met MULTI-CONTROL de menuoptie SCO Private mode.

3 Druk op MULTI-CONTROL om de privémodus in te schakelen.

Druk nogmaals op **MULTI-CONTROL** om de privémodus uit te schakelen. 

Spraakherkenning

Het toestel bedienen met spraakherkenning

Belangrijk

In dit gedeelte wordt spraakherkenning uitgelegd aan de hand van de Engelse taal. Raadpleeg de bijgesloten opdrachtenlijst voor informatie over andere talen. Ondersteunde opdrachten zijn ook in de lijst opgenomen.

U kunt de volgende handelingen uitvoeren door middel van spraakherkenning:

- Een telefoonnummer invoeren en dat nummer bellen.
- Een naam invoeren die in het telefoonboek is opgeslagen en deze persoon opbellen.
- Een naam en telefoon invoeren die in het telefoonboek zijn opgeslagen en vervolgens opbellen.
- De Help-functie openen.
- Een bediening met spraakherkenning opnieuw uitvoeren.

1 Druk op **VOICE** om spraakherkenning in te schakelen.

De geluidswaergeving wordt tijdelijk uitgeschakeld en u hoort een pieptoon.

2 Wanneer u **Voice Command, please**, hoort gevolgd door een pieptoon, geeft u een stemopdracht.

3 U kunt alleen gebruik maken van de stemopdrachten die door het toestel worden herkend.

Opmerkingen

- U kunt de spraakherkenning op ieder gewenst moment annuleren door **cancel** of **abort** te zeggen, of door op **SRC/OFF**, **BAND/ESC/CANCEL** of **⏏** te drukken.
- Om terug te keren naar de toestand onmiddellijk na het inschakelen van de spraakherkenning, zegt u **Restart** nadat u de pieptoon hebt gehoord. Dit brengt u terug naar stap 2.

- Na een verkeerd uitgesproken stemopdracht, gebeurt er niets en wacht het toestel tot u een correct uitgesproken stemopdracht geeft.
- Als u twijfels hebt over een stemopdracht, zegt u **Help** of **What can I say?** om de bijbehorende Help te horen.
- Spraakherkenning is beschikbaar voor elke signaalbron die u hiervoor selecteert, maar u kunt iemand alleen opbellen wanneer een mobiele telefoon is aangesloten. Raadpleeg bladzijde 31 en controleer of er een mobiele telefoon is aangesloten, en of dat correct is gebeurd. Als u een stemopdracht hebt gebruikt voor mobiele telefonie zonder dat een mobiele telefoon is aangesloten, gebeurt er niets en wacht het toestel tot u een uitvoerbare stemopdracht geeft. Sluit een mobiele telefoon aan en geef een correcte stemopdracht.
- Zie bladzijde 45 voor de lijst met beschikbare stemopdrachten.
- Wanneer u geen stemopdracht geeft binnen 8 seconden, hoort u een pieptoon en **cancel**, en wordt teruggekeerd naar het gewone display.
- De bediening is afhankelijk van het type telefoon. Raadpleeg de handleiding van de mobiele telefoon voor meer informatie.
- Spraakherkenning is niet beschikbaar als de taal is ingesteld op **РУССКИЙ** in **Language select**. 

Opbellen met spraakherkenning

U kunt iemand opbellen door middel van spraakherkenning. In dit voorbeeld wordt het nummer **0123456789** gebeld.

1 Schakel spraakherkenning in.

Raadpleeg *Spraakherkenning* op deze bladzijde.

2 Zeg **Dial 0123456789**.

3 Zeg **Dial**.

4 Het nummer wordt gebeld.



Opmerkingen

- Voor spraakherkenning mag het telefoonnummer uit maximaal 30 cijfers bestaan. Wanneer u een langer telefoonnummer opgeeft, gebeurt er niets en wacht het toestel tot u een uitvoerbare stemopdracht geeft. U kunt vervolgens een correcte stemopdracht geven.
- U kunt een telefoonnummer ook in delen opgeven. Wanneer u eerst **01234** opgeeft en vervolgens pas **56789**, zegt u het tweede deel van het nummer (**56789**) na de melding **01234 Please complete the number. Otherwise say "Dial" or "Correction"**.
- Als u een telefoonnummer wilt corrigeren, zegt u **Correction** en kunt u na de pieptoon het correcte nummer opgeven. Wanneer u een nummer in delen opgeeft, kunt u zo het laatste gedeelte corrigeren. Als u bijvoorbeeld **55555** hebt opgegeven in plaats van **56789**, zegt u **Correction** na de melding **Please complete the number. Otherwise say "Dial" or "Correction"**.; vervolgens geeft u het correcte nummer op.

Opbellen vanuit het telefoonboek

U kunt spraakherkenning ook gebruiken om een nummer op te bellen dat in het geheugen is opgeslagen. In dit voorbeeld wordt het mobiele telefoonnummer van **Sandy Jones** gebeld.

1 Schakel spraakherkenning in.

Raadpleeg *Spraakherkenning* op de vorige bladzijde.

2 Zeg Call Sandy Jones.

U hoort **On which number do you want to call <name>, <type>**, gevolgd door de pieptoon.

- Als onder de opgeslagen naam (**Call Sandy Jones**) slechts een telefoonnummer is opgeslagen, zegt u **Dial** om het nummer te bellen.

3 Zeg mobile.

4 Als de opgegeven naam (Sandy Jones) en telefoon (mobile) correct zijn, zegt u na de pieptoon Yes.

5 Het nummer wordt gebeld.



Opmerkingen

- U kunt ook in een keer de naam en de telefoon opgeven door in stap 1 **Call Sandy Jones mobile** te zeggen.
- Als u een telefoon opgeeft die niet is geregistreerd, gebeurt er niets en wacht het toestel tot u een uitvoerbare stemopdracht geeft. U kunt vervolgens een correcte stemopdracht geven.

Als u twijfelt over een handeling:

Als u in het midden van een handeling plotse-ling twijfels krijgt over een stemopdracht, kunt u steeds de Help openen.

1 Schakel spraakherkenning in.

Raadpleeg *Spraakherkenning* op de vorige bladzijde.

2 Zeg Help of What can I say?.

3 U krijgt de bijbehorende Help te horen en de stemopdrachten die u kunt gebruiken worden hardop gesproken.

Spraakherkenning

Stemopdrachten

Opdracht	Gebruik
(nummer) intoetsen	Met deze opdracht geeft u het telefoonnummer rechtstreeks op. Het nummer mag maximaal 32 cijfers hebben.
(nummer)	Met deze opdracht voegt u een nummer toe aan het nummer dat u hebt opgegeven met (nummer) intoetsen . (U kunt een telefoonnummer in delen opgeven.) <ul style="list-style-type: none"> U kunt de cijfers 0 tot 9 en *, # en + invoeren.
bel (naam) (+ reeds)	Met deze opdracht geeft u een naam op zoals opgeslagen in het telefoonboek, of zowel de opgeslagen naam als de telefoon. <ul style="list-style-type: none"> U kunt mobile, home, work, default of other invoeren.
(Reeds)	Met deze opdracht specificeert u een telefoon voor een naam die reeds in het telefoonboek is opgeslagen.
Intoetsen	Met deze opdracht bevestigt u dat u het nummer wilt bellen. Wanneer u intoetsen zegt, wordt het nummer gebeld dat u hebt opgegeven.
Ja Bevestigen	Met deze opdracht bevestigt u dat u geen nummer maar een naam of telefoon opgeeft die u wilt bellen. Wanneer u Ja zegt, wordt u de naam of de telefoon gebeld die u hebt opgegeven.
Corrigeren	Met deze opdracht corrigeert u het opgegeven telefoonnummer.
Help Wat kan ik zeggen?	Met deze opdrachten wordt u geholpen bij de handelingen die mogelijk zijn in de huidige bediening met spraakherkenning.
Herstarten	Met deze opdracht wordt teruggekeerd naar de toestand onmiddellijk na het inschakelen van de spraakherkenning.

Annuleren	Met deze opdrachten wordt de spraakherkenning uitgeschakeld.
nul	0 kan worden gebruikt.
één	1 kan worden gebruikt.
twee	2 kan worden gebruikt.
drie	3 kan worden gebruikt.
vier	4 kan worden gebruikt.
vijf	5 kan worden gebruikt.
zes	6 kan worden gebruikt.
zeven	7 kan worden gebruikt.
acht	8 kan worden gebruikt.
negen	9 kan worden gebruikt.
sterretje	* kan worden gebruikt.
hekje	# kan worden gebruikt.
plus	+ kan worden gebruikt.



Audio-instellingen

1 Druk op MULTI-CONTROL om het hoofdmenu weer te geven.

2 Selecteer met MULTI-CONTROL de menuoptie AUDIO.

Draai aan de knop om een andere menuoptie te selecteren. Druk erop om uw keuze te bevestigen.

Het audiomenu wordt weergegeven.

3 Draai aan MULTI-CONTROL en selecteer de audiofunctie.

Draai aan **MULTI-CONTROL** om de audiofuncties in de onderstaande volgorde te doorlopen.

FAD BAL (balansinstelling)—**Powerful** (instelling grafische equalizer)—**50Hz** (instelling 7-bands grafische equalizer)—**Loudness** (loudness)—**Sub W1** (instelling subwoofer aan/uit)—**Sub W2** (subwoofer-instelling)—**Bass** (bass boost)—**HPF** (high pass filter)—**SLA** (bronniveauregeling)—**ASL** (automatische volumeaanpassing)—**Guidance VOL** (volume voor spraakbegeleiding aanpassen)

- U kunt **Sub W2** alleen selecteren als het uitgangssignaal van de subwoofer bij **Sub W1** is ingeschakeld.

- Wanneer FM als signaalbron wordt gebruikt, kunt u niet overschakelen naar **SLA**.

- Als **Language select** (taalkeuze) is ingesteld op **РУССКИЙ**, kan **Guidance VOL** niet worden aangepast.

- Als **TELEPHONE** als signaalbron is geselecteerd, kunt u alleen **FAD BAL** (balansinstelling) en **Guidance VOL** (volume van spraakbegeleiding) aanpassen.

- Druk op **BAND/ESC/CANCEL** om terug te keren naar het bij de signaalbron behorende display.

- Als u een functie (behalve **50Hz**) niet binnen ongeveer 30 seconden gebruikt, keert het display automatisch terug naar de gewone weergave. 

De balansinstelling

U kunt de fader-/balansinstelling aanpassen voor een optimale geluidswaardering op alle plaatsen in het voertuig.

1 Geef het audiomenu weer.

Raadpleeg *Audio-instellingen* op deze bladzijde.

2 Selecteer met MULTI-CONTROL in het audiofunctiemenu FAD BAL.

3 Duw MULTI-CONTROL omhoog of omlaag om de balans tussen de luidsprekers voorin en achterin in te stellen.

Telkens wanneer u **MULTI-CONTROL** omhoog of omlaagduwt, wordt de balans tussen de luidsprekers voorin en achterin naar voren of naar achteren verplaatst.

U kunt de balans tussen de luidsprekers van voor naar achter aanpassen van de waarde **FAD F15** tot **FAD R15**. De waarde wordt op het display getoond.

- **FAD 0** is de aanbevolen instelling wanneer u slechts twee luidsprekers gebruikt.

- Als de achteruitgang op **Sub W** is ingesteld, kunt u de balans tussen de luidsprekers voorin en achterin niet instellen. Raadpleeg *De achteruitgang en de subwooferuitgang instellen* op bladzijde 54.

4 Duw MULTI-CONTROL naar links of naar rechts om de balans in te stellen tussen de linker- en rechterluidsprekers.

Telkens wanneer u **MULTI-CONTROL** naar links of naar rechts duwt, wordt de balans tussen de linker- en rechterluidsprekers naar links of rechts verplaatst.

U kunt de balans tussen de linker- en rechterluidsprekers van links naar rechts aanpassen van de waarde **BAL L15** tot **BAL R15**. De waarde wordt op het display getoond. 

Audio-instellingen

De equalizer

Met de equalizer kunt u de geluidswaergeving aanpassen aan de akoestische eigenschappen van het interieur van het voertuig.

Equalizercurven selecteren

Er zijn zeven voorinstelde equalizercurven die u op elk moment kunt oproepen. In de onderstaande lijst worden de equalizercurven weergegeven.

Display	Equalizercurve
Powerful	Power
Natural	Natuurlijk
Vocal	Vocaal
Custom1	Aangepast 1
Custom2	Aangepast 2
Flat	Vlak
Super Bass	Superbas

- **Custom1** en **Custom2** zijn aangepaste equalizercurven die u zelf maakt. U kunt de 7-bands grafische equalizer gebruiken om aanpassingen te maken.
- Als **Flat** is geselecteerd, wordt het geluid niet aangevuld of gecorrigeerd. Door afwisselend te luisteren naar **Flat** en een van de andere equalizercurven kunt u het effect van de verschillende equalizercurven horen.

1 Geef het audiomenu weer.

Raadpleeg *Audio-instellingen* op de vorige bladzijde.

2 Gebruik MULTI-CONTROL en selecteer de instelling voor de grafische equalizer.

Powerful verschijnt op het display.

Als u de equalizercurve al eerder had geselecteerd, wordt de curve die u eerder had geselecteerd op het display weergegeven in plaats van **Powerful**.

3 Duw MULTI-CONTROL naar links of rechts om een equalizercurve te selecteren.

Telkens wanneer u **MULTI-CONTROL** naar links of naar rechts duwt, worden de equalizercurven in onderstaande volgorde geselecteerd:

Powerful—Natural—Vocal—Custom1—Custom2—Flat—Super Bass

Equalizercurven aanpassen

U kunt de voorgeprogrammeerde equalizercurven nog verder aanpassen aan uw voorkeuren (nuancecontrole). **Flat**, **Custom1** en **Custom2** kunnen niet worden aangepast.

1 Roep de equalizercurve op die u wilt aanpassen.

Raadpleeg *Equalizercurven selecteren* op deze bladzijde.

2 Duw MULTI-CONTROL omhoog of omlaag om de equalizercurve aan te passen.

Telkens als u **MULTI-CONTROL** omhoog- of omlaagduwt, verhoogt of verlaagt u de equalizercurve.

U kunt de equalizercurve verhogen of verlagen tussen de waarden **+6** en **-4** (of **-6**). Deze waarde wordt op het display getoond.

- Het bereik van de aanpassing is afhankelijk van de gekozen equalizercurve.
- De equalizercurve waarvan alle frequenties zijn ingesteld op **0** kan niet worden aangepast.

De 7-bands grafische equalizer aanpassen

Voor de equalizercurven **Custom1** en **Custom2** kunt u het niveau van elke band aanpassen.

- Voor elke signaalbron kunt u een afzonderlijke **Custom1**-curve maken. (De ingebouwde cd-speler en een eventueel aanwezige multi-cd-speler worden automatisch op dezelfde equalizercurve ingesteld.) Als u aanpassingen maakt terwijl er een andere curve dan **Custom2** is geselecteerd, worden de aangepaste instellingen opgeslagen in **Custom1**.

- U kunt een algemene **Custom2**-curve instellen voor alle signaalbronnen. Als u aanpassingen maakt terwijl de **Custom2**-curve is geselecteerd, wordt de **Custom2**-curve bijgewerkt.

1 Roep de equalizercurve op die u wilt aanpassen.

Raadpleeg *Equalizercurven selecteren* op de vorige bladzijde.

2 Gebruik **MULTI-CONTROL** en selecteer de instelling van de 7-bands grafische equalizer.

De frequentie en het niveau (bijvoorbeeld **50Hz LV+4**) verschijnen op het display.

3 Duw **MULTI-CONTROL** naar links of naar rechts en selecteer de frequentieband van de equalizer die u wilt aanpassen.

Telkens wanneer u **MULTI-CONTROL** naar links of naar rechts duwt, worden de frequentiebanden van de equalizer in onderstaande volgorde geselecteerd:

50Hz—125Hz—315Hz—800Hz—2kHz—5kHz—12.5kHz

4 Duw **MULTI-CONTROL** omhoog of omlaag om het niveau van de frequentieband van de equalizer aan te passen.

Telkens wanneer u **MULTI-CONTROL** omhoog- of omlaagduwt, verhoogt of verlaagt u het niveau van de frequentieband van de equalizer. U kunt het niveau verhogen of verlagen tussen de waarden **+6** en **-6**. De waarde wordt op het display getoond.

- Vervolgens kunt u een andere band kiezen en daarvan het niveau aanpassen.

De loudness aanpassen

De loudness-functie compenseert een tekort aan hoge en lage tonen bij lage volumes.

1 Geef het audiomenu weer.

Raadpleeg *Audio-instellingen* op bladzijde 46.

2 Selecteer met **MULTI-CONTROL** in het audiofunctiemenu **Loudness**.

3 Druk op **MULTI-CONTROL** om de loudness-functie in te schakelen.

Het loudness-niveau (bijvoorbeeld **Mid**) verschijnt op het display.

- Als u de loudness-functie wilt uitzetten, drukt u nogmaals op **MULTI-CONTROL**.

4 Duw **MULTI-CONTROL** naar links of naar rechts om het gewenste niveau te selecteren.

Telkens wanneer u **MULTI-CONTROL** naar links of naar rechts duwt, wordt het volgende niveau in onderstaande volgorde geselecteerd: **Low** (laag)—**Mid** (midden)—**High** (hoog)

De subwooferuitgang

Dit toestel is voorzien van een in- en uitschakelbare subwooferuitgang.

1 Geef het audiomenu weer.

Raadpleeg *Audio-instellingen* op bladzijde 46.

2 Selecteer met **MULTI-CONTROL** de menuoptie **Sub W1**.

3 Druk op **MULTI-CONTROL** om de subwooferuitgang in te schakelen.

Normal verschijnt op het display. De subwooferuitgang is nu ingeschakeld.

- Als u de subwooferuitgang wilt uitzetten, drukt u nogmaals op **MULTI-CONTROL**.

4 Duw **MULTI-CONTROL** naar links of naar rechts en selecteer de fase-instelling voor de subwooferuitgang.

Duw **MULTI-CONTROL** naar links om de toegestelde fase te selecteren; **REV** verschijnt op het display. Duw **MULTI-CONTROL** naar rechts om de normale fase te selecteren; **Normal** verschijnt op het display.

De subwooferinstellingen aanpassen

Als de subwooferuitgang is ingeschakeld, kunt u de drempelfrequentie en het uitgangsniveau van de subwoofer instellen. De subwoofer geeft alleen frequenties beneden de geselecteerde waarde weer.

Audio-instellingen

- Als de subwooferuitgang is ingeschakeld, kunt u **Sub W2** selecteren.

1 Geef het audiomenu weer.

Raadpleeg *Audio-instellingen* op bladzijde 46.

2 Selecteer met MULTI-CONTROL de menuoptie Sub W2.

3 Duw MULTI-CONTROL naar links of naar rechts om de drempelfrequentie te selecteren.

Telkens wanneer u **MULTI-CONTROL** naar links of naar rechts duwt, worden de beschikbare waarden in onderstaande volgorde geselecteerd:

50Hz—63Hz—80Hz—100Hz—125Hz

4 Duw MULTI-CONTROL omhoog of omlaag om het uitgangsniveau van de subwoofer aan te passen.

Telkens als u **MULTI-CONTROL** omhoog of omlaag duwt, verhoogt of verlaagt u het niveau van de subwoofer. U kunt het niveau aanpassen tussen de waarden **+6** en **-24**. De waarde wordt op het display getoond.

De lage tonen versterken

De bass boost-functie versterkt de lage tonen (bastonen).

1 Geef het audiomenu weer.

Raadpleeg *Audio-instellingen* op bladzijde 46.

2 Selecteer met MULTI-CONTROL de menuoptie Bass.

3 Duw MULTI-CONTROL omhoog of omlaag om het gewenste niveau te selecteren.

U kunt het niveau verhogen of verlagen tussen de waarden **0** en **+6**. De waarde wordt op het display getoond.

Het high pass filter

Als u wilt dat de luidsprekers voorin of achterin geen lage tonen (tonen uit het frequentiebereik van de subwoofer) weergeven, kunt u het HPF (high pass filter) aanzetten. Alleen fre-

quenties boven het geselecteerde bereik worden weergegeven via de voor- of achterluidsprekers.

1 Geef het audiomenu weer.

Raadpleeg *Audio-instellingen* op bladzijde 46.

2 Selecteer met MULTI-CONTROL de menuoptie HPF.

3 Druk op MULTI-CONTROL om het high pass filter in te schakelen.

80Hz verschijnt op het display. Het high pass filter staat nu aan.

- Als het high pass filter eerder al is aangepast, wordt de frequentie van de vorige instelling weergegeven en niet **80Hz**.

- Druk nogmaals op **MULTI-CONTROL** om het high pass filter uit te schakelen.

4 Duw MULTI-CONTROL naar links of naar rechts om de drempelfrequentie te selecteren.

Telkens wanneer u **MULTI-CONTROL** naar links of naar rechts duwt, worden de beschikbare waarden in onderstaande volgorde geselecteerd:

50Hz—63Hz—80Hz—100Hz—125Hz

Het bronniveau aanpassen

Met de functie Bronniveauregeling (**SLA**) kunt u het volumeniveau van elke signaalbron afzonderlijk instellen. Hierdoor kunt u plotse linge volumewisselingen voorkomen wanneer naar een andere signaalbron wordt overgeschakeld.

- De instellingen zijn gebaseerd op het FM-volumeniveau, dat u niet kunt wijzigen.

1 Vergelijk het volumeniveau van de signaalbron die u wilt aanpassen met het FM-volumeniveau.

2 Geef het audiomenu weer.

Raadpleeg *Audio-instellingen* op bladzijde 46.

3 Selecteer met MULTI-CONTROL in het audiofunctiemenu SLA.

4 Duw **MULTI-CONTROL** omhoog of omlaag om het volume van de signaalbron aan te passen.

U kunt het volume van de signaalbron verhogen of verlagen tussen de waarden **+4** en **-4**. De waarde wordt op het display getoond.



Opmerkingen

- Het MW/LW-volumeniveau kan ook met de functie SLA worden aangepast.
- De ingebouwde cd-speler en de multi-cd-speler worden automatisch op hetzelfde volumeniveau ingesteld.
- Extern toestel 1 en extern toestel 2 worden automatisch op hetzelfde volumeniveau ingesteld.

Automatische volumeaanpassing

Tijdens het rijden verandert het geluid in het voertuig voortdurend afhankelijk van de rijsnelheid en de weggesteldheid. De functie automatische volumeaanpassing (**ASL**) reageert op deze variërende omgevingsgeluiden en verhoogt automatisch het volume als het geluid van buitenaf toeneemt. U kunt de gevoeligheid van de ASL-functie (de volumewijziging ten opzichte van het achtergrondgeluidsniveau) op vijf niveaus instellen.

1 Geef het audiomenu weer.

Raadpleeg *Audio-instellingen* op bladzijde 46.

2 Selecteer met **MULTI-CONTROL** de menuoptie **ASL**.

3 Druk op **MULTI-CONTROL** om de **ASL-functie** in te schakelen.

Mid verschijnt op het display.

- Druk nogmaals op **MULTI-CONTROL** om de ASL-functie uit te schakelen.

4 Duw **MULTI-CONTROL** naar links of naar rechts om het gewenste **ASL-niveau** te selecteren.

Telkens wanneer u **MULTI-CONTROL** naar links of naar rechts duwt, wordt het volgende

ASL-niveau in onderstaande volgorde geselecteerd:

Low (laag)—**Mid-L** (midden-laag)—**Mid** (midden)—**Mid-H** (midden-hoog)—**High** (hoog)

Het volume van de spraakbegeleiding afstellen

U kunt het volume van de spraakbegeleiding en tekst-naar-spraakomzetting aanpassen.

1 Geef het audiomenu weer.

Raadpleeg *Audio-instellingen* op bladzijde 46.

2 Selecteer met **MULTI-CONTROL** de menuoptie **Guidance VOL**.

3 Duw **MULTI-CONTROL** omhoog of omlaag om het volume van de **Help** aan te passen.

U kunt het volume van de spraakbegeleiding verhogen of verlagen tussen de waarden **0** en **62**. De waarde wordt op het display getoond.

Begininstellingen

De begininstellingen aanpassen

1 Houd SRC/OFF ingedrukt tot het toestel uit gaat.

2 Houd MULTI-CONTROL ingedrukt tot dat het menu met begininstellingen wordt weergegeven.

3 Draai MULTI-CONTROL om één van de begininstellingen te selecteren.

Language select (taal selecteren)—**Calendar** (kalender)—**Clock** (klok)—**Off clock** (uit-klok)

—**FM step** (FM-afstemstap)—**Auto PI** (automatische PI-zoekfunctie)—**Warning tone**

(waarschuwingstoon)—**AUX1** (externe aansluiting 1)—**AUX2** (externe aansluiting 2)—

List guidance (instelling voor spraakbegeleiding)—**Dimmer** (dimmer)—**Rear SP** (achteruitgang en subwooferregeling)—**Demo mode**

(functiedemo)—**Ever scroll** (Ever Scroll)—

BT AUDIO (Bluetooth-audio instellen)—

BT Memory Clear (Bluetooth-geheugen wissen)—**Software update** (software-update)

- Druk op **BAND/ESC/CANCEL** om het aanpassen van begininstellingen te annuleren. 

De taal selecteren

Dit toestel beschikt over een Help-functie in meerdere talen. U kunt zelf de gewenste taal instellen.

1 Geef het menu met begininstellingen weer.

Raadpleeg *De begininstellingen aanpassen* op deze bladzijde.

2 Selecteer met MULTI-CONTROL de instelling Language select in het menu met begininstellingen.

3 Duw MULTI-CONTROL naar links of rechts en selecteer de taal.

English—Français—Italiano—Español—Deutsch—Nederlands—РУССКИЙ

4 Druk op MULTI-CONTROL om de selectie te bepalen.

- De geselecteerde taal wordt zowel voor het display als de spraakbegeleiding gebruikt.
- Als de taal is ingesteld op **РУССКИЙ**, zijn spraakbegeleiding en tekst-naar-spraakomzetting niet beschikbaar. 

De datum instellen

De datum verschijnt wanneer de telefoon als signaalbron is geselecteerd of wanneer de signaalbronnen en de functiedemo uit staan.

1 Geef het menu met begininstellingen weer.

Raadpleeg *De begininstellingen aanpassen* op deze bladzijde.

2 Selecteer met MULTI-CONTROL de instelling Calendar in het menu met begininstellingen.

Calendar verschijnt op het display.

3 Duw MULTI-CONTROL naar links of naar rechts en selecteer het deel van de datum dat u wilt instellen.

Dag—Maand—Jaar

Het geselecteerde onderdeel gaat knipperen.

4 Duw MULTI-CONTROL omhoog of omlaag om de datum in te stellen.

Als u **MULTI-CONTROL** omhoogduwt, verhoogt u de geselecteerde dag, maand of jaar.

Als u **MULTI-CONTROL** omlaagduwt, verlaagt u de geselecteerde dag, maand of jaar. 

De klok instellen

Volg onderstaande instructies om de klok in te stellen.

1 Geef het menu met begininstellingen weer.

Raadpleeg *De begininstellingen aanpassen* op deze bladzijde.

2 Selecteer met **MULTI-CONTROL** de instelling **Clock** in het menu met begininstellingen.

3 Duw **MULTI-CONTROL** naar links of naar rechts en selecteer het tijdonderdeel dat u wilt instellen.

Uur—Minuut

Het geselecteerde onderdeel gaat knipperen.

4 Duw **MULTI-CONTROL** omhoog of omlaag om de tijd in te stellen.



Opmerking

U kunt de klok met een tijdsignaal gelijkzetten door op **MULTI-CONTROL** te drukken.

- Minuten tussen **00** en **29** worden naar beneden afgerond. (Bijvoorbeeld **10:18** wordt afgerond naar **10:00**.)
- Minuten tussen **30** en **59** worden naar boven afgerond. (Bijvoorbeeld **10:36** wordt afgerond naar **11:00**.) 

Het uit-klokdisplay in- en uitschakelen

Als het uit-klokdisplay aan staat, wordt de tijd op het display weergegeven wanneer de signaalbronnen en functiedemo uit staan.

1 Geef het menu met begininstellingen weer.

Raadpleeg *De begininstellingen aanpassen* op de vorige bladzijde.

2 Selecteer met **MULTI-CONTROL** de instelling **Off clock** in het menu met begininstellingen.

3 Druk op **MULTI-CONTROL** om het uit-klokdisplay in te schakelen.

- Druk nogmaals op **MULTI-CONTROL** om het uit-klokdisplay uit te schakelen. 

De FM-afstemstap instellen

Standaard wordt er bij automatisch afstemmen een FM-afstemstap van 50 kHz gebruikt, en 100 kHz als de functie AF of TA is ingeschakeld. Maar soms krijgt u een beter resultaat als ook bij AF een afstemstap van 50 kHz wordt gebruikt.

1 Geef het menu met begininstellingen weer.

Raadpleeg *De begininstellingen aanpassen* op de vorige bladzijde.

2 Selecteer met **MULTI-CONTROL** de instelling **FM step** in het menu met begininstellingen.

3 Druk op **MULTI-CONTROL** om de FM-afstemstap te selecteren.

Telkens als u op **MULTI-CONTROL** drukt, wijzigt u de FM-afstemstap tussen 50 kHz en 100 kHz. De geselecteerde FM-afstemstap verschijnt op het display.



Opmerking

Bij handmatig afstemmen blijft de afstemstap 50 kHz. 

Automatisch PI-zoeken in- of uitschakelen

Als deze functie is ingeschakeld, probeert het toestel bij slechte ontvangst automatisch een andere zender met gelijkaardige programma's te vinden, ook als u een voorkeuzezender selecteerde.

1 Geef het menu met begininstellingen weer.

Raadpleeg *De begininstellingen aanpassen* op de vorige bladzijde.

2 Selecteer met **MULTI-CONTROL** de instelling **Auto PI** in het menu met begininstellingen.

Begininstellingen

3 Druk op MULTI-CONTROL om de automatische PI-zoekfunctie in te schakelen.

- Druk nogmaals op **MULTI-CONTROL** om de automatische PI-zoekfunctie uit te schakelen. 

De waarschuwingstoon in- of uitschakelen

Als het voorpaneel niet binnen vier seconden na het uitschakelen van het contact van het hoofdtoestel wordt verwijderd, klinkt er een waarschuwingstoon. U kunt deze waarschuwingstoon uitschakelen.

1 Geef het menu met begininstellingen weer.

Raadpleeg *De begininstellingen aanpassen* op bladzijde 51.

2 Selecteer met MULTI-CONTROL de instelling Warning tone in het menu met begininstellingen.

3 Druk op MULTI-CONTROL om de waarschuwingstoon in te schakelen.

- Druk nogmaals op **MULTI-CONTROL** om de waarschuwingstoon uit te schakelen. 

De externe ingang in- of uitschakelen

Door middel van de externe ingang kunnen externe apparaten op dit toestel worden aangesloten en afzonderlijk worden gebruikt. Daarvoor moet eerst de betreffende AUX-ingang worden ingeschakeld. Raadpleeg *De AUX-signaalbron* op bladzijde 57 voor meer informatie over het aansluiten en gebruiken van externe apparaten.

1 Geef het menu met begininstellingen weer.

Raadpleeg *De begininstellingen aanpassen* op bladzijde 51.

2 Selecteer met MULTI-CONTROL de instelling AUX1 of AUX2 in het menu met begininstellingen.

3 Druk op MULTI-CONTROL om AUX1 of AUX2 in te schakelen.

- Druk nogmaals op **MULTI-CONTROL** om deze weer uit te schakelen. 

Lijsttekst omzetten in spraak

Als u met de cursor een item in een lijst selecteert, kan het gesproken worden weergegeven (TTS, Text To Speech Playback). Wanneer deze functie is ingeschakeld, worden items die door de cursor twee seconden of langer worden aangewezen, voorgelezen.

- Deze functie is beschikbaar voor namen in de volgende lijsten:
 - **Phone book** (telefoonboek)
 - **Missed calls** (gemiste gesprekken)
 - **Dialed calls** (gekozen gesprekken)
 - **Received calls** (ontvangen gesprekken)

1 Geef het menu met begininstellingen weer.

Raadpleeg *De begininstellingen aanpassen* op bladzijde 51.

2 Selecteer met MULTI-CONTROL de menuoptie List guidance.

3 Druk op MULTI-CONTROL om List guidance in te schakelen.

- Druk nogmaals op **MULTI-CONTROL** om deze functie uit te schakelen.
- Deze functie is niet beschikbaar als de taal is ingesteld op **РУССКИЙ** in **Language select**. 

De dimmer in- of uitschakelen

Om te voorkomen dat het display 's avonds te fel schijnt, kan het automatisch worden gedimd wanneer u de koplampen van het voertuig aanzet. U kunt de dimfunctie naar wens aan- of uitzetten.

1 Geef het menu met begininstellingen weer.

Raadpleeg *De begininstellingen aanpassen* op bladzijde 51.

2 Selecteer met MULTI-CONTROL de instelling Dimmer in het menu met begininstellingen.

3 Druk op MULTI-CONTROL om de dimmer in te schakelen.

- Druk nogmaals op **MULTI-CONTROL** om de dimmer uit te schakelen. 

De achteruitgang en de subwooferuitgang instellen

U kunt de achteruitgang van dit toestel (de aansluiting voor de luidspreker achterin) gebruiken om een luidspreker met volledig bereik (**Full**) of een subwoofer (**Sub W**) aan te sluiten. Als u de achteruitgang op **Sub W** zet, kunt u de luidspreker achterin rechtstreeks op een subwoofer aansluiten, zonder een externe versterker te gebruiken.

Standaard is dit toestel ingesteld voor het aansluiten van een luidspreker achterin met volledig bereik (**Full**).

1 Geef het menu met begininstellingen weer.

Raadpleeg *De begininstellingen aanpassen* op bladzijde 51.

2 Selecteer met MULTI-CONTROL de instelling Rear SP in het menu met begininstellingen.

3 Druk op MULTI-CONTROL om een andere instelling voor de achteruitgang te selecteren.

Als u op **MULTI-CONTROL** drukt, kunt u kiezen uit **Full** (luidspreker met volledig bereik) en **Sub W** (subwoofer). Dit wordt op het display aangegeven.

- Als er geen subwoofer op de achteruitgang is aangesloten, selecteert u **Full** (luidspreker met volledig bereik).

- Als er een subwoofer op de achteruitgang is aangesloten, selecteert u **Sub W** (subwoofer).



Opmerkingen

- Als u deze instelling wijzigt, is er pas een uitgangssignaal als u ook het uitgangssignaal voor de subwoofer inschakelt (raadpleeg *De subwooferuitgang* op bladzijde 48).
- Als u deze instelling wijzigt, wordt de subwooferuitgang in het audiomenu teruggezet naar de fabrieksinstellingen. 

De functiedemo inschakelen

De functiedemo begint automatisch als dit toestel is uitgeschakeld en het contact in de accessoirestand (ACC) staat of aan staat.

1 Geef het menu met begininstellingen weer.

Raadpleeg *De begininstellingen aanpassen* op bladzijde 51.

2 Selecteer met MULTI-CONTROL de instelling Demo mode in het menu met begininstellingen.

3 Druk op MULTI-CONTROL om de functiedemo aan te zetten.

- Druk opnieuw op **MULTI-CONTROL** om de functiedemo uit te schakelen.



Opmerkingen

- Let op: de accu kan leeglopen als de functiedemo geactiveerd blijft terwijl de motor uit staat.
- U kunt de functiedemo ook in- of uitschakelen door op **DISP/SCRL** te drukken als het toestel uit staat. Raadpleeg *Functiedemo* op bladzijde 8 voor meer informatie. 

Begininstellingen

Ever Scroll inschakelen

Als Ever Scroll op ON is ingesteld, blijft eventueel aanwezige tekstinformatie continu door het display schuiven. Zet Ever Scroll op OFF als u wilt dat de informatie maar één keer door het display schuift.

1 Geef het menu met begininstellingen weer.

Raadpleeg *De begininstellingen aanpassen* op bladzijde 51.

2 Selecteer met MULTI-CONTROL de instelling Ever scroll in het menu met begininstellingen.

3 Druk op MULTI-CONTROL om Ever Scroll aan te zetten.

- Druk opnieuw op **MULTI-CONTROL** om Ever Scroll uit te zetten.

De signaalbron BT AUDIO inschakelen

De signaalbron **BT AUDIO** moet worden ingeschakeld als u een Bluetooth-audiospeler wilt gebruiken.

1 Geef het menu met begininstellingen weer.

Raadpleeg *De begininstellingen aanpassen* op bladzijde 51.

2 Selecteer met MULTI-CONTROL de instelling BT AUDIO in het menu met begininstellingen.

3 Druk op MULTI-CONTROL om de signaalbron BT AUDIO in te schakelen.

- Druk opnieuw op **MULTI-CONTROL** om de signaalbron **BT AUDIO** uit te schakelen.

De Bluetooth-module resetten

Informatie met betrekking tot Bluetooth-telefoons en Bluetooth-audio kan worden gewist.

Om uw persoonlijke gegevens te beschermen, wordt u aangeraden om zulke gegevens te verwijderen voordat u het toestel aan derden overdraagt. De volgende instellingen worden verwijderd.

- items uit het telefoonboek van de Bluetooth-telefoon
- voorkeuzenummers uit de Bluetooth-telefoon
- het registratienummer van de Bluetooth-telefoon
- de gespreksgeschiedenis van de Bluetooth-telefoon
- gegevens van de laatst aangesloten Bluetooth-audiospeler
- informatie over het aangesloten Bluetooth-apparaat

1 Geef het menu met begininstellingen weer.

Raadpleeg *De begininstellingen aanpassen* op bladzijde 51.

2 Selecteer met MULTI-CONTROL de menuoptie BT Memory Clear.

3 Duw MULTI-CONTROL naar rechts om het bevestigingsscherm weer te geven.

Yes wordt weergegeven. Het toestel is nu gereed om het geheugen te wissen.

- Als u het telefoongeheugen niet wilt resetten, drukt u **MULTI-CONTROL** naar links. Het display keert terug.

4 Druk op MULTI-CONTROL om het uit het geheugen te wissen.

Cleared wordt weergegeven en de instellingen zijn verwijderd.

De software voor Bluetooth bijwerken

Met behulp van deze functie kunt u de software van dit toestel bijwerken met de meest recente versie. Raadpleeg onze website voor meer informatie over de software en het bijwerken ervan.



Belangrijk

Schakel het toestel nooit uit terwijl de software wordt bijgewerkt.

1 Geef het menu met begininstellingen weer.

Raadpleeg *De begininstellingen aanpassen* op bladzijde 51.

2 Selecteer met MULTI-CONTROL de menuoptie Software update.

3 Druk op MULTI-CONTROL en geef de gegevensoverdrachtsmodus weer.

- Volg de aanwijzingen op het scherm om het bijwerken te voltooien. 

Overige functies

De AUX-signaalbron

Op dit toestel kunt u maximaal twee externe apparaten aansluiten, zoals videoapparatuur of draagbare apparaten (los verkrijgbaar). Aangesloten externe apparaten worden automatisch als een AUX-signaalbron herkend en toegewezen aan **AUX1** of **AUX2**. Het verschil tussen de signaalbronnen **AUX1** en **AUX2** wordt hieronder uitgelegd.

Informatie over AUX1 en AUX2

Externe apparaten kunnen op twee manieren op dit toestel worden aangesloten.

AUX1-signaalbron:

Als u een extern apparaat aansluit met een stereo-miniplugkabel

- **Steek de stereo-miniplugkabel in de ingang van dit toestel.**

Raadpleeg de installatiehandleiding voor meer informatie.

Het externe apparaat wordt automatisch ingesteld op **AUX1**.

AUX2-signaalbron:

Als u een extern apparaat aansluit met een IP-BUS-RCA-adapter (los verkrijgbaar)

- **Met een IP-BUS-RCA-adapter zoals de CD-RB20/CD-RB10 (los verkrijgbaar) kunt u externe apparatuur met een RCA-uitgang op dit toestel aansluiten.**

Raadpleeg voor meer informatie de gebruikershandleiding van de IP-BUS-RCA-adapter. Het externe apparaat wordt automatisch ingesteld op **AUX2**.

- U kunt op deze manier alleen externe apparaten aansluiten die voorzien zijn van een RCA-uitgang.

De signaalbron AUX selecteren

- **Druk op SRC/OFF en selecteer AUX als signaalbron.**
 - De signaalbron **AUX** kan alleen worden geselecteerd als de externe ingang is ingeschakeld. Raadpleeg *De externe ingang in- of uitschakelen* op bladzijde 53 voor meer informatie.

De AUX-titel instellen

U kunt de naam wijzigen die wordt weergegeven voor de signaalbronnen **AUX1** en **AUX2**.

- 1 Nadat u AUX als signaalbron hebt geselecteerd, selecteert u met MULTI-CONTROL de optie FUNCTION en vervolgens Title input.**

- 2 Voer de titel op dezelfde wijze in als voor de ingebouwde cd-speler.**

Raadpleeg *Disc-titels invoeren* op bladzijde 23 voor meer informatie over de bediening.

Gebruik van een extern toestel

Met een extern toestel wordt een Pioneer-product bedoeld (bijvoorbeeld een toekomstig verkrijgbaar product) dat niet als bron gebruikt kan worden maar waarvan u de basisfuncties met dit toestel kunt bedienen. Met dit toestel kunnen twee externe toestellen worden bediend. Als er twee externe toestellen op dit toestel zijn aangesloten, worden deze automatisch toegewezen als extern toestel 1 of extern toestel 2.

Hieronder wordt de basisbediening van het externe toestel uitgelegd. De beschikbare functies zijn afhankelijk van het gebruikte toestel. Raadpleeg voor meer informatie de handleiding van het externe toestel.

Een extern toestel als signaalbron selecteren

- **Druk op SRC/OFF en selecteer EXTERNAL als signaalbron.**

Basisbediening

De functies die met de volgende handelingen zijn verbonden, zijn afhankelijk van het externe toestel dat op dit toestel is aangesloten. Raadpleeg voor meer informatie de handleiding van het externe toestel.

- **Druk op BAND/ESC/CANCEL.**
- **Houd BAND/ESC/CANCEL ingedrukt.**
- **Duw MULTI-CONTROL naar links of naar rechts.**
- **Houd MULTI-CONTROL naar links of naar rechts ingedrukt.**
- **Duw MULTI-CONTROL omhoog of omlaag.**

Geavanceerde bediening

1 Druk op MULTI-CONTROL om het hoofdmenu weer te geven.

2 Selecteer met MULTI-CONTROL de menuoptie FUNCTION.

Draai aan de knop om een andere menuoptie te selecteren. Druk erop om uw keuze te bevestigen.

3 Draai aan MULTI-CONTROL om de functie te selecteren.

FUNC1 (functie 1)—**FUNC2** (functie 2)—

FUNC3 (functie 3)—**FUNC4** (functie 4)—

Auto/MAN (automatisch/handmatig)

Opmerking

Druk op **BAND/ESC/CANCEL** om terug te keren naar het gewone display. 

een melding weergegeven. U hoort ook een pieptoon.

Opmerkingen

- Wanneer een nieuw SMS-bericht wordt ontvangen terwijl een menuscherm wordt weergegeven, wordt de weergave van het menuscherm afgebroken.
- Wanneer een nieuw SMS-bericht wordt ontvangen terwijl de functiedemo loopt, wordt de functiedemo onderbroken en weer voortgezet na weergave van de ontvangstmelding. 

Melding voor nieuwe SMS-berichten

Wanneer een nieuw SMS-bericht wordt ontvangen door de aangesloten mobiele telefoon, wordt op het display gedurende 8 seconden

Verkrijgbare accessoires

Muziek op de iPod afspelen

Basisbediening

U kunt via dit toestel een iPod-interfaceadapter (bijvoorbeeld CD-IB100II) bedienen. Deze is los verkrijgbaar.

● Vooruit of achteruit spoelen

Houd **MULTI-CONTROL** naar links of naar rechts ingedrukt.

● Een fragment selecteren

Duw **MULTI-CONTROL** naar links of naar rechts.

Opmerkingen

- Lees de voorzorgsmaatregelen voor het gebruik van de iPod in het volgende gedeelte. Raadpleeg bladzijde 71.
- Als er een foutmelding wordt weergegeven, raadpleeg dan *Foutmeldingen* op bladzijde 67.
- Als het contact in de accessoirestand (ACC) staat of aan staat, wordt de batterij van de iPod opgeladen als de iPod op dit toestel is aangesloten.
- Als de iPod op dit toestel is aangesloten, kunt u de iPod zelf niet aan- of uitzetten.
- Verwijder de koptelefoon van de iPod voordat u de dock connector van dit toestel op de iPod aansluit.
- De iPod wordt ongeveer twee minuten nadat de contactschakelaar op OFF is gezet, uitgeschakeld.

Tekstinformatie op de iPod weergeven

De bediening van deze functie is gelijk aan de bediening bij een iPod die via USB op dit toestel is aangesloten. (Raadpleeg *Tekstinformatie op de iPod weergeven* op bladzijde 28.)

Naar een song bladeren

De bediening van deze functie is gelijk aan de bediening bij een iPod die via USB op dit toe-

stel is aangesloten. (Raadpleeg *Naar een song bladeren* op bladzijde 27.)

De categorieën die kunnen worden geselecteerd wijken echter enigszins af. Deze categorieën zijn

Playlists (speellijsten)—**Artists** (artiesten)—**Albums** (albums)—**Songs** (songs)—**Genres** (genres)

Geavanceerde bediening

1 Druk op MULTI-CONTROL om het hoofdmenu weer te geven.

2 Selecteer met MULTI-CONTROL de menuoptie FUNCTION.

Draai aan de knop om een andere menuoptie te selecteren. Druk erop om uw keuze te bevestigen.

Het functiemenu wordt weergegeven.

3 Draai aan MULTI-CONTROL om de functie te selecteren.

Repeat (herhaalde weergave)—**Shuffle** (willekeurige weergave)—**Pause** (pauze)

Functies en bediening

De bediening van **Repeat** en **Pause** is in principe identiek aan die van de ingebouwde cd-speler.

Funcienaam	Gebruik
Repeat	Raadpleeg <i>Een herhaalbereik selecteren</i> op bladzijde 22. De herhaalbereiken die u kunt selecteren zijn echter verschillend van de ingebouwde cd-speler. De herhaalbereiken van de iPod zijn: <ul style="list-style-type: none"> • One – De huidige song herhalen • All – Alle songs in de geselecteerde lijst herhalen
Pause	Raadpleeg <i>Het afspelen onderbreken</i> op bladzijde 23.

Opmerkingen

- Druk op **BAND/ESC/CANCEL** om terug te keren naar het gewone display.

- Als een functie niet binnen ongeveer 30 seconden wordt gebruikt, keert het display automatisch terug naar het gewone display.

Songs in willekeurige volgorde afspelen (shuffle)

- **Druk zo vaak als nodig op /iPod om de gewenste instelling te selecteren.**
 - **Songs** – De songs in de geselecteerde lijst in willekeurige volgorde afspelen.
 - **Albums** – De songs van een willekeurig album op volgorde afspelen.
 - **OFF** – Het afspelen in willekeurige volgorde annuleren.
- Druk opnieuw op /iPod om shuffle uit te schakelen.

Multi-cd-speler

Basisbediening

U kunt via dit toestel een los verkrijgbare multi-cd-speler bedienen.

- *Multi-cd-spelers voor 50 discs ondersteunen alleen de functies die in deze handleiding worden beschreven.*
- *Dit toestel ondersteunt niet de functies voor discitellijsten voor een multi-cd-speler voor 50 discs. Raadpleeg Discs selecteren uit de discitellijst op bladzijde 63 voor meer informatie over de functies voor titellijsten van discs.*

- **Een disc selecteren**

Duw **MULTI-CONTROL** omhoog of omlaag.

- **Vooruit of achteruit spoelen**

Houd **MULTI-CONTROL** naar links of naar rechts ingedrukt.

- **Een fragment selecteren**

Duw **MULTI-CONTROL** naar links of naar rechts.



Opmerkingen

- Wanneer de multi-cd-speler klaar is met de voorbereidingen, verschijnt **READY** op het display.
- Als er een foutmelding wordt weergegeven, raadpleeg dan de handleiding van de multi-cd-speler.
- Als er geen discs in het magazijn van de multi-cd-speler zijn geplaatst, verschijnt **NO DISC** op het display.

Functies voor cd-text

U kunt deze functies uitsluitend gebruiken met een voor cd-text geschikte multi-cd-speler.

De bediening is gelijk aan die van de ingebouwde cd-speler.

Raadpleeg *De tekstinformatie van de disc weergeven* op bladzijde 20.

Geavanceerde bediening

*U kunt **COMP/DBE** (compressie en DBE) alleen gebruiken met een multi-cd-speler die deze functie ondersteunt.*

1 Druk op **MULTI-CONTROL** om het hoofdmenu weer te geven.

2 Selecteer met **MULTI-CONTROL** de menuoptie **FUNCTION**.

Draai aan de knop om een andere menuoptie te selecteren. Druk erop om uw keuze te bevestigen.

Het functiemenu wordt weergegeven.

3 Draai aan **MULTI-CONTROL** om de functie te selecteren.

Repeat (herhaalde weergave)—**Random** (willekeurige weergave)—**Scan** (scanweergave)—**Pause** (pauze)—**COMP/DBE** (compressie en DBE)—**ITS play** (ITS-weergave)—**ITS memory** (ITS-programmering)—**Title input** (discitelinvoer)

Verkrijgbare accessoires

- Als een functie (behalve **ITS memory** en **Title input**) niet binnen ongeveer 30 seconden gebruikt wordt, keert het display automatisch terug naar de gewone weergave.
- Als u een cd-text-disc afspeelt op een met cd-text compatibele multi-cd-speler, kunt u **Title input** niet gebruiken. Op een cd-text-disc is de disc-titel namelijk al vastgelegd.

Functies en bediening

De bediening van de functies **Repeat**, **Random**, **Scan**, **Pause** en **Title input** is in principe gelijk aan de bediening van deze functies op de ingebouwde cd-speler.

Functienaam	Gebruik
Repeat	Raadpleeg <i>Een herhaalbereik selecteren</i> op bladzijde 22. De herhaalbereiken die u kunt selecteren zijn echter verschillend van de ingebouwde cd-speler. De multi-cd-speler heeft de volgende herhaalbereiken: <ul style="list-style-type: none"> • MCD – Alle discs in de multi-cd-speler herhalen • Track – Alleen het huidige fragment herhalen • Disc – De huidige disc herhalen
Random	Raadpleeg <i>Fragmenten in willekeurige volgorde afspelen</i> op bladzijde 23.
Scan	Raadpleeg <i>Mappen en fragmenten scannen</i> op bladzijde 23.
Pause	Raadpleeg <i>Het afspelen onderbreken</i> op bladzijde 23.
Title input	Raadpleeg <i>Disc-titels invoeren</i> op bladzijde 23.

Opmerkingen

- Druk op **BAND/ESC/CANCEL** om terug te keren naar het weergavedisplay.
- Als u tijdens de herhaalde weergave een andere disc selecteert, wordt het herhaalbereik gewijzigd in **MCD**.
- Als u tijdens **Track** een fragment zoekt of vooruit- of achteruitspoelt, wordt het bereik voor herhaalde weergave gewijzigd in **Disc**.

- Wanneer het scannen van fragmenten of discs is voltooid, wordt de normale weergave van de fragmenten hervat.

Compressie en extra basversterking

U kunt deze functies alleen gebruiken met een daarvoor geschikte multi-cd-speler.

Met de functies voor compressie (COMP) en dynamische basversterking (DBE, Dynamic Bass Emphasis) kunt u de geluidskwaliteit van de multi-cd-speler aanpassen.

1 Geef het functiemenu weer.

Raadpleeg *Geavanceerde bediening* op de vorige bladzijde.

2 Selecteer met MULTI-CONTROL in het functiemenu COMP/DBE.

- Als de multi-cd-speler niet geschikt is voor de COMP/DBE-functie, verschijnt **No COMP** op het display wanneer u deze functie selecteert.

3 Druk op MULTI-CONTROL en selecteer de gewenste instelling.

OFF—COMP 1—COMP 2—OFF—DBE 1—DBE 2

ITS-speellijsten

Met ITS (Instant Track Selection) kunt u een speellijst met uw favoriete fragmenten samenstellen van de discs die in het magazijn van de multi-cd-speler zijn geplaatst. Als u uw favoriete fragmenten aan de speellijst hebt toegevoegd, kunt u de ITS-weergave inschakelen om de geselecteerde fragmenten af te spelen. Met ITS kunt u voor maximaal 100 discs (met de disc-titels), per disc tot 99 fragmenten invoeren en afspelen. (Bij multi-cd-spelers die vóór de CDX-P1250 en CDX-P650 zijn verkocht, kunnen maximaal 24 fragmenten in de speellijst worden opgeslagen.)

Een speellijst met ITS-programmering samenstellen

1 Speel een cd af die u wilt programmeren.

Duw **MULTI-CONTROL** omhoog of omlaag om de cd te selecteren.

2 Geef het functiemenu weer.

Raadpleeg *Geavanceerde bediening* op bladzijde 60.

3 Selecteer met **MULTI-CONTROL** in het functiemenu **ITS memory**.

4 Selecteer het gewenste fragment door **MULTI-CONTROL** naar links of rechts te duwen.

5 Duw **MULTI-CONTROL** omhoog om het huidige fragment in de speellijst op te slaan.

Memory complete wordt weergegeven en de huidige selectie wordt aan de speellijst toegevoegd.

6 Druk op **BAND/ESC/CANCEL** om terug te keren naar het weergavedisplay.



Opmerking

Als er gegevens voor 100 discs in het geheugen zijn opgeslagen, worden de gegevens van de oudste disc door de nieuwe overschreven.

De ITS-speellijst afspelen

Met ITS-weergave kunt u de fragmenten afspelen die u in de ITS-speellijst hebt ingevoerd. Als u de ITS-weergave inschakelt, worden de fragmenten uit de ITS-lijst in de multi-cd-speler afgespeeld.

1 Selecteer het herhaalbereik.

Raadpleeg *Fragmenten in willekeurige volgorde afspelen* op bladzijde 23.

2 Geef het functiemenu weer.

Raadpleeg *Geavanceerde bediening* op bladzijde 60.

3 Selecteer met **MULTI-CONTROL** in het functiemenu **ITS play**.

4 Druk op **MULTI-CONTROL** om de ITS-weergave in te schakelen.

ITS play: **ON** verschijnt op het display. Het afspelen begint met de fragmenten van de speellijst binnen het eerder geselecteerde bereik, **MCD** of **Disc**.

- Als er geen fragmenten in het huidige bereik voor ITS-weergave zijn geprogrammeerd, verschijnt **ITS Empty** op het display.
- Druk nogmaals op **MULTI-CONTROL** om de ITS-weergave uit te schakelen.

Een fragment uit de ITS-speellijst verwijderen

U kunt een fragment uit de ITS-speellijst verwijderen als de ITS-weergave aan staat. Als de ITS-weergave al is geactiveerd, gaat u verder met stap 2. Als de ITS-weergave is uitgeschakeld, gebruikt u **MULTI-CONTROL**.

1 Speel de cd af waarvan u een fragment uit de ITS-speellijst wilt verwijderen en schakel de ITS-weergave in.

Raadpleeg *De ITS-speellijst afspelen* op deze bladzijde.

2 Geef het functiemenu weer.

Raadpleeg *Geavanceerde bediening* op bladzijde 60.

3 Selecteer met **MULTI-CONTROL** in het functiemenu **ITS memory**.

4 Selecteer het gewenste fragment door **MULTI-CONTROL** naar links of rechts te duwen.

5 Duw **MULTI-CONTROL** omlaag om het fragment uit de ITS-speellijst te verwijderen.

Het huidige fragment wordt uit de ITS-speellijst verwijderd en het volgende fragment wordt afgespeeld.

Verkrijgbare accessoires

6 Druk op BAND/ESC/CANCEL om terug te keren naar het weergavedisplay.

Een cd uit de ITS-speellijst verwijderen

U kunt alle fragmenten van een cd uit de ITS-speellijst verwijderen als de ITS-weergave uit staan.

1 Speel de cd af die u wilt verwijderen.

Duw **MULTI-CONTROL** omhoog of omlaag om de cd te selecteren.

2 Geef het functiemenu weer.

Raadpleeg *Geavanceerde bediening* op bladzijde 60.

3 Selecteer met MULTI-CONTROL in het functiemenu ITS memory.

4 Duw MULTI-CONTROL omlaag om alle fragmenten van de huidige cd uit de ITS-speellijst te verwijderen.

Alle fragmenten van de spelende cd worden uit de speellijst verwijderd en

Memory deleted wordt weergegeven.

5 Druk op BAND/ESC/CANCEL om terug te keren naar het weergavedisplay.

Functies voor disctitels

U kunt cd-titels invoeren en laten weergeven. Daarna kunt u eenvoudig naar de disc zoeken die u wilt afspelen.

Disctitels invoeren

Gebruik de invoerfunctie voor disctitels om maximaal 100 cd-titels (met ITS-speellijst) in de multi-cd-speler op te slaan. Een titel kan maximaal 10 tekens lang zijn. Raadpleeg *Disctitels invoeren* op bladzijde 23 voor meer informatie over de bediening.

- De titels blijven in het geheugen bewaard, zelfs als de disc uit het magazijn wordt verwijderd. Ze worden opgeroepen als de disc weer in het toestel wordt geplaatst.

- Als er gegevens voor 100 discs in het geheugen zijn opgeslagen, worden de gegevens van de oudste disc door de nieuwe overschreven.

Disctitels weergeven

U kunt de tekstinformatie laten weergeven van elke disc waarvoor een disctitel is ingevoerd.

De bediening is gelijk aan die van de ingebouwde cd-speler.

Raadpleeg *De tekstinformatie van de disc weergeven* op bladzijde 20.

Discs selecteren uit de disctitellijst

In de disctitellijst krijgt u een overzicht van de in de multi-cd-speler ingevoerde disctitels. Zo kunt u gemakkelijk de gewenste disc kiezen om af te spelen.

1 Druk op  /LIST om vanaf het weergavedisplay over te schakelen naar de disctitellijst.

2 Gebruik MULTI-CONTROL om de gewenste disctitel te selecteren.

Draai aan de knop om een andere disctitel te selecteren. Druk op de knop om het afspelen te starten.

- U kunt ook een andere disctitel kiezen door **MULTI-CONTROL** omhoog of omlaag te duwen.
- Duw tijdens het afspelen van een cd-text-disc **MULTI-CONTROL** naar rechts om een lijst weer te geven met de fragmenten op de geselecteerde disc. Duw **MULTI-CONTROL** naar links om terug te keren naar de disclijst.
- Als er geen titel voor een disc is ingevoerd, wordt **NO DISC TITLE** weergegeven.
- Als er geen disc in het magazijn is geplaatst, verschijnt **NO DISC** naast het discnummer.
- Als de lijst niet binnen ongeveer 30 seconden wordt gebruikt, keert het display automatisch terug naar het normale display. 

Dvd-speler

Basisbediening

U kunt via dit toestel een los verkrijgbare dvd-speler of multi-dvd-speler bedienen.

Raadpleeg voor meer informatie over de bediening de handleiding van de dvd-speler of multi-dvd-speler. In dit gedeelte vindt u informatie over de bediening van de dvd-speler met dit toestel voor zover die afwijkt van de informatie in de handleiding van de dvd-speler of multi-dvd-speler.

- **Een hoofdstuk/fragment selecteren**

Duw **MULTI-CONTROL** naar links of naar rechts.

- **Vooruit of achteruit spoelen**

Houd **MULTI-CONTROL** naar links of naar rechts ingedrukt.

- Als u gecompriëerde audio afspeelt, hoort u geen geluid bij vooruit- of achteruitspoelen.

- **Duw MULTI-CONTROL naar links of naar rechts om naar het vorige of volgende hoofdstuk/fragment te gaan.**

Een disc selecteren

- U kunt deze functie alleen gebruiken als er een multi-dvd-speler op het toestel is aangesloten.

- **Duw MULTI-CONTROL omhoog of omlaag om de gewenste disc te selecteren.**

Een map selecteren

- U kunt deze functie alleen gebruiken als er op dit toestel een dvd-speler is aangesloten die gecompriëerde audiobestanden kan afspelen.

- **Duw MULTI-CONTROL omhoog of omlaag om een map te selecteren.**

Geavanceerde bediening

1 Druk op MULTI-CONTROL om het hoofdmenu weer te geven.

2 Selecteer met MULTI-CONTROL de menuoptie FUNCTION.

Draai aan de knop om een andere menuoptie te selecteren. Druk erop om uw keuze te bevestigen.

Het functiemenu wordt weergegeven.

3 Draai aan MULTI-CONTROL om de functie te selecteren.

Tijdens het afspelen van een dvd-video of video-cd

Repeat (herhaalde weergave)—**Pause** (pauze)

Tijdens het afspelen van een cd

Repeat (herhaalde weergave)—**Random** (willekeurige weergave)—**Scan** (scanweergave)—

Pause (pauze)—**ITS play** (ITS-weergave)—

ITS memory (ITS-invoer)—**Title input** (discitelinvoer)

Tijdens het afspelen van gecompriëerde audio

Repeat (herhaalde weergave)—**Random** (willekeurige weergave)—**Scan** (scanweergave)—

Pause (pauze)

- Druk op **BAND/ESC/CANCEL** om terug te keren naar het weergavedisplay.

- Als u een functie (behalve **ITS memory** en **Title input**) niet binnen ongeveer 30 seconden gebruikt, keert het display automatisch terug naar de gewone weergave.

Functies en bediening

De bediening van de functies **Repeat**,

Random, **Scan**, **Pause** en **Title input** is in principe gelijk aan de bediening van deze functies op de ingebouwde cd-speler.

De functies **ITS play** en **ITS memory** zijn in principe gelijk aan die van de multi-cd-speler.

Verkrijgbare accessoires

Funcionaam	Gebruik
Repeat	<p>Raadpleeg <i>Een herhaalbereik selecteren</i> op bladzijde 22.</p> <p>Het herhaalbereik dat u kunt selecteren hangt echter af van het type disc of systeem. Het herhaalbereik van de dvd-speler/multi-dvd-speler is als volgt:</p> <p>U kunt deze functie niet gebruiken tijdens PBC-weergave van video-cd's.</p> <ul style="list-style-type: none"> • Disc – De huidige disc herhalen • Folder – De huidige map herhalen • Title – Alleen de huidige titel herhalen • CHAP – Alleen het huidige hoofdstuk herhalen • Track – Het huidige fragment herhalen
Random	Raadpleeg <i>Fragmenten in willekeurige volgorde afspelen</i> op bladzijde 23.
Scan	Raadpleeg <i>Mappen en fragmenten scannen</i> op bladzijde 23.
Pause	Raadpleeg <i>Het afspelen onderbreken</i> op bladzijde 23.
ITS play	Raadpleeg <i>ITS-speellijsten</i> op bladzijde 61.
ITS memory	Raadpleeg <i>ITS-speellijsten</i> op bladzijde 61.
Title input	Raadpleeg <i>Discitels invoeren</i> op bladzijde 23.

Opmerkingen

- Als u tijdens de herhaalde weergave een andere disc selecteert, wordt het herhaalbereik gewijzigd in **Disc**.
- Als u tijdens het afspelen van een video-cd of cd een fragment zoekt of snel vooruit- of achteruitspoelt tijdens **Track**, wordt het herhaalbereik gewijzigd in **Disc**.
- Als u tijdens de het afspelen van gecompri-meerde audio een andere map kiest, wordt het herhaalbereik gewijzigd in **Disc**.
- Als u tijdens het afspelen van gecompri-meerde audio een fragment zoekt of snel voor-

uit- of achteruitspoelt tijdens **Track**, wordt het herhaalbereik gewijzigd in **Folder**.

- Een multi-dvd-speler met ITS-functies en discitelfuncties kan ook op dit toestel worden aangesloten. In dat geval kunnen **ITS play**, **ITS memory** en de invoerfunctie voor discitels bediend worden.
- De ITS-functie van een dvd-speler verschilt enigszins van de ITS-weergave met een multi-cd-speler. Bij een multi-dvd-speler heeft ITS-weergave alleen betrekking op het afspelen van cd's. Raadpleeg *ITS-speellijsten* op bladzijde 61 voor meer informatie. 

Tv-tuner

Basisbediening

U kunt via dit toestel een los verkrijgbare tv-tuner bedienen.

Raadpleeg de handleiding van de tv-tuner voor meer informatie over de bediening van de tv-tuner. In dit gedeelte vindt u informatie over de bediening van de tv-tuner met dit toestel voor zover die afwijkt van de handleiding van de tv-tuner.

● Een frequentieband selecteren

Druk op **BAND/ESC/CANCEL**.

● Een zender selecteren (stap voor stap)

Duw **MULTI-CONTROL** naar links of naar rechts.

● Automatisch afstemmen

Houd **MULTI-CONTROL** even naar links of naar rechts ingedrukt en laat deze weer los.

Opmerkingen

- U kunt met **TV-1** of **TV-2** een frequentieband selecteren.
- U kunt het automatisch afstemmen annuleren door **MULTI-CONTROL** naar links of naar rechts te duwen.

- Als u **MULTI-CONTROL** naar links of naar rechts duwt en vasthoudt, kunt u zenders overslaan. Het automatisch afstemmen begint zodra u **MULTI-CONTROL** loslaat.

Zenders opslaan en oproepen

U kunt 12 zenders opslaan zodat u deze later eenvoudig en snel kunt oproepen.

- Voor elke band kunnen 12 zenders in het geheugen worden opgeslagen.

1 Druk op /LIST.

Het scherm met voorkeuzezenders wordt weergegeven.

2 Gebruik **MULTI-CONTROL** om de geselecteerde zender in het geheugen op te slaan.

Draai aan de knop om een ander voorkeuzenummer te selecteren. Houd de knop ingedrukt om de frequentie op te slaan.

3 Gebruik **MULTI-CONTROL** om de gewenste zender te selecteren.

Draai aan de knop om een andere zender te kiezen. Druk op de knop om deze te selecteren.

- U kunt ook een andere zender zoeken door **MULTI-CONTROL** omhoog of omlaag te duwen.
- Als de lijst niet binnen ongeveer 30 seconden wordt gebruikt, keert het display automatisch terug naar het normale display.

De sterkste zenders op volgorde opslaan (BSSM)

1 Druk op **MULTI-CONTROL** om het hoofdmenu weer te geven.

2 Gebruik **MULTI-CONTROL** en selecteer **FUNCTION** om BSSM weer te geven.

3 Druk op **MULTI-CONTROL** om BSSM in te schakelen.

Search begint te knipperen. Terwijl **Search** knippert, worden de 12 sterkste zenders opgeslagen, te beginnen bij de laagste zender. Als

het zoeken is voltooid, verschijnt de lijst met voorkeuzezenders.

- Druk opnieuw op **MULTI-CONTROL** om het opslaan te annuleren.

4 Gebruik **MULTI-CONTROL** om de gewenste zender te selecteren.

Draai aan de knop om een andere zender te kiezen. Druk op de knop om deze te selecteren.

- U kunt ook een andere zender zoeken door **MULTI-CONTROL** omhoog of omlaag te duwen.
- Druk op **BAND/ESC/CANCEL** om terug te keren naar het gewone display.
- Als de lijst niet binnen ongeveer 30 seconden wordt gebruikt, keert het display automatisch terug naar het normale display. 

Aanvullende informatie

Problemen verhelpen

Bluetooth-audio/telefoon

Symptoom	Oorzaak	Maatregel
Het geluidssignaal van de Bluetooth-geluidsbron wordt niet weergegeven.	Er wordt op hetzelfde moment getelefoneerd met een via Bluetooth aangesloten mobiele telefoon.	Het geluidssignaal wordt weergegeven nadat het gesprek beëindigd is.
	Er wordt op hetzelfde moment een via Bluetooth aangesloten mobiele telefoon gebruikt.	Gebruik de mobiele telefoon niet op hetzelfde moment.
	Er werd opgebeld met een via Bluetooth aangesloten mobiele telefoon maar het gesprek werd onmiddellijk weer beëindigd. Daardoor kon de verbinding tussen dit toestel en de mobiele telefoon niet correct worden afgesloten.	Herstel de Bluetooth-verbinding tussen dit toestel en de mobiele telefoon.



Foutmeldingen

Schrijf een foutmelding altijd nauwkeurig op en houd deze bij de hand als u contact opneemt met uw leverancier of het dichtstbijzijnde Pioneer-servicecentrum.

Ingebouwde cd-speler

Melding	Oorzaak	Maatregel
ERROR-11, 12, 17, 30	Bekraste disc Vuile disc	Vervang de disc. Maak de disc schoon.

ERROR-10, 11, 12, 15, 17, 30, A0	Elektrisch of mechanisch probleem	Zet het contact uit en weer aan, of schakel over naar een andere signaalbron en dan terug naar de cd-speler.
ERROR-15	De geplaatste disc bevat geen gegevens	Vervang de disc.
ERROR-22, 23	Het cd-formaat kan niet worden afgespeeld	Vervang de disc.
NO AUDIO	De geplaatste disc bevat geen bestanden die kunnen worden afgespeeld	Vervang de disc.
SKIPPED	De geplaatste disc bevat WMA-bestanden die door digital rights management (digitaal rechtenbeheer, DRM) zijn beveiligd	Vervang de disc.
PROTECT	Alle bestanden op de disc zijn door digital rights management (digitaal rechtenbeheer, DRM) beveiligd	Vervang de disc.

USB-audiospeler/USB-geheugen

Melding	Oorzaak	Maatregel
NO AUDIO	Geen songs	Zet de audiobestanden over naar de draagbare USB-audiospeler/het USB-geheugen en maak verbinding.
	Er is USB-geheugen met ingeschakelde beveiliging aangesloten	Raadpleeg de instructies van het USB-geheugen om de beveiliging uit te schakelen.

Aanvullende informatie

NO DEVICE	Er is geen USB-opslagapparaat of iPod aangesloten op de USB-poort van dit toestel.	Sluit een compatibel USB-opslagapparaat aan.		
SKIPPED	De aangesloten draagbare USB-audiospeler/het USB-geheugen bevat WMA-bestanden die door Windows Media DRM 9/10 zijn beveiligd.	Speel audiobestanden af die niet door Windows Media DRM 9/10 zijn beveiligd.		
PROTECT	Alle bestanden op de aangesloten draagbare USB-audiospeler/in het USB-geheugen zijn door Windows Media DRM 9/10 beveiligd.	Zet audiobestanden die niet door Windows Media DRM 9/10 zijn beveiligd over naar de draagbare USB-audiospeler/het USB-geheugen en sluit het apparaat aan.		
NOT COMPATIBLE	Het aangesloten USB-apparaat wordt door dit toestel niet ondersteund.	Sluit een draagbare USB-audiospeler of USB-geheugen aan dat compatibel is met USB Mass Storage Class.		
CHECK USB	Er is kortsluiting opgetreden in de USB-aansluiting of de USB-kabel. De aangesloten draagbare USB-audiospeler of het aangesloten USB-geheugen verbruikt meer dan 500 mA (maximaal toelaatbare stroomsterkte).	Controleer of de USB-stekker en de USB-kabel niet ergens ingeklemd zijn of beschadigd zijn. Ontkoppel de draagbare USB-audiospeler/het USB-geheugen en gebruik dit apparaat niet meer. Zet de contactschakelaar op OFF, daarna op ACC of ON en sluit vervolgens een compatibele draagbare USB-audiospeler/compatibel USB-geheugen aan.		
			ERROR-19	Communicatiefout Probeer de volgende mogelijkheden. –Zet het contact uit en dan weer aan. –Ontkoppel de draagbare USB-audiospeler/het USB-geheugen. –Schakel over naar een andere bron. Schakel vervolgens terug naar de USB-audiospeler/het USB-geheugen.
			ERROR-23	Het USB-toestel is niet geformatteerd met de indeling FAT16 of FAT32. Gebruik een USB-toestel dat geformatteerd is met de indeling FAT16 of FAT32.
iPod				
			Melding	Oorzaak
			ERROR-19	Communicatiefout iPod-fout
				Verwijder de kabel uit de iPod. Sluit de kabel weer aan als het hoofdmenu van de iPod wordt weergegeven. Reset de iPod. Verwijder de kabel uit de iPod. Sluit de kabel weer aan als het hoofdmenu van de iPod wordt weergegeven. Reset de iPod.
			ERROR-16	Oude versie van iPod iPod-fout
				Update de versie van de iPod. Verwijder de kabel uit de iPod. Sluit de kabel weer aan als het hoofdmenu van de iPod wordt weergegeven. Reset de iPod.

Aanvullende informatie

ERROR-A1 CHECK USB	iPod is niet opgeladen, maar functioneert correct	Controleer of de kabel van de iPod niet is kortgesloten, bijvoorbeeld contact maakt met metalen voorwerpen. Zet daarna het contact uit en weer aan, of ontkoppel de iPod en sluit deze weer aan.
NO SONGS	Geen songs	Zet de songs over naar de iPod.
STOP	Geen songs in de huidige lijst	Selecteer een lijst die wel songs bevat.
NO DEVICE	Er is geen USB-opslagapparaat of iPod aangesloten op de USB-poort van dit toestel.	Sluit een compatibele iPod aan.

Bluetooth-audio/telefoon

Melding	Oorzaak	Maatregel
ERROR-10	Fout in de stroomvoorziening van de Bluetooth-module van dit toestel	Zet de contactschakelaar uit (OFF) en daarna op de accessoirestand (ACC) of aan (ON). Als de storing hiermee niet is verholpen, neem dan contact op met uw leverancier of een erkend Pioneer Servicecentrum.



Richtlijnen voor het gebruik van discs en de speler

- Gebruik uitsluitend discs die voorzien zijn van een van onderstaande twee logo's.



- Gebruik uitsluitend normale, ronde discs. Gebruik geen discs met een andere vorm (shaped discs).



- Gebruik cd's van 12 of 8 cm. Gebruik geen adapter als u cd's van 8 cm afspeelt.
- Plaats geen ander object dan een cd in de cd-laadsleuf.
- Gebruik geen gebarste, gebroken, kromme of op andere wijze beschadigde discs, omdat zulke discs de speler kunnen beschadigen.
- Niet-gefinaliseerde cd-r/cd-rw-discs kunnen niet worden afgespeeld.
- Raak de gegevenszijde van de disc niet aan.
- Bewaar discs in het bijbehorende doosje wanneer u ze niet gebruikt.
- Bewaar discs niet in een hete ruimte of in direct zonlicht.
- Plak geen labels op discs, schrijf er niet op en breng het oppervlak niet in aanraking met chemische middelen.
- Als u een cd reinigt, veegt u de disc van het midden naar de buitenkant met een zachte doek schoon.

Aanvullende informatie

- Condens en vochtvorming kunnen de werking van de speler tijdelijk negatief beïnvloeden. Laat de speler in een warmere omgeving ongeveer een uur op temperatuur komen. Veeg vochtige schijven met een zachte doek schoon.
- Sommige discs kunnen niet worden afgespeeld afhankelijk van het type disc, de indeling ervan, de toepassing waarmee deze is opgenomen, de omgeving waarin deze wordt afgespeeld, de manier waarop deze wordt bewaard, enzovoort.
- Tekstinformatie wordt soms niet correct weergegeven. Dat is afhankelijk van de manier waarop de disc is opgenomen.
- Schokken tijdens het rijden van het voertuig kunnen de disc laten overslaan.
- Lees de voor discs geldende voorzorgsmaatregelen voordat u ze gebruikt. ■

Dual discs

- Dual discs zijn dubbelzijdige discs met aan de ene kant een beschrijfbaar cd-oppervlak voor audio-opnamen en aan de andere kant een beschrijfbaar dvd-oppervlak voor video-opnamen.
- Aangezien de cd-zijde van Dual discs niet compatibel is met de algemene cd-standaard, is het wellicht niet mogelijk de cd-zijde op dit toestel af te spelen.
- Het regelmatig plaatsen en uitwerpen van een Dual disc kan krassen veroorzaken op de disc en tot afspeelproblemen leiden. In sommige gevallen kan een Dual disc vast komen te zitten in de cd-laadsleuf en kan deze niet meer worden uitgeworpen. Om problemen te voorkomen wordt u aangeraden om geen Dual discs te gebruiken met dit toestel.
- Raadpleeg de informatie van de fabrikant van de disc voor meer informatie over dual discs. ■

Compatibiliteit met gecompriemde audio

WMA

- Compatibel formaat: WMA gecodeerd met Windows Media Player
- Bestandsextensie: .wma
- Bitsnelheid: 48 kbps tot 320 kbps (CBR), 48 kbps tot 384 kbps (VBR)
- Bemonsteringsfrequentie: 32 kHz tot 48 kHz
- Windows Media Audio 9 Professional, Lossless, Voice: Nee

MP3

- Bestandsextensie: .mp3
- Bitsnelheid: 8 kbps tot 320 kbps (CBR), VBR
- Bemonsteringsfrequentie: 16 kHz tot 48 kHz (32, 44,1, 48 kHz voor de beste kwaliteit)
- Compatibele ID3-tag-versie: 1.0, 1.1, 2.2, 2.3, 2.4 (ID3-tag versie 2.x krijgt prioriteit boven versie 1.x.)
- M3u speellijst: Nee
- MP3i (MP3 interactive), mp3 PRO: Nee

AAC

- Compatibel formaat: AAC gecodeerd met iTunes
- Bestandsextensie: .m4a
- Bemonsteringsfrequentie: 11,025 kHz tot 48 kHz
- Overdrachtssnelheid: 16 kbps tot 320 kbps
- Apple Lossless: Nee

WAV

- Bestandsextensie: .wav
- Compatibel formaat: Lineair PCM (LPCM), MS ADPCM
- Quantisatiebits: 8 en 16 (LPCM), 4 (MS ADPCM)
- Bemonsteringsfrequentie: 16 kHz tot 48 kHz (LPCM), 22,05 kHz tot 44,1 kHz (MS ADPCM) ■

Aanvullende informatie

iPod

Compatibiliteit met iPod

- Alleen de volgende modellen iPod kunnen met dit toestel gebruikt worden. Ondersteunde versies van de iPod-software worden hieronder genoemd. Oudere versies van de iPod-software worden wellicht niet door dit toestel ondersteund.
 - iPod nano eerste generatie (softwareversie 1.3.1)
 - iPod nano tweede generatie (softwareversie 1.1.3)
 - iPod nano derde generatie (softwareversie 1.1.2)
 - iPod vijfde generatie (softwareversie 1.3.0)
 - iPod classic (softwareversie 1.1.2)
 - iPod touch (softwareversie 2.0)
 - iPhone (softwareversie 2.0)
 - iPhone 3G (softwareversie 2.0)
- Afhankelijk van de generatie en de versie van de iPod zijn sommige functies niet beschikbaar.
- De bediening kan variëren, afhankelijk van de softwareversie van de iPod.
- Voor gebruik met een iPod is voor de iPod een dock-connector-naar-USB-verbindingkabel (CD-IU50) vereist. Raadpleeg uw leverancier voor meer informatie.
- Eerdere generaties iPods kunnen met dit toestel via een iPod-adaptor van Pioneer (bijvoorbeeld CD-IB100II) bediend worden. Raadpleeg *Muziek op de iPod afspelen* op bladzijde 59 voor meer informatie over de bediening met de iPod-adaptor.

Bediening van de iPod

- Pioneer is niet verantwoordelijk voor verlies van gegevens op de iPod, ook niet tijdens gebruik van dit toestel.
- Laat de iPod niet lange tijd in direct zonlicht liggen. Overmatige blootstelling aan direct zonlicht kan de temperatuur in de iPod doen oplopen en storingen veroorzaken.

- Stel de iPod niet bloot aan hoge temperaturen.
- Maak de iPod stevig vast voordat u gaat rijden. Laat de iPod niet op de grond vallen, omdat deze dan onder het rem- of gaspedaal terecht kan komen.
- Raadpleeg voor meer informatie de handleiding van de iPod.

Informatie over iPod-instellingen

- Wanneer een iPod is aangesloten, wordt de equalizer van de iPod door dit toestel vlak ingesteld voor een optimale klankweergave. Als u de iPod loskoppelt, wordt de equalizer naar de oorspronkelijke instelling teruggezet.
- Als u dit toestel gebruikt, kunt u de herhaalfunctie van de iPod niet uitzetten. Zelfs als u op de iPod de herhaalfunctie uitzet, wordt deze automatisch aangezet als u de iPod op dit toestel aansluit.

Gecomprimeerde audiobestanden op disc

- Er kan een kleine vertraging optreden bij het afspelen van audiobestanden die met afbeeldingsgegevens zijn gecodeerd.
- ISO 9660 niveau 1 en 2 compatibel. Bestanden in de bestandssystemen Romeo en Joliet zijn compatibel met deze speler.
- Het afspelen van multisessie-discs is mogelijk.
- Gecomprimeerde audiobestanden zijn niet compatibel met packet write data transfer.
- Alleen de eerste 32 tekens van de bestandsnaam (inclusief de extensie) of mapnaam worden weergegeven.
- De mapvolgorde en andere instellingen zijn afhankelijk van de software die voor het coderen en schrijven is gebruikt.

Aanvullende informatie

- Bij het afspelen van gecomprimeerde audiodiscs wordt altijd een korte pauze ingelast tussen de fragmenten. Dit gebeurt ongeacht de lengte van de lege ruimte tussen de fragmenten op de originele opname.
- Russische tekst kan alleen op dit toestel worden weergegeven als die met de volgende tekensets is gecodeerd:
 - Unicode (UTF-8, UTF-16)
 - Andere tekensets dan Unicode die in een Windows-omgeving worden gebruikt en op Russisch zijn ingesteld bij de taalinstellingen

Voorbeeld van een boomstructuur

Map

Gecomprimeerd audiobestand

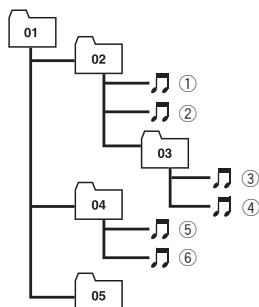

Niveau 1 Niveau 2 Niveau 3 Niveau 4

- Mapnummers worden door dit toestel toegewezen. Als gebruiker kunt u geen mapnummers toewijzen.
- De mappenstructuur kan uit maximaal acht niveaus bestaan. Voor praktisch gebruik kunt u beter niet meer dan twee niveaus gebruiken.
- Op een cd (-r/-rw) kunnen maximaal 999 bestanden worden afgespeeld.
- Op een disc kunnen maximaal 99 mappen worden afgespeeld.

Bluetooth-profielen

- Apparaten die via Bluetooth draadloze technologie communiceren, moeten bepaalde profielen ondersteunen. Dit toestel is compatibel met de volgende profielen:
 - A2DP (Advanced Audio Distribution Profile)
 - AVRCP (Audio/Video Remote Control Profile)
 - GAP (Generic Access Profile)
 - SDP (Service Discovery Protocol)
 - OPP (Object Push Profile)
 - HFP (Hands Free Profile)
 - PBAP (Phone Book Access Profile)
 - SPP (Serial Port Profile)

Opmerking over copyright en handelsmerken

WMA



Windows Media en het Windows-logo zijn handelsmerken of gedeponeerde handelsmerken van Microsoft Corporation in de Verenigde Staten en/of andere landen.

- Dit product bevat technologie die eigendom is van Microsoft Corporation en mag niet worden gebruikt of verspreid zonder een licentie van Microsoft Licensing, Inc.

Aanvullende informatie

MP3

Dit product is uitsluitend bedoeld voor niet-commercieel privégebruik. Het mag niet in een commerciële omgeving worden gebruikt voor realtime-uitzendingen (over land, via satelliet, kabel en/of andere media), voor uitzendingen/streaming via internet, intranet en/of andere netwerken, of in andere elektronische distributiesystemen zoals betaalradio of audio-op-aanvraagtoepassingen. Hiervoor is een aparte licentie nodig. Kijk voor meer informatie op <http://www.mp3licensing.com>.

iTunes

iTunes is een handelsmerk van Apple Inc., gedeponeerd in de VS en andere landen.

iPod



iPod is een handelsmerk van Apple Inc., gedeponeerd in de VS en andere landen.

iPhone



iPhone is een handelsmerk van Apple Inc.

Bluetooth



Het merk Bluetooth® en de logo's daarvan zijn gedeponeerde handelsmerken van Bluetooth SIG, Inc. Pioneer Corporation gebruikt deze onder licentie. Andere handelsmerken en handelsnamen zijn eigendom van de respectieve eigenaren.

- Bluetooth is een technologie voor draadloze verbindingen over korte afstanden, ter vervanging van kabelverbindingen tussen mobiele telefoons, handheld-computers en andere apparaten. Bluetooth werkt in het frequentiebereik van 2,4 GHz en geeft spraak en gegevens door met snelheden tot 1 megabit per seconde. Bluetooth werd in 1998 gelanceerd door een 'special interest group' (SIG) die bestond uit Ericsson Inc., Intel Corp., Nokia Corp., Toshiba en IBM, en wordt momenteel door ongeveer 2 000 bedrijven wereldwijd verder ontwikkeld. ▣

Aanvullende informatie

Technische gegevens

Algemeen

Spanningsbron	14,4 V gelijkstroom (12,0 tot 14,4 V toelaatbaar)
Aarding	Negatief
Max. stroomverbruik	10,0 A
Afmetingen (B × H × D):	
DIN	
Chassis	180 mm × 50 mm × 162 mm
Voorkant	188 mm × 58 mm × 16 mm
D	
Chassis	180 mm × 50 mm × 162 mm
Voorkant	170 mm × 46 mm × 16 mm
Gewicht	1,4 kg

Audio

Maximaal uitgangsvermogen	50 W × 4
.....	50 W × 2/4 Ω + 70 W × 1/2 Ω (voor de subwoofer)
Doorlopend uitgangsvermogen	22 W × 4 (50 Hz tot 15 000 Hz, 5% THD, 4 Ω belasting, beide kanalen)
Belastingimpedantie	4 Ω tot 8 Ω × 4
.....	4 Ω tot 8 Ω × 2 + 2 Ω × 1
Preout max. uitgangsniveau	4,0 V
Equalizer (7-bands grafische equalizer):	
Frequentie	50/125/315/800/2k/5k/12,5k Hz
Gain	±12 dB
HPF:	
Frequentie	50/63/80/100/125 Hz
Afval	-12 dB/oct
Subwoofer (mono):	
Frequentie	50/63/80/100/125 Hz
Afval	-18 dB/oct
Gain	+6 dB tot -24 dB
Fase	Normaal/tegengesteld
Bass boost:	
Gain	+12 dB tot 0 dB
Cd-speler	
Systeem	Compact Disc Audio
Bruikbare discs	Compact Discs
Signaal-tot-ruisverhouding	94 dB (1 kHz) (IEC-A netwerk)
Aantal kanalen	2 (stereo)
MP3-decoderingsformaat ...	MPEG-1 & 2 Audio Layer 3
WMA-decoderingsformaat	Versie 7, 7.1, 8, 9, 10, 11 (2 kan. audio) (Windows Media Player)

AAC-decoderingsformaat ...	MPEG-4 AAC (alleen iTunes gecodeerd) (.m4a) (versie 7,7 en eerder)
WAV-signaalformaat	Lineaire PCM & MS ADPCM (niet gecompriemd)

USB

Specificatie USB-standaard	USB 2.0 volledige snelheid
Maximale voeding	500 mA
Minimale geheugencapaciteit	256 MB
USB-klasse	MSC-apparatuur (Mass Storage Class)
Bestandssysteem	FAT16, FAT32
MP3-decoderingsformaat ...	MPEG-1 & 2 Audio Layer 3
WMA-decoderingsformaat	Versie 7, 7.1, 8, 9, 10, 11 (2 kan. audio) (Windows Media Player)
AAC-decoderingsformaat ...	MPEG-4 AAC (alleen iTunes gecodeerd) (.m4a) (versie 7,7 en eerder)
WAV-signaalformaat	Lineaire PCM & MS ADPCM (niet gecompriemd)

FM-tuner

Frequentiebereik	87,5 MHz tot 108,0 MHz
Bruikbare gevoeligheid	9 dBf (0,8 μV/75 Ω mono, S/R: 30 dB)
Signaal-tot-ruisverhouding	72 dB (IEC-A-netwerk)

MW-tuner

Frequentiebereik	531 kHz tot 1 602 kHz (9 kHz)
Bruikbare gevoeligheid	25 μV (S/N: 20 dB)
Signaal-tot-ruisverhouding	62 dB (IEC-A-netwerk)

LW-tuner

Frequentiebereik	153 kHz tot 281 kHz
Bruikbare gevoeligheid	28 μV (S/N: 20 dB)
Signaal-tot-ruisverhouding	62 dB (IEC-A-netwerk)

Bluetooth

Versie	Bluetooth 2.0 + EDR gecertificeerd
Uitgangsvermogen	+4 dBm max. (Vermogensklasse 2)



Opmerking

Technische gegevens en ontwerp kunnen ter productverbetering zonder voorafgaande kennisgeving worden gewijzigd.

<http://www.pioneer.eu>

Bezoek www.pioneer.nl (of www.pioneer.eu) om uw product te registreren.

PIONEER CORPORATION

4-1, MEGURO 1-CHOME, MEGURO-KU
TOKYO 153-8654, JAPAN

PIONEER ELECTRONICS (USA) INC.

P.O. Box 1540, Long Beach, California 90801-1540, U.S.A.
TEL: (800) 421-1404

PIONEER EUROPE NV

Haven 1087, Keetberglaan 1, B-9120 Melsele, Belgium/Belgique
TEL: (0) 3/570.05.11

PIONEER ELECTRONICS ASIACENTRE PTE. LTD.

253 Alexandra Road, #04-01, Singapore 159936
TEL: 65-6472-7555

PIONEER ELECTRONICS AUSTRALIA PTY. LTD.

178-184 Boundary Road, Braeside, Victoria 3195, Australia
TEL: (03) 9586-6300

PIONEER ELECTRONICS OF CANADA, INC.

300 Allstate Parkway, Markham, Ontario L3R 0P2, Canada
TEL: 1-877-283-5901
TEL: 905-479-4411

PIONEER ELECTRONICS DE MEXICO, S.A. de C.V.

Bvd.Manuel Avila Camacho 138 10 piso
Col.Lomas de Chapultepec, Mexico, D.F. 11000
TEL: 55-9178-4270

先鋒股份有限公司

總公司：台北市中山北路二段44號13樓
電話：(02) 2521-3588

先鋒電子（香港）有限公司

香港九龍尖沙嘴海港世界商業中心
9樓901-6室
電話：(0852) 2848-6488

Uitgegeven door Pioneer Corporation.
Copyright © 2009 by Pioneer Corporation.
Alle rechten voorbehouden.