

5-kanals högeffektsförstärkare

5-kanal-forstærker

5-kanals forsterker

**Bruksanvisning
Betjeningsvejledning
Bruksanvisning**

GM-D515

Glöm inte att registrera produkten på www.pioneer.se (eller www.pioneer-eur.com)
Glem ikke at registrere dit produkt på www.pioneer.dk (eller www.pioneer-eur.com)
Ikke glem å registrere produktet ditt på www.pioneer.no (eller www.pioneer-eur.com)

Pioneer *sound.vision.soul*

SVENSKA

DANSK

NORSK

Innehåll

Vi tackar dig för att ha köpt denna PIONEER-produkt. Läs omsorgsfullt denna handbok innan du använder produkten.

| | | | |
|--|----------|---------------------------------------|----------|
| Innan du använder denna produkt | 2 | Anslutning av enheten | 4 |
| Om problem uppstår | 2 | Kopplingschema | 4 |
| Om denna produkt | 2 | Anslut strömkontakten | 5 |
| SE UPP | 2 | Anslut högtalarutgångarna | 5 |
| VARNING | 2 | Anslut högtalarledningarna | 6 |
| Inställning av enheten | 3 | Installation | 7 |
| Förstärkningsväljare och | | Exempel på installation på golvmattan | 8 |
| basförstärkningsväljare | 3 | eller i chassit | 8 |
| BFC-svängningsfrekvensväljare | | Tekniska data | 8 |
| (Beat Frequency Control) | 3 | | |
| Strömindikator | 3 | | |
| HPF (högpassfilter) väljare | | | |
| (CH A och CH B) | 3 | | |
| Delningsfrekvensväljare | 3 | | |

Innan du använder denna produkt

2

Om problem uppstår

Om enheten inte fungerar korrekt, kontakta din återförsäljare eller närmaste auktoriserade PIONEER-serviceställe.

Om denna produkt

Denna produkt är en 5-kanals klass D förstärkare. Anslut fullområdeshögtalare till kanal A och B, och en subwoofer till SUB-kanalen.

För SUB-kanalen, om både L (vänster) och R (höger) ansluts till RCA-ingången, blir den utgående signalen en blandning av L (vänster) och R (höger) signalerna.

⚠ SE UPP

Byt aldrig ut en säkring mot en som har större effekt eller märkdata än originalsäkringen. Om en felaktig säkring används kan det resultera i överhettning och rökutveckling, vilket kan ge skador på produkten och personskador inklusive brännskador.

VARNING

- Använd alltid de speciella röda batteri- och jordledningar ([RD-223] × 2), som säljs separat. Anslut batteriledningen direkt till bilbatteriets positiva pol (+) och jordledningen till bilens karosseri.
- Vidrör inte förstärkaren med våta händer. I annat fall riskerar du att få en elektrisk stöt. Vidrör ej heller förstärkaren om den är våt.
- Med hänsyn till trafiksäkerhet och säkra körförhållanden, dämpa volymen tillräckligt så att du kan höra normala trafikljud.
- Kontrollera strömförsörjningens och högtalarnas anslutningar om säkringen till den separat sålda batteriledningen eller förstärkaren går. Lokalisera felet och åtgärda problemet. Installera sedan en ny säkring av samma storlek och med samma märkdata som den tidigare.
- Om någonting onormalt inträffar, bryter skyddskretsen strömmen till förstärkaren (ljudet tystnar) för att hindra funktionsfel på förstärkaren och högtalarna. I detta fall, slå av (OFF) strömmen till systemet och kontrollera anslutningen till strömförsörjningen och högtalarna. Ta reda på orsaken och åtgärda problemet.
- Kontakta återförsäljaren om du inte kan lokalisera problemet.
- För att undvika en elektrisk stöt eller en kortslutning under uppkoppling och installation, se till att först koppla loss batteriets negativa (–) pol.
- Kontrollera att inga delar befinner sig bakom panelen när du borrar hål i den för att installera förstärkaren. Se till att skydda alla kablar och viktiga delar, t.ex. bränsle- och bromsledningar samt elektriska ledningar mot skador.
- Låt INTE förstärkaren komma i kontakt med vätskor, t.ex. på grund av den plats där den installeras. En elektrisk stöt kan bli följden. Förstärkaren och högtalaren kan skadas, avge rök eller överhettas vid kontakt med vätskor. Dessutom kan förstärkarens och eventuellt anslutna högtalares höljen bli heta och du kan riskera lättare brännskador om du vidrör dem.

SVENSKA

Inställning av enheten

Förstärkningsväljare och basförstärkningsväljare

Justering av förstärkningsväljarna A och B och basförstärkningsväljaren (CH SUB) hjälper dig att anpassa bilstereons uteffekt till Pioneer-förstärkaren. I normalfall, ställ in dessa väljare i läget "NORMAL (NORM.)". Om uteffekten är låg även när du ökar volymen på bilstereon, vrid väljarna medurs. Om det uppstår distorsion när du ökar volymen på bilstereon, vrid väljarna moturs.

- Om du bara använder en ingångsstickkontakt, ställ förstärkningsväljarna för högtalarutgångarna A och B i samma läge.
- Om du använder en RCA-utrustad bilstereo (standard utspänning 500 mV), ställ väljaren i läget NORMAL. Om du använder en RCA-utrustad Pioneer bilstereo vars maximala utgående spänning är 4 V eller mera, ställ in väljaren enligt bilstereons utgångsnivå.
- När du vill förstärka basen, vrid basförstärkningskontrollen medurs.

Strömindikator

Strömindikatorn tänds när strömmen slås på.

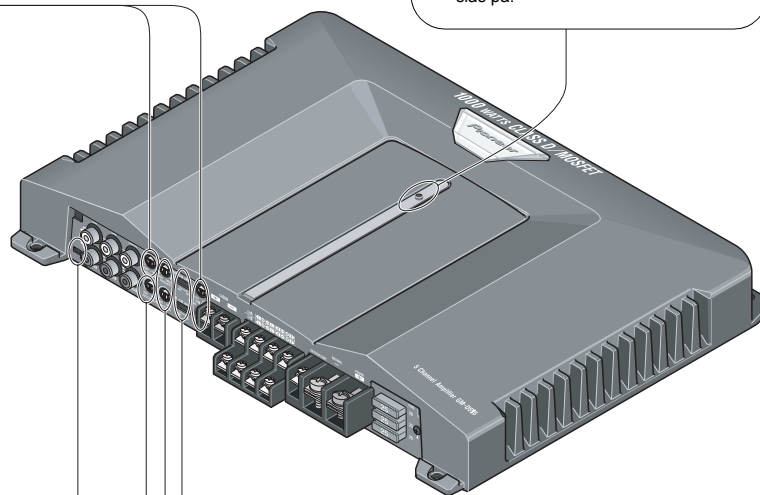

BFC-svängningsfrekvensväljare (Beat Frequency Control)

Om ljudet svajar när du lyssnar på en MW/LW-utsändning i din bilstereo, justera BFC-väljaren med en liten skruvmejsel.

Delningsfrekvensväljare

Du kan välja en delningsfrekvens från 40 till 240 Hz.

HPF (högpasfilter) väljare (CH A och CH B)

Ställ in HPF-väljaren på följande sätt enligt den högtalartyp som är ansluten till högtalarutgångens kontakt och bilstereosystemet:

| HPF-väljare | Utgående ljudfrekvensområde | Högtalartyp | Anmärkingar |
|---------------|-------------------------------------|-------------|--|
| OFF (Vänster) | Fullområdes | Fullområdes | |
| HPF (Höger) | Lågfrekvens- till högfrekvensområde | Fullområdes | Används när du vill eliminera det mycket låga frekvensområdet eftersom detta inte behövs för de högtalare du använder. |

SVENSKA

Anslutning av enheten

⚠ SE UPP

- Koppla loss batteriets negativa (-) pol för att undvika kortslutning och skada på enheten.
- Fäst ledningarna med kabelklämmor eller motsvarande. Linda tejp runt ledningarna för att skydda dem på ställen där de ligger an mot metalldelar.
- Installera ej ledningarna på ställen där de kan utsättas för hög värme, t.ex. het luft från värmesystemet. Om ledningens isolering smälter och skadas, riskerar du att ledningen kortsluts mot fordonets karosseri.
- Se till att ledningarna inte kommer i kontakt med några rörliga delar, t.ex. växelspåk, handbroms eller sätenas glidmekanismer.
- Förkorta ej några ledningar. I annat fall riskerar du att skyddskretsen inte fungerar när det behövs.
- Avlägsna aldrig isoleringen till enhetens strömkabel för att göra en tjuvkoppling till någon annan utrustning. Ledningens strömkapacitet överskrids, vilket resulterar i att den överhettas.
- Byt aldrig ut en säkring mot en som har större effekt eller märkdata än originalsäkringen. Om en felaktig säkring används kan det resultera i överhettning och rökutveckling, vilket kan ge skador på produkten och personskador inklusive brännskador.

⚠ SE UPP:

Förhindra materiella skador och personskador

- Koppla aldrig högtalarledningarna så att de jordas direkt eller genom att ansluta samma minusledning (-) till flera högtalare.
- Denna enhet är avsedd för fordon med 12-volts batteri och negativ jord. Kontrollera batteriets spänning innan du installerar enheten i en personbil, lastbil eller buss.
- Om bilstereon är påslagen en längre tid medan motorn inte är i gång eller går på tomgång kan batteriet laddas ur. Stäng av bilstereon när motorn inte är i gång eller går på tomgång.
- Om du ansluter förstärkarens fjärrkontrollkabel till strömuttaget via tändningslåset (12 V DC), kommer förstärkaren alltid att vara påkopplad när tändningen är påslagen – oavsett om bilstereon är på eller av. Du riskerar då att batteriet laddas ur om motorn inte är i gång eller går på tomgång.
- Högtalare som ansluts till förstärkaren måste motsvara de nedan listade standardspecifikationerna. Om de inte motsvarar specifikationerna, finns det risk för att de fattar eld, avger rök eller skadas. Högtalarimpedansen måste vara 4 – 8 ohm. Subwoofersimpedansen måste vara 2 – 8 ohm.
- Installera den separat sålda batteriledningen på så långt avstånd som möjligt från högtalarledningarna. Installera den separat sålda batteriledningen samt jordledningen, högtalarledningarna och förstärkaren så långt som möjligt från antennen, antennkabeln och turnern.

- Ledningarna för denna produkt och ledningar för andra produkter kan ha olika färg även om de har samma funktion. När du ansluter denna produkt till en annan produkt, se medföljande instruktioner för båda enheter och anslut de ledningar som har samma funktion.

| Högtalarkanal | Högtalartyp | Effekt |
|--------------------------|--------------------|--|
| Kanal A (CH A) | Annat än subwoofer | Max. ineffekt: Min. 100 W |
| Kanal B (CH B) | Annat än subwoofer | Max. ineffekt: Min. 100 W |
| Subwooferskanal (CH SUB) | Subwoofer | Nominell ineffekt: Min. 178 W (4 Ω Drive) Min. 338 W (2 Ω Drive) |

Kopplingschema

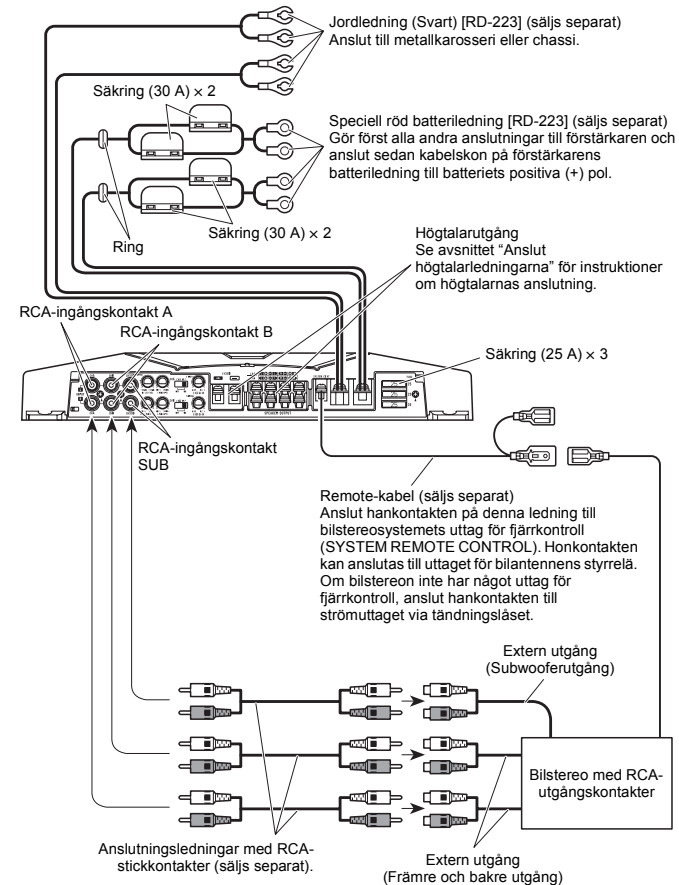

Anslutning av enheten

Anslut strömkontakten

- Använd alltid de speciella röda batteri- och jordledningar ([RD-223] × 2), som säljs separat. Anslut batteriledningen direkt till bilbatteriets positiva pol (+) och jordledningen till bilens karosseri.

1. Dra batteriledningen från motorrummet in i bilen.

- Gör först alla andra anslutningar till förstärkaren och anslut sedan kabelskon på förstärkarens batteriledning till batteriets positiva (+) pol.

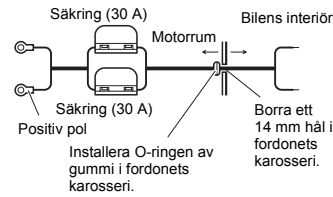

2. Tvinn ihop ledningstrådarna på batteriledningen, jordledningen och Remote-kabeln.



3. Fäst kabelskorna i ledningsändarna. Kabelskor medföljer ej.

- Kläm fast kabelskorna med en tång eller liknande.

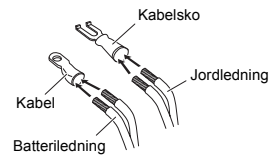

4. Anslut ledningarna till uttaget.

- Fäst ledningarna säkert med kontaktskruvarna.

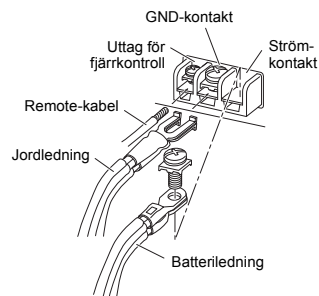

⚠ VARNING

Om batteriledningen inte säkert ansluts till polen med kontaktskruvarna kan det resultera i överhettning, vilket kan ge skador på produkten och personsador inklusive lättare brännskador.

Anslut högtalarutgångarna

- Ta bort ca 10 mm av isoleringen på änden av högtalarledningarna med en kniptång eller avbitare och tvinn ihop trådarna.

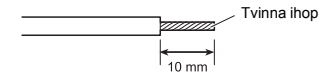

- Fäst kabelskorna i högtalarledningarnas ändar. Kabelskor medföljer ej.

- Kläm fast kabelskorna med en tång eller liknande.

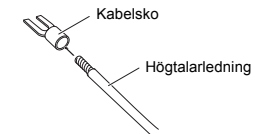

- Anslut högtalarledningarna till högtalarutgångarna.

- Fäst högtalarledningarna säkert med kontaktskruvarna.

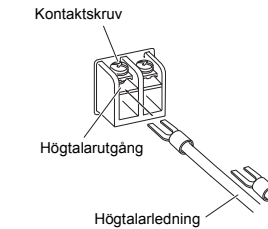
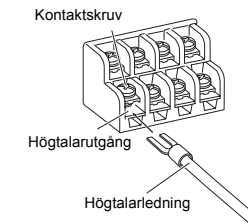

SVENSKA

Anslutning av enheten

Anslut högtalarledningarna

⚠ SE UPP:

Kanal A & B

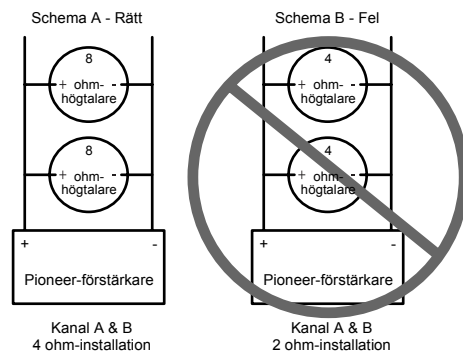

Installera/ använd INTE Pioneer-förstärkaren genom att parallellkoppla högtalare med 4 ohms impedans (eller lägre) för att få 2 ohms (eller lägre) högtalarimpedans (Schema B) för kanal A & B. Installera/ använd INTE Pioneer-förstärkaren genom att koppla högtalare med lägre än 4 ohms högtalarimpedans för kanal A & B. Felaktig installation kan leda till skador på förstärkaren, rökutveckling eller överhettning. Förstärkarens hölje kan bli hett och du kan riskera lättare brännskador om du vidrör det.

För att korrekt installera och uppnå 4 Ω -impedans, parallellkoppla två 8 Ω -högtalare enligt schemat (Schema A) eller använd en enda 4 Ω -högtalare. För förstärkarens kanal A & B, följ kopplingsschemat som finns på framsidan av förstärkaren och parallellkoppla två 8 Ω -högtalare för 4 Ω belastning eller använd en enda 4 Ω -högtalare per kanal.

Om du har frågor eller problem, kontakta närmaste auktoriserade Pioneer-återförsäljare eller Pioneers kundservice.

⚠ SE UPP:

Subwooferkanal

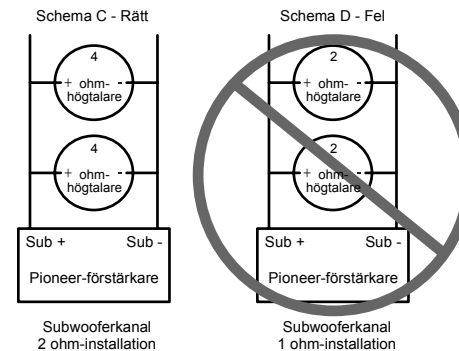

Installera/ använd INTE Pioneer-förstärkaren genom att parallellkoppla högtalare med 2 ohms impedans (eller lägre) för att få 1 ohms (eller lägre) högtalarimpedans (Schema D) för subwooferkanal. Installera/ använd INTE Pioneer-förstärkaren genom att koppla högtalare med lägre än 2 ohms högtalarimpedans för subwooferkanal. Felaktig installation kan leda till skador på förstärkaren, rökutveckling eller överhettning. Förstärkarens hölje kan bli hett och du kan riskera lättare brännskador om du vidrör det.

För att korrekt installera och uppnå 2 Ω -impedans, parallellkoppla två 4 Ω -högtalare enligt schemat (Schema C) eller använd en enda 2 Ω -högtalare. För förstärkarens subwooferkanal, följ kopplingsschemat som finns på framsidan av förstärkaren och parallellkoppla två 4 Ω -högtalare för 2 Ω belastning eller använd en enda 2 Ω -högtalare per kanal.

Om du har frågor eller problem, kontakta närmaste auktoriserade Pioneer-återförsäljare eller Pioneers kundservice.

Anslutning av enheten

Anslut högtalarledningarna enligt anvisningarna i figurerna nedan.

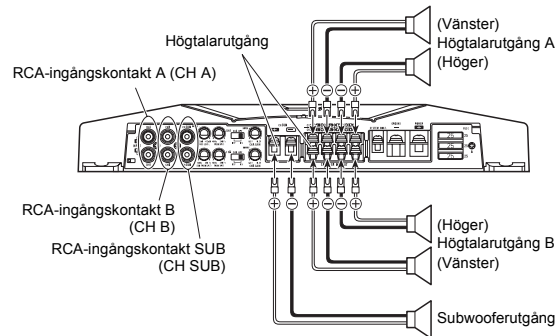

Kombinerad ingång/utgång

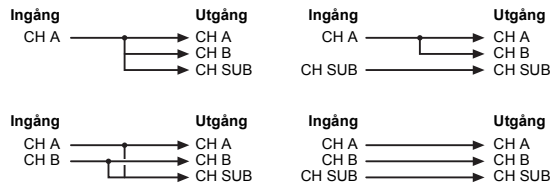

- Om du endast använder RCA-ingångskontakt A, matas utgångssignalen för kanal A, kanal B och SUB-kanalen ut via kanal A.
- Om du endast använder RCA-ingångskontakt A och B, är utgångssignalerna från kanal A och kanal B oförändrade, men SUB-kanalens utgångssignal är en blandning av signalerna från kanal A och kanal B.
- Om du endast använder RCA-ingångskontakt A och SUB, matas signalerna från kanal A och B ut via kanal A, men SUB-kanalens utgångssignal förblir oförändrad.
- Anslut ingenting till RCA-ingångskontakt B eller SUB om du inte använder dem.

Installation

⚠ SE UPP

- Installera inte enheten:
 - På ett ställe där den kan skada föraren eller passagerarna vid ett plötsligt stopp.
 - På ett ställe där den kan hindra föraren, t.ex. på golvet framför förarsätet.
- Se till att ledningarna inte fastnar i sätenas glidmekanismer med risk att de orsakar en kortslutning.
- Kontrollera att inga delar befinner sig bakom panelen när du borrar hål i den för att installera förstärkaren. Skydda alla kablar och viktiga delar som t.ex. bränsle-, broms- och elledningar mot skador.
- Installera de självgående skruvarna så att deras spetsar inte kommer i kontakt med någon ledning. Detta är viktigt för att hindra att ledningarna blir avskurna på grund av bilens vibrationer, vilket kan orsaka en eldsvåda.
- Låt INTE förstärkaren komma i kontakt med vätskor, t.ex. på grund av den plats där den installeras. En elektrisk stöt kan bli följden. Förstärkaren och högtalaren kan skadas, avge rök eller överhettas vid kontakt med vätskor. Dessutom kan förstärkarens och eventuellt anslutna högtalares höljen bli heta och du kan riskera lättare brännskador om du vidrör dem.
- För att säkra korrekt installation, använd de medföljande delarna enligt instruktionerna. Om andra än de medföljande delarna används kan de orsaka skador på förstärkarens inre delar eller lossna med följd att förstärkaren sätts ur funktion.
- Byt aldrig ut en säkring mot en som har större effekt eller märkdata än originalsäkringen. Om en felaktig säkring används kan det resultera i överhettning och rökutveckling, vilket kan ge skador på produkten och personskadorna inklusive brännskador.

⚠ SE UPP:

Förhindra funktionsfel och personskadorna

- För att säkra korrekt värmeavledning av förstärkaren, kontrollera följande under installationen.
 - Se till att det finns tillräckligt utrymme ovanför förstärkaren för korrekt ventilation.
 - Täck inte över förstärkaren med en matta eller liknande.
- Låt INTE förstärkaren komma i kontakt med vätskor, t.ex. på grund av den plats där den installeras. En elektrisk stöt kan bli följden. Förstärkaren och högtalaren kan skadas, avge rök eller överhettas vid kontakt med vätskor. Dessutom kan förstärkarens och eventuellt anslutna högtalares höljen bli heta och du kan riskera lättare brännskador om du vidrör dem.
- Installera inte förstärkaren på instabila ställen, t.ex. reservhjulsfästet.
- Bästa installationsplats varierar enligt bilens modell. Montera förstärkaren på ett ställe som har ett tillräckligt styvt underlag.
- Koppla först upp ledningarna provisoriskt för att kontrollera att förstärkaren och systemet fungerar korrekt.
- När du har installerat förstärkaren, kontrollera att reservhjulet, domkraften och verktygen enkelt kan tas ut.

SVENSKA

Installation

Exempel på installation på golvmattan eller i chassit

1. Placera förstärkaren där den ska installeras. Placera de medföljande självgående skruvarna (4 × 18 mm) i skruvhålen. Tryck på skruvarna med skruvmejseln för att märka upp installationshålen.
2. Borra 2,5 mm hål enligt märkena och installera förstärkaren på mattan eller direkt i chassit.

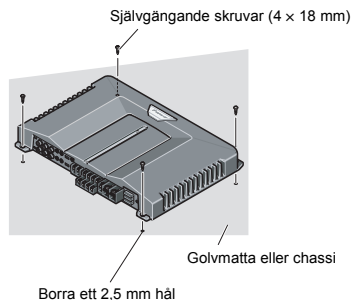

Tekniska data

| | |
|--|--|
| Strömkälla | 14,4 V DC (10,8 – 15,1 V tillåtet) |
| Jordningssystem | Negativ typ |
| Strömförbrukning | 43,8 A (vid kontinuerlig effekt, 4 Ω) |
| Genomsnittlig strömförbrukning* | 10,9 A (4 Ω för fem kanaler) |
| Säkring | 25 A × 3 |
| Mått | 350 (B) × 52 (H) × 268 (D) mm |
| Vikt | 3,9 kg (Utan ledningar) |
| Maximal uteffekt | Kanal A/B: 100 W × 4 (4 Ω) |
| | Kanal SUB: 300 W × 1 (4 Ω) / 600 W × 1 (2 Ω) |
| Kontinuerlig uteffekt | 65 W × 4 (4 Ω) + 225 W × 1 (4 Ω) |
| | (56 W × 4 (4 Ω) + 350 W × 1 (2 Ω)) |
| | (DIN45324, +B=14,4 V) |
| Belastningsimpedans | 4 Ω (Kanal A/B: 4 – 8 Ω tillåten) |
| | (Kanal SUB: 2 – 8 Ω tillåten) |
| Frekvensomfång | Kanal A/B: 10 – 40.000 Hz (+0 dB, –1 dB) |
| | Kanal SUB: 5 – 240 Hz (+0,5 dB, –3 dB) |
| Signal/brusförhållande | 95 dB (IEC-A-nätverk) |
| Distorsion | Kanal A/B: 0,01% (10 W, 1 kHz) |
| | Kanal SUB: 0,03% (10 W, 120 Hz) |
| Lågpasfilter (Kanal SUB) | Delningsfrekvens: 40 – 240 Hz |
| | Branthet: –12 dB/okt |
| Högpasfilter (Kanal A/B) | Delningsfrekvens: 40 – 240 Hz |
| | Branthet: –12 dB/okt |
| Justering av basnivå (Kanal SUB) | –22 – +12 dB |
| | (125 mV – 6,5 V) |
| Nivå/förstärkningskontroll (Kanal A/B) | 200 mV – 6,5 V |
| Maximal ingångsnivå/impedans | RCA: 6,5 V/22 kΩ |

Observera:

- Tekniska data och utförande kan ändras utan föregående meddelande som följd av förbättringar.

* Genomsnittlig strömförbrukning

Den genomsnittliga strömförbrukningen är nästan lika med den maximala strömförbrukningen i denna enhet vid inmatning av en ljudsignal. Använd detta värde för att beräkna den totala strömförbrukningen för flera slutsteg.

Indholdsfortegnelse

Tak, fordi De har købt dette PIONEER-produkt. Læs denne betjeningsvejledning igennem, inden udstyret tages i brug.

| | | | |
|--|-----------|---------------------------------------|-----------|
| Før brug af dette udstyr | 9 | Tilslutning af enheden | 11 |
| I tilfælde af problemer | 9 | Tilslutningsdiagram | 11 |
| Om dette produkt | 9 | Tilslutning af strømterminal | 12 |
| FORSIGTIG | 9 | Tilslutning af højttalernes | |
| ADVARSEL | 9 | udgangsterminaler | 12 |
| | | Tilslutning af højttalerledninger | 13 |
| Indstilling af forstærkeren | 10 | Installation | 14 |
| Forstærkerknop og styring af | | Eksempel på installation på gulvmatte | |
| basniveau | 10 | eller chassis | 15 |
| BFC-omskifter (støjdæmpning) | 10 | Specifikationer | 15 |
| Strømindikator | 10 | | |
| HPF-omskifter (højpasfilter) | | | |
| (CH A og CH B) | 10 | | |
| Styring af afskæringsfrekvens | 10 | | |

Før brug af dette udstyr

I tilfælde af problemer

Hvis enheden ikke fungerer korrekt, bedes De henvende Dem til forhandleren eller den nærmeste autoriserede PIONEER-serviceafdeling.

Om dette produkt

Dette produkt er en 5-kanal-forstærker af klasse D. Tilslut højttalere for hele lydområdet til kanalerne A og B og en subwoofer til kanalen SUB.

I forbindelse med SUB-kanalen er outputtet en blanding af L- og R-signaler, hvis både L (venstre) og R (højre) er sluttet til RCA-indgangen.

⚠ FORSIGTIG

Skift aldrig sikringen ud med en sikring af en anden type end den oprindelige sikring. Anvendelse af en forkert sikring kan medføre overophedning og røg samt forårsage beskadigelse af produktet og personskader inkl. forbrændinger.

ADVARSEL

- Brug altid de specielle røde batteri- og jordforbindelsesledninger ((RD-223) × 2), som sælges separat. Slut batteriledningen direkte til bilbatteriets positive terminal (+) og jordforbindelsesledningen til køretøjets chassis.
- Rør ikke ved forstærkeren med våde hænder. Ellers er der fare for elektriske stød. Rør heller ikke ved forstærkeren, når den er våd.
- Af trafikikkerhedsgrunde og for at opretholde sikre betingelser for kørslen skal lydniveauet være så lavt, at man stadig kan høre de normale trafiklyde.
- Kontrollér strømforsyningens og højttalernes tilslutninger, hvis batteriledningens eller forstærkerens sikring (sælges separat) springer. Find årsagen og løs problemet, og udskift derefter sikringen med en ny af samme størrelse og værdi.
- For at undgå fejlfunktion af forstærker og højttalere vil beskyttelseskredsløbet afbryde strømforsyningen til forstærkeren (lyden afbrydes), hvis der opstår en unormal situation. I disse tilfælde skal strømmen til systemet afbrydes, og strømforsyningens og højttalernes tilslutninger skal kontrolleres. Find årsagen, og løs problemet.
- Henvend Dem til forhandleren, hvis De ikke kan finde årsagen.
- For at undgå elektriske stød eller kortslutninger under tilslutning og installation skal batteriets negative (-) tilslutning afbrydes først.
- Kontrollér, at ingen dele sidder bag panelet, når der bores huller til installation af forstærkeren. Beskyt alle kabler og vigtigt udstyr, som benzinslanger, bremseslanger og elektrisk kabelføring, mod beskadigelse.
- LAD IKKE forstærkeren komme i kontakt med væsker, f.eks. p.g.a. det sted, hvor forstærkeren installeres. Det kan medføre elektriske stød. Kontakt med væsker kan desuden forårsage beskadigelse af forstærkeren og højttalere, røg og overophedning. Desuden kan forstærkerens overflade og overfladerne af tilsluttede højttalere blive varme og forårsage mindre forbrændinger.

Indstilling af forstærkeren

10

Forstærkerknop og styring af basniveau

Justeringen af forstærkerknapperne A og B og knappen til styring af basniveau (CH SUB) hjælper med at tilpasse bilstereoanlæggets udgangseffekt til Pioneer-forstærkeren.

Normalt sættes disse knapper til positionen "NORMAL (NORM.)". Hvis udgangseffekten er lav, selv om bilstereoanlæggets lydniveau skrues op, skal knapperne drejes med uret. Hvis der opstår forvrængning, når stereoanlæggets lydniveau er skruet helt op, skal knapperne drejes mod uret.

- Hvis De kun bruger ét indgangsstik, skal forstærkerknapperne for højttalerudgangene A og B indstilles til samme position.
- Vælg positionen NORMAL, hvis der bruges et bilstereoanlæg med RCA-stik (phonostik) (standardudgangseffekt 500 mV). Hvis der bruges et Pioneer-bilstereoanlæg med RCA-stik med maksimal udgangseffekt på 4 V eller mere, skal niveauet justeres, så det passer til bilstereoanlæggets udgangsniveau.
- Drej basstyrkeknappen med uret for at forstærke bassen.

Strømindikator

Strømindikatoren lyser, når strømmen er tilsluttet.

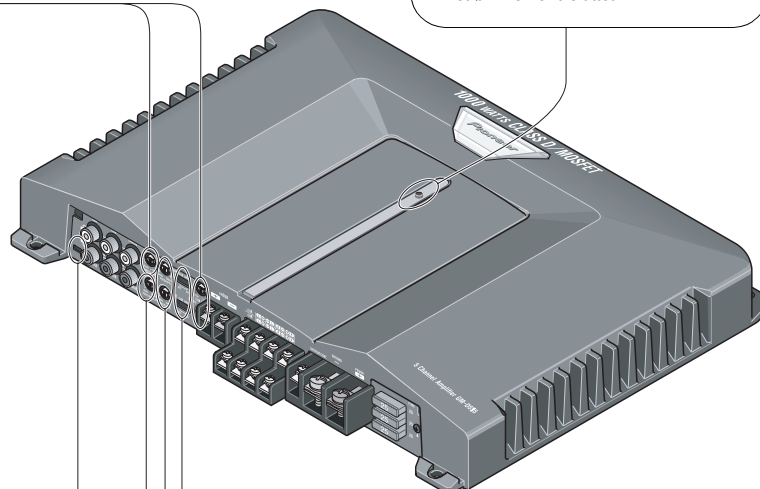

BFC-omskifter (støjdæmpning)

Hvis De hører støj, når De lytter til en MW/LW-station med bilstereoanlægget, kan BFC-omskifterens position ændres med en lille skruetrækker med standardkærv.

Styring af afskæringsfrekvens

Frekvensen kan afskæres fra 40 til 240 Hz.

HPF-omskifter (højpasfilter) (CH A og CH B)

Sæt HPF-omskifteren som følger svarende til den højttalertype, der er tilsluttet højttalerudgangsstikket og bilstereoanlægget:

| HPF-omskifter | Lydfrekvensområde, der skal udsendes | Højttalertype | Bemærkninger |
|---------------|---|---------------|--|
| OFF (venstre) | Hele området | Hele området | |
| HPF (højre) | Lavfrekvensområde til højfrekvensområde | Hele området | Benyttes, hvis De vil frasortere det meget lave frekvensområde, fordi det ikke er nødvendigt for de højttalere, De bruger. |

DANSK

Tilslutning af enheden

⚠ FORSIGTIG

- Fjern batteriets negative (-) terminal for at undgå risiko for kortslutninger og skader på enheden.
- Kablerne skal sikres med kabelklemmer eller selvkæbende tape. For at beskytte ledningerne på de steder, hvor de ligger op ad metaldele, skal der vikles selvkæbende tape om dem.
- Kabler må ikke føres, hvor de kan blive varme, f.eks. hvor varmeapparatet kan blæse på dem. Hvis isoleringen opvarmes, kan den beskadiges, hvilket kan medføre en kortslutning til køretøjets chassis.
- Sørg for, at ledningerne ikke kan komme i konflikt med køretøjets bevægelige dele, som f.eks. gearstang, håndbremse eller sædernes justeringsmekanismer.
- Kabler må ikke forkortes. Ellers kan beskyttelseskredebløbet svigte i tilfælde, hvor det skal fungere.
- Tilfør aldrig strøm til andet udstyr ved at afisolere strømforsyningskablet. Kablets strømkapacitet vil blive overskredet, hvilket forårsager overophedning.
- Skift aldrig sikringen ud med en sikring af en anden type end den oprindelige sikring. Anvendelse af en forkert sikring kan medføre overophedning og røg samt forårsage beskadigelse af produktet og personskader inkl. forbrændinger.

⚠ FORSIGTIG

For at undgå beskadigelser og/eller personskader

- Højttalerledninger må ikke jordforbindes direkte eller tilsluttes en negativ (-) tilslutningsledning til flere højttalere.
- Denne enhed er beregnet til et køretøj med 12 V-batteri og negativ stelforbindelse. Inden den installeres i lastbiler eller busser, skal batteriets spænding kontrolleres.
- Hvis bilstereoanlægget er tændt i længere tid med motoren standset eller i tomgang, kan batteriet aflades helt. Sluk for bilstereoanlægget, når motoren er standset eller i tomgang.
- Hvis forstærkerens systemfjernbetjeningskabel tilsluttes strømterminalen gennem tændingskontakten (12 V DC), vil forstærkeren altid være tændt, når tændingen er tændt, uanset om bilstereoanlægget er tændt eller slukket. Derfor kan batteriet aflades helt, hvis motoren er standset eller går i tomgang.
- Højttalere, der tilsluttes forstærkeren, skal være i overensstemmelse med den standard, der vises nedenfor. Hvis dette ikke er tilfældet, kan der gå ild i dem, dekan udsende røg eller blive beskadigede. Højttalerimpedansen skal ligge mellem 4 og 8 ohm. Subwooferimpedansen skal være mellem 2 til 8 ohm.
- Installer og før batteriledningen (sælges separat) så langt væk fra højttalerledningerne som muligt. Installer og før batteriledningen og jordforbindelsesledningen (sælges separat), højttalerledninger og forstærkeren så langt væk fra antennen, antenneledningen og radioen som muligt.

- Ledninger til denne enhed og til andre enheder kan have forskellige farver, selvom de har samme funktion. Når denne enhed forbindes med en anden enhed, se da de medfølgende håndbøger for begge enheder, og forbind de ledninger, som har samme funktion.

| Højttalerkanal | Højttalertype | Strøm |
|--------------------------|---------------------|---|
| Kanal A (CH A) | Andet end subwoofer | Maksimal effekt: min. 100 W |
| Kanal B (CH B) | Andet end subwoofer | Maksimal effekt: min. 100 W |
| Kanal subwoofer (CH SUB) | Subwoofer | Nominal effekt: Min. 178 W (4 Ω Drive) Min. 338 W (2 Ω Drive) |

Tilslutningsdiagram

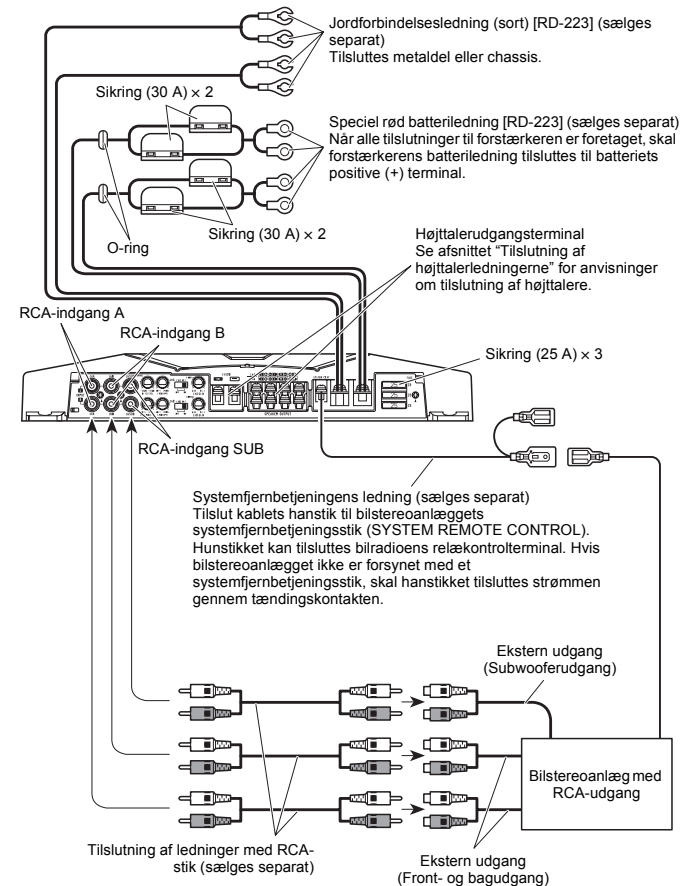

DANSK

Tilslutning af enheden

Tilslutning af strømterminal

- Brug altid de specielle røde batteri- og jordforbindelsesledninger (IRD-223) × 2, som sælges separat. Slut batteriledningen direkte til bilbatteriets positive terminal (+) og jordforbindelsesledningen til køretøjets chassis.

1. Før batterikablet fra motorrummet til køretøjets kabine.

- Når alle tilslutninger til forstærkeren er foretaget, skal forstærkerens batteriledning tilsluttes til batteriets positive (+) terminal.

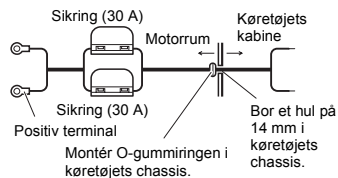

2. Sno batteriledningen, jordforbindelsesledningen og systemfjernbetjeningsledningen.



3. Sæt kabelsko på ledningernes ender. Kabelsko følger ikke med.

- Brug en tang el.lign. til at fastgøre kabelskoene til ledningerne.

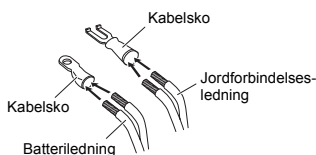

4. Tilslut kablerne til terminalen.

- Fastgør ledningerne sikkert med terminalskruer.

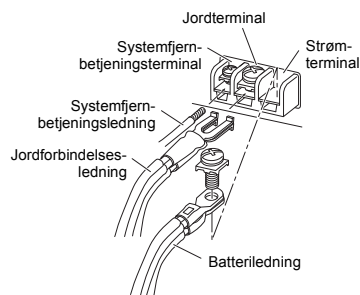

⚠ ADVARSEL

Hvis batteriledningen ikke fastgøres til terminalen sikkert ved hjælp af terminalskrue, kan terminalområdet overophedes, hvilket kan medføre beskadigelser og personskader inkl. mindre forbrændinger.

Tilslutning af højttalernes udgangsterminaler

1. Afisolér ca. 10 mm af højttalerledningernes ender med en bide- eller fladtang og sno dem.

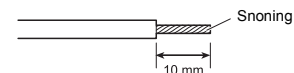

2. Sæt kabelsko på højttalerledningernes ender. Kabelsko følger ikke med.

- Brug en tang el.lign. til at fastgøre kabelskoene til ledningerne.

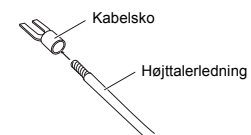

3. Tilslut højttalerledningerne til højttalerudgangene.

- Fastgør højttalerledningerne sikkert med terminalskrue.

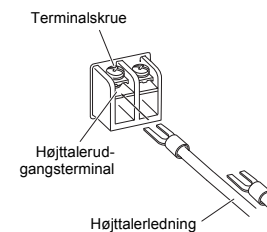
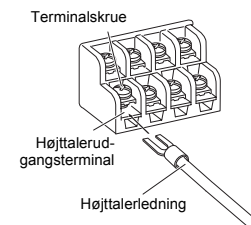

Tilslutning af enheden

Tilslutning af højttalerledningerne

⚠ FORSIGTIG

Kanalerne A og B

Diagram A - korrekt

Kanalerne A og B
4 ohm installation

Diagram B - forkert

Kanalerne A og B
2 ohm installation

Installér eller brug IKKE Pioneer-forstærkeren ved at tilslutte højttalere på 4 ohm (eller mindre) parallelt for at opnå en højttalerimpedans på 2 ohm (eller mindre) (diagram B) for kanalerne A og B. Installér eller brug IKKE Pioneer-forstærkeren ved at tilslutte højttalere med en højttalerimpedans på mindre end 4 ohm for kanalerne A og B. Forkert installation kan medføre beskadigelse af forstærkeren, røg og overophedning. Desuden kan forstærkerens overflade blive varm og forårsage mindre forbrændinger.

For korrekt installation og opnåelse af en 4 Ω impedans tilsluttes to 8 Ω højttalere parallelt som vist (diagram A), eller brug en enkelt 4 Ω højttaler. For forstærkerens kanaler A og B følger man højttalerudgangstilslutningsdiagrammet som vist på forstærkerens forside og tilslutter to 8 Ω-højttalere parallelt for at opnå en belastning på 4 Ω eller bruger en enkelt 4 Ω højttaler pr. kanal.

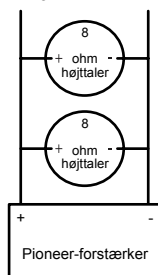
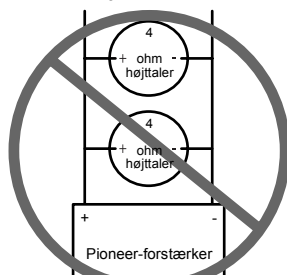
Hvis De har spørgsmål eller i tvivl, bedes De kontakte Deres lokale autoriserede Pioneer-forhandler eller ringe til Pioneers kundeservice.

⚠ FORSIGTIG

Sub-kanal

Diagram C - korrekt

Sub-kanal
2 ohm installation

Diagram D - forkert

Sub-kanal
1 ohm installation

Installér eller brug IKKE Pioneer-forstærkeren ved at tilslutte højttalere på 2 ohm (eller mindre) parallelt for at opnå en højttalerimpedans på 1 ohm (eller mindre) (diagram D) for kanalen Sub. Installér eller brug IKKE Pioneer-forstærkeren ved at tilslutte højttalere med en højttalerimpedans på mindre end 2 ohm for kanalen Sub. Forkert installation kan medføre beskadigelse af forstærkeren, røg og overophedning. Desuden kan forstærkerens overflade blive varm og forårsage mindre forbrændinger.

For korrekt installation og opnåelse af en 2 Ω impedans tilsluttes to 4 Ω højttalere parallelt som vist (diagram C), eller brug en enkelt 2 Ω højttaler. For forstærkerens kanaler Sub følger man højttalerudgangstilslutningsdiagrammet som vist på forstærkerens forside og tilslutter to 4 Ω højttalere parallelt for at opnå en belastning på 2 Ω eller bruger en enkelt 2 Ω højttaler pr. kanal.

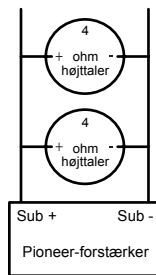
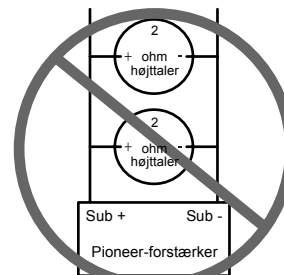
Hvis De har spørgsmål eller i tvivl, bedes De kontakte Deres lokale autoriserede Pioneer-forhandler eller ringe til Pioneers kundeservice.

Tilslutning af enheden

Tilslut højttalerledningerne iht. illustrationerne nedenfor.

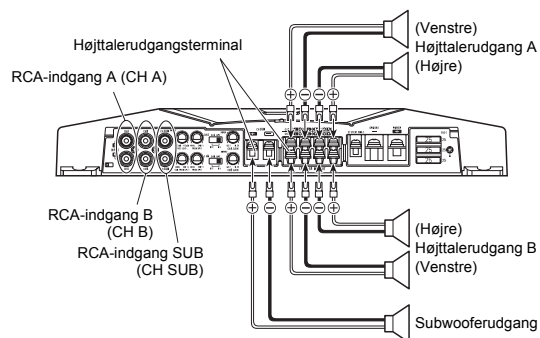

Kombination af ind- og udgang

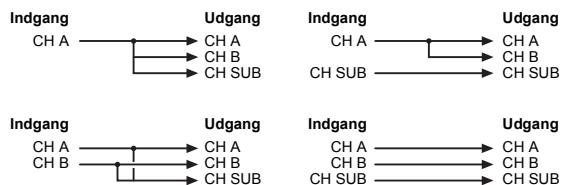

- Hvis RCA-indgang A bruges alene, udsendes højttaleroutputtet til kanal A, kanal B og SUB-kanalen fra kanal A.
- Hvis RCA-indgang A og B bruges alene, er outputtet fra kanal A og kanal B uændret, men outputtet fra SUB-kanalen er en blanding af kanal A- og kanal B-signaler.
- Hvis RCA-indgang A og SUB bruges alene, udsendes kanal A- og kanal B-signaler fra kanal A, men outputtet fra SUB-kanalen forbliver uændret.
- Undlad at slutte noget til RCA-indgang B eller SUB, hvis de ikke anvendes.

Installation

⚠ FORSIGTIG

- Udstyret må ikke installeres:
 - På steder, hvor føreren eller passagerer kan komme til skade ved en hurtig opbremsning.
 - På steder, hvor det kan genere føreren, f.eks. på gulvet foran førersædet.
- Sørg for, at ledningerne ikke kan blive fanget i sædejusteringsmekanismerne, hvilket kan medføre en kortslutning.
- Kontroller, at ingen dele sidder bag panelet, når der bores huller til installation af forstærkeren. Beskyt alle kabler og vigtigt udstyr, som benzinslanger, bremseslanger og elektrisk kabelføring, mod beskadigelse.
- Installer gevindskruerne således, at skruenhovederne ikke rører ved nogle kabler. Dette er meget vigtigt, da det forhindrer, at kabler overskæres pga. køretøjets vibrationer, hvilket kan medføre brand.
- LAD IKKE forstærkeren komme i kontakt med væsker, f.eks. p.g.a. det sted, hvor forstærkeren installeres. Det kan medføre elektriske stød. Kontakt med væsker kan desuden forårsage beskadigelse af forstærkeren og højttalerne, røg og overophedning. Desuden kan forstærkerens overflade og overfladerne af tilsluttede højttalere blive varme og forårsage mindre forbrændinger.
- For at sikre korrekt installation skal alle leverede dele anvendes i overensstemmelse med anvisningerne. Hvis der bruges andre dele end de leverede, kan disse beskadige forstærkerens indvendige dele, eller de kan løse sig, hvorved forstærkeren afbrydes.
- Skift aldrig sikringen ud med en sikring af en anden type end den oprindelige sikring. Anvendelse af en forkert sikring kan medføre overophedning og røg samt forårsage beskadigelse af produktet og personskader inkl. forbrændinger.

⚠ FORSIGTIG:

For at undgå fejl og/eller personskader

- Under installationen bør følgende anvisninger følges for at sikre korrekt varmefordeling fra forstærkeren:
 - For at sikre korrekt ventilation skal der være tilstrækkelig meget plads over forstærkeren.
 - Forstærkeren må ikke tildækkes af gulvmåtter eller tæpper.
- LAD IKKE forstærkeren komme i kontakt med væsker, f.eks. p.g.a. det sted, hvor forstærkeren installeres. Det kan medføre elektriske stød. Kontakt med væsker kan desuden forårsage beskadigelse af forstærkeren og højttalerne, røg og overophedning. Desuden kan forstærkerens overflade og overfladerne af tilsluttede højttalere blive varme og forårsage mindre forbrændinger.
- Forstærkeren må ikke installeres på ustabile steder, f.eks. reservehjulskapper.
- Den bedste placering af forstærkeren afhænger af bilmodel og installationssted. Fastgør forstærkeren til et tilstrækkeligt kraftigt underlag.
- Foretag i første omgang kun midlertidige tilslutninger og kontrollér, at forstærkeren og systemet fungerer korrekt.
- Kontrollér, at reservehjul, donkraft og værktøj stadig er let tilgængelige, efter at forstærkeren er installeret.

Installation

Eksempel på installation på gulvmatte eller chassis

1. Placer forstærkeren, hvor den skal installeres. Sæt de gevindskruer (4 × 18 mm), der følger med, ind i skruehullerne. Tryk på skrueerne med en skruetrækker, så de efterlader mærker de steder, hvor installationshullerne skal anbringes.
2. Bor huller med diameter på 2,5 mm på de markerede steder, og installer forstærkeren enten på gulvmatten eller direkte på chassiset.

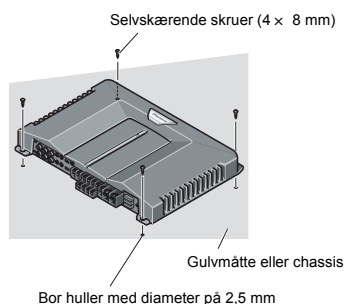

Specifikationer

| | |
|--|--|
| Strømkilde | 14,4 V DC (10,8 – 15,1 V tilladt) |
| Stelforbindelsessystem | Negativ type |
| Strømforgbrug | 43,8 A (ved kontinuerligt strømforgbrug 4 Ω) |
| Gennemsnitligt strømforgbrug* | 10,9 A (4 Ω for fem kanaler) |
| Sikring | 25 A × 3 |
| Mål | 350 (B) × 52 (H) × 268 (D) mm |
| Vægt | 3,9 kg (ledninger til kabelføring ikke inkluderet) |
| Maksimal effekt | Kanal A/B: 100 W × 4 (4 Ω) |
| | Kanal SUB: 300 W × 1 (4 Ω) / 600 W × 1 (2 Ω) |
| Kontinuerlig udgangseffekt | 65 W × 4 (4 Ω) + 225 W × 1 (4 Ω) |
| | (56 W × 4 (4 Ω) + 350 W × 1 (2 Ω)) |
| | (DIN45324, +B=14,4 V) |
| Belastningsimpedans | 4 Ω (Kanal A/B: 4 – 8 Ω tilladt) |
| | (Kanal SUB: 2 – 8 Ω tilladt) |
| Frekvensgang | Kanal A/B: 10 – 40.000 Hz (+0 dB, –1 dB) |
| | Kanal SUB: 5 – 240 Hz (+0,5 dB, –3 dB) |
| Signal/støjforhold | 95 dB (IEC-A netværk) |
| Forvrængning | Kanal A/B: 0,01% (10 W, 1 kHz) |
| | Kanal SUB: 0,03% (10 W, 120 Hz) |
| Lavpasfilter (kanal SUB) | Skærefrekvens: 40 – 240 Hz |
| | Dæmpning ved skærefrekvens: –12 dB/oktav |
| Højpasfilter (kanal A/B) | Skærefrekvens: 40 – 240 Hz |
| | Dæmpning ved skærefrekvens: –12 dB/oktav |
| Basstyrkeknop (kanal SUB) | –22 – +12 dB |
| | (125 mV – 6,5 V) |
| Niveau/forstærkningsknop (kanal A/B) | 200 mV – 6,5 V |
| Maksimalt indgangsniveau/impedans | RCA: 6,5 V/22 kΩ |

Bemærk:

- Specifikationer og design kan ændres uden forudgående varsel pga. forbedringer.

* Gennemsnitligt strømforgbrug

Det gennemsnitlige strømforgbrug er nær det maksimale, som denne enhed trækker, når der tilkobles et lydsignal. Brug denne værdi, når De beregner det maksimale forbrug, hvis der er flere forstærkere tilkoblet.

DANSK

Innholdsfortegnelse

Takk for at du kjøpte dette PIONEER-produktet. Les denne manualen før du tar produktet i bruk.

| | | | |
|---|-----------|-------------------------------------|-----------|
| Før produktet tas i bruk | 16 | Koble til enheten | 18 |
| Ved problemer | 16 | Koblingsdiagram | 18 |
| Om dette produktet | 16 | Koble til strømterminalen | 19 |
| OBS! | 16 | Koble til terminalene for | |
| ADVARSEL | 16 | høytalerutgangene | 19 |
| | | Koble til høytalerledningene | 20 |
| Stille inn enheten | 17 | Montering | 21 |
| Volumkontroll og bassnivåkontroll | 17 | Eksempel på montering på gulvmatten | |
| BFC-bryter (Regulering av | | eller karosseriet | 22 |
| støtfrekvens) | 17 | Tekniske data | 22 |
| Strømindikator | 17 | | |
| Velgerbryter for HPF (høypassfilter) | | | |
| (CH A og CH B) | 17 | | |
| Regulering av grensefrekvens | 17 | | |

Før produktet tas i bruk

Ved problemer

Hvis enheten ikke virker som den skal, må du ta kontakt med forhandleren eller nærmeste autoriserte Pioneer-servicesenter.

Om dette produktet

Dette produktet er en 5-kanals forsterker av klasse D. Koble høyttalere med fulltoneutgang til kanal A og B og en subwoofer til SUB-kanalen.

Utgangen for SUB-kanalen er en blanding av L- og R-signaler dersom både L (venstre) og R (høyre) er koblet til RCA-inngangen.

⚠ OBS!

Bytt aldri ut sikringen med en sikring med større verdi enn originalsikringen. Bruk av feil sikring kan føre til overoppheting og røykutvikling, og dette kan føre til skade på produktet eller til personskade inkludert forbrenning.

ADVARSEL

- Bruk alltid spesialledningene til batteri (rød) og jording ((RD-223) × 2), som selges separat. Koble batteriledningen direkte til bilbatteriets positive terminal (+) og jordingsledningen til bilens karossen.
- Ta ikke på forsterkeren med våte hender. Det kan forårsake elektrisk støt. Ta heller ikke på forsterkeren når den er våt.
- Av trafiksikkerhetsmessige årsaker samt for å opprettholde forsvarlige kjøreforhold skal volumet holdes så lavt at du fremdeles kan høre vanlige lyder fra trafikken rundt.
- Kontroller koblingene til strømforsyningen og høyttalere hvis sikringen til batteriledningen eller forsterkersikringen går. Påvis årsaken og løs problemet før du skifter sikring.
- For å hindre at det oppstår feil på forsterkeren og høyttalere kutter beskyttelseskretsen strømforsyningen til forsterkeren (lyden opphører) hvis en unormal situasjon inntreffer. Hvis så skjer, må du slå av strømmen til systemet og kontrollere koblingen til strømforsyningen og høyttalere. Påvis årsaken og løs problemet.
- Kontakt forhandleren hvis du ikke klarer å påvise årsaken.
- For å hindre elektrisk støt eller kortslutning ved tilkobling og installasjon må du sørge for å koble fra batteriets negative (-) pol før arbeidet begynner.
- Påse at det ikke er noen deler bak panelet når du borer hull til forsterkeren. Beskytt alle kabler og annet viktig utstyr som drivstoffledninger, bremsebånd og elektriske ledninger, slik at det ikke oppstår skade på disse.
- IKKE la forsterkeren komme i kontakt med væsker, for eksempel fra lokalet der forsterkeren plasseres. Det kan føre til elektrisk støt. Kontakt med væsker kan også føre til skade på høyttalere eller forsterkere, røykutvikling og overoppheting. I tillegg kan overflaten på forsterkeren eller eventuelle tilkoblede høyttalere bli så varm at det kan oppstå mindre brannskader ved berøring.

Stille inn enheten

Volumkontroll og bassnivåkontroll

Justering av volumkontrollene A og B samt bassnivåkontrollen (CH SUB) bidrar til å tilpasse bilstereoens utgang i forhold til Pioneer-forsterkeren. Vanligvis skal disse kontrollene stå på "NORMAL (NORM.)". Hvis utgangen er lav selv om du skrur opp volumet på bilstereo, skal disse kontrollene dreies med klokken. Hvis det oppstår forvrengning når volumet på bilstereo blir skrudd opp, skal disse kontrollene dreies mot klokken.

- Hvis du bare bruker én inngangsplugg, skal volumkontrollene for høyttalerutgangene A og B settes i samme stilling.
- Hvis du bruker forsterkeren sammen med en bilstereo som er utstyrt med RCA (standard utgang 500 mV), skal bryteren stå på NORMAL. Sammen med en RCA Pioneer bilstereo med maks. utgang 4 V eller mer, skal bryteren stå på MIN.
- Hvis du vil forsterke bassen, dreier du bassnivåkontrollen dreies med klokken.

BFC-bryter (Regulering av støtfrekvens)

Hvis du hører et støt når du lytter til en sending på MW- eller LW-båndet, må du endre BFC-bryteren med en liten skrutrekker.

Regulering av grensefrekvens

Du kan velge en grensefrekvens på fra 40 til 240 Hz.

Strømindikator

Strømindikatoren lyser når strømmen er slått på.

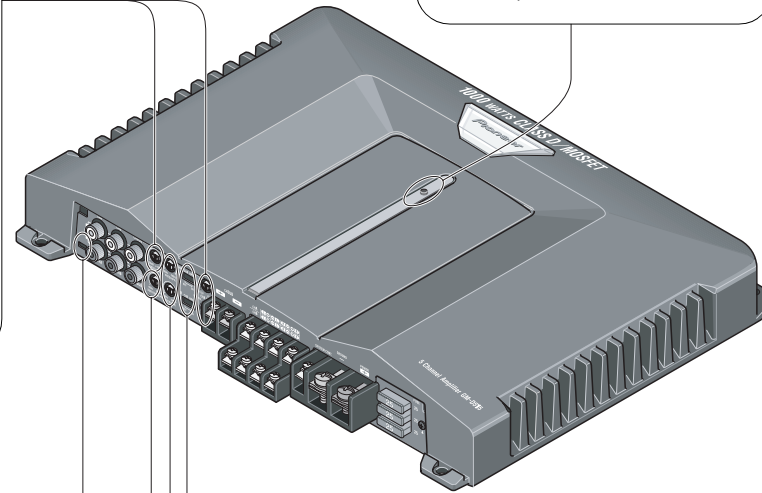

Velgerbryter for HPF (høypassfilter) (CH A og CH B)

Still velgerbryteren for HPF som følger, alt etter hvilken type høyttalere som er koblet til høyttalerutgangen og bilstereo:

| Velgerbryter HPF | Frekvensområde som skal komme ut | Høyttalertype | Merknader |
|------------------|---|---------------|--|
| OFF (venstre) | Alle typer | Alle typer | |
| HPF (høyre) | Lavt frekvensområde til høyt frekvensområde | Alle typer | Brukes hvis du vil kutte det laveste frekvensområdet, fordi det ikke er nødvendig for høyttalerne du bruker. |

Koble til enheten

⚠ OBS!

- Ta av den negative (-) batteriterminalen for å unngå kortslutning og skade på enheten.
- Fest ledningene med kabelklemmer eller teip. Beskytt ledningene ved å vikle teip rundt dem der hvor de ligger mot metalldele.
- Legg ikke ledningene slik at de blir varme, for eksempel der hvor varmeapparatet blåser over dem. Hvis isolasjonen blir varmet opp, kan den bli ødelagt og forårsake kortslutning gjennom bilens karosseri.
- Påse at ledningene ikke kommer i klem mellom bilens bevegelige dele, som girspaken, håndbremsen eller skyvemekanismen til setene.
- Unngå å kutte noen av ledningene. Dette kan medføre at beskyttelseskreten slutter å virke når den skal.
- Før aldri strøm til annet utstyr ved å kutte isolasjonen til enhetens strømforsyning og lage en avgrening. Da blir strømkapasiteten til ledningen overskredet, noe som medfører overoppheting.
- Bytt aldri ut sikringen med en sikring med større verdi enn originalsikringen. Bruk av feil sikring kan føre til overoppheting og røykutvikling, og dette kan føre til skade på produktet eller til personskade inkludert forbrenning.

⚠ OBS!

Slik forebygger du skade og/eller personskade

- Unngå å jorde høyttalerledningen direkte eller koble en negativ (-) ledning for flere høyttalere.
- Denne enheten er beregnet for biler med 12-volts batteri og negativ jording. Kontroller batterispenningen før enheten blir installert i en campingbil, lastebil eller buss.
- Hvis bilstereoanlegget blir stående lenge på mens motoren ikke går eller går på tomgang, kan batteriet gå tomt. Slå bilstereoanlegget av når motoren ikke går eller går på tomgang.
- Hvis ledningen til forsterkerens fjernkontroll blir koblet til strømterminalen gjennom tenningslåsen (12 V likestrøm), vil forsterkeren alltid være på når tenningen er på – uansett om bilstereoanlegget er slått på eller ikke. Batteriet kan derfor gå tomt hvis motoren ikke går eller går på tomgang.
- Høyttalere som skal kobles til forsterkeren, skal oppfylle standardene som er angitt nedenfor. Gjør de ikke det, kan de ta fyr, utvikle røyk eller bli ødelagt. Høyttalerimpedansen må være 4 til 8 ohm. Subwooferimpedansen må være 2 til 8 ohm.
- Monter og plasser batteriledningen, som selges for seg, så langt fra høyttalerledningene som mulig. Monter og plasser batteriledningen og jordingsledningen som selges for seg, høyttalerledningene og forsterkeren så langt fra antennen, antennekabelen og mottakeren som mulig.

- Ledningene til dette produktet og til andre produkter kan ha forskjellige farger selv om de har samme funksjon. Når produktet kobles til et annet produkt, må du se i brukerveiledningene til begge produktene og koble sammen ledningene som har samme funksjon.

| Høyttalerkanal | Høyttalertype | Effekt |
|--------------------------|---------------------|--|
| Kanal A (CH A) | Annen enn subwoofer | Maks. inngang: Min. 100 W |
| Kanal B (CH B) | Annen enn subwoofer | Maks. inngang: Min. 100 W |
| Kanal subwoofer (CH SUB) | Subwoofer | Nominell inngang: Min. 178 W (4 Ω) Min. 338 W (2 Ω) |

Koblingsdiagram

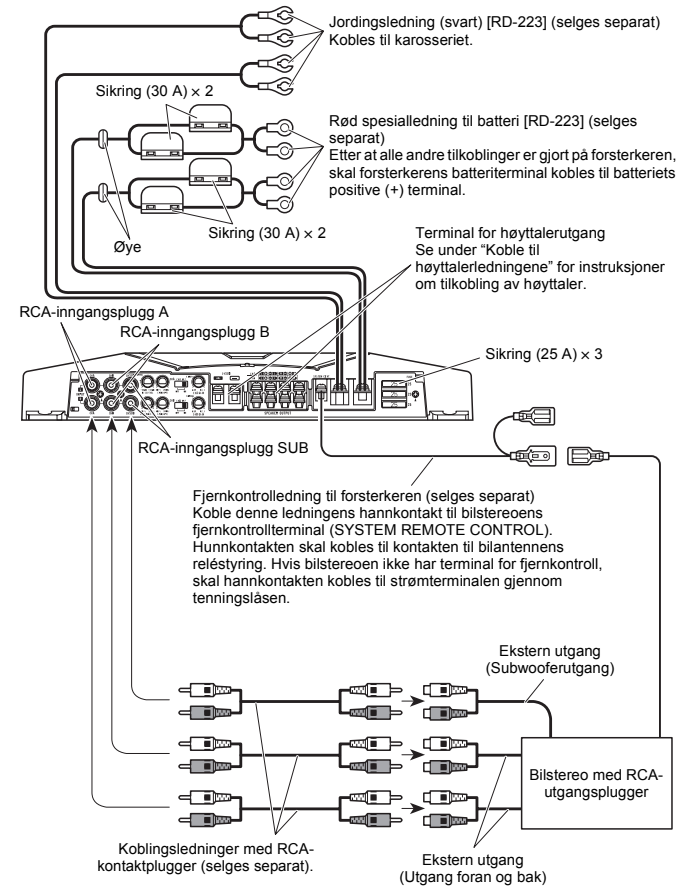

Koble til enheten

Koble til strømterminalen

- Bruk alltid spesialledningene til batteri (rød) og jording ([RD-223] × 2), som selges separat. Koble batteriledningen direkte til bilbatteriets positive terminal (+) og jordingsledningen til bilens karosseri.

1. Før batteriledningen fra motorrommet og inn i bilen.

- Etter at alle andre tilkoblinger er gjort på forsterkeren, skal forsterkerens batteriterminal kobles til batteriets positive (+) terminal.

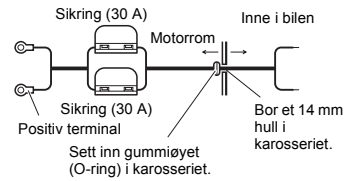

2. Tvinn batteriledningen, jordingsledningen og forsterkerens remote-ledning.



3. Fest kabelsko til endene av høyttalerledningene. Kabelsko følger ikke med.

- Bruk tang eller lignende for å klemme kabelskoene på ledningene.

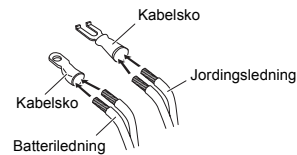

4. Koble ledningene til kontakten.

- Fest ledningene godt med terminalsruene.

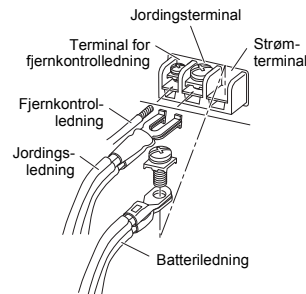

⚠ ADVARSEL

Hvis batterikabelen ikke festes skikkelig til terminalene med terminalsruene, kan terminalområdet overopphetes og føre til skade på materiell eller mindre personskader.

Koble til terminalene for høyttalerutgangene

1. Kutt 10 mm av isolasjonen på høyttalerledningene i endene og tvinn dem med en knipetang.

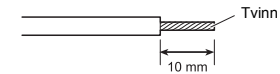

2. Fest kabelsko til endene av høyttalerledningene. Kabelsko følger ikke med.

- Bruk tang eller lignende for å klemme kabelskoene på ledningene.

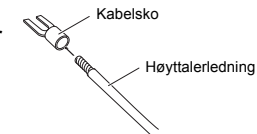

3. Koble høyttalerledningene til høyttalernes utganger.

- Fest høyttalerledningene godt med terminalsruene.

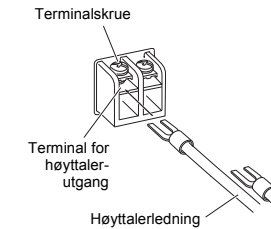
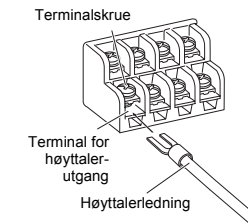

Koble til enheten

Koble til høyttalerledningene

⚠ OBS!

A- og B-kanaler

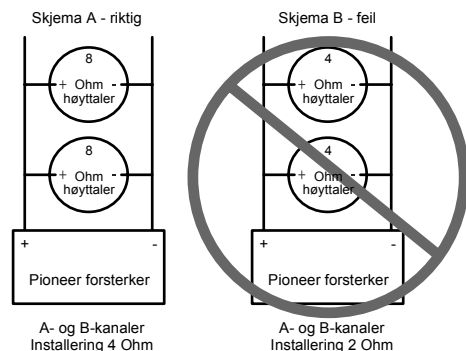

IKKE koble høyttalerledningene slik at det blir 4 Ohm eller lavere i parallellkopling, for derved å oppnå 2 Ohm, eller lavere i brokoplest modus (skjema B). Feil montering kan føre til skade på høyttalere, røykutvikling og overoppheting. Forsterkerens overflate kan også bli varm og føre til mindre brannskader ved berøring.

For å monter riktig og oppnå en impedans på 4 Ω, legger du kabler parallelt til to høyttalere på 8 Ω som vist (skjema A) eller bruker én enkelt høyttaler på 4 Ω. For A- og B-kanaler på forsterkeren følger du koplingskjemaet av høyttalerutganger slik det er vist på forsiden av forsterkeren, og kopler to høyttalere på 8 Ω parallelt for å få 4 Ω belastning eller bruker en enkelt høyttaler på 4 Ω per kanal.

Hvis du har spørsmål eller problemer, kan du kontakte en lokal, autorisert Pioneer-forhandler eller ringe til Pioneers kundestøtte.

⚠ OBS!

Sub-kanal

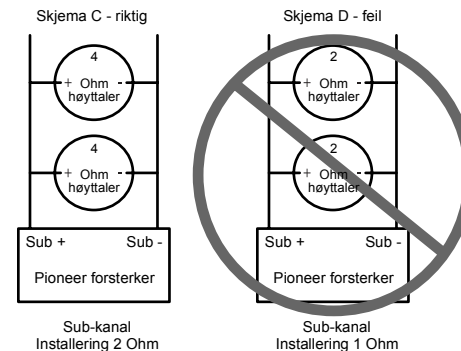

IKKE koble høyttalerledningene slik at det blir 2 Ohm eller lavere i parallellkopling, for derved å oppnå 1 Ohm, eller lavere i Sub-kanalen. (skjema D). Feil montering kan føre til skade på høyttalere, røykutvikling og overoppheting. Forsterkerens overflate kan også bli varm og føre til mindre brannskader ved berøring.

For å monter riktig og oppnå en impedans på 2 Ω, legger du kabler parallelt til to høyttalere på 4 Ω som vist (skjema C) eller bruker én enkelt høyttaler på 2 Ω. For Sub-kanalen på forsterkeren følger du koplingskjemaet av høyttalerutganger slik det er vist på forsiden av forsterkeren, og kopler to høyttalere på 4 Ω parallelt for å få 2 Ω belastning eller bruker en enkelt høyttaler på 2 Ω per kanal.

Hvis du har spørsmål eller problemer, kan du kontakte en lokal, autorisert Pioneer-forhandler eller ringe til Pioneers kundestøtte.

Koble til enheten

Koble høyttalerledningene i henhold figurene vist nedenfor.

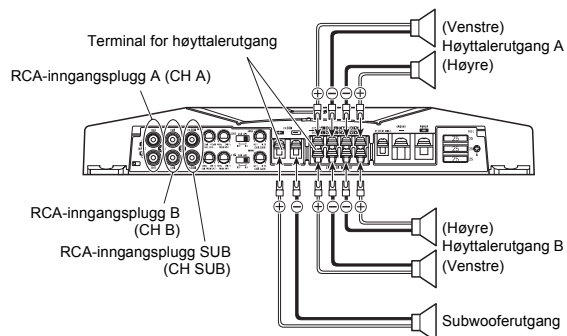

Kombinasjon av inngang og utgang

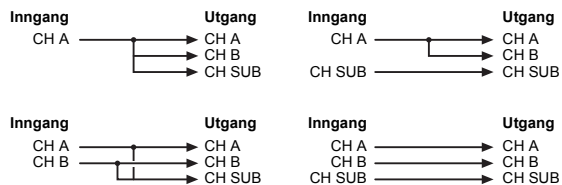

- Hvis du kun bruker RCA-inngangsplugg A, kommer høyttalerlyden for kanal A, kanal B og SUB-kanalen fra kanal A.
- Hvis du bare bruker RCA-inngangsplugg A og B, er utgangen fra kanal A og B uforandret, mens utgangen fra SUB-kanalen er en blanding av signaler fra kanal A og B.
- Hvis du bare bruker RCA-inngangsplugg A og SUB, sendes det signaler fra kanal A og B ut fra kanal A, mens utgangen fra SUB-kanalen forblir uforandret.
- Når RCA-inngangsplugg B eller SUB ikke er i bruk, må ingenting kobles til dem.

Montering

⚠ OBS!

- Forsterkeren må ikke monteres på:
 - Steder hvor den kan skade føreren eller passasjerene hvis bilen gjør en bråstopp.
 - Steder hvor den kan forstyrre føreren, som på gulvet foran førersetet.
- Påse at ledningene ikke setter seg fast i skyvemekanismen til setene og forårsaker kortslutning.
- Påse at det ikke er noen deler bak panelet når du borer hull til forsterkeren. Beskytt alle kabler og annet viktig utstyr som drivstoffledninger, bremsebånd og elektriske ledninger, slik at det ikke oppstår skade på disse.
- Monter plateskruene slik at hodene ikke kommer i berøring med ledninger. Dette er viktig for å hindre at ledningene blir kuttet på grunn av vibrasjoner i bilen, noe som igjen kan forårsake brann.
- IKKE la forsterkeren komme i kontakt med væsker, for eksempel fra lokalet der forsterkeren plasseres. Det kan føre til elektrisk støt. Kontakt med væsker kan også føre til skade på høyttalere eller forsterkere, røykutvikling og overoppheting. I tillegg kan overflaten på forsterkeren eller eventuelle tilkoblede høyttalere bli så varme at det kan oppstå mindre brannskader ved berøring.
- For å sikre riktig installasjon må delene som følger med brukes slik det er angitt. Hvis du bruker andre deler enn de som følger med, kan de ødelegge forsterkeren inni, eller de kan løsne og forårsake at forsterkeren slutter å virke.
- Bytt aldri ut sikringen med en sikring med større verdi enn originalsikringen. Bruk av feil sikring kan føre til overoppheting og røykutvikling, og dette kan føre til skade på produktet eller til personskaade inkludert forbrenning.

⚠ OBS!

Slik forebygger du feilfunksjon og/eller personskaade

- For å sikre at varmen fra forsterkeren blir avledet slik den skal, må du påse følgende under monteringen:
 - La det være så mye rom over forsterkeren at det blir tilstrekkelig ventilasjon.
 - Unngå å dekke forsterkeren til med gulvmatter eller tepper.
- IKKE la forsterkeren komme i kontakt med væsker, for eksempel fra lokalet der forsterkeren plasseres. Det kan føre til elektrisk støt. Kontakt med væsker kan også føre til skade på høyttalere eller forsterkere, røykutvikling og overoppheting. I tillegg kan overflaten på forsterkeren eller eventuelle tilkoblede høyttalere bli så varme at det kan oppstå mindre brannskader ved berøring.
- Unngå å montere forsterkeren på ustabile steder, som f.eks. platen over reservehjulet.
- Den beste plasseringen av forsterkeren kan variere etter hvilken bilmodell det er snakk om. Fest forsterkeren på et tilstrekkelig stabilt sted.
- Foreta en midlertidig tilkopling først, og kontroller at forsterkeren og resten av systemet virker som det skal.
- Etter at forsterkeren er montert, må du påse at reservehjulet, jekken og verktøyet kan tas ut på en enkel måte.

Montering

Eksempel på montering på gulvmatten eller karosseriet

1. Plasser forsterkeren der hvor den skal stå. Sett plateskruene som følger med (4 × 18 mm) inn i skru hullene. Dytt skruene inn med en skrutrekker slik at de lager merker for monteringshullene.
2. Bor hull med en diameter på 2,5 mm ved punktet som er avmerket og monter forsterkeren, enten på teppet eller rett på karosseriet.

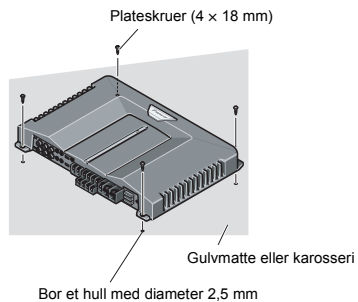

Tekniske data

| | |
|---------------------------------|---|
| Strømforsyning | 14,4 V likestrøm (10,8 – 15,1 V tillatt) |
| Jordingsystem | Negativ type |
| Strømforsyning | 43,8 A (ved kontinuerlig effekt, 4 Ω) |
| Gjennomsnittlig strømforbruk* | 10,9 A (4 Ω for fem kanaler) |
| Sikring | 25 A × 3 |
| Mål | 350 (B) × 52 (H) × 268 (D) mm |
| Vekt | 3,9 kg (ikke inkludert ledninger til kabling) |
| Maks. utgangseffekt | Kanal A/B: 100 W × 4 (4 Ω) Kanal SUB: 300 W × 1 (4 Ω) / 600 W × 1 (2 Ω) |
| Kontinuerlig utgangseffekt | 65 W × 4 (4 Ω) + 225 W × 1 (4 Ω) (56 W × 4 (4 Ω) + 350 W × 1 (2 Ω)) (DIN45324, +B=14,4 V) |
| Belastningsimpedans | 4 Ω (Kanal A/B: 4 – 8 Ω tillatt) (Kanal SUB: 2 – 8 Ω tillatt) |
| Frekvensrespons | Kanal A/B: 10 – 40.000 Hz (+0 dB, –1 dB) Kanal SUB: 5 – 240 Hz (+0,5 dB, –3 dB) |
| Signal/støy-forhold | 95 dB (IEC-A-nettverk) |
| Forvrengning | Kanal A/B: 0,01% (10 W, 1 kHz) Kanal SUB: 0,03% (10 W, 120 Hz) |
| Lavpassfilter (kanal SUB) | Grensefrekvens: 40 – 240 Hz Grensefase: –12 dB/okt |
| Høypassfilter (kanal A/B) | Grensefrekvens: 40 – 240 Hz Grensefase: –12 dB/okt |
| Bassnivåkontroll (kanal SUB) | –22 – +12 dB (125 mV – 6,5 V) |
| Nivå-/volumkontroll (kanal A/B) | 200 mV – 6,5 V |
| Maks. inngangsnivå/impedans | RCA: 6,5 V/22 kΩ |

Merk:

- Tekniske data og design kan endres uten varsel på grunn av forbedringer.

* Gjennomsnittlig strømforbruk

Gjennomsnittlig strømforbruk er nesten maks. strømforbruk for denne enheten når det blir tilført et lydsignal. Bruk denne verdien ved beregning av samlet strømforbruk for flere forsterkere.

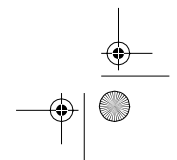
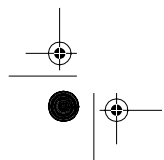
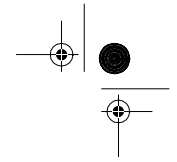
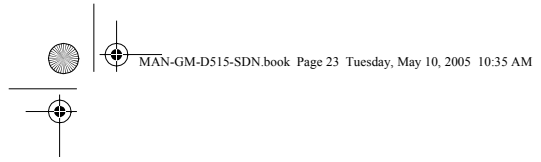



www.pioneer.se

www.pioneer.dk

www.pioneer.no

PIONEER CORPORATION
4-1, MEGURO 1-CHOME, MEGURO-KU, TOKYO 153-8654, JAPAN

PIONEER ELECTRONICS (USA) INC.
P.O. Box 1540, Long Beach, California 90801-1540, U.S.A.

TEL: (800) 421-1404

PIONEER EUROPE NV
Haven 1087, Keerbergaan 1, B-9120 Meisele, Belgium

TEL: (0) 3/570.05.11

PIONEER ELECTRONICS ASIACENTRE PTE. LTD.
253 Alexandra Road, #04-01, Singapore 159936

TEL: 65-6472-7555

PIONEER ELECTRONICS AUSTRALIA PTY. LTD.
178-184 Boundary Road, Braeside, Victoria 3195, Australia

TEL: (03) 9586-6300

PIONEER ELECTRONICS OF CANADA, INC.
300 Alstair Parkway, Markham, Ontario L3R 0P2, Canada

TEL: 1-877-283-5901

PIONEER ELECTRONICS DE MEXICO, S.A. de C.V.
Bvd. Manuel Avila Camacho 138 10 piso

Col. Lomas de Chapultepec, Mexico, D.F. 11000

TEL: 55-9178-4270

先鋒股份有限公司

總公司: 台北市中山北路二段44號13樓

電話: (02) 2521-3588

先鋒電子(中國)有限公司

香港辦事處: 香港銅鑼灣告士打道280號世界貿易中心

17樓1704-06室

電話: (0852) 2848-6488

Published by Pioneer Corporation.
Copyright © 2004 by Pioneer Corporation.
All rights reserved.



www.pioneer-eur.com

Printed in Belgium
MAN-GM-D515-SDN

