

ΤΕΛΙΚΟΣ ΕΝΙΣΧΥΤΗΣ ΤΕΣΣΑΡΩΝ ΚΑΝΑΛΙΩΝ ΜΕ ΔΥΝΑΤΟΤΗΤΑ ΓΕΦΥΡΩΣΗΣ

Εγχειρίδιο Χρήστη PRS-D420

Μην παραλείψετε να δηλώσετε το προϊόν
σας στη διεύθυνση www.pioneer.eu

Pioneer *sound.vision.soul*



Περιεχόμενα

Πριν θέσετε σε λειτουργία τη συσκευή αυτή	2	Σύνδεση της μονάδας	6
Επισκεφθείτε την ιστοσελίδα μας	2	Διάγραμμα σύνδεσης	6
Σε περίπτωση προβλήματος	2	Συνδέσεις ακροδεκτών χωρίς συγκόλληση	7
ΠΡΟΣΟΧΗ	2	Σύνδεση του ακροδέκτη τροφοδοσίας	7
ΠΡΟΣΟΧΗ	3	Σύνδεση των ακροδεκτών εξόδου των ηχείων	7
ΠΡΟΕΙΔΟΠΟΙΗΣΗ	3	Χρήση της εισόδου ηχείων	8
Ρύθμιση της μονάδας	4	Σύνδεση των καλωδίων των ηχείων και των καλωδίων εισόδου	8
Επάνω κάλυμμα	4	Εγκατάσταση	9
Διακόπτης επιλογής LPF (Low-pass filter - φίλτρου διέλευσης χαμηλών συχνοτήτων)/HPF (High-pass filter - φίλτρου διέλευσης υψηλών συχνοτήτων)	4	Παράδειγμα εγκατάστασης στο πάτωμα ή στο σασί	10
Διακόπτης εισόδου	4	Επανατοποθέτηση του επάνω καλύμματος	10
Ρύθμιση απολαβής	4	Προδιαγραφές	10
Ένδειξη λειτουργίας	4		
Ρύθμιση συχνότητας αποκοπής	4		
Διακόπτης BFC (έλεγχος παλμικής συχνότητας)	4		
Διακόπτης επιλογής εισόδου	4		
Κανονική ρύθμιση της απολαβής	5		

Πριν θέσετε σε λειτουργία τη συσκευή αυτή

Σας ευχαριστούμε που αγοράσατε αυτή τη συσκευή PIONEER. Διαβάστε το παρόν εγχειρίδιο πριν τη θέσετε σε λειτουργία.



Εάν θέλετε να απορρίψετε αυτό το προϊόν, μην το αναμίξετε με άλλα οικιακά απορρίμματα. Σύμφωνα με τη νομοθεσία υπάρχει ξεχωριστό σύστημα συλλογής ηλεκτρονικών προϊόντων που απαιτεί σωστή μεταχείριση, ανάκτηση και ανακύκλωση.

Ιδιώτες στις χώρες-μέλη της ΕΕ, την Ελβετία και τη Νορβηγία μπορούν να επιστρέφουν τα χρησιμοποιημένα ηλεκτρονικά τους προϊόντα, χωρίς κόστος, σε ενδεδειγμένες εγκαταστάσεις συλλογής ή σε κάποιο κατάστημα λιανικής πώλησης (εάν αγοράσατε ένα παρόμοιο νέο προϊόν).

Για τις χώρες που δεν αναφέρονται παραπάνω, επικοινωνήστε με τις τοπικές αρχές όσον αφορά τη σωστή μέθοδο αποκομιδής.

Έτσι διασφαλίζετε ότι το προϊόν που απορρίψατε πέρασε τη σωστή διαδικασία μεταχείρισης, ανάκτησης και ανακύκλωσης και ότι αποφεύχθηκαν πιθανές αρνητικές συνέπειες για το περιβάλλον και την ανθρώπινη υγεία.

Επισκεφθείτε την ιστοσελίδα μας

Επισκεφτείτε μας στην ακόλουθη ιστοσελίδα:

www.pioneer.eu

- Δηλώστε το προϊόν σας. Θα φυλάζουμε τα στοιχεία της αγοράς σας σε αρχείο, στο οποίο θα μπορείτε να ανατρέχετε για αυτές τις πληροφορίες σε περίπτωση ασφαλιστικής απαίτησης, όπως απώλεια ή κλοπή.
- Παρέχουμε τις τελευταίες πληροφορίες για την Pioneer Corporation στην ιστοσελίδα μας.

Σε περίπτωση προβλήματος

Εάν η μονάδα δεν λειτουργεί κανονικά, επικοινωνήστε με τον αντιπρόσωπο απ' όπου την αγοράσατε ή με το πλησιέστερο κέντρο επισκευών της PIONEER.

⚠ ΠΡΟΣΟΧΗ

- Ποτέ μην αντικαθιστάτε την ασφάλεια με νέα ασφάλεια μεγαλύτερης τιμής ή κατηγορίας από την αρχική ασφάλεια. Η χρήση ακατάλληλης ασφάλειας μπορεί να προκαλέσει υπερθέρμανση και τη παραγωγή καπνού και να προκαλέσει βλάβη στη συσκευή και τραυματισμό, όπως εγκαύματα.
- Χρησιμοποιείτε το παρεχόμενο κλειδί άλεν για να σφίξετε τις βίδες όταν στερεώνετε τα καλώδια στους ακροδέκτες. Η χρήση ενός μακριού κλειδιού άλεν που διατίθεται στο εμπόριο μπορεί να προκαλέσει υπερβολική ροπή προκαλώντας ζημιά στους ακροδέκτες και τα καλώδια.

Πριν θέσετε σε λειτουργία τη συσκευή αυτή**ΠΡΟΣΟΧΗ**

Διάγραμμα A - Κατάλληλη

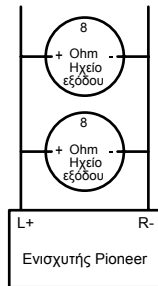

Γεφυρωμένη σύνδεση 4 Ohm

Διάγραμμα B - Ακατάλληλη

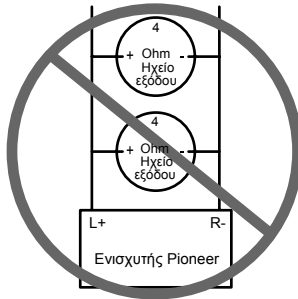

Γεφυρωμένη σύνδεση 2 Ohm

ΜΗΝ κάνετε εγκατάσταση του ενισχυτή σας Pioneer συνδέοντας ηχεία των 4 ohm (ή μικρότερης αντίστασης) παράλληλα για να πετύχετε γεφυρωμένη σύνδεση 2 ohm (ή μικρότερης αντίστασης), όπως στο διάγραμμα B.

Αν κάνετε ακατάλληλη γεφύρωση, ίσως προκληθούν βλάβη στον ενισχυτή, καπνοί και υπερθέρμανση. Επίσης, η επιφάνεια του ενισχυτή ενδέχεται να θερμανθεί τόσο ώστε αν την αγγίξετε να προκληθούν ελαφρά εγκαύματα.

Για να εγκαταστήσετε ή να χρησιμοποιήσετε κατάλληλα γεφυρωμένη σύνδεση για έναν ενισχυτή δύο καναλιών και να πετύχετε φορτίο 4 Ω, συνδέστε δύο ηχεία των 8 Ω παράλληλα με συνδεσμολογία αριστερά + και δεξιά - (διάγραμμα A) ή χρησιμοποιήστε ένα μόνο ηχείο 4 Ω. Για ενισχυτή τεσσάρων καναλιών, ακολουθήστε το διάγραμμα σύνδεσης εξόδων ηχείων για γεφύρωση όπως απεικονίζεται στην πίσω όψη του ενισχυτή και συνδέστε δύο ηχεία 8 Ω παράλληλα για να πετύχετε φορτίο 4 Ω ή χρησιμοποιήστε ένα μόνο ηχείο 4 Ω ανά κανάλι.

Εάν έχετε ερωτήσεις ή απορίες, επικοινωνήστε με τον πλησιέστερο εξουσιοδοτημένο αντιπρόσωπο της Pioneer ή καλέστε την υποστήριξη πελατών της Pioneer.

ΠΡΟΕΙΔΟΠΟΙΗΣΗ

- Συνιστούμε να χρησιμοποιείτε το ειδικό κόκκινο καλώδιο μπαταρίας και γείωσης [RD-228], που πωλείται ξεχωριστά. Συνδέστε το καλώδιο της μπαταρίας απευθείας στο θετικό (+) πόλο της μπαταρίας του αυτοκινήτου και το καλώδιο γείωσης στο αμάξωμα του αυτοκινήτου.
- Μην αγγίζετε τον ενισχυτή με βρεγμένα χέρια. Ειδικά, μπορεί να πάθετε ηλεκτροπληξία. Επίσης, μην αγγίζετε τον ενισχυτή όταν είναι βρεγμένος.
- Για την ασφάλεια της κυκλοφορίας και για να διατηρούνται ασφαλείς συνθήκες οδήγησης, διατηρείτε την ένταση αρκετά χαμηλή ώστε να μπορείτε να ακούτε κανονικά το θόρυβο της κίνησης.
- Ελέγξτε τις συνδέσεις της τροφοδοσίας και των ηχείων εάν καεί η ασφάλεια του καλωδίου μπαταρίας που πωλείται χωριστά ή η ασφάλεια του ενισχυτή. Εντοπίστε την αιτία, λύστε το πρόβλημα και κατόπιν αντικαταστήστε την ασφάλεια με άλλη του ίδιου μεγέθους και της ίδιας ονομαστικής τιμής.
- Για να προληφθούν οι βλάβες στον ενισχυτή και στα ηχεία, το προστατευτικό κύκλωμα διακόπτει την τροφοδοσία του ενισχυτή (ο ήχος σταματά) όταν εμφανίζονται ανώμαλες συνθήκες λειτουργίας. Σε μια τέτοια περίπτωση, διακόψτε την τροφοδοσία του συστήματος (OFF) και ελέγξτε τη σύνδεση της τροφοδοσίας και των ηχείων. Εντοπίστε την αιτία και λύστε το πρόβλημα.
- Επικοινωνήστε με τον αντιπρόσωπο εάν δεν μπορείτε να βρείτε την αιτία.
- Για να προληφθούν οι ηλεκτροπληξίες ή τα βραχυκυκλώματα κατά τη σύνδεση και εγκατάσταση της συσκευής, αποσυνδέστε εκ των προτέρων τον αρνητικό (-) πόλο της μπαταρίας.
- Βεβαιωθείτε ότι κανένα εξάρτημα δεν βρίσκεται πίσω από την επιφάνεια, στην οποία ανοίγεται μια τρύπα για την εγκατάσταση του ενισχυτή. Μην ξεχάσετε να προφυλάξετε από ζημιές όλα τα καλώδια και το σημαντικό εξοπλισμό όπως τις γραμμές καυσίμου, τις γραμμές φρένων και την ηλεκτρική καλωδίωση.
- ΜΗΝ επιτρέψετε την επαφή του ενισχυτή με υγρά, επιλέγοντας για παράδειγμα ακατάλληλη θέση για την τοποθέτησή του. Έτσι θα μπορούσε να προκληθεί ηλεκτροπληξία. Επίσης, από την επαφή με υγρά ίσως προκληθούν βλάβη στον ενισχυτή και στα ηχεία, καπνοί και υπερθέρμανση. Επίσης, ίσως η επιφάνεια του ενισχυτή και η επιφάνεια τυχόν συνδεδεμένων ηχείων ίσως να υπερθερμανθεί τόσο ώστε να προκληθούν ελαφρά εγκαύματα.

Ρύθμιση της μονάδας

- Για να ρυθμίσετε το διακόπτη, χρησιμοποιήστε ένα ίσιο κατασαβίδι αν χρειαστεί.

Ένδειξη λειτουργίας

Η ένδειξη λειτουργίας ανάβει όταν θέτετε σε λειτουργία τη συσκευή.

Επάνω κάλυμμα

Πριν ρυθμίσετε τη μονάδα, ξεβιδώστε τις βίδες με ένα κλειδί άλλων των 4 χιλ. και αφαιρέστε το επάνω κάλυμμα.

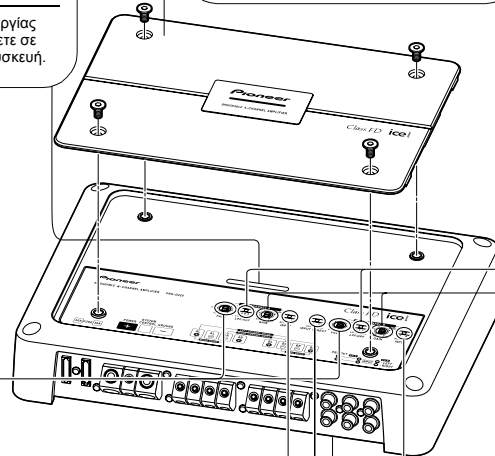

Ρύθμιση συχνότητας αποκοπής

Αν ο διακόπτης επιλογής LPF/HPF είναι ρυθμισμένος στη θέση LPF ή HPF, μπορείτε να επιλέξετε μια συχνότητα αποκοπής από 40 Hz ως 500 Hz.

Διακόπτης BFC (έλεγχος παλμικής συχνότητας)

Ο διακόπτης BFC βρίσκεται στο κάτω μέρος της μονάδας. Εάν ακούσετε έναν κτύπο ενώ ακούτε ένα σταθμό στη μπάνα των MW/LW με το ηχοσύστημα του αυτοκινήτου σας, αλλάξετε τη θέση του διακόπτη BFC χρησιμοποιώντας ένα μικρό ίσιο κατασαβίδι.

Διακόπτης επιλογής LPF (Low-pass filter - φίλτρου διέλευσης χαμηλών συχνοτήτων)/HPF (High-pass filter - φίλτρου διέλευσης υψηλών συχνοτήτων)

Ρυθμίστε το διακόπτη επιλογής LPF/HPF όπως περιγράφεται παρακάτω, ανάλογα με τον τύπο του ηχείου που είναι συνδεδεμένο στην υποδοχή εξόδου ηχείου και το ηχοσύστημα.

Διακόπτης επιλογής LPF/HPF	Εύρος ακουστικών συχνοτήτων εξόδου	Τύπος ηχείου	Παρατηρήσεις
LPF (αριστερά)	* 40 Hz έως 500 Hz	Subwoofer	Συνδέστε ένα subwoofer.
OFF (κέντρο)	Πλήρες εύρος	Πλήρες φάσμα	
HPF (δεξιά)	* 40 Hz έως 500 Hz -	Πλήρες φάσμα	Χρησιμοποιήστε αν θέλετε να κόψετε την περιοχή πολύ χαμηλών συχνοτήτων* δεδομένου ότι δεν χρειάζεται για τα ηχεία που χρησιμοποιείτε.

* Δείτε την ενότητα "Ρύθμιση συχνότητας αποκοπής".

Ρύθμιση απολαβής

Μπορείτε να συνδυάσετε την απόδοση του στερεοφωνικού συγκροτήματος του αυτοκινήτου με εκείνη του ενισχυτή Pioneer, ρυθμίζοντας τα κουμπιά ελέγχου απολαβής A και B. Κανονικά, θέστε τους ρυθμιστές απολαβής στη θέση NORMAL. Εάν η απόδοση είναι χαμηλή, ακόμη κι αν αυξάνετε την ένταση του ηχοσυστήματος, περιστρέψτε τα κουμπιά δεξιόστροφα. Εάν υπάρχει παραμόρφωση όταν αυξάνετε την ένταση του ηχοσυστήματος, περιστρέψτε τα κουμπιά αριστερόστροφα.

- Εάν χρησιμοποιείτε μόνο ένα βύσμα εισόδου, θέστε τα κουμπιά ελέγχου απολαβής στην ίδια θέση για τις εξόδους ηχείων A και B.
- Αν χρησιμοποιείτε τον ενισχυτή με ηχοσύστημα αυτοκινήτου εξοπλισμένο με RCA (τυπική έξοδος 500 mV), επιλέξτε τη θέση NORMAL. Αν τον χρησιμοποιείτε με ηχοσύστημα αυτοκινήτου της Pioneer εξοπλισμένο με RCA με μέγιστη έξοδο 4 V ή περισσότερο, ρυθμίστε τη στάθμη έτσι ώστε να συμφωνεί με τη στάθμη εξόδου του ηχοσυστήματος αυτοκινήτου.

Διακόπτης επιλογής εισόδου

Για είσοδο δύο καναλιών, μετατοπίστε το διακόπτη προς τα αριστερά. Για είσοδο τεσσάρων καναλιών, μετατοπίστε το διακόπτη προς τα δεξιά.

Διακόπτης εισόδου

Είναι δυνατή η είσοδος από την εξωτερική έξοδο ενός ηχοσυστήματος (έξοδος subwoofer) ή από την έξοδο ενός ηχείου του ηχοσυστήματος. Όταν χρησιμοποιείτε μια εξωτερική έξοδο (έξοδος subwoofer), μετατοπίστε το διακόπτη προς τα αριστερά. Για τις οδηγίες σύνδεσης, ανατρέξτε στην ενότητα "Διάγραμμα σύνδεσης". Όταν χρησιμοποιείτε μια έξοδο ηχείου, μετατοπίστε το διακόπτη προς τα δεξιά. Σε αυτή την περίπτωση πρέπει να χρησιμοποιηθεί το παρεχόμενο καλώδιο εισόδου ηχείου με αρσενικό βύσμα RCA. Για λεπτομέρειες, ανατρέξτε στην ενότητα "Χρήση της εισόδου ηχείων".

Ρύθμιση της μονάδας

Κανονική ρύθμιση της απολαβής

- Η μονάδα αυτή είναι εξοπλισμένη με προστατευτική λειτουργία για να προλαμβάνεται η δυσλειτουργία της ίδιας της μονάδας και των ηχείων από μεγάλη ισχύ εξόδου, ακατάλληλη χρήση ή ακατάλληλη σύνδεση.
- Όταν ο ήχος εξόδου έχει μεγάλη ένταση κλπ., η λειτουργία αυτή κόβει την έξοδο ήχο σε λίγα δευτερόλεπτα. Ωστόσο, αυτό δεν αποτελεί δυσλειτουργία. Όταν χαμηλώνετε τον ήχο της κεντρικής μονάδας, η έξοδος του ήχου αποκαθίσταται.
- Εάν η έξοδος ήχου κοπεί, μπορεί να έχει πραγματοποιηθεί ακατάλληλη ρύθμιση του ελέγχου απολαβής της μονάδας. Για να εξασφαλίσετε τη συνεχή έξοδο ήχου σε αυξημένη ένταση στην κεντρική μονάδα, ρυθμίστε τον έλεγχο απολαβής του ενισχυτή σε κατάλληλη θέση, σύμφωνα με τη μέγιστη στάθμη εξόδου του προενισχυτή της κεντρικής μονάδας. Δεν είναι απαραίτητο να μειώσετε την ένταση της κεντρικής μονάδας και η τυχόν υπερβολική ισχύς εξόδου ελέγχεται.
- Εάν μειώσετε την ένταση της κεντρικής μονάδας και ρυθμίσετε τον έλεγχο απολαβής του ενισχυτή στην κατάλληλη θέση, αλλά ο ήχος εξακολουθεί να κόβεται περιστασιακά, επικοινωνήστε με το πλησιέστερο εξουσιοδοτημένο κέντρο επισκευών της PIONEER.

Έλεγχος απολαβής της μονάδας

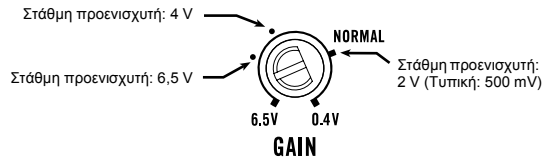

- Στην απεικόνιση που ακολουθεί παρουσιάζεται η απολαβή να είναι ρυθμισμένη στη θέση NORMAL.

Σχέση ανάμεσα στην απολαβή του ενισχυτή και στην ισχύ εξόδου της κεντρικής μονάδας

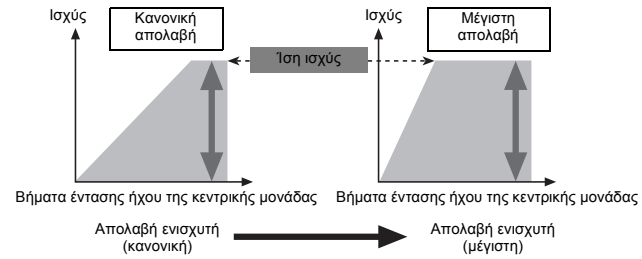

- Εάν αυξήσετε την απολαβή του ενισχυτή σε ακατάλληλη στάθμη, αυξάνεται μόνο η παραμόρφωση του ήχου, ενώ η ισχύς αυξάνεται ελάχιστα.

Κυματομορφή σήματος κατά την έξοδο ήχου σε υψηλή ένταση από τον έλεγχο απολαβής του ενισχυτή

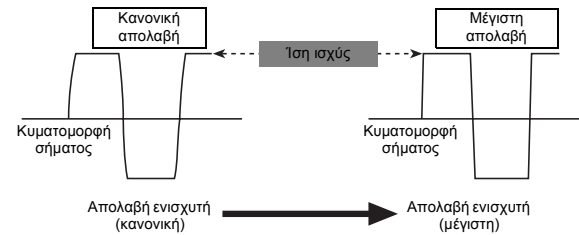

- Σε υψηλή ισχύ εξόδου, η κυματομορφή σήματος παραμορφώνεται και εάν αυξήσετε την απολαβή του ενισχυτή η ισχύς αλλάζει ελάχιστα.

Σύνδεση της μονάδας

⚠ ΠΡΟΣΟΧΗ

- Αποσυνδέστε τον αρνητικό (-) πόλο της μπαταρίας για να μην υπάρξει κίνδυνος βραχυκυκλώματος και να μη προκληθεί ζημιά στη μονάδα.
- Ασφαλίστε τις καλωδιώσεις με σφιγκτήρες καλωδίων ή με αυτοκόλλητη ταινία. Τυλίξτε με αυτοκόλλητη ταινία τις καλωδιώσεις στα σημεία που έρχονται σε επαφή με μεταλλικά μέρη για να τις προστατέψετε.
- Μην περνάτε τις καλωδιώσεις σε μέρη που θερμαίνονται πολύ, όπως κοντά στην έξοδο του καλοριφέρ. Εάν η μόνωση του καλωδίου ξεσταθεί, υπάρχει κίνδυνος να βραχυκυκλώσουν οι καλωδιώσεις με το σώμα (σασί) του οχήματος.
- Βεβαιωθείτε ότι οι καλωδιώσεις δεν έρχονται σε επαφή με κινούμενα εξαρτήματα, όπως ο μοχλός των ταχυτήτων, το χειρόφρενο και οι ράγες των καθισμάτων.
- Μην κονταίνετε κανένα καλώδιο. Αν κάνετε κάτι τέτοιο, το προστατευτικό κύκλωμα μπορεί να μη λειτουργήσει όταν χρειαστεί.
- Ποτέ μην τροφοδοτείτε άλλα εξαρτήματα με ηλεκτρικό ρεύμα κόβοντας τη μόνωση του καλωδίου τροφοδοσίας και συνδέοντας το καλώδιο. Κάτι τέτοιο θα προκαλέσει υπέρβαση της χωρητικότητας έντασης ρεύματος του αγωγού με αποτέλεσμα την υπερθέρμανση.
- Ποτέ μην αντικαθιστάτε την ασφάλεια με νέα ασφάλεια μεγαλύτερης τιμής ή κατηγορίας από την αρχική ασφάλεια. Η χρήση ακατάλληλης ασφάλειας μπορεί να προκαλέσει υπερθέρμανση και τη παραγωγή καπνού και να προκαλέσει βλάβη στη συσκευή και τραυματισμό, όπως εγκαύματα.

⚠ ΠΡΟΣΟΧΗ

Για να μην προκληθεί βλάβη ή/και τραυματισμός

- Ποτέ μη γειώνετε τα καλώδια των ηχείων απευθείας στο σασί και μη συνδέετε περισσότερα του ενός ηχεία σε ένα μοναδικό καλώδιο από τον αρνητικό (-) πόλο.
- Η μονάδα αυτή προορίζεται για χρήση σε αυτοκίνητα με μπαταρία 12 βολτ και γεωμετρικό αρνητικό πόλο. Ελέγξτε την τάση της μπαταρίας προτού εγκαταστήσετε τη μονάδα σε τζιπ, φορτηγό ή λεωφορείο.
- Εάν το ηχοσύστημα του αυτοκινήτου διατηρηθεί ενεργό για μεγάλη χρονική διάρκεια ενώ ο κινητήρας είναι σβηστός ή στο ρελαντί, υπάρχει κίνδυνος να αδειάσει η μπαταρία. Απενεργοποιήστε το ηχοσύστημα όταν ο κινητήρας είναι σβησμένος ή στο ρελαντί.
- Αν το καλώδιο τηλεχειρισμού συστήματος του ενισχυτή είναι συνδεδεμένο στον ακροδέκτη τροφοδοσίας μέσω του διακόπτη ανάφλεξης (12 V DC), ο ενισχυτής θα είναι πάντα ενεργοποιημένος όταν η ανάφλεξη είναι αναμμένη – ανεξάρτητα από το αν το ηχοσύστημα είναι αναμμένο ή σβηστό. Εξαιτίας αυτού, η μπαταρία μπορεί να αδειάσει εάν ο κινητήρας παραμείνει σβηστός ή στο ρελαντί.
- Τα ηχεία που πρέπει να συνδεθούν στον ενισχυτή πρέπει να συμμορφώνονται με τα πρότυπα που αναφέρονται κατωτέρω. Διαφορετικά, τα ηχεία μπορεί να πιάσουν φωτιά, να παράγουν καπνό ή να πάθουν ζημιά. Η σύνθετη αντίσταση των ηχείων πρέπει να είναι ίση με 2 έως 8 ohm. Αλλά για σύνδεση δύο καναλιών ή άλλη γεφυρωμένη σύνδεση, πρέπει να είναι ίση με 4 έως 8 ohm.
- Εγκαταστήστε και περάστε το καλώδιο μπαταρίας, που πωλείται ξεχωριστά, όσο γίνεται πιο μακριά από τα καλώδια των ηχείων. Εγκαταστήστε και περάστε το καλώδιο της μπαταρίας και της γείωσης, που πωλούνται ξεχωριστά, τα καλώδια των ηχείων και τον ενισχυτή όσο γίνεται πιο μακριά από την κεραία, το καλώδιο της κεραίας και το δέκτη.

Κανάλια ηχείων	Τύπος ηχείου	Ισχύς
Τεσσάρων καναλιών	Subwoofer	Ονομαστική είσοδος: Ελάχ. 70 W
	Εκτός από subwoofer	Μέγ. είσοδος: Ελάχ. 150 W
Δύο καναλιών	Subwoofer	Ονομαστική είσοδος: Ελάχ. 200 W
	Εκτός από subwoofer	Μέγ. είσοδος: Ελάχ. 600 W
Τριών καναλιών	Subwoofer	Ονομαστική είσοδος: Ελάχ. 70 W
Έξοδος ηχείου A	Εκτός από subwoofer	Μέγ. είσοδος: Ελάχ. 150 W
Τριών καναλιών	Subwoofer	Ονομαστική είσοδος: Ελάχ. 200 W
Έξοδος ηχείου B	Εκτός από subwoofer	Μέγ. είσοδος: Ελάχ. 600 W

Διάγραμμα σύνδεσης

- Το παρόν διάγραμμα δείχνει τις συνδέσεις για χρήση με την εξωτερική έξοδο (έξοδο subwoofer). Μεταποτίστε το διακόπτη εισόδου προς τα αριστερά (RCA).
- Όταν το συνδέετε με την έξοδο ηχείου, οι συνδέσεις διαφέρουν από αυτές του διαγράμματος. Για λεπτομέρειες, ανατρέξτε στην ενότητα "Χρήση της εισόδου ηχείων". Σε οποιαδήποτε περίπτωση, πρέπει να ρυθμίσετε τον επιλογέα εισόδου. Για λεπτομέρειες, ανατρέξτε στην ενότητα "Ρύθμιση της μονάδας".

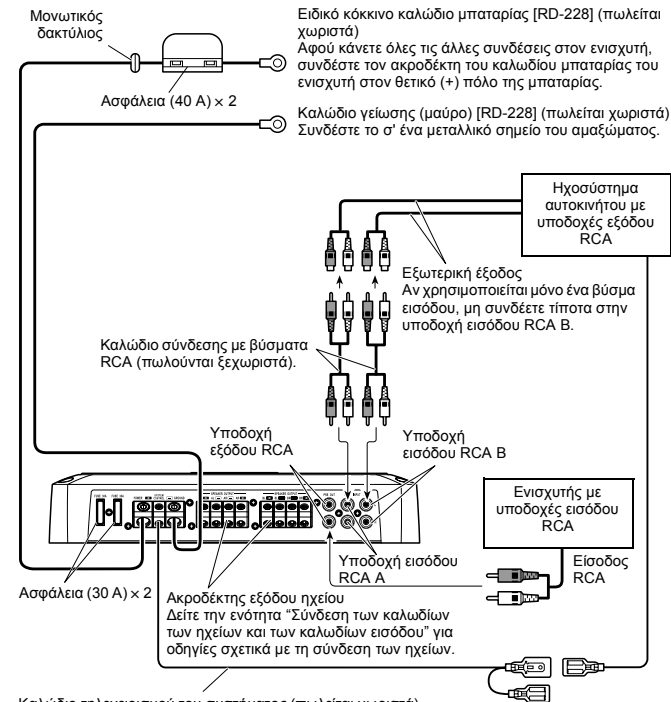

Σύνδεση της μονάδας

Συνδέσεις ακροδεκτών χωρίς συγκόλληση

- Μην συνδέετε ένα καλώδιο με εκτεθειμένο πυρήνα στους ακροδέκτες τροφοδοσίας αυτού του ενισχυτή (Ακροδέκτης τροφοδοσίας, ακροδέκτης GND, ακροδέκτης τηλεχειρισμού συστήματος). Σε περίπτωση αποσύνδεσης ή θρυμματισμού του πυρήνα του καλωδίου, ενδέχεται να προκληθεί πυρκαγιά ή βραχυκύκλωμα.
- Καθώς κάποια στιγμή το καλώδιο πρόκειται να χαλαρώσει, πρέπει να το εξετάζετε ανά διαστήματα και εάν είναι απαραίτητο να το σφίξετε.
- Μην κολλάτε ή δένετε τα άκρα των συνεστραμμένων καλωδίων.
- Σφίξτε προσέχοντας να μην σφίξετε το μονωτικό περίβλημα του καλωδίου.
- Για να σφίξετε ή να χαλαρώσετε τη βίδα ακροδέκτη του ενισχυτή, χρησιμοποιήστε το παρεχόμενο κλειδί άλεν. Στερεώστε γερά τα καλώδια με τη βίδα ακροδέκτη. Ωστόσο, καθώς το υπερβολικό σφίξιμο της βίδας ακροδέκτη του τηλεχειρισμού του συστήματος ενδέχεται να προκαλέσει ζημιά στο καλώδιο, προσέξτε να μην το σφίξετε υπερβολικά παρατηρώντας την κατάσταση του καλωδίου ενόσω το σφιγγετε.

Σύνδεση του ακροδέκτη τροφοδοσίας

- Συνιστούμε να χρησιμοποιείτε το ειδικό κόκκινο καλώδιο μπαταρίας και γείωσης [RD-228], που πωλείται ξεχωριστά. Συνδέστε το καλώδιο της μπαταρίας απευθείας στον θετικό (+) πόλο της μπαταρίας του αυτοκινήτου και το καλώδιο γείωσης στο αμάξωμα του αυτοκινήτου.
- Το προτεινόμενο μέγεθος καλωδίων (AWG: American Wire Gauge) είναι το εξής. Τα καλώδια της μπαταρίας και της γείωσης πρέπει να έχουν το ίδιο μέγεθος.
- Χρησιμοποιήστε ένα καλώδιο 10 AWG έως 20 AWG για το καλώδιο τηλεχειρισμού συστήματος.

Μέγεθος καλωδίου μπαταρίας και καλωδίου γείωσης

Μήκος καλωδίου	μικρότερο από 4,5 μ.	μικρότερο από 7,2 μ.	μικρότερο από 11,4 μ.
Μέγεθος καλωδίου	8 AWG	6 AWG	4 AWG

1. Περάστε το καλώδιο της μπαταρίας από το χώρο του κινητήρα στο εσωτερικό του οχήματος.

- Αφού κάνετε όλες τις άλλες συνδέσεις στον ενισχυτή, συνδέστε τον ακροδέκτη του καλωδίου της μπαταρίας του ενισχυτή στο θετικό (+) πόλο της μπαταρίας.

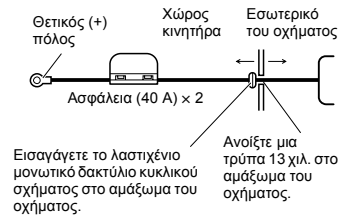

2. Συνδέστε τα καλώδια στους ακροδέκτες.

- Στερεώστε τα καλώδια με τις βίδες των ακροδεκτών.

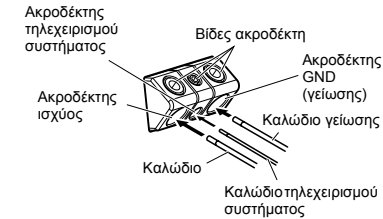

⚠ ΠΡΟΕΙΔΟΠΟΙΗΣΗ

Αν δεν στερεώσετε καλά το καλώδιο της μπαταρίας στον ακροδέκτη με τις βίδες των ακροδεκτών ίσως προκληθεί υπερθέρμανση της περιοχής του ακροδέκτη, με αποτέλεσμα βλάβη και τραυματισμό, όπως ελαφρά εγκαύματα.

Σύνδεση των ακροδεκτών εξόδου των ηχείων

- Για το ηχείο, χρησιμοποιήστε ένα καλώδιο 10 AWG έως 16 AWG.

1. Ξεγυμνώστε τα άκρα των καλωδίων των ηχείων κατά 10 χιλ. έως 12 χιλ. περίπου χρησιμοποιώντας πένσα ή κόπτη.

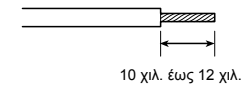

2. Συνδέστε τα καλώδια των ηχείων στους ακροδέκτες εξόδου ηχείων.

- Στερεώστε τα καλώδια των ηχείων με τις βίδες των ακροδεκτών.

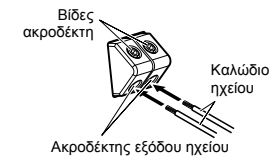

Σύνδεση της μονάδας

Χρήση της εισόδου ηχείων

Συνδέστε τα καλώδια εξόδου ηχείων του ηχοσυστήματος στον ενισχυτή με τη χρήση του παρεχόμενου καλωδίου εισόδου ηχείων με βύσμα RCA.

- Μετατοπίστε το διακόπτη εισόδου προς τα δεξιά (SP).

■ Συνδέσεις όταν χρησιμοποιείται η είσοδος ηχείων

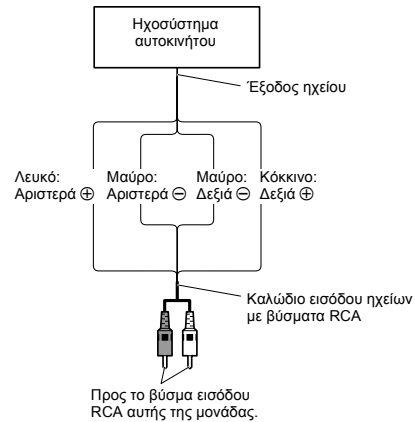

- Λόγω της σύνδεσης του καλωδίου εξόδου του ηχείου του ηχοσυστήματος στον ενισχυτή, η ενεργοποίηση του ενισχυτή θα γίνεται αυτόματα όταν ενεργοποιείται το ηχοσύστημα. Σε αυτή την περίπτωση δεν είναι απαραίτητο να συνδέσετε το καλώδιο τηλεχειρισμού του συστήματος.
- Στην περίπτωση που ο ενισχυτής και η κεντρική μονάδα είναι συνδεδεμένα με καλώδιο εισόδου ηχείου με βύσματα RCA, ο ενισχυτής ενεργοποιείται μόνο όταν χρησιμοποιείται ένας ενισχυτής. Εάν δύο ή περισσότεροι ενισχυτές είναι συγχρόνως συνδεδεμένοι σε συνδυασμό, συνδέστε την κεντρική μονάδα και όλους τους ενισχυτές με το καλώδιο τηλεχειρισμού του συστήματος.

Σημείωση:

- Συνδέστε το καλώδιο τηλεχειρισμού του συστήματος αν δεν θέλετε να ενεργοποιείται ο ενισχυτής όταν ενεργοποιείται το ηχοσύστημα.

Σύνδεση των καλωδίων των ηχείων και των καλωδίων εισόδου

Ο τρόπος λειτουργίας των ηχείων μπορεί να είναι τεσσάρων καναλιών, τριών καναλιών (στερεοφωνική + μονοφωνική) ή δύο καναλιών (στερεοφωνική, μονοφωνική). Συνδέστε τα καλώδια των ηχείων ανάλογα με τη λειτουργία σύμφωνα με τα σχέδια που ακολουθούν.

Τεσσάρων καναλιών

Ο διακόπτης επιλογής εισόδου βρίσκεται στο επάνω μέρος της μονάδας. Για είσοδο δύο καναλιών, μετατοπίστε το διακόπτη προς τα αριστερά. Για είσοδο τεσσάρων καναλιών, μετατοπίστε το διακόπτη προς τα δεξιά.

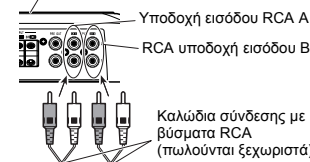

Από το ηχοσύστημα (έξοδος RCA)
Εάν χρησιμοποιήσετε μόνο ένα βύσμα εισόδου, όπως όταν το ηχοσύστημα διαθέτει μόνο μία έξοδο (έξοδο RCA), συνδέστε το βύσμα στην υποδοχή εισόδου RCA A, αλλά μη συνδέστε βύσμα στην υποδοχή εισόδου RCA B.

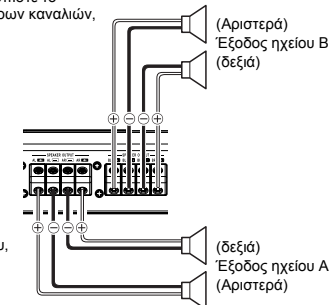

Τριών καναλιών

Ο διακόπτης επιλογής εισόδου βρίσκεται στο επάνω μέρος της μονάδας. Για είσοδο δύο καναλιών, μετατοπίστε το διακόπτη προς τα αριστερά. Για είσοδο τεσσάρων καναλιών, μετατοπίστε το διακόπτη προς τα δεξιά.

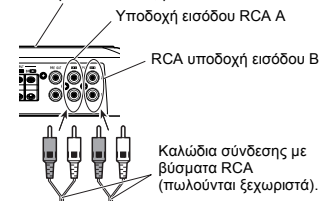

Από το ηχοσύστημα (έξοδος RCA)
Εάν χρησιμοποιήσετε μόνο ένα βύσμα εισόδου, όπως όταν το ηχοσύστημα διαθέτει μόνο μία έξοδο (έξοδο RCA), συνδέστε το βύσμα στην υποδοχή εισόδου RCA A, αλλά μη συνδέστε βύσμα στην υποδοχή εισόδου RCA B.

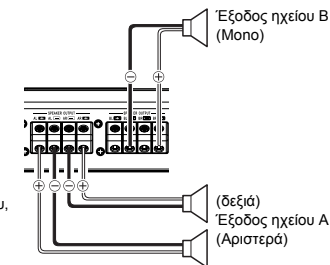

Σύνδεση της μονάδας

Δύο καναλιών (στερεοφωνική)

Ο διακόπτης επιλογής εισόδου βρίσκεται στο επάνω μέρος της μονάδας. Μετατοπίστε το διακόπτη προς τα αριστερά.

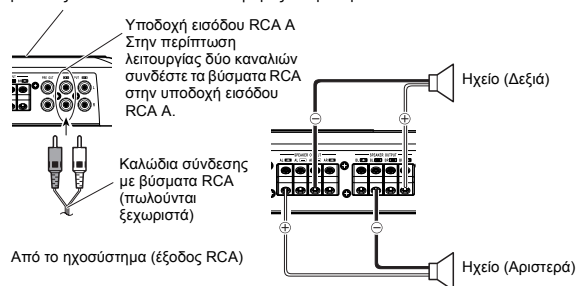

Δύο καναλιών (μονοφωνική)

Ο διακόπτης επιλογής εισόδου βρίσκεται στο επάνω μέρος της μονάδας. Μετατοπίστε το διακόπτη προς τα αριστερά.

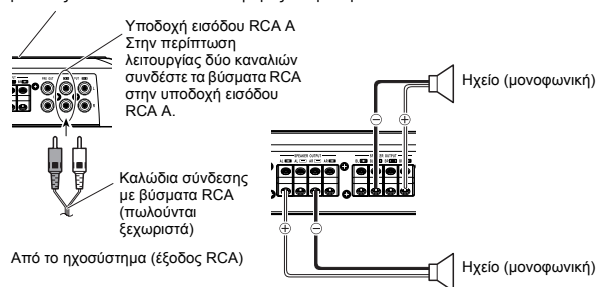

Εγκατάσταση

⚠ ΠΡΟΣΟΧΗ

- Μην εγκαθιστάτε τη συσκευή:
 - Σε μέρη όπου μπορεί να τραυματιστεί ο οδηγός ή οι επιβάτες εάν το όχημα σταματήσει απότομα.
 - Σε μέρη όπου μπορεί να ενοχλήσει τον οδηγό, όπως στο πάτωμα μπροστά στο κάθισμα του οδηγού.
- Βεβαιωθείτε ότι τα καλώδια δεν έχουν πιαστεί στις ράγιες ολίσθησης των καθισμάτων, με αποτέλεσμα να προκληθεί βραχυκύκλωμα.
- Βεβαιωθείτε ότι κανένα εξάρτημα δεν βρίσκεται πίσω από την επιφάνεια στην οποία ανοίγετε τρύπα για την εγκατάσταση του ενισχυτή. Προστατέψτε από ζημιά όλα τα καλώδια και το σημαντικό εξοπλισμό, όπως τις γραμμές καυσίμου, τις γραμμές φρένων και την ηλεκτρική καλωδίωση.
- Βιδώστε τις βίδες τύπου Parker κατά τρόπο που να μην αγγίζουν κανένα καλώδιο. Η ενέργεια αυτή είναι σημαντική για να προληφθεί το κόψιμο των καλωδίων από τον κραδασμό του αυτοκινήτου, τα οποία μπορούν να προκαλέσουν φωτιά.
- ΜΗΝ επιτρέψετε την επαφή του ενισχυτή με υγρά, επιλέγοντας για παράδειγμα ακατάλληλη θέση για την τοποθέτησή του. Ενδέχεται να προκληθεί ηλεκτροπληξία. Επίσης, από την επαφή με υγρά ίσως προκληθούν βλάβη στον ενισχυτή και στα ηχεία, καπνοί και υπερθέρμανση. Επίσης, η επιφάνεια του ενισχυτή και η επιφάνεια τυχόν συνδεδεμένων ηχείων ίσως να υπερθερμανθεί τόσο ώστε αν την αγγίξετε να προκληθούν ελαφρά εγκαύματα.
- Για να διασφαλιστεί η σωστή εγκατάσταση, χρησιμοποιήστε μόνο τα εξαρτήματα που παρέχονται με τη μονάδα, σύμφωνα με τον τρόπο που προσδιορίζεται. Εάν χρησιμοποιηθούν εξαρτήματα άλλα από αυτά που παρέχονται, αυτά μπορούν να προκαλέσουν ζημιές σε εσωτερικά εξαρτήματα του ενισχυτή, ή να χαλαρώσουν με αποτέλεσμα να μη λειτουργεί ο ενισχυτής.
- Ποτέ μην αντικαθιστάτε την ασφάλεια με νέα ασφάλεια μεγαλύτερης τιμής ή κατηγορίας από την αρχική ασφάλεια. Η χρήση ακατάλληλης ασφάλειας μπορεί να προκαλέσει υπερθέρμανση και τη παραγωγή καπνού και να προκαλέσει βλάβη στη συσκευή και τραυματισμό, όπως εγκαύματα.

⚠ ΠΡΟΣΟΧΗ

Για να μην προκληθεί βλάβη ή/και τραυματισμός

- Για να εξασφαλιστεί η σωστή απαγωγή της θερμότητας του ενισχυτή, ελέγξτε τα ακόλουθα κατά την εγκατάσταση.
 - Αφήστε αρκετό χώρο πάνω από τον ενισχυτή για καλό αερισμό.
 - Μην καλύπτετε τον ενισχυτή με μοκέτα ή χαλάκι.
- ΜΗΝ επιτρέψετε την επαφή του ενισχυτή με υγρά, επιλέγοντας για παράδειγμα ακατάλληλη θέση για την τοποθέτησή του. Ενδέχεται να προκληθεί ηλεκτροπληξία. Επίσης, από την επαφή με υγρά ίσως προκληθούν βλάβη στον ενισχυτή και στα ηχεία, καπνοί και υπερθέρμανση. Επίσης, η επιφάνεια του ενισχυτή και η επιφάνεια τυχόν συνδεδεμένων ηχείων ίσως να υπερθερμανθεί τόσο ώστε αν την αγγίξετε να προκληθούν ελαφρά εγκαύματα.
- Μην εγκαθιστάτε τον ενισχυτή σε σταθερά μέρη όπως στην πλάκα κάλυψης της ρεζέρβας.
- Το καλύτερο μέρος για την εγκατάσταση της συσκευής διαφέρει ανάλογα με το μοντέλο του αυτοκινήτου και τη θέση εγκατάστασης. Στερεώστε τον ενισχυτή σε μια αρκετά άκαμπτη θέση.
- Κάντε προσωρινά τις συνδέσεις και ελέγξτε ότι ο ενισχυτής και το σύστημα λειτουργούν σωστά.
- Αφού εγκαταστήσετε τον ενισχυτή, βεβαιωθείτε ότι η ρεζέρβα, ο γρύλος και τα εργαλεία μπορούν εύκολα να αφαιρεθούν.

Εγκατάσταση

Παράδειγμα εγκατάστασης στο πάτωμα ή στο σασί

1. Τοποθετήστε τον ενισχυτή στο μέρος όπου πρόκειται να εγκατασταθεί. Εισαγάγετε τις παρεχόμενες βίδες τύπου Parker (4 χιλ. x 30 χιλ.) στις οπές. Πιέστε τις βίδες με ένα κατσαβίδι ώστε να μαρκάρετε το μέρος όπου θα ανοιχτούν οι τρύπες.
2. Ανοίξτε τρύπες διαμέτρου 2,5 χιλ. στα μαρκαρισμένα σημεία, και τοποθετήστε τον ενισχυτή, είτε στο ταπέτο είτε απευθείας στο σασί.

Επανατοποθέτηση του επάνω καλύμματος

1. Ευθυγραμμίστε τη μονάδα και το επάνω κάλυμμα και εισαγάγετε τη βίδα.
 - Το κάλυμμα μπορεί να τοποθετηθεί στην κατεύθυνση που επιθυμείτε ώστε να ταιριάζει με τον ενισχυτή.
2. Σφίξτε τη βίδα με ένα κλειδί άλλων των 4 χιλ.

Βίδες τύπου Parker
(4 χιλ. x 30 χιλ.)

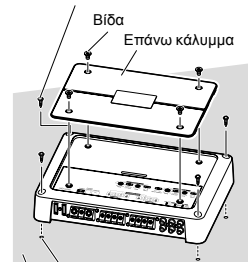

Ανοίξτε μια τρύπα διαμέτρου 2,5 χιλ.

Μοκέτα πατώματος ή σασί

Προδιαγραφές

Τροφοδοσία	14,4 V DC (10,8 V έως 15,1 V επιτρεπτό)
Γείωση οχήματος	Αρνητικός πόλος
Κατανάλωση ρεύματος	28 A (σε συνεχή ισχύ, 4 Ω)
Μέση κατανάλωση ρεύματος *	10 A (4 Ω για τέσσερα κανάλια) 20 A (4 Ω για δύο κανάλια) 20 A (2 Ω για τέσσερα κανάλια)
Ασφάλεια	30 A x 2
Διαστάσεις	301 (Π) χιλ. x 57 (Υ) χιλ. x 213 (Β) χιλ.
Βάρος	3,5 κιλά (δεν συμπεριλαμβάνονται τα καλώδια σύνδεσης)
Μέγιστη ισχύς εξόδου	150 W x 4 (4 Ω) / 600 W x 2 (4 Ω)
Συνεχής ισχύς εξόδου	75 W x 4 (στα 14,4 V, 4 Ω, 20 Hz έως 20 kHz 1,0 % THD) 300 W x 2 (στα 14,4 V, 4 Ω, 1 kHz 1,0 % THD) 150 W x 4 (στα 14,4 V, 2 Ω, 1 kHz 1,0 % THD)
Σύνθετη αντίσταση φορτίου	4 Ω (2 Ω έως 8 Ω επιτρεπτό)
Απόκριση συχνότητας	10 Hz έως 50 kHz (+0 dB, -3 dB)
Λόγος σήματος προς θόρυβο	100 dB (Δίκτυο IEC-A)
Παραμόρφωση	0,005 % (10 W, 1 kHz)
Διαχωρισμός	70 dB (1 kHz) 60 dB (100 Hz έως 10 kHz)
Φίλτρο διέλευσης χαμηλών συχνοτήτων	Συχνότητα αποκοπής: 40 Hz έως 500 Hz Κλίση αποκοπής: -12 dB/οκτ
Φίλτρο διέλευσης υψηλών συχνοτήτων	Συχνότητα αποκοπής: 40 Hz έως 500 Hz Κλίση αποκοπής: -12 dB/οκτ
Έλεγχος απολαβής	RCA: 400 mV έως 6,5 V Ηχείο: 1,6 V έως 26 V
Μέγιστη στάθμη εισόδου/σύνθετη αντίσταση	RCA: 6,5 V / 22 kΩ Ηχείο: 26 V / 90 kΩ

Σημείωση:

- Οι προδιαγραφές και ο σχεδιασμός είναι δυνατόν να αλλάξουν χωρίς προειδοποίηση λόγω τροποποιήσεων με σκοπό τη βελτίωση.

* Μέση κατανάλωση ρεύματος

Η μέση κατανάλωση ρεύματος είναι σχεδόν το μέγιστο ρεύμα που καταναλώνεται από τη συσκευή αυτή όταν εισάγεται ένα ακουστικό σήμα. Χρησιμοποιήστε αυτή την τιμή όταν υπολογίζετε το συνολικό ρεύμα που καταναλώνεται από πολλαπλούς ενισχυτές ισχύος.

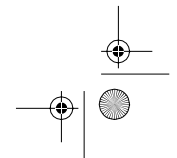
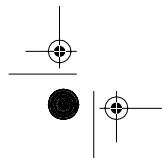
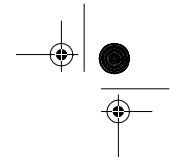
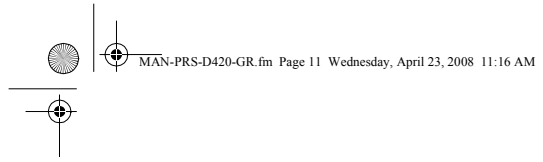



PIONEER CORPORATION
4-1, MEGURO 1-CHOME, MEGURO-KU, TOKYO 153-8654, JAPAN

PIONEER ELECTRONICS (USA) INC.
P.O. Box 1540, Long Beach, California 90801-1540, U.S.A.

TEL: (800) 421-1404

PIONEER EUROPE NV
Haven 1087, Keelberglaan 1, B-9120 Melsele, Belgium

TEL: (0) 3/570.05.11

PIONEER ELECTRONICS ASIACENTRE PTE. LTD.
253 Alexandra Road, #04-01, Singapore 15936

TEL: 65-6472-7555

PIONEER ELECTRONICS AUSTRALIA PTY. LTD.
178-184 Boundary Road, Braeside, Victoria 3195, Australia

TEL: (03) 9586-6300

PIONEER ELECTRONICS OF CANADA, INC.
300 Alstare Parkway, Markham, Ontario L3R 0P2, Canada

TEL: 1-877-283-5901

PIONEER ELECTRONICS DE MEXICO, S.A. de C.V.
Blvd. Manuel Avila Camacho 138 10 piso

Col. Lomas de Chapultepec, Mexico, D.F. 11000

TEL: 55-9178-4270

先鋒股份有限公司

總公司: 台北市中山北路二段44號13樓

電話: (02) 2521-3588

先鋒電子(香港)有限公司

香港九龍尖沙咀海城世界商業中心9樓901-6室

電話: (0852) 2848-6488

Εκδοχή της Pioneer Corporation.
Copyright © 2008 by Pioneer Corporation.
Με την επιφύλαξη κάθε δικαιώματος.

Εκτυπώθηκε στο Βέλγιο

MAN-PRS-D420-GR

www.pioneer.eu

