

Pioneer *sound.vision.soul*

SYSTEMSTEUERUNG-TUNER/CD

OPTISCHES DIGITAL-REFERENZSYSTEM

The logo consists of the letters "ODR" in a white, serif font, centered within a dark gray square.

ODR

Bedienungsanleitung

RS-D7RII

Deutsch

Tastenübersicht	5	Einrichten der Betriebsumgebung	14
Hauptgerät	5	Einrichten der Betriebsumgebung	14
Fernbedienung	5	Bedienung bei Anzeige des	
Öffnen und Schließen der		Grundeinstellschirms	14
Fernbedienungsabdeckung	6	● Zugriff auf den Grundeinstellschirm	
● Wenn die Abdeckung geschlossen ist		● Verlassen des Grundeinstellschirms	
● Wenn die Abdeckung geöffnet ist		Einstellen der Uhr	16
Fernbedienung und ihre		● Umschalten auf den Zeiteinstellschirm	
Handhabung	8	● Einstellen der Zeit	
Gebrauch der Fernbedienung	8	● Einstellen der Zeit nach einem Zeitsignal	
Batterien	8	● Uhr Aus	
Vor Gebrauch dieses Produkts	9	● Rückschaltung auf den	
Über dieses Produkt	9	Grundeinstellschirm	
Über dieses Handbuch	10	Einstellen des Displays	18
Im Störfalle	10	● Umschalten auf den Display-Einstellschirm	
Produktregistrierung	11	● Einstellen der Helligkeit	
Rückstellen des Mikroprozessors	11	● Einstellen des Dimmers	
Abnehmen und Wiederanbringen der		● Wahl des Hintergrundmusters	
Frontplatte	12	● Wählen des Reverse-Modus	
Diebstahlschutz	12	● Rückschaltung auf den	
● Abnehmen der Frontplatte		Grundeinstellschirm	
● Wiederanbringen der Frontplatte		Einrichten der grundlegenden	
● Warnsignal		Betriebsumgebung	20
Grundlegender Betrieb	24	● Umschalten auf den Einstellschirm für die	
Musikhören	24	grundlegende Betriebsumgebung	
Ausschalten	25	● Umschalten der AUX-Betriebsart	
		● Einstellen des Warnsignals	
		● Ein-/Ausschalten des Bestätigungstons	
		● Einstellen der DAB-Priorität	
		● Umschalten des Auto-PI-Suchlaufs	
		● Ändern des UKW-Abstimmrasters	
		● Rückschaltung auf den	
		Grundeinstellschirm	
		Einstellen der Menü-Sperre	23
		● Zur Menü-Sperre	
		● Ein-/Ausschalten der Menü-Sperre	

Tuner-Betrieb 26

- Grundlegender Tuner-Betrieb 26
- Bedienung bei Anzeige des Tuner-Einstellschirms 27
 - Zugriff auf den Tuner-Einstellschirm
 - Verlassen des Tuner-Einstellschirms
- Betätigung jeder einzelnen Funktion 28
 - Bestsenderspeicher
 - Lokal-Suchlauf-Abstimmung
 - Umschalten auf den Vorwahl-Abstimmschirm
 - Vorwahl-Abstimmung

Gebrauch der RDS-Funktionen 30

- Was bedeutet RDS? 30
- Alternativfrequenz-Funktion 30
 - Aktivieren/Deaktivieren der AF-Funktion
- PI-Suchlauffunktionen 31
 - PI-Suchlauf
 - Auto-PI-Suchlauf (für Vorwahlsender)
- PTY-Funktion 32
 - PTY-Suchlauf
 - Nachrichtenprogramm-Unterbrechungseinstellung
 - PTY-Alarm
 - Aufheben von Durchsagen
 - PTY-Liste
- Verkehrsdurchsage-Bereitschaftsfunktion 35
 - Aktivieren/Deaktivieren der TA-Funktion
 - Aufheben von Verkehrsdurchsagen
 - Einstellen der TA-Lautstärke
 - TP-Alarm-Funktion
- Regional-Funktion 37
 - Aktivieren der Regional-Funktion
- Radio-Text 38
 - Radio-Textanzeige
 - Speichern von Radio-Text
 - Abrufen von Vorwahl-Radio-Text

Bedienung des eingebauten CD-Players 40

- Grundlegender Betrieb des eingebauten CD-Players 40
- Bedienung bei Anzeige des Einstellschirms für den eingebauten CD-Player 42
 - Zugriff auf den Einstellschirm für den eingebauten CD-Player
 - Verlassen des Einstellschirms für den eingebauten CD-Player
- Betätigung jeder einzelnen Funktion 43
 - Wiederhol-Wiedergabe
 - Zufallsgesteuerte Wiedergabe
 - Anspiel-Wiedergabe
 - Pause
 - Ändern des Display-Modus
 - Disc-Titel-Eingabe

Bedienung des Multi-CD-Players 46

- Grundlegender Betrieb von Multi-CD-Playern 46
- Bedienung bei Anzeige des Multi-CD-Einstellschirms 47
 - Zugriff auf den Multi-CD-Einstellschirm
 - Verlassen des Multi-CD-Einstellschirms
- Betätigung jeder einzelnen Funktion 48
 - Wiederhol-Wiedergabe
 - Zufallsgesteuerte Wiedergabe
 - Anspiel-Wiedergabe
 - Pause
 - Ändern des Display-Modus
 - Disc-Nummer-Suche
- Disc-Titel 51
 - Disc-Titel-Eingabe
 - Wählen von Discs nach Disc-Titelliste

Bedienung des DVD-Players	54	Andere Funktionen	74
Grundlegender Betrieb des DVD-Players	54	Gebrauch einer AUX-Programmquelle	74
Bedienung bei Anzeige des		● Wahl einer AUX-Programmquelle	
DVD-Einstellschirms	55	● AUX-Titel-Eingabe	
● Zugriff auf den DVD-Einstellschirm		Zellular-Telefon-Stummschaltung	74
● Verlassen des DVD-Einstellschirms		Ausschalten der Display-Anzeige	75
Betätigung jeder einzelnen Funktion	56	Wahl der Beleuchtungsfarbe	75
● Wiederhol-Wiedergabe			
● Zufallsgesteuerte Wiedergabe			
● Anspiel-Wiedergabe			
● Pause			
● Ändern des Display-Modus			
● Disc-Nummer-Suche			
● Disc-Titel-Eingabe			
Bedienung des DAB-Tuners	59	Handhabung von Discs	76
Grundlegender Betrieb des DAB-Tuners	59	CD-Player und Pflege	76
Bedienung bei Anzeige des DAB-Tuner-		CD-R/CD-RW-Discs	76
Einstellschirms	60	Dual Disc	77
● Zugriff auf den DAB-Tuner-Einstellschirm		Fehlermeldungen des eingebauten	
● Verlassen des DAB-Tuner-Einstellschirms		CD-Players	77
Betätigung jeder einzelnen Funktion	61		
● Umschalten auf den Vorwahl-			
Abstimmschirm			
● Vorwahl-Abstimmung			
● Durchsagen-Unterstützungsfunktion			
● Service-Komponenten-Funktion			
● Dynamik-Kennsatz-Funktion			
● Verfügbare PTY-Funktion			
● Service-Verfolgungsfunktion			
Bedienung des TV-Tuners	70	Anschließen der Einheiten	78
Grundlegender Betrieb des TV-Tuners	70	Einrichtbeispiele	79
Bedienung bei Anzeige des TV-Tuner-		Stromkabelanschluss	80
Einstellschirms	71	Anbringen der Rauschfilter	81
● Zugriff auf den TV-Tuner-Einstellschirm		Systemanschluss	82
● Verlassen des TV-Tuner-Einstellschirms		Beispielsystem	83
Betätigung jeder einzelnen Funktion	72		
● Bestsender-Folgespeicher			
● Umschalten auf den Vorwahl-Abstimmschirm			
● Vorwahl-Abstimmung			
		Einbauverfahren	86
		Einbau mit der Gummibuchse	86
		Ausbau der Einheit	87
		Einbau der Fernbedienung	88
		Einsetzen der Fernbedienung	88
		● Waagrecht einsetzen	
		● Senkrecht einsetzen	
		Einbau unter Ausschließlicher Verwendung	
		der Halterung	88
		Einbau unter Verwendung von Halterung	
		und Bügel	89
		● Methode A	
		● Methode B	
		Technische Daten	91

Hauptgerät

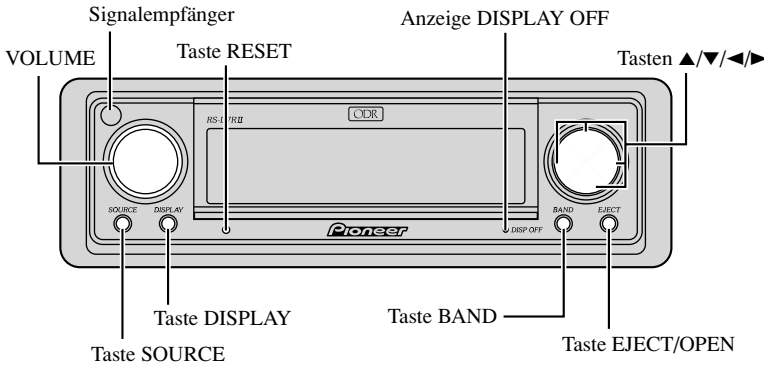

Fernbedienung

Bei diesem System hängen die verfügbaren Funktionen und die Menü-Anzeige vom Zustand der verwendeten Fernbedienung ab. Durch Öffnen der Abdeckung werden die Tasten SHIFT, RETURN und FUNCTION 1 bis 6 im Gerät wirksam. Weitere Einzelheiten hierzu finden Sie auf Seite 6.

- Zur Steuerung des Systems mit der Fernbedienung richten Sie diese unbedingt auf den Signalempfänger am Hauptgerät. Andernfalls werden die gewünschten Bedienungsschritte unter Umständen nicht ausgeführt.

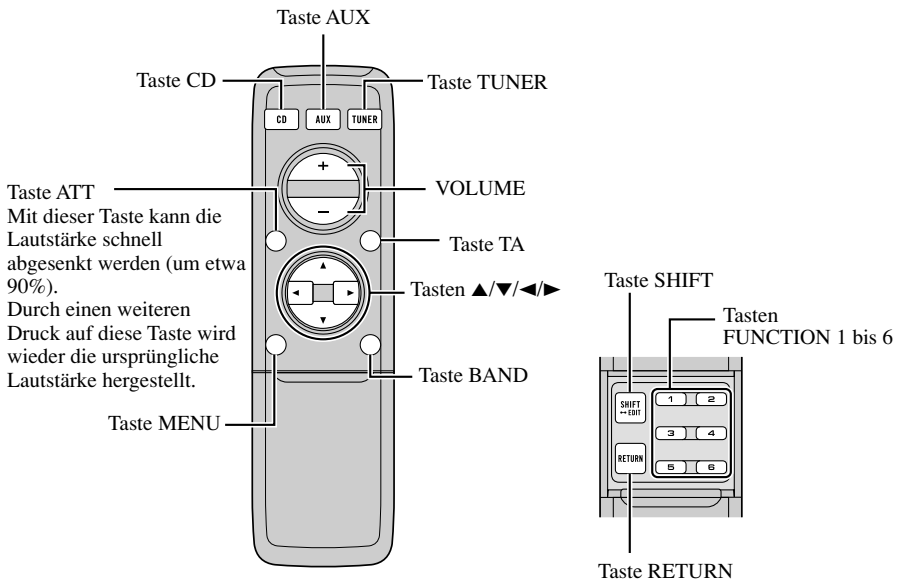

Geschlossener Zustand

Geöffneter Zustand

Öffnen und Schließen der Fernbedienungsabdeckung

Durch Öffnen der Abdeckung der Fernbedienung werden die Tasten SHIFT, RETURN und FUNCTION 1 bis 6 im Gerät wirksam.

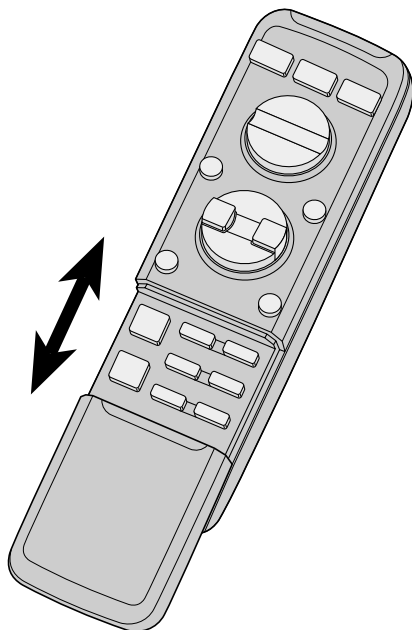

Bei diesem System hängen Menü-Anzeigen in geöffnetem und geschlossenem Zustand der Abdeckung sowie die verfügbaren Funktionen als auch die Menü-Anzeige vom Gebrauch der jeweils verwendeten Fernbedienung ab.

Fernbedienung	Menü-Anzeige
Abdeckung geschlossen	Geschlossener Zustand
Abdeckung geöffnet	Geöffneter Zustand

Wenn die Abdeckung geschlossen ist

Durch Schließen der Fernbedienungsabdeckung schaltet die Menü-Anzeige auf den geschlossenen Zustand.

Menü-Anzeige in geschlossenem Zustand

Beispiel: Schirm für eingebauten CD-Player



Hinweis:

- Menü-Anzeige in geschlossenem Zustand: Momentaner Modus und aktivierte Funktionen werden angezeigt.

Wenn die Abdeckung geöffnet ist

Durch Öffnen der Fernbedienungsabdeckung schaltet die Menü-Anzeige auf den geöffneten Zustand.

Menü-Anzeige in geöffnetem Zustand

Beispiel: Einstellschirm für eingebauten CD-Player



Hinweis:

- Die Positionen der Menüpunkte an der Anzeige entsprechen den Positionen der Tasten FUNCTION 1 bis 6.
- Menü-Anzeige in geöffnetem Zustand: Bei Gebrauch der Tasten FUNCTION 1 bis 6 werden die aktivierbaren Funktionen angezeigt.

Wenn die Abdeckung mitten in einem Bedienungsvorgang geschlossen wird

- Durch Schließen der Abdeckung mitten in einem Bedienungsvorgang wird die versuchte Operation aufgehoben, und die Menü-Anzeige schaltet auf den geschlossenen Zustand zurück.

Gebrauch der Fernbedienung

Eine Fernbedienung ist mit diesem Produkt mitgeliefert.

Gewisse Bedienungsvorgänge können mit dem Hauptgerät durchgeführt werden, in der Regel wird der Betrieb jedoch mit der Fernbedienung gesteuert.

- Zum Ausführen von Bedienungsschritten richten Sie die Fernbedienung auf den Signalempfänger.
- Wenn die Fernbedienung nicht verwendet werden soll, setzen Sie sie fest in die dafür vorgesehene Halterung ein.

Zur besonderen Beachtung:

- Vermeiden Sie eine Aufbewahrung der Fernbedienung in hohen Temperaturen und direkter Sonneneinstrahlung.
- Wenn die Fernbedienung starkem Sonnenlicht ausgesetzt wird, arbeitet sie u.U. nicht einwandfrei.
- Lassen Sie die Fernbedienung nicht auf den Boden fallen, wo sie unter dem Brems- oder Gaspedal eingeklemmt werden könnte.

Batterien

- Entfernen Sie den Batteriefachdeckel an der Rückseite der Fernbedienung und legen Sie die Batterien unter Beachtung der Polaritätsmarkierungen (+) und (-) im Inneren des Fachs ein.

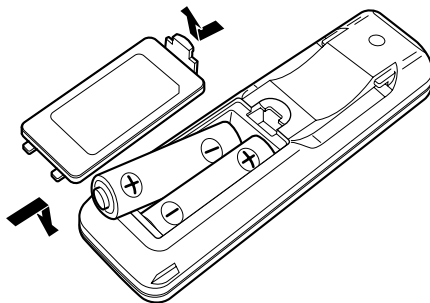

Zur besonderen Beachtung:

- Verwenden Sie nur 1,5-V-Batterien vom Typ AAA oder IEC R03.
- Wenn die Fernbedienung länger als einen Monat nicht verwendet wird, entfernen Sie die Batterien aus dem Batteriefach.
- Versuchen Sie auf keinen Fall, die mitgelieferten Batterien aufzuladen.
- Vermischen Sie keine neuen und alten Batterien.
- Falls Batterieelektrolyt ausgelaufen ist, reinigen Sie die Fernbedienung gründlich, bevor Sie neue Batterien einlegen.
- Gebrauchte Batterien müssen in Übereinstimmung mit den Umweltschutzvorschriften des jeweiligen Landes/Gebiets entsorgt werden.



Mischen Sie dieses Produkt, wenn Sie es entsorgen wollen, nicht mit gewöhnlichen Haushaltsabfällen. Es gibt ein getrenntes Sammelsystem für gebrauchte elektronische Produkte, über das die richtige Behandlung, Rückgewinnung und Wiederverwertung gemäß der bestehenden Gesetzgebung gewährleistet wird.

Privathaushalte in den 25 Mitgliedsstaaten der EU, in der Schweiz und in Norwegen können ihre gebrauchten elektronischen Produkte an vorgesehenen Sammeleinrichtungen kostenfrei zurückgeben oder aber an einen Händler zurückgeben (wenn sie ein ähnliches neues Produkt kaufen).

Bitte wenden Sie sich in den Ländern, die oben nicht aufgeführt sind, hinsichtlich der korrekten Verfahrensweise der Entsorgung an die örtliche Kommunalverwaltung. Auf diese Weise stellen Sie sicher, dass das zu entsorgende Produkt der notwendigen Behandlung, Rückgewinnung und Wiederverwertung unterzogen wird, und so mögliche negative Einflüsse auf die Umwelt und die menschliche Gesundheit vermieden werden.

Über dieses Produkt

Die Tuner-Frequenzen dieses Produkts sind für West-Europa, Asien, den Mittleren Osten, Afrika und Ozeanien bestimmt. Gebrauch in anderen Gebieten kann zu falschem Empfang führen. Die RDS-Funktion arbeitet nur in Gebieten mit UKW-Sendern, die RDS-Signale ausstrahlen.



VORSICHT:

- Achten Sie darauf, dass dieses Gerät nicht mit Flüssigkeiten in Berührung gelangt. Anderenfalls können elektrische Schläge verursacht werden. Berührung mit Flüssigkeiten kann auch zu einer Beschädigung, Rauchabgabe und Überhitzung des Geräts führen.
- “CLASS 1 LASER PRODUCT”
Dieses Produkt enthält eine Laserdiode einer höheren Klasse als 1. Um fortwährende Sicherheit zu gewährleisten, darf weder eine Abdeckung entfernt, noch ein Versuch unternommen werden, Zugang zum Inneren des Geräts zu erhalten. Wartungsarbeiten sind ausschließlich Fachpersonal zu überlassen.

Wichtig

Bitte tragen Sie sofort die 14-stellige eingravierte Serien-Nummer und das Kaufdatum (Rechnungsdatum) in den beiliegenden Pioneer Car Stereo-Pass ein, Stempel des Händlers nicht vergessen. Der ausgefüllte Pioneer Car Stereo-Pass ist für den Fall des Diebstahls ein wichtiges Dokument des Eigentumsnachweises. Bewahren Sie ihn daher an einem sicheren Ort auf, keinesfalls im Kraftfahrzeug.

Im Entwendungsfall geben Sie der Polizei die eingetragene, eingravierte Serien-Nummer und das Kaufdatum durch Vorlage des Passes bekannt.

- Auf die Unterseite des Geräts wurde eine 14-stellige Serien-Nummer eingraviert.
- Bewahren Sie diese Anleitung zum Nachschlagen stets griffbereit auf.
- Halten Sie die Lautstärke stets auf einem Pegel, bei dem Sie Geräusche außerhalb des Fahrzeugs noch gut wahrnehmen können.
- Setzen Sie das Gerät keiner Feuchtigkeit aus.
- Durch Abtrennen oder Leerwerden der Batterie wird der Stationsspeicher gelöscht und muss in diesem Fall neu programmiert werden.

Über dieses Handbuch

Dieses Gerät zeichnet sich durch zahlreiche fortschrittliche Funktionen aus, die hervorragenden Empfang und Betrieb gewährleisten. Obwohl beim gesamten Design des Geräts größter Wert auf Bedienungsfreundlichkeit gelegt wurde, können nicht alle Funktionen ohne weiteres sofort genutzt werden. Diese Bedienungsanleitung wird dazu beitragen, dass Sie die Möglichkeiten des Geräts voll ausschöpfen können, um Ihr Hörvergnügen zu maximieren.

Wir empfehlen, dass Sie sich mit den Funktionen des Geräts und deren Bedienungsverfahren vertraut machen, indem Sie die Bedienungsanleitung lesen, bevor Sie mit dem tatsächlichen Betrieb beginnen. Besonders wichtig ist, dass Sie die Angaben unter den Überschriften **WARNUNG** und **VORSICHT** in dieser Anleitung lesen und beachten.

In dieser Anleitung wird hauptsächlich der Betrieb mit der Fernbedienung erläutert. Gewisse Funktionen können auf gleiche Weise direkt am Hauptgerät ausgeführt werden, die Fernbedienung ist jedoch mit einer Reihe von Tasten ausgestattet, die am Hauptgerät nicht vorhanden sind, wie z.B. ATT, TA, SHIFT, MENU, RETURN und FUNCTION 1 bis 6. Außerdem lassen sich die meisten Vorgänge mit der Fernbedienung steuern.

Im Störfalle

Falls dieses Gerät nicht richtig funktionieren sollte, wenden Sie sich bitte an Ihren Händler oder an eine Pioneer-Kundendienststelle in Ihrer Nähe.

Produktregistrierung

Besuchen Sie uns auf folgender Website:



- Registrieren Sie Ihr Produkt. Wir speichern die Detaildaten Ihres Produktkaufs in einer Datei, sodass wir Ihnen diese Informationen bei Verlust oder Diebstahl des Produkts jederzeit für Ihre Versicherung bereitstellen können.

Rückstellen des Mikroprozessors

In den folgenden Situationen muss der Mikroprozessor zurückgestellt werden:

Bei der erstmaligen Inbetriebnahme nach dem Einbau dieses Produkts.

Wenn das Gerät nicht einwandfrei funktioniert.

Wenn ungewöhnliche (fehlerhafte) Meldungen im Display erscheinen.

- **Um den Mikroprozessor zurückzustellen, drücken Sie die Taste RESET am Hauptgerät mit der Spitze eines Kugelschreibers oder ähnlichen Gegenstands.**

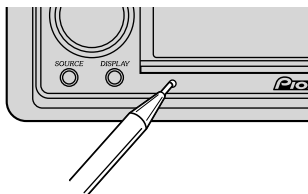

Diebstahlschutz

Die Frontplatte des Hauptgeräts kann abgenommen werden, um Diebstahl vorzubeugen.

Zur besonderen Beachtung:

- Beim Entfernen oder Anbringen der Frontplatte sollten Sie niemals Gewalt anwenden und Sie sollten das Display auch nicht zu stark anfassen.
- Achten Sie darauf, die Frontplatte keinen übermäßigen Erschütterungen auszusetzen.
- Auch direkte Sonnenbestrahlung und hohe Temperaturen sind zu vermeiden.

Abnehmen der Frontplatte

1. Öffnen Sie die Frontplatte.

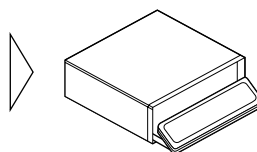

Zur besonderen Beachtung:

- Einige Sekunden nach Ein-/Ausschalten der Zündung bewegt sich die Frontplatte automatisch. Während dieser Zeit die Hände von der Frontplatte fernhalten, da Sie sich Ihre Finger einklemmen können.

2. Die Frontplatte nach vorne schieben und abnehmen.

Achten Sie darauf, die Frontplatte nicht zu stark anzufassen oder fallen zu lassen.

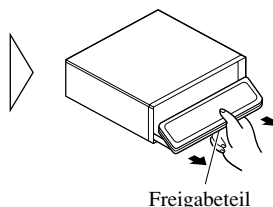

Hinweis:

- Beim Abnehmen der Frontplatte unbedingt den gewellten Freigabeteil an der Rückseite der Frontplatte halten, während gezogen wird.

3. Verwenden Sie das mitgelieferte Schutzgehäuse, um die abgenommene Frontplatte aufzubewahren oder zu befördern.

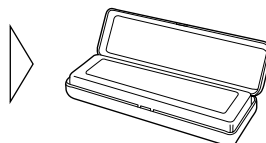

Wiederanbringen der Frontplatte

1. Überzeugen Sie sich, dass die innere Abdeckung geschlossen ist.
2. Bringen Sie die Frontplatte wieder an, indem Sie sie an ursprünglicher Position einrasten.

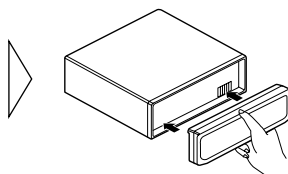

Warnsignal

Wenn die Frontplatte nicht innerhalb von 5 Sekunden nach dem Ausschalten der Zündung abgenommen wird, ertönt ein Warnsignal.

Hinweis:

- Die Warnsignalfunktion kann abgestellt werden. (Siehe Seite 20.)

Einrichten der Betriebsumgebung

Wählen Sie die Gebrauchsweise für das Hauptgerät, einschließlich Einstellung der Uhr und Wahl des Hintergrunds. Manche Funktionen können erst nach ihrer Einstellung verwendet werden. Richten Sie die Betriebsumgebung bedarfsgemäß ein.

Bedienung bei Anzeige des Grundeinstellschirms

Zugriff auf den Grundeinstellschirm

1. Öffnen Sie die Abdeckung der Fernbedienung.

2. Drücken Sie die Taste **SHIFT**.

Hierdurch wird auf den Grundeinstellschirm geschaltet.

3. Wählen Sie die gewünschte Funktion durch Drücken der Tasten **FUNCTION 1** bis **4**.

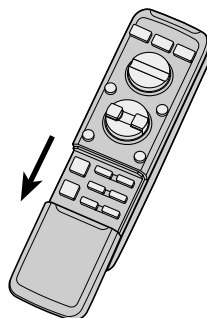

■ Grundeinstellschirm

Einstellen der Uhr
(Siehe Seite 16.)



Einstellen des Displays
(Siehe Seite 18.)

Einstellen der Menü-Sperre
(Siehe Seite 23.)

Einrichten der grundlegenden Betriebsumgebung
(Siehe Seite 20.)

Verlassen des Grundeinstellschirms

- Schließen Sie die Abdeckung der Fernbedienung.

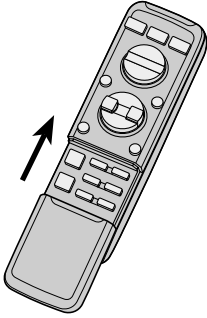

Einstellen der Uhr

Umschalten auf den Zeiteinstellschirm

- Drücken Sie die Taste **FUNCTION 1** bei Anzeige des Grundeinstellschirms. Hierdurch wird auf den Zeiteinstellschirm geschaltet und Zeiteinstellung ermöglicht.

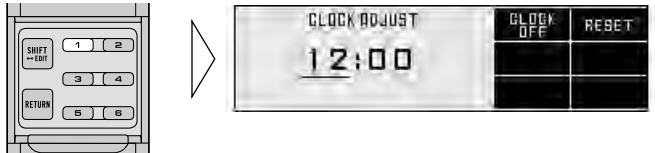

Einstellen der Zeit

1. Drücken Sie die Tasten **◀/▶**, und führen Sie den Cursor zum einzustellenden Abschnitt (Stunde, Minute).

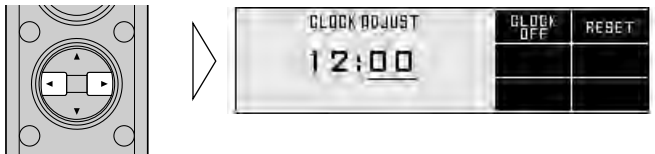

2. Drücken Sie die Tasten **▲/▼**, um die Zeit einzustellen.

Durch Gedrückthalten dieser Tasten wird ihre Funktion fortgesetzt.

Hinweis:

- Sekunden werden nicht angezeigt. Beim Loslassen der Tasten nach dem Einstellen der Zeit beginnt die Uhr jedoch ab Null Sekunden zu laufen.

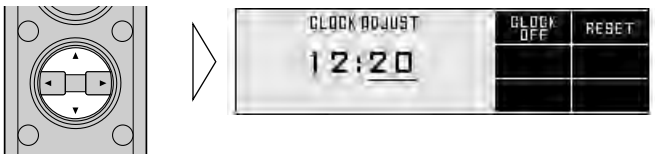

Einstellen der Zeit nach einem Zeitsignal

- **Drücken Sie die Taste FUNCTION 2 bei Anzeige des Zeiteinstellschirms, um die Minutenanzeige rückzustellen.**

Da die Uhr ab Null Sekunden zu laufen beginnt, wenn die Taste gedrückt wird, kann die Zeit nach einem Zeitsignal (Radio, Telefon usw.) eingestellt werden.

Hinweis:

- Zwischen 00 und 29 Minuten ändert sich die Stundenzahl nicht, und in der Minutenanzeige erscheint "00". Zwischen 30 und 59 Minuten erfolgt Aufrundung auf die nächste Stunde.

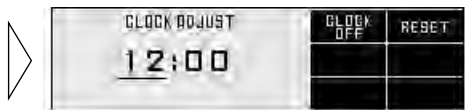

Die Minutenanzeige wird auf 00 rückgestellt.

Uhr Aus

Wenn keine Programmquelle eingeschaltet ist, wird die Zeit angezeigt.

- **Durch Drücken der Taste FUNCTION 1 bei Anzeige des Zeiteinstellschirms wird die Zeitanzeige ein-/ausgeschaltet.**



Hinweis:

- Wenn das Display den Betriebsschirm für jede Programmquelle zeigt, wird die Tageszeit stets mitangezeigt.

Rückschaltung auf den Grundeinstellschirm

- **Drücken Sie die Taste RETURN.**

Die Anzeige schaltet auf den Grundeinstellschirm zurück.

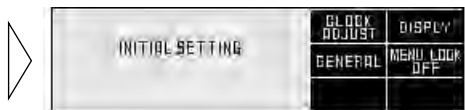

Einstellen des Displays

Umschalten auf den Display-Einstellschirm

- Drücken Sie die Taste **FUNCTION 2** bei Anzeige des Grundeinstellschirms. Hierdurch wird auf den Display-Einstellschirm geschaltet und Display-Einstellung ermöglicht.



Einstellen der Helligkeit

Die Helligkeit des Displays kann eingestellt werden, um stets für gute Ablesbarkeit zu sorgen.

- Durch Drücken der Tasten ◀/▶ bei Anzeige des Display-Einstellschirms wird die Helligkeit eingestellt.

In der Anzeige erscheint "0" bis "30".

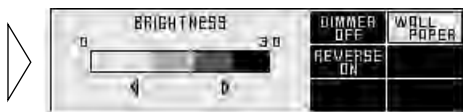

Einstellen des Dimmers

Damit das Display dieses Geräts bei Nacht nicht zu hell ist, wenn die Scheinwerfer des Fahrzeugs eingeschaltet sind, wird das Display abgeblendet.

Diese Funktion kann ein- (ON) oder ausgeschaltet (OFF) werden.

- Durch Drücken der Taste **FUNCTION 1** bei Anzeige des Display-Einstellschirms wird die Abblendung ein-/ausgeschaltet.

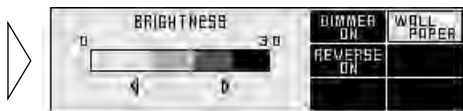

Wahl des Hintergrundmusters

Dieses Gerät bietet drei verschiedene Hintergrundmuster.

- Durch Drücken der Taste **FUNCTION 2** bei Anzeige des Display-Einstellschirms wird der Hintergrund umgeschaltet.



Wählen des Reverse-Modus

Wenn nicht innerhalb von etwa 30 Sekunden ein Bedienungsschritt vorgenommen wird, laufen die Schirmanzeigen in einem Intervall von 10 Sekunden zurück. In der Grundeinstellung ist der Reverse-Modus eingeschaltet.

- Durch Drücken der Taste **FUNCTION 3** bei Anzeige des Display-Einstellschirms wird der Reverse-Modus ein-/ausgeschaltet.

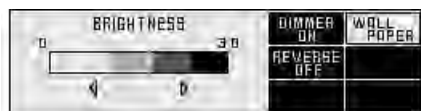

Rückschaltung auf den Grundeinstellschirm

- Drücken Sie die Taste **RETURN**.

Die Anzeige schaltet auf den Grundeinstellschirm zurück.

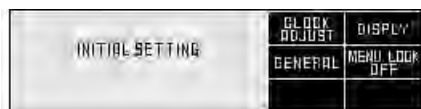

Einrichten der grundlegenden Betriebsumgebung

Umschalten auf den Einstellschirm für die grundlegende Betriebsumgebung

- Drücken Sie die Taste **FUNCTION 3** bei Anzeige des Grundeinstellschirms. Hierdurch wird auf den Einstellschirm für die grundlegende Betriebsumgebung geschaltet, und generelle Betriebseinstellungen können vorgenommen werden.

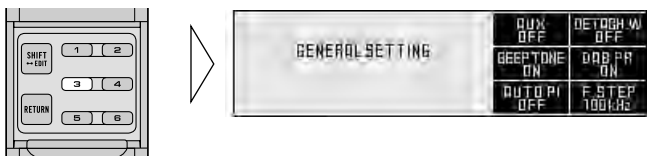

Umschalten der AUX-Betriebsart

Mit diesem Produkt können auch externe Geräte (AUX) verwendet werden. Aktivieren Sie die Betriebsart AUX, wenn Sie externe Geräte mit diesem Produkt verwenden wollen.

- Durch Drücken der Taste **FUNCTION 1** bei Anzeige des Einstellschirms für die grundlegende Betriebsumgebung wird AUX ein-/ausgeschaltet.

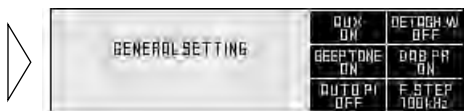

Einstellen des Warnsignals

Die Warnsignal-Funktion kann ein- und ausgeschaltet werden (ON/OFF). (Siehe "Warnsignal" auf Seite 13.)

- Durch Drücken der Taste **FUNCTION 2** bei Anzeige des Einstellschirms für die grundlegende Betriebsumgebung wird der Warnton ein-/ausgeschaltet.

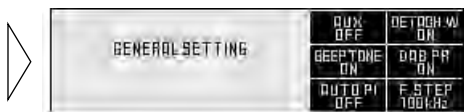

Ein-/Ausschalten des Bestätigungstons

Das akustische Signal, das beim Drücken von Tasten ertönt, kann aktiviert oder deaktiviert (EIN/AUS) werden. Die Grundeinstellung ist EIN.

- **Durch Drücken der Taste FUNCTION 3 bei Anzeige des Einstellschirms für die grundlegende Betriebsumgebung wird der Bestätigungston ein-/ausgeschaltet.**

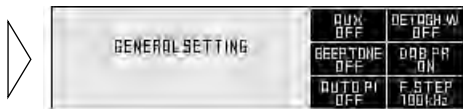

Einstellen der DAB-Priorität

Bei Anschluss eines Hide-away-DAB-Tuners (z.B. GEX-P700DAB) gewährleistet die RDS-Verkehrsdurchsagefunktion (TA) dieses Geräts die Priorität für Verkehrsdurchsagen gegenüber dem Hide-away-DAB-Tuner.

■ Bei Aktivierung

Der DAB-Empfang wird von der RDS-Verkehrsdurchsagefunktion (TA) dieses Geräts nicht unterbrochen, wenn die gewählte Service-Komponente Straßenverkehr-Kurznachrichten und Transport-Kurznachrichten unterstützt.

■ Bei Deaktivierung

Die Unterbrechung erfolgt mit der zuerst empfangenen Kurznachricht unter den Verkehrsdurchsagen des RDS dieses Geräts und des Hide-away-DAB.

- **Durch Drücken der Taste FUNCTION 4 bei Anzeige des Einstellschirms für die grundlegende Betriebsumgebung wird die DAB-Priorität ein-/ausgeschaltet.**

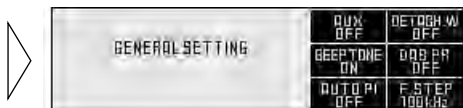

Hinweis:

- Die DAB-Prioritätseinstellung kann nur gewählt werden, wenn ein separat erhältlicher Hide-away-DAB-Tuner (z.B. GEX-P700DAB) angeschlossen ist.

Umschalten des Auto-PI-Suchlaufs

Während Vorwahlsender-PI-Suchlaufbetriebs können Sie die Auto-PI-Suchlauffunktion ein- und ausschalten. (Siehe "PI-Suchlauffunktionen" auf Seite 31.)

- **Durch Drücken der Taste FUNCTION 5 bei Anzeige des Einstellschirms für die grundlegende Betriebsumgebung wird Auto PI-Suchlauf ein-/ausgeschaltet.**

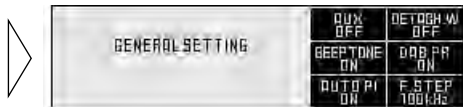

Ändern des UKW-Abstimmrasters

Bei Normaleinstellung von 50 kHz für Suchlaufabstimmung auf UKW ändert sich das Abstimmraster auf 100 kHz, wenn die Betriebsart AF oder TA aktiviert wird.

Es könnte vorteilhaft sein, das Abstimmraster für AF-Betrieb auf 50 kHz einzustellen.

- **Durch Drücken der Taste FUNCTION 6 bei Anzeige des Einstellschirms für die grundlegende Betriebsumgebung wird das gewünschte Kanalraster gewählt.**

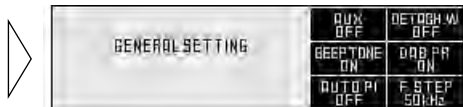

Hinweis:

- Für manuelle Abstimmung bleibt das Abstimmraster auf 50 kHz eingestellt.
- Durch vorübergehendes Abtrennen der Batterie wird das Abstimmraster auf 100 kHz zurückgeschaltet.

Rückschaltung auf den Grundeinstellschirm

- **Drücken Sie die Taste RETURN.**

Die Anzeige schaltet auf den Grundeinstellschirm zurück.

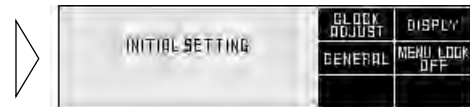

Einstellen der Menü-Sperre

Zur Menü-Sperre

Durch Aktivieren der Menü-Sperre wird verhindert, dass Audio-Einstellungen mit der geöffneten Fernbedienung vorgenommen werden können.

Eine nützliche Funktion, um ein versehentliches Verstellen von Daten zu vermeiden.

Ein-/Ausschalten der Menü-Sperre

Die Menü-Sperre kann ein-/ausgeschaltet werden.

- Durch Drücken der Taste **FUNCTION 4** bei Anzeige des Grundeinstellschirms wird die Menü-Sperre ein-/ausgeschaltet.

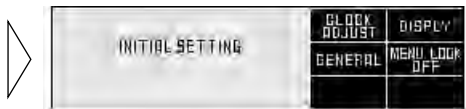

Musikhören

Um Musik hören zu können, müssen Sie zuerst die folgenden Schritte durchführen.

Hinweis:

- Einsetzen einer Disc in dieses Gerät. (Siehe Seite 41.)

1. Wählen Sie die gewünschte Programmquelle (wie z.B. Tuner).

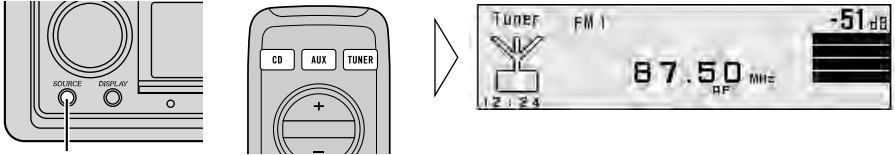

Die Programmquelle ändert sich mit jedem Druck ...

■ Hauptgerät

Mit jedem Druck auf die Taste SOURCE wird die Programmquelle in der nachstehenden Reihenfolge gewählt:

Eingebauter CD-Player → Multi-CD-Player → DVD-Player → TV → Tuner
→ DAB (Digital Audio Broadcasting)-Tuner → Externes Gerät 1 → Externes Gerät 2
→ AUX

■ Fernbedienung

Mit jedem Druck auf die Taste wird die Programmquelle in der nachstehenden Reihenfolge gewählt:

Taste CD : Eingebauter CD-Player → Multi-CD-Player → DVD-Player → OFF

Taste AUX : Externes Gerät 1 → Externes Gerät 2 → AUX → OFF

Taste TUNER : TV → Tuner → DAB (Digital Audio Broadcasting)-Tuner → OFF

Hinweis:

- Der Begriff "Externes Gerät" bezieht sich auf ein Pioneer-Produkt (z.B. ein solches, das noch in Entwicklung ist), das, obwohl als Programmquelle inkompatibel, die Steuerung der Hauptfunktionen durch dieses Produkt ermöglicht. Zwei Externe Geräte können von diesem Produkt gesteuert werden, obwohl nur "External" angezeigt wird, ungeachtet dessen, ob Externes Gerät 1 oder Externes Gerät 2 gewählt worden ist. Sind zwei Externe Geräte (Units) angeschlossen, so werden diese von diesem Produkt automatisch als Externes Gerät 1 oder Externes Gerät 2 identifiziert.
- In den folgenden Fällen ändert sich die Programmquelle nicht:
 - * Wenn ein Produkt entsprechend jeder Programmquelle nicht an diesem Gerät angeschlossen ist.
 - * Es befindet sich keine Disc in diesem Gerät.
 - * Es befindet sich kein Magazin im Multi-CD-Player.
 - * Es befindet sich kein Magazin im Multi-DVD-Player.
 - * AUX (externer Eingang) ist ausgeschaltet (OFF). (Siehe Seite 20.)
- Bei Anschluss des blau/weißen Kabels dieses Geräts an der Automatikantennenrelais-Steuerklemme des Wagens wird die Antenne ausgefahren, wenn die Programmquelle dieses Geräts eingeschaltet wird. Zum Einfahren der Antenne die Programmquelle ausschalten.

2. Erhöhen oder senken Sie die Lautstärke.

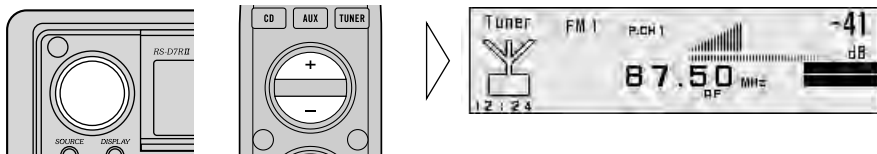

In der Anzeige erscheint “--- dB” bis “00 dB”.

Ausschalten

- Schalten Sie die Programmquelle aus.

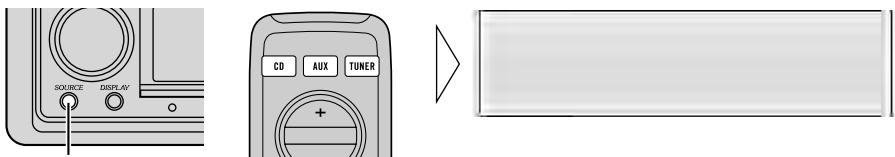

1 Sekunde lang gedrückt halten

■ Hauptgerät

Zum Ausschalten der Programmquellen halten Sie die Taste SOURCE 1 Sekunde lang gedrückt.

■ Fernbedienung

Drücken Sie die Taste, und wählen Sie Programmquelle aus.

Taste CD : Eingebauter CD-Player → Multi-CD-Player → DVD-Player → OFF

Taste AUX : Externes Gerät 1 → Externes Gerät 2 → AUX → OFF

Taste TUNER : TV → Tuner → DAB (Digital Audio Broadcasting)-Tuner → OFF

Grundlegender Tuner-Betrieb

Die AF-Funktion dieses Produkts kann ein- und ausgeschaltet werden. AF sollte für normalen Abstimmbetrieb ausgeschaltet werden. (Siehe Seite 30.)

Manuelle Abstimmung und Suchlauf-Abstimmung

- Das Abstimmverfahren kann geändert werden, je nachdem, wie lange die Taste ◀/▶ gedrückt wird.

Manuelle Abstimmung (Schritt für Schritt)	0,5 Sekunden oder weniger
Suchlauf-Abstimmung	0,5 Sekunden oder mehr

Hinweis:

- Wenn die Taste länger als 0,5 Sekunden gedrückt gehalten wird, werden Sender übersprungen. Die Suchlaufabstimmung beginnt, sobald die Taste losgelassen wird.
- Bei Empfang eines Stereo-Senders leuchtet die Stereo-Anzeige "◯◯".

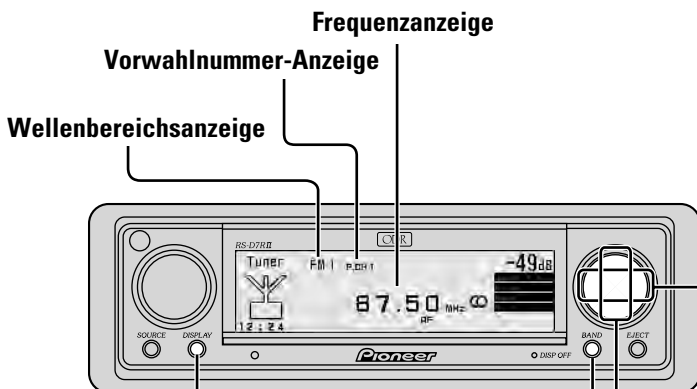

FM-1 (UKW-1) → FM-2 (UKW-2) → FM-3 (UKW-3) → MW/LW

Vorwahl-Abstimmung

Gespeicherte Stationen können mithilfe der Tasten ▲/▼ abgerufen werden.

Wechseln des Displays

Mit jedem Druck auf die Taste DISPLAY wird die Anzeige in der folgenden Reihenfolge geändert:

Programm-Service-Name	▶	Programm-Service-Name
PTY-Kennsatz		Frequenz

Bedienung bei Anzeige des Tuner-Einstellschirms

Zugriff auf den Tuner-Einstellschirm

1. Öffnen Sie die Abdeckung der Fernbedienung.
Hierdurch wird auf den Tuner-Einstellschirm geschaltet.
2. Wählen Sie die gewünschte Funktion durch Drücken der Tasten FUNCTION 1 bis 6.

■ Tuner-Einstellschirm

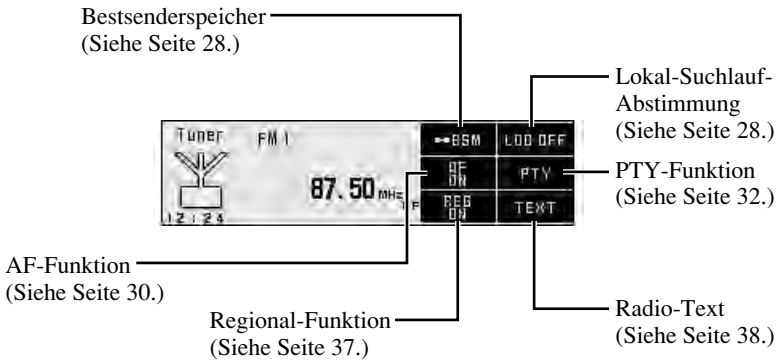

Verlassen des Tuner-Einstellschirms

- Zum Zurückschalten auf den Tuner-Schirm schließen Sie die Abdeckung der Fernbedienung.

Betätigung jeder einzelnen Funktion

Bestsenderspeicher

Die BSM (Bestsenderspeicher)-Funktion speichert Stationen automatisch.

- **Durch zwei Sekunden langes Drücken der Taste FUNCTION 1 bei Anzeige des Tuner-Einstellschirms wird Bestsenderspeicher (BSM) eingeschaltet.**

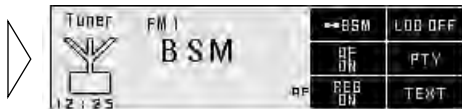

Die Stationen mit den stärksten Signalen werden unter den Tasten FUNCTION 1 bis 6 in der Reihenfolge ihrer Signalstärke gespeichert.

- **Zum Aufheben des Prozesses drücken Sie die Taste FUNCTION 1 erneut, bevor die Speicherung abgeschlossen ist.**

Lokal-Suchlauf-Abstimmung

Wenn die Lokalbetriebsart eingeschaltet ist ("LOC.S" wird angezeigt), können nur starke Sender abgestimmt werden.

- **Durch Drücken der Taste FUNCTION 2 bei Anzeige des Tuner-Einstellschirms wird auf Lokal-Empfindlichkeit geschaltet.**



Die Lokal-Empfindlichkeit wird folgendermaßen umgeschaltet:

FM (UKW) : LOC 1 → LOC 2 → LOC 3 → LOC 4 → LOC OFF

MW/LW : LOC 1 → LOC 2 → LOC OFF

Hinweis:

- Bei Wahl von LOC 4 werden nur die stärksten Sender empfangen, während niedrigere Einstellungen zunehmend schwächere Sender zulassen.

Umschalten auf den Vorwahl-Abstimmschirm

- Drücken Sie die Taste **SHIFT** bei Anzeige des **Tuner-Einstellschirms**.

Hierdurch wird auf den Vorwahl-Abstimmschirm geschaltet, und Sendestationen können vorprogrammiert werden.

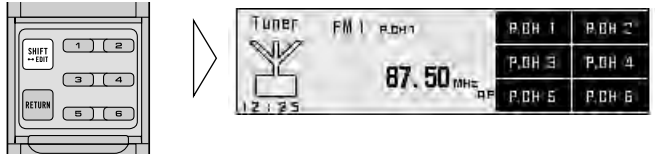

- Zum **Zurückschalten** auf den **Tuner-Einstellschirm** drücken Sie die Taste **SHIFT** erneut.

Vorwahl-Abstimmung

Sender können den Tasten **FUNCTION 1 bis 6** zugeordnet und danach mühelos per Tastendruck abgerufen werden.

■ Stationspeicher

- Drücken Sie eine der Tasten **FUNCTION 1 bis 6** bei Anzeige des **Vorwahl-Abstimmschirms** zwei Sekunden lang, um eine Station unter dieser Taste zu speichern.

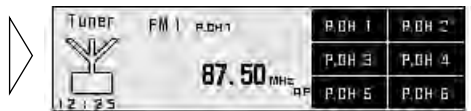

■ Vorwahl-Senderabruf

- Drücken Sie eine der Tasten **FUNCTION 1 bis 6** bei Anzeige des **Vorwahl-Abstimmschirms**, um die unter dieser Taste gespeicherte Station abzurufen.



Hinweis:

- Bis zu 18 UKW-Stationen (6 unter UKW-1, UKW-2 und UKW-3) und 6 MW/LW-Stationen können gespeichert werden.

Was bedeutet RDS?

Das Radio-Datensystem (RDS) dient zur Übertragung von Informationen in Kombination mit UKW-Programmen. Diese Informationen, die nicht hörbar sind, bieten zahlreiche Merkmale: Programm-Service-Name, Programmtyp-Anzeige, Verkehrsdurchsage-Bereitschaft, automatische Abstimmung und Programmtyp-Abstimmung zur Erleichterung der Abstimmung eines gewünschten Senders.

Hinweis:

- RDS-Service wird unter Umständen nicht von allen Stationen geboten.
- RDS-Funktionen, wie z.B. Alternativfrequenzsuche (AF) und Verkehrsdurchsage-Bereitschaft (TA), sind nur wirksam, wenn ein RDS-Sender abgestimmt ist.

Alternativfrequenz-Funktion

Die Alternativfrequenzsuch-Funktion (AF) dient zum Suchen nach anderen Frequenzen im selben Netz wie die momentan abgestimmte Station. Der Receiver wird automatisch auf eine andere Frequenz im Netz mit einem stärkeren Sendesignal umgestimmt, wenn der momentan abgestimmte Sender nicht richtig empfangen werden kann, oder wenn auf einer anderen Frequenz besserer Empfang möglich ist.

Hinweis:

- AF stimmt den Receiver nur auf RDS-Stationen ab, wenn Sie bei aktivierter "AF"-Anzeige Suchlauf-Abstimmung oder BSM-Auto-Memory verwenden.
- Wenn Sie eine programmierte Station abrufen, kann der Tuner diese mit einer neuen Frequenz aus der Stations-AF-Liste aktualisieren. (Dies ist nur bei Gebrauch von Vorprogrammierungen auf den Wellenbereichen UKW-1 und UKW-2 möglich.) Es erscheint keine Stationsnummer im Display, wenn die RDS-Daten für die empfangene Station von denen für die ursprünglich gespeicherte Station abweichen.
- Während eines AF-Frequenzsuchlaufs kann der Ton vorübergehend durch ein anderes Programm unterbrochen werden.
- Wenn der Tuner auf eine Nicht-RDS-Station abgestimmt wird, blinkt die "AF"-Anzeige.
- AF kann unabhängig für jedes UKW-Band ein- oder ausgeschaltet werden.

Aktivieren/Deaktivieren der AF-Funktion

AF ist standardmäßig aktiviert (ON).

- **Durch Drücken der Taste FUNCTION 3 bei Anzeige des Tuner-Einstellschirms wird AF während UKW-Empfangs ein-/ausgeschaltet.**

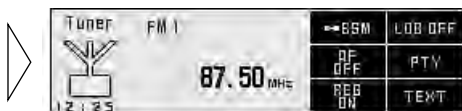

PI-Suchlauffunktionen

Der Tuner sucht nach einer anderen Frequenz, auf der dasselbe Programm ausgestrahlt wird. "PI Seek" erscheint im Display, und die Radio-Lautstärke wird während eines PI-Suchlaufs stummgeschaltet. Nach Abschluss des PI-Suchlaufs, ob erfolgreich oder nicht, wird die ursprüngliche Lautstärke wiederhergestellt. Wenn der PI-Suchlauf nicht erfolgreich war, schaltet der Tuner auf die vorige Frequenz zurück.

PI-Suchlauf

Wenn der Tuner keine geeignete Alternativfrequenz findet, oder wenn das Sendesignal für richtigen Empfang zu schwach ist, beginnt der PI-Suchlauf automatisch.

Auto-PI-Suchlauf (für Vorwahlsender)

Wenn programmierte Stationen nicht abgerufen werden können, wie z.B. bei Langstreckenfahrten, kann das Produkt auch während Stationsabrufs auf PI-Suchlauf eingestellt werden.

Standardmäßig ist der Auto-PI-Suchlauf ausgeschaltet (OFF).

Hinweis:

- Einzelheiten zum Ein- und Ausschalten des Auto-PI-Suchlaufs finden Sie unter "Einrichten der Betriebsumgebung".

PTY-Funktion

Ein PTY-Suchlauf wird nach Programmtyp gemäß PTY-Liste durchgeführt (die Programmtypen sind: News&Inf, Popular, Classics, Others). Sie bietet auch automatische Abstimmung auf Notdurchsagen (PTY alarm).

Hinweis:

- Nachdem die PTY-Suchlaufeinstellungen einmal vorgenommen worden sind, brauchen sie nicht von neuem durchgeführt zu werden. Nach Schalten auf PTY-Suchlauf-Einstellbetriebsart in Schritt 1 einfach PTY-Suchlauf in Schritt 3 durchführen.

PTY-Suchlauf

1. Durch Drücken der Taste **FUNCTION 4** bei Anzeige des Tuner-Einstellschirms wird auf die PTY-Suchlauf-Einstellanzeige geschaltet.



2. Wählen Sie einen PTY mithilfe der Tasten ◀▶.

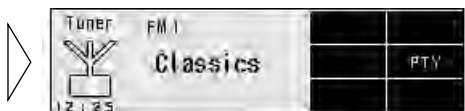

3. Drücken Sie die Taste ▲ wird der PTY-Suchlauf gestartet.



Der Tuner sucht nach einem Sender, der den gewünschten PTY ausstrahlt.

- Zum Aufheben des PTY-Suchlaufs drücken Sie die Taste ▼.

Hinweis:

- Der tatsächliche Programminhalt einiger Stationen stimmt nicht in jedem Fall mit dem überein, der durch den übertragenen PTY angezeigt wird.
- Wenn kein Sender gefunden wird, der den gewählten Programmtyp ausstrahlt, wird 2 Sekunden lang "NOT FOUND" angezeigt, wonach der Tuner auf den zuvor eingestellten Sender zurückschaltet.

Nachrichtenprogramm-Unterbrechungseinstellung

Der automatische Empfang von PTY-Code-Nachrichtenprogrammen kann ein-/ausgeschaltet werden. Bei Beendigung eines empfangenen Nachrichtenprogramms wird der Empfang des vorigen Programms fortgesetzt.

- Stellen Sie die Unterbrechung auf ein oder aus.

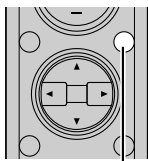

2 Sekunden lang gedrückt halten

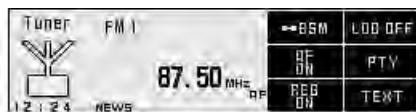

Hinweis:

- Wird "N" im "NEWS"-Indikator angezeigt, so bedeutet dies, dass Unterbrechung eingeschaltet ist.
- Wird "►" links vom Indikator angezeigt, so bedeutet dies, dass das Nachrichtenprogramm empfangen wird.

PTY-Alarm

PTY-Alarm ist ein spezieller PTY-Code für Notdurchsagen wie z.B. Naturkatastrophen. Sobald der Tuner den Radioalarmcode empfängt, erscheint "ALARM" im Display, und die Lautstärke wird auf den TA-Lautstärkepegel eingestellt. Nach der Notdurchsage schaltet das System auf die vorige Programmquelle zurück.

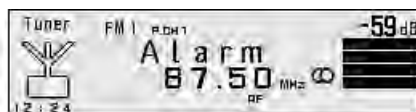

Aufheben von Durchsagen

- Um eine Durchsage aufzuheben und auf die vorige Programmquelle zurückzuschalten, drücken Sie einfach die Taste TA.

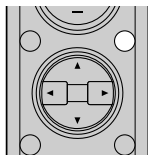

PTY-Liste

Weit	Eng	Einzelheiten
News&Inf	News	Nachrichten.
	Affairs	Neuigkeiten.
	Info	Allgemeine Informationen und Ratschläge.
	Sport	Sportprogramme.
	Weather	Wetterberichte/meteorologische Informationen.
	Finance	Aktien, Wirtschaft, Handel usw.
Popular	Pop Mus	Populäre Musik.
	Rock Mus	Kontemporäre moderne Musik.
	Easy Mus	Leichte Hörmusik.
	Oth Mus	Andere Musik-Kategorien.
	Jazz	Jazz-orientierte Programme.
	Country	Country-Musik-orientierte Programme.
	Nat Mus	Landesmusik-orientierte Programme.
	Oldies	Oldies-orientierte Programme.
Classics	Folk Mus	Volksmusik-orientierte Programme.
	L. Class	Leichte klassische Musik.
Others	Classic	Ernste klassische Musik.
	Educate	Bildungsprogramme.
	Drama	Alle Rundfunkspiele und Programmserien.
	Culture	Programme, die sich mit irgendeinem Aspekt nationaler oder regionaler Kultur befassen.
	Science	Programme über Natur, Wissenschaft und Technologie.
	Varied	Leichte Unterhaltungsprogramme.
	Children	Programme für Kinder.
	Social	Programme für soziale Angelegenheiten.
	Religion	Religionbezogene Programme.
	Phone In	Programme, die auf Telefonanruf beruhen.
	Touring	Reiseprogramme, jedoch keine Verkehrsdurchsagen.
	Leisure	Programme über Hobbys und Freizeit-Aktivitäten.
	Document	Dokumentar-Programme.

Verkehrsdurchsage-Bereitschaftsfunktion

Die Verkehrsdurchsage-Bereitschaftsfunktion (TA) ermöglicht den automatischen Empfang von Verkehrsdurchsagen, ungeachtet dessen, welche Programmquelle eingeschaltet ist. Die TA-Funktion kann entweder für eine TP-Station (eine Station, die Verkehrsdurchsagen ausstrahlt) oder eine Erweiterte Programmketten-Informationen-TP-Station (eine Station, die Querverweise zu TP-Stationen enthält) aktiviert werden.

Aktivieren/Deaktivieren der TA-Funktion

1. Stimmen Sie eine TP- oder Erweiterte Programmketten-Informationen-TP-Station ab.

Die TP-Anzeige "TRAFFIC" leuchtet, wenn der Tuner auf einen TP- oder einen Erweiterten Programmketten-Informationen-TP-Sender abgestimmt ist.

2. Aktivieren Sie die TA-Funktion.

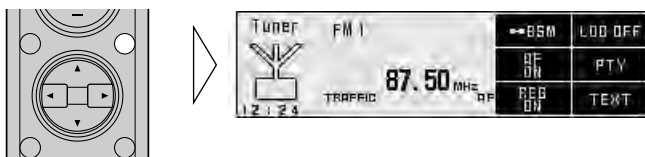

Die "►TRAFFIC"-Anzeige leuchtet auf, um zu signalisieren, dass der Tuner Verkehrsdurchsagen empfangen kann.

Hinweis:

- Wird die TA-Funktion eingeschaltet (ON), ohne dass ein TP- oder Erweiterter Programmketten-Informationen-TP-Sender abgestimmt ist, erscheint nur "T" in der TRAFFIC-Anzeige.

Zum Deaktivieren der TA-Funktion wiederholen Sie das obige Bedienungsverfahren, wenn gerade keine Verkehrsdurchsagen empfangen werden.

Hinweis:

- Nach einer Verkehrsdurchsage schaltet das System auf die ursprüngliche Programmquelle zurück.
- Die TA-Funktion kann von anderen Programmquellen als Tuner aus aktiviert werden, wenn der Tuner zuletzt auf UKW eingestellt war, jedoch nicht, wenn er zuletzt auf MW/LW eingestellt war.
- Wenn der Tuner zuletzt auf UKW eingestellt war, können durch Einschalten der TA-Funktion andere Abstimmfunktionen durchgeführt werden, während eine andere Programmquelle als der Tuner gehört wird.
- Nur TP- oder Erweiterte Programmketten-Informationen-TP-Stationen werden in der Suchlauf-Abstimmbetriebsart abgestimmt, wenn die "►TRAFFIC" oder "T"-Anzeige eingeschaltet ist.
- Nur TP- oder Erweiterte Programmketten-Informationen-TP-Stationen werden durch BSM gespeichert, wenn die "►TRAFFIC" oder "T"-Anzeige eingeschaltet ist.

Aufheben von Verkehrsdurchsagen

- Drücken Sie die TA-Taste, während eine Verkehrsdurchsage empfangen wird, um die Durchsage aufzuheben und zur ursprünglichen Programmquelle zurückzukehren.

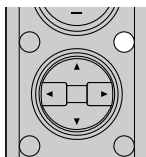

Die Durchsage wird aufgehoben, der Tuner bleibt jedoch auf TA-Betriebsart geschaltet, bis die TA-Taste erneut gedrückt wird.

Einstellen der TA-Lautstärke

Wenn eine Verkehrsdurchsage beginnt, wird die Lautstärke automatisch auf einen vorprogrammierten Pegel eingestellt, sodass Sie die Durchsage deutlich hören können.

- Stellen Sie die Lautstärke während Empfangs einer Verkehrsdurchsage ein.

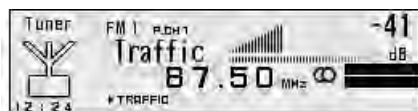
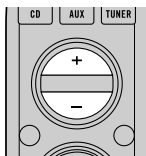

Die neu eingestellte Lautstärke wird gespeichert und bei nachfolgenden Verkehrsdurchsagen wirksam.

TP-Alarm-Funktion

Schaltet die Anzeige "►TRAFFIC" aufgrund eines schwachen Signals auf "T", so ertönt etwa 30 Sekunden danach ein 5 Sekunden andauerndes akustisches Signal, das Sie dazu auffordern möchte, einen anderen TP- oder Erweiterten Programmketten-Informationen-TP-Sender zu wählen.

- Bei Tuner-Betrieb stimmen Sie eine andere TP-Station oder Erweiterte Programmketten-Informationen-TP-Station ab.

Bei anderen Programmquellen als Tuner wird 10 (oder 30)* Sekunden nach Umschalten der Anzeige "►TRAFFIC" auf "T" automatisch der TP-Sender mit dem stärksten Signal im momentanen Gebiet abgestimmt.

*** Zeitdauer bevor Suchlauf beginnt.**

TA-Funktion eingeschaltet	10 Sekunden
TA- und AF-Funktion eingeschaltet	30 Sekunden

Regional-Funktion (REG)

Wenn AF zur automatischen Neuabstimmung des Tuners verwendet wird, beschränkt die Regional-Funktion die Auswahl auf Sender, die regionale Programme ausstrahlen.

Hinweis:

- Regionale Programmierung und regionale Netzwerke sind je nach Land verschieden organisiert (d.h., sie können sich nach Stunde, Staat oder Rundfunksgebiet ändern).
- Die Stationsnummer kann vom Display verschwinden, wenn der Tuner einen regionalen Sender abstimmt, der von der ursprünglich eingestellten Station verschieden ist.

Aktivieren der Regional-Funktion

Die Regional-Funktion kann unabhängig für jedes UKW-Band eingeschaltet werden.

- **Durch Drücken der Taste FUNCTION 5 bei Anzeige des Tuner-Einstellschirms wird die Regional-Funktion ein-/ausgeschaltet.**



Radio-Text

Dieser Tuner kann von RDS-Sendern übertragene Radio-Text-Daten anzeigen, wie z.B. Senderinformationen, Titel des momentan gesendeten Musikstücks oder Name des Künstlers.

Hinweis:

- Bei Empfang von Radio-Text leuchtet die Anzeige "RT".
- Der Tuner speichert automatisch die drei zuletzt empfangenen Radio-Text-Sendungen, wobei Text des zurückliegenden Empfangs gegebenenfalls durch neuen Text ersetzt wird.
- Daten von bis zu sechs Radio-Text-Übertragungen können unter den Tasten FUNCTION 1 bis 6 gespeichert werden.

Radio-Textanzeige

1. Durch Drücken der Taste **FUNCTION 6** bei Anzeige des Tuner-Einstellschirms wird auf **Radio-Textanzeige** geschaltet.



Hinweis:

- Wird momentan kein Radio-Text empfangen, so wird "NO TEXT" angezeigt.

2. Abrufen der drei zuletzt empfangenen Radio-Textsendungen vom Speicher des Tuners mithilfe der Tasten ◀/▶.



Durch Drücken der Taste wird zwischen den vier Radio-Text-Datenanzeigen umgeschaltet.

- Zum **Zurückschalten auf den Tuner-Einstellschirm** drücken Sie die Taste **RETURN**.

Hinweis:

- Falls keine Radio-Textdaten im Tuner gespeichert sind, funktioniert diese Taste nicht.

Speichern von Radio-Text

1. Führen Sie die Schritte 1 und 2 unter “Radio-Textanzeige” durch, und wählen Sie dann den Radio-Text, den Sie speichern wollen.
2. Drücken Sie eine der Tasten FUNCTION 1 bis 6 zwei Sekunden lang, um den Radio-Text unter dieser Taste zu speichern (drücken Sie zum Beispiel die Taste FUNCTION 4 zwei Sekunden lang).



Abrufen von Vorwahl-Radio-Text

1. Schalten Sie auf Radio-Textanzeige.
2. Drücken Sie eine der Tasten FUNCTION 1 bis 6, um den unter dieser Taste gespeicherten Radio-Text abzurufen (drücken Sie zum Beispiel die Taste FUNCTION 4).



Grundlegender Betrieb des eingebauten CD-Players

Auswerfen

Drücken Sie kurz auf die Taste EJECT/OPEN; die Frontplatte öffnet sich dann, und die Disc wird ausgeworfen. Falls die Frontplatte geöffnet ist, kann nur eine CD ausgeworfen werden.

Hinweis:

- Die CD-Funktion kann bei im Gerät verbleibender Disc ein- und ausgeschaltet werden. (Siehe Seite 24.)
- Eine nach dem Auswerfen teilweise eingelegt gebliebene Disc kann beschädigt werden oder herausfallen.
- Sie können eine CD auswerfen, indem Sie die Taste EJECT/OPEN mit Öffnen der Frontplatte drücken und gedrückt halten, wenn die CD beim Einlegen oder Auswerfen nicht richtig funktioniert.

Titelnummer-Anzeige

Wiedergabezeitanzeige

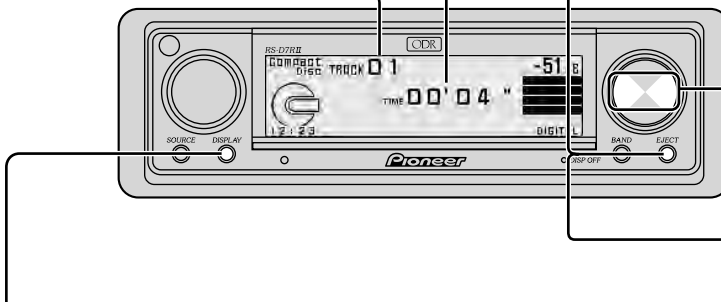

Umschalten des Displays (nur für CD TEXT Discs)

Mit jedem Druck auf die Taste DISPLAY wird die Anzeige in der folgenden Reihenfolge geändert:

Wiedergabezeit Wiedergabezeit Wiedergabezeit Wiedergabezeit
Disc-Titel ▷ Disc-Künstler ▷ Titelname ▷ Titel-Künstler

Wenn der Text länger als 20 Zeichen ist, kann er durch 2 Sekunden langes Drücken der Taste DISPLAY verschoben werden, um die restlichen Zeichen zur Anzeige zu bringen.

Hinweis:

- CD TEXT-Discs beinhalten spezielle Text-Informationen, wie z.B. Disc-Titel, Künstlernamen und Titelnamen.
- Falls gewisse Textinformationen auf einer CD TEXT-Disc nicht aufgezeichnet sind, erscheint "No ~" (z.B. "No Title").

Titelsuche und Schnellvorlauf/Rücklauf

- Je nachdem, wie lange die Taste ◀/▶ gedrückt wird, führt das Gerät entweder Titelsuche oder Schnellvorlauf/Rücklauf aus.

Titelsuche	0,5 Sekunden oder weniger
Schnellvorlauf/Rücklauf	Gedrückt halten

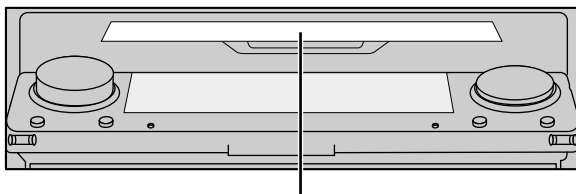

CD-Ladeschlitz

Falls eine CD eingelegt ist, schließt die Frontplatte automatisch. Mit dem eingebauten CD-Player kann jeweils eine Standard-12-cm- oder 8-cm-(Single)-CD abgespielt werden. Verwenden Sie zum Abspielen einer 8-cm-CD keinen Adapter.

Hinweis:

- Wenn eine Disc nicht ganz eingesetzt werden kann oder Wiedergabe nicht möglich ist, vergewissern Sie sich, daß die bespielte Seite nach unten weist. Drücken Sie die Taste EJECT/OPEN, und überprüfen Sie die Disc auf Beschädigung, bevor Sie sie wieder einsetzen.
- Wenn der eingebaute CD-Player nicht richtig funktioniert, wird eine Fehlermeldung im Display angezeigt (wie z.B. "ERROR-14"). Siehe "Fehlermeldungen des eingebauten CD-Players" auf Seite 77.
- In den CD-Ladeschacht darf kein anderer Gegenstand als eine CD eingesetzt werden.

Öffnen

Drücken Sie die Taste EJECT/OPEN 2 Sekunden lang, und Sie können die Frontplatte öffnen, ohne eine CD auszuwerfen. Falls die Frontplatte geöffnet ist, kann sie geschlossen werden.

WARNUNG:

- Nicht mit geöffneter Frontplatte benutzen. Falls die Frontplatte geöffnet belassen wird, besteht im Falle eines Unfalls Verletzungsgefahr.

Bedienung bei Anzeige des Einstellschirms für den eingebauten CD-Player

Zugriff auf den Einstellschirm für den eingebauten CD-Player

1. Öffnen Sie die Abdeckung der Fernbedienung.

Hierdurch wird auf den Einstellschirm für den eingebauten CD-Player geschaltet.

2. Wählen Sie die gewünschte Funktion durch Drücken der Tasten FUNCTION 1, 2, 3, 4 und 6.

■ Einstellschirm für den eingebauten CD-Player

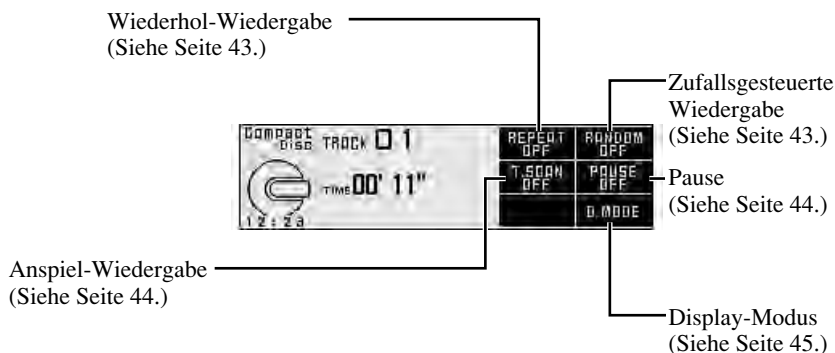

Verlassen des Einstellschirms für den eingebauten CD-Player

- Zum Zurückschalten auf den Schirm für den eingebauten CD-Player schließen Sie die Abdeckung der Fernbedienung.

Betätigung jeder einzelnen Funktion

Wiederhol-Wiedergabe

Bei Wiederhol-Wiedergabe wird derselbe Titel wiederholt abgespielt.

- Durch Drücken der Taste **FUNCTION 1** bei Anzeige des Einstellschirms für den eingebauten CD-Player wird Wiederhol-Wiedergabe ein-/ausgeschaltet.

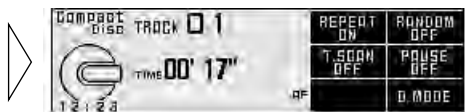

Hinweis:

- Durch Aktivierung von Titelsuche oder Schnellvorlauf/Rücklauf wird die Wiederhol-Wiedergabe automatisch aufgehoben.

Zufallsgesteuerte Wiedergabe

Bei zufallsgesteuerter Wiedergabe werden die Titel einer CD nicht in der Reihenfolge ihrer Aufzeichnung, sondern nach dem Zufallsprinzip wiedergegeben.

- Durch Drücken der Taste **FUNCTION 2** bei Anzeige des Einstellschirms für den eingebauten CD-Player wird Zufallsgesteuerte Wiedergabe ein-/ausgeschaltet.

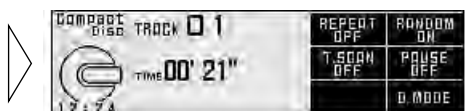

Anspiel-Wiedergabe

Bei Anspiel-Wiedergabe werden ungefähr die ersten 10 Sekunden jedes Titels einer CD der Reihe nach angespielt.

1. Durch Drücken der Taste **FUNCTION 3** bei Anzeige des Einstellschirms für den eingebauten CD-Player wird Anspiel-Wiedergabe eingeschaltet.

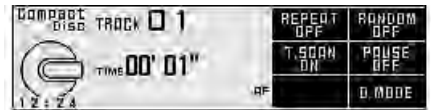

2. Wenn Sie den gewünschten Titel gefunden haben, heben Sie die Anspiel-Wiedergabe durch Drücken der Taste **FUNCTION 3** auf.

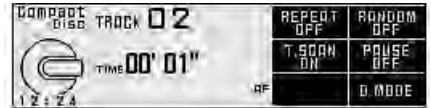

Hinweis:

- Nachdem alle Titel der Disc angespielt worden sind, wird die Anspiel-Wiedergabe automatisch aufgehoben.

Pause

Pause unterbricht die Wiedergabe des laufenden Titels.

- Durch Drücken der Taste **FUNCTION 4** bei Anzeige des Einstellschirms für den eingebauten CD-Player wird Pause ein-/ausgeschaltet.

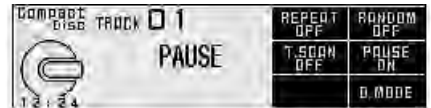

Ändern des Display-Modus

- Durch Drücken der Taste **FUNCTION 6** bei Anzeige des Einstellschirms für den eingebauten CD-Player wird der Display-Modus in der nachstehenden Reihenfolge umgeschaltet:

Normale Anzeige ↔ Einfache Anzeige



Disc-Titel-Eingabe

Sie können bis zu 48 CD-Titel in den eingebauten CD-Player eingeben. (Siehe "Disc-Titel-Eingabe" auf Seite 51 unter "Bedienung des Multi-CD-Players".)

Hinweis:

- Nachdem Titel für 48 Discs eingegeben worden sind, überschreiben Daten für eine neue Disc die der ältesten.
- Bei Anschluß eines Multi-CD-Players können Disc-Titel für bis zu 100 Discs eingegeben werden.
- Bei CD TEXT-Disc-Wiedergabe mit diesem Produkt kann nicht auf diese Betriebsart geschaltet werden.

Grundlegender Betrieb von Multi-CD-Playern

Mit diesem Gerät kann ein Multi-CD-Player gesteuert werden (getrennt erhältlich).

Titelsuche und Schnellvorlauf/Rücklauf

- Je nachdem, wie lange die Taste ◀/▶ gedrückt wird, führt das Gerät entweder Titelsuche- oder Schnellvorlauf/Rücklauf aus.

Titelsuche	0,5 Sekunden oder weniger
Schnellvorlauf/Rücklauf	Gedrückt halten

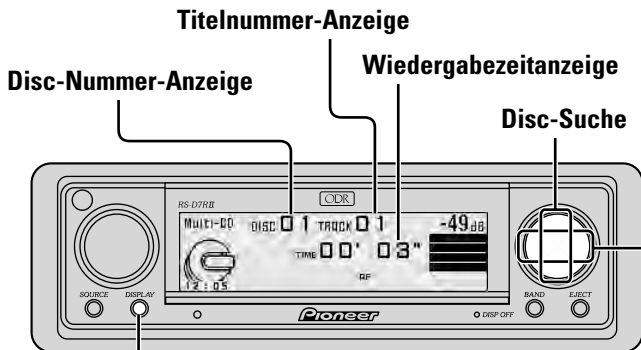

Umschalten des Displays (Abspielen einer CD TEXT-Disc mit einem CD TEXT-kompatiblen Multi-CD-Player)

Mit jedem Druck auf die Taste DISPLAY wird die Anzeige in der folgenden Reihenfolge geändert:

Wiedergabezeit Wiedergabezeit Wiedergabezeit Wiedergabezeit
Disc-Titel Disc-Künstler Titelname Titel-Künstler

Wenn der Text länger als 20 Zeichen ist, kann er durch 2 Sekunden langes Drücken der Taste DISPLAY verschoben werden, um die restlichen Zeichen zur Anzeige zu bringen.

Hinweis:

- CD TEXT-Discs beinhalten spezielle Text-Informationen, wie z.B. Disc-Titel, Künstlernamen und Titelname.
- Falls gewisse Textinformationen auf einer CD TEXT-Disc nicht aufgezeichnet sind, erscheint "No ~" (z.B. "No Title").

Bedienung bei Anzeige des Multi-CD-Einstellschirms

Zugriff auf den Multi-CD-Einstellschirm

1. Öffnen Sie die Abdeckung der Fernbedienung.
Hierdurch wird auf den Multi-CD-Einstellschirm geschaltet.
2. Wählen Sie die gewünschte Funktion durch Drücken der Tasten FUNCTION 1 bis 6.

■ Multi-CD-Einstellschirm

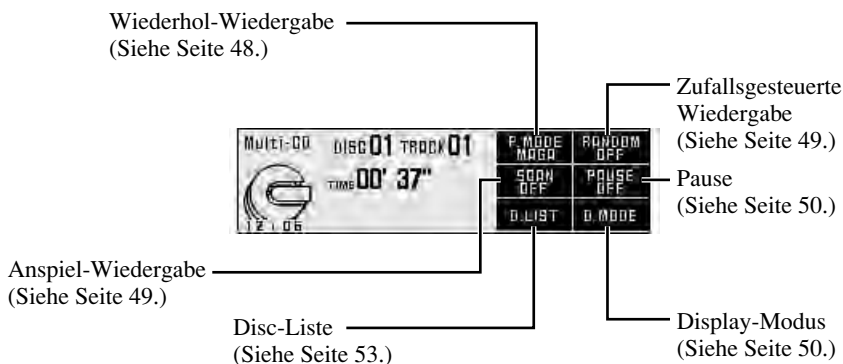

Verlassen des Multi-CD-Einstellschirms

- Zum Zurückschalten auf den Multi-CD-Schirm schließen Sie die Abdeckung der Fernbedienung.

Betätigung jeder einzelnen Funktion

Wiederhol-Wiedergabe

Drei Wiederhol-Wiedergabebereiche stehen zu Ihrer Verfügung: Einzeltitel-Wiederholung, Disc-Wiederholung und Multi-CD-Player-Wiederholung. Multi-CD-Player-Wiederholung ist die Standard-Wiederholbetriebsart.

- Durch Drücken der Taste **FUNCTION 1** bei Anzeige des **Multi-CD-Einstellschirms** wird der **Wiederhol-Wiedergabebereich** folgendermaßen umgeschaltet:

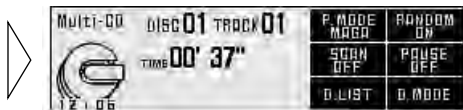

MAGA → REPEAT → D.REPEAT

■ Wiedergabemodus

Display	Wiedergabe-Bereich
MAGA	Multi-CD-Player-Wiederholung
REPEAT	Einzeltitel-Wiederholung
D.REPEAT	Disc-Wiederholung

Hinweis:

- Wenn während Wiederhol-Wiedergabe andere Discs gewählt werden, ändert sich der Wiederhol-Wiedergabebereich zu Multi-CD-Player-Wiederholbetrieb.
- Wenn während Einzeltitel-Wiederholung Titelschlauf oder Schnellvorlauf/Rücklauf durchgeführt wird, ändert sich der Wiederhol-Wiedergabebereich zu Disc-Wiederholung.

Zufallsgesteuerte Wiedergabe

Titel werden innerhalb des gewählten Wiederholbereichs, wie auf Seite 48 unter "Wiederhol-Wiedergabe" beschrieben, nach dem Zufallsprinzip abgespielt.

- **Durch Drücken der Taste FUNCTION 2 bei Anzeige des Multi-CD-Einstellschirms wird die Zufallsgesteuerte Wiedergabe ein-/ausgeschaltet.**

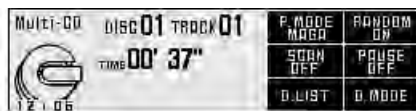

Nach Wahl des gewünschten Wiederholbereichs aus den unter "Wiederhol-Wiedergabe" (siehe Seite 48) schalten Sie die Multi-CD-Player-Zufallsgesteuerte Wiedergabe ein.

Hinweis:

- Einzeltitel-Wiederholung wird auf Disc-Wiederholung umgeschaltet, wenn zufallsgesteuerte Wiedergabe aktiviert wird.

Anspiel-Wiedergabe

Bei Disc-Wiederholung wird der Anfang jedes Titels auf der gewählten Disc etwa 10 Sekunden lang angespielt. Bei Multi-CD-Player-Wiederholung wird der Anfang des ersten Titels jeder Disc etwa 10 Sekunden lang abgespielt.

1. **Durch Drücken der Taste FUNCTION 3 bei Anzeige des Multi-CD-Einstellschirms wird die Anspielwiedergabe eingeschaltet.**

Nach Wahl des gewünschten Wiederholbereichs aus den unter "Wiederhol-Wiedergabe" (auf Seite 48) schalten Sie die Multi-CD-Player-Anspiel Wiedergabe ein.

2. **Wenn Sie den gewünschten Titel (oder die gewünschte Disc) gefunden haben, heben Sie die Anspielwiedergabe durch Drücken der Taste FUNCTION 3 auf.**

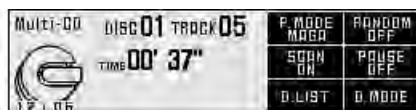

Display	Wiedergabe-Bereich
T. Scan	Disc-Wiederholung
D. Scan	Multi-CD-Player-Wiederholung

Hinweis:

- Nachdem alle Titel oder Discs abgesucht worden sind, wird die Anspiel-Wiedergabe automatisch aufgehoben.
- Einzeltitel-Wiederholung wird auf Disc-Wiederholung umgeschaltet, wenn Anspiel-Wiedergabe aktiviert wird.

Pause

Pause unterbricht die Wiedergabe des laufenden Titels.

- Durch Drücken der Taste **FUNCTION 4** bei Anzeige des Multi-CD-Einstellschirms wird Pause ein-/ausgeschaltet.

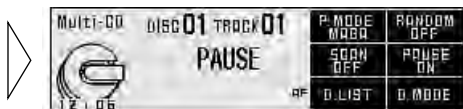

Ändern des Display-Modus

- Durch Drücken der Taste **FUNCTION 6** bei Anzeige des Multi-CD-Einstellschirms wird der Display-Modus in der nachstehenden Reihenfolge umgeschaltet:

Normale Anzeige ↔ Einfache Anzeige

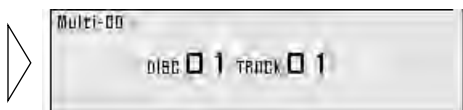

Disc-Nummer-Suche

Mit den Tasten **FUNCTION 1** bis **6** können Discs direkt angewählt werden. Drücken Sie einfach die Taste der Zahl, die der Disc entspricht, die Sie hören wollen.

1. Drücken Sie die Taste **SHIFT** bei Anzeige des Multi-CD-Einstellschirms.

Hierdurch wird auf den Disc-Nummer-Suchschirm geschaltet, und eine Disc kann gewählt werden.

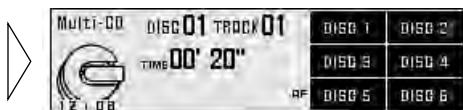

2. Drücken Sie eine der Tasten **FUNCTION 1** bis **6**, um die gewünschte Disc zu wählen.

- Wenn Sie einen 12-Disc-Multi-CD-Player angeschlossen haben, und Sie eine Disc zwischen 7 und 12 wählen wollen, drücken Sie bei Anzeige des Disc-Nummer-Suchschirms die Taste **SHIFT** erneut.

Disc-Titel

Disc-Titel-Eingabe

Sie können Titel mit maximal 20 Buchstaben für bis zu 100 Discs eingeben. Mithilfe dieser Funktion kann jede gewünschte Disc mühelos aufgesucht und für Wiedergabe gewählt werden.

Hinweis:

- Titel mit bis zu 10 Zeichen können eingegeben werden, je nach verwendetem Multi-CD-Player.

1. Lassen Sie die Disc spielen, für die Sie den Titel eingeben wollen.

2. Drücken Sie die Taste SHIFT bei Anzeige des Multi-CD-Einstellschirms zwei Sekunden lang.

Hierdurch wird auf den Disc-Titeleingabe-Schirm geschaltet.

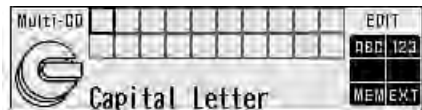

Hinweis:

- Wenn die Taste SHIFT bei Anzeige des Disc-Nummer-Suchschirms oder des Disc-Titellisten-Schirms zwei Sekunden lang gedrückt wird, erfolgt Umschaltung auf den Disc-Titeleingabe-Schirm.
- Bei Wiedergabe einer CD TEXT-Disc mit einem CD TEXT-kompatiblen Multi-CD-Player kann nicht auf diese Betriebsart geschaltet werden.
- CD TEXT-Discs beinhalten spezielle Text-Informationen, wie z.B. Disc-Titel, Künstlername und Titelname.

3. Schalten Sie mithilfe der Taste FUNCTION 1 auf den gewünschten Zeichentyp.

Mit jedem Druck auf die Taste FUNCTION 1 ändert sich der Zeichentyp in der nachstehenden Reihenfolge: Großbuchstaben (Capital Letter), Ziffern und Symbole → Kleinbuchstaben (Small Letter) → Sonderzeichen (European Character), wie solche mit Akzenten (z.B. á, à, ä, ç)

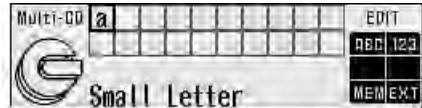

Hinweis:

- Durch Drücken der Taste FUNCTION 2 kann auf die Eingabe von Ziffern und Symbolen geschaltet werden.

4. Zur Wahl von Buchstaben, Ziffern und Symbolen betätigen Sie die Tasten ▲/▼.

Um ein Leerzeichen einzugeben, überspringen Sie das Kästchen mit der Taste ►.

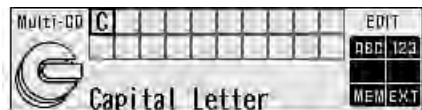

5. Zum Verschieben des Kästchens nach links und rechts betätigen Sie die Tasten ◀/▶.

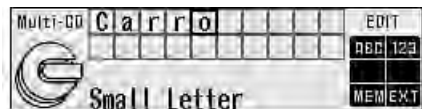

6. Nach vollständiger Titeleingabe speichern Sie diese, indem Sie die Taste **FUNCTION 5** drücken.

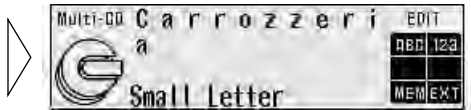

Hinweis:

- Titel bleiben gespeichert, auch wenn Discs vom Magazin entnommen werden, und können nach erneutem Einsetzen der entsprechenden Discs wieder abgerufen werden.
 - Nachdem Titel für 100 Discs eingegeben worden sind, überschreiben Daten für eine neue Disc die der ältesten.
- **Zum Zurückschalten auf den Multi-CD-Einstellschirm drücken Sie die Taste **FUNCTION 6**.**

Wählen von Discs nach Disc-Titelliste

Zum Abspielen einer Disc, deren Titel in einem Multi-CD-Player gespeichert ist, oder einer CD TEXT-Disc mit einem CD TEXT-kompatiblen Multi-CD-Player gehen Sie wie nachfolgend beschrieben vor.

1. **Durch Drücken der Taste FUNCTION 5 bei Anzeige des Multi-CD-Einstellschirms wird auf den Disc-Titellisten-Schirm geschaltet.**

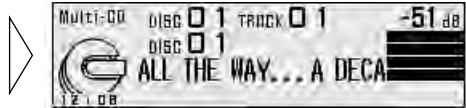

2. **Den gewünschten Disc-Titel mit den Tasten ◀/▶ wählen.**

Wenn sich keine Disc im Magazin (Disc-Fach) befindet, wird die Disc-Nummer automatisch übersprungen.

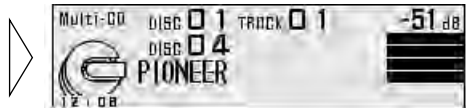

3. **Den gewählten Disc-Titel mit der Taste ▲ wiedergeben.**

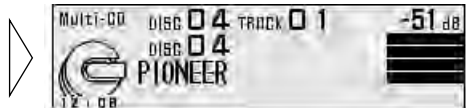

- **Zum Zurückschalten auf den Multi-CD-Einstellschirm drücken Sie die Taste RETURN.**

Grundlegender Betrieb des DVD-Players

Mit diesem Produkt kann ein DVD-Player gesteuert werden (getrennt erhältlich).

Kapitelsuche (Titelsuche) und Schnellvorlauf/Rücklauf

- Je nachdem, wie lange die Taste ◀▶ gedrückt wird, führt das Gerät entweder Kapitel-Suchlauf (Titelsuche) oder Schnellvorlauf/Rücklauf aus.

Kapitelsuche (Titelsuche)	0,5 Sekunden oder kürzer
---------------------------	--------------------------

Schnellvorlauf/Rücklauf	Gedrückt halten
-------------------------	-----------------

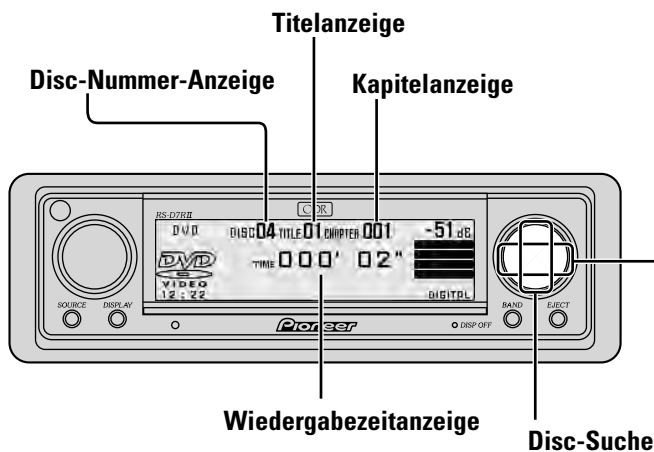

Hinweis:

- Wenn dieses Produkt über ein Lichtleiterkabel an einen DVD-Player angeschlossen ist, erscheint "DIGITAL" auf dem Display.

Bedienung bei Anzeige des DVD-Einstellschirms

Zugriff auf den DVD-Einstellschirm

1. Öffnen Sie die Abdeckung der Fernbedienung.
Hierdurch wird auf den DVD-Einstellschirm geschaltet.
2. Wählen Sie die gewünschte Funktion durch Drücken der Tasten **FUNCTION 1, 2, 3, 4** und **6**.

■ DVD-Einstellschirm

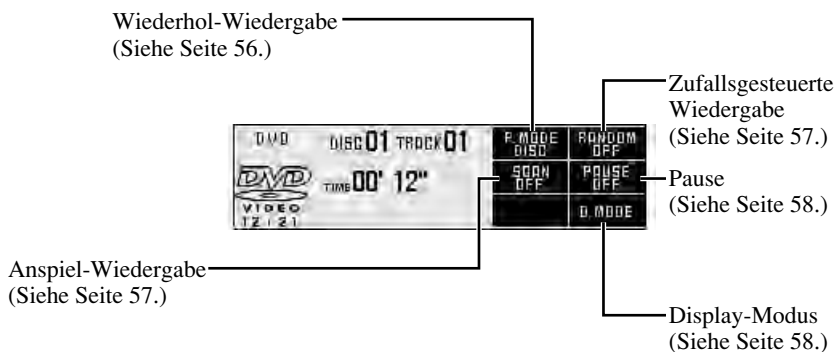

Verlassen des DVD-Einstellschirms

- Zum Zurückschalten auf den DVD-Schirm schließen Sie die Abdeckung der Fernbedienung.

Betätigung jeder einzelnen Funktion

Wiederhol-Wiedergabe

Der gewünschte Wiederholbereich kann unter dem momentanen Kapitel (Titel), Titel oder der aktuellen Disc ausgewählt werden.

- **Durch Drücken der Taste FUNCTION 1 bei Anzeige des DVD-Einstellschirms wird der Wiederholwiedergabebereich folgendermaßen umgeschaltet:**



Wenn der DVD-Player eine DVD abspielt : DISC → CHAPTER → TITLE

Wenn der DVD-Player eine CD abspielt : DISC → REPEAT

■ DVD

Display	Wiedergabe-Bereich
DISC	Disc-Wiederholung
CHAPTER	Kapitel-Wiederholung
TITLE	Titel-Wiederholung

■ Video-CD und CD

Display	Wiedergabe-Bereich
DISC	Disc-Wiederholung
REPEAT	Titel-Wiederholung

Hinweis:

- Wenn während Wiederhol-Wiedergabe andere Discs gewählt werden, ändert sich der Wiederhol-Wiedergabebereich zu Disc-Wiederholbetrieb.
- Falls während Titel- oder Kapitel-Wiederholung Kapitel- bzw. Titelsuchlauf oder Schnellvorlauf/Rücklauf aktiviert wird, ändert sich der Wiederhol-Wiedergabebereich zu Disc-Wiederholung.

Zufallsgesteuerte Wiedergabe

Funktioniert nur, wenn der DVD-Player CDs abspielt.

Bei zufallsgesteuerter Wiedergabe werden die Titel einer CD nicht in der Reihenfolge ihrer Aufzeichnung, sondern nach dem Zufallsprinzip wiedergegeben.

- **Durch Drücken der Taste FUNCTION 2 bei Anzeige des DVD-Einstellschirms wird Zufallsgesteuerte Wiedergabe ein-/ausgeschaltet.**



Nach Wahl des gewünschten Wiederholbereichs aus den unter "Wiederhol-Wiedergabe" (siehe Seite 56) schalten Sie die DVD-Player-Zufallswiedergabe ein (ON).

Anspiel-Wiedergabe

Funktioniert nur, wenn der DVD-Player CDs abspielt.

Bei Anspiel-Wiedergabe werden ungefähr die ersten 10 Sekunden jedes Titels einer CD der Reihe nach angespielt.

1. **Durch Drücken der Taste FUNCTION 3 bei Anzeige des DVD-Einstellschirms wird Anspiel-Wiedergabe eingeschaltet.**

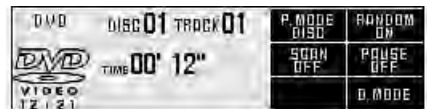

2. **Wenn Sie den gewünschten Titel gefunden haben, heben Sie die Anspiel-Wiedergabe durch Drücken der Taste FUNCTION 3 auf.**

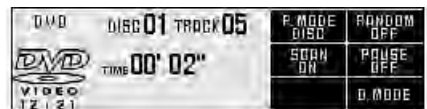

Hinweis:

- Nachdem alle Titel der Disc angespielt worden sind, wird die Anspiel-Wiedergabe automatisch aufgehoben.

Pause

Pause unterbricht die Wiedergabe des laufenden Titels.

- Durch Drücken der Taste **FUNCTION 4** bei Anzeige des DVD-Einstellschirms wird Pause ein-/ausgeschaltet.



Ändern des Display-Modus

- Durch Drücken der Taste **FUNCTION 6** bei Anzeige des DVD-Einstellschirms wird der Display-Modus in der nachstehenden Reihenfolge umgeschaltet:

Normale Anzeige ↔ Einfache Anzeige

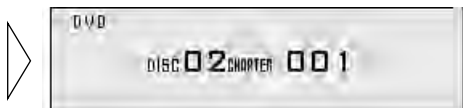

Disc-Nummer-Suche

Mit den Tasten **FUNCTION 1** bis **6** können Discs direkt angewählt werden. Drücken Sie einfach die Taste der Zahl, die der Disc entspricht, die Sie hören wollen.

1. Drücken Sie die Taste **SHIFT** bei Anzeige des DVD-Einstellschirms.

Hierdurch wird auf den Disc-Nummer-Suchschirm geschaltet, und eine Disc kann gewählt werden.



2. Drücken Sie eine der Tasten **FUNCTION 1** bis **6**, um die gewünschte Disc zu wählen.

Disc-Titel-Eingabe

Sie können bis zu 100 CD-Titel in den DVD-Player eingeben. (Siehe "Disc-Titel-Eingabe" auf Seite 51 unter "Bedienung des Multi-CD-Players".)

Hinweis:

- Nachdem Titel für 100 Discs eingegeben worden sind, überschreiben Daten für eine neue Disc die der ältesten.
- Sie können Titel mit maximal 10 Buchstaben eingeben.

Grundlegender Betrieb des DAB-Tuners

Mit diesem Produkt kann ein DAB-Tuner gesteuert werden (getrennt erhältlich).

Wählen des Ensembles oder Service

Wenn zum ersten Mal auf DAB geschaltet wird, erfolgt automatischer Suchlauf zur Ermittlung eines DAB-Ensembles.
 (Ebenso wird automatischer Suchlauf durchgeführt, sobald das Band gewechselt wird.)
 Sobald Ensemble empfangen wird, endet der automatische Suchlauf.

Wahl eines gewünschten Service	0,5 Sekunden oder weniger
Abstimmung auf eine hohe oder niedrige Frequenz (Ensemble) ab	0,5 Sekunden oder mehr*

* Durch Drücken derselben Taste wird der Suchlauf gestoppt, und das Gerät schaltet auf Empfangsbereitschaft für diese Ensemble-Frequenz.

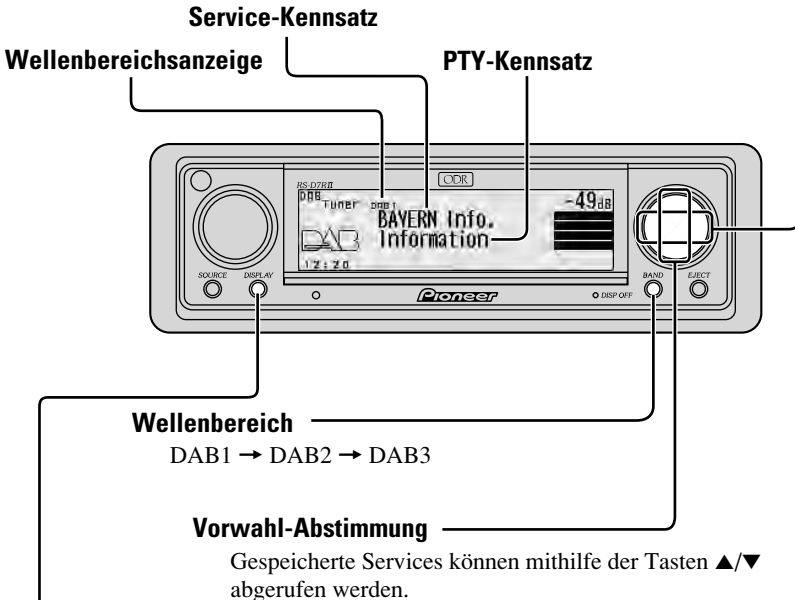

Wechseln des Displays

Mit jedem Druck auf die Taste DISPLAY wird die Anzeige in der folgenden Reihenfolge geändert:

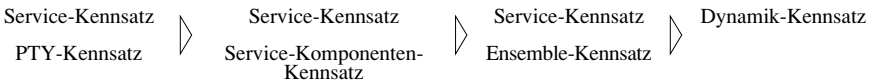

Bedienung bei Anzeige des DAB-Tuner-Einstellschirms

Zugriff auf den DAB-Tuner-Einstellschirm

1. Öffnen Sie die Abdeckung der Fernbedienung.
Hierdurch wird auf den DAB-Tuner-Einstellschirm geschaltet.
2. Wählen Sie die gewünschte Funktion durch Drücken der Tasten FUNCTION 1 bis 5.

■ DAB-Tuner-Einstellschirm

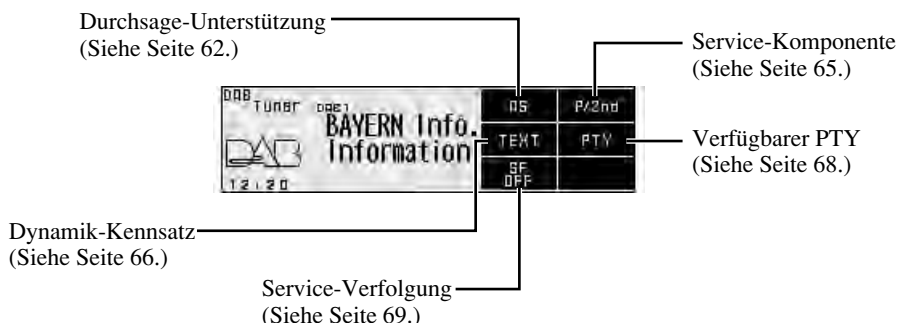

Hinweis:

- Bei Anschluss eines GEX-P900DAB (II) an diesem Produkt sind die steuerbaren Funktionen verschieden. Weitere Einzelheiten hierzu entnehmen Sie bitte der Bedienungsanleitung für den GEX-P900DAB (II).

Verlassen des DAB-Tuner-Einstellschirms

- Zum Zurückschalten auf den DAB-Tuner-Schirm schließen Sie die Abdeckung der Fernbedienung.

Betätigung jeder einzelnen Funktion

Umschalten auf den Vorwahl-Abstimmschirm

- **Drücken Sie die Taste SHIFT bei Anzeige des DAB-Tuner-Einstellschirms.**
Hierdurch wird auf den Vorwahl-Abstimmschirm geschaltet, und Sendestationen können vorprogrammiert werden.

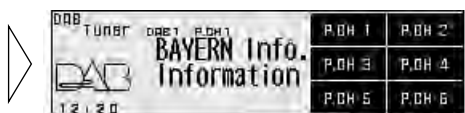
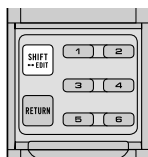

- **Zum Zurückschalten auf den DAB-Tuner-Einstellschirm drücken Sie die Taste SHIFT erneut.**

Vorwahl-Abstimmung

Services können den Tasten FUNCTION 1 bis 6 zugeordnet und danach mühelos per Tastendruck abgerufen werden.

■ Stationspeicher

- **Drücken Sie eine der Tasten FUNCTION 1 bis 6 bei Anzeige des Vorwahl-Abstimmschirms zwei Sekunden lang, um einen Service unter dieser Taste zu speichern.**

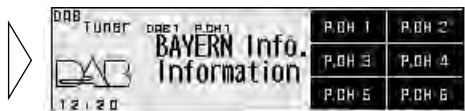

■ Vorwahl-Senderabruf

- **Drücken Sie eine der Tasten FUNCTION 1 bis 6 bei Anzeige des Vorwahl-Abstimmschirms, um den unter dieser Taste gespeicherten Service abzurufen.**

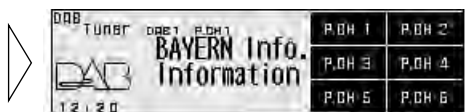

Hinweis:

- Bis zu 18 Services können gespeichert werden.

Durchsagen-Unterstützungsfunktion

Selbst bei Empfang einer Nicht-DAB-Programmquelle können Durchsagen automatisch gehört werden. Bei Beendigung einer Durchsage, die das ursprüngliche Programm unterbrochen hat, wird wieder auf dieses zurückgeschaltet.

Bei Empfang einer DAB-Sendung kann Durchsagen-Unterbrechung ein-/ausgeschaltet werden, außer für Notdurchsagen. Die Durchsagen-Betriebsartenumschaltung ist wie folgt:

Durchsagen, die immer empfangen werden:

- Notdurchsage (Alarm)

Durchsagen, die durch die TA-Taste bewirkt werden:

- Straßenverkehr-Kurznachricht ("TRAFFIC"-Anzeige)
- Transport-Kurznachricht ("TRAFFIC"-Anzeige)

Durchsagen über den DAB-Tuner-Einstellschirm:

- Kurznachrichten (News)
- Wetter-Kurzbericht (Weather)
- Warnung/Service (Warning)
- Ankündigung von Veranstaltungen (Event)
- Spezielles Ereignis (Special Event)
- Finanzen (Finance)
- Sport (Sports)
- Informationen (Information)

■ Durchsagen, die durch die TA-Taste bewirkt werden

- Durch Drücken der Taste TA an der Fernbedienung werden Straßenverkehr- und Transport-Kurznachrichten ein-/ausgeschaltet.

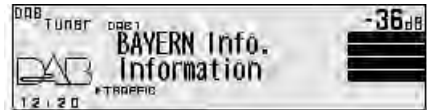

Mit jedem Druck auf die Taste TA wird die Durchsage ein-/ausgeschaltet.

Hinweis:

- Wenn die Service-Komponente, die Straßenverkehr- und Transport-Kurznachricht unterstützt, gewählt ist, leuchtet "►TRAFFIC".
- Wenn die Service-Komponente Straßenverkehr- und Transport-Kurznachrichten nicht unterstützt, leuchtet nur "T" in "TRAFFIC".
- Durch Ein-/Ausschalten der RDS TA-Funktion bei UKW-Empfang wird gleichzeitig auch die DAB-Straßenverkehr-Kurznachrichten- und die Transport-Kurznachrichten-Funktion ein-/ausgeschaltet.

- **Zum Aufheben einer Straßenverkehr- oder Transport-Kurznachricht-Unterbrechung und Zurückschalten auf die ursprüngliche Programmquelle die Taste TA während einer Durchsage-Unterbrechung drücken.**

Hinweis:

- Sie können auch der Reihe nach zwischen unterbrechenden Durchsagen umschalten. (Siehe "Umschalten unterbrechender Durchsagen" auf Seite 65.)

■ **TP-Alarm-Funktion**

Unter den folgenden Bedingungen schaltet die Anzeige "►TRAFFIC" auf "T", und nach 30 Sekunden ertönt der TP-Alarm 10 Sekunden lang, um darauf aufmerksam zu machen, daß eine Service-Komponente gewählt werden sollte, die Straßenverkehr- und Transport-Kurznachrichten unterstützt.

- Wenn die Straßenverkehr- und Transport-Kurznachricht-Unterbrechung eingeschaltet ist.
 - Wenn die Service-Verfolgungsfunktion eingeschaltet ist.
 - Wenn dieses Gerät (während DAB-Empfangs) eine Service-Komponente, die Straßenverkehr- und Transport-Kurznachrichten unterstützt, nicht klar empfangen kann.
 - Wenn das RDS dieses Geräts keine TP- oder Erweiterte Programmketten-Informationen-TP-Sendung empfangen kann.
- **Nach einem TP-Alarm bei DAB-Empfang sollte wieder ein Service abgestimmt werden, der Straßenverkehr-Kurznachrichten- und Transport-Kurznachrichten unterstützt, falls derartige Informationen erwünscht sind.**

Bei Empfang irgendeiner anderen Programmquelle beginnt 30 Sekunden nach Schalten der Anzeige "►TRAFFIC" auf "T" automatisch die Suche nach einer Service-Komponente im jeweiligen Gebiet, die Straßenverkehr- und Transport-Kurznachrichten unterstützt.

■ Durchsagen über den DAB-Tuner-Einstellschirm

1. Durch Drücken der Taste **FUNCTION 1** bei Anzeige des DAB-Tuner-Einstellschirms wird auf den Durchsage-Support-Einstellschirm geschaltet.
2. Wählen Sie die Durchsage durch Drücken der Tasten **FUNCTION 1 bis 3**.

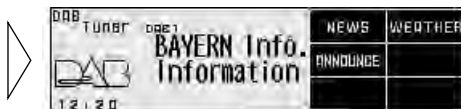

Taste **FUNCTION 1** : “NEWS” (Nachrichten) EIN/AUS

Taste **FUNCTION 2** : “WEATHER” (Wetter) EIN/AUS

Taste **FUNCTION 3** : “ANNOUNCE” (Durchsagen) EIN/AUS

Hinweis:

- Wird “NEWS”, “WEATHER” oder “ANNOUNCE” angezeigt, so bedeutet dies, dass die momentane Service-Komponente Durchsage-Unterstützung bietet.
 - Wird der Anfangsbuchstabe des jeweiligen Durchsageindikators angezeigt, so bedeutet dies, dass die Durchsage-Unterstützung gewählt ist. (wie z.B. “N” von “NEWS”.)
 - Wird “▶” an der linken Seite des Indikators angezeigt, so bedeutet dies, dass Durchsage entsprechend der gewählten Durchsage-Unterstützung von der momentanen Service-Komponente abgedeckt ist.
 - Ist “ANNOUNCE” eingeschaltet (ON), so sind auch “Warnung/Service”, “Ankündigung von Veranstaltungen”, “Spezielles Ereignis”, “Finanzen”, “Sport” und “Informationen” aktiviert (ON).
- **Zum Zurückschalten auf den DAB-Tuner-Einstellschirm drücken Sie die Taste RETURN.**

■ Umschalten unterbrechender Durchsagen

Wenn mehrere Durchsagen anliegen, die auf Unterbrechung warten, und gerade eine Durchsage empfangen wird, können derartige Durchsagen der Reihe nach angewählt werden.

- **Auf die nächste Durchsage schalten.**

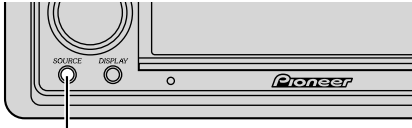

Die Durchsage ändert sich mit jedem Druck ...

Mit jedem Druck auf die Taste SOURCE wird zur nächsten Durchsage weitergeschaltet. Wenn keine Durchsagen mehr anliegen, wird auf die ursprüngliche zurückgeschaltet.

Service-Komponenten-Funktion

Wenn der momentan empfangene Service eine Sekundär-Service-Komponente besitzt ("EXTRA" leuchtet), ist Service-Komponenten-Umschaltung möglich.

- **Durch Drücken der Taste FUNCTION 2 bei Anzeige des DAB-Tuner-Einstellschirms wird die Service-Komponente umgeschaltet.**



Dynamik-Kennsatz-Funktion

Der Dynamik-Kennsatz liefert Zeichen-Informationen zur momentan empfangenen Service-Komponente. Die angezeigten Informationen können verschoben werden.

Hinweis:

- Bei Empfang des Dynamik-Kennsatzes leuchtet die Anzeige "TEXT".
- Der Tuner speichert automatisch die drei zuletzt empfangenen Dynamik-Kennsätze, wobei Text des zurückliegenden Empfangs gegebenenfalls durch neuen Text ersetzt wird.
- Daten von bis zu sechs Dynamik-Kennsatz-Übertragungen können unter den Tasten FUNCTION 1 bis 6 gespeichert werden.

■ Dynamik-Kennsatz-Anzeige

1. Durch Drücken der Taste **FUNCTION 3** bei Anzeige des **DAB-Tuner-Einstellschirms** wird die **Dynamik-Kennsatz-Anzeige** umgeschaltet.



Hinweis:

- Wird momentan keine Dynamik-Kennsatz empfangen, so wird "NO TEXT" angezeigt.

2. Abrufen der drei zuletzt empfangenen Dynamik-Kennsatz-Sendungen vom Speicher des Tuners mithilfe der Tasten **◀/▶**.



Durch Drücken der Taste wird zwischen den vier Dynamik-Kennsatz-Datenanzeigen umgeschaltet.

Hinweis:

- Falls keine Dynamik-Kennsatzdaten im Tuner gespeichert sind, funktioniert diese Taste nicht.

3. Der Dynamik-Kennsatz kann mit der Taste **▼** verschoben werden.

Hinweis:

- Bevor Sie sich den Dynamik-Kennsatz ansehen, müssen Sie Ihren Wagen unbedingt sicher geparkt haben.
- Wenn die Taste **▲** während der Verschiebung gedrückt wird, gelangt man zur ersten Zeile zurück.
- Wenn die Dynamik-Kennsatz-Betriebsart nach Aufhebung erneut gewählt wird, werden die Informationen unter Umständen aktualisiert.
- Der Dynamik-Kennsatz kann auch durch Drücken der Taste **DISPLAY** zur Anzeige gebracht werden. In diesem Fall wird der Titel der jeweils angezeigten Daten stets aktualisiert. Weitere Einzelheiten hierzu finden Sie auf Seite 59 unter "Wechseln des Displays".

■ Speichern des Dynamik-Kennsatzes

1. Führen Sie “Dynamik-Kennsatz-Anzeige” Schritte 1 und 2 durch; wählen Sie dann den Dynamik-Kennsatz, den Sie speichern möchten.
2. Drücken Sie eine der Tasten FUNCTION 1 bis 6 zwei Sekunden lang, um den Dynamik-Kennsatz unter dieser Taste zu speichern (drücken Sie zum Beispiel die Taste FUNCTION 4 zwei Sekunden lang).



■ Abrufen eines Vorwahl-Dynamik-Kennsatzes

1. Schalten Sie auf Dynamik-Kennsatz-Anzeige.
2. Drücken Sie eine der Tasten FUNCTION 1 bis 6, um den unter dieser Taste gespeicherten Dynamik-Kennsatz abzurufen (drücken Sie zum Beispiel die Taste FUNCTION 4).



- Zum Zurückschalten auf den DAB-Tuner-Einstellschirm drücken Sie die Taste RETURN.

Verfügbare PTY-Funktion

PTY-Listen im momentanen Ensemble können angezeigt werden. Sie können den gewünschten PTY von der Liste auswählen.

DAB PTY-Funktionen unterscheiden sich etwas von den RDS PTY-Funktionen. Verwechseln Sie DAB PTY- und RDS PTY-Funktionen nicht.

■ PTY-Suchlauf

1. Durch Drücken der Taste **FUNCTION 4** bei Anzeige des **DAB-Tuner-Einstellschirms** wird auf die **PTY-Suchlauf-Einstellanzeige** geschaltet.



2. Wählen Sie einen PTY mithilfe der Tasten ◀/▶.

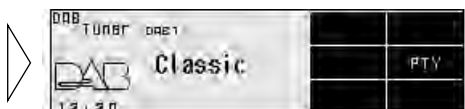

3. Drücken Sie die Taste ▲ wird der **PTY-Suchlauf** gestartet.



DAB empfängt den gewünschten PTY-Service.

Hinweis:

- Das angezeigte PTY-Verfahren ist "Eng". Bei Gebrauch von DAB als Programmquelle kann das "Breit"-Verfahren nicht gewählt werden. (Siehe Seite 34.)

■ Aufheben der PTY-Suchlauf-Einstellbetriebsart

- Um den **PTY-Suchlauf-Einstellmodus** vorzeitig abubrechen, drücken Sie die Taste **FUNCTION 4**.

Service-Verfolgungsfunktion

Wenn sich der Empfang des gewählten Service verschlechtert, wird automatisch nach einem anderen Ensemble gesucht, das denselben Service unterstützt. Je nach Bedingungen wird ein Ensemble empfangen, das Alarm- und Straßenverkehr-Kurznachrichten unterstützt.

- **Durch Drücken der Taste FUNCTION 5 bei Anzeige des DAB-Tuner-Einstellschirms wird Service-Verfolgung ein-/ausgeschaltet.**

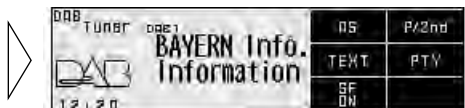

■ Service-Verfolgungsfunktion (UKW)

Falls kein Ensemble gefunden werden kann, das denselben Service unterstützt, bzw., wenn die Empfangsbedingungen schlecht sind, schaltet die Service-Verfolgungsfunktion auf eine identische UKW-Rundfunksendung. Umschaltung ist jedoch nicht möglich, wenn der Empfang der Station mit einem identischen UKW-Programm schlecht ist, ein solcher Sender nicht besteht oder von der DAB-Station nicht registriert ist.

Wenn DAB während UKW-Empfangs einen Service findet, der mit dem ursprünglichen Service identisch ist, und der Empfang besser ist, dann wird der DAB-Empfang fortgesetzt. Die Wahl wird dann in Übereinstimmung mit der mit dem ersten Service gewählten Service-Komponente getroffen.

Hinweis:

- Die Service-Verfolgungsfunktion einschalten, und die Service-Verfolgungsfunktion (UKW) ist automatisch aktiviert.
- Bei der Service-Verfolgungsfunktion (UKW) handelt es sich um eine DAB-Funktion. Wenn es sich bei der ursprünglich empfangenen Programmquelle um RDS (UKW) handelt, erfolgt keine Umschaltung auf DAB.
- Selbst wenn auf ein UKW-Programm geschaltet wird, funktioniert die Taste nur während DAB-Betriebs.

■ Wenn die Anzeige "NET" blinkt

Wenn der gewählte Service keine Senderinformationen für ein identisches UKW-Rundfunkprogramm besitzt, und sich die Empfangsbedingungen für diesen Service verschlechtern, blinkt die Anzeige "NET", um zu signalisieren, dass die Service-Verfolgungsfunktion (UKW) nicht eingesetzt werden kann.

Grundlegender Betrieb des TV-Tuners

Mit diesem Produkt kann ein TV-Tuner (im Handel erhältlich) gesteuert werden.

Manuelle Abstimmung und Suchlauf-Abstimmung

- Das Abstimmverfahren kann geändert werden, je nachdem, wie lange die Taste ◀/▶ gedrückt wird.

Manuelle Abstimmung (Schritt für Schritt)	0,5 Sekunden oder weniger
Suchlauf-Abstimmung	0,5 Sekunden oder mehr

Hinweis:

- Wenn die Taste länger als 0,5 Sekunden gedrückt gehalten wird, werden Sender übersprungen. Die Suchlaufabstimmung beginnt, sobald die Taste losgelassen wird.

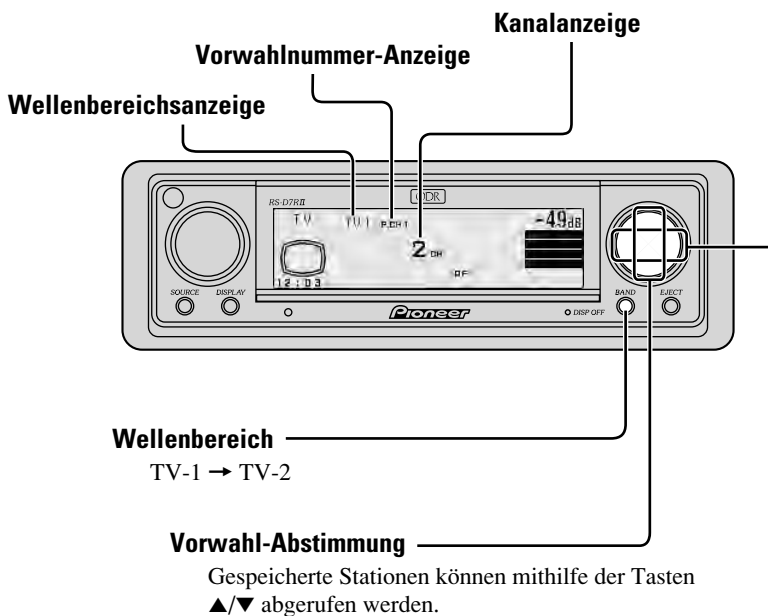

Bedienung bei Anzeige des TV-Tuner-Einstellschirms

Zugriff auf den TV-Tuner-Einstellschirm

1. Öffnen Sie die Abdeckung der Fernbedienung.
Hierdurch wird auf den TV-Tuner-Einstellschirm geschaltet.
2. Wählen Sie die gewünschte Funktion durch Drücken der Taste FUNCTION 1.

■ TV-Tuner-Einstellschirm

Bestsender-Folgespeicher
(Siehe Seite 72.)

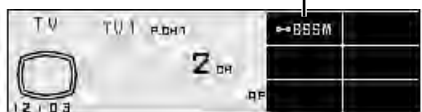

Verlassen des TV-Tuner-Einstellschirms

- Zum Zurückschalten auf den TV-Tuner-Schirm schließen Sie die Abdeckung der Fernbedienung.

Betätigung jeder einzelnen Funktion

Bestsender-Folgespeicher

Die BSSM (Bestsender-Folgespeicher)-Funktion speichert automatisch Rundfunksender mit den stärksten Sendesignalen vom tiefsten Kanal nach oben hin.

- **Durch zwei Sekunden langes Drücken der Taste FUNCTION 1 bei Anzeige des TV-Tuner-Einstellschirm wird Bestsender-Folgespeicher (BSSM) eingeschaltet.**



- **Zum Aufheben des Prozesses drücken Sie die Taste FUNCTION 1 erneut, bevor die Speicherung abgeschlossen ist.**

Hinweis:

- Bis zu 6 Sender können auf einem Band gespeichert werden.
- Falls in einem Gebiet weniger als 6 Sender empfangen werden können, verbleiben unter Umständen früher gespeicherte Sender im Speicher.

Umschalten auf den Vorwahl-Abstimmschirm

- Drücken Sie die Taste **SHIFT** bei Anzeige des **TV-Tuner-Einstellschirms**. Hierdurch wird auf den Vorwahl-Abstimmschirm geschaltet, und Sendestationen können vorprogrammiert werden.

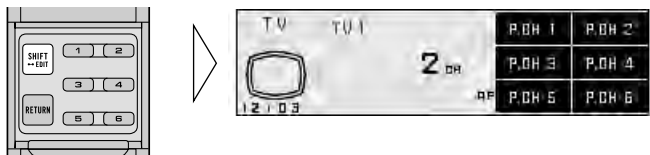

- Zum Zurückschalten auf den **TV-Tuner-Einstellschirm** drücken Sie die Taste **SHIFT** erneut.

Vorwahl-Abstimmung

Sender können den Tasten **FUNCTION 1** bis **6** zugeordnet und danach mühelos per Tastendruck abgerufen werden.

■ Stationspeicher

- Drücken Sie eine der Tasten **FUNCTION 1** bis **6** bei Anzeige des Vorwahl-Abstimmschirms zwei Sekunden lang, um eine Station unter dieser Taste zu speichern.

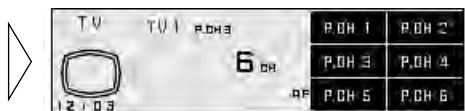

■ Vorwahl-Senderabruf

- Drücken Sie eine der Tasten **FUNCTION 1** bis **6** bei Anzeige des Vorwahl-Abstimmschirms, um die unter dieser Taste gespeicherte Station abzurufen.

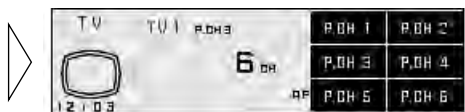

Hinweis:

- Bis zu 12 Stationen (6 auf TV 1, 6 auf TV2) können gespeichert werden.

Gebrauch einer AUX-Programmquelle

Ein IP-BUS-RCA-Zwischenverbinder, wie z.B. CD-RB20 oder CD-RB10 (Sonderzubehör), ermöglicht den Anschluss dieses Produkts an zusätzliche Ausrüstung mit einem RCA-Ausgang.

Einzelheiten hierzu entnehmen Sie bitte der Bedienungsanleitung für den IP-BUS-RCA-Zwischenverbinder.

Wahl einer AUX-Programmquelle

- Wählen Sie AUX. (Siehe Seite 24.)

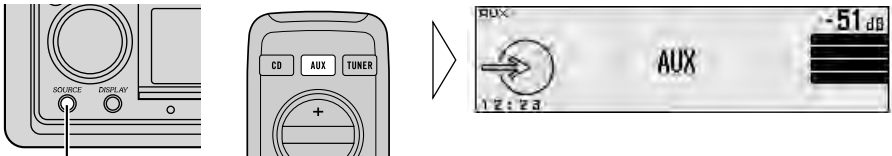

Die Programmquelle ändert sich mit jedem Druck ...

AUX-Titel-Eingabe

Der Anzeigetitel für die AUX-Programmquelle kann geändert werden.

1. Öffnen Sie die Abdeckung der Fernbedienung.

Hierdurch wird auf den AUX-Einstellschirm geschaltet.

2. Drücken Sie die Taste SHIFT bei Anzeige des AUX-Einstellschirms zwei Sekunden lang.

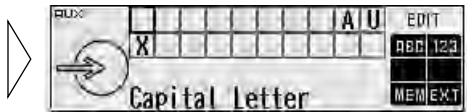

3. Geben Sie den AUX-Titel ein.

Nehmen Sie Bezug auf Seite 51 "Disc-Titel-Eingabe", und führen Sie Schritte 3 bis 6 auf gleiche Weise durch.

Zellular-Telefon-Stummschaltung

Dieses System wird automatisch stummgeschaltet, wenn eine Verbindung über ein an dieses Gerät angeschlossenes Zellular-Telefon zustande kommt.

- Nach Stummschaltung wird "MUTE" angezeigt, und es ist keine Audio-Einstellung mehr möglich. Nach Abbruch der Telefonverbindung wird der normale Betrieb fortgesetzt.

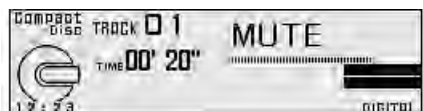

Ausschalten der Display-Anzeige

Die Display-Anzeige kann ausgeschaltet werden. Wird eine beliebige Taste gedrückt, während die Display-Anzeige gerade ausschaltet, leuchtet sie 5 Sekunden lang auf, und geht dann wieder aus.

- **Durch zwei Sekunden langes Drücken der Taste BAND wird die Display-Anzeige ein-/ausgeschaltet.**

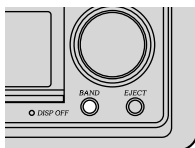

Hinweis:

- Während Display-Anzeige ausschalten, leuchtet die Anzeige DISPLAY OFF auf (siehe Seite 5).

Wahl der Beleuchtungsfarbe

Zwei Beleuchtungsfarben stehen zur Wahl, Weiß oder Rot. Sie können die Beleuchtungsfarbe bestimmen.

1. **Schalten Sie die Zündung aus, um dieses Gerät abzuschalten.**
2. **Halten Sie die Taste BAND sowie die Taste ▼ gedrückt, und schalten Sie die Zündung ein.**

Wiederholen Sie Verfahren 1 und 2, um die Beleuchtungsfarbe zwischen Rot und Weiß umzuschalten.

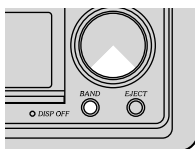

Hinweis:

- Es kann nur die Tasten-Beleuchtungsfarbe geändert werden. Die Anzeigefarbe ist nicht einstellbar.

CD-Player und Pflege

- Spielen Sie ausschließlich CDs ab, die eine der beiden unten gezeigten Compact Disc Digital Audio-Kennzeichnungen tragen.



- Verwenden Sie nur konventionelle, ganz kreisförmige CDs. Wenn Sie andersförmige CDs einlegen, ist damit zu rechnen, dass diese sich im CD-Player verkleben oder nicht richtig abgespielt werden.

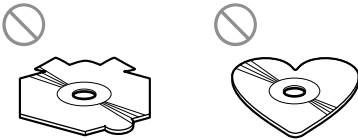

- Prüfen Sie alle CDs vor der Wiedergabe auf Risse, Kratzer und Verwellung. CDs mit Rissen, Kratzern oder Verwellungen werden unter Umständen nicht richtig wiedergegeben. Spielen Sie solche Discs nicht ab.
- Vermeiden Sie eine Berührung der Abspielseite (nicht bedruckte Oberfläche) bei der Handhabung von Discs.
- Bewahren Sie Discs bei Nichtgebrauch in deren Gehäusen auf.
- Setzen Sie Discs nicht direkter Sonnenbestrahlung oder hohen Temperaturen aus.
- Bringen Sie keine Aufkleber an Discs an und halten Sie Chemikalien fern. Sie sollten Ihre Discs auch nicht beschriften.
- Um eine CD zu reinigen, wischen Sie sie mit einem weichen Tuch von der Mitte zur Außenseite hin ab.

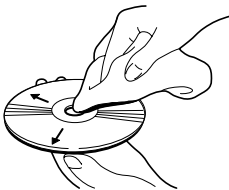

- Wenn die Heizung bei niedrigen Außentemperaturen eingeschaltet ist, kann sich Kondensat im Inneren des CD-Players bilden. Dies kann zu Funktionsstörungen des CD-Players führen. Wenn Sie vermuten, dass der CD-Player wegen Kondensatbildung nicht mehr richtig funktioniert, lassen Sie ihn etwa eine Stunde lang ausgeschaltet, damit er trocknen kann, und trocknen Sie feuchte Discs durch Abwischen mit einem weichen Tuch ab.
- Erschütterungen aufgrund von Unebenheiten der Fahrbahn können die CD-Wiedergabe unterbrechen.

CD-R/CD-RW-Discs

- Um CD-R/CD-RW-Discs abspielen zu können, müssen diese finalisiert sein.
- CD-R/CD-RW-Discs, die mit einem Musik-CD-Recorder oder mit einem PC aufgenommen worden sind, können aufgrund von Disc-Eigenschaften, Kratzern oder Schmutz auf der Disc, bzw. wegen Schmutz, Kondensat usw. auf dem Objektiv dieses Geräts unter Umständen nicht abgespielt werden.
- Die Wiedergabe von Discs, die mit einem PC aufgenommen worden sind, ist je nach Einstellungen des Anwendungsprogramms und der Betriebsumgebung unter Umständen nicht möglich. Achten Sie darauf, die Aufnahme im korrekten Format durchzuführen. (Bezüglich Einzelheiten wenden Sie sich bitte an den Hersteller der Anwendung.)
- Bei direkter Sonnenbestrahlung, hohen Temperaturen und ungünstigen Aufbewahrungsbedingungen im Wagen kann es vorkommen, dass CD-R/CD-RW-Discs nicht abgespielt werden können.
- Titel und andere Textinformationen, die auf einer CD-R/CD-RW-Disc aufgezeichnet sind, werden von diesem Gerät unter Umständen nicht angezeigt.
- Dieses Gerät ist mit der Track-Skip-Funktion von CD-R/CD-RW-Discs kompatibel. Tracks mit Track-Skip-Informationen werden automatisch übersprungen.
- Wird eine CD-RW-Disc in dieses Gerät eingelegt, startet die Wiedergabe später als bei einer konventionellen CD oder einer CD-R-Disc.
- Lesen Sie bitte die Vorsichtsmaßnahmen zu CD-R/CD-RW-Discs vor dem Gebrauch.

Dual Disc

- Dual Discs bringen neben der CD-Seite für Audio auch eine DVD-Seite für Video, die beide bespielbar sind.

Da die CD-Seite von Dual Discs allerdings nicht den gängigen CD-Spezifikationen entspricht, lässt sie sich mit diesem Gerät unter Umständen nicht abspielen.

Wenn eine Dual Disc häufig geladen und ausgeworfen wird, kann sie Kratzer erleiden.

Starke Kratzer können zu Wiedergabeproblemen mit diesem Gerät führen. Es besteht auch die Gefahr, dass sich eine Dual Disc im Ladeschacht verklemmt und nicht mehr ausgeworfen werden kann.

Um derartige Probleme zu vermeiden, raten wir vom Gebrauch von Dual Discs mit diesem Gerät ab.

Bezüglich weiterer Einzelheiten zu Dual Discs konsultieren Sie bitte die Produktinformation des Disc-Herstellers.

Fehlermeldungen des eingebauten CD-Players

Wenn Störungen während CD-Wiedergabebetriebs auftreten, erscheint eine Fehlermeldung im Display. Ermitteln Sie die Störungsursache anhand der nachstehenden Tabelle und treffen Sie die jeweils angegebene Abhilfemaßnahme. Falls sich die Störung nicht beseitigen lässt, wenden Sie sich bitte an Ihren Händler oder eine PIONEER-Kundendienststelle in Ihrer Nähe.

Meldung	Mögliche Ursache	Abhilfemaßnahme
ERROR- 11, 12, 17, 30	Disc verschmutzt.	Die Disc reinigen.
ERROR- 11, 12, 17, 30	Disc verkratzt.	Die Disc auswechseln.
ERROR- 14	Disc nicht bespielt.	Die Disc überprüfen.
ERROR- 10, 11, 12, 14, 17, 30, A0	Elektrische oder mechanische Störung.	Schalten Sie die Zündung ein und aus, oder schalten Sie auf eine andere Programmquelle und dann wieder zurück zum CD-Player.
ERROR- 44	Alle Spuren sind auf Track-Skip gesetzt.	Die Disc auswechseln.
HEAT	CD-Player zu heiß.	Wiedergabe einstellen, bis sich das Gerät abgekühlt hat.

Anschließen der Einheiten

Hinweis:

- Dieses Gerät ist für Fahrzeuge mit 12-V-Batterie und negativer Erdung (Minuspol an Masse) ausgelegt. Prüfen Sie vor dem Einbau in ein Wohnmobil, einen Lastwagen oder Bus die Batteriespannung.
- Um Kurzschlüsse im elektrischen System zu verhindern, ist unbedingt vor dem Einbau das Minus-Batteriekabel ⊖ abzutrennen.
- Nehmen Sie die Anschlüsse gemäß den Anweisungen zum Anschluss des Leistungsverstärkers und anderer Geräte in der Bedienungsanleitung vor.
- Sichern Sie die Leitungen mit Kabelklemmen oder Klebeband. Zum Schutz der Leitungen sollten sie an den Stellen, wo sie Metallteile berühren, mit Klebeband umwickelt werden.
- Verlegen und sichern Sie alle Leitungen so, dass sie keine beweglichen Teile wie die Gangschaltung, die Handbremse und Sitzschienen berühren. Die Leitungen dürfen nicht an Stellen entlanggeführt werden, die heiß werden, z.B. an einer Heizungsauslassöffnung. Wenn die Isolierung einer Leitung schmilzt oder aufreißt, besteht die Gefahr eines Kurzschlusses mit der Karosserie.
- Führen Sie die klare Leitung nicht durch ein Loch in den Motorraum zum Anschluss an die Batterie. Dadurch wird die Isolierung der Leitung beschädigt, was zu einem sehr gefährlichen Kurzschluss führen kann.
- Verkürzen Sie keine Leitungen. In diesem Fall kann es vorkommen, dass die Schutzschaltung nicht arbeitet, wenn sie gebraucht wird.
- Führen Sie niemals anderen Geräten Strom zu, indem Sie die Isolierung der Stromversorgungsleitung dieses Geräts durchschneiden und davon Strom abzapfen. Dadurch wird die Strombelastbarkeit der Leitung überschritten, was zu Überhitzung führt.
- Benutzen Sie beim Auswechseln von Sicherungen nur Sicherungen mit dem auf dem Sicherungshalter angegebenen Nennwert.
- Das klar/schwarze Kabel ist das Erdungskabel. Dieses Kabel ist getrennt von der Erde von Hochstrom-Geräten, wie z.B. Leistungsverstärkern, zu erden.
Falls die Geräte zusammen geerdet werden, und die Erdungsstelle abgetrennt wird, besteht die Gefahr einer Beschädigung der Geräte oder eines Brands.
- Wenn die Programmquelle dieses Produkts eingeschaltet wird, wird ein Steuersignal über das blau/weiße Kabel ausgegeben. An eine System-Fernbedienung eines externen Leistungsverstärkers oder an Steckverbinder für Auto-Antennenrelais-Steuerung des Wagens anschließen (max. 300 mA, 12 V Gleichspannung). Wenn der Wagen mit einer Fensterantenne ausgestattet ist, an die Antennenverstärker-Stromversorgungsklemme anschließen.
- Bei Verwendung eines externen Leistungsverstärkers für dieses System muss die blau/weiße Leitung an die Leistungsklemme des Verstärkers angeschlossen werden. Die blau/weiße Leitung darf nicht an die Leistungsklemme der Auto-Antenne angeschlossen werden. Ein solcher Anschluss könnte übermäßige Stromentnahme und dadurch Funktionsstörungen verursachen.
- Um einen Kurzschluss zu vermeiden, abgetrennte Kabel mit Isolierband umwickeln. Wenn die Kabel nicht isoliert werden, besteht Kurzschlussgefahr.
- Um falsche Anschlüsse zu verhindern, ist die Eingangsseite der IP-BUS-Verbindung bzw. des optischen Steckverbinders blau, und die Ausgangsseite schwarz. Die Steckverbinder derselben Farbe sind korrekt zu verbinden.
- Zur Systemverkabelung sind optische Kabel und IP-BUS-Kabel erforderlich. Weitere Auskünfte können Sie bei einem Händler in Ihrer Nähe erhalten.
- Die GPS-Antenne in gewisser Entfernung von diesem Gerät installieren. Bei zu geringem Abstand können Funktionsstörungen auftreten.
- **Dieses Gerät kann nicht in ein Fahrzeug eingebaut werden, dessen Zündschalter keine ACC-Position (Zubehör-Position) besitzt. (Abb. 1)**



ACC-Position

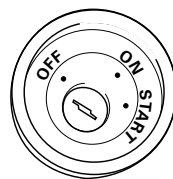

Keine ACC-Position

Abb. 1

• Kabel dieses Produkts und die anderer Produkte können unterschiedliche Farben haben, auch wenn sie die gleichen Funktionen haben. Beim Anschluss dieses Produkts an ein anderes Produkt unter Bezugnahme auf die mit beiden Produkten mitgelieferten Anleitungen die Kabel mit derselben Funktion verbinden.

Einrichtbeispiele

Beispielssystem mit Multi-CD-Player



Abb. 2

Beispielssystem mit DVD-Player

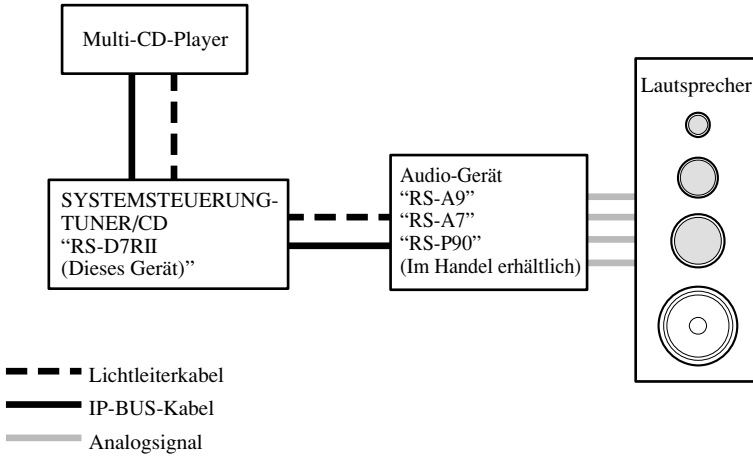

Abb. 3

Stromkabelanschluss

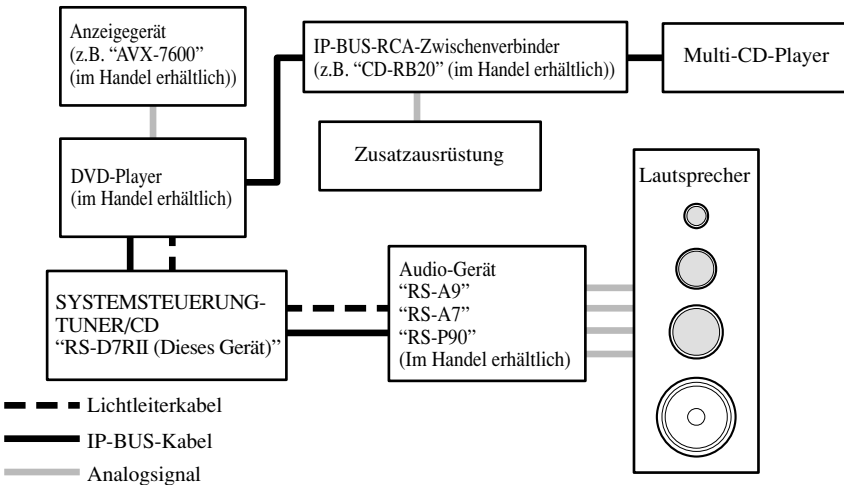

Abb. 4

Anbringen der Rauschfilter

Um Störungen zu vermeiden, ist auf richtigen Gebrauch der mitgelieferte Rauschfilter zu achten.

1. **Bringen Sie das mitgelieferte Rauschfilter an jeder Kabelgruppe wie unten gezeigt an.**

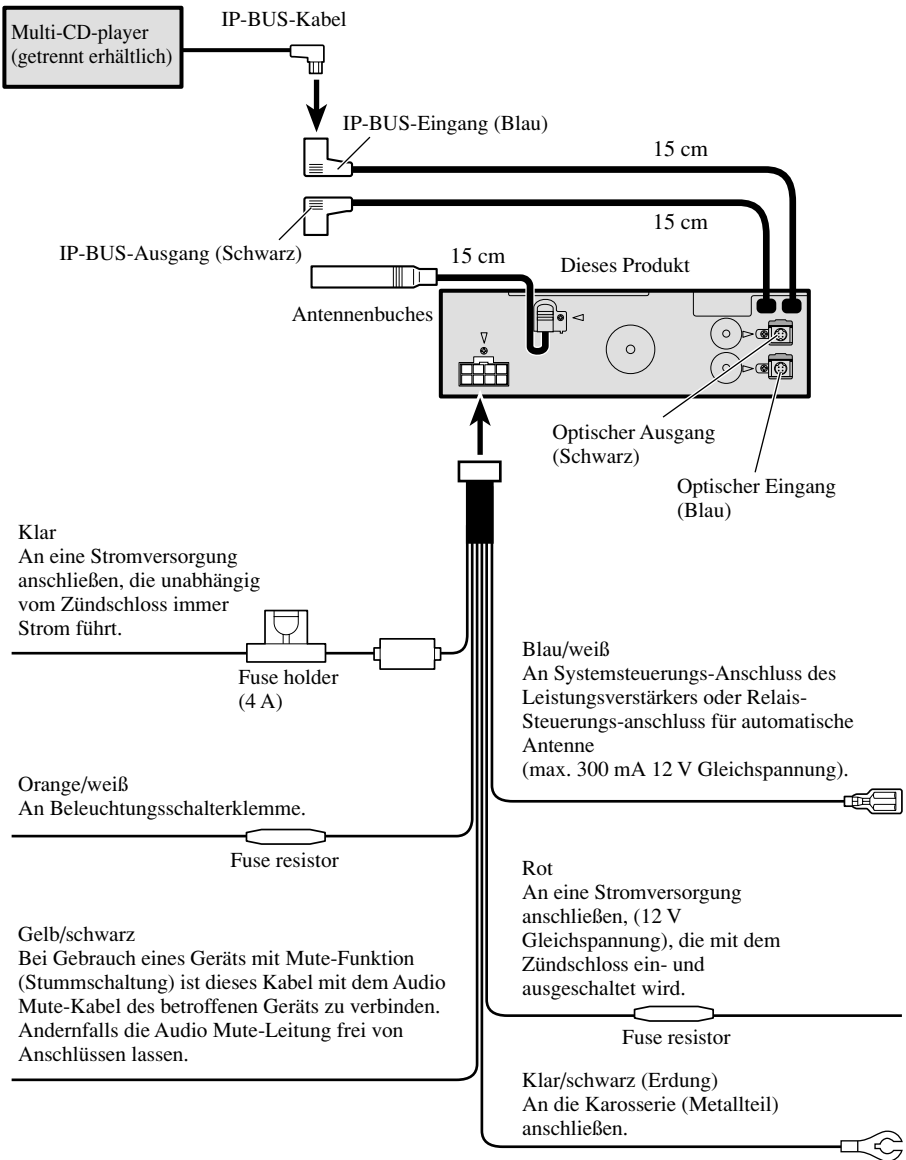
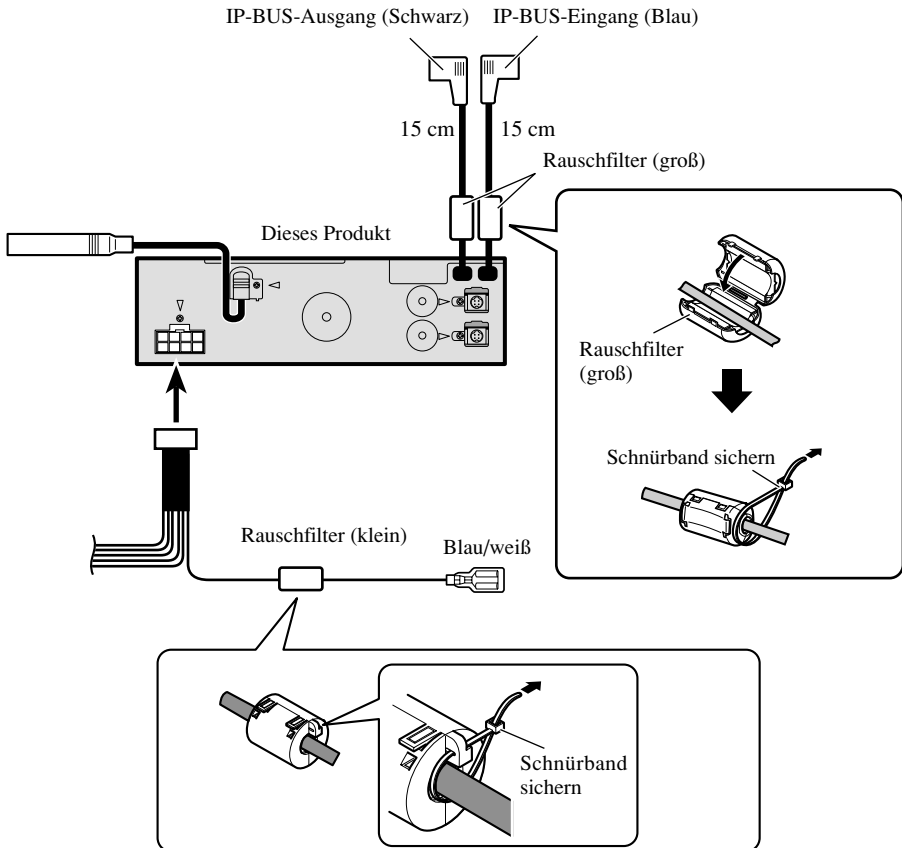

Systemanschluss

- *1 IP-BUS-Kabel
- *2 Lichtleiterkabel
- *3 RCA-Kabel (im Handel erhältlich)



Abb. 6

Beispielsystem

System mit einem digitalen Integral-Verstärker "RS-A9"

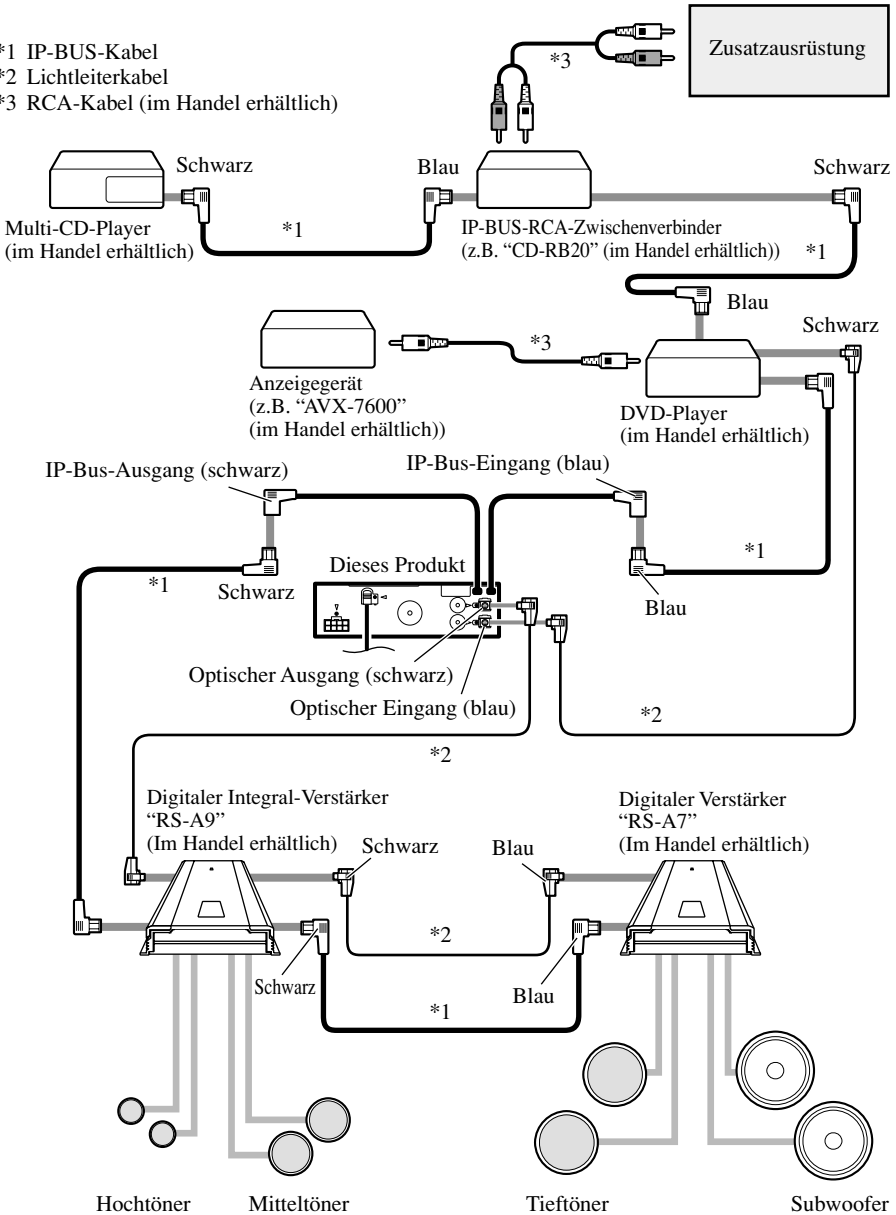

Abb. 7

System mit einem digitalen Integral-Verstärker "RS-A9" und einem digitalen Verstärker "RS-A7"

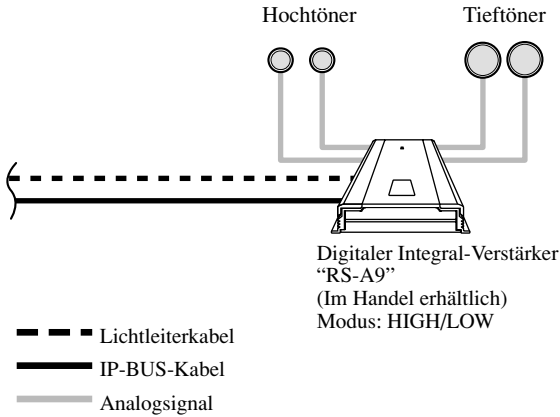

Abb. 8

System mit einem digitalen Integral-Verstärker "RS-A9" und einem digitalen Verstärker "RS-A7"

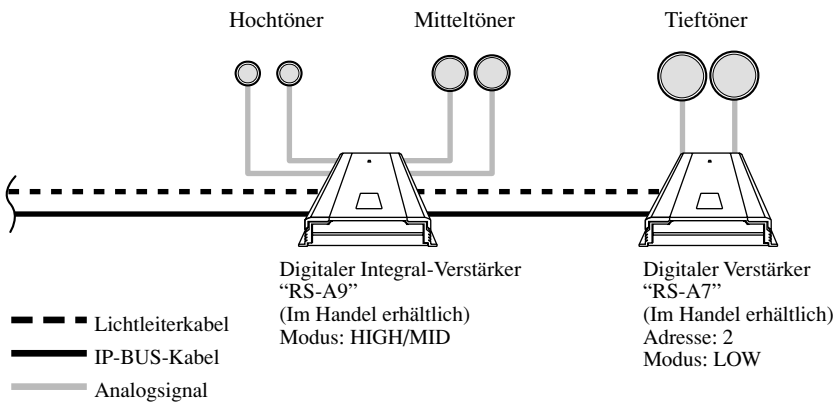

Abb. 9

System mit einem digitalen Integral-Verstärker "RS-A9" und drei digitalen Verstärkern "RS-A7"

—Reines, voll abgeglichenes Digital-System—

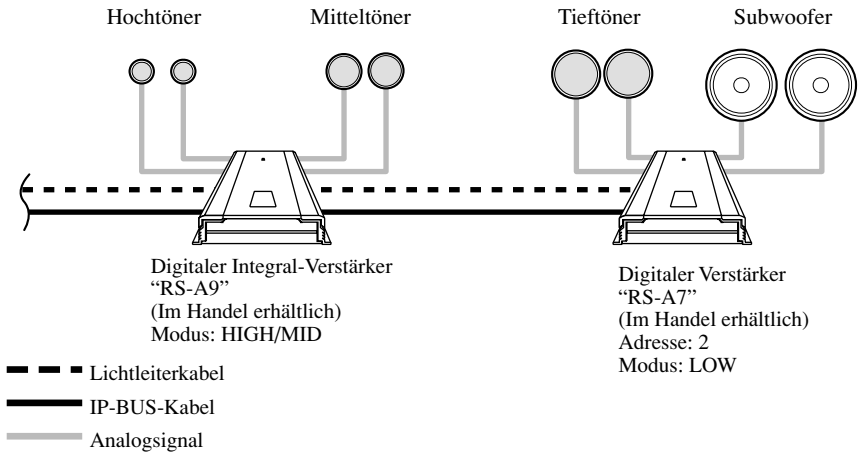

Abb. 10

System mit einem digitalen Universal-Vorverstärker "RS-P90" und drei analogen Verstärkern

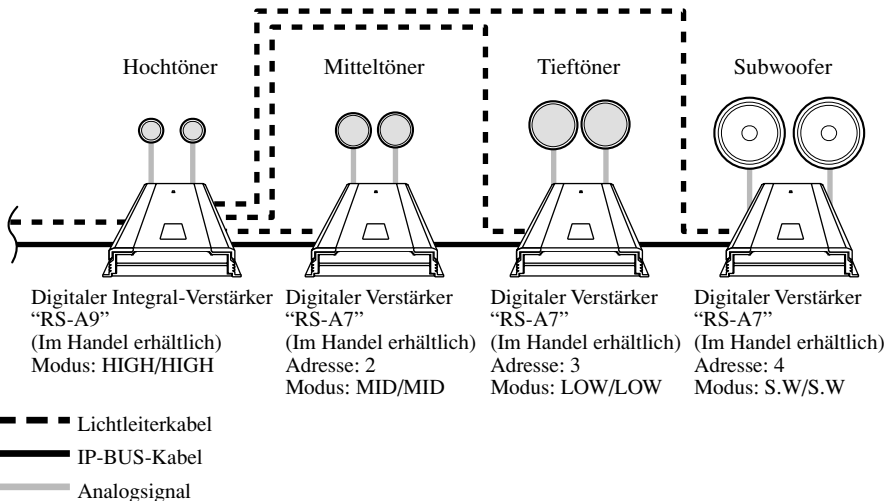

Abb. 11

Hinweis:

- Schließen Sie vor dem Einbau die Leitungen vorübergehend an und stellen Sie sicher, dass alles richtig angeschlossen ist und das Gerät und das System einwandfrei arbeiten.
- Um einwandfreien Einbau zu gewährleisten, sollten nur die mit dem Gerät mitgelieferten Teile verwendet werden. Bei Verwendung von Nicht-Originalteilen kann es zu Funktionsstörungen kommen.
- Wenden Sie sich an Ihren Fachhändler, wenn zum Einbau des Geräts Löcher gebohrt oder andere Veränderungen an Ihrem Auto vorgenommen werden müssen.
- Bauen Sie das Gerät an einer Stelle ein, wo es den Fahrer nicht behindert und den Beifahrer bei plötzlichem Bremsen nicht verletzen an.
- Der Halbleiterlaser wird bei Überhitzung beschädigt, bauen Sie das Gerät daher nicht an einer Stelle ein, wo es heiß wird, z.B. nahe einer Heizungsauslassöffnung.

- Wenn der Einbauwinkel mehr als 60° von der Horizontalen abweicht, kann es sein, dass das Gerät nicht optimal arbeitet. (Abb. 12)

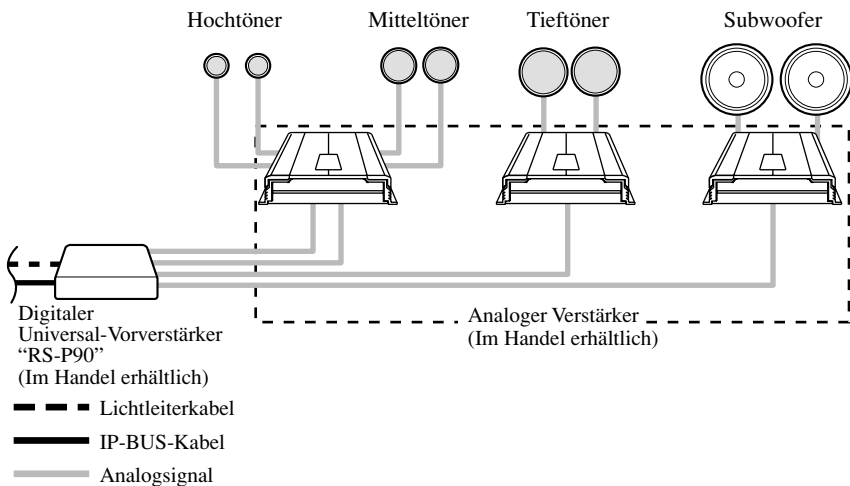

Abb. 12

- Damit die bei Betrieb dieses Geräts entwickelte Wärme richtig abgeleitet werden kann, sorgen Sie beim Einbau dafür, dass ausreichend Platz hinter der Rückwand bleibt, und wickeln Sie lockere Kabel so, dass diese keine Öffnungen blockieren können.

Einbau mit der Gummibuchse

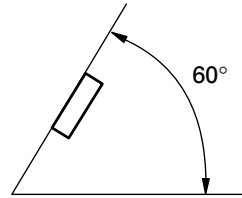
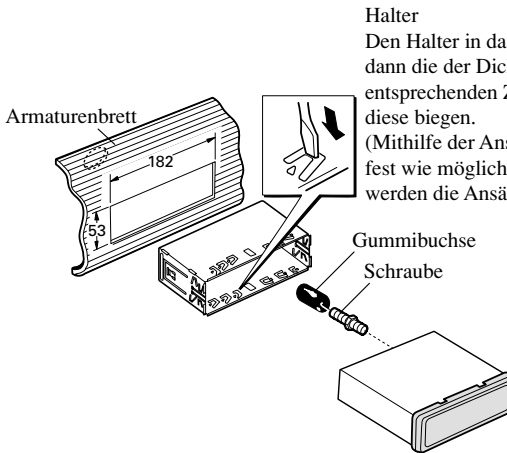

Halter
Den Halter in das Armaturenbrett einsetzen, dann die der Dicke des Armaturenbretts entsprechenden Zungen auswählen und diese biegen.
(Mithilfe der Ansätze, oben und unten, so fest wie möglich einsetzen. Zur Sicherung werden die Ansätze 90 Grad gebogen.)

Abb. 13

Ausbau der Einheit



Abb. 14



Abb. 15

Einsetzen der Fernbedienung

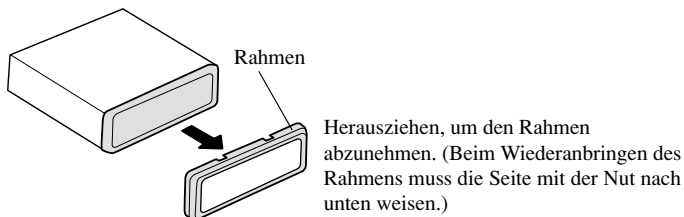
Zur besonderen Beachtung:

- Die Fernbedienung auf den Montagesockel drücken, bis sie mit einem Klicken einrastet.

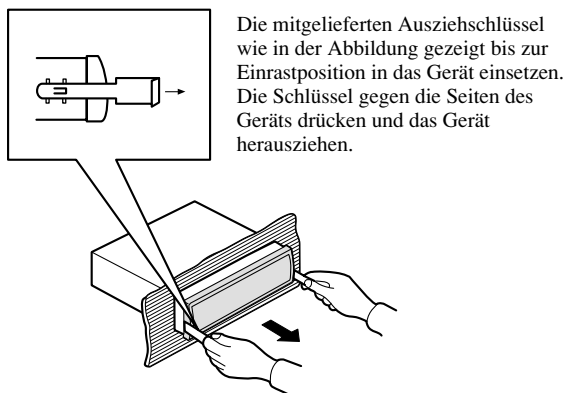
Waagrechtes Einsetzen



Abb. 16

Senkrechtes Einsetzen

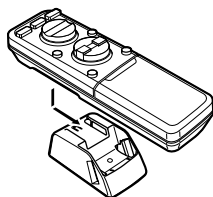

Abb. 17

Hinweis:

- Wenn die Fernbedienung senkrecht installiert wird, kann ihre Abdeckung nicht geöffnet werden.

Einbau unter Ausschließlicher Verwendung der Halterung

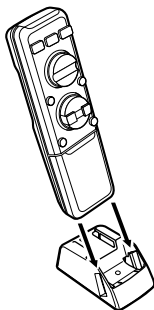
Zur besonderen Beachtung:

- Um eine Behinderung beim Lenken des Fahrzeugs auszuschließen, die Fernbedienung grundsätzlich auf der Beifahrerseite einbauen, nicht auf der Fahrerseite.
- Vor dem Gebrauch von doppelseitig haftendem Klebeband die Oberflächen reinigen, an denen das Klebeband befestigt werden soll.



Abb. 18

Einbau unter Verwendung von Halterung und Bügel

Zur besonderen Beachtung:

- Um eine Behinderung beim Lenken des Fahrzeugs auszuschließen, die Fernbedienung grundsätzlich auf der Beifahrerseite einbauen, nicht auf der Fahrerseite.
- Installieren Sie den Montagesockel so, dass die Fernbedienung in angebrachtem Zustand schräg nach oben liegt.
- Vor dem Gebrauch von doppelseitig haftendem Klebeband die Oberflächen reinigen, an denen das Klebeband befestigt werden soll.
- Vor dem Bohren von Montagelöchern sicherstellen, dass die Schrauben keinerlei negative Auswirkung auf irgendein Fahrzeugsystem (z.B. Kraftstoff- und Bremsleitungen, Verdrahtung der elektrischen Anlage usw.) haben können.

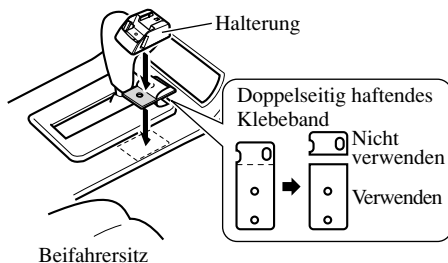
Methode A

Das folgende Beispiel bezieht sich auf Mittelkonsolen, die breit genug sind, um die Halterung der Fernbedienung aufzunehmen.



Abb. 19

Methode B

Das folgende Beispiel bezieht sich auf Mittelkonsolen, die nicht breit genug sind, um die Halterung der Fernbedienung aufzunehmen.

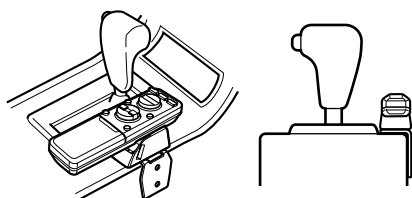

Abb. 20

Hinweis:

- Die Halterung so einbauen, dass der Sitz bei einer Verstellung nicht dagegenstößt.

1. Den Bügel an der Halterung befestigen.

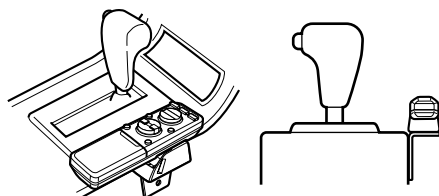

Abb. 21

2. Die Halterung an der Mittelkonsole befestigen.

Beispiel 1: Befestigung mit doppelseitig haftendem Klebeband.

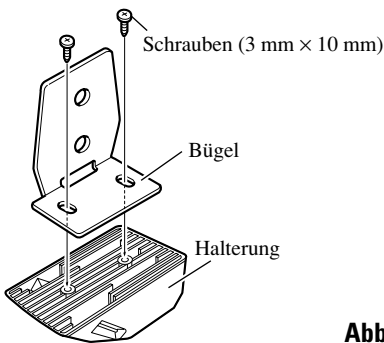

Abb. 22

Beispiel 2: Einbau unter Verwendung von Schrauben.

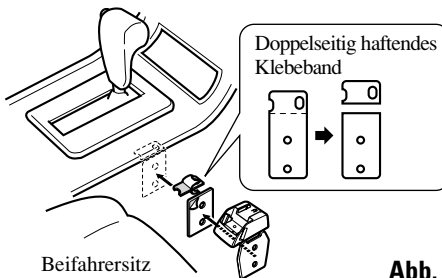

Abb. 23

Allgemeines

Stromversorgung	14,4 V Gleichspannung (Toleranz 10,8 V bis 15,1 V)
Erdungssystem	Negativ
Max. Leistungsaufnahme	4,0 A
Abmessungen	
(Einbaugröße)	
.....	178 (B) mm × 50 (H) mm × 160 (T) mm
(Frontfläche)	
.....	188 (B) mm × 58 (H) mm × 20 (T) mm
Gewicht	1,6 kg
Digital-Eingang	Optischer Eingang (Abtastfrequenz: 44,1 kHz bis 96 kHz)
Digital-Ausgang	Optischer Ausgang (Abtastfrequenz: 44,1 kHz)

CD-Player

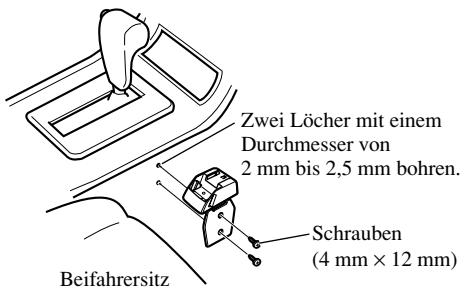
Typ	Compact-Disc-Digital-Audiosystem
Kompatible Disc	Compact-Disc
Signalformat	Abtastfrequenz: 44,1 kHz Anzahl der Quantelungsbits: 16; linear
Frequenzgang	5 Hz bis 20 000 Hz (±1 dB)

UKW-Tuner

Frequenzbereich	87,5 MHz bis 108 MHz
Nutzempfindlichkeit	9 dBf (0,8 µV/75 Ω, Mono, S/N: 30 dB)
50-dB-Geräuschberuhigung	
.....	15 dBf (1,5 µV/75 Ω, Mono)
Signal-Rauschabstand	70 dB (IEC-A-Netz)
Verzerrungen	0,3% (bei 65 dBf, 1 kHz, Stereo)
Frequenzgang	30 Hz bis 15 000 Hz (±3 dB)
Stereotrennung	40 dB (bei 65 dBf, 1 kHz)

MW-Tuner

Frequenzbereich	531 kHz bis 1 602 kHz (9 kHz)
Nutzempfindlichkeit	18 µV (S/N: 20 dB)
Trennschärfe	50 dB (±9 kHz)

LW-Tuner

Frequenzbereich	153 kHz bis 281 kHz
Nutzempfindlichkeit	30 µV (S/N: 20 dB)
Trennschärfe	50 dB (±9 kHz)

Hinweis:

- Änderungen der technischen Daten und des Designs jederzeit vorbehalten.

www.pioneer-eur.com

Visit **www.pioneer.co.uk** (or **www.pioneer-eur.com**) to register your product.

Visite **www.pioneer.es** (o **www.pioneer-eur.com**) para registrar su producto.
Zum Registrieren Ihres Produktes besuchen Sie bitte **www.pioneer.de** (oder **www.pioneer-eur.com**).

Visitez **www.pioneer.fr** (ou **www.pioneer-eur.com**) pour enregistrer votre appareil.

Si prega di visitare il sito **www.pioneer.it** (o **www.pioneer-eur.com**) per registrare il prodotto.

Bezoek **www.pioneer.nl** (of **www.pioneer-eur.com**) om uw product te registreren.

Посетите **www.pioneer-rus.ru** (или **www.pioneer-eur.com**) для регистрации приобретенного Вами изделия.

PIONEER CORPORATION

4-1, MEGURO 1-CHOME, MEGURO-KU, TOKYO 153-8654, JAPAN

PIONEER ELECTRONICS (USA) INC.

P.O. Box 1540, Long Beach, California 90801-1540, U.S.A.

TEL: (800) 421-1404

PIONEER EUROPE NV

Haven 1087, Keetberglaan 1, B-9120 Melsele, Belgium

TEL: (0) 3/570.05.11

PIONEER ELECTRONICS ASIACENTRE PTE. LTD.

253 Alexandra Road, #04-01, Singapore 159936

TEL: 65-6472-1111

PIONEER ELECTRONICS AUSTRALIA PTY. LTD.

178-184 Boundary Road, Braeside, Victoria 3195, Australia

TEL: (03) 9586-6300

PIONEER ELECTRONICS OF CANADA, INC.

300 Allstate Parkway, Markham, Ontario L3R 0P2, Canada

TEL: 1-877-283-5901

PIONEER ELECTRONICS DE MEXICO, S.A. de C.V.

Bldv.Manuel Avila Camacho 138 10 piso

Col.Lomas de Chapultepec, Mexico, D.F. 11000

TEL: 55-9178-4270

先鋒股份有限公司

總公司: 台北市中山北路二段44號13樓

電話: (02) 2521-3588

先鋒電子(香港)有限公司

香港九龍尖沙咀海港城世界商業中心9樓901-6室

電話: (0852) 2848-6488

Published by Pioneer Corporation.

Copyright © 2006 by Pioneer Corporation.

All rights reserved.

Publication of Pioneer Corporation.

Copyright © 2006 Pioneer Corporation.

Tous droits de reproduction et de traduction réservés.