

Bedieningshandleiding

CD RDS-ONTVANGER

DEH-P7000UB

Hartelijk dank voor het aanschaffen van dit Pioneer-product.

Lees de instructies in deze handleiding goed door zodat u het toestel op de juiste manier leert te bedienen. *Als u de instructies hebt gelezen, bewaar deze handleiding dan op een veilige plaats zodat u hem altijd bij de hand hebt voor later.*

01 Vóór u begint

- Informatie over dit toestel **5**
- Bezoek onze website **6**
- Bij problemen **7**
- Het toestel tegen diefstal beveiligen **7**
 - Het voorpaneel verwijderen **7**
 - Het voorpaneel bevestigen **7**
- De microprocessor resetten **8**
- Informatie over de demofuncties **8**
- Gebruik en onderhoud van de afstandsbediening **8**
 - De batterij plaatsen **8**
 - De afstandsbediening gebruiken **9**

02 Bediening van het toestel

- Wat is wat **10**
 - Hoofdtoestel **10**
 - Afstandsbediening **11**
- Basisbediening **12**
 - Stroom aan/uit **12**
 - Signaalbronnen selecteren **12**
 - Het volume afstellen **12**
- Tuner **13**
 - Basisbediening **13**
 - Frequenties van zenders opslaan en oproepen **13**
 - PTY-nooduitzendingen ontvangen **14**
 - Geavanceerde bediening **14**
 - Frequenties van de sterkste zenders opslaan **15**
 - Op sterke signalen afstemmen **15**
 - Alternatieve frequenties kiezen **15**
 - Verkeersberichten ontvangen **16**
 - PTY-functies gebruiken **17**
 - Radiotekst gebruiken **17**
 - PTY-lijst **18**
- Ingebouwde CD-speler **19**
 - Basisbediening **19**
 - Een fragment direct selecteren **20**

- De tekstinformatie van de disc weergeven **21**
- Fragmenten uit de lijst met fragmenttitels selecteren **21**
- Bestanden uit de lijst met bestandsnamen selecteren **22**
- Geavanceerde bediening **22**
- Een herhaalbereik selecteren **22**
- Fragmenten in willekeurige volgorde afspelen **23**
 - Mappen en fragmenten scannen **23**
 - Het afspelen onderbreken **23**
 - Sound retriever **23**
 - Functies voor discitels gebruiken **24**
- Songs afspelen op de draagbare USB-audiospeler/in het USB-geheugen **25**
 - Basisbediening **25**
 - Een audiobestand in de huidige map rechtstreeks selecteren **25**
 - De tekstinformatie bij een audiobestand weergeven **25**
 - Bestanden uit de lijst met bestandsnamen selecteren **26**
 - Geavanceerde bediening **26**
- Muziek op de iPod afspelen **27**
 - Basisbediening **27**
 - Naar een song bladeren **27**
 - Tekstinformatie op de iPod weergeven **28**
 - Geavanceerde bediening **28**
 - Songs in willekeurige volgorde afspelen (shuffle) **29**
 - Alle songs in willekeurige volgorde afspelen (shuffle all) **29**
 - Songs uit de albumlijst van de huidige artiest selecteren **29**
 - De iPod-functie van dit toestel via de iPod bedienen **29**

- De weergavesnelheid van een audioboek wijzigen **30**

03 Audio-instellingen

- Audio-instellingen **31**
- De balansinstelling gebruiken **31**
- De equalizer **32**
 - Equalizercurven oproepen **32**
 - De equalizercurven aanpassen **32**
 - De 7-bands grafische equalizer aanpassen **32**
- De loudness aanpassen **33**
- De subwoofer-uitgang **33**
 - De subwoofer-instellingen aanpassen **34**
- De lage tonen versterken **34**
- Het high pass filter gebruiken **34**
- Het bronniveau aanpassen **35**
- Automatische volumeaanpassing **35**

04 Begininstellingen

- De begininstellingen aanpassen **36**
- De taal van het display selecteren **36**
- De datum instellen **36**
- De klok instellen **37**
- In- en uitschakelen van het uitklokdisplay **37**
- De FM-afstemstap instellen **37**
- De automatische PI-zoekfunctie in- of uitschakelen **38**
- De waarschuwingstoon in- of uitschakelen **38**
- Het voorpaneel automatisch openen **38**
- De externe ingang in- of uitschakelen **39**
- De dimmer in- of uitschakelen **39**
- De helderheid aanpassen **39**
- De achteruitgang en de subwoofer instellen **39**
- Het geluid tijdelijk uitschakelen/dempen **40**
- De functiedemo inschakelen **40**

- De functie tegengesteld inschakelen **41**
- Ever Scroll inschakelen **41**
- De signaalbron BT Audio activeren **41**
- De pincode invoeren voor Bluetooth draadloze verbinding **41**
- De systeemversie opvragen in geval van reparatie **42**

05 Overige functies

- De AUX-signaalbron gebruiken **43**
 - Informatie over AUX1 en AUX2 **43**
 - AUX1-signaalbron: **43**
 - AUX2-signaalbron: **43**
 - AUX als signaalbron selecteren **43**
 - De AUX-titel instellen **43**
- Gebruik van een extern toestel **43**
 - Het externe toestel als signaalbron selecteren **43**
 - Basisbediening **44**
 - Gebruik van de functies die zijn toegewezen aan de toetsen 1 tot 6 **44**
 - Geavanceerde bediening **44**
- De verschillende entertainment-displays gebruiken **44**
- De PGM-knop gebruiken **45**

06 Verkrijgbare accessoires

- Muziek op de iPod afspelen **46**
 - Basisbediening **46**
 - Tekstinformatie op de iPod weergeven **46**
 - Naar een song bladeren **46**
 - Geavanceerde bediening **46**
 - Songs in willekeurige volgorde afspelen (shuffle) **47**
- Bluetooth-audio **47**
 - Basisbediening **47**
 - Functies en bediening **48**
 - Verbinding maken met een Bluetooth-audiospeler **49**

- Muziek afspelen op een Bluetooth-audiospeler **49**
 - Het afspelen stoppen **49**
 - De verbinding met een Bluetooth-audiospeler verbreken **49**
 - Het BD-adres (Bluetooth-apparaatadres) weergeven **49**
 - Bluetooth-telefoon **50**
 - Basisbediening **50**
 - Het toestel instellen voor handsfree telefoneren **50**
 - Een telefoongesprek voeren **51**
 - Een telefoongesprek aannemen **51**
 - Functies en bediening **52**
 - Verbinding maken met een mobiele telefoon **53**
 - De verbinding met een mobiele telefoon beëindigen **53**
 - Een aangesloten mobiele telefoon registreren **54**
 - Een geregistreerde telefoon verwijderen **54**
 - Verbinding maken met een geregistreerde mobiele telefoon **54**
 - Het telefoonboek gebruiken **55**
 - De gespreksgegevens gebruiken **57**
 - Voorkeuzenummers gebruiken **58**
 - Iemand opbellen door het telefoonnummer in te voeren **58**
 - Het geheugen wissen **59**
 - Automatisch weigeren instellen **59**
 - Automatisch beantwoorden instellen **59**
 - Het belsignaal in- of uitschakelen **60**
 - Echo- en ruisonderdrukking **60**
 - Multi-CD-speler **60**
 - Basisbediening **60**
 - CD TEXT-functies gebruiken **60**
 - Geavanceerde bediening **61**
 - Compressie en extra basversterking gebruiken **61**
 - ITS-speellijsten **62**
 - Functies voor discitels gebruiken **63**
 - DVD-speler **64**
 - Basisbediening **64**
 - Een disc selecteren **65**
 - Een map selecteren **65**
 - Geavanceerde bediening **65**
 - TV-tuner **66**
 - Basisbediening **66**
 - Zenders opslaan en oproepen **67**
 - De sterkste zenders op volgorde opslaan **67**
- **Aanvullende informatie**
- Foutmeldingen **69**
 - Richtlijnen voor het gebruik van discs en de speler **71**
 - Dual Discs **71**
 - Compatibiliteit met gecomprimeerde audio **71**
 - USB-audiospeler/USB-geheugen **72**
 - Compatibiliteit met draagbare USB-audiospelers/USB-geheugen **72**
 - Omgang met het toestel en bijkomende informatie **72**
 - iPod **74**
 - Informatie over het bedienen van de iPod **74**
 - Informatie over iPod-instellingen **74**
 - Gecomprimeerde audiobestanden op disc **74**
 - Voorbeeld van een boomstructuur **75**
 - Technische gegevens **76**

Vóór u begint



Deponeer dit product niet bij het gewone huishoudelijk afval wanneer u het wilt verwijderen. Er bestaat een speciaal wettelijk voorgeschreven verzamelstelsel voor de juiste behandeling, het opnieuw bruikbaar maken en de recycling van gebruikte elektronische producten.

In de lidstaten van de EU en in Zwitserland en Noorwegen kunnen particulieren afgedankte elektronische producten gratis bij de daarvoor bestemde verzamelplaatsen inleveren. Als u een soortgelijk nieuw product koopt, kunt u het afgedankte product ook bij uw verkooppunt inleveren.

Als u in een ander land woont, neem dan contact op met de plaatselijke overheid voor informatie over het weggooien van afgedankte producten.

Op die manier zorgt u ervoor dat uw afgedankte product op de juiste wijze wordt verwerkt, hergebruikt en gerecycled, zonder schadelijke gevolgen voor het milieu en de volksgezondheid. 

Informatie over dit toestel

De frequenties waarop de tuner van dit toestel kan worden afgestemd, zijn in gebruik in West-Europa, Azië, het Midden-Oosten, Afrika en Oceanië. Gebruik van het toestel in andere gebieden kan een slechte ontvangst tot gevolg hebben. De RDS-functie (radiodatasysteem) werkt alleen in gebieden waar de FM-zenders RDS-signalen uitzenden.

LET OP

- Zorg ervoor dat dit apparaat niet met vloeistof in aanraking komt. Een elektrische schok kan daarvan het gevolg zijn. Bovendien kan con-

tact met vloeistoffen rookvorming, oververhitting en andere schade aan het apparaat veroorzaken.

- "KLASSE 1 LASERPRODUCT"
Dit product bevat een laserdiode van een hogere klasse dan 1. Uit veiligheidsoverwegingen mag u de behuizing niet verwijderen en niet proberen toegang te krijgen tot de binnenzijde van het toestel. Laat alle onderhoudswerkzaamheden over aan gekwalificeerd personeel.
- De Pioneer CarStereo-Pass wordt alleen in Duitsland gebruikt.
- Houd deze handleiding bij de hand zodat u de bedieningsprocedures en de te nemen voorzorgsmaatregelen kunt opzoeken.
- Houd het volume altijd laag genoeg om geluiden van buiten het voertuig te kunnen blijven horen.
- Bescherm dit toestel tegen vocht.
- Als de accu losgekoppeld wordt of leeg raakt, wordt het voorkeuzegeheugen gewist en zult u het toestel opnieuw moeten programmeren.

Informatie over WMA



Het logo Windows Media™ dat op de doos is afgedrukt, geeft aan dat dit toestel WMA-gegevens kan afspelen.

Windows Media en het Windows-logo zijn handelsmerken van gedeponeerde handelsmerken van Microsoft Corporation in de Verenigde Staten en/of andere landen.

- Een juiste werking van dit toestel is afhankelijk van de toepassing waarmee de WMA-bestanden zijn gecodeerd.

Informatie over MP3

Dit product is uitsluitend bedoeld voor niet-commercieel privégebruik. Het mag niet in een commerciële omgeving worden gebruikt voor realtime-uitzendingen (over land, via satelliet, kabel en/of andere media), voor uitzendingen/streaming via internet, intranet en/of andere netwerken, of in andere elektronische distributiesystemen zoals betaalradio of audio-op-aanvraagtoepassingen. Hiervoor is een aparte licentie nodig. Kijk voor meer informatie op <http://www.mp3licensing.com>.

Informatie over AAC

Dit toestel speelt AAC-bestanden af die zijn gecodeerd met iTunes®. iTunes is een handelsmerk van Apple Inc., gedeponeerd in de VS en andere landen.

Compatibiliteit met draagbare audiospelers

- Informeer bij de fabrikant naar de compatibiliteit van uw draagbare USB-audiospeler/USB-geheugen.

Dit toestel is compatibel met:

- USB MSC-compatibele draagbare audiospelers en geheugen (Mass Storage Class)
- WMA-, MP3-, AAC- en WAV-bestanden (weergave)

Raadpleeg *Compatibiliteit met draagbare USB-audiospelers/USB-geheugen* op bladzijde 72 voor meer informatie over de compatibiliteit.

iPod®-compatibiliteit

Met dit toestel kunt u een iPod bedienen en songs op een iPod afspelen.

- Dit toestel biedt uitsluitend ondersteuning voor een iPod met dock connector.
- Alleen de volgende soorten iPod kunnen met dit toestel gebruikt worden. Ondersteunde versies van de iPod-software worden hieronder genoemd. Oudere versies van de iPod-software worden mogelijk niet door dit toestel ondersteund.
 - iPod vijfde generatie (softwareversie 1.2.1)

- iPod nano eerste generatie (softwareversie 1.3.1)
- iPod nano tweede generatie (softwareversie 1.1.3)
- iPod nano derde generatie (softwareversie 1.0.2)
- iPod classic (softwareversie 1.0.2)
- iPod touch (softwareversie 1.1.1)

Voor de beste resultaten wordt aangeraden de meest recente versie van de iPod-software te gebruiken.

- De bediening kan variëren, afhankelijk van de softwareversie van iPod.
- Voor gebruik met een iPod is voor de iPod een dock-connector-naar-USB-kabel vereist.
- Ook kan gebruik gemaakt worden van een Pioneer CD-IU50 interfacekabel. Neem voor meer informatie contact op met uw leverancier.
- Eerdere generaties iPods kunnen met dit toestel via een iPod-adapter van Pioneer (bijvoorbeeld CD-IB100II) bediend worden. Raadpleeg *Muziek op de iPod afspelen* op bladzijde 46 voor meer informatie over de bediening met de iPod-adapter.
- iPod is een handelsmerk van Apple Inc., gedeponeerd in de VS en andere landen.

LET OP

- Pioneer is niet verantwoordelijk voor eventueel verlies van gegevens op de draagbare USB-audiospeler/het USB-geheugen, zelfs niet als dat gebeurt tijdens gebruik van het toestel.
- Pioneer is niet verantwoordelijk voor verlies van gegevens op de iPod, ook niet tijdens gebruik van dit toestel. 

Bezoek onze website

Hier vindt u onze site:

Vóór u begint

<http://www.pioneer.nl>

- Registreer uw product. Wij bewaren de gegevens van het product dat u hebt aangeschaft zodat u deze eenvoudig kunt opvragen als u die nodig mocht hebben voor de verzekering, bijvoorbeeld na verlies of diefstal.
- Op onze website vindt u de laatste informatie over Pioneer Corporation. 

Bij problemen

Als dit product niet naar behoren functioneert, kunt u uw leverancier of het dichtstbijzijnde erkende servicestation van Pioneer raadplegen. 

Het toestel tegen diefstal beveiligen

Het voorpaneel kan worden verwijderd om diefstal te ontmoedigen.

- Als het voorpaneel niet binnen vijf seconden na het uitschakelen van het contact van het hoofdtoestel wordt verwijderd, klinkt er een waarschuwingstoon.
- U kunt deze waarschuwingstoon uitschakelen. Zie *De waarschuwingstoon in- of uitschakelen* op bladzijde 38.
- U kunt het automatisch openen uitschakelen. Zie *Het voorpaneel automatisch openen* op bladzijde 38.

Belangrijk

- Wees voorzichtig bij het verwijderen en terugplaatsen van het voorpaneel.
- Stel het voorpaneel niet aan grote schokken bloot.
- Stel het voorpaneel niet bloot aan direct zonlicht en hoge temperaturen.
- Een paar seconden nadat het contact wordt in- of uitgeschakeld, beweegt het voorpaneel automatisch. Houd op dat moment uw han-

den uit de buurt van het toestel om te voorkomen dat uw vingers klem komen te zitten.

Het voorpaneel verwijderen

1 Houd OPEN ingedrukt om het voorpaneel te openen.

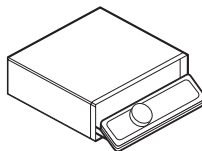

2 Schuif het voorpaneel naar u toe en verwijder het.

Pak het voorpaneel niet te stevig vast, laat het niet vallen en bescherm het tegen water en andere vloeistoffen om permanente schade te voorkomen.

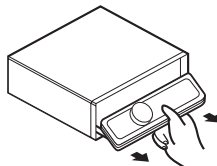

3 Doe het voorpaneel in het meegeleverde beschermende foedraal om het veilig te bewaren.

Het voorpaneel bevestigen

1 Zorg dat de binnenste afdekking gesloten is.

2 Plaats het voorpaneel terug door het op zijn plaats te klemmen.

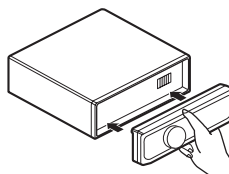

De microprocessor resetten

De microprocessor moet in de volgende gevallen worden gereset:

- Als u dit toestel voor de eerste keer gebruikt nadat u het hebt geïnstalleerd
- Als het toestel niet naar behoren werkt
- Als er vreemde of onjuiste berichten op het scherm verschijnen

- **Druk met een pen of een ander puntig voorwerp op RESET.**

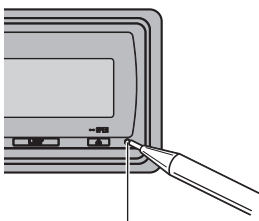

RESET-toets



Informatie over de demofuncties

Dit toestel beschikt over twee demonstratiefuncties: de functie tegengesteld en de functiedemo.

Belangrijk

De rode draad (ACC) van dit toestel moet worden aangesloten op een aansluiting die is gekoppeld aan de aan/uit-stand van het contactslot. Anders loopt u het risico dat de accu leeg raakt.

Functie tegengesteld

Als u niet binnen ongeveer 30 seconden een handeling uitvoert, wordt de tekst op het display in tegengestelde kleuren weergegeven. De weergave wijzigt vervolgens iedere 10 seconden. Als u op **BAND** drukt als het toestel is uitgeschakeld en het contactslot op ACC of ON staat, wordt de functie tegengesteld geaan-

nuleerd. Druk opnieuw op **BAND** om de functie tegengesteld te starten.

Functiedemo

De functiedemo start automatisch als dit toestel is uitgeschakeld terwijl het contactslot op ACC of ON staat. Druk terwijl de functiedemo wordt afgespeeld op **DISP** om deze te stoppen. Druk nogmaals op **DISP** om de functiedemo opnieuw te starten. Let op: de accu kan leeglopen als de functiedemo geactiveerd blijft terwijl de motor uit staat. 

Gebruik en onderhoud van de afstandsbediening

De batterij plaatsen

Verwijder de schuif op de achterzijde van de afstandsbediening en plaats de batterij met de pluspool (+) en de minpool (-) in de juiste richting.

- Als u de afstandsbediening voor de eerste keer gebruikt, moet u eerst het plastic uit de schuif trekken.

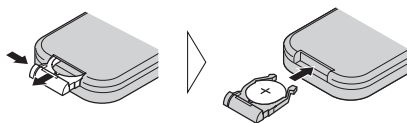

WAARSCHUWING

Houd de batterij buiten bereik van kinderen. Roep onmiddellijk de hulp van een arts in als de batterij per ongeluk wordt ingeslikt.

LET OP

- Gebruik één **CR2025 (3 V)** lithiumbatterij.
- Verwijder de batterij als de afstandsbediening een maand of langer niet wordt gebruikt.
- Als de batterij onjuist wordt vervangen, bestaat er kans op explosie. Vervang de batterij alleen door een identieke of gelijkwaardige batterij.

Vóór u begint

- Raak de batterij niet aan met metalen gereedschap.
- Bewaar de batterij niet bij metalen voorwerpen.
- Als de batterij lekt, moet u de afstandsbediening helemaal schoonvegen en een nieuwe batterij plaatsen.
- Gooi gebruikte batterijen altijd weg overeenkomstig de wettelijke bepalingen of milieuregels die in uw land of regio gelden.



De afstandsbediening gebruiken

Wijs met de afstandsbediening in de richting van het voorpaneel.

- De afstandsbediening kan minder goed werken in direct zonlicht.

Belangrijk

- Bewaar de afstandsbediening niet op plaatsen met hoge temperaturen of in direct zonlicht.
- Laat de afstandsbediening niet op de grond vallen, omdat deze dan onder het rem- of gaspedaal terecht kan komen. 

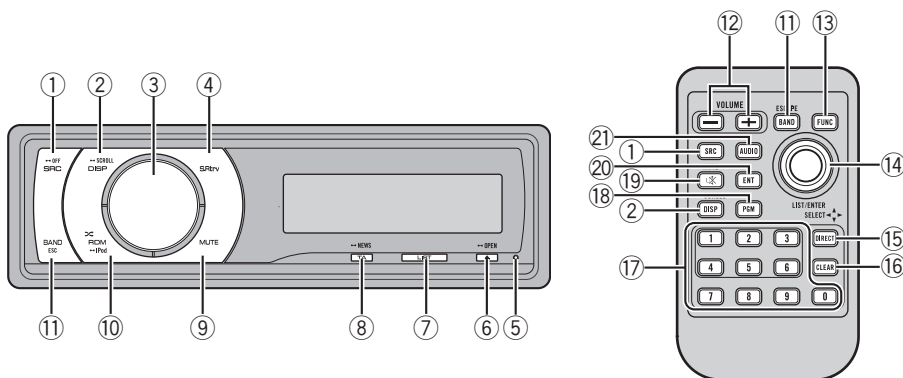

Wat is wat

Hoofdtoestel

① SRC/OFF-toets

Het toestel wordt ingeschakeld zodra u een signaalbron selecteert. Druk op deze toets om alle signaalbronnen af te gaan.

② DISP/SCROLL-toets

Druk op deze toets om een ander display te selecteren.
Houd deze toets ingedrukt om tekstinformatie over het display te laten schuiven.

③ MULTI-CONTROL

Gebruik deze knop voor handmatig afstemmen, vooruit- en achteruitspoelen, en om naar fragmenten te zoeken. U kunt deze toetsen ook gebruiken om functies te bedienen.
Draai aan deze knop om het volume te verhogen of te verlagen.

④ S.Rtrv-toets

Druk op deze toets om de instellingen van de sound retriever te wijzigen.

⑤ RESET-toets

Druk hierop om de microprocessor te resetten.

⑥ EJECT/OPEN-toets

Druk op deze toets om de cd te laten uitwerpen uit de ingebouwde cd-speler.
Houd deze toets ingedrukt om het voorpaneel te openen of te sluiten.

⑦ LIST-toets

Druk op deze toets om de discitellijst, fragmentitellijst, mappenlijst, bestandenlijst of voorkeuzezenderlijst weer te geven, afhankelijk van de gekozen signaalbron.

⑧ TA/NEWS-toets

Druk op deze toets om de TA-functie in of uit te schakelen. Houd deze toets ingedrukt om de NEWS-functie in of uit te schakelen.

⑨ MUTE-toets

Druk op deze toets om het geluid uit te schakelen. Druk nogmaals op deze toets om het geluid weer aan te zetten.

⑩ RDM/iPod-toets

Druk op deze toets om de willekeurige weergave in of uit te schakelen als u cd of USB als signaalbron gebruikt.

Bediening van het toestel

Druk op deze toets om de volgorde van fragmenten willekeurig te bepalen (shuffle) als u een iPod gebruikt.

Houd deze toets ingedrukt om de bedieningsmodus van de iPod te wijzigen als deze via een USB-connector op dit toestel is aangesloten.

Als u de iPod met een interfaceadapter gebruikt (CD-IB100II), drukt u op deze toets om de shuffle-functie te wijzigen.

11 BAND/ESC-toets

Druk op deze toets om een van de drie FM-frequentiebanden of de MW/LW-frequentieband te selecteren.

Druk op deze toets om van een menu naar het gewone display terug te keren.

Afstandsbediening

De bediening van de toetsen op de afstandsbediening komt overeen met de bediening van de toetsen op het hoofdtoestel.

12 VOLUME-toetsen

Druk op deze toetsen om het volume te verhogen of te verlagen.

13 FUNCTION-toets

Druk op deze toets om een functie te selecteren.

14 Duimknop

Gebruik deze knop voor handmatig afstemmen, vooruit- en achteruitspoelen, en om naar fragmenten te zoeken. U kunt deze toetsen ook gebruiken om functies te bedienen.

De functies zijn identiek aan de

MULTI-CONTROL, met uitzondering van de volumeregeling.

Druk op deze toets om de discitellijst, fragmentitellijst, mappenlijst, bestandenlijst of voorkeuzenderlijst weer te geven, afhankelijk van de gekozen signaalbron.

15 DIRECT-toets

Druk op deze toets om het gewenste fragment te selecteren.

16 CLEAR-toets

Druk op deze toets om het ingevoerde nummer te annuleren als u de toetsen **0 t/m 9** gebruikt.

17 De toetsen 0 t/m 9

Druk op deze toetsen om rechtstreeks het gewenste fragment, de gewenste voorkeuzer of de gewenste disc te kiezen. Met de toetsen **1 t/m 6** kunt u de voorkeuzeafstemming voor de tuner of de zoekfunctie voor het discnummer van de multi-cd-speler bedienen.

18 PGM-toets

Druk op deze toets om de voorgeprogrammeerde functies voor elke signaalbron te bedienen. (Raadpleeg *De PGM-knop gebruiken* op bladzijde 45.)

19 MUTE-toets

Druk op deze toets om het geluid uit te schakelen. Druk nogmaals op deze toets om het geluid weer aan te zetten.

20 ENT-toets

Druk op deze toets om het entertainmentdisplay in te schakelen.

21 AUDIO-toets

Druk op deze toets om te kiezen uit de diverse toonregelingsfuncties. 

Basisbediening

Stroom aan/uit

Het toestel inschakelen

- Druk op **SRC** om het toestel in te schakelen.

Het toestel uitschakelen

- Houd **OFF** ingedrukt tot het toestel uit gaat.

Signaalbronnen selecteren

U kunt de signaalbron selecteren waarnaar u wilt luisteren. Om naar de ingebouwde cd-speler over te schakelen, hoeft u alleen een disc in het toestel te plaatsen (raadpleeg bladzijde 19).

- Druk meerdere keren op **SRC** om te schakelen tussen de volgende signaalbronnen.

Tuner—Televisie—DVD-speler/Multi-DVD-speler—Ingebouwde CD-speler—Multi-CD-speler—iPod—USB—Extern toestel 1—Extern toestel 2—AUX1—AUX2—Bluetooth audio—Bluetooth telefoon

Opmerkingen

- In de volgende gevallen wordt er niet naar een andere geluidsbron overgeschakeld.
 - Als er geen toestel is aangesloten dat overeenkomt met de geselecteerde signaalbron.
 - Als er geen disc of magazijn in de speler is geplaatst.
 - Als er geen iPod is aangesloten op dit toestel.
 - Als AUX (externe ingang) is uitgeschakeld (raadpleeg bladzijde 39).
 - Als **BT Audio** is uitgeschakeld (raadpleeg *De signaalbron BT Audio activeren* op bladzijde 41).
- AUX1 is standaard ingeschakeld. Schakel AUX1 uit als u deze ingang niet gebruikt (raad-

pleeg *De externe ingang in- of uitschakelen* op bladzijde 39).

- Er kan ruis optreden als u de draagbare audio-speler oplaadt met de gelijkstroombron van het voertuig terwijl het op de AUX-ingang is aangesloten. Stop in dat geval het opladen.
- Met een extern toestel wordt een Pioneer-product bedoeld (bijvoorbeeld een toekomstig verkrijgbaar product) waarvan u de basisfuncties met dit toestel kunt bedienen. Met dit toestel kunnen twee externe toestellen worden bediend. Als er twee externe toestellen op dit toestel zijn aangesloten, worden deze automatisch toegewezen als extern toestel 1 of extern toestel 2.
- Als de blauw-witte draad van dit toestel is aangesloten op de bedieningsaansluiting van de automatische antenne van het voertuig, schuift de antenne uit wanneer er een signaalbron van dit toestel wordt ingeschakeld. Als de signaalbron wordt uitgeschakeld, wordt de antenne weer ingeschoven.

Het volume afstellen

- Draai aan **MULTI-CONTROL** om de geluidssterkte te regelen. 

Bediening van het toestel

Tuner

Basisbediening

RDS

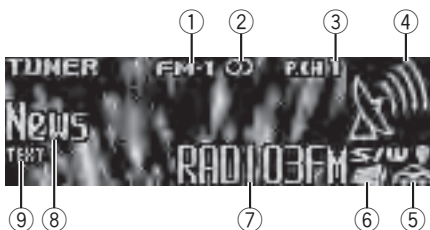

- ① Frequentiebandindicator
- ② -indicator (stereo)
Licht op als op de gekozen frequentie in stereo wordt uitgezonden.
- ③ Voorkeuzenummerindicator
- ④ Signaalniveau-indicator
Deze geeft de sterkte van het signaalniveau weer.
- ⑤ TP-indicator ()
Licht op als er is afgestemd op een TP-zender.
- ⑥ Nieuws-indicator ()
Licht op wanneer het gekozen nieuwsprogramma wordt ontvangen.
- ⑦ Programmaservicenaam
- ⑧ PTY-labelindicator
- ⑨ **TEXT**-indicator
Deze geeft aan dat er radiotekst wordt ontvangen.

Zonder RDS, of MW/LW

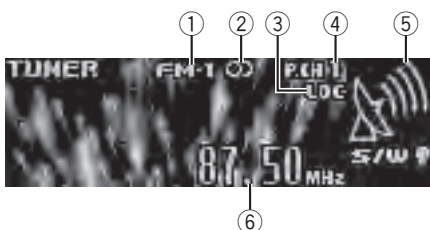

- ① Frequentiebandindicator
- ② -indicator (stereo)
Licht op als op de gekozen frequentie in stereo wordt uitgezonden.

- ③ **LOC**-indicator
Licht op als automatisch afstemmen op lokale zenders is ingeschakeld.
- ④ Voorkeuzenummerindicator
- ⑤ Signaalniveau-indicator
Deze geeft de sterkte van het signaalniveau weer.
- ⑥ Frequentie-indicator

● Een frequentieband selecteren

Druk op **BAND**.

- U kunt kiezen uit de frequentiebanden **FM1**, **FM2**, **FM3** en **MW/LW**.

● Handmatig afstemmen (stap voor stap)

Duw **MULTI-CONTROL** naar links of naar rechts.

● Automatisch afstemmen

Houd **MULTI-CONTROL** ongeveer één seconde naar links of naar rechts ingedrukt en laat de knop vervolgens los.

- U kunt het automatisch afstemmen annuleren door **MULTI-CONTROL** naar links of naar rechts te duwen.
- Als u **MULTI-CONTROL** naar links of naar rechts duwt en vasthoudt, kunt u zenders overslaan. Het automatisch afstemmen begint zodra u **MULTI-CONTROL** loslaat.

Opmerkingen

- U kunt de AF-functie van dit toestel (zoeken naar alternatieve frequenties) in- en uitschakelen. Bij normaal afstemmen moet de AF-functie uit staan (raadpleeg bladzijde 15).
- Het is mogelijk dat niet alle zenders RDS-diensten leveren.
- RDS-functies zoals AF en TA werken alleen wanneer u hebt afgestemd op een RDS-zender.

Frequenties van zenders opslaan en oproepen

U kunt eenvoudig zes zenderfrequenties opslaan zodat u deze later weer snel kunt oproepen.

- Voor iedere frequentieband kunnen er zes zenders in het geheugen worden opgeslagen.

1 Druk op LIST.

Het scherm met voorkeuzenzenders wordt weer gegeven.

2 Gebruik MULTI-CONTROL om de geselecteerde frequentie in het geheugen op te slaan.

Draai aan de knop om een ander voorkeuzennummer te selecteren. Houd de knop ingedrukt om de frequentie op te slaan.

3 Gebruik MULTI-CONTROL om de gewenste zender te selecteren.

Draai aan de knop om een andere zender te kiezen. Druk op de knop om deze te selecteren.

- U kunt ook een andere zender zoeken door **MULTI-CONTROL** omhoog of omlaag te duwen.
- Druk op **BAND** of **LIST** om terug te keren naar het normale display.
- Als de lijst niet binnen ongeveer 30 seconden wordt gebruikt, keert het display automatisch terug naar het normale display.

De afstandsbediening gebruiken

- **Wanneer u hebt afgestemd op een frequentie die u in het geheugen wilt opslaan, houdt u een van de voorkeuzetoetsen 1 t/m 6 ingedrukt tot het voorkeuzennummer stopt met knippen.**

Het nummer dat u hebt ingedrukt, begint te knippen in de voorkeuzennummerindicator en blijft daarna branden. De frequentie van de geselecteerde radiozender is in het geheugen opgeslagen.

Wanneer u hierna op deze voorkeuzetoets drukt, wordt de opgeslagen zenderfrequentie uit het geheugen opgeroepen.

- U kunt de frequenties van radiozenders die aan voorkeuzetoetsen zijn toegewezen ook opvragen door **MULTI-CONTROL** omhoog of omlaag te

duwen terwijl het frequentiedisplay wordt weergegeven.

PTY-nooduitzendingen ontvangen

Als de PTY-code voor noodgevallen wordt uitgezonden, wordt deze automatisch door dit toestel ontvangen (**ALARM** verschijnt). Als de uitzending is beëindigd, schakelt het toestel terug naar de oorspronkelijke signaalbron.

- U kunt een noodbericht annuleren door op **TA** te drukken.

Geavanceerde bediening

1 Druk op MULTI-CONTROL om het hoofdmenu weer te geven.

2 Gebruik MULTI-CONTROL om FUNCTION te selecteren.

Draai aan de knop om een andere menuoptie te selecteren. Druk op de knop om deze te selecteren.

Het functiemenu wordt weergegeven.

3 Draai aan MULTI-CONTROL om de functie te selecteren.

BSM (geheugen voor de beste zenders)—**Regional** (regionaal)—**Local** (automatisch afstemmen op lokale zenders)—**PTY search** (programmatypekeuze)—**Traffic Announce** (stand-by voor verkeersberichten)—**Alternative FREQ** (zoeken naar alternatieve frequenties)—**News interrupt** (onderbreking door nieuwsberichten)



Opmerkingen

- U kunt de functie ook selecteren door op de afstandsbediening op **FUNCTION** te drukken.
- Druk op **BAND** om terug te keren naar het gewone display.
- Als de MW/LW-band is geselecteerd, kunt u alleen kiezen uit **BSM** of **Local**.

Bediening van het toestel

Frequenties van de sterkste zenders opslaan

Met de functie BSM (Best Stations Memory, geheugen voor de beste zenders) kunt u automatisch de zes sterkste zenders opslaan.

1 Geef het functiemenu weer.

Raadpleeg *Geavanceerde bediening* op de vorige bladzijde.

2 Gebruik MULTI-CONTROL om BSM te selecteren in het functiemenu.

3 Druk op MULTI-CONTROL om de functie BSM in te schakelen.

De zes sterkste zenders worden op basis van de signaalsterkte in volgorde opgeslagen.

- Om te annuleren drukt u nogmaals op **MULTI-CONTROL**.

Op sterke signalen afstemmen

Met de functie automatisch afstemmen op lokale zenders kunt u het toestel laten afstemmen op zenders waarvan het signaal sterk genoeg is voor een goede ontvangst.

1 Geef het functiemenu weer.

Raadpleeg *Geavanceerde bediening* op de vorige bladzijde.

2 Gebruik MULTI-CONTROL om Local te selecteren in het functiemenu.

3 Druk op MULTI-CONTROL om het automatisch afstemmen op lokale zenders in te schakelen.

- Druk nogmaals op **MULTI-CONTROL** om de functie automatisch afstemmen op lokale zenders uit te schakelen.

4 Duw MULTI-CONTROL naar links of naar rechts om de gevoeligheid in te stellen.

FM: **Level 1—Level 2—Level 3—Level 4**

MW/LW: **Level 1—Level 2**

Als u het niveau **Level 4** selecteert, wordt alleen afgestemd op de sterkste zenders. Bij la-

gere instellingen wordt ook afgestemd op zwakkere zenders.

Alternatieve frequenties kiezen

Als de tuner geen goede ontvangst kan verkrijgen, gaat het toestel automatisch op zoek naar een andere zender in hetzelfde netwerk.

1 Geef het functiemenu weer.

Raadpleeg *Geavanceerde bediening* op de vorige bladzijde.

2 Gebruik MULTI-CONTROL om Alternative FREQ te selecteren in het functiemenu.

3 Druk op MULTI-CONTROL om de functie AF in te schakelen.

- Druk nogmaals op **MULTI-CONTROL** om deze functie uit te schakelen.

Opmerkingen

- Als de functie AF is ingeschakeld, wordt bij automatisch afstemmen of gebruik van de BSM-functie alleen afgestemd op RDS-zenders.
- Als u een voorkeuzezender oproept, kan de tuner een nieuwe frequentie uit de AF-lijst van de zender aan deze voorkeuzezender toewijzen. Er verschijnt geen voorkeuzenummer op het display als de RDS-gegevens van de ontvangen zender afwijken van de oorspronkelijk opgeslagen zender.
- Tijdens zoeken met de AF-functie kan het geluid tijdelijk worden onderbroken.
- De AF-functie kan voor elke FM-frequentieband afzonderlijk worden in- of uitgeschakeld.

PI-zoeken gebruiken

Als de tuner geen geschikte zender kan vinden of als de ontvangst verslechtert, gaat het toestel automatisch op zoek naar een andere zender van hetzelfde programmatype. Tijdens het zoeken wordt **PI seek** weergegeven en wordt het volume gedempt.

Automatische PI-zoekfunctie voor voorkeuzezenders gebruiken

Het toestel kan zo worden ingesteld dat bij het oproepen van een voorkeuzezender de PI-zoekfunctie automatisch wordt uitgevoerd als de zender niet kan worden ontvangen.

- De automatische PI-zoekfunctie is standaard uitgeschakeld. Zie *De automatische PI-zoekfunctie in- of uitschakelen* op bladzijde 38.

Alleen zenders met regionale programmering zoeken

Als de functie AF is ingeschakeld, beperkt de regionale functie het zoeken tot regionale programma's.

1 Geef het functiemenu weer.

Raadpleeg *Geavanceerde bediening* op bladzijde 14.

2 Gebruik MULTI-CONTROL om Regional te selecteren in het functiemenu.

3 Druk op MULTI-CONTROL om de regionale functie in te schakelen.

- Druk nogmaals op **MULTI-CONTROL** om deze functie uit te schakelen.

Opmerkingen

- Regionale programmering en regionale netwerken kunnen per land verschillend georganiseerd zijn. (Ze kunnen bijvoorbeeld verschillen afhankelijk van de tijd, het land of het ontvangstgebied.)
- Het voorkeuzennummer kan van het display verdwijnen als de tuner op een regionale zender afstemt die afwijkt van de zender die oorspronkelijk was gekozen.
- De regionale functie kan voor elke FM-frequentieband afzonderlijk worden in- of uitgeschakeld.

Verkeersberichten ontvangen

Met de functie TA (stand-by voor verkeersberichten) kunt u automatisch verkeersberichten ontvangen, ongeacht de signaalbron waarnaar u aan het luisteren bent. De functie TA kan voor zowel een TP-zender (een zender die verkeersberichten uitzendt) als een uitgebreide TP-zender van een ander netwerk (een zender met informatie die verwijst naar andere TP-zenders) worden geactiveerd.

1 Stem af op een TP-zender of een uitgebreide TP-zender van een ander netwerk.

De TP-indicator  gaat branden.

2 Druk op TA om de functie stand-by voor verkeersberichten in te schakelen.

- Druk nogmaals op **TA** om deze functie uit te schakelen.

3 U kunt het volume van de verkeersberichten regelen met MULTI-CONTROL wanneer er een verkeersbericht wordt uitgezonden.

Het ingestelde volume wordt in het geheugen opgeslagen en wordt opnieuw gebruikt bij volgende verkeersberichten.

4 Druk op TA terwijl er een verkeersbericht wordt ontvangen als u het bericht wilt annuleren.

De tuner keert terug naar de oorspronkelijk ingestelde signaalbron maar blijft in de stand-bymodus totdat u nogmaals op **TA** drukt.

Opmerkingen

- U kunt deze functie ook in- en uitschakelen via het menu dat verschijnt als u **MULTI-CONTROL** gebruikt.
- Wanneer het verkeersbericht is afgelopen, keert het systeem terug naar de oorspronkelijke signaalbron.
- Als de functie TA is ingeschakeld, wordt er bij automatisch afstemmen of gebruik van de BSM-functie alleen afgestemd op TP-zenders en uitgebreide TP-zenders van een ander netwerk.

Bediening van het toestel

PTY-functies gebruiken

U kunt PTY-informatie (programmatype-informatie) gebruiken om op een zender af te stemmen.

Een RDS-zender via PTY-informatie zoeken

U kunt naar algemene soorten uitzendingen zoeken. Zie de lijst op de volgende bladzijde.

1 Geef het functiemenu weer.

Raadpleeg *Geavanceerde bediening* op bladzijde 14.

2 Gebruik MULTI-CONTROL om PTY search te selecteren in het functiemenu.

3 Duw MULTI-CONTROL naar links of naar rechts om een programmatype te selecteren.

News&Inf—Popular—Classics—Others

4 Druk op MULTI-CONTROL om het zoeken te starten.

Het toestel begint te zoeken naar een zender die het geselecteerde programmatype uitzendt. Als er een zender is gevonden, wordt de programmaservicenaam weergegeven. De PTY-lijst (ID-code en programmatypen) vindt u op de volgende bladzijde.

- Druk opnieuw op **MULTI-CONTROL** om het zoeken te annuleren.
- Het programma van een zender kan soms afwijken van de informatie die door de PTY-code wordt aangegeven.
- Als er geen zender gevonden wordt die een programma van het gewenste type uitzendt, wordt ongeveer twee seconden **Not found** op het display getoond, en keert de tuner terug naar de oorspronkelijke zender.

Onderbreking door nieuwsberichten gebruiken

Als er een nieuwsprogramma wordt uitgezonden door een nieuwszender met PTY-code,

schakelt het toestel automatisch over naar de nieuwszender. Als het nieuwsprogramma is afgelopen, schakelt het toestel terug naar het vorige programma.

● Houd NEWS ingedrukt om de onderbreking door nieuwsberichten in te schakelen.

Druk op **NEWS** tot **NEWS ON** op het display verschijnt.

- Om de functie onderbreking door nieuwsberichten uit te schakelen, houdt u **NEWS** ingedrukt tot **OFF** op het display verschijnt.
- U kunt een nieuwsbericht annuleren door op **NEWS** te drukken.



Opmerking

U kunt nieuwsberichten ook in- of uitschakelen via het menu dat verschijnt als u **MULTI-CONTROL** gebruikt.

Radiotekst gebruiken

De tuner kan op het display radiotekst weergeven die door RDS-zenders wordt uitgezonden, zoals zendergegevens, de titel van het uitgezonden muziekfragment en de naam van de artiest.

- De tuner slaat automatisch de drie laatst ontvangen radiotekstuitzendingen in het geheugen op. Hierbij wordt de tekst van de oudste uitzending door de nieuwe tekst vervangen.

Radiotekst weergeven

U kunt de huidige radiotekst die u ontvangt en de drie meest recente radiotekstuitzendingen op het display laten weergeven.

1 Houd DISP ingedrukt om de radiotekst op het display te laten weergeven.

De radiotekst van de zender die momenteel uitzendt, wordt weergegeven.

- U kunt de weergave van radiotekst annuleren door op **DISP** of **BAND** te drukken.
- Wanneer er geen radiotekst wordt ontvangen, verschijnt **No text** op het display.

2 Duw MULTI-CONTROL naar links of naar rechts om de drie meest recente radiotekstuitzendingen op te roepen.

Als u **MULTI-CONTROL** naar links of naar rechts duwt, kunt u schakelen tussen de huidige en de drie voorgaande radiotekstuitzendingen.

- Als er geen radiotekstgegevens in het geheugen zijn opgeslagen, verandert het display niet.

3 Duw MULTI-CONTROL omhoog of omlaag om te bladeren.

Duw **MULTI-CONTROL** omhoog om naar het begin te gaan. Duw **MULTI-CONTROL** omlaag om door de radiotekstgegevens te bladeren.

Radiotekst opslaan en oproepen

U kunt gegevens van maximaal zes radiotekstuitzendingen opslaan onder de toetsen **1 t/m 6** van de afstandsbediening.

1 Geef op het display de radiotekst weer die u in het geheugen wilt opslaan.

Raadpleeg *Radiotekst weergeven* op de vorige bladzijde.

2 Houd één van de toetsen **1 t/m 6** op de afstandsbediening ingedrukt om de geselecteerde radiotekst op te slaan.

Het geheugennummer verschijnt op het display en de geselecteerde radiotekst wordt opgeslagen in het geheugen.

Wanneer u de volgende keer op dezelfde toets van de afstandsbediening drukt als het radiotekstdisplay is geactiveerd, wordt de opgeslagen tekst uit het geheugen opgeroepen.

PTY-lijst

Algemeen	Specifiek	Programmatype
News&Inf	NEWS	Nieuws
	AFFAIRS	Actualiteiten
	INFO	Algemene informatie en adviezen
	SPORT	Sport
	WEATHER	Weerberichten/meteorologische informatie
	FINANCE	Beursberichten, handel, zakelijk nieuws enz.
Popular	POP MUS	Populaire muziek
	ROCK MUS	Eigentijdse moderne muziek
	EASY MUS	Easy listening-muziek
	OTH MUS	Overige muziek
	JAZZ	Jazz
	COUNTRY	Countrymuziek
	NAT MUS	Nationale muziek
	OLDIES	Gouwe Ouwe
Classics	FOLK MUS	Folkmuziek
	L. CLASS	Lichte klassieke muziek
	CLASSIC	Klassieke muziek

Bediening van het toestel

Others	EDUCATE	Educatieve programma's
	DRAMA	Hoorspelen en series
	CULTURE	Nationale of regionale cultuur
	SCIENCE	Natuur, wetenschap en techniek
	VARIED	Licht amusement
	CHILDREN	Kinderprogramma's
	SOCIAL	Praatprogramma's
	RELIGION	Religieuze aangelegenheden of diensten
	PHONE IN	Inbelprogramma's
	TOURING	Reisprogramma's; niet voor verkeersberichten
	LEISURE	Hobby's en recreatie
	DOCUMENT	Documentaires



Ingebouwde CD-speler

Basisbediening



- ① **WMA/MP3/AAC/WAV-indicator**
Toont tijdens het afspelen van gecomprimeerde audio het type audiobestand dat momenteel wordt afgespeeld.
- ② **Mapnummerindicator**
Toont tijdens het afspelen van gecomprimeerde audio het mapnummer dat momenteel wordt afgespeeld.
- ③ **Nummerindicator fragment**
- ④ **Weergavetijd-indicator**
- ⑤ **Indicator bitsnelheid/bemonsteringsfrequentie**
Toont tijdens het afspelen van gecomprimeerde audio de bitsnelheid of bemonsteringsfrequentie van het huidige fragment (bestand).
 - Bij het afspelen van WMA-bestanden die met variabele bitsnelheid (VBR) zijn opgenomen, wordt de gemiddelde bitsnelheid weergegeven.
 - Bij het afspelen van MP3-bestanden die met variabele bitsnelheid (VBR) zijn opgenomen, wordt **VBR** weergegeven in plaats van de bitsnelheid.

● **Het voorpaneel openen**

Druk op **EJECT**.

De laadsleuf voor de disc verschijnt.

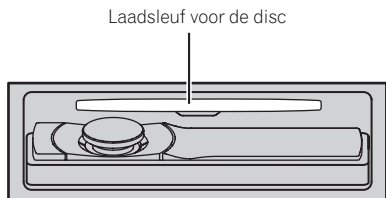

■ **Als u een disc plaatst, moet het label van de disc zich aan de bovenzijde bevinden.**

● **Een disc uitwerpen**

Druk op **EJECT**.

● **Een map selecteren**

Duw **MULTI-CONTROL** omhoog of omlaag.

■ Mappen die geen gecomprimeerde audiobestanden bevatten, kunnen niet geselecteerd worden.

● **Een fragment selecteren**

Duw **MULTI-CONTROL** naar links of naar rechts.

● **Vooruit of achteruit spoelen**

Houd **MULTI-CONTROL** naar links of naar rechts ingedrukt.

■ Als u gecomprimeerde audio afspeelt, hoort u geen geluid bij vooruit- of achteruitspoelen.

● **Terugkeren naar de hoofdmap**

Houd **BAND** ingedrukt.

■ Als de map 01 (ROOT) geen bestanden bevat, begint het afspelen bij map 02.

● **Schakelen tussen gecomprimeerde audio en CD-DA**

Druk op **BAND**.

■ Deze handeling is alleen beschikbaar bij het afspelen van CD-EXTRA- of MIXED-MODE-CD's.
 ■ Nadat u heeft overgeschakeld tussen gecomprimeerde audio en CD-DA, wordt het afspelen gestart bij het eerste fragment op de disc.

 **Opmerkingen**

• De ingebouwde CD-speler kan audio-CD's en gecomprimeerde audio op CD-ROM afspelen.

(Raadpleeg bladzijde 74 voor bestanden die kunnen worden afgespeeld.)

- Lees de voorzorgsmaatregelen voor het gebruik van discs en de speler op bladzijde 71.
- Nadat u de CD in het toestel heeft geplaatst, drukt u op **SRC** om de ingebouwde CD-speler als signaalbron te kiezen.
- Er treedt soms enige vertraging op tussen het starten van een disc en de geluidsweggeve. Tijdens het inlezen wordt **FORMAT READ** op het display weergegeven.
- Als er een foutmelding wordt weergegeven, raadpleeg dan *Foutmeldingen* op bladzijde 69.
- Bestanden worden afgespeeld in de volgorde van de bestandsnummers. Mappen die geen bestanden bevatten worden overgeslagen. (Als de map 01 (ROOT) geen bestanden bevat, begint het afspelen bij map 02.)
- U kunt de CD uitwerpen door **EJECT** ingedrukt te houden met de uitwerpstand als het laden of uitwerpen van de CD niet juist kan worden uitgevoerd.

Een fragment direct selecteren

Met de afstandsbediening kunt u een fragment direct selecteren door het gewenste fragmentnummer in te voeren.

• Tijdens het afspelen van audiobestanden kunt u in de huidige map een fragment selecteren.

1 Druk op **DIRECT**.

Het invoerscherm voor fragmentnummers verschijnt.

2 Druk op de toetsen 0 tot en met 9 om het gewenste fragmentnummer in te voeren.

■ U kunt het ingevoerde nummer annuleren door op **CLEAR** te drukken.

3 Druk op **DIRECT**.

Het fragment voor het ingevoerde nummer wordt afgespeeld.

■ Als u niet binnen ongeveer acht seconden een handeling uitvoert, wordt de modus voor het invoeren van nummers automatisch geannuleerd.

Bediening van het toestel







De tekstinformatie van de disc weergeven

● Druk op DISP om de gewenste tekstinformatie te selecteren.

• Voor CD's met ingevoerde titel











Weergavetijd—: disc-titel en weergavetijd

• Voor CD TEXT-discs

Weergavetijd—: naam artiest disc en : fragment-titel—: naam artiest disc en : disc-titel—: disc-titel en : fragment-titel

—: naam artiest fragment en : fragment-titel—: fragment-titel en weergavetijd—: fragment-titel, : naam artiest fragment en : disc-titel

• Voor WMA/MP3/AAC

Weergavetijd—: mapnaam en : bestandsnaam—: naam artiest en : fragment-titel—: naam artiest en : album-titel—: album-titel en : fragment-titel—: fragment-titel en weergavetijd—: opmerking en weergavetijd—: fragment-titel, : naam artiest en : album-titel

• Voor WAV

Weergavetijd—: mapnaam en : bestandsnaam

Opmerkingen

- Door **DISP** ingedrukt te houden, kunt u de cursor links van de titel plaatsen.
- Audio-CD's die informatie bevatten zoals tekst en/of getallen worden CD TEXT-discs genoemd.
- Als bepaalde gegevens niet op een disc zijn vastgelegd, wordt de titel of de naam niet weergegeven.
- Afhankelijk van de versie van iTunes® die is gebruikt om MP3-bestanden op de disc vast te leggen, kan het voorkomen dat bepaalde gegevens niet goed worden weergegeven.
- Afhankelijk van de versie van de Windows Media Player die is gebruikt om WMA-bestanden te coderen, kan het voorkomen dat albumtitels en andere tekstinformatie niet goed worden weergegeven.

- Bij het afspelen van WMA-bestanden die met variabele bitsnelheid (VBR) zijn opgenomen, wordt de gemiddelde bitsnelheid weergegeven.
- Bij het afspelen van MP3-bestanden die met variabele bitsnelheid (VBR) zijn opgenomen, wordt **VBR** weergegeven in plaats van de bitsnelheid.
- De bemonsteringsfrequentie die op het display wordt getoond, kan zijn afgekort.
- Als Ever Scroll bij de begininstellingen op ON is ingesteld, blijft de tekstinformatie continu door het display schuiven. Raadpleeg *Ever Scroll inschakelen* op bladzijde 41.
- Afhankelijk van de tekensets op de disc, kunnen Russische teksten onleesbaar zijn. Raadpleeg *Gecomprimeerde audiobestanden op disc* op bladzijde 74 voor informatie over tekensets die voor Russische teksten gebruikt kunnen worden.

Fragmenten uit de lijst met fragmenttitels selecteren

De lijst met fragmenttitels toont de fragmenttitels op een CD TEXT-disc. U kunt één van deze titels selecteren om af te spelen.

1 Druk op LIST om over te schakelen naar de functie fragmenttitellijst.

2 Gebruik MULTI-CONTROL om de gewenste fragmenttitel te selecteren.

Draai aan de knop om een ander fragment te selecteren. Druk erop om het afspelen te starten.

- U kunt ook een andere fragmenttitel kiezen door **MULTI-CONTROL** omhoog of omlaag te duwen.
- Druk op **BAND** of **LIST** om terug te keren naar het normale display.
- Als de lijst niet binnen ongeveer 30 seconden wordt gebruikt, keert het display automatisch terug naar het normale display.

Bestanden uit de lijst met bestandsnamen selecteren

In de lijst met bestandsnamen ziet u de namen van de bestanden (of mappen) en kunt u één van deze namen selecteren om af te spelen.

1 Druk op LIST om over te schakelen naar de lijst met bestandsnamen.

De namen van de bestanden en mappen verschijnen op het display.

2 Gebruik MULTI-CONTROL om de gewenste bestandsnaam (of mapnaam) te selecteren.

Draai aan de knop om een ander bestand of andere map te selecteren.

- Als er een bestand is geselecteerd, drukt u op de knop om het afspelen te starten.
- Als er een map is geselecteerd, drukt u op de knop om de lijst met bestanden (of mappen) in de geselecteerde map weer te geven.
- Als er een map is geselecteerd, houdt u de knop ingedrukt om een song in de geselecteerde map af te spelen.
 - U kunt het bestand ook afspelen door **MULTI-CONTROL** naar rechts te duwen.
 - U kunt een song in de geselecteerde map ook afspelen door **MULTI-CONTROL** naar rechts te duwen en ingedrukt te houden.
 - Duw **MULTI-CONTROL** naar links om terug te keren naar de vorige lijst (de map die een niveau hoger ligt).
 - Het aantal bestanden of mappen in de geselecteerde map wordt rechts op het display weergegeven.
 - Druk op **BAND** of **LIST** om terug te keren naar het normale display.
 - Als de lijst niet binnen ongeveer 30 seconden wordt gebruikt, keert het display automatisch terug naar het normale display.

Geavanceerde bediening

1 Druk op MULTI-CONTROL om het hoofdmenu weer te geven.

2 Gebruik MULTI-CONTROL om FUNCTION te selecteren.

Draai aan de knop om een andere menuoptie te selecteren. Druk op de knop om deze te selecteren.

Het functiemenu wordt weergegeven.

3 Draai aan MULTI-CONTROL om de functie te selecteren.

Play mode (herhaalde weergave)—

Random mode (willekeurige weergave)—

Scan mode (scanweergave)—**Pause** (pauze)

—**Sound Retriever** (sound retriever)—

TitleInput "A" (disc-titel invoeren)



Opmerkingen

- U kunt de functie ook selecteren door op de afstandsbediening op **FUNCTION** te drukken.
- Druk op **BAND** om terug te keren naar het gewone display.
- Als de functies (met uitzondering van **TitleInput "A"**) niet binnen ongeveer 30 seconden gebruikt worden, keert het display automatisch terug naar het normale display.
- Als er een disc met gecomprimeerde audio of een CD TEXT-disc wordt afgespeeld, kunt u het invoerscherm voor disc-titels niet activeren.

Een herhaalbereik selecteren

1 Geef het functiemenu weer.

Raadpleeg *Geavanceerde bediening* op deze bladzijde.

2 Gebruik MULTI-CONTROL om Play mode te selecteren in het functiemenu.

3 Druk op MULTI-CONTROL om het herhaalbereik te selecteren.

- **Disc repeat** – Alle fragmenten herhalen

Bediening van het toestel

- **Track repeat** – Het spelende fragment herhalen
- **Folder repeat** – De huidige map herhalen
 - Als u tijdens herhaalde weergave een andere map kiest, wordt het bereik voor herhaalde weergave gewijzigd in disc herhalen.
 - Als u tijdens **Track repeat** (fragmenten herhalen) naar fragmenten zoekt of vooruit of achteruit spoelt, wordt het herhaalbereik gewijzigd in disc/map herhalen.
 - Als u **Folder repeat** (map herhalen) hebt geselecteerd, kunt u geen submap van die map afspelen.

Fragmenten in willekeurige volgorde afspelen

Fragmenten in een geselecteerd herhaalbereik worden in willekeurige volgorde afgespeeld.

● Druk op RDM om de functie willekeurige weergave in te schakelen.

De fragmenten worden in willekeurige volgorde afgespeeld.

- Druk nogmaals op **RDM** om de willekeurige weergave uit te schakelen.

Opmerking

U kunt deze functie ook in- en uitschakelen via het menu dat verschijnt als u **MULTI-CONTROL** gebruikt.

Mappen en fragmenten scannen

De functie scanweergave zoekt naar een fragment binnen het geselecteerde herhaalbereik.

1 Geef het functiemenu weer.

Raadpleeg *Geavanceerde bediening* op de vorige bladzijde.

2 Gebruik **MULTI-CONTROL** om **Scan mode** te selecteren in het functiemenu.

3 Druk op **MULTI-CONTROL** om de scanweergave in te schakelen.

De eerste 10 seconden van elk fragment worden afgespeeld.

4 Als u het gewenste fragment hebt gevonden, drukt u op **MULTI-CONTROL** om de scanweergave uit te schakelen.

- Als het display automatisch is teruggekeerd naar het weergavedisplay, moet u **Scan mode** opnieuw selecteren met behulp van **MULTI-CONTROL**.
- Als het scannen van de disc (map) is voltooid, wordt de normale weergave van de fragmenten hervat.

Het afspelen onderbreken

1 Geef het functiemenu weer.

Raadpleeg *Geavanceerde bediening* op de vorige bladzijde.

2 Gebruik **MULTI-CONTROL** om **Pause** te selecteren in het functiemenu.

3 Druk op **MULTI-CONTROL** om de pauzefunctie in te schakelen.

Het afspelen van het huidige fragment wordt onderbroken.

- Druk opnieuw op **MULTI-CONTROL** als u de pauzefunctie wilt uitschakelen.

Sound retriever

De functie sound retriever verbetert automatisch de weergave van gecomprimeerde audio en zorgt voor een vol geluid.

● Druk zo vaak als nodig op **S.Rtrv** om de gewenste instelling te selecteren.

- OFF** (uit)—1—2
- **2** heeft meer effect dan **1**.

Opmerking

U kunt dit ook doen in het menu dat verschijnt als u **MULTI-CONTROL** gebruikt.

Functies voor discititels gebruiken

U kunt CD-titels invoeren en deze op het display laten weergeven. Als u een CD in de speler plaatst waarvoor eerder een titel is ingevoerd, verschijnt de titel van de CD op het display.

Discititels invoeren

U kunt de invoerfunctie voor discititels gebruiken om maximaal 48 CD-titels in het toestel op te slaan. Een titel kan maximaal 10 tekens lang zijn.

1 Geef het functiemenu weer.

Raadpleeg *Geavanceerde bediening* op bladzijde 22.

2 Speel de CD af waarvoor u een titel wilt invoeren.

3 Gebruik MULTI-CONTROL om TitleInput "A" te selecteren in het functiemenu.

4 Druk op DISP en selecteer het gewenste tekentype.

Druk herhaaldelijk op **DISP** om te schakelen tussen de volgende tekentypen: Alfabet (hoofdletters), cijfers en symbolen—Alfabet (kleine letters)—Europese letters, zoals letters met accenten (bijv. **á, à, ä, ç**)—Cijfers en symbolen

5 Duw MULTI-CONTROL omhoog of omlaag en selecteer een letter uit het alfabet.

6 Duw MULTI-CONTROL naar links of rechts om de cursor naar de vorige of volgende tekenpositie te verplaatsen.

7 Verplaats de cursor naar de laatste tekenpositie door MULTI-CONTROL naar rechts te duwen nadat u de titel hebt ingevoerd.

Als u **MULTI-CONTROL** nogmaals naar rechts duwt, wordt de ingevoerde titel opgeslagen in het geheugen.

8 Druk op BAND om terug te keren naar het weergavedisplay.



Opmerkingen

- Discititels blijven in het geheugen bewaard, zelfs als de disc uit het toestel wordt verwijderd. Als de disc weer in het toestel wordt geplaatst, wordt de bijbehorende titel opgeroepen.
- Nadat er gegevens voor 48 discs in het geheugen zijn opgeslagen, worden de gegevens van de oudste disc overschreven door de nieuwe disc.
- Als u een multi-CD-speler aansluit, kunt u discititels voor maximaal 100 discs opslaan.
- Als u een multi-CD-speler aansluit die de discitelfunctie niet ondersteunt, kunt u geen discititels in dit toestel invoeren. ■

Bediening van het toestel

Songs afspelen op de draagbare USB-audiospeler/ in het USB-geheugen

Raadpleeg *Compatibiliteit met draagbare audio-spelers op bladzijde 6* voor meer informatie over ondersteunde toestellen.

Basisbediening



- ① **WMA/MP3/AAC/WAV**-indicator
Deze geeft het type bestand aan dat wordt afgespeeld.
- ② Mapnummerindicator
- ③ Nummerindicator fragment
- ④ Weergavetijd-indicator
- ⑤ Indicator bitsnelheid/bemonsteringsfrequentie
 - Bij het afspelen van WMA-bestanden die met variabele bitsnelheid (VBR) zijn opgenomen, wordt de gemiddelde bitsnelheid weergegeven.
 - Bij het afspelen van MP3-bestanden die met variabele bitsnelheid (VBR) zijn opgenomen, wordt **VBR** weergegeven in plaats van de bitsnelheid.

● Een map selecteren

Duw **MULTI-CONTROL** omhoog of omlaag.

● Vooruit of achteruit spoelen

Houd **MULTI-CONTROL** naar links of naar rechts ingedrukt.

● Een fragment selecteren

Duw **MULTI-CONTROL** naar links of naar rechts.

● Terugkeren naar de hoofdmap

Houd **BAND** ingedrukt.

Opmerkingen

- Afhankelijk van de aangesloten draagbare USB-audiospeler of het gebruikte USB-geheugen kan het voorkomen dat dit toestel niet optimaal functioneert.
- Als de map 01 (ROOT) geen bestanden bevat, begint het afspelen bij map 02.
- Als u op dit toestel een draagbare USB-audiospeler met batterijoplaadfunctie aansluit en de contactschakelaar op ACC of ON zet, wordt de batterij opgeladen.
- U kunt op elk moment de draagbare USB-audiospeler/het USB-geheugen ontkoppelen als u niet langer naar de muziek wilt luisteren.
- Als een draagbare USB-audiospeler/USB-geheugen op dit toestel wordt aangesloten, wordt de bron automatisch op USB ingesteld. Ontkoppel USB-apparaten die u niet gebruikt. Afhankelijk van het USB-apparaat wordt de geselecteerde bron automatisch gewijzigd als het contact wordt omgedraaid terwijl het apparaat aangesloten is.

Een audiobestand in de huidige map rechtstreeks selecteren

De bediening is gelijk aan die van de ingebouwde CD-speler.

Raadpleeg *Een fragment direct selecteren* op bladzijde 20.

De tekstinformatie bij een audiobestand weergeven

De bediening is gelijk aan die van de ingebouwde CD-speler.

Raadpleeg *De tekstinformatie van de disc weergeven* op bladzijde 21.

**Opmerkingen**

- Tekens in de tekst bij een audiobestand die niet compatibel zijn met het hoofdtoestel, worden niet weergegeven.
- De tekstinformatie bij sommige audiobestanden wordt mogelijk niet correct weergegeven.

Bestanden uit de lijst met bestandsnamen selecteren

De bediening is gelijk aan die van de ingebouwde CD-speler.

Raadpleeg *Bestanden uit de lijst met bestandsnamen selecteren* op bladzijde 22.

Geavanceerde bediening**1 Druk op MULTI-CONTROL om het hoofdmenu weer te geven.****2 Gebruik MULTI-CONTROL om FUNCTION te selecteren.**

Draai aan de knop om een andere menuoptie te selecteren. Druk op de knop om deze te selecteren.

Het functiemenu wordt weergegeven.

3 Draai aan MULTI-CONTROL om de functie te selecteren.

Play mode (herhaalde weergave)—

Random mode (willekeurige weergave)—

Scan mode (scanweergave)—**Pause** (pauze)

—**Sound Retriever** (sound retriever)

Functies en bediening

De functies **Play mode**, **Random mode**,

Scan mode, **Pause** en **Sound Retriever** zijn in principe gelijk aan die van de ingebouwde CD-speler.

Funcienaam	Bediening
	Raadpleeg <i>Een herhaalbereik selecteren</i> op bladzijde 22. De herhaalbereiken die u kunt selecteren zijn echter verschillend van de ingebouwde CD-speler. De herhaalbereiken van de draagbare USB-audiospeler/het USB geheugen zijn: <ul style="list-style-type: none"> • Track repeat – Alleen het huidige bestand herhalen • Folder repeat – De huidige map herhalen • All repeat – Alle bestanden herhalen
Play mode	
Random mode	Raadpleeg <i>Fragmenten in willekeurige volgorde afspelen</i> op bladzijde 23.
Scan mode	Raadpleeg <i>Mappen en fragmenten scannen</i> op bladzijde 23.
Pause	Raadpleeg <i>Het afspelen onderbreken</i> op bladzijde 23.
Sound Retriever	Raadpleeg <i>Sound retriever</i> op bladzijde 23.

**Opmerkingen**

- U kunt de functie ook selecteren door op de afstandsbediening op **FUNCTION** te drukken.
- Druk op **BAND** om terug te keren naar het gewone display.
- Als u tijdens de herhaalde weergave een andere map kiest, wordt het bereik voor herhaalde weergave gewijzigd in **All repeat**.
- Als u tijdens **Track repeat** een fragment zoekt of vooruit- of achteruitspoelt, wordt het bereik voor herhaalde weergave gewijzigd in **Folder repeat**.
- Als **Folder repeat** is geselecteerd, kunt u geen submap van die map afspelen.
- Wanneer het scannen van bestanden of mappen is voltooid, wordt de normale weergave van de bestanden hervat.

Bediening van het toestel

Muziek op de iPod afspelen

Raadpleeg iPod®-compatibiliteit op bladzijde 6 voor meer informatie over ondersteunde iPods.

Basisbediening

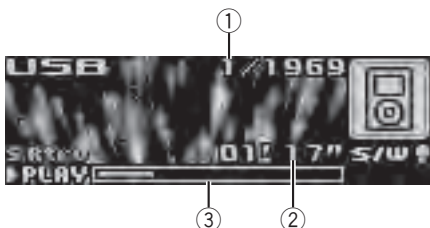

- ① Nummerindicator voor songs
- ② Weergavetijd-indicator
- ③ Songlengte (voortgangsbalk)

● Vooruit of achteruit spoelen

Houd **MULTI-CONTROL** naar links of naar rechts ingedrukt.

● Een fragment selecteren (hoofdstuk)

Duw **MULTI-CONTROL** naar links of naar rechts.

Opmerkingen

- Voor gebruik met een iPod is voor de iPod een dock-connector-naar-USB-kabel vereist.
- Lees de voorzorgsmaatregelen voor iPod op bladzijde 74.
- Als er een iPod op dit toestel is aangesloten, wordt **PIONEER** (of ✓ (vinkje)) op de iPod weergegeven.
- Als er een foutmelding wordt weergegeven, raadpleeg dan *Foutmeldingen* op bladzijde 69.
- Als de contactschakelaar op ACC of ON staat, wordt de batterij van de iPod opgeladen als de iPod op dit toestel is aangesloten.
- Terwijl de iPod op dit toestel is aangesloten, kunt u de iPod zelf niet aan- of uitzetten.
- Voordat u de dock connector van dit toestel op de iPod aansluit, moet u de koptelefoon van de iPod loskoppelen.

- De iPod wordt ongeveer twee minuten nadat de contactschakelaar op OFF is gezet, uitgeschakeld.

Naar een song bladeren

Songs op categorie zoeken

Om het gebruik van dit toestel en het zoeken naar songs te vereenvoudigen, is ernaar gestreefd de bediening via dit toestel zoveel mogelijk op de bediening via de iPod te laten lijken.

- Bij het weergeven van lijsten kan er enige vertraging optreden, afhankelijk van het aantal bestanden op de iPod.
- Tekens op de iPod die niet compatibel zijn met dit toestel worden niet weergegeven.

1 Druk op LIST.

2 Gebruik MULTI-CONTROL om een categorie te selecteren.

Draai aan de knop om een andere categorie te kiezen, of druk op de knop om een categorie te selecteren.

Playlists (speellijsten)—**Artists** (artiesten)—**Albums** (albums)—**Songs** (songs)—**Podcasts** (podcasts)—**Genres** (genres)—**Composers** (componisten)—**Audiobooks** (audioboeken)
De lijst voor de geselecteerde categorie wordt weergegeven.

- U kunt de gewenste categorie afspelen door **MULTI-CONTROL** ingedrukt te houden. U kunt dit ook doen door **MULTI-CONTROL** naar rechts te duwen en ingedrukt te houden.
- U kunt een andere categorie ook kiezen door **MULTI-CONTROL** omhoog of omlaag te duwen.
- U kunt de categorie ook selecteren door **MULTI-CONTROL** naar rechts te duwen.
- Duw **MULTI-CONTROL** naar links om terug te keren naar de vorige categorie.
- Houd **MULTI-CONTROL** ingedrukt om naar de hoogste categorie te gaan.
- Druk op **BAND** om terug te keren naar het gewone display.

Bediening van het toestel

- Als de lijst niet binnen ongeveer 30 seconden wordt gebruikt, keert het display automatisch terug naar het normale display.

3 Herhaal stap 2 om de song te zoeken die u wilt afspelen.

Songs op letter zoeken

1 Druk op LIST.

2 Gebruik MULTI-CONTROL om een categorie te selecteren.

Draai eraan de knop om een andere categorie te kiezen. Druk op de knop om deze te selecteren.

3 Druk op LIST om over te schakelen naar de alfabetische zoekfunctie.

4 Draai aan MULTI-CONTROL om de gewenste beginletter te selecteren.

5 Druk op MULTI-CONTROL om de lijst weer te geven.

- Als de zoekopdracht geen resultaat heeft, wordt **Not Found** weergegeven.

Tekstinformatie op de iPod weergeven

● Druk op DISP om de gewenste tekstinformatie te selecteren.

Weergavetijd—: naam artiest en : songtitel—: naam artiest en : albumnaam—: albumnaam en : songtitel—: songtitel en weergavetijd—: songtitel, : naam artiest en : albumnaam

- Tekens op de iPod die niet compatibel zijn met dit toestel worden niet weergegeven.

Opmerkingen

- Door **DISP** ingedrukt te houden, kunt u de tekstinformatie naar links laten schuiven.
- Als Ever Scroll bij de begininstellingen op ON is ingesteld, blijft de tekstinformatie continu door het display schuiven. Raadpleeg *Ever Scroll inschakelen* op bladzijde 41.

Geavanceerde bediening

1 Druk op MULTI-CONTROL om het hoofdmenu weer te geven.

2 Gebruik MULTI-CONTROL om FUNCTION te selecteren.

Draai aan de knop om een andere menuoptie te selecteren. Druk op de knop om deze te selecteren.

Het functiemenu wordt weergegeven.

3 Draai aan MULTI-CONTROL om de functie te selecteren.

Play mode (herhaalde weergave)—

Shuffle mode (shuffle)—**Shuffle all** (shuffle all)—**Link search** (zoeken)—**Control mode**

(bedieningsmodus)—**Pause** (pauze)—

Audiobooks (audioboeksnelheid)—

Sound Retriever (sound retriever)

Functies en bediening

De bediening van de functies **Play mode**,

Pause en **Sound Retriever** is in principe gelijk aan de bediening van deze functies op de ingebouwde CD-speler.

Funcienaam	Bediening
Play mode	Raadpleeg <i>Een herhaalbereik selecteren</i> op bladzijde 22. De herhaalbereiken die u kunt selecteren zijn echter verschillend van de ingebouwde CD-speler. De herhaalbereiken van de iPod zijn: <ul style="list-style-type: none"> Repeat One – De spelende song herhalen Repeat All – Alle songs in de geselecteerde lijst herhalen
Pause	Raadpleeg <i>Het afspelen onderbreken</i> op bladzijde 23.
Sound Retriever	Raadpleeg <i>Sound retriever</i> op bladzijde 23.

Opmerkingen

- U kunt de functie ook selecteren door op de afstandsbediening op **FUNCTION** te drukken.

Bediening van het toestel

- Druk op **BAND** om terug te keren naar het gewone display.
- Als een functie niet binnen ongeveer 30 seconden wordt gebruikt, keert het display automatisch terug naar het gewone display.
- **Control mode** (bedieningsmodus) is alleen beschikbaar voor iPod nano (tweede generatie).
- Als **Control mode** ingeschakeld is, kunnen alleen **Control mode** en **Sound Retriever** bediend worden.

Songs in willekeurige volgorde afspelen (shuffle)

1 Geef het functiemenu weer.

Raadpleeg *Geavanceerde bediening* op de vorige bladzijde.

2 Gebruik MULTI-CONTROL om Shuffle mode te selecteren in het functiemenu.

3 Druk op MULTI-CONTROL en selecteer de gewenste instelling.

- **Shuffle Songs** – De songs in de geselecteerde lijst in willekeurige volgorde afspelen.
- **Shuffle Albums** – De songs van een willekeurig album op volgorde afspelen.
- **Shuffle OFF** – Het afspelen in willekeurige volgorde annuleren.

Alle songs in willekeurige volgorde afspelen (shuffle all)

• Druk op om de functie shuffle all in te schakelen.

Alle songs op de iPod worden in willekeurige volgorde afgespeeld.

- Om shuffle all uit te schakelen, zet u **Shuffle mode** in het menu **FUNCTION** uit.

Opmerking

U kunt deze functie ook inschakelen in het menu dat verschijnt als u **MULTI-CONTROL** gebruikt.

Songs uit de albumlijst van de huidige artiest selecteren

De lijst met albums van de artiest die momenteel is geselecteerd wordt weergegeven. U kunt een album of song selecteren van de geselecteerde artiest.

- Bij het weergeven van lijsten kan er enige vertraging optreden, afhankelijk van het aantal bestanden op de iPod.

1 Houd LIST ingedrukt om de zoekfunctie in te schakelen.

Het zoeken naar albums van de artiest wordt gestart en de lijst wordt weergegeven.

2 Gebruik MULTI-CONTROL om een album of song uit de lijst te selecteren.

Raadpleeg voor meer details over de wijze van selecteren stap 2 van *Naar een song bladeren* op bladzijde 27.

Opmerkingen

- Als de zoekopdracht geen resultaat heeft, wordt **Not Found** weergegeven.
- U kunt deze functie ook inschakelen in het menu dat verschijnt als u **MULTI-CONTROL** gebruikt.

De iPod-functie van dit toestel via de iPod bedienen

Deze functie is alleen beschikbaar voor iPod nano (tweede generatie).

De iPod-functie van dit toestel kan via de iPod bediend worden. Het geluid wordt via de luidsprekers van het voertuig weergegeven en voor de bediening gebruikt u de iPod.

- Als deze functie is ingeschakeld, wordt de iPod niet uitgeschakeld als de contactschakelaar wordt uitgezet. U schakelt de iPod dan uit door deze zelf uit te schakelen.

1 Houd iPod ingedrukt om de bedieningsmodus te wijzigen.

- Elke keer als u **iPod** ingedrukt houdt, wordt de bedieningsmodus gewijzigd.

- Tijdens het gebruik van deze functie worden de weergavetijd en de titels niet op dit toestel weergegeven.
- Als deze functie is ingeschakeld, blijft het mogelijk vanaf dit toestel naar het vorige/volgende fragment te gaan.
- Tijdens het gebruik van deze functie kunt u de zoekfunctie van dit toestel niet gebruiken.

2 Selecteer een song en speel deze af vanaf de aangesloten iPod.



Opmerking

U kunt deze functie ook in- en uitschakelen via het menu dat verschijnt als u **MULTI-CONTROL** gebruikt.

De weergavesnelheid van een audioboek wijzigen

U kunt de weergavesnelheid van audioboeken op de iPod wijzigen.

1 Geef het functiemenu weer.

Raadpleeg *Geavanceerde bediening* op bladzijde 28.

2 Gebruik **MULTI-CONTROL** om Audioboeken te selecteren in het functiemenu.

3 Druk op **MULTI-CONTROL** en selecteer de gewenste instelling.

Druk meerdere keren op **MULTI-CONTROL** tot de gewenste instelling op het display verschijnt.

- **Faster** – Weergave is sneller dan normaal
- **Normal** – Weergave met normale snelheid
- **Slower** – Weergave is langzamer dan normaal

Audio-instellingen

Audio-instellingen

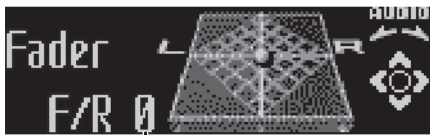

- ① Audiodisplay
Het audiodisplay toont de status van de audio-instellingen.

1 Druk op MULTI-CONTROL om het hoofdmenu weer te geven.

2 Gebruik MULTI-CONTROL om AUDIO te selecteren.

Draai aan de knop om een andere menuoptie te selecteren. Druk op de knop om deze te selecteren.

Het audiomenu wordt weergegeven.

3 Draai MULTI-CONTROL om de audio-functie te selecteren.

Draai aan **MULTI-CONTROL** om de audiofuncties in de onderstaande volgorde te doorlopen.

Fader (balansinstelling)—**Powerful** (instelling grafische equalizer)—**50Hz** (instelling 7-bands grafische equalizer)—**LOUD** (loudness)—

Sub W.1 (instelling subwoofer aan/uit)—

Sub W.2 (subwoofer-instelling)—**Bass** (bass boost)—**HPF** (high pass filter)—**SLA** (bronnieuwauregeling)—**ASL** (automatische volume-aanpassing)

- U kunt de audiofunctie ook selecteren door op de afstandsbediening op **AUDIO** te drukken.
- U kunt **Sub W.2** alleen selecteren als het uitgangssignaal van de subwoofer bij **Sub W.1** is ingeschakeld.
- Wanneer FM als signaalbron wordt gebruikt, kunt u niet overschakelen naar **SLA**.
- Druk op **BAND** om terug te keren naar het bij de signaalbron behorende display.
- Als u deze functies (behalve **50Hz**) niet binnen ongeveer 30 seconden gebruikt, keert het display automatisch terug naar de gewone weergave.

De balansinstelling gebruiken

U kunt de fader-/balansinstelling aanpassen voor een optimale geluidswaergave op alle plaatsen in het voertuig.

1 Geef het audiomenu weer.

Raadpleeg *Audio-instellingen* op deze bladzijde.

2 Gebruik MULTI-CONTROL om Fader te selecteren.

- Als u de balansinstelling eerder hebt aangepast, verschijnt **Balance** op het display.

3 Duw MULTI-CONTROL omhoog of omlaag om de balans tussen de luidsprekers voorin en achterin in te stellen.

Telkens wanneer u **MULTI-CONTROL** omhoog- of omlaagduwt, wordt de balans tussen de luidsprekers voorin en achterin naar voren of naar achteren verplaatst.

U kunt de balans tussen de voor- en achterluidsprekers van voor naar achter aanpassen van de waarde **F 15** tot **R 15**. De waarde wordt op het display getoond.

- **F/R 0** is de aanbevolen instelling wanneer u slechts twee luidsprekers gebruikt.
- Als de achteruitgang op **Rear SP:S/W** is ingesteld, kunt u de balans tussen de luidsprekers voorin en achterin niet instellen. Raadpleeg *De achteruitgang en de subwoofer instellen* op bladzijde 39.

4 Duw MULTI-CONTROL naar links of naar rechts om de balans in te stellen tussen de linker- en rechterluidsprekers.

Telkens wanneer u **MULTI-CONTROL** naar links of naar rechts duwt, wordt de balans tussen de linker- en rechterluidsprekers naar links of rechts verplaatst.

U kunt de balans tussen de linker- en rechterluidsprekers van links naar rechts aanpassen van de waarde **L 15** tot **R 15**. De waarde wordt op het display getoond.

De equalizer

Met de equalizer kunt u de geluidswaardes aanpassen aan de akoestische eigenschappen van het interieur van het voertuig.

Equalizercurven oproepen

Er zijn zeven voorinstelde equalizercurven die u op elk moment kunt oproepen. In de onderstaande lijst worden de equalizercurven weergegeven.

Display	Equalizercurve
Powerful	Power
Natural	Natuurlijk
Vocal	Vocaal
Custom1	Aangepast 1
Custom2	Aangepast 2
Flat	Vlak
S.Bass	Superbas

- **Custom1** en **Custom2** zijn aangepaste equalizercurven die u zelf maakt. U kunt de 7-bands grafische equalizer gebruiken om aanpassingen te maken.
- Als **Flat** is geselecteerd, wordt het geluid niet aangevuld of gecorrigeerd. Door afwisselend te luisteren naar **Flat** en een van de andere equalizercurven kunt u het effect van de verschillende equalizercurven horen.

1 Geef het audiomenu weer.

Raadpleeg *Audio-instellingen* op de vorige bladzijde.

2 Gebruik MULTI-CONTROL en selecteer de instelling voor de grafische equalizer.

Powerful verschijnt op het display.

Als u de equalizercurve al eerder had geselecteerd, wordt de curve die u eerder had geselecteerd op het display weergegeven in plaats van **Powerful**.

3 Duw MULTI-CONTROL naar links of rechts om een equalizercurve te selecteren.

Telkens wanneer u **MULTI-CONTROL** naar links of naar rechts duwt, worden de equalizercurven in onderstaande volgorde geselecteerd:

Powerful—Natural—Vocal—Custom1—Custom2—Flat—S.Bass

De equalizercurven aanpassen

Met uitzondering van **Flat** kunnen alle voorgeprogrammeerde equalizercurven nog worden aangepast (nuancecontrole).

1 Roep de equalizercurve op die u wilt aanpassen.

Zie *Equalizercurven oproepen* op deze bladzijde.

2 Duw MULTI-CONTROL omhoog of omlaag om de equalizercurve aan te passen.

Telkens als u **MULTI-CONTROL** omhoog- of omlaagduwt, verhoogt of verlaagt u de equalizercurve.

U kunt de equalizercurve verhogen of verlagen tussen de waarden **+6** en **-4** (of **-6**). Deze waarde wordt op het display getoond.

- Het werkelijke bereik van de aanpassing is afhankelijk van de gekozen equalizercurve.
- De equalizercurve waarvan alle frequenties zijn ingesteld op **0** kan niet worden aangepast.

De 7-bands grafische equalizer aanpassen

Voor de equalizercurven **Custom1** en **Custom2** kunt u het niveau van elke band aanpassen.

Audio-instellingen

- Voor elke signaalbron kunt u een afzonderlijke **Custom1**-curve maken. (De ingebouwde CD-speler en een eventueel aanwezige multi-CD-speler worden automatisch op dezelfde equalizercurve ingesteld.) Als u aanpassingen maakt terwijl er een andere curve dan **Custom2** is geselecteerd, worden de aangepaste instellingen opgeslagen in **Custom1**.
- U kunt een algemene **Custom2**-curve instellen voor alle signaalbronnen. Als u aanpassingen maakt terwijl de **Custom2**-curve is geselecteerd, wordt de **Custom2**-curve bijgewerkt.

1 Roep de equalizercurve op die u wilt aanpassen.

Zie *Equalizercurven oproepen* op de vorige bladzijde.

2 Gebruik MULTI-CONTROL en selecteer de instelling van de 7-bands grafische equalizer.

De frequentie en het niveau (bijvoorbeeld **50Hz +4**) verschijnen op het display.

3 Duw MULTI-CONTROL naar links of naar rechts en selecteer de frequentieband van de equalizer die u wilt aanpassen.

Telkens wanneer u **MULTI-CONTROL** naar links of naar rechts duwt, worden de frequentiebanden van de equalizer in onderstaande volgorde geselecteerd:

50Hz—125Hz—315Hz—800Hz—2kHz—5kHz—12.5kHz

4 Duw MULTI-CONTROL omhoog of omlaag om het niveau van de frequentieband van de equalizer aan te passen.

Telkens wanneer u **MULTI-CONTROL** omhoog- of omlaagduwt, verhoogt of verlaagt u het niveau van de frequentieband van de equalizer. U kunt het niveau verhogen of verlagen tussen de waarden **+6** en **-6**. De waarde wordt op het display getoond.

- Vervolgens kunt u een andere frequentieband kiezen en daarvan het niveau aanpassen.

5 Druk op **BAND** om het aanpassen van de 7-bands grafische equalizer te annuleren.

De loudness aanpassen

De loudness-functie compenseert een tekort aan hoge en lage tonen bij lage volumes.

1 Geef het audiomenu weer.

Raadpleeg *Audio-instellingen* op bladzijde 31.

2 Gebruik **MULTI-CONTROL** om **LOUD** te selecteren.

3 Druk op **MULTI-CONTROL** om de loudness-functie in te schakelen.

Het loudness-niveau (bijvoorbeeld **Mid**) verschijnt op het display.

- Als u de loudness-functie wilt uitzetten, drukt u nogmaals op **MULTI-CONTROL**.

4 Duw **MULTI-CONTROL** naar links of naar rechts om het gewenste niveau te selecteren.

Telkens wanneer u **MULTI-CONTROL** naar links of naar rechts duwt, wordt het volgende niveau in onderstaande volgorde geselecteerd: **Low** (laag)—**Mid** (midden)—**High** (hoog) 

De subwoofer-uitgang

Dit toestel is voorzien van een subwoofer-uitgang. U kunt deze uitgang in- of uitschakelen.

1 Geef het audiomenu weer.

Raadpleeg *Audio-instellingen* op bladzijde 31.

2 Gebruik **MULTI-CONTROL** om **Sub W.1** te selecteren.

3 Druk op **MULTI-CONTROL** om de subwoofer-uitgang in te schakelen.

Normal verschijnt op het display. De subwoofer-uitgang is nu ingeschakeld.

- Als u het uitgangssignaal voor de subwoofer wilt uitzetten, drukt u nogmaals op **MULTI-CONTROL**.

4 Duw **MULTI-CONTROL** naar links of naar rechts en selecteer de fase-instelling voor het uitgangssignaal van de subwoofer.

Duw **MULTI-CONTROL** naar links om de toegestelde fase te selecteren. **Reverse** verschijnt op het display. Duw **MULTI-CONTROL** naar rechts om de normale fase te selecteren. **Normal** verschijnt op het display.

De subwoofer-instellingen aanpassen

Wanneer de subwoofer-uitgang is ingeschakeld, kunt u de drempelfrequentie en het uitgangsniveau van de subwoofer instellen. De subwoofer geeft alleen frequenties beneden de geselecteerde waarde weer.

- Als het subwoofer-uitgangssignaal is ingeschakeld, kunt u **Sub W.2** selecteren.

1 Geef het audiomenu weer.

Raadpleeg *Audio-instellingen* op bladzijde 31.

2 Gebruik **MULTI-CONTROL** om **Sub W.2** te selecteren.

3 Duw **MULTI-CONTROL** naar links of naar rechts om de drempelfrequentie te selecteren.

Telkens wanneer u **MULTI-CONTROL** naar links of naar rechts duwt, worden de beschikbare waarden in onderstaande volgorde geselecteerd:

50Hz—63Hz—80Hz—100Hz—125Hz

4 Duw **MULTI-CONTROL** omhoog of omlaag om het uitgangsniveau van de subwoofer aan te passen.

Telkens als u **MULTI-CONTROL** omhoog of omlaag duwt, verhoogt of verlaagt u het niveau van de subwoofer. U kunt het niveau aanpassen tussen de waarden **+6** en **-24**. De waarde wordt op het display getoond.

De lage tonen versterken

De bass boost-functie versterkt tonen met lage frequenties.

1 Geef het audiomenu weer.

Raadpleeg *Audio-instellingen* op bladzijde 31.

2 Gebruik **MULTI-CONTROL** om **Bass** te selecteren.

3 Duw **MULTI-CONTROL** omhoog of omlaag om het gewenste niveau te selecteren.

U kunt het niveau verhogen of verlagen tussen de waarden **0** en **+6**. De waarde wordt op het display getoond.

Het high pass filter gebruiken

Als u wilt dat de luidsprekers voorin of achterin geen lage tonen (tonen uit het frequentiebereik van de subwoofer) weergeven, kunt u het HPF (high pass filter) aanzetten. Alleen frequenties boven het geselecteerde bereik worden weergegeven via de voor- of achterluidsprekers.

1 Geef het audiomenu weer.

Raadpleeg *Audio-instellingen* op bladzijde 31.

2 Gebruik **MULTI-CONTROL** om **HPF** te selecteren.

3 Druk op **MULTI-CONTROL** om het high pass filter in te schakelen.

80Hz verschijnt op het display. Het high pass filter staat nu aan.

- Als het high pass filter eerder al is aangepast, wordt de frequentie van de vorige instelling weergegeven en niet **80Hz**.
- Druk nogmaals op **MULTI-CONTROL** om het high pass filter uit te schakelen.

Audio-instellingen

4 Duw MULTI-CONTROL naar links of naar rechts om de drempelfrequentie te selecteren.

Telkens wanneer u **MULTI-CONTROL** naar links of naar rechts duwt, worden de beschikbare waarden in onderstaande volgorde geselecteerd:

50Hz—63Hz—80Hz—100Hz—125Hz 

Het bronniveau aanpassen

Met de functie bronniveauregeling (**SLA**) kunt u het volumeniveau van elke signaalbron afzonderlijk instellen. Hierdoor kunt u plotse linge volumewisselingen voorkomen wanneer naar een andere signaalbron wordt overgeschakeld.

- De instellingen zijn gebaseerd op het FM-volumeniveau, dat u niet kunt wijzigen.

1 Vergelijk het volumeniveau van de signaalbron die u wilt aanpassen met het FM-volumeniveau.

2 Geef het audiomenu weer.

Raadpleeg *Audio-instellingen* op bladzijde 31.

3 Gebruik MULTI-CONTROL om SLA te selecteren.

4 Duw MULTI-CONTROL omhoog of omlaag om het volume van de signaalbron aan te passen.

Telkens wanneer u **MULTI-CONTROL** omhoog of omlaagduwt, verhoogt of verlaagt u het volume van de signaalbron.

U kunt het volume van de signaalbron verhogen of verlagen tussen de waarden **SLA +4** en **SLA -4**. De waarde wordt op het display getoond.

Opmerkingen

- Het MW/LW-volumeniveau kan ook met de functie SLA worden aangepast.
- De ingebouwde CD-speler en de multi-CD-speler worden automatisch op hetzelfde volumeniveau ingesteld.

- Extern toestel 1 en extern toestel 2 worden automatisch op hetzelfde volumeniveau ingesteld. 

Automatische volumeaanpassing

Tijdens het rijden verandert het geluid in het voertuig voortdurend afhankelijk van de rijsnelheid en de weggesteldheid. De functie automatische volumeaanpassing (**ASL**) reageert op deze variërende omgevingsgeluiden en verhoogt automatisch het volume als het geluid van buitenaf toeneemt. U kunt de gevoeligheid van de ASL-functie (de volumewijziging ten opzichte van het achtergrondgeluidsniveau) op vijf niveaus instellen.

1 Geef het audiomenu weer.

Raadpleeg *Audio-instellingen* op bladzijde 31.

2 Gebruik MULTI-CONTROL om ASL te selecteren.

3 Druk op MULTI-CONTROL om de ASL-functie in te schakelen.

Mid verschijnt op het display.

- Druk nogmaals op **MULTI-CONTROL** om de ASL-functie uit te schakelen.

4 Duw MULTI-CONTROL naar links of naar rechts om het gewenste ASL-niveau te selecteren.

Telkens wanneer u **MULTI-CONTROL** naar links of naar rechts duwt, wordt het volgende ASL-niveau in onderstaande volgorde geselecteerd:

Low (laag)—**Mid-L** (midden-laag)—**Mid** (midden)—**Mid-H** (midden-hoog)—**High** (hoog) 

De begininstellingen aanpassen



Uitgaande van de begininstellingen van het systeem kunt u verschillende instellingen aan uw wensen aanpassen.

① Functiedisplay

- Hierop is de status van de ingestelde functie af te lezen.

1 Houd SRC ingedrukt tot het toestel uit gaat.

2 Houd MULTI-CONTROL ingedrukt totdat het menu met begininstellingen wordt weergegeven.

3 Draai MULTI-CONTROL om één van de begininstellingen te selecteren.

Draai aan **MULTI-CONTROL** om de functies in de onderstaande volgorde te doorlopen.

Language select (taalkeuze)—**Calendar** (kalender)—**Clock** (klok)—**Off clock** (uit-klok)—**FM step** (FM-afstemstap)—**Auto PI** (automatische PI-zoekfunctie)—**Warning tone** (waarschuwingston)—**Face auto open** (voorpaneel automatisch openen)—**AUX1** (externe aansluiting 1)—**AUX2** (externe aansluiting 2)—**Dimmer** (dimmer)—**Brightness** (helderheid)—**S/W control** (achteruitgang en subwooferregeling)—**Mute** (geluid tijdelijk uitschakelen/dempen)—**Demonstration** (functiedemo)—**Reverse mode** (functie tegengesteld)—**Ever-scroll** (Ever Scroll)—**BT AUDIO** (Bluetooth-audio)—**Pin code input** (pincode invoeren)—**BT Version info.** (Bluetooth-versie-informatie)

Volg onderstaande instructies om deze instellingen aan te passen.

- U kunt de functie ook selecteren door op de afstandsbediening op **FUNCTION** te drukken.
- **BT AUDIO** en **Pin code input** kunnen alleen geselecteerd worden als een Bluetooth-adapter (bijvoorbeeld CD-BTB200) met dit toestel verbonden is.
- Druk op **BAND** om het aanpassen van begininstellingen te annuleren.

De taal van het display selecteren

Dit toestel beschikt over meerdere displaytalen. U kunt kiezen welke taal u wilt instellen.

- Raadpleeg het onderwerp *De begininstellingen aanpassen* voordat u deze functie bedient.

1 Geef het menu met begininstellingen weer.

2 Gebruik MULTI-CONTROL om Language select te selecteren.

3 Druk op MULTI-CONTROL om de taal te selecteren.

Telkens als u op **MULTI-CONTROL** drukt, worden de talen als volgt geselecteerd:

English—Français—Italiano—Español—Deutsch—Nederlands—РУССКИЙ

De datum instellen

De kalenderweergave verschijnt als de telefoon als signaalbron is geselecteerd, of als de signaalbronnen en de functiedemo uit staan.

- Raadpleeg het onderwerp *De begininstellingen aanpassen* voordat u deze functie bedient.

1 Geef het menu met begininstellingen weer.

2 Gebruik MULTI-CONTROL om Calendar te selecteren.

Calendar verschijnt op het display.

Begininstellingen

3 Duw MULTI-CONTROL naar links of naar rechts en selecteer het onderdeel van het kalenderdisplay dat u wilt instellen.

Door **MULTI-CONTROL** naar links of rechts te duwen, selecteert u een bepaald onderdeel van het kalenderdisplay:

Dag—Maand—Jaar

Het geselecteerde onderdeel gaat knipperen.

4 Duw MULTI-CONTROL omhoog of omlaag om de datum in te stellen.

Als u **MULTI-CONTROL** omhoogduwt, verhoogt u de geselecteerde dag, de geselecteerde maand of het geselecteerde jaar. Als u **MULTI-CONTROL** omlaagduwt, verlaagt u de geselecteerde dag, de geselecteerde maand of het geselecteerde jaar.

De klok instellen

Volg onderstaande instructies om de klok in te stellen.

- Raadpleeg het onderwerp *De begininstellingen aanpassen* voordat u deze functie bedient.

1 Geef het menu met begininstellingen weer.

2 Gebruik MULTI-CONTROL om Clock te selecteren.

3 Duw MULTI-CONTROL naar links of naar rechts en selecteer het onderdeel van het klokdisplay dat u wilt instellen.

Door **MULTI-CONTROL** naar links of rechts te duwen, selecteert u een van de volgende onderdelen van het klokdisplay:

Uur—Minuut

Het geselecteerde onderdeel gaat in het klokdisplay knipperen.

4 Duw MULTI-CONTROL omhoog of omlaag om de klok in te stellen.



Opmerking

U kunt de klok met een tijdsignaal gelijkzetten door op **MULTI-CONTROL** te drukken.

- Minuten worden naar beneden afgerond tussen **00** en **29**. (Bijvoorbeeld **10:18** wordt afgerond naar **10:00**.)
- Minuten worden naar boven afgerond tussen **30** en **59**. (Bijvoorbeeld **10:36** wordt afgerond naar **11:00**.)

In- en uitschakelen van het uit-klokdisplay

Als het uit-klokdisplay aan staat terwijl de signaalbronnen en functiedemo uit staan, wordt de klok op het display weergegeven.

- Raadpleeg het onderwerp *De begininstellingen aanpassen* voordat u deze functie bedient.

1 Geef het menu met begininstellingen weer.

2 Gebruik MULTI-CONTROL om Off clock te selecteren.

3 Druk op MULTI-CONTROL om het uit-klokdisplay in te schakelen.

- Druk nogmaals op **MULTI-CONTROL** om het uit-klokdisplay uit te schakelen.

De FM-afstemstap instellen

Standaard wordt er bij automatisch afstemmen een FM-afstemstap van 50 kHz gebruikt. Als de functie AF of TA is ingeschakeld, is de afstemstap automatisch 100 kHz. Maar soms verdient het aanbeveling om de afstemstap op 50 kHz in te stellen als AF is ingeschakeld.

- Raadpleeg het onderwerp *De begininstellingen aanpassen* voordat u deze functie bedient.

1 Geef het menu met begininstellingen weer.

2 Gebruik MULTI-CONTROL om FM step te selecteren.

3 Druk op MULTI-CONTROL om de FM-afstemstap te selecteren.

Door herhaaldelijk op **MULTI-CONTROL** te drukken, wijzigt u de FM-afstemstap als AF of TA aan staat in 50 kHz of 100 kHz. De geselecteerde FM-afstemstap verschijnt op het display.

Opmerking

Bij handmatig afstemmen blijft de afstemstap 50 kHz. 

De automatische PI-zoekfunctie in- of uitschakelen

Het toestel kan automatisch zoeken naar een andere zender met gelijkaardige programma's, ook bij het oproepen van voorkeuzezenders.

- Raadpleeg het onderwerp *De begininstellingen aanpassen* voordat u deze functie bedient.

1 Geef het menu met begininstellingen weer.

2 Gebruik MULTI-CONTROL om Auto PI te selecteren.

3 Druk op MULTI-CONTROL om de automatische PI-zoekfunctie in te schakelen.

- Druk nogmaals op **MULTI-CONTROL** om de automatische PI-zoekfunctie uit te schakelen. 

De waarschuwingstoon in- of uitschakelen

Als het voorpaneel niet binnen vier seconden na het uitschakelen van het contact van het hoofdtoestel wordt verwijderd, klinkt er een waarschuwingstoon. U kunt deze waarschuwingstoon uitschakelen.

- Raadpleeg het onderwerp *De begininstellingen aanpassen* voordat u deze functie bedient.

1 Geef het menu met begininstellingen weer.

2 Gebruik MULTI-CONTROL om Warning tone te selecteren.

3 Druk op MULTI-CONTROL om de waarschuwingstoon in te schakelen.

- Druk nogmaals op **MULTI-CONTROL** om de waarschuwingstoon uit te schakelen. 

Het voorpaneel automatisch openen

Dit toestel is tegen diefstal beveiligd door middel van een afneembaar voorpaneel. Het voorpaneel kan gemakkelijk worden verwijderd doordat het zich automatisch opent. Deze functie is standaard ingeschakeld.

- Raadpleeg het onderwerp *De begininstellingen aanpassen* voordat u deze functie bedient.

1 Geef het menu met begininstellingen weer.

2 Gebruik MULTI-CONTROL om Face auto open te selecteren.

3 Druk op MULTI-CONTROL om het voorpaneel automatisch te laten openen.

- Druk opnieuw op **MULTI-CONTROL** om het automatisch openen uit te schakelen. 

Begininstellingen

De externe ingang in- of uitschakelen

Externe apparaten die op dit toestel zijn aangesloten, kunnen afzonderlijk worden geactiveerd. Zet elke AUX-bron aan bij gebruik.

Raadpleeg *De AUX-signaalbron gebruiken* op bladzijde 43 voor meer informatie over het aansluiten en gebruiken van externe apparaten.

- Raadpleeg het onderwerp *De begininstellingen aanpassen* voordat u deze functie bedient.

1 Geef het menu met begininstellingen weer.

2 Gebruik MULTI-CONTROL om AUX1/AUX2 te selecteren.

3 Druk op MULTI-CONTROL om AUX1/AUX2 in te schakelen.

- Druk nogmaals op **MULTI-CONTROL** om de AUX-functie uit te schakelen. 

De dimmer in- of uitschakelen

Om te voorkomen dat het display's avonds te fel schijnt, wordt het automatisch gedimd wanneer u de koplampen van het voertuig aanzet. U kunt de dimmer aan- of uitzetten.

- Raadpleeg het onderwerp *De begininstellingen aanpassen* voordat u deze functie bedient.

1 Geef het menu met begininstellingen weer.

2 Gebruik MULTI-CONTROL om Dimmer te selecteren.

3 Druk op MULTI-CONTROL om de dimmer in te schakelen.

- Druk nogmaals op **MULTI-CONTROL** om de dimmer uit te schakelen. 

De helderheid aanpassen

U kunt de helderheid van het display aanpassen.

- Raadpleeg het onderwerp *De begininstellingen aanpassen* voordat u deze functie bedient.

1 Geef het menu met begininstellingen weer.

2 Gebruik MULTI-CONTROL om Brightness te selecteren.

3 Duw MULTI-CONTROL naar links of naar rechts om het helderheidsniveau in te stellen.

U kunt het niveau verhogen of verlagen tussen de waarden **0** en **15**. De waarde wordt op het display getoond.

- Als de dimmer is ingeschakeld, kunt u de helderheid aanpassen tussen de waarden **0** en **10**. 

De achteruitgang en de subwoofer instellen

U kunt de achteruitgang van dit toestel (de aansluiting voor de luidspreker achterin en de RCA-achteruitgang) gebruiken om een luidspreker met volledig bereik (**Rear SP:F.Range**) of een subwoofer (**Rear SP:S/W**) aan te sluiten. Als u de achteruitgang op **Rear SP:S/W** zet, kunt u de luidspreker achterin rechtstreeks op een subwoofer aansluiten, zonder een externe versterker te gebruiken.

Standaard is dit toestel ingesteld voor het aansluiten van een luidspreker achterin met volledig bereik (**Rear SP:F.Range**).

- Raadpleeg het onderwerp *De begininstellingen aanpassen* voordat u deze functie bedient.

1 Geef het menu met begininstellingen weer.

Begininstellingen

2 Gebruik MULTI-CONTROL om S/W control te selecteren.

3 Druk op MULTI-CONTROL om een andere instelling voor de achteruitgang te selecteren.

Als u op **MULTI-CONTROL** drukt, kunt u kiezen uit **Rear SP:F.Range** (luidspreker met volledig bereik) en **Rear SP:S/W** (subwoofer). Dit wordt op het display aangegeven.

- Als er geen subwoofer op de achteruitgang is aangesloten, selecteert u **Rear SP:F.Range**.
- Als er een subwoofer op de achteruitgang is aangesloten, selecteert u **Rear SP:S/W**.



Opmerkingen

- Als u deze instelling wijzigt, is er pas een uitgangssignaal als u ook het uitgangssignaal voor de subwoofer inschakelt (raadpleeg *De subwoofer-uitgang* op bladzijde 33).
- Als u deze instelling wijzigt, wordt de instelling van de subwoofer in het audiomenu teruggedet naar de fabrieksinstellingen.
- De uitgangsaansluiting voor de luidsprekers achterin en de RCA-achteruitgang worden tegelijkertijd omgezet. 

Het geluid tijdelijk uitschakelen/dempen

Het geluid van dit toestel wordt automatisch uitgeschakeld of gedempt wanneer er een signaal wordt ontvangen van een apparaat met uitschakelingsfunctie.

- Het geluid wordt tijdelijk uitgeschakeld of gedempt en **MUTE** of **ATT** verschijnt op het display. U kunt het geluid dan niet aanpassen.
- Het volume keert terug naar het normale niveau wanneer het uitschakelen of dempen wordt geannuleerd.
- Raadpleeg het onderwerp *De begininstellingen aanpassen* voordat u deze functie bedient.

1 Geef het menu met begininstellingen weer.

2 Gebruik MULTI-CONTROL om Mute te selecteren.

3 Druk op MULTI-CONTROL om te kiezen tussen het geluid tijdelijk uitschakelen en dempen.

Als u op **MULTI-CONTROL** drukt, kunt u kiezen uit **TEL ATT** (dempen) en **TEL mute** (tijdelijk uitschakelen). De instelling wordt op het display weergegeven. 

De functiedemo inschakelen

De functiedemo start automatisch als dit toestel is uitgeschakeld terwijl het contactslot op ACC of ON staat.

- Raadpleeg het onderwerp *De begininstellingen aanpassen* voordat u deze functie bedient.

1 Geef het menu met begininstellingen weer.

2 Gebruik MULTI-CONTROL om Demonstration te selecteren.

3 Druk op MULTI-CONTROL om de functiedemo aan te zetten.

- Druk opnieuw op **MULTI-CONTROL** om de functiedemo uit te schakelen.



Opmerkingen

- Let op: de accu kan leeglopen als de functiedemo geactiveerd blijft terwijl de motor uit staat.
- U kunt de functiedemo ook in- of uitschakelen door op **DISP** te drukken als het toestel uit staat. Raadpleeg *Informatie over de demofuncties* op bladzijde 8 voor meer informatie. 

Begininstellingen

De functie tegengesteld inschakelen

Als u niet binnen ongeveer 30 seconden een handeling uitvoert, wordt de tekst op het display in tegengestelde kleuren weergegeven. De weergave wordt iedere 10 seconden gewijzigd.

- Raadpleeg het onderwerp *De begininstellingen aanpassen* voordat u deze functie bedient.

1 Geef het menu met begininstellingen weer.

2 Gebruik MULTI-CONTROL om Reverse mode te selecteren.

3 Druk op MULTI-CONTROL om de functie tegengesteld in te schakelen.

- Druk opnieuw op **MULTI-CONTROL** om de functie tegengesteld uit te schakelen.

Opmerking

U kunt de functie tegengesteld ook in- of uitschakelen door op **BAND** te drukken als het toestel uit staat. Raadpleeg *Functie tegengesteld* op bladzijde 8 voor meer informatie. 

Ever Scroll inschakelen

Als Ever Scroll op ON is ingesteld, blijft de tekstinformatie van de CD continu door het display schuiven. Zet Ever Scroll op OFF als u wilt dat de informatie maar één keer door het display schuift.

- Raadpleeg het onderwerp *De begininstellingen aanpassen* voordat u deze functie bedient.

1 Geef het menu met begininstellingen weer.

2 Gebruik MULTI-CONTROL om Ever-scroll te selecteren.

3 Druk op MULTI-CONTROL om Ever Scroll aan te zetten.

- Druk opnieuw op **MULTI-CONTROL** om Ever Scroll uit te zetten. 

De signaalbron BT Audio activeren

U dient de signaalbron **BT Audio** in te schakelen om een Bluetooth-audiospeler te kunnen gebruiken.

- U kunt deze functie alleen gebruiken als er een Bluetooth-adapter (bijvoorbeeld CD-BTB200) op dit toestel is aangesloten.
- Raadpleeg het onderwerp *De begininstellingen aanpassen* voordat u deze functie bedient.

1 Geef het menu met begininstellingen weer.

2 Gebruik MULTI-CONTROL om BT AUDIO te selecteren.

3 Druk op MULTI-CONTROL om de signaalbron BT Audio in te schakelen.

- Druk opnieuw op **MULTI-CONTROL** om de signaalbron **BT Audio** uit te schakelen. 

De pincode invoeren voor Bluetooth draadloze verbinding

Als u uw mobiele telefoon met dit toestel wilt verbinden via Bluetooth draadloze technologie, moet u eerst de pincode van uw telefoon invoeren om de verbinding te bevestigen. De standaardcode is **0000** maar u kunt die via deze functie wijzigen.

- Bij sommige Bluetooth-audiospelers moet u eerst de pincode van de audiospeler invoeren, voordat u met dit toestel verbinding kunt maken.

Begininstellingen

- U kunt deze functie alleen gebruiken als er een Bluetooth-adapter (bijvoorbeeld CD-BTB200) op dit toestel is aangesloten.
- Raadpleeg het onderwerp *De begininstellingen aanpassen* voordat u deze functie bedient.

1 Geef het menu met begininstellingen weer.

2 Gebruik MULTI-CONTROL om Pin code input te selecteren.

3 Duw MULTI-CONTROL omhoog of omlaag om een nummer te selecteren.

4 Duw MULTI-CONTROL naar links of rechts om de cursor naar de vorige of volgende positie te verplaatsen.

5 Nadat u de pincode (max. 16 cijfers) hebt ingevoerd, drukt u op MULTI-CONTROL.

De pincode kan in het geheugen worden opgeslagen.

Druk ter bevestiging nogmaals op

MULTI-CONTROL om de ingevoerde pincode in het geheugen van dit toestel op te slaan.

- Als u **MULTI-CONTROL** naar rechts duwt terwijl het bevestigingsscherm wordt weergegeven, keert u terug naar het invoerscherm van de pincode en kunt u deze wijzigen.

De systeemversie opvragen in geval van reparatie

Als dit product niet naar behoren functioneert en u uw leverancier raadpleegt voor reparatiewerkzaamheden, kan deze vragen naar de systeemversie van dit toestel en van de Bluetooth-module. U kunt deze versies opvragen en noteren.

- Raadpleeg het onderwerp *De begininstellingen aanpassen* voordat u deze functie bedient.

1 Geef het menu met begininstellingen weer.

2 Gebruik MULTI-CONTROL om BT Version info. te selecteren.

De versie van het systeem (de microprocessor) van dit toestel wordt weergegeven.

3 Duw MULTI-CONTROL naar links om naar de versie van de Bluetooth-module van dit toestel te schakelen.

- Duw **MULTI-CONTROL** naar rechts om terug te keren naar de systeemversie van dit toestel.

Overige functies

De AUX-sigitaalbron gebruiken

Op dit toestel kunt u maximaal twee externe apparaten aansluiten, zoals videoapparatuur of draagbare apparaten (los verkrijgbaar). Als u externe apparaten op dit toestel aansluit, worden die automatisch als een AUX-sigitaalbron herkend en toegewezen aan **AUX1** of **AUX2**. De relatie tussen de sigitaalbronnen **AUX1** en **AUX2** wordt hieronder uitgelegd.

Informatie over AUX1 en AUX2

Externe apparaten kunnen op twee manieren op dit toestel worden aangesloten.

AUX1-sigitaalbron:

Als u een extern apparaat aansluit met een stereo-miniplugkabel

- **Steek de stereo-miniplugkabel in de ingang van dit toestel.**

Raadpleeg de handleiding van het apparaat voor meer informatie.

Het externe apparaat wordt automatisch ingesteld op **AUX1**.

AUX2-sigitaalbron:

Als u een extern apparaat aansluit met een IP-BUS-RCA-adapter (los verkrijgbaar)

- **Met een IP-BUS-RCA-adapter zoals de CD-RB20/CD-RB10 (los verkrijgbaar) kunt u externe apparatuur met een RCA-uitgang op dit toestel aansluiten.**

Raadpleeg voor meer informatie de gebruikershandleiding van de IP-BUS-RCA-adapter. Het externe apparaat wordt automatisch ingesteld op **AUX2**.

- U kunt op deze manier alleen externe apparaten aansluiten die voorzien zijn van een RCA-uitgang.

AUX als sigitaalbron selecteren

- **Druk op SRC en kies AUX als sigitaalbron.**
 - Als de externe aansluiting niet is ingeschakeld, kan **AUX** niet worden geselecteerd. Raadpleeg *De externe ingang in- of uitschakelen* op bladzijde 39 voor meer informatie.

De AUX-titel instellen

De naam die voor de sigitaalbronnen **AUX1** en **AUX2** wordt weergegeven, kan worden gewijzigd.

- 1 **Nadat u AUX als sigitaalbron hebt geselecteerd, gebruikt u MULTI-CONTROL om FUNCTION te selecteren en TitleInput "A" weer te geven.**

- 2 **Voer de titel op dezelfde wijze in als voor de ingebouwde CD-speler.**

Raadpleeg *Discitels invoeren* op bladzijde 24 voor meer informatie over de bediening.

Gebruik van een extern toestel

Met een extern toestel wordt een Pioneer-product bedoeld (bijvoorbeeld een toekomstig verkrijgbaar product) waarvan u de basisfuncties met dit toestel kunt bedienen. Met dit toestel kunnen twee externe toestellen worden bediend. Als er twee externe toestellen op dit toestel zijn aangesloten, worden deze automatisch toegewezen als extern toestel 1 of extern toestel 2.

Hieronder wordt de basisbediening van het externe toestel uitgelegd. De beschikbare functies zijn afhankelijk van het externe toestel dat wordt aangesloten. Raadpleeg voor meer informatie de handleiding van het externe toestel.

Het externe toestel als sigitaalbron selecteren

- **Druk op SRC en kies EXTERNAL als sigitaalbron.**

Basisbediening

De functies die met de volgende handelingen zijn verbonden, zijn afhankelijk van het externe toestel dat op dit toestel is aangesloten. Raadpleeg voor meer informatie de handleiding van het externe toestel.

- Druk op **BAND**.
- Houd **BAND** ingedrukt.
- Duw **MULTI-CONTROL** naar links of naar rechts.
- Houd **MULTI-CONTROL** naar links of naar rechts ingedrukt.
- Duw **MULTI-CONTROL** omhoog of omlaag.

Gebruik van de functies die zijn toegewezen aan de toetsen 1 tot 6

- Druk op een van de toetsen 1 tot 6 op de afstandsbediening.

Geavanceerde bediening

1 Druk op MULTI-CONTROL om het hoofdmenu weer te geven.

2 Gebruik MULTI-CONTROL om FUNCTION te selecteren.

Draai aan de knop om een andere menuoptie te selecteren. Druk op de knop om deze te selecteren.

3 Draai aan MULTI-CONTROL om de functie te selecteren.

Function1 (functie 1)—**Function2** (functie 2)—**Function3** (functie 3)—**Function4** (functie 4)—**Auto/Manual** (automatisch/handmatig)

- U kunt **Function1** ook in- en uitschakelen door op de afstandsbediening op **PGM** te drukken.



Opmerkingen

- U kunt de functie ook selecteren door op de afstandsbediening op **FUNCTION** te drukken.
- Druk op **BAND** om terug te keren naar het gewone display.

De verschillende entertainment-displays gebruiken

U kunt verschillende entertainment-displays weergeven terwijl u naar de verschillende signaalbronnen luistert.

1 Druk op MULTI-CONTROL om het hoofdmenu weer te geven.

2 Gebruik MULTI-CONTROL om ENTERTAINMENT te selecteren.

Draai aan de knop om een andere menuoptie te selecteren. Druk op de knop om deze te selecteren.

3 Gebruik MULTI-CONTROL om een ander display te selecteren.

Draai aan de knop om een andere menuoptie te selecteren. Druk op de knop om deze te selecteren.

BGV-1 (achtergrondweergave 1)—**BGV-2** (achtergrondweergave 2)—**BGP-1** (achtergrondafbeelding 1)—**BGP-2** (achtergrondafbeelding 2)—**BGP-3** (achtergrondafbeelding 3)—**BGP-4** (achtergrondafbeelding 4)—**SIMPLE-1** (eenvoudig display 1)—**SIMPLE-2** (eenvoudig display 2)—**LEVEL METER** (niveaumeter)—**VISUALIZER1** (visualizer 1)—**VISUALIZER2** (visualizer 2)—**VISUALIZER3** (visualizer 3)—**SPECTRUM ANALYZER 1** (spectrumanalyser 1)—**SPECTRUM ANALYZER 2** (spectrumanalyser 2)—**MOVIE** (film)—**ENT CLOCK** (entertainment-klok)

- U kunt ook een andere display selecteren door op de afstandsbediening op **ENT** te drukken.
- Druk op **BAND** om terug te keren naar het weergavedisplay.

Overige functies

De PGM-knop gebruiken

U kunt de voorgeprogrammeerde functies voor elke signaalbron bedienen met **PGM** op de afstandsbediening.

● **Druk op PGM om pauze in te schakelen als u de volgende signaalbronnen selecteert:**

- **COMPACT DISC** – Ingebouwde CD-speler
 - **MULTI CD** – Multi-CD-speler
 - **USB** – Draagbare USB-audiospeler/USB-geheugen
 - **IPOD** – iPod
 - **BT Audio** – Bluetooth-audiospeler
 - **DVD** – DVD-speler/multi-DVD-speler
- Druk opnieuw op **PGM** als u de pauzefunctie wilt uitschakelen.

● **Houd PGM ingedrukt om BSM in te schakelen als u de tuner als signaalbron selecteert.**

Houd **PGM** ingedrukt tot de functie BSM aan gaat.

- Druk opnieuw op **PGM** om het opslaan te annuleren.

● **Houd PGM ingedrukt om BSSM in te schakelen als u de televisie als signaalbron selecteert.**

Houd **PGM** ingedrukt tot de BSSM aan gaat.

- Druk opnieuw op **PGM** om het opslaan te annuleren.

Muziek op de iPod afspelen

Basisbediening

U kunt via dit toestel een iPod-interfaceadapter bedienen. Deze is los verkrijgbaar.

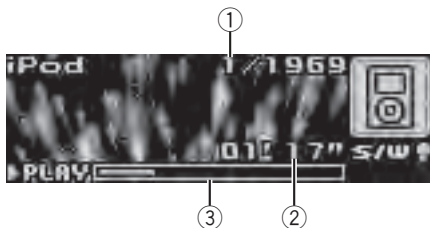

- ① Nummerindicator voor songs
- ② Weergavetijd-indicator
- ③ Songlengte (voortgangsbalk)

● Vooruit of achteruit spoelen

Houd **MULTI-CONTROL** naar links of naar rechts ingedrukt.

● Een fragment selecteren





Duw **MULTI-CONTROL** naar links of naar rechts.

Opmerkingen

- Lees de voorzorgsmaatregelen voor iPod op bladzijde 74.
- Als er een iPod op dit toestel is aangesloten, wordt **PIONEER** (of ✓ (vinkje)) op de iPod weergegeven.
- Als er een foutmelding wordt weergegeven, raadpleeg dan *Foutmeldingen* op bladzijde 69.
- Als de contactschakelaar op ACC of ON staat, wordt de batterij van de iPod opgeladen als de iPod op dit toestel is aangesloten.
- Terwijl de iPod op dit toestel is aangesloten, kunt u de iPod zelf niet aan- of uitzetten.
- Voordat u de dock connector van dit toestel op de iPod aansluit, moet u de koptelefoon van de iPod loskoppelen.
- De iPod wordt ongeveer twee minuten nadat de contactschakelaar op OFF is gezet, uitgeschakeld.

Tekstinformatie op de iPod weergeven

● Druk op DISP om de gewenste tekstinformatie te selecteren.

Weergavetijd—: naam artiest en : songtitel—: naam artiest en : albumnaam—: albumnaam en : songtitel—: songtitel en weergavetijd

- Tekens op de iPod die niet compatibel zijn met dit toestel worden niet weergegeven.

Opmerkingen

- Door **DISP** ingedrukt te houden, kunt u de tekstinformatie naar links laten schuiven.
- Als Ever Scroll bij de begininstellingen op ON is ingesteld, blijft de tekstinformatie continu door het display schuiven. Raadpleeg *Ever Scroll inschakelen* op bladzijde 41.

Naar een song bladeren

De bediening van deze functie is gelijk aan de bediening bij een iPod die via USB op dit toestel is aangesloten. (Raadpleeg *Naar een song bladeren* op bladzijde 27.)

De categorieën die kunnen worden geselecteerd wijken echter enigszins af. Deze categorieën zijn

Playlists (speellijsten)—**Artists** (artiesten)—**Albums** (albums)—**Songs** (songs)—**Genres** (genres)

Geavanceerde bediening

1 Druk op MULTI-CONTROL om het hoofdmenu weer te geven.

2 Gebruik MULTI-CONTROL om FUNCTION te selecteren.

Draai aan de knop om een andere menuoptie te selecteren. Druk op de knop om deze te selecteren.

Het functiemenu wordt weergegeven.

Verkrijgbare accessoires

3 Draai aan MULTI-CONTROL om de functie te selecteren.

Play mode (herhaalde weergave)—

Shuffle mode (willekeurige weergave)—

Pause (pauze)

Functies en bediening

De bediening van **Play mode** en **Pause** is in principe identiek aan die van de ingebouwde cd-speler.

Funcionaam	Bediening
Play mode	<p>Raadpleeg <i>Een herhaalbereik selecteren</i> op bladzijde 22.</p> <p>De herhaalbereiken die u kunt selecteren zijn echter verschillend van de ingebouwde CD-speler. De herhaalbereiken van de iPod zijn:</p> <ul style="list-style-type: none"> • Repeat One – De spelende song herhalen • Repeat All – Alle songs in de geselecteerde lijst herhalen
Pause	Raadpleeg <i>Het afspelen onderbreken</i> op bladzijde 23.

Opmerkingen

- U kunt de functie ook selecteren door op de afstandsbediening op **FUNCTION** te drukken.
- Druk op **BAND** om terug te keren naar het gewone display.
- Als een functie niet binnen ongeveer 30 seconden wordt gebruikt, keert het display automatisch terug naar het gewone display.

Songs in willekeurige volgorde afspelen (shuffle)

- **Druk zo vaak als nodig op  om de gewenste instelling te selecteren.**
 - **Shuffle Songs** – De songs in de geselecteerde lijst in willekeurige volgorde afspelen.
 - **Shuffle Albums** – De songs van een willekeurig album op volgorde afspelen.
 - **Shuffle OFF** – Het afspelen in willekeurige volgorde annuleren.

Opmerking

U kunt deze functie ook inschakelen in het menu dat verschijnt als u **MULTI-CONTROL** gebruikt. 

Bluetooth-audio

Basisbediening

Als u op dit toestel een Bluetooth-adaptor aansluit (bijvoorbeeld CD-BTB200), kunt u via Bluetooth draadloze technologie Bluetooth-audiospelers bedienen.



- ① Naam van het apparaat
Toont de apparaatnaam van de aangesloten Bluetooth-audiospeler (of Bluetooth-adaptor).

Belangrijk

- Afhankelijk van de aangesloten Bluetooth-audiospeler is de bediening met dit toestel beperkt tot de volgende twee niveaus:
 - Lager niveau: Hiermee kunt u muziek op de audiospeler alleen afspelen.
 - Hoger niveau: U kunt songs afspelen, selecteren, pauzes inlassen, enz. (alle functies die in deze handleiding zijn beschreven).
- Omdat er verschillende Bluetooth-audiospelers verkrijgbaar zijn, is de bediening van de Bluetooth-audiospeler die u met dit toestel gebruikt afhankelijk van het type audiospeler. Raadpleeg de handleiding van de Bluetooth-audiospeler en deze handleiding bij het bedienen van de audiospeler op dit toestel.
- Informatie over songs (bijvoorbeeld de verstrekke weergavetijd, de songtitel, de songindex, enz.) kan niet op dit toestel worden weergegeven.

- Wanneer u via de Bluetooth-audiospeler naar muziek luistert, dient u het gebruik van de mobiele telefoon zo veel mogelijk te vermijden. Het signaal van een mobiele telefoon kan de muziekweergave verstoren.
- Als u een mobiele telefoon gebruikt die met Bluetooth draadloze technologie op dit toestel is aangesloten, wordt de weergave van songs op de Bluetooth-audiospeler die op dit toestel is aangesloten gedempt.
- Als u naar muziek op de Bluetooth-audiospeler luistert en naar een andere signaalbron overschakelt, wordt het afspelen niet afgebroken.

● Vooruit of achteruit spoelen

Houd **MULTI-CONTROL** naar links of naar rechts ingedrukt.

● Een fragment selecteren

Duw **MULTI-CONTROL** naar links of naar rechts.

Opmerkingen

- Raadpleeg de handleiding van de Bluetooth-adapter voor meer informatie over de bediening. In dit gedeelte wordt in het kort informatie gegeven over de bediening van de Bluetooth-audiospeler met dit toestel. Deze informatie is verkort of enigszins verschillend van de informatie in de bedieningshandleiding van de Bluetooth-adapter.
- Zelfs wanneer de audiospeler geen Bluetooth-module heeft, kunt u die toch vanaf dit toestel bedienen via Bluetooth draadloze technologie. Als u met dit toestel een audiospeler wilt bedienen, sluit dan op de audiospeler een product aan dat is uitgerust met Bluetooth draadloze technologie (in de winkel verkrijgbaar) en sluit op dit toestel de Bluetooth-adapter aan (bijvoorbeeld CD-BTB200).

2 Gebruik MULTI-CONTROL om FUNCTION te selecteren.

Draai aan de knop om een andere menuoptie te selecteren. Druk op de knop om deze te selecteren.

Het functiemenu wordt weergegeven.

3 Draai aan MULTI-CONTROL om de functie te selecteren.

Connection open (verbinding open)—

Disconnect audio (audioverbinding beëindigen)—**Play** (weergeven)—**Stop** (stoppen)—

Pause (pauze)—**Device info** (apparaatgegevens)

- De werking van **Pause** is zoals bij de ingebouwde cd-speler. (Raadpleeg *Het afspelen onderbreken* op bladzijde 23.)



Opmerkingen

- U kunt de functie ook selecteren door op de afstandsbediening op **FUNCTION** te drukken.
- Druk op **BAND** om terug te keren naar het gewone display.
- Als er nog geen Bluetooth-audiospeler op dit toestel is aangesloten, verschijnen **Connection open** en **Device info** in het functiemenu en zijn de overige functies niet beschikbaar.
- Als een Bluetooth-audiospeler via een hoger niveau is aangesloten, verschijnt **Connection open** niet in het functiemenu en zijn de andere functies beschikbaar.
- Als een Bluetooth-audiospeler via een lager niveau is aangesloten, verschijnen alleen **Disconnect audio** en **Device info** in het functiemenu.
- Als de functies (behalve **Connection open** en **Disconnect audio**) niet binnen ongeveer 30 seconden gebruikt worden, keert het display automatisch terug naar de gewone weergave.

Functies en bediening

1 Druk op MULTI-CONTROL om het hoofdmenu weer te geven.

Verkrijgbare accessoires

Verbinding maken met een Bluetooth-audiospeler

1 Geef het functiemenu weer.

Raadpleeg *Functies en bediening* op de vorige bladzijde.

2 Gebruik MULTI-CONTROL om Connection open te selecteren in het functiemenu.

3 Druk op MULTI-CONTROL om de verbinding te openen.

Always waiting wordt weergegeven. Het toestel is nu gereed om verbinding te maken met een Bluetooth-audiospeler.

Als de Bluetooth-audiospeler gereed is voor de Bluetooth draadloze verbinding, wordt de verbinding met dit toestel automatisch tot stand gebracht.

Opmerking

Bij sommige audiospelers moet u eerst de pincode in dit toestel moet invoeren voordat u deze kunt gebruiken. De pincode voor uw speler vindt u op de speler zelf of in de bijgeleverde documentatie. Raadpleeg *De pincode invoeren voor Bluetooth draadloze verbinding* op bladzijde 41.

Muziek afspelen op een Bluetooth-audiospeler

1 Geef het functiemenu weer.

Raadpleeg *Functies en bediening* op de vorige bladzijde.

2 Gebruik MULTI-CONTROL om Play te selecteren in het functiemenu.

3 Druk op MULTI-CONTROL om het afspelen te starten.

Het afspelen stoppen

1 Geef het functiemenu weer.

Raadpleeg *Functies en bediening* op de vorige bladzijde.

2 Gebruik MULTI-CONTROL om Stop te selecteren in het functiemenu.

3 Druk op MULTI-CONTROL om het afspelen te stoppen.

De verbinding met een Bluetooth-audiospeler verbreken

1 Geef het functiemenu weer.

Raadpleeg *Functies en bediening* op de vorige bladzijde.

2 Gebruik MULTI-CONTROL om Disconnect audio te selecteren in het functiemenu.

3 Druk op MULTI-CONTROL om de verbinding met de Bluetooth-audiospeler te verbreken.

Disconnected wordt weergegeven. De verbinding tussen de Bluetooth-audiospeler en dit toestel is nu verbroken.

Het BD-adres (Bluetooth-apparaatadres) weergeven

1 Geef het functiemenu weer.

Raadpleeg *Functies en bediening* op de vorige bladzijde.

2 Gebruik MULTI-CONTROL om Device info te selecteren in het functiemenu.

3 Duw MULTI-CONTROL naar links om naar het BD-adres om te schakelen.

De hexadecimale tekenreeks van 12 cijfers wordt weergegeven.

- Duw **MULTI-CONTROL** naar rechts om terug te keren naar de naam van het apparaat. 

Bluetooth-telefoon

Basisbediening

Als u een Bluetooth-adaptor (bijvoorbeeld CD-BTB200) gebruikt, kunt u op dit toestel een mobiele telefoon met Bluetooth-technologie aansluiten voor handsfree bellen tijdens het rijden.

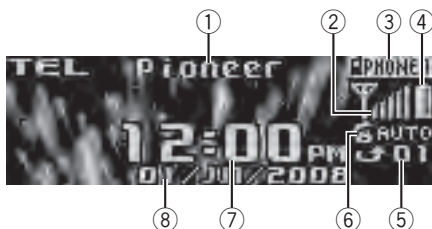

- ① Naam van het apparaat
Toont de apparaatnaam van de mobiele telefoon.
- ② Signaalniveau-indicator
Deze geeft de signaalsterkte van de mobiele telefoon aan.
 - De waarde van de signaalniveau-indicator kan afwijken van de werkelijke waarde.
- ③ Nummerindicator gebruiker
Deze toont het registratienummer van de mobiele telefoon.
- ④ Batterijvermogen-indicator
Deze geeft het vermogen van de batterij van de mobiele telefoon aan.
 - De waarde van de batterijvermogen-indicator kan afwijken van de werkelijke waarde.
 - Als het batterijvermogen niet beschikbaar is, geeft de batterijvermogen-indicator niets aan.
- ⑤ Indicator inkomend gesprek
Deze geeft aan dat er een inkomend gesprek is ontvangen dat u nog niet hebt gezien.
 - Inkomende gesprekken worden niet gemeld op het display als de mobiele telefoon niet aangesloten is op dit toestel.
- ⑥ Indicator automatisch beantwoorden/automatisch weigeren
Deze geeft **AUTO** aan wanneer de functie Automatisch beantwoorden is geactiveerd (raad-

pleeg *Automatisch beantwoorden instellen* op bladzijde 59 voor meer informatie).

Deze geeft **REJECT** aan wanneer de functie Automatisch weigeren is geactiveerd (raadpleeg *Automatisch weigeren instellen* op bladzijde 59 voor meer informatie).

- ⑦ Klokkeergave
Toont de tijd (als het toestel is aangesloten op een telefoon).
- ⑧ Kalenderweergave
Toont de dag, de maand en het jaar (als het toestel is aangesloten op een telefoon).

Belangrijk

- Als u dit toestel gebruikt in combinatie met een mobiele telefoon met Bluetooth draadloze technologie terwijl de motor niet draait, kan de accu leeg raken.
- Handelingen die uw aandacht vereisen zoals het kiezen van nummers op het display, het gebruik van het telefoonboek, enz. zijn niet toegelaten tijdens het rijden. Als u dergelijke handelingen wilt uitvoeren, dient u het voertuig eerst veilig te parkeren.

Opmerkingen

- De equalizercurve voor telefoongebruik kan niet worden gewijzigd.
- Als de telefoon als bron is geselecteerd, kan alleen de **Fader** (balansinstelling) in het audiomenü bediend worden.

Het toestel instellen voor handsfree telefoneren

Voordat u de functie voor handsfree telefoneren kunt gebruiken, moet u een aantal instellingen op dit toestel opgeven. Dit houdt in dat u de telefoon op dit toestel moet registreren, een Bluetooth draadloze verbinding tussen dit toestel en de telefoon moet maken, en het volumeniveau moet aanpassen.

Verkrijgbare accessoires

1 Verbinden

Raadpleeg *Verbinding maken met een mobiele telefoon* op bladzijde 53 voor meer informatie over het aansluiten van een telefoon op dit toestel via Bluetooth draadloze technologie.

- De telefoon is nu tijdelijk aangesloten. Om op-timaal gebruik te kunnen maken van deze technologie, moet u de telefoon op dit toestel registreren.

2 Registreren

Raadpleeg *Een aangesloten mobiele telefoon registreren* op bladzijde 54 voor informatie over het registreren van een tijdelijk aangesloten telefoon.

3 Volume instellen

Stel het volume van de mobiele telefoon naar wens in. Nadat u het volume hebt ingesteld, wordt dit als standaardinstelling in het geheugen opgeslagen.

- Het gespreksvolume en het volume van het belsignaal zijn afhankelijk van het type mobiele telefoon dat u gebruikt.
- Als het volume van het belsignaal en het gespreksvolume erg verschillen, kan het algemene volumeniveau onstabiel worden.
- Controleer of het volume van de mobiele telefoon op het gewenste niveau staat voordat u de telefoon van dit toestel loskoppelt. Als het volume van de mobiele telefoon is gedempt (op nul staat), blijft het gedempt zelfs nadat de telefoon is losgekoppeld.

Een telefoongesprek voeren

Spraakherkenning

1 Houd **BAND** ingedrukt tot **Voice dial** op het display verschijnt.

Voice dial verschijnt op het display. Als **Voice dial ON** wordt weergegeven, is de functie spraakherkenning beschikbaar.

- Als de mobiele telefoon spraakherkenning niet ondersteunt, verschijnt **No voice dial** op het display en kunt u deze functie niet gebruiken.

2 Noem de naam van de gewenste contactpersoon.

Een telefoongesprek aannemen

Een inkomend gesprek beantwoorden of weigeren

- **Een inkomend gesprek beantwoorden**
Druk op **MULTI-CONTROL** als er een gesprek binnenkomt.
 - U kunt dit ook doen door **MULTI-CONTROL** omhoog te duwen.

- **Een telefoongesprek beëindigen**

Duw **MULTI-CONTROL** omlaag.

- **Een inkomend gesprek weigeren**

Duw **MULTI-CONTROL** omhoog als er een gesprek binnenkomt.

Opmerkingen

- Als de privé-modus is geselecteerd op de mobiele telefoon, is handsfree bellen wellicht niet mogelijk.
- De geschatte gespreksduur verschijnt op het display (deze kan enigszins afwijken van de werkelijke gespreksduur).

Mogelijkheden voor een gesprek in de wachtstand

- **Een gesprek in de wachtstand beantwoorden**

Druk op **MULTI-CONTROL** als er een gesprek binnenkomt.

- U kunt dit ook doen door **MULTI-CONTROL** omhoog te duwen.

- **Alle gesprekken beëindigen**

Duw **MULTI-CONTROL** omlaag.

- **Schakelen tussen de bellers die in de wachtstand staan**

Druk op **MULTI-CONTROL**.

- U kunt dit ook doen door **MULTI-CONTROL** omhoog te duwen.

- **Een gesprek in de wachtstand weigeren**

Duw **MULTI-CONTROL** omlaag.

**Opmerkingen**

- Door **MULTI-CONTROL** omlaag te duwen, beëindigt u alle gesprekken inclusief gesprekken die in de wachtstand staan.
- Om het gesprek te beëindigen, moeten zowel u als de persoon waarmee u sprak de telefoon ophangen.

Functies en bediening**1 Druk op MULTI-CONTROL om het hoofdmenu weer te geven.****2 Gebruik MULTI-CONTROL om FUNCTION te selecteren.**

Draai aan de knop om een andere menuoptie te selecteren. Druk op de knop om deze te selecteren.

Het functiemenu wordt weergegeven.

3 Draai aan MULTI-CONTROL om de functie te selecteren.

Search & Connect (zoeken en verbinding maken)—**Connection open** (verbinding open)

—**Disconect phone** (verbinding beëindigen)

—**Connect phone** (telefoon verbinden)—

Set phone (telefoon registreren)—

Delete phone (telefoon verwijderen)—

PH.B.Transfer (telefoonboek overzetten)—

PH.B.Name view (sorteerwijze telefoonboek)

—**Clear memory** (geheugen wissen)—

Number dial (bellen door een nummer in te voeren)—

Refuse calls (instelling voor automatisch weigeren)—

Auto answer (instelling voor automatisch beantwoorden)—

Ring tone (beltoon selecteren)—

Auto connect (instelling voor automatisch verbinden)—

Echo cancel (echo onderdrukken)—

Device info (apparaatgegevens)

Als de telefoon nog niet met dit toestel is verbonden

De volgende functies kunnen niet worden gebruikt.

- **Disconect phone** (verbinding beëindigen)
- **Set phone** (telefoon registreren)
- **Clear memory** (geheugen wissen)

- **PH.B.Name view** (sorteerwijze telefoonboek)
- **Number dial** (bellen door een nummer in te voeren)

Als de telefoon met dit toestel is verbonden maar nog niet geregistreerd is

De volgende functies kunnen niet worden gebruikt.

- **Search & Connect** (zoeken en verbinding maken)
- **Connection open** (verbinding open)
- **Connect phone** (telefoon verbinden)
- **PH.B.Name view** (sorteerwijze telefoonboek)
- **Clear memory** (geheugen wissen)

Als de telefoon met dit toestel is verbonden en geregistreerd is

De volgende functies kunnen niet worden gebruikt.

- **Search & Connect** (zoeken en verbinding maken)
- **Connection open** (verbinding open)
- **Connect phone** (telefoon verbinden)
- **Set phone** (telefoon registreren)

**Opmerkingen**

- U kunt de functie ook selecteren door op de afstandsbediening op **FUNCTION** te drukken.
- Druk op **BAND** om terug te keren naar het weergavedisplay.
- **Device info** is gelijk aan dezelfde functie voor Bluetooth-audio. (Raadpleeg *Het BD-adres (Bluetooth-apparaatadres) weergeven* op bladzijde 49.)
- **PH.B.Name view** (sorteerwijze telefoonboek) is niet beschikbaar voor mobiele telefoons die als gasttelefoon zijn geregistreerd.
- **PH.B.Name view**, **Clear memory**, **Number dial** en **Refuse calls** zijn niet beschikbaar als een mobiele telefoon via het Bluetooth HSP profiel (Head Set Profile) is aangesloten.

Verkrijgbare accessoires

- Als u de functies (behalve **Search & Connect**, **Connection open**, **Connect phone**, **PH.B.Transfer**, **Disconnect phone**, **Number dial**, **Clear memory** en **PH.B.Name view**) niet gebruikt binnen ongeveer 30 seconden, keert het display automatisch terug naar de gewone weergave.

Verbinding maken met een mobiele telefoon

Zoeken naar beschikbare mobiele telefoons

1 Geef het functiemenu weer.

Raadpleeg *Functies en bediening* op de vorige bladzijde.

2 Gebruik MULTI-CONTROL om Search & Connect te selecteren in het functiemenu.

3 Druk op MULTI-CONTROL om beschikbare mobiele telefoons te zoeken.

Tijdens het zoeken knippert **SEARCHING**. Als er mobiele telefoons met Bluetooth draadloze technologie worden gevonden, wordt de naam daarvan weergegeven. Als de naam niet bekend is, wordt **Name not found** weergegeven.

- Als dit toestel geen beschikbare mobiele telefoons vindt, wordt **Not found** weergegeven.

4 Duw MULTI-CONTROL omhoog of omlaag om de naam te selecteren van het apparaat waarmee u verbinding wilt maken.

5 Druk op MULTI-CONTROL om verbinding te maken met de geselecteerde mobiele telefoon.

Tijdens de verbindingsoopbouw knippert **Connecting**. Controleer om de verbinding te voltooien de naam van het apparaat (**Pioneer BT Unit**) en voer de koppelingcode op de mobiele telefoon in. Als de verbinding is gemaakt, wordt **Connected** weergegeven.

- De standaardinstelling van de koppelingcode is **0000**. U kunt deze code wijzigen in de begininstellingen. Raadpleeg *De pincode invoeren voor Bluetooth draadloze verbinding* op bladzijde 41.

Verbinding maken vanaf een mobiele telefoon

1 Geef het functiemenu weer.

Raadpleeg *Functies en bediening* op de vorige bladzijde.

2 Gebruik MULTI-CONTROL om Connection open te selecteren in het functiemenu.

3 Druk op MULTI-CONTROL om de verbinding te openen.

Always waiting knippert en het toestel is stand-by om verbinding te maken met een mobiele telefoon.

4 Maak de verbinding met dit toestel vanaf de mobiele telefoon.

- De standaardinstelling van de koppelingcode is **0000**. U kunt deze code wijzigen in de begininstellingen. Raadpleeg *De pincode invoeren voor Bluetooth draadloze verbinding* op bladzijde 41.

De verbinding met een mobiele telefoon beëindigen

1 Geef het functiemenu weer.

Raadpleeg *Functies en bediening* op de vorige bladzijde.

2 Gebruik MULTI-CONTROL om Disconnect phone te selecteren in het functiemenu.

De apparaatnaam van de verbonden telefoon verschijnt op het display.

3 Druk op MULTI-CONTROL om de verbinding met deze mobiele telefoon te beëindigen.

Als de verbinding is verbroken, wordt **Disconnected** weergegeven.

Een aangesloten mobiele telefoon registreren

1 Geef het functiemenu weer.

Raadpleeg *Functies en bediening* op bladzijde 52.

2 Gebruik MULTI-CONTROL om Set phone te selecteren in het functiemenu.

3 Duw MULTI-CONTROL omhoog of omlaag om een registratienummer te selecteren.

P1 (gebruikerstelefoon 1)—**P2** (gebruikerstelefoon 2)—**P3** (gebruikerstelefoon 3)—**G1** (gasttelefoon 1)—**G2** (gasttelefoon 2)

- Als u een registratienummer selecteert, kunt u zien of er al een telefoon aan dat nummer is toegewezen. Als het nummer leeg is, wordt

No data weergegeven. Als het registratienummer al bezet is, verschijnt de naam van de telefoon.

Als u een geregistreerde telefoon door een andere telefoon wilt vervangen, moet u eerst de geregistreerde telefoon verwijderen. Raadpleeg *Een geregistreerde telefoon verwijderen* op deze bladzijde voor meer informatie.

4 Druk op MULTI-CONTROL om de aangesloten telefoon te registreren.

Als de registratie is voltooid, wordt

Reg.Completed weergegeven.

- Als de registratie is mislukt, wordt

Reg.ERROR weergegeven. Ga in dit geval terug naar stap 1 en probeer het opnieuw.

Een geregistreerde telefoon verwijderen

1 Geef het functiemenu weer.

Raadpleeg *Functies en bediening* op bladzijde 52.

2 Gebruik MULTI-CONTROL om Delete phone te selecteren in het functiemenu.

3 Duw MULTI-CONTROL omhoog of omlaag om een registratienummer te selecteren.

P1 (gebruikerstelefoon 1)—**P2** (gebruikerstelefoon 2)—**P3** (gebruikerstelefoon 3)—**G1** (gasttelefoon 1)—**G2** (gasttelefoon 2)

- Als een registratienummer leeg is, verschijnt **No data** op het display en is de handeling niet mogelijk.

4 Duw MULTI-CONTROL naar rechts om Delete YES te selecteren.

Delete YES wordt weergegeven. Het toestel is nu gereed om de telefoon te verwijderen.

5 Druk op MULTI-CONTROL om de telefoon te verwijderen.

Nadat u de telefoon hebt verwijderd, wordt **Deleted** weergegeven.

Verbinding maken met een geregistreerde mobiele telefoon

Handmatig verbinding maken met een geregistreerde telefoon

1 Geef het functiemenu weer.

Raadpleeg *Functies en bediening* op bladzijde 52.

2 Gebruik MULTI-CONTROL om Connect phone te selecteren in het functiemenu.

3 Duw MULTI-CONTROL omhoog of omlaag om een registratienummer te selecteren.

P1 (gebruikerstelefoon 1)—**P2** (gebruikerstelefoon 2)—**P3** (gebruikerstelefoon 3)—**G1** (gasttelefoon 1)—**G2** (gasttelefoon 2)

- Als een registratienummer leeg is, verschijnt **No data** op het display en is de handeling niet mogelijk.

Verkrijgbare accessoires

4 Druk op MULTI-CONTROL om verbinding te maken met de geselecteerde mobiele telefoon.

Terwijl er verbinding wordt gemaakt, wordt **Connecting** weergegeven. Als de verbinding is gemaakt, wordt **Connected** weergegeven.

Automatisch verbinding maken met een geregistreerde telefoon

1 Geef het functiemenu weer.

Raadpleeg *Functies en bediening* op bladzijde 52.

2 Gebruik MULTI-CONTROL om Auto connect te selecteren in het functiemenu.

3 Druk op MULTI-CONTROL om automatisch verbinding maken in te schakelen.

Als de mobiele telefoon gereed is voor een Bluetooth draadloze verbinding, wordt de verbinding met dit toestel automatisch tot stand gebracht.

- Druk nogmaals op **MULTI-CONTROL** om de functie automatisch verbinding maken uit te schakelen.

Het telefoonboek gebruiken

Items naar het telefoonboek overzetten

In het telefoonboek kunt u maximaal 500 items opslaan. 300 voor Gebruiker 1, 150 voor Gebruiker 2 en 50 voor Gebruiker 3.

1 Geef het functiemenu weer.

Raadpleeg *Functies en bediening* op bladzijde 52.

2 Gebruik MULTI-CONTROL om PH.B.Transfer te selecteren in het functiemenu.

3 Druk op MULTI-CONTROL om naar de stand-bymodus voor het overzetten van het telefoonboek te gaan.

Transfer YES verschijnt op het display.

4 Druk op MULTI-CONTROL om het bevestigingsscherm weer te geven.

Transfer YES verschijnt op het display.

5 Gebruik de mobiele telefoon om het telefoonboek over te zetten.

Gebruik de mobiele telefoon om het telefoonboek over te zetten. Raadpleeg de handleiding van de mobiele telefoon voor meer informatie.

- Het display geeft aan hoeveel items er zijn overgezet en hoeveel items er in totaal moeten worden overgezet.

6 Data transferred wordt weergegeven als het overzetten van het telefoonboek is voltooid.

De sorteerwijze van het telefoonboek wijzigen

1 Geef het functiemenu weer.

Raadpleeg *Functies en bediening* op bladzijde 52.

2 Gebruik MULTI-CONTROL om PH.B.Name view te selecteren in het functiemenu.

Invert names YES verschijnt op het display.

3 Druk op MULTI-CONTROL om de sorteerwijze voor de namen te wijzigen.

Inverted verschijnt op het display en de sorteerwijze wordt gewijzigd.

Door herhaaldelijk op **MULTI-CONTROL** te drukken, kunt u afwisselend sorteren op voor- of achternaam.

Een nummer uit het telefoonboek bellen

Belangrijk

Voordat u deze handeling uitvoert, moet u het voertuig veilig parkeren en op de handrem zetten.

Nadat u in het telefoonboek het gewenste nummer hebt gevonden, kunt u dat nummer selecteren en bellen.

1 Druk op LIST om het telefoonboek weer te geven.

2 Druk MULTI-CONTROL naar links of naar rechts om de eerste letter te selecteren van de naam die u zoekt.

3 Druk op MULTI-CONTROL om items weer te geven.

Het display toont de eerste drie items in het telefoonboek die met de geselecteerde letter beginnen (bijvoorbeeld “Bart”, “Ben” en “Brian” wanneer “B” wordt geselecteerd).

4 Duw MULTI-CONTROL omhoog of omlaag en selecteer de persoon in het telefoonboek die u wilt bellen.

5 Duw MULTI-CONTROL naar rechts om de gedetailleerde lijst van het geselecteerde item weer te geven.

In de gedetailleerde lijst worden het telefoonnummer, de naam en het genre (indien toegevoegd) van items weergegeven.

- U kunt de naam en het telefoonnummer over het display laten schuiven door **DISP** ingedrukt te houden.
- Als er meerdere telefoonnummers onder een item zijn opgeslagen, kunt u het gewenste nummer selecteren door **MULTI-CONTROL** te draaien.
- Als u een ander item uit het telefoonboek wilt selecteren, duwt u **MULTI-CONTROL** naar links.

6 Druk op MULTI-CONTROL om het nummer te bellen.

7 Duw MULTI-CONTROL omlaag om het gesprek te beëindigen.

De naam van een item in het telefoonboek wijzigen

Belangrijk

Voordat u deze handeling uitvoert, moet u het voertuig veilig parkeren en op de handrem zetten.

U kunt de namen van de items in het telefoonboek wijzigen. Een naam kan maximaal 16 tekens lang zijn.

1 Toon de gedetailleerde lijst van het gewenste item uit het telefoonboek.

Zie de stappen 1 tot en met 5 in *Een nummer uit het telefoonboek bellen* op de vorige bladzijde voor meer informatie hierover.

2 Houd MULTI-CONTROL ingedrukt om het invoerscherm voor namen weer te geven.

Edit name wordt weergegeven.

3 Druk op DISP en selecteer het gewenste tekentype.

Door op **DISP** te drukken selecteert u de teken-typen in onderstaande volgorde:

- Alfabet (hoofdletters), cijfers en symbolen—alfabet (kleine letters)—cijfers en symbolen—Europese tekens, zoals letters met accenten (bijvoorbeeld á, à, ä, ç) of Russische tekens
- Houd **DISP** ingedrukt om te wisselen tussen Europese tekens (ISO8859-1) en Russische tekens (ISO8859-5).
- Europese en Russische tekens kunnen niet door elkaar worden gebruikt.

4 Duw MULTI-CONTROL omhoog of omlaag om een letter te selecteren.

- Om een letter te vervangen door een spatie, selecteert u “_” (liggend streepje).

5 Duw MULTI-CONTROL naar links of rechts om de cursor naar de vorige of volgende tekenpositie te verplaatsen.

6 Druk op MULTI-CONTROL om de nieuwe naam op te slaan.

Telefoonnummers wijzigen

Belangrijk

Voordat u deze handeling uitvoert, moet u het voertuig veilig parkeren en op de handrem zetten.

Verkrijgbare accessoires

U kunt de nummers in het telefoonboek wijzigen. Een telefoonnummer kan maximaal 24 cijfers lang zijn.

1 Toon de gedetailleerde lijst van het gewenste item uit het telefoonboek.

Zie de stappen 1 tot en met 5 in *Een nummer uit het telefoonboek bellen* op bladzijde 55 voor meer informatie hierover.

2 Houd MULTI-CONTROL ingedrukt om het invoerscherm voor namen weer te geven.

Edit name wordt weergegeven.

3 Draai MULTI-CONTROL om naar het invoerscherm voor nummers te gaan.

Edit name (invoerscherm naam)—

Edit number (invoerscherm nummer)—

Clear memory (scherm voor geheugen wissen)

4 Duw MULTI-CONTROL naar links of rechts om de cursor te verplaatsen naar het nummer dat u wilt wijzigen.

5 Duw MULTI-CONTROL omhoog of omlaag om nummers te wijzigen.

Herhaal deze stappen totdat u alle wijzigingen hebt gemaakt.

6 Druk op MULTI-CONTROL om het nieuwe nummer op te slaan.

Een item uit het telefoonboek wissen

Belangrijk

Voordat u deze handeling uitvoert, moet u het voertuig veilig parkeren en op de handrem zetten.

1 Toon de gedetailleerde lijst van het gewenste item uit het telefoonboek.

Zie de stappen 1 tot en met 5 in *Een nummer uit het telefoonboek bellen* op bladzijde 55 voor meer informatie hierover.

2 Houd MULTI-CONTROL ingedrukt om het invoerscherm voor namen weer te geven.

Edit name wordt weergegeven.

3 Draai MULTI-CONTROL om naar het scherm voor het wissen van het geheugen te gaan.

Edit name (invoerscherm naam)—

Edit number (invoerscherm nummer)—

Clear memory (scherm voor geheugen wissen)

4 Duw MULTI-CONTROL naar rechts om het bevestigingsscherm weer te geven.

Clear memory YES wordt weergegeven.

- Als u het geselecteerde onderdeel niet wilt wissen, duwt u **MULTI-CONTROL** naar links. Het display keert terug.

5 Druk op MULTI-CONTROL om het item uit het telefoonboek te verwijderen.

Cleared wordt weergegeven.

Het item is verwijderd uit het telefoonboek.

Het display keert terug naar de invoerlijst van het telefoonboek.

De gespreksgeschiedenis gebruiken

Belangrijk

Voordat u deze handeling uitvoert, moet u het voertuig veilig parkeren en op de handrem zetten.

De 12 meest recent gekozen, ontvangen en gemiste gesprekken worden in de gespreksgeschiedenis opgenomen. U kunt de gespreksgeschiedenis doorbladeren en vanuit de gespreksgeschiedenis nummers bellen.

1 Druk op LIST om de lijst weer te geven.

Druk herhaaldelijk op **LIST** om tussen de volgende lijsten te schakelen:

Telefoonboek—Gemiste gesprekken—Gekozen gesprekken—Ontvangen gesprekken

- Zie *Het telefoonboek gebruiken* op bladzijde 55 voor meer informatie over het telefoonboek.

- Als er in de geselecteerde lijst geen telefoonnummers zijn opgeslagen, wordt **No data** weergegeven.

2 Draai MULTI-CONTROL om een telefoonnummer te selecteren.

Draai **MULTI-CONTROL** om door de telefoonnummers in de lijst te bladeren.

- Als het nummer al in het telefoonboek staat, wordt de naam weergegeven.
- U kunt het telefoonnummer ook wijzigen door **MULTI-CONTROL** omhoog of omlaag te duwen.

3 Duw MULTI-CONTROL naar rechts om de gedetailleerde lijst weer te geven.

De naam en het telefoonnummer worden in de gedetailleerde lijst weergegeven.

- Als het nummer al in het telefoonboek staat, wordt de naam ook weergegeven.
- Door **MULTI-CONTROL** te draaien, gaat u naar het vorige of volgende telefoonnummer in de gedetailleerde lijst.
- Als u niet binnen ongeveer 30 seconden een handeling uitvoert, wordt de lijstweergave automatisch geannuleerd.

4 Druk op MULTI-CONTROL om het nummer te bellen.

- Houd voor een internationaal telefoongesprek **MULTI-CONTROL** ingedrukt om **+** aan het telefoonnummer toe te voegen.

5 Duw MULTI-CONTROL omlaag om het gesprek te beëindigen.

Voorkeuzenummers gebruiken

Belangrijk

Voordat u deze handeling uitvoert, moet u het voertuig veilig parkeren en op de handrem zetten.

Nummers die u regelmatig belt kunt u als voorkeuzenummer instellen zodat u ze snel kunt kiezen.

1 Selecteer het gewenste telefoonnummer in het telefoonboek of de gespreksgeschiedenis. U kunt het gewenste telefoonnummer ook direct invoeren.

Raadpleeg de aanwijzingen op de voorgaande pagina's voor het selecteren van telefoonnummers in het telefoonboek of de gespreksgeschiedenis. Zie *Iemand opbellen door het telefoonnummer in te voeren* op deze bladzijde als u direct een telefoonnummer wilt invoeren.

2 Houd één van de toetsen 1 t/m 6 op de afstandsbediening ingedrukt om het telefoonnummer op te slaan.

Het geselecteerde telefoonnummer is in het geheugen opgeslagen. Als u hierna op dezelfde voorkeuzetoets drukt, wordt het opgeslagen telefoonnummer uit het geheugen opgeroepen.

Iemand opbellen door het telefoonnummer in te voeren

Belangrijk

Voordat u deze handeling uitvoert, moet u het voertuig veilig parkeren en op de handrem zetten.

1 Geef het functiemenu weer.

Raadpleeg *Functies en bediening* op bladzijde 52.

2 Gebruik MULTI-CONTROL om Number dial te selecteren in het functiemenu.

- U kunt dit menu ook openen vanuit het stand-bydisplay door op de afstandsbediening op **DIRECT** te drukken.

3 Duw MULTI-CONTROL omhoog of omlaag om een nummer te selecteren.

- U kunt telefoonnummers ook invoeren met behulp van de toetsen **0 t/m 9** op de afstandsbediening.

Verkrijgbare accessoires

4 Duw MULTI-CONTROL naar links of rechts om de cursor naar de vorige of volgende positie te verplaatsen.

- U kunt maximaal 24 cijfers invoeren.

5 Als u het nummer hebt ingevoerd, drukt u op MULTI-CONTROL.

De nummerbevestiging verschijnt.

6 Druk nogmaals op MULTI-CONTROL om een telefoongesprek te voeren.

7 Duw MULTI-CONTROL omlaag om het gesprek te beëindigen.

Het geheugen wissen

1 Geef het functiemenu weer.

Raadpleeg *Functies en bediening* op bladzijde 52.

2 Gebruik MULTI-CONTROL om Clear memory te selecteren in het functiemenu.

3 Duw MULTI-CONTROL omhoog of omlaag om een item te selecteren.

Telkens wanneer u MULTI-CONTROL omhoog of omlaagduwt, worden de items in onderstaande volgorde geselecteerd:

Phone book (telefoonboek)—**Missed calls** (gemiste gesprekken)—**Dialed calls** (gekozen gesprekken)—**Received calls** (ontvangen gesprekken)—**Dial preset** (voorkeuzenummers)—**All clear** (volledige geheugen wissen)

- Selecteer **All clear** als u het gehele telefoonboek, alle gekozen/ontvangen/gemiste gesprekken en alle voorkeuzenummers wilt verwijderen.
- Als er een gasttelefoon via Bluetooth draadloze technologie op dit toestel is aangesloten, kunt u **Phone book** niet selecteren.

4 Duw MULTI-CONTROL naar rechts om het onderdeel te selecteren dat u wilt wissen.

Clear memory YES wordt weergegeven. Het toestel is nu gereed om het geheugen te wissen.

- Als u het geselecteerde onderdeel niet wilt wissen, duwt u **MULTI-CONTROL** naar links. Het display keert terug.

5 Druk op MULTI-CONTROL om het uit het geheugen te wissen.

Cleared wordt weergegeven en de gegevens van het geselecteerde onderdeel zijn uit het geheugen van dit toestel gewist.

Automatisch weigeren instellen

1 Geef het functiemenu weer.

Raadpleeg *Functies en bediening* op bladzijde 52.

2 Gebruik MULTI-CONTROL om Refuse calls te selecteren in het functiemenu.

3 Druk op MULTI-CONTROL om de functie automatisch gesprekken weigeren in te schakelen.

- Druk nogmaals op **MULTI-CONTROL** om de functie automatisch gesprekken weigeren uit te schakelen.

Automatisch beantwoorden instellen

1 Geef het functiemenu weer.

Raadpleeg *Functies en bediening* op bladzijde 52.

2 Gebruik MULTI-CONTROL om Auto answer te selecteren in het functiemenu.

3 Druk op MULTI-CONTROL om de functie automatisch beantwoorden in te schakelen.

- Druk nogmaals op **MULTI-CONTROL** om de functie automatisch beantwoorden uit te schakelen.

Het belsignaal in- of uitschakelen

1 Geef het functiemenu weer.

Raadpleeg *Functies en bediening* op bladzijde 52.

2 Gebruik MULTI-CONTROL om Ring tone te selecteren in het functiemenu.

3 Druk op MULTI-CONTROL om het belsignaal in te schakelen.

- Druk nogmaals op **MULTI-CONTROL** om het belsignaal uit te schakelen.

Echo- en ruisonderdrukking

1 Gebruik MULTI-CONTROL om

Echo cancel te selecteren in het functiemenu.

2 Druk op MULTI-CONTROL om echo onderdrukken in te schakelen.

- Druk opnieuw op **MULTI-CONTROL** als u echo onderdrukken wilt uitschakelen. 

Multi-CD-speler

Basisbediening

U kunt via dit toestel een los verkrijgbare multi-CD-speler bedienen.

- *Multi-CD-spelers voor 50 discs ondersteunen alleen de functies die in deze handleiding worden beschreven.*
- *Dit toestel ondersteunt niet de functies voor discitellijsten voor een multi-CD-speler voor 50 discs. Raadpleeg Discs selecteren uit de discitellijst op bladzijde 64 voor meer informatie over de functies voor titellijsten van discs.*



- ① Discnummerindicator
- ② Nummerindicator fragment
- ③ Weergavetijd-indicator

● Een disc selecteren

Duw **MULTI-CONTROL** omhoog of omlaag.

- U kunt ook een disc selecteren door de toetsen **1** t/m **6** op de afstandsbediening te gebruiken.
 - Druk voor discs 1 t/m 6 op de corresponderende nummertoeets.
 - Voor discs 7 t/m 12 houdt u de corresponderende toets iets langer ingedrukt (bijvoorbeeld **1** voor disc 7), tot het discnummer op het display wordt weergegeven.

● Vooruit of achteruit spoelen

Houd **MULTI-CONTROL** naar links of naar rechts ingedrukt.

● Een fragment selecteren

Duw **MULTI-CONTROL** naar links of naar rechts.

Opmerkingen

- Wanneer de multi-CD-speler gereed is, verschijnt **READY** op het display.
- Als er een foutmelding zoals **ERROR-11** wordt weergegeven, raadpleeg dan de handleiding van de multi-CD-speler.
- Als er geen discs in het magazijn van de multi-CD-speler zijn geplaatst, verschijnt **No disc** op het display.

CD TEXT-functies gebruiken

U kunt deze functies uitsluitend gebruiken met een voor CD TEXT geschikte multi-CD-speler.

Verkrijgbare accessoires

De bediening is gelijk aan die van de ingebouwde CD-speler.

Raadpleeg *De tekstinformatie van de disc weergeven* op bladzijde 21.

Geavanceerde bediening

U kunt Compression (compressie en DBE) alleen gebruiken met een multi-CD-speler die deze functies ondersteunt.

1 Druk op MULTI-CONTROL om het hoofdmenu weer te geven.

2 Gebruik MULTI-CONTROL om FUNCTION te selecteren.

Draai aan de knop om een andere menuoptie te selecteren. Druk op de knop om deze te selecteren.

Het functiemenu wordt weergegeven.

3 Draai aan MULTI-CONTROL om de functie te selecteren.

Play mode (herhaalde weergave)—

Random mode (willekeurige weergave)—

Scan mode (scanweergave)—**Pause** (pauze)

—**compression** (compressie en DBE)—

ITS play mode (ITS-weergave)—**ITS memo**

(ITS-programmering)—**TitleInput "A"** (discitelinvoer)

- Als de functies (behalve **ITS memo** en **TitleInput "A"**) niet binnen ongeveer 30 seconden worden gebruikt, keert het display automatisch terug naar de gewone weergave.

- Als u een CD TEXT-disc afspeelt op een met CD TEXT compatibele multi-CD-speler, kunt u **TitleInput "A"** niet inschakelen. Op een CD TEXT-disc is de discititel namelijk al vastgelegd.

Functies en bediening

De bediening van de functies **Play mode**,

Random mode, **Scan mode**, **Pause** en

TitleInput "A" is in principe gelijk aan de bediening van deze functies op de ingebouwde cd-speler.

Funcienaam	Bediening
Play mode	Raadpleeg <i>Een herhaalbereik selecteren</i> op bladzijde 22. Het herhaalbereik dat u kunt selecteren is echter verschillend van dat van de ingebouwde CD-speler. De multi-CD-speler heeft de volgende herhaalbereiken: <ul style="list-style-type: none"> • M-CD repeat – Alle discs in de multi-CD-speler herhalen • Track repeat – Alleen het spelende fragment herhalen • Disc repeat – De spelende disc herhalen
Random mode	Raadpleeg <i>Fragmenten in willekeurige volgorde afspelen</i> op bladzijde 23.
Scan mode	Raadpleeg <i>Mappen en fragmenten scannen</i> op bladzijde 23.
Pause	Raadpleeg <i>Het afspelen onderbreken</i> op bladzijde 23.
TitleInput "A"	Raadpleeg <i>Discitels invoeren</i> op bladzijde 24.



Opmerkingen

- U kunt de functie ook selecteren door op de afstandsbediening op **FUNCTION** te drukken.
- Druk op **BAND** om terug te keren naar het weergavedisplay.
- Als u tijdens de herhaalde weergave een andere disc selecteert, wordt het bereik voor herhaalde weergave gewijzigd in **M-CD repeat**.
- Als u tijdens **Track repeat** een fragment zoekt of vooruit- of achteruitspoelt, wordt het bereik voor herhaalde weergave gewijzigd in **Disc repeat**.
- Wanneer het scannen van fragmenten of discs is voltooid, wordt de normale weergave van de fragmenten hervat.

Compressie en extra basversterking gebruiken

U kunt deze functies alleen gebruiken met een daarvoor geschikte multi-CD-speler.

Met de functies COMP (compressie) en DBE (Dynamic Bass Emphasis) kunt u de geluids-kwaliteit van de multi-CD-speler aanpassen.

1 Geef het functiemenu weer.

Raadpleeg *Geavanceerde bediening* op de vorige bladzijde.

2 Gebruik MULTI-CONTROL om compression te selecteren in het functiemenu.

- Als de multi-CD-speler niet geschikt is voor de functies COMP/DBE, verschijnt **NO COMP** op het display wanneer u deze functie selecteert.

3 Druk op MULTI-CONTROL en selecteer de gewenste instelling.

COMP OFF—COMP 1—COMP 2—COMP OFF—DBE 1—DBE 2

ITS-speellijsten

Met ITS (Instant Track Selection) kunt u een speellijst met uw favoriete fragmenten samenstellen van de discs die in het magazijn van de multi-CD-speler zijn geplaatst. Als u uw favoriete fragmenten aan de speellijst heeft toegevoegd, kunt u de ITS-weergave inschakelen om de geselecteerde fragmenten af te spelen. Met ITS kunt u voor maximaal 100 discs (met de discitels) per disc tot 99 fragmenten invoeren en afspelen. (Bij multi-CD-spelers die vóór de CDX-P1250 en CDX-P650 zijn verkocht, kunnen maximaal 24 fragmenten in de speellijst worden opgeslagen.)

Een speellijst met ITS-programmering samenstellen

1 Speel een CD af die u wilt programmeren.

Duw **MULTI-CONTROL** omhoog of omlaag om de CD te selecteren.

2 Geef het functiemenu weer.

Raadpleeg *Geavanceerde bediening* op de vorige bladzijde.

3 Gebruik MULTI-CONTROL om ITS memo te selecteren in het functiemenu.

4 Selecteer het gewenste fragment door MULTI-CONTROL naar links of rechts te duwen.

5 Duw MULTI-CONTROL omhoog om het huidige fragment in de speellijst op te slaan.

Memory complete wordt weergegeven en de huidige selectie wordt aan de speellijst toegevoegd.

6 Druk op BAND om terug te keren naar het weergavedisplay.



Opmerking

Als er gegevens voor 100 discs in het geheugen zijn opgeslagen, worden de gegevens van de oudste disc door de nieuwe overschreven.

De ITS-speellijst afspelen

Met ITS-weergave kunt u de fragmenten afspelen die u in de ITS-speellijst heeft ingevoerd. Als u de ITS-weergave inschakelt, worden de fragmenten uit de ITS-lijst in de multi-CD-speler afgespeeld.

1 Selecteer het herhaalbereik.

Raadpleeg *Fragmenten in willekeurige volgorde afspelen* op bladzijde 23.

2 Geef het functiemenu weer.

Raadpleeg *Geavanceerde bediening* op de vorige bladzijde.

3 Gebruik MULTI-CONTROL om ITS play mode te selecteren in het functiemenu.

4 Druk op MULTI-CONTROL om de ITS-weergave in te schakelen.

ITS play verschijnt op het display. Het afspelen begint met de fragmenten van de speellijst binnen het eerder geselecteerde bereik, **M-CD repeat** of **Disc repeat**.

Verkrijgbare accessoires

- Als er geen fragmenten in het huidige bereik voor ITS-weergave zijn geprogrammeerd, verschijnt **ITS empty** op het display.
- Druk nogmaals op **MULTI-CONTROL** om de ITS-weergave uit te schakelen.

Een fragment uit de ITS-speellijst verwijderen

U kunt een fragment uit de ITS-speellijst verwijderen als de ITS-weergave aan staat. Als de ITS-weergave al is geactiveerd, gaat u verder met stap 2. Als de ITS-weergave nog niet is ingeschakeld, gebruikt u **MULTI-CONTROL**.

1 Speel de CD af waarvan u een fragment uit de ITS-speellijst wilt verwijderen en schakel de ITS-weergave in.

Raadpleeg *De ITS-speellijst afspelen* op de vorige bladzijde.

2 Geef het functiemenu weer.

Raadpleeg *Geavanceerde bediening* op bladzijde 61.

3 Gebruik **MULTI-CONTROL** om ITS memo te selecteren in het functiemenu.

4 Selecteer het gewenste fragment door **MULTI-CONTROL** naar links of rechts te duwen.

5 Duw **MULTI-CONTROL** omlaag om het fragment uit de ITS-speellijst te verwijderen.

Het huidige fragment wordt uit de ITS-speellijst verwijderd en het volgende fragment wordt afgespeeld.

- Als de speellijst geen fragmenten binnen het huidige bereik bevat, wordt **ITS empty** weergegeven en wordt de disc normaal afgespeeld.

6 Druk op **BAND** om terug te keren naar het weergavedisplay.

Een CD uit de ITS-speellijst verwijderen

U kunt alle fragmenten van een CD uit de ITS-speellijst verwijderen als de ITS-weergave uit staat.

1 Speel de CD af die u wilt verwijderen.

Duw **MULTI-CONTROL** omhoog of omlaag om de CD te selecteren.

2 Geef het functiemenu weer.

Raadpleeg *Geavanceerde bediening* op bladzijde 61.

3 Gebruik **MULTI-CONTROL** om ITS memo te selecteren in het functiemenu.

4 Duw **MULTI-CONTROL** omlaag om alle fragmenten van de huidige CD uit de ITS-speellijst te verwijderen.

Alle fragmenten van de spelende CD worden uit de speellijst verwijderd en **Memory deleted** wordt weergegeven.

5 Druk op **BAND** om terug te keren naar het weergavedisplay.

Functies voor discitels gebruiken

U kunt CD-titels invoeren en laten weergeven. Daarna kunt u eenvoudig naar de disc zoeken die u wilt afspelen.

Discitels invoeren

Gebruik de invoerfunctie voor discitels om maximaal 100 CD-titels (met ITS-speellijst) in de multi-CD-speler op te slaan. Een titel kan maximaal 10 tekens lang zijn. Raadpleeg *Discitels invoeren* op bladzijde 24 voor meer informatie over de bediening.

- De titels blijven in het geheugen bewaard, zelfs als de disc uit het magazijn wordt verwijderd. Ze worden opgeroepen als de disc weer in het toestel wordt geplaatst.
- Als er gegevens voor 100 discs in het geheugen zijn opgeslagen, worden de gegevens van de oudste disc door de nieuwe overschreven.

Disctitels weergeven



- **Druk op DISP om de gewenste tekstinformatie te selecteren.**

- **Voor CD's met ingevoerde titel**

Weergavetijd—: disctitel en weergavetijd

- **Voor CD TEXT-discs**

Weergavetijd—: naam artiest disc en :

fragmenttitel—: naam artiest disc en :

disctitel—: disctitel en : fragmenttitel

—: naam artiest fragment en : frag-

menttitel—: fragmenttitel en weergavetijd

Discs selecteren uit de disctitellijst

In de disctitellijst krijgt u een overzicht van de in de multi-CD-speler ingevoerde disctitels. Zo kunt u gemakkelijk de gewenste disc kiezen om af te spelen.

- 1 Druk op LIST om vanaf het weergavedisplay over te schakelen naar de disctitellijst.**

- 2 Gebruik MULTI-CONTROL om de gewenste disctitel te selecteren.**

Draai aan de knop om een andere disctitel te selecteren. Druk op de knop om het afspelen te starten.

- U kunt ook een andere disctitel kiezen door **MULTI-CONTROL** omhoog of omlaag te duwen.
- Duw tijdens het afspelen van een CD TEXT-disc **MULTI-CONTROL** naar rechts om een lijst weer te geven met de fragmenten op de geselecteerde disc. Duw **MULTI-CONTROL** naar links om terug te keren naar de disclijst.
- Als er geen titel voor een disc is ingevoerd, wordt **No Title** weergegeven.
- Als er geen disc in het magazijn is geplaatst, verschijnt **No disc** naast het discnummer.
- Als de lijst niet binnen ongeveer 30 seconden wordt gebruikt, keert het display automatisch terug naar het normale display. 

DVD-speler

Basisbediening

U kunt via dit toestel een los verkrijgbare DVD-speler of multi-DVD-speler bedienen.

Raadpleeg voor meer informatie over de bediening de handleiding van de DVD-speler of de multi-DVD-speler. In dit deel vindt u informatie over de bediening van de DVD-speler met dit toestel voor zover die afwijkt van de informatie in de handleiding van de DVD-speler of de multi-DVD-speler.



- 1 DVD-V/VCD/CD/MP3/WMA-indicator**
Deze geeft het type disc aan dat wordt afgespeeld.
 - 2 Discnummerindicator**
Geeft het nummer weer van de disc die momenteel wordt afgespeeld als u een multi-DVD-speler gebruikt.
 - 3 Titel-/Mapnummerindicator**
Deze toont de titel (DVD-video) of het mapnummer (gecomprimeerde audio) van de selectie die momenteel wordt afgespeeld.
 - 4 Hoofdstuk-/Fragmentnummerindicator**
Deze toont het nummer van het hoofdstuk (DVD-video) of fragment (Video-CD, CD of gecomprimeerde audio) dat momenteel wordt afgespeeld.
 - 5 Weergavetijd-indicator**
- **Een hoofdstuk/fragment selecteren**
Duw **MULTI-CONTROL** naar links of naar rechts.

- **Vooruit of achteruit spelen**

Houd **MULTI-CONTROL** naar links of naar rechts ingedrukt.

Verkrijgbare accessoires

- Als u gecompriemde audio afspeelt, hoort u geen geluid bij vooruit- of achteruitspoelen.

- **Duw MULTI-CONTROL naar links of naar rechts om naar het vorige of volgende hoofdstuk/fragment te gaan.**

Een disc selecteren

- U kunt deze functie alleen gebruiken als er een multi-DVD-speler op het toestel is aangesloten.
- **Druk op één van de toetsen 1 t/m 6 op de afstandsbediening om de gewenste disc te selecteren.**

Een map selecteren

- U kunt deze functie alleen gebruiken als er op dit toestel een DVD-speler is aangesloten die gecompriemde audiobestanden kan afspelen.
- **Duw MULTI-CONTROL omhoog of omlaag om een map te selecteren.**

Geavanceerde bediening

1 Druk op MULTI-CONTROL om het hoofdmenu weer te geven.

2 Gebruik MULTI-CONTROL om FUNCTION te selecteren.

Draai aan de knop om een andere menuoptie te selecteren. Druk op de knop om deze te selecteren.

Het functiemenu wordt weergegeven.

3 Draai aan MULTI-CONTROL om de functie te selecteren.

Tijdens het afspelen van een DVD-video of Video-CD

Play mode (herhaalde weergave)—**Pause** (pauze)

Tijdens het afspelen van een CD

Play mode (herhaalde weergave)—

Random mode (willekeurige weergave)—

Scan mode (scanweergave)—**Pause** (pauze)
—**ITS play mode** (ITS-weergave)—**ITS memo** (ITS-invoer)—**TitleInput "A"** (disctitelinvoer)
Tijdens het afspelen van gecompriemde audio

Play mode (herhaalde weergave)—

Random mode (willekeurige weergave)—

Scan mode (scanweergave)—**Pause** (pauze)

- U kunt de functie ook selecteren door op de afstandsbediening op **FUNCTION** te drukken.
- Druk op **BAND** om terug te keren naar het weergavedisplay.

- Als u de functies (behalve **ITS memo** en **TitleInput "A"**) niet binnen ongeveer 30 seconden gebruikt, keert het display automatisch terug naar de gewone weergave.

Functies en bediening

De functies **Play mode**, **Random mode**, **Scan mode**, **Pause** en **TitleInput "A"** zijn in principe gelijk aan die van de ingebouwde CD-speler.

De functies **ITS play mode** en **ITS memo** zijn in principe gelijk aan die van de multi-CD-speler.

Funcienaam	Bediening
	Raadpleeg <i>Een herhaalbare selecteren</i> op bladzijde 22. Het herhaalbare dat u kunt selecteren hangt echter af van het type disc of systeem. Het herhaalbare van de DVD-speler/multi-DVD-speler is als volgt: U kunt deze functie niet gebruiken tijdens PBC-weergave van Video-CD's.
Play mode	<ul style="list-style-type: none"> • Disc repeat – De spelende disc herhalen • Folder repeat – De huidige map herhalen • Title repeat – Alleen de huidige titel herhalen • Chapter repeat – Alleen het huidige hoofdstuk herhalen • Track repeat – Het spelende fragment herhalen
Random mode	Raadpleeg <i>Fragmenten in willekeurige volgorde afspelen</i> op bladzijde 23.
Scan mode	Raadpleeg <i>Mappen en fragmenten scannen</i> op bladzijde 23.
Pause	Raadpleeg <i>Het afspelen onderbreken</i> op bladzijde 23.
ITS play mode	Raadpleeg <i>ITS-speellijsten</i> op bladzijde 62.
ITS memo	Raadpleeg <i>ITS-speellijsten</i> op bladzijde 62.
TitleInput "A"	Raadpleeg <i>Disctitels invoeren</i> op bladzijde 24.

Opmerkingen

- Als u tijdens de herhaalde weergave een andere disc selecteert, wordt het bereik voor herhaalde weergave gewijzigd in **Disc repeat**.
- Als u tijdens het afspelen van een Video-CD of CD een fragment zoekt of snel vooruit- of achteruitspoelt tijdens **Track repeat**, wordt het herhaalbare gewijzigd in **Disc repeat**.
- Als u tijdens de het afspelen van gecompri-meerde audio een andere map kiest, wordt het herhaalbare gewijzigd in **Disc repeat**.

- Als u tijdens het afspelen van gecompri-meerde audio een fragment zoekt of snel vooruit- of achteruitspoelt tijdens **Track repeat**, wordt het herhaalbare gewijzigd in **Folder repeat**.
- Een multi-DVD-speler met ITS-functies en disctitelfuncties kan ook op dit toestel worden aangesloten. In dat geval kunnen **ITS play mode**, **ITS memo** en de invoerfunctie voor disctitels bediend worden.
- De ITS-functie van een DVD-speler verschilt enigszins van de ITS-weergave met een multi-CD-speler. Bij een multi-DVD-speler heeft ITS-weergave alleen betrekking op het afspelen van CD's. Raadpleeg *ITS-speellijsten* op bladzijde 62 voor meer informatie. 

TV-tuner

Basisbediening

U kunt via dit toestel een los verkrijgbare TV-tuner bedienen.

Raadpleeg de handleiding van de TV-tuner voor meer informatie over de bediening. In dit deel vindt u informatie over de bediening van de TV-tuner met dit toestel voor zover die afwijkt van wat er in de handleiding van de TV-tuner staat.

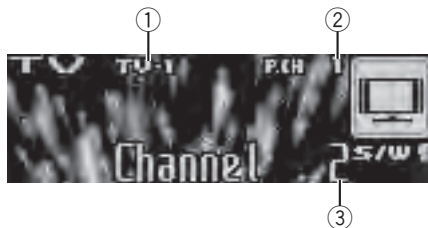

- ① Frequentiebandindicator
- ② Voorkeuzenummerindicator
- ③ Zenderindicator

- **Een frequentieband selecteren**
Druk op **BAND**.

Verkrijgbare accessoires

● Een zender selecteren (stap voor stap)

Duw **MULTI-CONTROL** naar links of naar rechts.

● Automatisch afstemmen

Houd **MULTI-CONTROL** ongeveer één seconde naar links of naar rechts ingedrukt en laat de knop vervolgens los.

Opmerkingen

- U kunt met **TV-1** of **TV-2** een frequentieband selecteren.
- U kunt het automatisch afstemmen annuleren door **MULTI-CONTROL** naar links of naar rechts te duwen.
- Als u **MULTI-CONTROL** naar links of naar rechts duwt en vasthoudt, kunt u zenders overslaan. Het automatisch afstemmen begint zodra u **MULTI-CONTROL** loslaat.

Zenders opslaan en oproepen

U kunt 12 zenders opslaan zodat u deze later eenvoudig en snel kunt oproepen.

- Voor elke band kunnen 12 zenders in het geheugen worden opgeslagen.

1 Druk op **LIST**.

Het scherm met voorkeuzezenders wordt weergegeven.

2 Gebruik **MULTI-CONTROL** om de geselecteerde zender in het geheugen op te slaan.

Draai aan de knop om een ander voorkeuzenummer te selecteren. Houd de knop ingedrukt om de frequentie op te slaan.

- U kunt de zender ook in het geheugen opslaan door **MULTI-CONTROL** naar rechts te duwen en ingedrukt te houden.

3 Gebruik **MULTI-CONTROL** om de gewenste zender te selecteren.

Draai aan de knop om een andere zender te kiezen. Druk op de knop om deze te selecteren.

- U kunt ook een andere zender zoeken door **MULTI-CONTROL** omhoog of omlaag te duwen.
- Als de lijst niet binnen ongeveer 30 seconden wordt gebruikt, keert het display automatisch terug naar het normale display.

De afstandsbediening gebruiken

Met de afstandsbediening kunt u ook zenders opslaan en oproepen die zijn ingesteld via de voorkeuzetoetsen **P 1 t/m P 6**.

● Wanneer u hebt afgestemd op een zender die u in het geheugen wilt opslaan, houdt u een van de voorkeuzetoetsen **1 t/m 6** ingedrukt tot het voorkeuzenummer stopt met knipperen.

Het nummer dat u hebt ingedrukt, begint te knipperen in de voorkeuzenummerindicator en blijft daarna branden. De geselecteerde zender is in het geheugen opgeslagen. Als u de volgende keer op dezelfde voorkeuzetoets drukt, wordt de opgeslagen zender uit het geheugen opgeroepen.

- U kunt de zenders die aan voorkeuzetoetsen zijn toegewezen ook opvragen door **MULTI-CONTROL** omhoog of omlaag te duwen.

De sterkste zenders op volgorde opslaan

1 Druk op **MULTI-CONTROL** om het hoofdmenu weer te geven.

2 Gebruik **MULTI-CONTROL** en selecteer **FUNCTION** om **BSSM** weer te geven.

- U kunt de functie ook selecteren door op de afstandsbediening op **FUNCTION** te drukken.

3 Druk op **MULTI-CONTROL** om **BSSM** in te schakelen.

Searching begint te knipperen. Terwijl **Searching** knippert, worden de 12 sterkste zenders opgeslagen, te beginnen bij de laagste zender. Als het zoeken is voltooid, verschijnt de lijst met voorkeuzezenders.

- Druk opnieuw op **MULTI-CONTROL** om het opslaan te annuleren.

4 Gebruik MULTI-CONTROL om de gewenste zender te selecteren.

Draai aan de knop om een andere zender te kiezen. Druk op de knop om deze te selecteren.

- U kunt ook een andere zender zoeken door **MULTI-CONTROL** omhoog of omlaag te duwen.
- Druk op **BAND** om terug te keren naar het gewone display.
- Als de lijst niet binnen ongeveer 30 seconden wordt gebruikt, keert het display automatisch terug naar het normale display. 

Aanvullende informatie

Foutmeldingen

Schrijf een foutmelding altijd nauwkeurig op en houd deze bij de hand als u contact opneemt met uw leverancier of het dichtstbijzijnde Pioneer-servicecentrum.

Ingebouwde CD-speler

Melding	Oorzaak	Maatregel
ERROR-11, 12, 17, 30	Vuile disc	Maak de disc schoon.
ERROR-11, 12, 17, 30	Bekraste disc	Vervang de disc.
ERROR-10, 11, 12, 15, 17, 30, A0	Elektrisch of mechanisch probleem	Zet het contact uit en weer aan, of schakel over naar een andere signaalbron en dan terug naar de cd-speler.
ERROR-15	De geplaatste disc bevat geen gegevens	Vervang de disc.
ERROR-22, 23	Het CD-formaat kan niet worden afgespeeld	Vervang de disc.
No audio	De geplaatste disc bevat geen bestanden die kunnen worden afgespeeld	Vervang de disc.
TRK SKIPPED	De geplaatste disc bevat WMA-bestanden die door digital rights management (digitaal rechtenbeheer, DRM) zijn beveiligd	Vervang de disc.
PROTECT	Alle bestanden op de disc zijn door digital rights management (digitaal rechtenbeheer, DRM) beveiligd	Vervang de disc.

USB-audiospeler/USB-geheugen

Melding	Oorzaak	Maatregel
No audio	Geen songs	Zet de audiobestanden over naar de draagbare USB-audiospeler/het USB-geheugen en maak verbinding.
	Er is USB-geheugen met ingeschakelde beveiliging aangesloten	Raadpleeg de instructies van het USB-geheugen om de beveiliging uit te schakelen.
	Geen songs	Zet de songs over naar de iPod.
TRK SKIPPED	De aangesloten draagbare USB-audiospeler/het USB-geheugen bevat WMA-bestanden die door Windows Media DRM 9/10 zijn beveiligd	Speel audiobestanden af die niet door Windows Media DRM 9/10 zijn beveiligd.
PROTECT	Alle bestanden op de aangesloten draagbare USB-audiospeler/in het USB-geheugen zijn door Windows Media DRM 9/10 beveiligd	Zet audiobestanden die niet door Windows Media DRM 9/10 zijn beveiligd over naar de draagbare USB-audiospeler/het USB-geheugen en sluit het apparaat aan.
N/A USB	Het aangesloten USB-apparaat wordt door dit toestel niet ondersteund.	Sluit een draagbare USB-audiospeler of USB-geheugen aan dat compatibel is met USB Mass Storage Class.

Aanvullende informatie

CHECK USB	Er is kortsluiting opgetreden in de USB-aansluiting of de USB-kabel.	Controleer of de USB-stekker en de USB-kabel niet ergens ingeklemd zijn of beschadigd zijn.
	De aangesloten draagbare USB-audiospeler of het aangesloten USB-geheugen verbruikt meer dan 500 mA (maximaal toelaatbare stroomsterkte).	Ontkoppel de draagbare USB-audiospeler/het USB-geheugen en gebruik dit apparaat niet meer. Zet de contactschakelaar op OFF, daarna op ACC of ON en sluit vervolgens een compatibele draagbare USB-audiospeler/compatibel USB-geheugen aan.
ERROR-19	Communicatiefout	Probeer de volgende mogelijkheden. -Zet het contact uit en dan weer aan. -Ontkoppel de draagbare USB-audiospeler/het USB-geheugen. -Schakel over naar een andere signaalbron. Schakel vervolgens terug naar de draagbare USB-audiospeler/het USB-geheugen.
ERROR-23	Het USB-toestel is niet geformatteerd met de indeling FAT16 of FAT32	Gebruik een USB-toestel dat geformatteerd is met de indeling FAT16 of FAT32.

iPod

Melding	Oorzaak	Maatregel
ERROR-19	Communicatiefout	Verwijder de kabel uit de iPod. Sluit de kabel weer aan als het hoofdmenu van de iPod wordt weergegeven. Reset de iPod.
	iPod-fout	Verwijder de kabel uit de iPod. Sluit de kabel weer aan als het hoofdmenu van de iPod wordt weergegeven. Reset de iPod.
N/A USB	Oude versie van iPod	Update de versie van de iPod.
	iPod-fout	Reset de iPod.
ERROR-16	Oude versie van iPod	Update de versie van de iPod.
	iPod-fout	Verwijder de kabel uit de iPod. Sluit de kabel weer aan als het hoofdmenu van de iPod wordt weergegeven. Reset de iPod.
ERROR-A1 CHECK USB	iPod is niet opgeladen, maar functioneert correct	Controleer of de kabel van de iPod niet is kortgesloten, bijvoorbeeld contact maakt met metalen voorwerpen. Zet daarna het contact uit en weer aan, of ontkoppel de iPod en sluit deze weer aan.
No Songs	Geen songs	Zet de songs over naar de iPod.
STOP	Geen songs in de huidige lijst	Selecteer een lijst die wel songs bevat.



Aanvullende informatie

Richtlijnen voor het gebruik van discs en de speler

- Gebruik uitsluitend discs die voorzien zijn van een van onderstaande twee logo's.



- Gebruik uitsluitend normale, ronde discs. Gebruik geen discs met een andere vorm (shaped discs).



- Gebruik CD's van 12 of 8 cm. Gebruik geen adapter als u CD's van 8 cm afspeelt.
- Plaats geen ander object dan een CD in de CD-laadsleuf.
- Gebruik geen gebarste, gebroken, kromme of op andere wijze beschadigde discs, omdat zulke discs de speler kunnen beschadigen.
- Niet-gefinaliseerde CD-R/CD-RW-discs kunnen niet worden afgespeeld.
- Raak de gegevenszijde van de disc niet aan.
- Bewaar discs in het bijbehorende doosje wanneer u ze niet gebruikt.
- Bewaar discs niet in een hete ruimte of in direct zonlicht.
- Plak geen labels op discs, schrijf er niet op en breng het oppervlak niet in aanraking met chemische middelen.
- Om een cd te reinigen, veegt u de disc van het midden naar de buitenkant met een zachte doek schoon.
- Condens en vochtvorming kunnen de werking van de speler tijdelijk negatief beïnvloeden. Laat de speler in een warmere omgeving ongeveer een uur op temperatuur komen. Veeg vochtige schijven met een zachte doek schoon.

- Sommige discs kunnen niet worden afgespeeld afhankelijk van het type disc, de indeling ervan, de toepassing waarmee deze is opgenomen, de omgeving waarin deze wordt afgespeeld, de manier waarop deze wordt bewaard, enzovoort.
- Tekstinformatie wordt soms niet correct weergegeven. Dat is afhankelijk van de manier waarop de disc is opgenomen.
- Schokken tijdens het rijden van het voertuig kunnen de disc laten overslaan.
- Lees de voor discs geldende voorzorgsmaatregelen voordat u ze gebruikt. ▣

Dual Discs

- Dual Discs zijn dubbelzijdige discs met aan de ene kant een beschrijfbaar CD-oppervlak voor audio-opnamen en aan de andere kant een beschrijfbaar DVD-oppervlak voor video-opnamen.
- Aangezien de CD-zijde van Dual Discs niet compatibel is met de algemene CD-standaard, is het wellicht niet mogelijk de CD-zijde op dit toestel af te spelen.
- Het regelmatig plaatsens en uitwerpen van een Dual Disc kan krassen veroorzaken op de disc en tot afspelproblemen leiden. In sommige gevallen kan een Dual Disc vast komen te zitten in de CD-laadsleuf en kan deze niet meer worden uitgeworpen. Om problemen te voorkomen wordt u aangeraaden om geen Dual Discs te gebruiken met dit toestel.
- Raadpleeg de informatie van de fabrikant van de disc voor meer informatie over Dual Discs. ▣

Compatibiliteit met gecomprimeerde audio

WMA

- Compatibel formaat: WMA gecodeerd met Windows Media Player

Aanvullende informatie

- Bitsnelheid: 48 kbps tot 320 kbps (CBR), 48 kbps tot 384 kbps (VBR)
- Bemonsteringsfrequentie: 32 kHz tot 48 kHz
- Windows Media Audio 9 Professional, Lossless, Voice: Nee

MP3

- Bitsnelheid: 8 kbps tot 320 kbps
- Bemonsteringsfrequentie: 16 kHz tot 48 kHz (32, 44,1, 48 kHz voor de beste kwaliteit)
- Compatibele ID3-tag-versie: 1.0, 1.1, 2.2, 2.3, 2.4 (ID3-tag versie 2.x krijgt prioriteit boven versie 1.x.)
- M3u speellijst: Nee
- MP3i (MP3 interactive), mp3 PRO: Nee

AAC

- Compatibel formaat: AAC gecodeerd met iTunes®
- Bemonsteringsfrequentie: 11,025 kHz tot 48 kHz
- Overdrachtssnelheid: 16 kbps tot 320 kbps
- Apple Lossless: Nee

WAV

- Compatibel formaat: Lineair PCM (LPCM), MS ADPCM
- Quantisatiebits: 8 en 16 (LPCM), 4 (MS ADPCM)
- Bemonsteringsfrequentie: 16 kHz tot 48 kHz (LPCM), 22,05 kHz tot 44,1 kHz (MS ADPCM) 

USB-audiospeler/USB-geheugen

Compatibiliteit met draagbare USB-audiospelers/USB-geheugen

- USB versie: 2.0, 1.1 en 1.0
- USB overdrachtssnelheid: volle snelheid
- USB klasse: MSC-apparatuur (Mass Storage Class)
- Protocol: bulk
- Minimale hoeveelheid geheugen: 250 MB
- Maximale hoeveelheid geheugen: 250 GB
- Bestandssysteem: FAT32 en FAT16
- Voeding: 500 mA



Opmerkingen

- Gepartitioneerd USB-geheugen is niet compatibel met dit toestel.
- Afhankelijk van het type draagbare USB-audiospeler/USB-geheugen dat u gebruikt, kan het voorkomen dat dit toestel de USB-audiospeler/het USB-geheugen niet herkent of dat de audiobestanden niet juist worden afgespeeld.
- Dit toestel kan audiobestanden afspelen op een draagbare USB-audiospeler/USB-geheugen dat compatibel is met USB MSC (Mass Storage Class). Bestanden waarop auteursrechten rusten en die beschermd zijn kunnen echter niet van bovenstaande USB-apparaten worden afgespeeld. (Als u een iPod op dit toestel hebt aangesloten, is het juist afspelen van bestanden mede afhankelijk van de specificaties van de iPod.)
- Draagbare USB-audiospelers/USB-geheugen kunnen niet via een USB-hub op dit toestel worden aangesloten.

Omgang met het toestel en bijkomende informatie

- Stel de draagbare USB-audiospeler/het USB-geheugen niet langdurig aan direct zonlicht bloot. Overmatige blootstelling aan direct zonlicht kan de temperatuur in de draagbare USB-audiospeler/het USB-geheugen doen oplopen en storingen veroorzaken.
- Stel de draagbare USB-audiospeler/het USB-geheugen niet bloot aan hoge temperaturen.
- Zet de draagbare USB-audiospeler/het USB-geheugen goed vast voordat u gaat rijden. Laat de draagbare USB-audiospeler/het USB-geheugen niet op de grond vallen, omdat deze dan onder het rem- of gaspedaal terecht kan komen.

Aanvullende informatie

- Er kan een kleine vertraging optreden bij het afspelen van audiobestanden die met afbeeldingsgegevens zijn gecodeerd.
- Afhankelijk van het USB-apparaat dat op dit toestel is aangesloten, kan er op de radio ruis optreden.
- Als een draagbare USB-speler/USB-geheugen als signaalbron is geselecteerd, worden alleen de eerste 32 tekens weergegeven van de bestandsnaam (inclusief de extensie) of mapnaam.
- De tekstinformatie bij sommige audiobestanden wordt mogelijk niet correct weergegeven.
- Bestandsnaamextensies moeten correct gebruikt worden.
- Er kunnen maximaal 15 000 bestanden op een draagbare USB-audiospeler/USB-geheugen worden afgespeeld.
- Er kunnen maximaal 500 mappen op een draagbare USB-audiospeler/USB-geheugen worden afgespeeld.
- Er kunnen maximaal acht niveaus met mappen op een draagbare USB-audiospeler/USB-geheugen worden afgespeeld.
- Bij het starten van audiobestanden op een draagbare USB-audiospeler/USB-geheugen met een uitgebreide mappenstructuur kan enige vertraging optreden.
- Sluit geen andere apparaten aan dan een draagbare USB-audiospeler/USB-geheugen.
- De bediening kan verschillen afhankelijk van het type USB-audiospeler en USB-geheugen.

De volgorde van audiobestanden in het USB-geheugen

De afspeelvolgorde op draagbare USB-audiospelers wijkt af van de afspeelvolgorde in het USB-geheugen en is bovendien afhankelijk van de speler.

Voorbeeld van een boomstructuur

📁: Map

🎵: Gecomprimeerd audiobestand

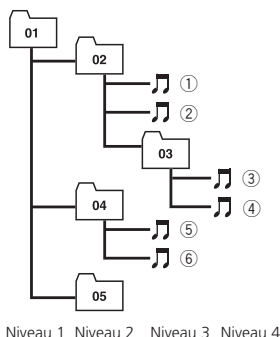

- 01 t/m 05 geeft de toegewezen mapnummers aan. ① t/m ⑥ geeft de afspeelvolgorde aan. De gebruiker kan met dit toestel geen mapnummers toewijzen of de afspeelvolgorde wijzigen.
- Audiobestanden worden afgespeeld in de volgorde waarin ze zijn opgenomen op het USB-apparaat.
- Ga als volgt te werk als u wilt dat bestanden in een bepaalde volgorde worden afgespeeld.
 - 1 Geef de bestanden namen met nummers die de afspeelvolgorde aangeven, bijvoorbeeld 001xxx.mp3 en 099yyy.mp3.
 - 2 Plaats de bestanden in een map.
 - 3 Kopieer de map met de bestanden naar het USB-apparaat.

Merk echter op dat de afspeelvolgorde van bestanden niet altijd kan worden bepaald. Dit is afhankelijk van het gebruikte systeem. ▣

Aanvullende informatie

iPod

Informatie over het bedienen van de iPod

- Laat de iPod niet lange tijd in direct zonlicht liggen. Overmatige blootstelling aan direct zonlicht kan de temperatuur in de iPod doen oplopen en storingen veroorzaken.
- Stel de iPod niet bloot aan hoge temperaturen.
- Sluit voor een goede werking van dit toestel de dock connector-kabel rechtstreeks op de iPod aan.
- Maak de iPod stevig vast voordat u gaat rijden. Laat de iPod niet op de grond vallen, omdat deze dan onder het rem- of gaspedaal terecht kan komen.
- Raadpleeg voor meer informatie de handleiding van de iPod.

Informatie over iPod-instellingen

- U kunt de equalizer van de iPod niet op Pioneer-apparaten bedienen. We raden aan de equalizer van de iPod uit te schakelen voordat u deze op dit toestel aansluit.
- Als u dit apparaat gebruikt, kunt u de herhaalfunctie van de iPod niet uitzetten. Zelfs als u op de iPod de herhaalfunctie uitzet, wordt deze automatisch aangezet als u de iPod op dit toestel aansluit. 

Gecomprimeerde audiobestanden op disc

- ISO 9660 niveau 1 en 2 compatibel. Bestanden in de bestandssystemen Romeo en Juliet zijn compatibel met deze speler.
 - Het afspelen van multisessie-discs is mogelijk.
 - Gecomprimeerde audiobestanden zijn niet compatibel met packet write data transfer.
 - Alleen de eerste 64 tekens van de bestandsnaam (inclusief de extensie zoals .wma, .mp3, .m4a of .wav) of mapnaam worden weergegeven.
 - De mapvolgorde en andere instellingen zijn afhankelijk van de software die voor het coderen en schrijven is gebruikt.
 - Bij het afspelen van gecomprimeerde audiodiscs wordt altijd een korte pauze ingelast tussen de fragmenten. Dit gebeurt ongeacht de lengte van de lege ruimte tussen de fragmenten op de originele opname.
 - Bestandsextensies zoals .wma, .mp3, .m4a of .wav moeten correct gebruikt worden.
 - Russische tekst die op dit toestel moeten worden weergegeven, moet met de volgende tekensets zijn gecodeerd:
 - Unicode (UTF-8, UTF-16)
 - Andere tekensets dan Unicode die in een Windows-omgeving worden gebruikt en op Russisch zijn ingesteld bij de instellingen voor meerdere talen
 - Van Russische tekst worden alleen de eerste 32 tekens weergegeven van de bestandsnaam (inclusief de extensie zoals .wma, .mp3, .m4a of .wav) of mapnaam.
- Afhankelijk van de versie van de Windows Media Player die is gebruikt om WMA-bestanden te coderen, kan het voorkomen dat albumtitels en andere tekstinformatie niet goed worden weergegeven.
 - Er kan een kleine vertraging optreden bij het afspelen van WMA/AAC-bestanden die met image-data zijn gecodeerd.

Aanvullende informatie

Voorbeeld van een boomstructuur

📁: Map

🎵: Gecomprimeerd audiobestand

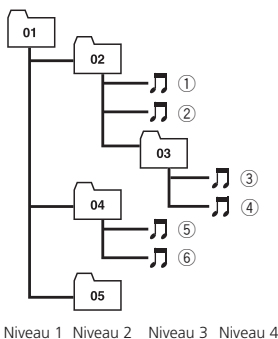

- Mapnummers worden door dit toestel toegewezen. Als gebruiker kunt u geen mapnummers toewijzen.
- De mappenstructuur kan uit maximaal acht niveaus bestaan. Voor praktisch gebruik kunt u beter niet meer dan twee niveaus gebruiken.
- Er kunnen bestanden uit maximaal 99 mappen worden afgespeeld. 📁

Aanvullende informatie

Technische gegevens

Algemeen

Spanningsbron	14,4 V gelijkstroom (10,8 tot 15,1 V toelaatbaar)
Aarding	Negatief
Max. stroomverbruik	10,0 A
Afmetingen (B × H × D):	
DIN	
Chassis	180 mm × 50 mm × 165 mm
Voorkant	188 mm × 58 mm × 18 mm
D	
Chassis	180 mm × 50 mm × 165 mm
Voorkant	170 mm × 45 mm × 18 mm
Gewicht	1,5 kg

Audio

Maximaal uitgangsvermogen	
.....	50 W × 4
.....	50 W × 2/4 Ω + 70 W × 1/2 Ω (voor de subwoofer)
Doorlopend uitgangsvermogen	
.....	22 W × 4 (50 Hz tot 15 000 Hz, 5% THD, 4 Ω belasting, beide kanalen)
Belastingimpedantie	4 Ω tot 8 Ω × 4
.....	4 Ω tot 8 Ω × 2 + 2 Ω × 1
Preout max uitgangsniveau	
.....	4 V
Equalizer (7-bands grafische equalizer):	
Frequentie	50/125/315/800/2k/5k/12,5k Hz
Gain	±12 dB
HPF:	
Frequentie	50/63/80/100/125 Hz
Afvall	-12 dB/oct
Subwoofer (mono):	
Frequentie	50/63/80/100/125 Hz
Afvall	-18 dB/oct
Gain	+6 dB tot -24 dB
Fase	Normaal/tegengesteld
Bass boost:	
Gain	+12 dB tot 0 dB

CD-speler

Systeem	Compact Disc Audio
Bruikbare discs	Compact Discs
Signaal-tot-ruisverhouding	
.....	94 dB (1 kHz) (IEC-A netwerk)
Aantal kanalen	2 (stereo)
MP3-decoderingsformaat ...	MPEG-1 & 2 Audio Layer 3

WMA-decoderingsformaat	
.....	Ver. 7, 7.1, 8, 9, 10, 11 (2 kan. audio) (Windows Media Player)
AAC-decoderingsformaat ...	MPEG-4 AAC (alleen iTunes [®] gecodeerd) (.m4a) (Ver. 7.2 en eerder)
WAV-signaalformaat	Lineaire PCM & MS ADPCM (Niet gecomprimeerd)

USB

Specificaties	USB 2.0 volledige snelheid
Voeding	500 mA
Maximale hoeveelheid geheugen	
.....	250 GB
Bestandssysteem	FAT16, FAT32
MP3-decoderingsformaat ...	MPEG-1 & 2 Audio Layer 3
WMA-decoderingsformaat	
.....	Ver. 7, 7.1, 8, 9, 10, 11 (2 kan. audio) (Windows Media Player)
AAC-decoderingsformaat ...	MPEG-4 AAC (alleen iTunes [®] gecodeerd) (.m4a) (Ver. 7.2 en eerder)
WAV-signaalformaat	Lineaire PCM & MS ADPCM (Niet gecomprimeerd)

FM-tuner

Frequentiebereik	87,5 MHz tot 108,0 MHz
Bruikbare gevoeligheid	8 dBf (0,7 μV/75 Ω mono, S/N: 30 dB)
Signaal-tot-ruisverhouding	
.....	75 dB (IEC-A netwerk)

MW-tuner

Frequentiebereik	531 kHz tot 1 602 kHz (9 kHz)
Bruikbare gevoeligheid	18 μV (S/N: 20 dB)
Signaal-tot-ruisverhouding	
.....	65 dB (IEC-A netwerk)

LW-tuner

Frequentiebereik	153 kHz tot 281 kHz
Bruikbare gevoeligheid	30 μV (S/N: 20 dB)
Signaal-tot-ruisverhouding	
.....	65 dB (IEC-A netwerk)



Opmerking

Technische gegevens en ontwerp kunnen ter productverbetering zonder voorafgaande kennisgeving worden gewijzigd.

<http://www.pioneer.eu>

Visit **www.pioneer.co.uk** (or **www.pioneer.eu**) to register your product.
Visite **www.pioneer.es** (o **www.pioneer.eu**) para registrar su producto.
Zum Registrieren Ihres Produktes besuchen Sie bitte **www.pioneer.de** (oder **www.pioneer.eu**) .
Visitez **www.pioneer.fr** (ou **www.pioneer.eu**) pour enregistrer votre appareil.
Si prega di visitare il sito **www.pioneer.it** (o **www.pioneer.eu**) per registrare il prodotto.
Bezoek **www.pioneer.nl** (of **www.pioneer.eu**) om uw product te registreren.
Посетите **www.pioneer-rus.ru** (или **www.pioneer.eu**) для регистрации приобретенного Вами изделия.

PIONEER CORPORATION

4-1, MEGURO 1-CHOME, MEGURO-KU
TOKYO 153-8654, JAPAN

PIONEER ELECTRONICS (USA) INC.

P.O. Box 1540, Long Beach, California 90801-1540, U.S.A.
TEL: (800) 421-1404

PIONEER EUROPE NV

Haven 1087, Keetberglaan 1, B-9120 Melsele, Belgium
TEL: (0) 3/570.05.11

PIONEER ELECTRONICS ASIACENTRE PTE. LTD.

253 Alexandra Road, #04-01, Singapore 159936
TEL: 65-6472-7555

PIONEER ELECTRONICS AUSTRALIA PTY. LTD.

178-184 Boundary Road, Braeside, Victoria 3195, Australia
TEL: (03) 9586-6300

PIONEER ELECTRONICS OF CANADA, INC.

300 Allstate Parkway, Markham, Ontario L3R 0P2, Canada
TEL: 1-877-283-5901
TEL: 905-479-4411

PIONEER ELECTRONICS DE MEXICO, S.A. de C.V.

Bldv.Manuel Avila Camacho 138 10 piso
Col.Lomas de Chapultepec, Mexico, D.F. 11000
TEL: 55-9178-4270

先鋒股份有限公司

總公司：台北市中山北路二段44號13樓
電話：(02) 2521-3588

先鋒電子（香港）有限公司

香港九龍尖沙咀海港城世界商業中心
9樓901-6室
電話：(0852) 2848-6488

Uitgegeven door Pioneer Corporation.
Copyright © 2007 by Pioneer Corporation.
Alle rechten voorbehouden.