

# Pioneer

## PD-M406A PD-M426A

**MULTI COMPACT DISC PLAYER  
LECTEUR DE COMPACT DISC A CHARGEUR  
MULTI-COMPACT-DISC-SPIELER  
LETTORE PER COMPACT DISC A DISCHI MULTIPLI  
MULTI COMPACT DISC-SPELER  
REPRODUCTOR DE MULTIDISCOS COMPACTOS  
ПРОИГРЫВАТЕЛЬ КОМПАКТ-ДИСКОВ**

**Operating Instructions  
Mode d'emploi  
Bedienungsanleitung  
Istruzioni per l'uso  
Handleiding  
Manual de instrucciones  
Инструкции по эксплуатации**

English

Français

Deutsch

Italiano

Nederlands

Español

Русский

Discover the benefits of registering your product online at <http://www.pioneer.co.uk> (or <http://www.pioneer.eu>).

Découvrez les nombreux avantages offerts en enregistrant votre produit en ligne maintenant sur <http://www.pioneer.fr> (ou <http://www.pioneer.eu>).

Bitte nutzen Sie die Möglichkeit zur Registrierung Ihres Produktes unter <http://www.pioneer.de> (oder <http://www.pioneer.eu>)

Registra il tuo prodotto su <http://www.pioneer.it> (o <http://www.pioneer.eu>) e scopri subito quali vantaggi puoi ottenere!

Ontdek nu de voordelen van online registratie! Registreer uw Pioneer product via <http://www.pioneer.nl> - <http://www.pioneer.be> (of <http://www.pioneer.eu>)

Registre su producto en <http://www.pioneer.es> (o en <http://www.pioneer.eu>)  
Descubra los beneficios de registrarse on-line:

Зарегистрируйте Ваше изделие на <http://www.pioneer-rus.ru> (или <http://www.pioneer.eu>).  
Ознакомьтесь с преимуществами регистрации в Интернет

**WARNING:** TO PREVENT FIRE OR SHOCK HAZARD, DO NOT EXPOSE THIS APPLIANCE TO RAIN OR MOISTURE.

**ATTENTION:** AFIN DE PREVENIR TOUS RISQUES DE CHOC ELECTRIQUE OU DE DEBUT D'ENCENDIE, NE PAS EXPOSER CET APPAREIL A L'HUMIDITE OU A LA PLUIE.

### IMPORTANT NOTICE

The serial number for this equipment is located on the rear panel. Please write this serial number on your enclosed warranty card and keep it in a secure area. This is for your security.

### REMARQUE IMPORTANTE

Le numéro de série de cet appareil se trouve sur son panneau arrière. Pour s'y référer en cas de besoin, prière d'inscrire ce numéro sur la carte de garantie incluse et de la conserver dans un endroit sûr.

COMPACT  
**disc**  
DIGITAL AUDIO



MO04

# CONTENTS

CAUTIONS REGARDING HANDLING .....	4
CONFIRM SUPPLIED ACCESSORIES .....	6
PUT BATTERIES INTO THE REMOTE CONTROL UNIT ....	6
REMOTE CONTROL OPERATIONS .....	7
BEFORE OPERATING THE PLAYER .....	7
CONNECTIONS .....	9
NAMES AND FUNCTIONS OF PARTS .....	11
BASIC OPERATION .....	13
VARIOUS OPERATIONS .....	15
TO PLAY ONLY DESIRED TRACKS/DISCS .....	19
TROUBLESHOOTING .....	24
SPECIFICATIONS .....	24

This player is for consumer use. If the player is used in a business (for example, used for a long period at a restaurant), the player will not be covered under warranty.  
CD Video, VIDEO CD, CD graphics and CD-ROM discs cannot be played with this player.

## TABLE DES MATIERES

PRECAUTIONS CONCERNANT LA MANIPULATION .....	5
VERIFIER LES ACCESSOIRES FOURNIS .....	6
METTRE DES PILES DANS LA TELECOMMANDE .....	6
FONCTIONNEMENT PAR TELECOMMANDE .....	7
AVANT DE FAIRE FONCTIONNER LE LECTEUR .....	7
CONNEXIONS .....	9
NOMS ET FONCTIONS DES PIECES .....	11
FONCTIONNEMENT DE BASE .....	13
FONCTIONNEMENTS DIVERS .....	15
POUR LIRE UNIQUEMENT LES PISTES/DISQUES VOULUS .....	19
GUIDE DE DEPANNAGE .....	25
CARACTERISTIQUES TECHNIQUES .....	25

Ce lecteur est un produit grand public. Si vous l'utilisez à des fins commerciales (par exemple pour la sonorisation d'un restaurant), il n'est plus couvert par la garantie.  
Les disques CD Video, VIDEO CD, CD Graphics et CD-ROM ne peuvent pas être lus par ce lecteur.

## CAUTIONS REGARDING HANDLING

### LOCATION

**Install the player in a well ventilated location where it will not be exposed to high temperatures or humidity.**

Do not install the player in a location which is exposed to direct rays of the sun, or near stoves or radiators. Excessive heat can adversely affect the cabinet and internal components. Also, installation of the player in a damp or dusty environment may result in a malfunction or accident.

### PRECAUTIONS REGARDING INSTALLATION

- Avoid placing the player on heat-generating sources such as amplifiers.
- Install this compact disc player as far as possible from tuners and TV sets. Noise may be particularly noticeable when an indoor antenna is used. In such cases, make use of an outdoor antenna, or turn off power to the compact disc player.
- Please place this unit on a level surface.

### CLEANING THE PLAYER AND THE MAGAZINE

To clean the PLAYER and the MAGAZINE, wipe with a soft, dry cloth. For stubborn dirt, wet a soft cloth with a mild detergent solution made by diluting one part detergent to 5 or 6 parts water, wring well, then wipe off the dirt. Use a dry cloth to wipe the surface dry. Do not use volatile liquids such as benzene and thinner which are harmful to the unit.

### STORING DISCS

Be careful not to allow discs to warp; always store discs in their cases vertically, avoiding locations with high heat or humidity, or extremely low temperatures.

### CD LENS CLEANER

The player's pickup lens should not become dirty in normal use, but if for some reason it should malfunction due to soiling, consult your nearest PIONEER authorized service center. Lens cleaners for CD players are commercially available, but special care should be exercised in their use since some may cause damage to the lens.

### CONDENSATION

When this unit is brought into a warm room from previously cold surroundings or when the room temperature rises suddenly, condensation may form inside, and the unit may not be able to attain its full performance. If this occurs, allow the unit to stand for about an hour or raise the room temperature gradually.

### CLEANING AND HANDLING COMPACT DISCS

- Always keep your discs clean by wiping them gently with a soft cloth from the inner edge toward the outer periphery.
- If a disc becomes very dirty, dip a soft cloth in water, and after wringing it out well, wipe the dirt away gently, and then remove any water drops with another soft, dry cloth.
- Do not use record cleaning sprays or anti-static agents on discs. Also, never clean discs with benzene, thinner, or other volatile solvents, since damage to the disc surface may result.
- With this player, use discs which display the mark shown below. (Optical audio digital discs.)
- When holding discs, do not touch their signal surfaces (the side reflecting a "rainbow" pattern, opposite the label side). Hold by the edges, or by one edge and the center hole.
- Do not affix gummed labels or tape to the label surfaces. Also, do not scratch or damage the label.
- Discs rotate at high speed inside the player. Do not use damaged (cracked or warped) discs.
- Do not play a CD with a special shape (having other shape than a circular disc, such as a heart shaped disc). Otherwise malfunction may occur.

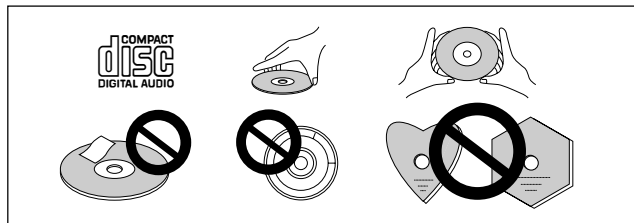

### NOTES:

- In order to play an 8 cm (3 inch) CD you will need a special Multi-Play Magazine (JD-M108, JD-M308) which is sold separately. Be sure to thoroughly read the Operating Instructions before using it.
- 8 cm (3 inch) CD Adapters: It is possible that even an adapter which meets recommended standard CD specifications will not be usable with the CD player. It is recommended that the special Multi-Play Magazine (JD-M108, JD-M308) be used.
- Never load an 8 cm (3 inch) CD or its adapter into a standard 12 cm (5 inch) magazine. This may seriously damage the CD player.
- Do not insert only an 8 cm (3 inch) disc and adapter into the supplied magazine.

# PRECAUTIONS CONCERNANT LA MANIPULATION

## EMPLACEMENT

**Installer le lecteur dans un endroit bien ventilé à l'abri d'une température ou d'une humidité élevée.**

Ne pas installer le lecteur dans un endroit directement exposé aux rayons du soleil ou à proximité d'appareils de chauffage ou de radiateurs. Une chaleur excessive peut avoir des conséquences néfastes pour le coffret et les composants internes. De plus, l'installation du lecteur dans un endroit humide ou poussiéreux peut être la cause d'un mauvais fonctionnement ou d'un accident.

## PRECAUTIONS CONCERNANT L'INSTALLATION

- Eviter de placer ce lecteur sur des sources générant de la chaleur, comme par exemple des amplificateurs.
- Installer ce lecteur de disque compact aussi loin que possible de syntoniseurs et de téléviseurs. Ces parasites peuvent être spécialement importants lorsqu'une antenne intérieure est utilisée. Si c'est le cas, utiliser une antenne extérieure ou couper l'alimentation du lecteur de disque compact.
- Placer cet appareil sur une surface plane.

## NETTOYAGE DU LECTEUR ET DU MAGASIN CHARGEUR

Pour nettoyer le LECTEUR et le MAGASIN CHARGEUR, les essuyer avec un chiffon doux et sec. S'ils sont très sales, tremper un chiffon doux dans une solution de détergent doux faite en diluant un volume de détergent dans cinq ou six volumes d'eau, bien l'essorer, puis essuyer la saleté. Sécher ensuite la surface avec un chiffon doux et sec. Ne pas utiliser de liquides volatiles comme de la benzine ou un diluant qui pourraient endommager l'appareil.

## RANGEMENT DES DISQUES

Faire attention à ce que les disques ne se déforment pas; toujours les ranger dans leurs boîtiers, verticalement, en évitant les endroits soumis à une chaleur ou humidité élevée ou à des températures extrêmement basses.

## DISPOSITIF DE NETTOYAGE DE L'OPTIQUE DE CD

L'optique de lecture du lecteur ne doit pas se salir en usage normal, mais si pour certaines raisons, le lecteur venait à ne pas fonctionner correctement en raison d'un encrassement, demander à votre centre de service autorisé PIONEER le plus proche. Des dispositifs de nettoyage d'optique pour lecteurs de CD sont disponibles dans le commerce, mais il est important de faire particulièrement attention à leur usage car ils risquent d'endommager l'optique.

## CONDENSATION

Lorsque le lecteur est transporté d'un endroit froid dans une pièce chaude ou si la température de la pièce augmente brusquement, de la condensation risque de se former à l'intérieur du lecteur et il peut ne pas réaliser toutes ses performances. Dans ce cas, ne pas utiliser l'appareil pendant une heure environ ou augmenter progressivement la température de la pièce.

## NETTOYAGE ET MANIPULATION DES DISQUES COMPACTS

- Toujours garder les disques en parfait état de propreté en les essuyant doucement avec un chiffon doux, du centre vers la périphérie.
- Si un disque est très sale, tremper un chiffon doux dans de l'eau. Après l'avoir bien essoré, essuyer doucement le disque, puis enlever toute trace d'humidité avec un autre chiffon doux et sec.
- Ne pas utiliser de produits de nettoyage anti-statiques ou en aérosol pour disques analogiques sur les disques compacts. Ne jamais, non plus, nettoyer des disques avec de la benzine, un diluant ou autres solvants volatils qui peuvent endommager la surface du disque.
- Utiliser des disques portant la marque indiquée ci-dessous avec ce lecteur. (Disques audio numériques optiques.)
- Pour manipuler les disques, ne pas toucher leur surface de signal (le côté réfléchissant un "arc-en-ciel", de l'autre côté de l'étiquette). Les tenir par les bords ou par un bord et l'orifice central.
- Ne pas coller d'étiquettes ou de ruban adhésif sur l'étiquette d'origine. Eviter également de rayer ou d'endommager cette étiquette.
- Les disques tournent à grande vitesse à l'intérieur du lecteur. Ne pas utiliser de disques endommagés (craquelés ou déformés).
- Ne tentez pas d'effectuer la lecture d'un disque ayant une forme autre que circulaire (par exemple un disque en forme de coeur). Dans le cas contraire, une anomalie de fonctionnement peut se produire.

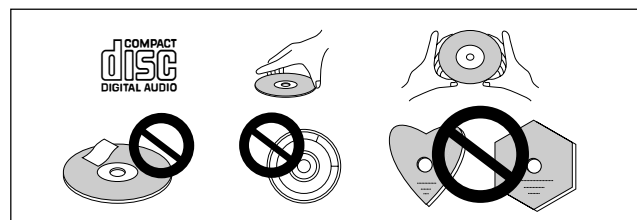

## REMARQUES:

- Pour écouter un CD de 8 cm, il est nécessaire d'utiliser un magasin chargeur multi-lecture spécial (JD-M108, JD-M308) qui est vendu séparément. Bien lire le mode d'emploi avant de l'utiliser.
- Adaptateurs de CD de 8 cm: Il est possible que même un adaptateur correspondant aux spécifications de CD standard recommandées ne puisse pas être utilisé avec le lecteur de CD. Nous vous recommandons d'utiliser le magasin chargeur multi-lecture (JD-M108, JD-M308) spécial.
- Ne jamais charger un CD de 8 cm ou son adaptateur dans un magasin chargeur pour disque de 12 cm standard. Cela peut sérieusement endommager le lecteur de CD.
- Ne pas insérer seulement un disque de 8 cm et un adaptateur dans les magasins fournis.

## CONFIRM SUPPLIED ACCESSORIES

## VERIFIER LES ACCESSOIRES FOURNIS

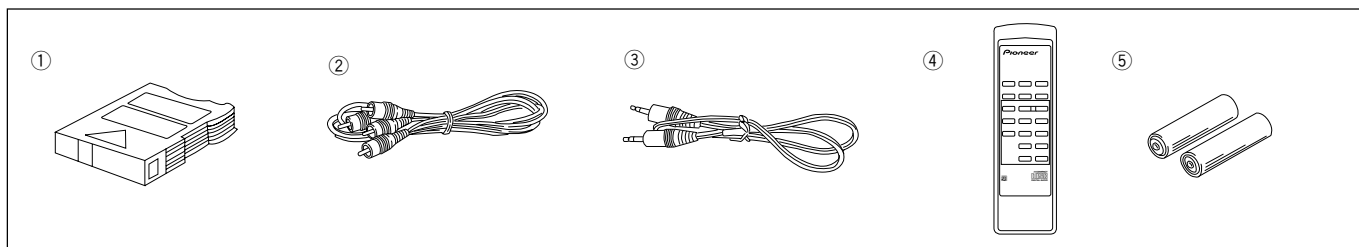

- ① 6-Compact Disc Magazine x 1  
(Called 6-disc magazine in the explanatory text.)  
**NOTE:**  
The supplied 6-disc magazine is for 12 cm ( 5 inch) disc only.
- ② Output cable x 1
- ③ Control cable x 1 (PD-M406A only)
- ④ Remote control unit x 1 (PD-M426A only)
- ⑤ AAA/R03 dry cell batteries x 2 (PD-M426A only)

- ① Magasin chargeur à 6 disques compacts x 1  
(Que l'on appelle chargeur 6 disques dans ce document.)  
**REMARQUE:**  
Le chargeur 6 disques fourni ne peut contenir que des disques de 12 cm.
- ② Câble de sortie x 1
- ③ Câble de contrôle x 1 (PD-M406A seulement)
- ④ Télécommande x 1 (PD-M426A seulement)
- ⑤ Piles AAA/R03 x 2 (PD-M426A seulement)

## PUT BATTERIES INTO THE REMOTE CONTROL UNIT (PD-M426A only)

## METTRE DES PILES DANS LA TELECOMMANDE (PD-M426A seulement)

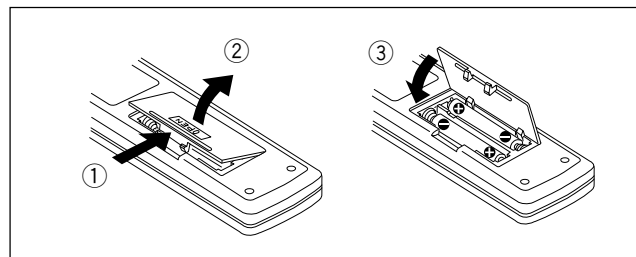
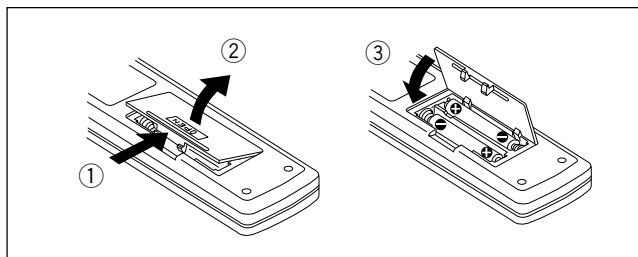

Open the cover of the battery compartment on the rear of the remote control unit, and insert the batteries ( size "AAA" (IEC R03)), taking care to align the ⊕ and ⊖ polarities correctly.

Ouvrir le couvercle du compartiment des piles à l'arrière de la télécommande et insérer les piles (taille "AAA" (IEC R03)) en respectant la polarité ⊕ et ⊖.

### NOTES:

- In order to prevent battery leakage, remove the batteries when not using the remote control unit for an extended period (one month or more). If leakage occurs, carefully wipe away any battery fluid inside the compartment, and replace the batteries with new ones.
- Do not allow books or other objects to rest on top of the remote control unit, since the buttons may be depressed, causing faster exhaustion of the batteries.

### REMARQUES :

- Pour éviter une fuite des piles, les retirer si vous n'avez pas l'intention d'utiliser la télécommande pendant longtemps (un mois ou plus). Dans le cas d'une fuite, essayer soigneusement le fluide des piles dans le compartiment et remplacer les piles par des neuves.
- Ne pas poser des livres ou autres objets sur la télécommande car des touches peuvent être pressées, ce qui provoque une usure accélérée des piles.

Incorrect use of batteries may cause leakage or rupture. Always be sure to follow these guidelines:

- A. Always insert batteries into the battery compartment correctly matching the positive ⊕ and negative ⊖ polarities, as shown by the display inside the compartment.
- B. Never mix new and used batteries.
- C. Batteries of the same size may have different voltages, depending on brand. Do not mix different brands of batteries.

Une utilisation incorrecte des piles peut provoquer une fuite ou une rupture. Toujours suivre ces instructions:

- A. Toujours insérer correctement les piles dans le compartiment en respectant les polarités positive ⊕ et négative ⊖, comme indiqué dans le compartiment.
- B. Ne jamais mélanger des piles neuves et usagées.
- C. Des piles de même taille peuvent être de tension différente selon leur marque. Ne pas mélanger des piles de marques différentes.

## REMOTE CONTROL OPERATIONS (PD-M426A only)

When operating the remote control unit, point the unit's infrared signal transmitter at the remote control receiver (REMOTE SENSOR) on the front panel of the player. The remote control unit can be used within a range of about 7 meters from the remote sensor, and within angles of up to about 30 degrees.

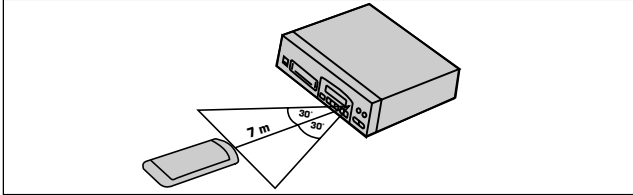

### NOTE:

If the remote control sensor window is in a position where it receives strong light such as sunlight or fluorescent light, control may not be possible.

### NOTE for PD-M406A:

Operate the PD-M406A using the remote control unit which accompanies the amplifier. (See page 9.)

## BEFORE OPERATING THE PLAYER

### INSERT DISCS INTO THE 6-DISC MAGAZINE

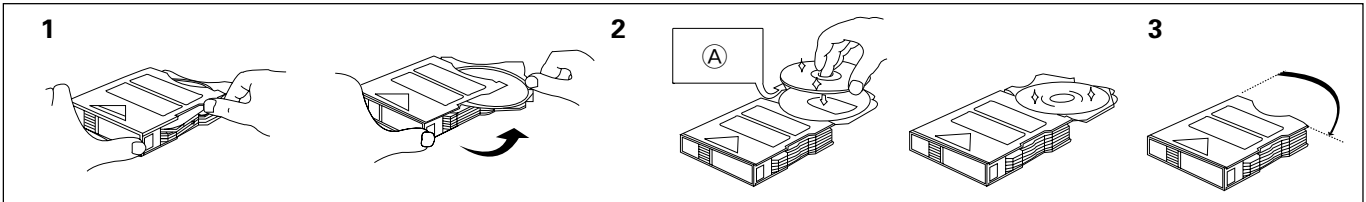

Insert any discs which you may have into the supplied magazine. Up to six discs may be inserted. The numbering of the discs begins with 1 at the topmost tray, and then increases in order downwards to 6 for the lowest tray. The magazine has a window through which the pulled-out disc tray can be checked. Even during playback, the number of the disc being played back can be checked through this window.

1. Pull out only one disc tray.
2. Position discs with the label side downward.  
Ⓐ Label side downward.
3. Put the disc tray back as it was originally.
4. Insert other discs by repeating steps 1 to 3.

### CAUTIONS:

- Please make sure to only pull out one disc tray at a time. (When a disc tray has been pulled out, do not pull out other disc trays.)
- If discs are inserted label side upward, it will not be possible for them to be played. Please make sure to insert them with the label side downward.
- Objects other than discs (song cards, explanations of disc contents, etc.), must never be inserted into the disc trays.
- Do not touch the playing surface of discs (iridescent side) with hands or fingers.

## FONCTIONNEMENT PAR TELE-COMMANDE (PD-M426A seulement)

Lors de l'utilisation de la télécommande, diriger l'émetteur de signal infrarouge vers le récepteur de télécommande (REMOTE SENSOR) du panneau avant du lecteur. La télécommande peut être utilisée sur une portée d'environ 7 mètres du détecteur et sur un angle d'environ 30 degrés.

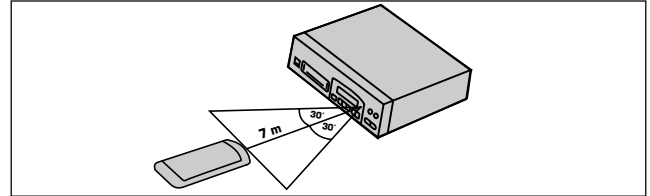

### REMARQUE:

Si la fenêtre du détecteur de télécommande est dans une position où elle reçoit une forte lumière, comme les rayons du soleil ou une lampe fluorescente, le contrôle peut être impossible.

### REMARQUE pour PD-M406A:

Contrôler le PD-M406A en utilisant l'unité de télécommande qui est livrée avec l'amplificateur. (Voir page 9.)

## AVANT DE FAIRE FONCTIONNER LE LECTEUR

### INSERTION DES DISQUES DANS LE MAGASIN CHARGEUR A 6 DISQUES

Insérer n'importe quels disques dans le magasin chargeur fourni. Jusqu'à 6 disques peuvent être insérés. La numérotation des disques commence par 1 pour le disque placé sur le plateau supérieur, et se termine par 6 pour le disque placé dans le plateau inférieur. Le magasin chargeur comporte une fenêtre par laquelle le tiroir de disque extrait peut être vérifié. Même pendant la lecture, le numéro du disque en cours de lecture peut être vérifié par cette fenêtre.

1. Extraire seulement un tiroir de disque.
2. Positionner les disques avec l'étiquette vers le bas.  
Ⓐ L'étiquette vers le bas.
3. Repousser le tiroir du disque à sa position initiale.
4. Insérer les autres disques en répétant les opérations 1 à 3.

### ATTENTIONS:

- Faire attention à n'extraire qu'un seul tiroir de disque à la fois. (Lorsqu'un tiroir de disque a été extrait, ne pas extraire d'autres tiroirs de disque.)
- Si les disques sont insérés avec leur étiquette vers le haut, ils ne pourront pas être lus. Faire attention à bien les insérer avec l'étiquette vers le bas.
- Des objets autres que des disques (cartes de musique, explications du contenu d'un disque, etc.) ne doivent jamais être insérés sur les tiroirs de disques.
- Ne pas toucher la surface de lecture des disques (la face iridescente) avec les mains ou les doigts.

## BEFORE OPERATING THE PLAYER

### AFFIXING LABELS TO THE MAGAZINE

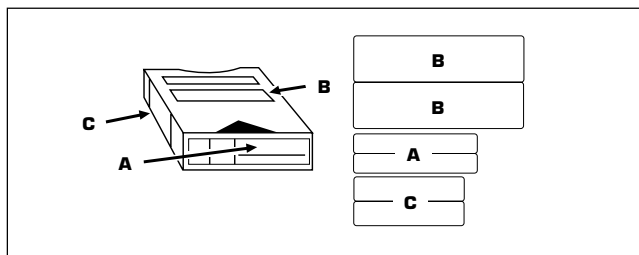

- Always attach the labels provided in the designated locations. Correct operation may not be possible if labels or tape are attached in other locations.
- The following are convenient ways of using labels:
  - A: For titles
  - B: For disc names
  - C: For classification
- Do not attach labels on top of other labels.

Additional magazines identical to the one supplied are available as options (\*JD-M100, JD-M200, JD-M300, JD-M108, JD-M308). Please use them to make your own disc library, with separate magazines for each artist or genre.

\* JD-M100/JD-M200/JD-M300  
..... Magazine for 12 cm (5 inch) discs  
JD-M108/JD-M308..... Magazine for 8 cm (3 inch) discs

#### **NOTE:**

*Do not load 8 cm (3 inch) discs into the magazine for 12 cm (5 inch) discs.*

## AVANT DE FAIRE FONCTIONNER LE LECTEUR

### FIXATION DES ÉTIQUETTES SUR LE MAGASIN CHARGEUR

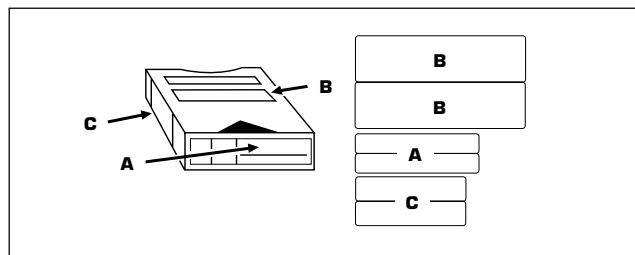

- Toujours fixer les étiquettes fournies aux endroits spécifiés. Un fonctionnement correct peut ne pas être possible si les étiquettes ou une bande sont fixés dans d'autres endroits.
- Manières pratiques d'utiliser les étiquettes:
  - A: Pour les titres
  - B: Pour les noms des disques
  - C: Pour la classification
- Ne pas fixer des étiquettes sur d'autres étiquettes.

Des magazines chargeur supplémentaires identiques à celui fourni sont disponibles en option (\*JD-M100, JD-M200, JD-M300, JD-M108, JD-M308).

Les utiliser pour constituer une discothèque personnelle, chaque magasin chargeur étant dédié à un artiste ou à un genre.

\*JD-M100/JD-M200/JD-M300  
..... Magasin chargeur pour disques de 12 cm  
JD-M100/JD-M308  
..... Magasin chargeur pour disques de 8 cm

#### **REMARQUE:**

*Ne pas charger de disques de 8 cm dans le magasin pour disques de 12 cm.*

## CONNECTIONS

## CONNEXIONS

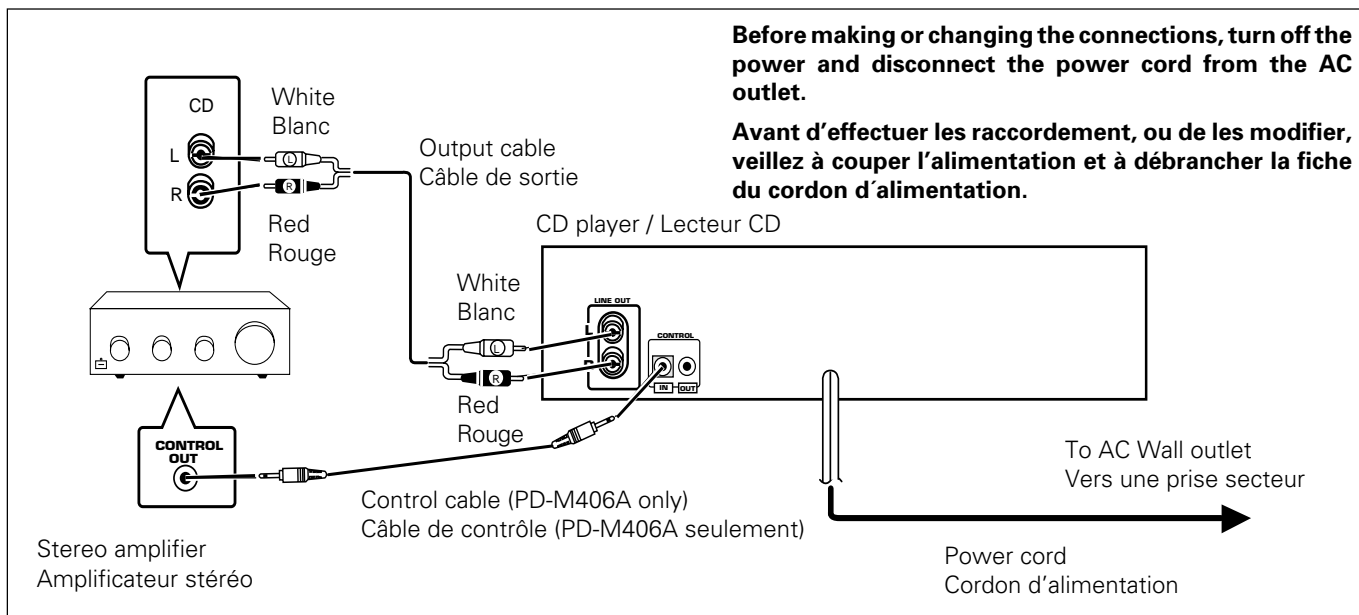

**Before making or changing the connections, turn off the power and disconnect the power cord from the AC outlet.**

**Avant d'effectuer les raccordement, ou de les modifier, veuillez à couper l'alimentation et à débrancher la fiche du cordon d'alimentation.**

### Making connections

1. **Connect the LINE OUT jacks of this unit to the input jacks (CD or AUX) of the amplifier. Make sure that the white plugs are connected to the left (L) jacks and the red plugs to the right (R) jacks.**

- Be sure not to connect this unit to the amplifier's **PHONO** jacks, as sound will be distorted and normal playback will not be possible.

2. **Connect the power cord to a household AC wall outlet or an AC outlet on your amplifier.**

- Make sure plugs are inserted fully into the jacks and wall outlet.

### System remote control with a Pioneer stereo amplifier that has the mark (PD-M406A only)

When a Pioneer stereo amplifier bearing the  mark is used, connect the **CONTROL IN** jack on the rear panel of the CD player to the **CONTROL OUT** jack of the amplifier. This will enable the CD player to be controlled using the remote control unit supplied with the stereo amplifier. If you do not plan to use this feature, it is not necessary to connect **CONTROL IN/OUT** jacks.

- The control cable is supplied with the CD player.
- The remote control unit supplied with the amplifier can be used to control Play, Stop, Pause, Track/Disc Search and Disc Change operations.
- For instructions regarding connections and operation, refer to the operating instruction manual provided with your stereo amplifier.

### Exécution des connexions

1. **Raccorder les prises LINE OUT de cet appareil aux prises d'entrée (CD ou AUX) de l'amplificateur. S'assurer que les prises blanches sont connectées aux prises de gauche (L) et les prises rouges aux prises de droite (R).**

- Attention à ne pas connecter cet appareil aux prises **PHONO** de l'amplificateur car le son sera distordu et une lecture normale ne sera pas possible.

2. **Brancher le cordon d'alimentation sur une prise de courant murale ou à la sortie CA de l'amplificateur.**

- S'assurer que les prises sont insérées à fond.

### Exploitation à distance avec un amplificateur stéréo Pioneer porteur de la marque (PD-M406A seulement)

Quand un amplificateur Pioneer porteur de la marque  est utilisé, relier la prise **CONTROL IN** du panneau arrière du lecteur de CD à la prise **CONTROL OUT** de l'amplificateur. Cette connexion permet d'exploiter à distance le lecteur de CD par la télécommande fournie avec l'amplificateur stéréo. Si l'utilisation de cette fonction n'est pas envisagée, il est inutile de relier les prises **CONTROL IN/OUT**.

- Le câble de contrôle est fourni avec le lecteur de CD.
- La télécommande fournie avec l'amplificateur commande les opérations de lecture, d'arrêt, d'arrêt momentané, de recherche de piste/de disque et de changement de disque.
- Pour les détails concernant les connexions et le fonctionnement, se reporter au mode d'emploi de l'amplificateur stéréo.

## CONNECTIONS

### NOTES:

- When a control cord is connected to the player's **CONTROL IN** jack, direct control of the player with the remote control unit is not possible. Operate the player with the remote control unit by aiming it at the amplifier.
- Be sure to connect both of the control cord's plugs securely to the **CONTROL IN** and **CONTROL OUT** terminals. Do not connect only one end of the cable (PD-M406A only).
- Be sure to turn off the power of the amplifier before connecting the power cord and output cord.

### Connecting the power cord

Connect the power cord to a household AC wall outlet or an AC outlet on your amplifier.

- Make sure plugs are inserted fully into the jacks and wall outlet.

### AC POWER CORD CONNECTION AND FUNCTIONS

Some functions cannot be carried out depending on the connection of AC power cord.

Function	Connecting and disconnecting of the AC power cord	On/Off using the unit's button
Timer playback	Yes	Yes
Program memory	No	No
Delete program memory	No	No

For details, refer to the description of each function in these Operating Instructions.

#### Timer playback:

By using a commercially available audio timer, it is possible to initiate playback at any time automatically.

##### 1. Insert a magazine into the magazine slot.

##### 2. Set the time at which you wish playback to begin.

The timer will supply power to both the amplifier and the player at the preset time, turning all the components on and initiating the playback mode. Playback starts from the first track on the first disc.

#### Cautions:

- Do not unplug the power cord or do not turn off the power with an audio timer during playback, as this could result in damage to the disc.
- If a power failure occurs while the power is turned off (standby mode), the power is automatically turned on with the timer playback function when the power is restored.

**THEREFORE, DISCONNECT THE AC POWER CORD WHEN THE PLAYER IS NOT USED FOR A LONG PERIOD OF TIME.**

## CONNEXIONS

### REMARQUES:

- Quand un cordon de télécommande est branché au lecteur par la prise **CONTROL IN**, il est impossible d'exploiter directement celui-ci par la télécommande. Faire fonctionner le lecteur en pointant la télécommande vers l'amplificateur.
- Veiller à raccorder les deux fiches du cordon de télécommande à fond dans les prises **CONTROL IN/OUT**. Ne jamais brancher qu'une seule extrémité du cordon (PD-M406A seulement).
- Toujours couper l'alimentation de l'amplificateur avant de raccorder le cordon d'alimentation et le câble de sortie.

### Connexion du cordon d'alimentation

Brancher le câble d'alimentation dans une prise de courant murale ou dans l'une des prises CA de l'amplificateur.

- S'assurer que les fiches sont insérées à fond dans les prises et la prise de courant.

### CONNECTIONS DU CORDON D'ALIMENTATION ET FONCTIONS

Certaines fonctions ne peuvent pas être utilisées, selon la connexion du cordon d'alimentation secteur.

Fonction	Brancher et débrancher le cordon d'alimentation AC	Mise en marche/Arrêt à l'aide du bouton de l'appareil
Lecture parminuterie	Oui	Oui
Mémoire de programme	Non	Non
Mémoire de programme avec annulation	Non	Non

Pour les détails, se reporter à la description de chaque fonction dans ce mode d'emploi.

#### Lecture par minuterie:

En utilisant une minuterie audio du commerce, il est possible de démarrer automatiquement la lecture n'importe quand.

##### 1. Insérer un magasin chargeur dans la fente.

##### 2. Régler l'heure à laquelle vous voulez que la lecture commence.

La minuterie fournira l'alimentation à l'amplificateur et au lecteur à l'heure prééglée, mettant tous les éléments sous tension et engageant le mode de lecture. La lecture commence à partir de la première piste du premier disque.

#### Attentions :

- Ne pas débrancher le cordon d'alimentation ni couper l'alimentation de la minuterie audio pendant la lecture car ceci peut endommager le disque.
- Si une panne de courant se produit alors que l'alimentation est coupée (mode d'attente), l'alimentation est automatiquement fournie par la fonction de lecture par minuterie quand l'alimentation est redonnée.

**PAR CONSÉQUENT, DEBRANCHER LE CORDON D'ALIMENTATION SECTEUR QUAND LE LECTEUR NE DOIT PAS ÊTRE UTILISÉ PENDANT LONGTEMPS.**

## NAMES AND FUNCTIONS OF PARTS

## NOMS ET FONCTIONS DES PIÈCES

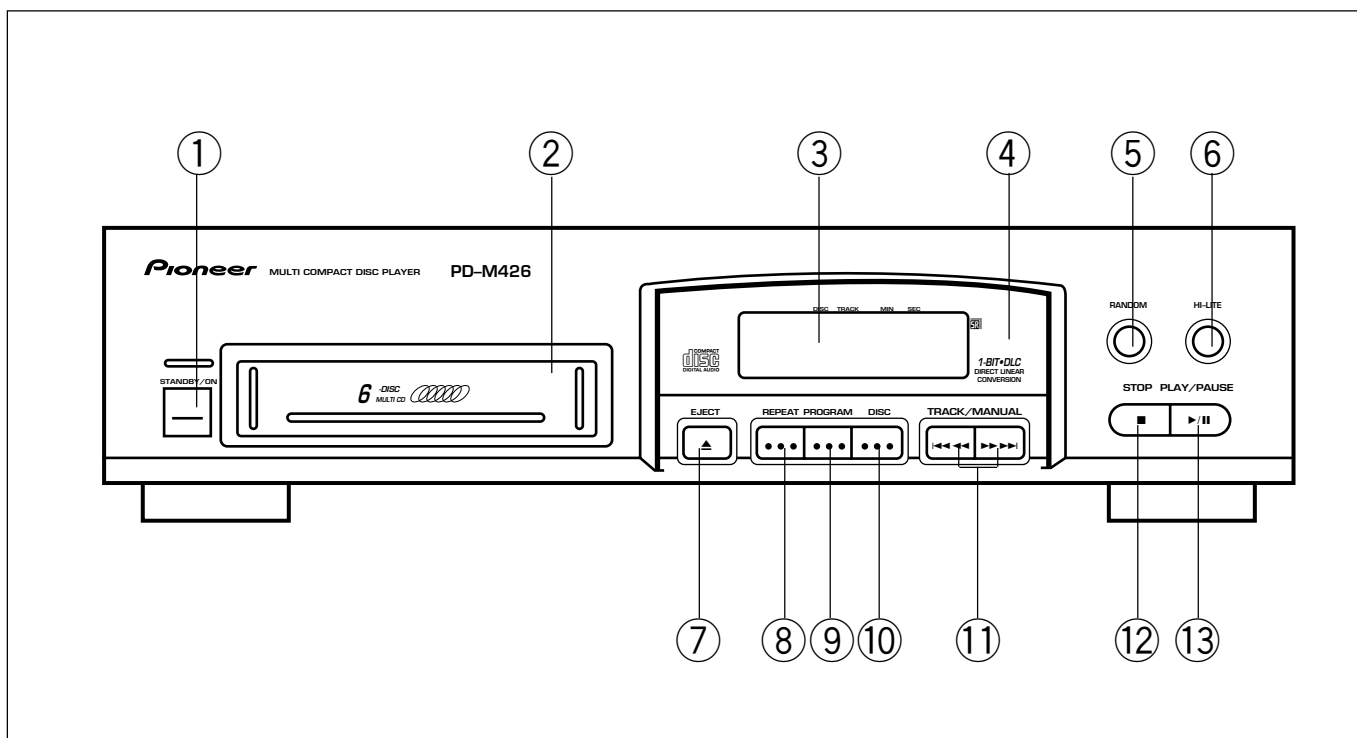

### FRONT PANEL

- ① **STANDBY/ON switch**
- ② **MAGAZINE insertion slot**
- ③ **Display window**
- ④ **Remote sensor window (PD-M426A only)**  
Receives signal from the remote control unit.
- ⑤ **RANDOM button**
- ⑥ **HI-LITE button**
- ⑦ **EJECT(▲) button**
- ⑧ **REPEAT button**
- ⑨ **PROGRAM button**
- ⑩ **DISC button**
- ⑪ **TRACK/MANUAL(◀◀ ◀◀ , ▶▶ ▶▶) buttons**
- ⑫ **STOP(■) button**
- ⑬ **PLAY/PAUSE(▶/||) button**

### PANNEAU AVANT

- ① **Interrupteur d'attente/alimentation (STANDBY/ON)**
- ② **Fente d'insertion de magasin chargeur**
- ③ **Fenêtre de l'affichage**
- ④ **Détecteur de télécommande (PD-M426A seulement)**  
Reçoit le signal provenant de la télécommande.
- ⑤ **Touche de lecture aléatoire (RANDOM)**
- ⑥ **Touche de balayage Hi-Lite (HI-LITE)**
- ⑦ **Touche d'éjection (EJECT▲)**
- ⑧ **Touche de répétition (REPEAT)**
- ⑨ **Touche de programme (PROGRAM)**
- ⑩ **Touches de disque (DISC)**
- ⑪ **Touches de recherche de piste/manuelle (TRACK/MANUAL ◀◀ ◀◀ , ▶▶ ▶▶)**
- ⑫ **Touche d'arrêt (STOP ■)**
- ⑬ **Touche de lecture/pause (PLAY/PAUSE ▶/||)**

## NAMES AND FUNCTIONS OF PARTS

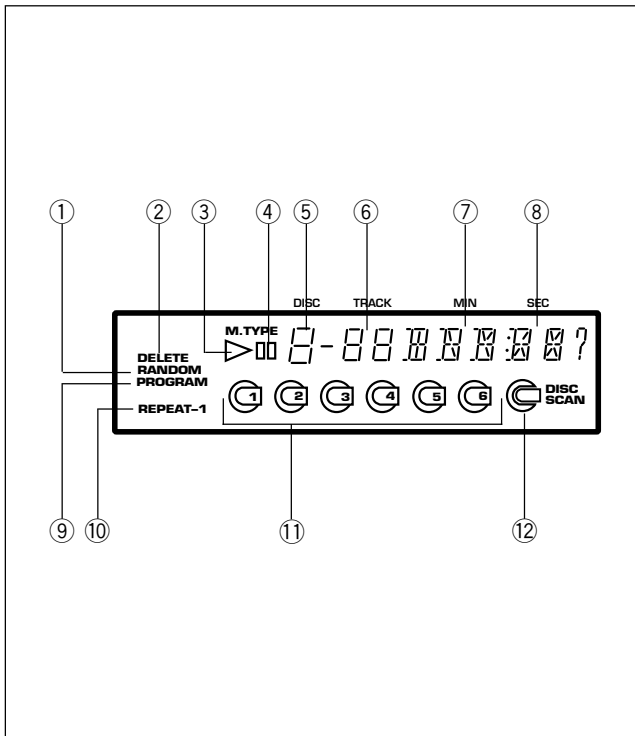

### DISPLAY WINDOW

- ① RANDOM
- ② DELETE
- ③ PLAY
- ④ PAUSE
- ⑤ DISC number
- ⑥ TRACK number
- ⑦ Minutes
- ⑧ Seconds
- ⑨ PROGRAM
- ⑩ REPEAT
- ⑪ DISC
- ⑫ DISC SCAN

### REMOTE CONTROL UNIT (PD-M426A only)

Remote control buttons with the same names or marks as buttons on the front panel of the player control the same operations as the corresponding front panel buttons.

- ① DISC NUMBER buttons (DISC 1-DISC 6)
- ② STOP button (■)
- ③ RANDOM PLAY button
- ④ HI-LITE SCAN button
- ⑤ PGM (program) button
- ⑥ CHECK button
- ⑦ PAUSE button (II)
- ⑧ PLAY button (▶)
- ⑨ MANUAL search buttons (◀◀ , ▶▶)
- ⑩ TRACK search buttons (◀◀ , ▶▶)
- ⑪ DELETE button
- ⑫ CLEAR button

## NOMS ET FONCTIONS DES PIÈCES

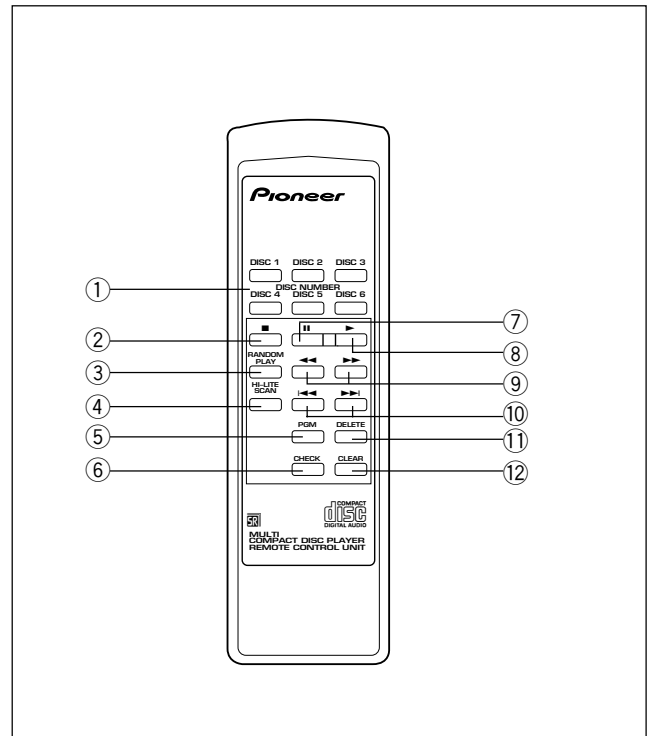

### FENÊTRE DE LAFFICHAGE

- ① RANDOM
- ② DELETE
- ③ Lecture
- ④ Pause
- ⑤ Numéro de disque
- ⑥ Numéro de piste
- ⑦ Minutes
- ⑧ Secondes
- ⑨ PROGRAM
- ⑩ REPEAT
- ⑪ DISC
- ⑫ DISC SCAN

### TELECOMMANDE (PD-M426A seulement)

Les touches de la télécommande portant le même nom ou marque que les touches du panneau avant du lecteur contrôlent les mêmes opérations que les touches correspondantes du panneau avant.

- ① Touches de numéro de disque (DISC NUMBER 1-6)
- ② Touche d'arrêt (STOP ■)
- ③ Touche de lecture aléatoire (RANDOM PLAY)
- ④ Touche de balayage Hi-Lite (HI-LITE SCAN)
- ⑤ Touche de programme (PGM)
- ⑥ Touche de vérification (CHECK)
- ⑦ Touche de pause (PAUSE II)
- ⑧ Touche de lecture (PLAY ▶)
- ⑨ Touches de recherche manuelle (MANUAL ◀◀ , ▶▶)
- ⑩ Touches de recherche de piste (TRACK ◀◀ , ▶▶)
- ⑪ Touche d'annulation (DELETE)
- ⑫ Touche d'effacement (CLEAR)

## BASIC OPERATION

### TO PLAY A COMPACT DISC

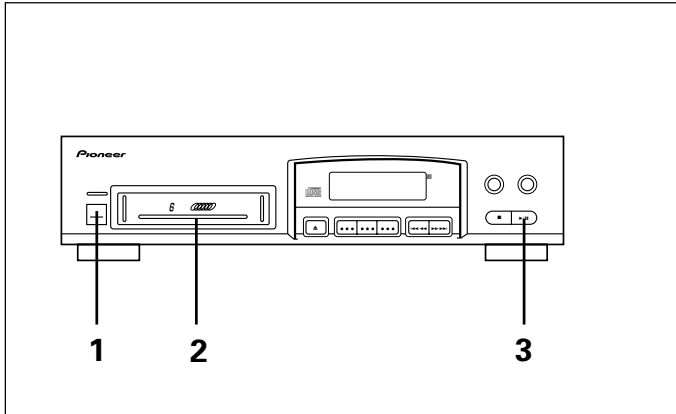

1. Press the **STANDBY/ON** switch to turn the power on.
2. Insert a magazine, pushing it in until a click sound is heard.
  - Insert the discs to be played into the magazine beforehand. (Refer to “**BEFORE OPERATING THE PLAYER**” on page 7.)
  - In standby mode, inserting a magazine automatically turns on the power.
3. Press the **▶/||** button to start playback.

#### To pause playback temporarily:

Press the **▶/||** button during playback. The **||** indicator lights and playback is paused at that point. Pressing the **▶/||** button again or **▶** button resumes playback from the position where pause mode was entered.

#### To stop playback:

Press the **■** button. The player returns to the beginning of the first track on the disc at which playback was stopped. If the **■** button is pressed twice, the player returns to the beginning of the first track on the first disc and enters stop mode.

#### NOTE (Only for PD-M426A):

The player can be turned off using a Pioneer CD player remote control or a CD power button of an AV receiver, but it cannot be turned on.

#### NOTE (Only for PD-M406A):

A device on the SR-OUT side connected via the SR-IN, can also be turned off if the same operation is conducted, but it cannot be turned ON.

#### To stop playback and take out the magazine:

Press the **EJECT** button (▲), remove the magazine, and then press the **STANDBY/ON** switch to turn off the power.

Operations indicated the [  ] mark are performed with the remote control unit.

## FONCTIONNEMENT DE BASE

### POUR LIRE UN DISQUE COMPACT

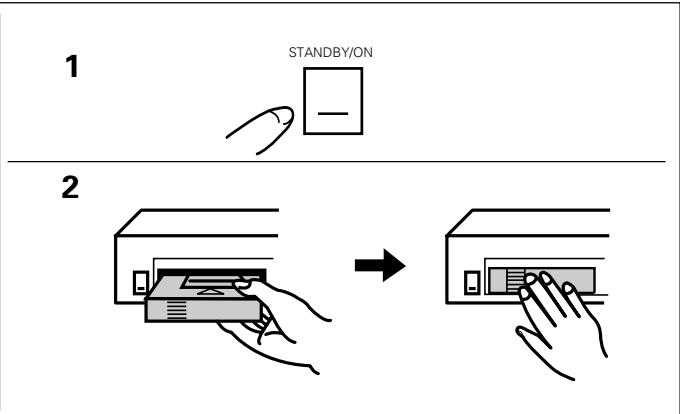

1. Appuyer sur l'interrupteur **STANDBY/ON** pour mettre le lecteur en service.
2. Insérer un magasin chargeur en le poussant jusqu'à un déclic.
  - Insérer les disques à lire dans le magasin à l'avance. (Se référer à “**AVANT DE FAIRE FONCTIONNER LE LECTEUR**” page 7.)
  - Lorsque le lecteur est en attente, l'insertion d'un magasin fournit automatiquement l'alimentation.
3. Appuyer sur la touche **▶/||** pour commencer la lecture.

#### Pour arrêter momentanément la lecture:

Appuyez sur la **touche ▶/||** pendant la lecture. L'indicateur **||** s'allume et la lecture est arrêtée à ce point. Une nouvelle pression sur la **touche ▶/||** ou sur la **touche ▶** fait reprendre la lecture à partir du point où le mode de pause a été engagé.

#### Pour arrêter la lecture:

Appuyer sur la **touche ■**. Le lecteur revient au début de la première plage musicale où la lecture a été arrêtée. Si on appuie deux fois sur la **touche ■**, le lecteur revient au début de la première plage musicale du premier disque, puis passe en mode d'arrêt.

#### REMARQUE (uniquement pour le PD-M426A) :

Il est possible d'arrêter le lecteur depuis une télécommande pour lecteur CD Pioneer ou depuis le bouton marche/arrêt CD d'un récepteur, mais il est impossible de le mettre en marche en procédant de la même façon.

#### REMARQUE (uniquement pour le PD-M406A) :

Un appareil situé du côté SR-OUT et branché par la SR-IN peut également être arrêté, mais non mis en marche, en procédant de la même façon.

#### Pour arrêter la lecture et retirer le magasin chargeur:

Appuyer sur la **touche EJECT** (▲), retirer le magasin chargeur, puis appuyer sur l'interrupteur **STANDBY/ON** pour couper l'alimentation.

Les fonctionnements indiqués par la marque [  ] s'effectuent par la télécommande.

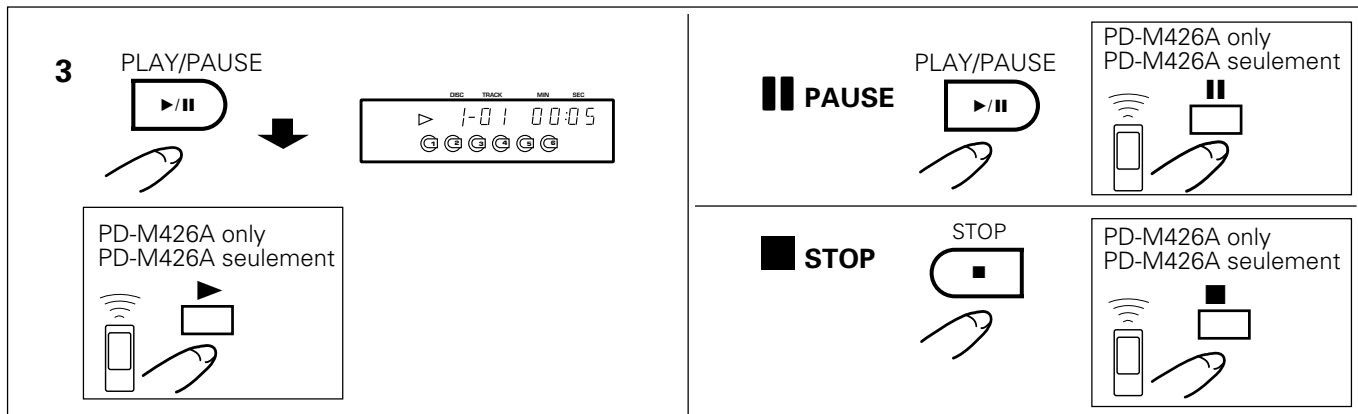

**Cautions regarding handling of magazines:**

- When inserting a magazine into the player, make sure that the direction of insertion is correct.
- After use, store in the case provided. Do not place in locations subject to high temperatures or exposed to direct sunlight.
- Do not take magazines apart.
- Be careful not to drop, or hit magazines against things. Also do not apply strong force to trays which have been withdrawn.
- Application of benzene, thinner, insecticide or other volatile liquids to a magazine may damage the surface, so keep magazines away from such substances.

**Précautions en ce qui concerne la manipulation du magasin chargeur:**

- Lors de l'insertion d'un magasin chargeur dans le lecteur, s'assurer que la direction d'insertion est correcte.
- Après utilisation, le ranger dans le boîtier fourni. Ne pas le placer dans des endroits sujets à de hautes températures ou exposés aux rayons directs du soleil.
- Ne pas démonter un magasin.
- Faire attention à ne pas faire tomber ou heurter les magazines chargeurs. Ne pas non plus forcer sur le tiroir qui a été retiré.
- Le fait d'appliquer de la benzine, du diluant, de l'insecticide ou un autre liquide volatil peut endommager la finition; garder le magasin chargeur à l'abri de ces produits.

## VARIOUS OPERATIONS

### DISC SEARCH - TO SEARCH FOR A PARTICULAR DISC

During playback or stop mode:

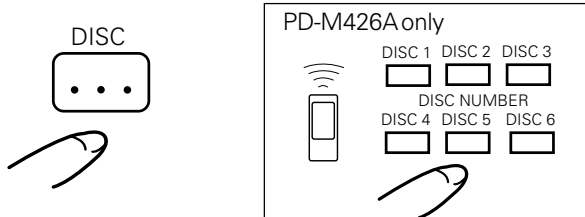

To perform disc search, either use the **DISC button** to select the desired disc number, then press the **▶/|| button**, or else press one of the **DISC NUMBER (DISC 1-DISC 6) buttons**; the player will search for the selected disc and begin playback from the beginning of the disc.

#### NOTES:

- If "**no DISC**" appears on the display, you have pressed the disc number of a tray which does not contain a disc.
- During program playback, Disc Search cannot be carried out.

### TRACK SEARCH - TO SEARCH FOR A PARTICULAR TRACK

During playback, pause or stop mode:

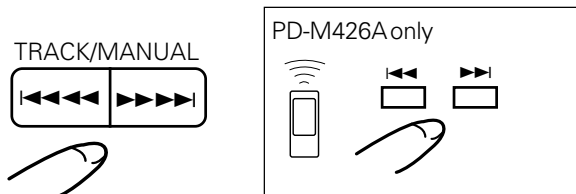

When the **▶▶▶▶ button** is pressed once or a number of times, playback advances to the beginning of a track located after the track being played. The position of the located track corresponds to the number of times the button is pressed. When the **◀◀◀◀ button** is pressed once, playback returns to the beginning of the track being played. When this button is pressed more than once, playback is returned to a track located before the track being played.

- When the **▶▶▶▶ button** or **◀◀◀◀ button** is operated in pause mode or stop mode, press the **▶/|| button** to start playback.

#### NOTES:

- During program playback, the **▶▶▶▶ (or ▶▶▶) button** or **◀◀◀◀ (or ◀◀◀) button** can be used to select the programmed track.
- During normal playback, Track Search can be carried out on one disc only. In stop mode, this operation can be carried out from 1st track through 99th track.

## FONCTIONNEMENTS DIVERS

### RECHERCHE DE DISQUE - POUR RECHERCHER UN DISQUE DONNE

En mode de lecture ou d'arrêt:

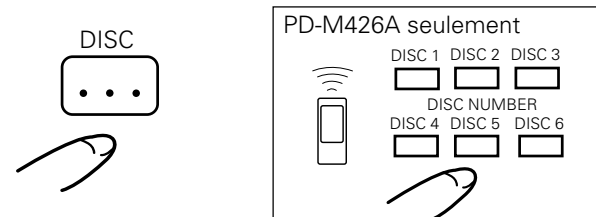

Pour effectuer une recherche de disque, utilisez la **touche DISC** pour sélectionner le numéro du disque désiré, puis appuyez sur la **touche ▶/||**, ou encore appuyez sur l'une des **touches** de numéro de disque (**DISC NUMBER**) (**DISC 1-DISC 6**); le lecteur recherchera le disque sélectionné et commencera la lecture depuis le début du disque.

#### REMARQUES:

- Si "**no DISC**" apparaît dans l'affichage, vous avez appuyé sur le numéro de disque d'un tiroir qui ne contient pas de disque.
- Pendant la lecture programmée, la fonction de recherche de disque ne peut pas être effectuée.

### RECHERCHE DE PISTE - POUR RECHERCHER UNE PISTE DONNEE

En mode de lecture, de pause ou d'arrêt:

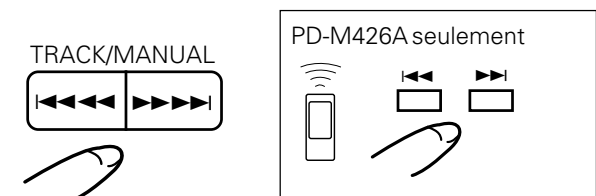

Lorsque la **touche ▶▶▶▶** est enfoncée une fois ou un certain nombre de fois, la lecture passe au début d'une piste située après la piste en cours de lecture. La position de la piste correspond au nombre de pressions sur la touche. Lorsque la **touche ◀◀◀◀** est enfoncée une fois, la lecture revient au début de la piste en cours de lecture. Lorsque cette touche est enfoncée encore une fois, la lecture revient à une piste située avant la piste en cours de lecture.

- Lorsque la **touche ▶▶▶▶** ou **◀◀◀◀** est utilisée dans le mode de pause ou le mode d'arrêt, appuyer sur la **touche ▶/||** pour commencer la lecture.

#### REMARQUES:

- Pendant la lecture programmée, la **touche ▶▶▶▶ (ou ▶▶▶) ou ◀◀◀◀ (ou ◀◀◀)** ne peut pas être utilisée pour sélectionner la piste programmée.
- En lecture normale, la recherche de piste peut être effectuée sur un disque seulement. Dans le mode d'arrêt, cette opération peut être réalisée de la 1<sup>ère</sup> à la 99<sup>ème</sup> plage musicale.

## VARIOUS OPERATIONS

### MANUAL SEARCH - TO SEARCH FOR A PARTICULAR PASSAGE

During playback or pause mode:

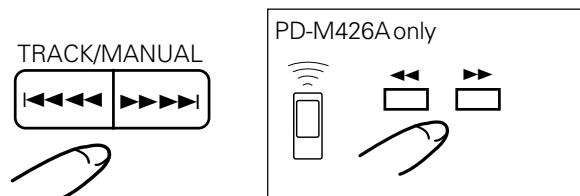

While the **▶▶▶▶** button is kept pressed, playback rapidly advances toward the end of the disc. When playback reaches the end of the disc, the player enters pause mode and "END" is displayed. While the **◀◀◀◀** button is kept pressed, playback rapidly reverses toward the beginning of the disc. When the desired passage is reached, release the **▶▶▶▶** button or **◀◀◀◀** button. The player enters original mode (playback or pause) where **▶▶▶▶** button or **◀◀◀◀** button is released.

#### NOTES:

- During normal playback, Manual Search can be carried out on one disc only.
- During program playback, Manual Search can be carried out in one program step only.

### TO REPEAT PLAYBACK (REPEAT PLAY)

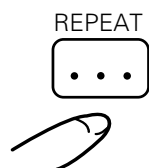

To repeatedly play the displayed track, press the **REPEAT** button once. The REPEAT-1 indicator lights. The **REPEAT** button can be pressed in any playback mode.

To repeatedly play all tracks on all of the discs in normal playback mode or in the specified playback mode (Program playback, Delete program playback or Random playback), press the **REPEAT** button twice. The REPEAT indicator lights.

- To exit repeat mode, press the **REPEAT** button so that the REPEAT-1 or REPEAT indicator goes off.

## FONCTIONNEMENTS DIVERS

### RECHERCHE MANUELLE - POUR RECHERCHER UN PASSAGE DONNE

En mode de lecture ou de pause:

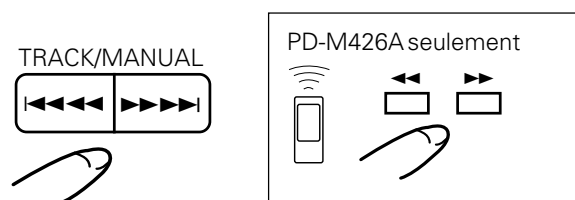

Quand la **touche ▶▶▶▶** est maintenue enfoncée, la lecture avance rapidement vers la fin du disque. Quand la lecture atteint la fin du disque, le lecteur entre en mode de pause et "END" est effiché. Quand la **touche ◀◀◀◀** est maintenue enfoncée, la lecture recule rapidement vers le début du disque. Quand le passage voulu est atteint, relâcher la **touche ▶▶▶▶** ou **◀◀◀◀**. Le lecteur entre dans le mode d'origine (lecture ou pause) quand la **touche ▶▶▶▶** ou **◀◀◀◀** est relâchée.

#### REMARQUES:

- En lecture normale, la recherche manuelle peut être effectuée sur un disque seulement.
- En lecture programmée, la recherche manuelle peut être effectuée sur une étape de programme seulement.

### POUR REPETER LA LECTURE (LECTURE REPETEE)

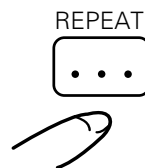

Pour lire plusieurs fois la piste affichée, appuyer une fois sur la **touche REPEAT**. L'indicateur REPEAT-1 s'allume. La **touche REPEAT** peut être enfoncée dans n'importe quel mode de lecture.

Pour lire plusieurs fois toutes les pistes de tous les disques en mode de lecture normale ou dans le mode de lecture spécifié (lecture programmée, lecture de programme avec annulation ou lecture aléatoire), appuyer deux fois sur la **touche REPEAT**. L'indicateur REPEAT s'allume.

- Pour arrêter le mode de répétition, appuyer sur la **touche REPEAT** pour que l'indicateur REPEAT-1 ou REPEAT s'éteigne.

## VARIOUS OPERATIONS

### RANDOM PLAYBACK - TO PLAY ALL TRACKS IN RANDOM ORDER

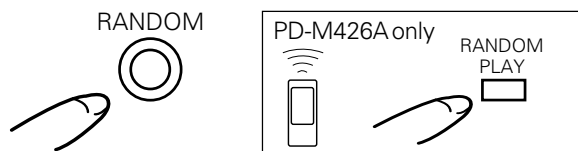

Press the **RANDOM (PLAY) button**. All tracks on all discs are played in a random order. To play tracks other than the deleted tracks in a random order, press the **RANDOM (PLAY) button** after carrying out the Delete Program procedure. See “**Delete Program Playback**” on page 22.

### MAGAZINE HI-LITE SCAN

During stop mode

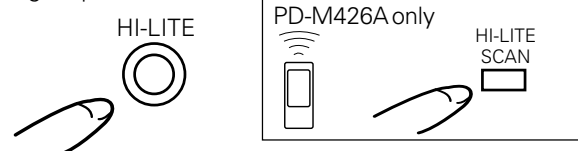

When the **HI-LITE (SCAN) button** is pressed once during stop mode, playback starts from a point 1 minute after the beginning of the first track, and the first track of each disc is played for about 10 seconds. The DISC SCAN indicator blinks during Disc Scan mode. After the first tracks of all discs are scanned, the player enters stop mode.

When the **HI-LITE (SCAN) button** is pressed twice during stop mode, playback starts from a point 1 minute after the beginning of the track, and each track is played for about 10 seconds. The SCAN indicator blinks during Track Scan mode. After all tracks of all discs are scanned, the player enters stop mode.

#### To exit Magazine Hi-Lite Scan mode:

Press the **■, ▶/II** or **DISC NUMBER (DISC 1-DISC 6) button**. When the **▶/II button** is pressed, normal playback starts from the current point. When the **DISC NUMBER (DISC 1-DISC 6) button** is pressed, the selected disc is played from the beginning.

## FONCTIONNEMENTS DIVERS

### LECTURE ALEATOIRE - POUR LIRE TOUTES LES PISTES DANS UN ORDRE ALEATOIRE

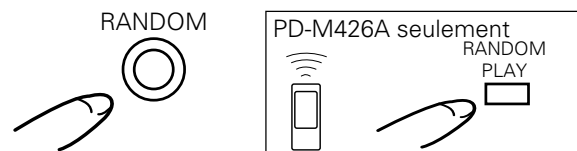

Appuyer sur la **touche** de lecture aléatoire (**RANDOM (PLAY)**). Pour lire les pistes autres que les pistes annulées dans un ordre aléatoire, appuyer sur la touche de lecture aléatoire (**RANDOM (PLAY)**) après avoir effectué le processus de programme avec annulation. Voir la section “**LECTURE DE PROGRAMME AVEC ANNULATION**”, page 22.

### BALAYAGE HI-LITE DES MAGASINS

En mode d'arrêt

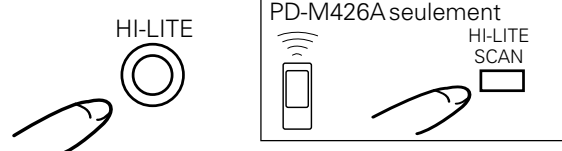

Quand la **touche de balayage HI-LITE (SCAN)** est enfoncée une fois en mode d'arrêt, la lecture commence à partir d'un point 1 minute après le début de la première piste et la première piste de chaque disque est lue pendant environ 10 secondes. Le témoin DISC SCAN clignote pendant l'exploration du disque. Le lecteur passe dans le mode d'arrêt lorsque les premières pistes de tous les disques ont été balayées.

Quand la **touche de balayage HI-LITE (SCAN)** est enfoncée deux fois en mode d'arrêt, la lecture commence à partir d'un point 1 minute après le début de la piste et chaque piste est lue pendant environ 10 secondes. Le témoin SCAN clignote pendant l'écoute du début de chaque plage musicale. Une fois que toutes les pistes de tous les disques sont balayées, le lecteur entre en mode d'arrêt.

#### Poursortir du mode de balayage Hi-Lite de magasin:

Appuyer sur la **touche ■, ▶/II** ou de **numéro de disque (DISC 1-DISC 6)**. Lorsque la **touche ▶/II** est enfoncée, la lecture normale commence depuis le point actuel. Lorsque la **touche de numéro de disque**, le disque ou la piste sélectionné est reproduit depuis le début.

## VARIOUS OPERATIONS

---

### NOTES:

- Hi-Lite Scan can be carried out from the desired elapsed time of the track. During playback, press the **HI-LITE SCAN button** at the point you want to start Hi-Lite Scan playback. The player memorizes the minute and second of the point and Track Scan playback is carried out from the memorized point on each track.
- Each time the **HI-LITE SCAN button** is pressed, the mode switches between Disc Scan and Track Scan.
- Programming of only desired tracks is possible during Track Scan playback. See "Direct program" on page 20.
- During Track Scan playback, you can skip to the desired track with the **◀◀ button** or **▶▶ button**.
- When the **REPEAT button** is pressed, Hi-Lite Scan playback will be repeated.
- When playback time of a track is less than one minute or is shorter than the memorized time, Hi-Lite Scan playback is carried out from the beginning of the track for about 10 seconds. When playback time of a track is less than 10 seconds, the track is played from the beginning to the end.

## FONCTIONNEMENTS DIVERS

---

### REMARQUES:

- Le balayage Hi-Lite peut être effectué à partir de la durée écoulée voulue de la piste. Pendant la lecture, appuyer sur la **touche de balayage HI-LITE SCAN** au point où vous voulez commencer la lecture avec balayage Hi-Lite. Le lecteur mémorise les minutes et secondes du point et la lecture par balayage Hi-Lite des pistes est effectuée à partir des minutes et secondes mémorisées sur chaque piste.
- A chaque fois que la **touche de balayage HI-LITE SCAN** est enfoncée, le mode commute entre balayage de disque et balayage de piste.
- La programmation d'uniquement les pistes voulues est possible pendant la lecture avec balayage des pistes. Voir 'Programmation directe', page 20.
- Pendant la lecture avec balayage de pistes, vous pouvez passer à la piste voulue avec la **touche ◀◀◀◀** ou **▶▶▶▶**.
- Quand la **touche REPEAT** est pressée, la lecture avec balayage Hi-Lite est répétée.
- Quand la durée de lecture d'une piste est inférieure à une minute ou à la durée mémorisée, la lecture avec balayage Hi-Lite est effectuée depuis le début de la piste pendant environ 10 secondes. Quand la lecture d'une piste est inférieure à 10 secondes, la piste est lue du début à la fin.

## TO PLAY ONLY DESIRED TRACKS/DISCS

## POUR LIRE UNIQUEMENT LES PISTES/DISQUES VOULUS

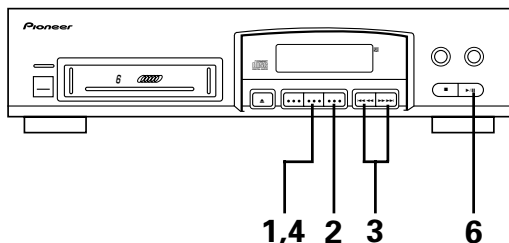

### 1 PROGRAM

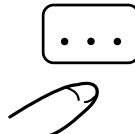

PD-M426A only  
PD-M426A seulement



### 2 DISC

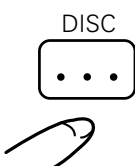

PD-M426A only  
PD-M426A seulement

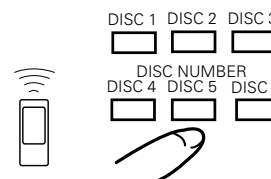

## PROGRAM PLAYBACK - TO PROGRAM TRACKS/DISCS IN DESIRED ORDER

## LECTURE PROGRAMMEE - POUR PROGRAMMER LES PISTES/DISQUES DANS UN ORDRE VOULU

1. With the player stopped, press the **PROGRAM** button, so that the **PROGRAM** indicator lights.
2. Use the **DISC** button or one of the **DISC NUMBER** buttons to select the desired disc number.

The selected disc number will be displayed.

3. Then, press the **◀◀◀◀** or **▶▶▶▶** button to select the desired track.

The selected track number will be displayed.

4. Finally press the **PROGRAM** button, or wait for about two seconds; the program will be stored in memory.

If the **PROGRAM** button is pressed after selecting only the disc number, the "AL" indicator will appear, indicating selection of the "Disc All Program" mode (the entire contents of the disc is entered into the program as a single step). While the "AL" indicator is displayed, however, if the **◀◀◀◀** or **▶▶▶▶** button is used to designate a track number and the **PROGRAM** button is then pressed (or after two seconds elapses), the selected track will be stored as that program step.

5. Repeat steps 2, 3 and 4 to program other tracks.
6. Press the **▶/II** button.

The tracks are played in the programmed order. When all programmed tracks have been played, the player enters stop mode.

### NOTE:

When a track is selected with the **◀◀◀◀** or **▶▶▶▶** button in step 3, the displayed track No. is automatically programmed if the **◀◀◀◀** or **▶▶▶▶** button is not pressed within 2 seconds. Therefore, be sure to press the **◀◀◀◀** or **▶▶▶▶** button sequentially until the desired track No. appears on the display.

1. Avec le lecteur arrêté, appuyez sur la touche de programme (**PROGRAM**) pour que l'indicateur **PROGRAM** s'allume.

2. Utilisez la touche **DISC** ou l'une des touches de numéro du disque désiré.

Le numéro du disque sélectionné sera affiché.

3. Ensuite, appuyez sur la touche **◀◀◀◀** ou **▶▶▶▶** pour sélectionnée sera affiché.

4. Finalement, appuyez sur la touche de programme (**PROGRAM**) ou attendez environ deux secondes; le programme sera mémorisé.

Si la **touche de programme (PROGRAM)** est enfoncée après la sélection du numéro de disque seul, l'indicateur "AL" apparaît, indiquant la sélection du mode "Disc All Program" (tout le contenu du disque est entré dans le programme comme une étape unique).

Toutefois, pendant que l'indicateur "AL" est allumé, si la **touche ◀◀◀◀** ou **▶▶▶▶** est utilisée pour désigner un numéro de piste et que la **touche de programme (PROGRAM)** est alors enfoncée (ou après deux secondes), la piste sélectionnée sera mémorisée comme cette étape de programme.

5. Répéter les étapes 2,3 et 4 pour les autres pistes à programmer.

6. Appuyer sur la touche **▶/II**.

Les pistes sont lues dans l'ordre programmé. Quand toutes les pistes programmées ont été lues, le lecteur entre en mode d'arrêt.

### REMARQUE:

Au moment où une plage musicale est choisie au moyen des **touches ◀◀◀◀** ou **▶▶▶▶**, au cours de l'étape 3, le numéro de la plage affiché fait automatiquement partie du programme si on n'appuie pas sur les **touches ◀◀◀◀** ou **▶▶▶▶** dans les 2 secondes qui suivent. En conséquence, ne pas oublier d'appuyer sur les touches **◀◀◀◀** ou **▶▶▶▶** jusqu'à ce que le numéro de la plage musicale que l'on désire écouter s'affiche.

## TO PLAY ONLY DESIRED TRACKS/DISCS

## POUR LIRE UNIQUEMENT LES PISTES/DISQUES VOULUS

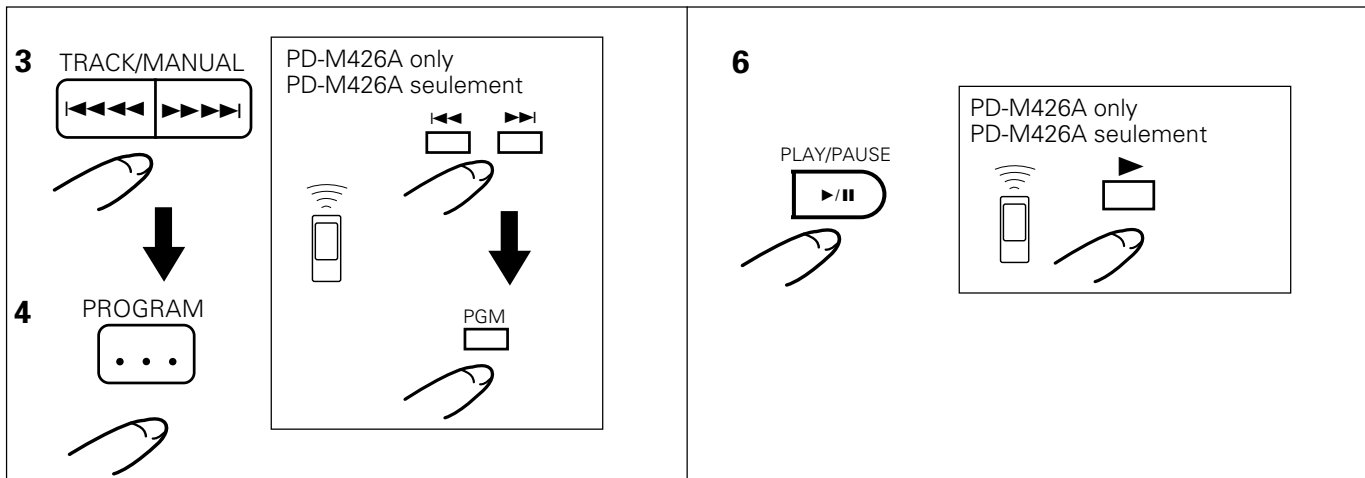

To stop Program playback, Press the **■** button.

### To exit program mode:

During program playback, select a DISC No. with the **DISC NUMBER button** and then press the **▶/|| button**. The player enters normal playback mode and playback starts from the beginning of the selected disc.

- Programs containing up to 32 steps can be created.
- To go to the previous or next step in a program, press the **◀◀◀ or ▶▶▶ button**.
- If the magazine is in the player, the program contents will not be erased even if the power is turned off.

### NOTE:

During Delete programming the **PROGRAM button** cannot be operated.

### Direct Program:

During normal playback or Magazine Hi-Lite Scan playback, the track being played can be programmed.

1. Press the **PROGRAM button** to enter the program mode.
2. To search for a desired track during normal playback, it is possible to skip to succeeding tracks by pressing the **◀◀◀ or ▶▶▶ button**.  
Also, Magazine Hi-Lite Scan function can be used to move from track to track through the disc.
3. If you wish to program the track currently playing, press the **PROGRAM button** while the track is playing.
  - Direct programming is not possible during program playback.

### To check the program contents (PD-M426A only):

During program mode, set the player to stop mode and press the **CHECK button** on the remote control unit. The program contents will be displayed in the programmed order.

- After confirming the last program step, the display will show "0-00".

6

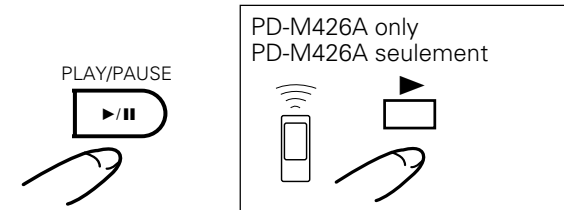

Pour arrêter la lecture programmée, appuyer sur la touche **■**.

### Pour quitter le mode de programmation :

Pendant la lecture programmée, sélectionner un n° de disque avec la **touche de numéro de disque**, puis appuyer sur la **touche ▶/||**. Le lecteur passe dans le mode de lecture normale et la lecture commence depuis le début du disque sélectionné.

- Des programmes contenant jusqu'à 32 étapes peuvent être créés.
- Pour passer à l'étape précédente ou suivante dans un programme, appuyer sur la **touche ◀◀◀ ou ▶▶▶**.
- Si un magasin chargeur est dans le lecteur, le contenu du programme ne sera pas effacé même si l'alimentation est coupée.

### REMARQUE:

Pendant la programmation avec annulation ou l'édition avec fondu de durée, la **touche PROGRAM** ne fonctionne pas.

### Programmation directe:

Pendant la lecture normale ou la lecture de balayage Hi-Lite de magasin, la plage en cours de lecture peut être programmée.

1. Appuyer sur la **touche PROGRAM** pour choisir le mode de programmation.
2. Pour rechercher une piste désirée pendant la lecture normale, il est possible de sauter les pistes suivantes en appuyant sur la **touche ◀◀◀ ou ▶▶▶**.

De plus, la fonction de balayage Hi-Lite de magasin peut être utilisée pour passer d'une piste à l'autre sur le disque.

3. Pour que la **plage musicale en cours de lecture** fasse partie du programme de lecture, appuyer sur la **touche PROGRAM** pendant la lecture de la piste.
  - La programmation directe n'est pas possible pendant la lecture programmée.

### Pour vérifier le contenu d'un programme (PD-M426A seulement):

En mode de programmation, régler le lecteur sur le mode d'arrêt et appuyer sur la **touche CHECK** de l'unité de télécommande. Le contenu du programme sera affiché dans l'ordre programmé.

- Après avoir vérifié la dernière étape du programme, l'affichage indiquera "0-00".

## TO PLAY ONLY DESIRED TRACKS/DISCS

### PROGRAMMING A PAUSE (PD-M426A only)

Inserting a pause in your program can be very useful when carrying out recording. Press the **II button** on the remote control unit instead of entering a track number. "PA" appears on the display panel.

- For example, when recording on both sides of a cassette tape, if you program a pause after the last track to be recorded on the first side, program playback will pause at that point to allow you to switch tape sides. To resume program playback after the player enters pause mode, press the **II button** on the remote control unit or **▶/II button** on the front panel.

#### NOTES:

- A pause can be programmed only when the program procedure is performed under stop mode.
- A pause cannot be programmed at the beginning of a program (P-01), nor can two pauses be programmed one after the other.
- A pause inserted in a program is counted as one step.
- If a pause is programmed as the last step of a program, the player will not enter the pause mode.

#### To erase a program (PD-M426A only):

During program mode, press the **CLEAR button** on the remote control unit.

The last program step is erased and the contents of the previous program step are displayed.

#### NOTE:

Contents of a program can be erased during playback as well. However tracks preceding the currently playing track cannot be erased in this way.

#### To clear all of the program contents:

- A. During stop mode, press the **■ button**.
- B. When the magazine is ejected, the program contents will be cleared.

#### To modify the program contents (PD-M426A only):

1. During program mode, set the player to stop mode and press the **CHECK button** on the remote control unit so that the program step to be corrected appears on the display.
2. Enter the new disc number with the **DISC NUMBER buttons** and then press the **◀◀◀◀** or **▶▶▶▶** button so that the new track No. appears on the display.
3. Press the **PROGRAM button**.
  - Repeat steps 1 through 3 to change other tracks as desired.
  - If the **◀◀◀◀** or **▶▶▶▶** button is not pressed within 2 seconds when correcting the track No., the displayed track No. is automatically memorized.

## POUR LIRE UNIQUEMENT LES PISTES/DISQUES VOULUS

### PROGRAMMATION D'UNE PAUSE (PD-M426A seulement)

L'insertion d'une pause dans votre programme peut être utile pour effectuer un enregistrement. Appuyer sur la **touche II** au lieu d'entrer un numéro de piste. "PA" apparaît sur le panneau d'affichage.

- Par exemple, lors de l'enregistrement sur les deux faces d'une cassette, si vous programmez une pause après la dernière piste à enregistrer sur la première face, la lecture programmée effectuera une pause à ce point pour vous permettre de changer la face de la bande. Pour reprendre la lecture programmée une fois que le lecteur entre en mode de pause, appuyer sur la **touche II** de l'unité de télécommande ou sur la **touche ▶/II** du panneau avant.

#### REMARQUES:

- Une pause ne peut être programmée que quand le processus de programmation est effectué en mode d'arrêt.
- Une pause ne peut pas être programmée au début d'un programme (P-01) et deux pauses ne peuvent pas être programmées à la suite.
- Une pause insérée dans un programme est comptée comme une étape.
- Si une pause est programmée à la dernière étape d'un programme, le lecteur n'entrera pas en mode de pause.

#### Pour annuler un programme (PD-M426A seulement):

En mode de programmation, appuyer sur la **touche CLEAR** de l'unité de télécommande.

La dernière étape du programme est effacée et le contenu de l'étape de programme précédente est affiché.

#### REMARQUE:

Le contenu d'un programme peut aussi être effacé en cours de lecture. Cependant, les pistes précédant la piste en cours de lecture ne peuvent pas être effacées de cette manière.

#### Pour annuler tout le contenu d'un programme:

- A. En mode d'arrêt, appuyer sur la **touche ■**.
- B. Quand la magasin chargeur est éjecté, le contenu du programme sera effacé.

#### Pour modifier le contenu d'un programme (PD-M426A seulement):

1. Pendant la programmation, choisir le mode d'arrêt, puis appuyer sur la **touche CHECK** de l'unité de télécommande de manière que l'étape de programme à corriger s'affiche.
2. Entrer le nouveau numéro de disque avec les **touches de numéro de disque**, puis appuyer sur la **touche ◀◀◀◀** ou **▶▶▶▶** pour que le nouveau n° de piste apparaisse dans l'affichage.
3. Appuyer sur la **touche PROGRAM**.
  - Répéter les étapes 1 à 3 pour changer les autres pistes comme il convient.
  - Si on n'appuie pas sur les **touches ◀◀◀◀** ou **▶▶▶▶** dans les 2 secondes qui suivent la conection, le numéro de la plage musicale affiché est automatiquement mis en mémoire.

## TO PLAY ONLY DESIRED TRACKS/DISCS

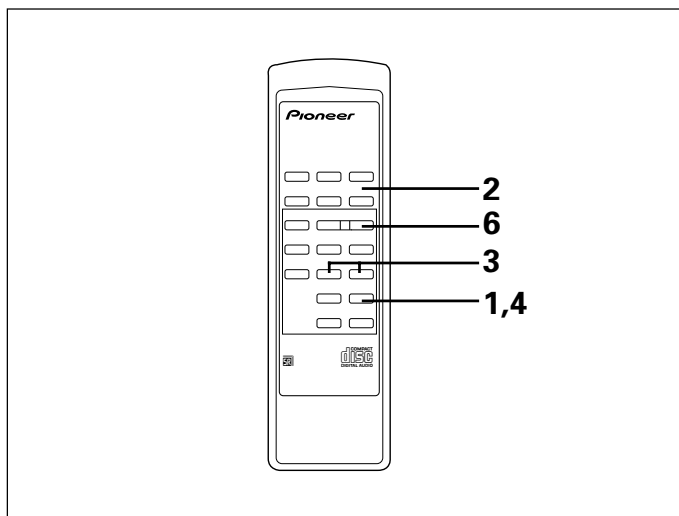

## POUR LIRE UNIQUEMENT LES PISTES/DISQUES VOULUS

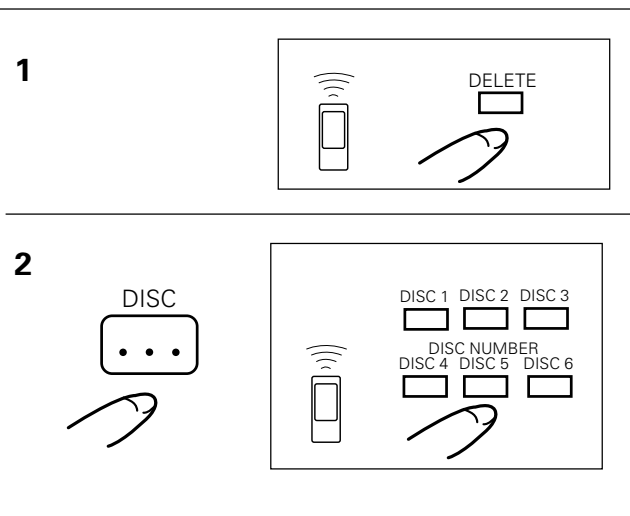

### DELETE PROGRAM PLAYBACK - TO DELETE UNDESIRED TRACKS/DISCS (PD-M426A only)

1. With the player stopped, press the **DELETE** button, so that the **DELETE** indicator lights.
2. Use the **DISC** button or one of the **DISC NUMBER** buttons to select the disc number.  
The selected disc number will be displayed.
3. Then, press the **◀◀ ◀◀** or **▶▶ ▶▶** button to select the track number.  
The selected track number will be displayed.
4. Press the **DELETE** button, or wait two seconds; the track to be deleted will be input.  
If the **DELETE** button is pressed after selecting the disc number only, the "AL" indicator will appear, indicating selection of the "Disc All Delete" mode (the entire disc contents will be deleted from the program memory). While the "AL" indicator is displayed, however, if the **◀◀ ◀◀** or **▶▶ ▶▶** button is used to designate a track number and the **DELETE** button is then pressed (or after two seconds elapses), the selected track will be deleted as that program step.
5. Repeat steps 2, 3 and 4 to delete other tracks.
6. Press the **▶/II** button.

All tracks other than deleted tracks/discs are played in the order of the discs and track numbers. When tracks have been played, the player enters stop mode.

### LECTURE DE PROGRAMME AVEC ANNULATION - POUR ANNULER LES PISTES/ DISQUES QUI NE SONT PAS NECESSAIRES (PD-M426A seulement)

1. Avec le lecteur arrêté, appuyez sur la touche d'effacement (**DELETE**) pour que l'indicateur **DELETE** s'allume.
2. Utilisez la touche **DISC** ou l'une des touches de numéro de disque (**DISC NUMBER**) pour sélectionner le numéro du disque désiré.  
Le numéro du disque sélectionné sera affiché.
3. Ensuite, appuyez sur la touche **◀◀ ◀◀** ou **▶▶ ▶▶** pour sélectionner la piste désirée.  
Le numéro de la piste sélectionnée sera affiché.
4. Appuyez sur la touche d'effacement (**DELETE**) ou attendez deux secondes; la piste à effacer sera entrée.

Si la **touche d'effacement (DELETE)** est enfoncée après la sélection du numéro de disque seul, l'indicateur "AL" apparaît, indiquant la sélection du mode "Disc All Delete" (tout le contenu du disque sera effacé de la mémoire du programme). Toutefois, pendant que l'indicateur "AL" est allumé, si la **touche ◀◀ ◀◀** ou **▶▶ ▶▶** est utilisée pour désigner un numéro de piste et que la **touche d'effacement (DELETE)** est alors enfoncée (ou après deux secondes), la piste sélectionnée sera effacée comme cette étape de programme.

5. Répéter les étapes 2,3 et 4 pour les autres pistes à annuler.
6. Appuyer sur la touche **▶/II**.

Toutes les pistes autres que les pistes/disques annulés sont lues dans l'ordre des numéros de disque et de piste. Quand les pistes ont été lues, le lecteur entre en mode d'arrêt.

## TO PLAY ONLY DESIRED TRACKS/DISCS

## POUR LIRE UNIQUEMENT LES PISTES/DISQUES VOULUS

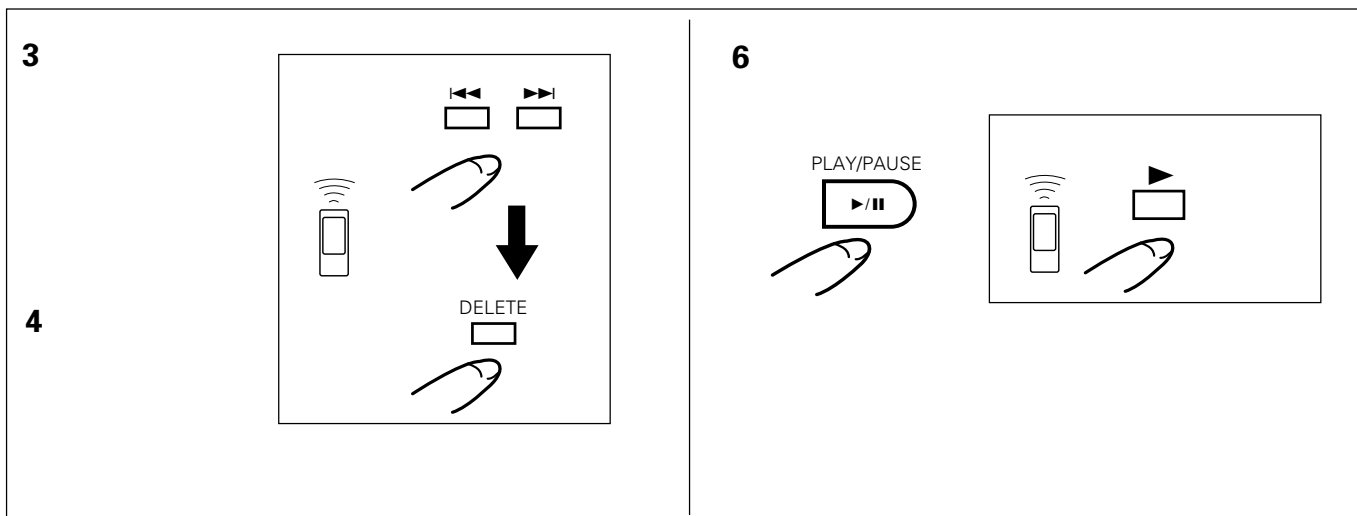

### NOTE:

When a track is selected with the **◀◀◀◀** or **▶▶▶▶** button in step 3, the displayed track No. is automatically programmed if the **◀◀◀◀** or **▶▶▶▶** button is not pressed within 2 seconds. Therefore, be sure to press the **◀◀◀◀** or **▶▶▶▶** button sequentially until the desired track No. appears on the display.

### To stop Delete program playback, Press the **■** button.

- Track No. 33 or above cannot be deleted.
- To go to the previous or next disc/track other than the deleted disc/track, press the **◀◀◀◀** or **▶▶▶▶** button.
- If the magazine is in the player, the delete program contents will not be erased even if the power is turned off.

### NOTE:

After programming for Program playback or during Program playback mode, Delete programming can not be carried out.

### To clear all of the Delete program contents:

- During stop mode, press the **■** button.
- When the magazine is ejected, the program contents will be cleared.
- Press the **CLEAR** button on the remote control unit during stop mode or play mode. When the **CLEAR** button is pressed during Delete program playback mode, the player enters normal playback mode.

6

### REMARQUE:

Au moment où une plage musicale est choisie au moyen des **touches ◀◀◀◀** ou **▶▶▶▶**, au cours de l'étape 3, le numéro de la plage affichée fait automatiquement partie du programme si on n'appuie pas sur les **touches ◀◀◀◀** ou **▶▶▶▶** dans les 2 secondes qui suivent. En conséquence, ne pas oublier d'appuyer sur les **touches ◀◀◀◀** ou **▶▶▶▶** jusqu'à ce que le numéro de la plage musicale.

### Pour arrêter la lecture de programme avec annulation, appuyer sur la touche **■**.

- Un n° de piste supérieur à 33 ne peut pas être annulé.
- Pour passer à un disque/piste précédent ou suivant autre qu'un disque/piste annulé, appuyer sur la **touche ◀◀◀◀** ou **▶▶▶▶**.
- Si un magasin chargeur est dans le lecteur, le contenu programmé avec annulation se sera pas effacé même si l'alimentation est coupée.

### REMARQUE:

Après la programmation pour la lecture de programme ou en mode de lecture programmée, la programmation avec annulation ne peut pas être effectuée.

### Pour effacer tout le contenu du programme avec annulation:

- En mode d'arrêt, appuyer sur la **touche ■**.
- Quand le magasin chargeur est éjecté, le contenu du programme est effacé.
- Appuyer sur la touche **CLEAR** de l'unité de télécommande en mode d'arrêt ou de lecture. Quand la touche **CLEAR** est enfoncée en mode de lecture de programme avec annulation, le lecteur entre en mode de lecture normale.

# TROUBLESHOOTING

Incorrect operations are often mistaken for trouble and malfunctions. If you think that there is something wrong with this component, check the points below. Sometimes the trouble may lie in another component. Investigate the other components and electrical appliances being used. If the trouble cannot be rectified even after exercising the checks listed below, ask your nearest PIONEER authorized service center or your dealer to carry out repair work.

Symptom	Cause	Remedy
Magazine is not expelled when the <b>EJECT button</b> is pressed.	<ul style="list-style-type: none"> <li>● Power plug is disconnected from outlet.</li> <li>● Player is turned off by power button on it.</li> </ul>	<ul style="list-style-type: none"> <li>● Connect plug to amplifier or wall outlet.</li> </ul>
When playback is started, it stops immediately. Pauses or stops during playback.	<ul style="list-style-type: none"> <li>● Disc is loaded upside down.</li> <li>● Smudges, etc., on the disc.</li> </ul>	<ul style="list-style-type: none"> <li>● Load the disc correctly with the label side DOWN.</li> <li>● Clean the smudges from the disc and then play it again.</li> </ul>
No sound	<ul style="list-style-type: none"> <li>● Output cords are connected incorrectly or loosely.</li> <li>● Incorrect operation of stereo amplifier.</li> <li>● Pin plugs and/or amplifier terminals are dirty.</li> <li>● Player is in pause mode.</li> </ul>	<ul style="list-style-type: none"> <li>● Connect properly.</li> <li>● Check the settings of amplifier switches and sound volume controls.</li> <li>● Clean away dirt.</li> <li>● Press the <b>▶/   (▶ or   ) button</b>.</li> </ul>
Sound is distorted, noise is output.	<ul style="list-style-type: none"> <li>● Incorrect connections.</li> <li>● Pin plugs and/or amplifier terminals are dirty.</li> <li>● Interference is being picked up from a TV set.</li> </ul>	<ul style="list-style-type: none"> <li>● Connect to amplifier's AUX or CD terminals. Do not connect to PHONO terminals.</li> <li>● Clean away dirt.</li> <li>● Switch OFF TV set, or move player away from TV set.</li> </ul>
The picture of the TV screen is fluctuating or FM broadcast has noise interference.	<ul style="list-style-type: none"> <li>● Interference is being picked up from the CD player.</li> </ul>	<ul style="list-style-type: none"> <li>● Unplug the AC power cord, or move the player away from TV or tuner.</li> </ul>
Remote control will not function. (PD-M426A only)	<ul style="list-style-type: none"> <li>● Dead batteries.</li> <li>● Too far from player or wrong angle.</li> <li>● Obstruction between player and remote control unit.</li> </ul>	<ul style="list-style-type: none"> <li>● Replace batteries.</li> <li>● The distance between remote control unit and player should be no more than about 7 meters. The operational angle against the front panel is within 30° from right or left end of player.</li> <li>● Relocate remote control unit or remove obstruction.</li> </ul>

*Abnormal functioning of this unit may be caused by static electricity, or other external interference. To restore normal operation, unplug the AC power cord and then plug it in again.*

# SPECIFICATIONS

## General

Type ..... Compact disc digital audio system  
 Power requirements ..... AC 220 V-240 V, 50/60 Hz  
 Power consumption ..... 12 W  
 Standby power consumption ..... 0.3 W  
 Operating temperature ..... +5 °C – +35 °C  
 Weight (without package) ..... 4.0 kg  
 External dimensions ..... 420 mm (W) x 294 mm (D) x 105 mm (H)

## Audio section

Frequency response ..... 2 Hz – 20 kHz  
 Output voltage ..... 2.0 V  
 Wow and flutter ..... Limit of measurement  
 (0.001 % W.PEAK) or less (EIAJ)  
 Channels ..... 2-channel (stereo)

## Output terminal

Audio line output  
 Control input/output jacks (PD-M406A only)

## Accessories

● Remote control unit (PD-M426A only) ..... 1  
 ● Size AAA/R03 dry batteries (PD-M426A only) ..... 2  
 ● Six-compact-disc magazine ..... 1  
 ● Control cable (PD-M406A only) ..... 1  
 ● Output cable ..... 1  
 ● Operating instructions ..... 1

## NOTE:

*Specifications and design subject to possible modification without notice, due to improvements.*

The Magazine Type Multi CD Players with  mark and the Magazines with the same mark are compatible for 5 inch (12 cm) discs.

# GUIDE DE DEPANNAGE

Des erreurs de manipulation sont souvent prises pour une défaillance ou un mauvais fonctionnement. En présence d'une difficulté apparente, vérifier les points suivants. Comme la difficulté peut également provenir d'un autre élément, vérifier ceux-ci ainsi que les autres appareils électriques utilisés en même temps.

Si le problème ne peut pas être résolu, s'adresser au centre de service ou au concessionnaire PIONEER le plus proche pour la réparation.

Symptôme	Probable	Remède
Le magasin chargeur n'est pas éjecté lorsque la <b>touche EJECT</b> est enfoncée	<ul style="list-style-type: none"> <li>Le cordon d'alimentation est débranché de la prise de courant.</li> <li>Pour arrêter le lecteur, appuyez sur le bouton marche/arrêt qui se trouve dessus.</li> </ul>	<ul style="list-style-type: none"> <li>Brancher le cordon d'alimentation à l'amplificateur stéréo ou à la prise de courant.</li> </ul>
La lecture démarre et s'arrête immédiatement. Se met en mode de pause ou s'arrête.	<ul style="list-style-type: none"> <li>Le disque est installé à l'envers.</li> <li>Le disque est sale, etc.</li> </ul>	<ul style="list-style-type: none"> <li>Installer correctement le disque, son étiquette vers le BAS.</li> <li>Nettoyer la saleté sur le disque et l'essayer de nouveau.</li> </ul>
Absence de son.	<ul style="list-style-type: none"> <li>Les câbles de sortie sont mal branchés ou ont du jeu.</li> <li>Utilisation incorrecte de l'amplificateur stéréo.</li> <li>Les prises à broches et/ou les bornes de l'amplificateur sont sales.</li> <li>Le lecteur est en mode de pause.</li> </ul>	<ul style="list-style-type: none"> <li>Les brancher correctement.</li> <li>Vérifier le réglage des commutateurs et des commandes de volume sonore de l'amplificateur.</li> <li>Nettoyer toute trace de saleté.</li> <li>Appuyer sur la <b>touche ►/II (► ou II)</b>.</li> </ul>
Distorsion du son, présence de bruit.	<ul style="list-style-type: none"> <li>Connexions incorrectes.</li> <li>Les prises à broches et/ou les bornes de l'amplificateur sont encrassées.</li> <li>Interférences captées d'un récepteur de télévision.</li> </ul>	<ul style="list-style-type: none"> <li>Effectuer les branchements aux bornes CD ou AUX de l'amplificateur. Ne pas brancher aux bornes d'entrée PHONO.</li> <li>Nettoyer ces pièces.</li> <li>Mettre le récepteur de télévision hors circuit ou en éloigner le lecteur de CD.</li> </ul>
L'image de l'écran TV fluctue ou les émissions FM contiennent du bruit.	<ul style="list-style-type: none"> <li>L'interférence est recueillie du lecteur de CD.</li> </ul>	<ul style="list-style-type: none"> <li>Débrancher la fiche du cordon d'alimentation ou éloigner le lecteur du téléviseur ou du syntoniseur.</li> </ul>
Impossible d'utiliser le lecteur avec la télécommande. (PD-M426A seulement)	<ul style="list-style-type: none"> <li>Les piles sont déchargées.</li> <li>La télécommande est trop loin du lecteur ou l'angle est trop grand.</li> <li>Il y a un obstacle entre la télécommande et le lecteur.</li> </ul>	<ul style="list-style-type: none"> <li>Remplacer les piles.</li> <li>La distance entre la télécommande et le lecteur ne doit pas être supérieure à environ 7 m. L'angle d'utilisation est de 30° par rapport à la ligne droite depuis la fenêtre du détecteur du lecteur.</li> <li>Utiliser la télécommande depuis une position différente ou retirer les obstacles.</li> </ul>

Un fonctionnement anormal de cet appareil peut être dû à l'électricité statique, ou toute autre interférence externe. Pour que l'appareil fonctionne à nouveau normalement, débranchez-le cordon d'alimentation CA et rebranchez-le.

## CARACTERISTIQUES TECHNIQUES

### Générales

Type Système audio numérique de disque compact  
 Alimentation ..... CA 220 V-240V, 50/60 Hz  
 Consommation ..... 12 W  
 Consommation en veille ..... 0.3 W  
 Température de fonctionnement ..... +5 °C – +35 °C  
 Poids (sans emballage) ..... 4,0 kg  
 Dimensions externes ..... 420 mm (L) x 294 mm (P) x 105 mm (H)

### Section audio

Réponse en fréquence ..... 2 Hz – 20 kHz  
 Tension de sortie ..... 2,0 V  
 Pleurage et scintillement ..... A la limite mesurable  
 (±0,001 % CRETE PONDEREE ou moins) (EIAJ)  
 Canaux ..... 2 canaux (stéréo)

### Borne de sortie

Sortie de ligne audio  
 Prises entrée/sortie de télécommande (PD-M406A seulement)

### Accessoires

● Télécommande (PD-M426A seulement) ..... 1  
 ● Piles AAA/R03 (PD-M426A seulement) ..... 2  
 ● Magasin chargeur de 6 disques ..... 1  
 ● Câble de contrôle (PD-M406A seulement) ..... 1  
 ● Câble de sortie ..... 1  
 ● Mode d'emploi ..... 1

### REMARQUE:

Les caractéristiques techniques et la présentation sont sujettes à des modifications sans préavis pour améliorations.

Les lecteurs CD Multi à chargeur avec  et le chargeur de la même référence sont compatibles pour les disques de 12 cm.

# INHALTSVERZEICHNIS

VORSICHTSHINWIESE ZUM BETRIEB .....	28
ÜBERPRÜFUNG DES MITGELIEFERTEN ZUBEHÖRS ....	30
EINSETZEN DER BATTERIEN IN DEN FERNBEDIENUNGSGEBER .....	30
FERNBEDIENUNG .....	31
VOR DER INBETRIEBNAHME DES GERÄTES .....	31
ANSCHLÜSSE .....	33
BEZEICHNUNGEN UND FUNKTIONEN DER TEILE .....	35
GRUNDLEGENDE BEDIENUNG .....	37
VERSCHIEDENE FUNKTIONEN .....	39
WIEDERGABE NUR DER GEWÜNSCHTEN TITEL/CDs ..	43
FEHLERSUCHE .....	48
TECHNISCHE DATEN .....	48

Dieser Player ist für Heimgebrauch vorgesehen. Bei gewerblichem Einsatz (zum Beispiel in einem Restaurant) wird die Garantie ungültig.

## INDICE

AVVERTENZE PER L'USO .....	29
CONTROLLATE CHE GLI ACCESSORI IN DOTAZIONE CI SIANO TUTTI .....	30
INSERIMENTO DELLE BATTERIE NEL TELECOMANDO .....	30
FUNZIONI TELECOMANDO .....	31
PRIMA DI USARE IL LETTORE .....	31
COLLEGAMENTI .....	33
NOME E FUNZIONE DELLE VARIE PARI .....	35
FUNZIONAMENTO BASE .....	37
OPERAZIONI VARIE .....	39
PER RIPRODURRE SOLO I BRANI/CD DESIDERATI .....	43
RICERCA E CORREZIONE DEI DEFETTI DI FUNZIONAMENTO .....	49
DATI TECNICI .....	49

Questo lettore CD è disegnato per il consumatore individuale. Se usato a fini commerciali (ad esempio in ristoranti), la garanzia viene annullata.

# VORSICHTSHINWEISE ZUM BETRIEB

## Aufstellungsort

**Den CD-Spieler an einem gut belüfteten Ort aufstellen, wo er weder hoher Temperatur noch Feuchtigkeit ausgesetzt ist.**

Den CD-Spieler nicht in direkter Sonneneinstrahlung oder in der Nähe von wärmeerzeugenden Elektrogeräten oder Heizkörpern aufstellen. Gehäuse und Bauteile im Geräteinneren können durch übermäßige Wärmeeinwirkung beschädigt werden. Die Aufstellung des CD-Spielers an einem feuchten oder staubigen Ort kann Störungen und Schäden zur Folge haben. (Das Gerät auch nicht in der Nähe von Herden o.ä. aufstellen, wo es Olabgasen, Wasserdampf oder Wärmestrahlung ausgesetzt ist.)

Den Player nicht auf einem instabilen Platz oder auf einer schrägen Fläche aufstellen.



## Vorsichtshinweise zur Aufstellung

- Bei Aufstellung und Betrieb des CD-Spielers auf wärmeerzeugenden Geräten (z.B. auf einem Verstärker) über längere Zeit wird die Leistung beeinträchtigt. Die Aufstellung des CD-Spielers auf Wärmequellen ist daher zu vermeiden.
- Den CD-Spieler so weit wie möglich von einem Tuner oder Fernseher entfernt aufstellen. Ein in der Nähe solcher Geräte aufgestellter CD-Spieler kann Rauschen bzw. eine Beeinträchtigung der Bildqualität verursachen.
- Diese Störungen machen sich besonders stark bemerkbar, wenn eine Zimmerantenne verwendet wird. In einem solchen Fall empfiehlt es sich, eine Außenantenne anzuschließen oder den Netzschalter des CD-Spielers auszuschalten.
- Dieses Gerät auf eine ebene Unterlage aufstellen.

## Reinigung von CD-Spieler

Zum Reinigen des Players ein weiches, trockenes Tuch verwenden. Bei hartnäckiger Verschmutzung ein weiches Tuch in eine Lösung aus einem Teil eines milden Reinigungsmittels und 5 oder 6 Teilen Wasser tauchen und dann gut auswringen. Danach das Gehäuse mit einem trockenen Tuch trockenwischen. Benzin oder Farbverdünner verwenden, weil das Gerät dadurch Schaden nehmen kann.

## Aufbewahrung von Compact Discs

- Compact Discs werden aus dem gleichen Kunststoffmaterial wie herkömmliche Schallplatten gefertigt. Darauf achten, daß sich die Discs nicht verziehen; die Discs immer in ihren Plastikgehäusen senkrecht stellen und dabei heiße, feuchte oder kalte Aufbewahrungsorte vermeiden. Discs nicht in einem Auto auf den Sitzen liegenlassen, da sie durch direkte Sonneneinstrahlung beschädigt werden können.
- Stets die jeder Compact Disc beiliegenden Vorsichtshinweise durchlesen und befolgen.



## CD-Linsenreiniger

Die Abtasterlinse wird bei normalem Gebrauch des CD-Spielers nicht verschmutzt. Kommt es aber trotzdem zu einer Verschmutzung, die eine Funktionsstörung des Gerätes verursacht, bitte Kontakt mit einer PIONEER-Kundendienststelle aufnehmen. Im Fachhandel sind Linsenreiniger für CD-Spieler erhältlich; bei ihrem Gebrauch ist jedoch Sorgfalt geboten, da die Linse dabei beschädigt werden kann.

## Kondensation

Wenn der CD-Spieler aus einer kalten Umgebung in ein warmes Zimmer gebracht wird oder die Raumtemperatur schnell ansteigt, kann sich Kondenswasser im Inneren des Gerätes bilden, wodurch die Leistung beeinträchtigt wird. In einem solchen Fall empfiehlt es sich, vor Inbetriebnahme des Gerätes ca. eine Stunde zu warten, bis es sich der Raumtemperatur angeglichen hat, bzw. die Raumtemperatur langsam zu erhöhen.



## Reinigung der und Umgang mit den CDs

- Obwohl Fingerabdrücke oder Schmutz auf der Oberfläche die auf einer Disc gespeicherten Signale nicht direkt beeinflussen, kann die Lichtreflexion dadurch reduziert und die Klangqualität beeinträchtigt werden. Zum Reinigen einer Disc Staub durch Abwischen mit einem weichen, trockenen Tuch durch Wischen von der Mitte der Disc nach außen vorsichtig entfernen.



- Bei starker Verschmutzung einer Disc ein weiches Tuch in Wasser eintauchen, gut auswringen und Schmutz vorsichtig von der Oberfläche der Disc entfernen. Danach die Disc mit einem weichen, trockenen Tuch vorsichtig trocknen.
- Auf keinen Fall für herkömmliche Schallplatten bestimmte Antistatik-Reinigungssprays, Benzin, Farbverdünner oder andere leichtflüchtige Lösungsmittel zum Reinigen von Compact Discs verwenden, da diese Mittel die Oberfläche der Disc angreifen.



Spielen Sie nur Compact Discs mit dem unten abgebildeten Zeichen auf diesem Gerät ab. Verwenden Sie keine anderen Discs, weil diese Funktionsstörungen oder Beschädigung verursachen können.

- Beim Halten einer Compact Disc nicht die Oberfläche berühren. Eine Disc immer an den Rändern oder am Mittelloch und am Rand halten.
- Weder gummierte Etiketten noch Klebestreifen auf die mit dem Etikett versehene Oberfläche (Abspielseite) einer Disc kleben. Darauf achten, die Etikettenseite nicht zu zerkratzen.
- Die Compact Disc rotiert mit hoher Geschwindigkeit im CD-Spieler. Daher nicht versuchen, eine schadhafte (gesprungene oder verzogene) Disc abzuspielen.
- Spielen Sie keine Discs mit ungewöhnlicher Form (z.B. herzförmige Discs) ab, weil diese Funktionsstörungen verursachen können.

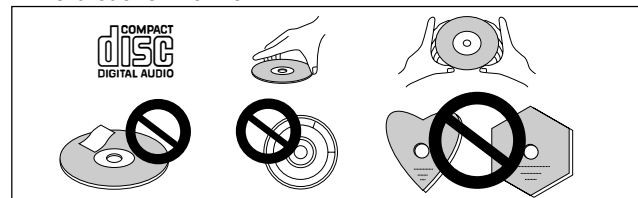

## Transport

Wenn dieses Gerät zu einem späteren Zeitpunkt transportiert werden muß, sind alle Discs aus dem Gestell. Schalten Sie den POWER STANDBY/ON-Schalter aus, warten Sie, bis die OFF-Anzeige am Display erloschen ist, und ziehen Sie dann das Netzkabel heraus.

# AVVERTENZE PER L'USO

## Posizionamento

### Installare l'apparecchio in un luogo ben ventilato dove non sia esposto ad alte temperature o ad umidità.

Evitare luoghi esposti alla luce diretta del sole, o luoghi vicini ad apparecchiature che emettono calore o a radiatori. Il calore eccessivo può danneggiare il mobiletto dell'apparecchio o i dispositivi interni. L'installazione in luoghi eccessivamente umidi o polverosi può risultare in danni o in cattivo funzionamento dell'apparecchio. (Evitare anche le vicinanze dei fornelli della cucina, dove l'apparecchio può essere esposto a fumi oleosi, vapore, o calore diretto.) Non installare il lettore in posizioni instabili.



## Precauzioni per l'installazione

- Se si pone, e si utilizza, per lungo tempo questo lettore per dischi compatti appoggiato su altri apparecchi che generano calore, quali amplificatori, o simili, le prestazioni subiscono un effetto negativo. Questi luoghi sono pertanto da evitare.
- Posizionare l'apparecchio quanto più lontano possibile da sintonizzatori o apparecchi televisivi. Il lettore può infatti essere all'origine di rumori o interferenze nella ricezione radio o televisiva.
- Queste interferenze si notano in modo particolare quando si fa uso di una antenna interna. Se fosse il caso, utilizzare una antenna esterna o spegnere il lettore CD.
- Porre questa unità su di una superficie a livello.

## Pulizia dell'apparecchio

Pulire il lettore CD con un panno soffice e pulito. Per lo sporco più tenace, inumidire il panno con detergente debole diluiti in 5 o 6 parti di acqua e strizzarlo bene. Asciugare quindi la superficie con un panno asciutto. Non usare mai sostanze chimiche volatili come benzina e diluente, dato che esse possono danneggiare le finiture dell'unità.

## Conservazione dei dischi

- I compact disc sono composti di plastica dello stesso tipo di quella dei normali dischi analogici. Fare attenzione a che i dischi non si ondulino. Riporli sempre verticalmente all'interno delle loro custodie, al riparo da temperature molto alte o troppo basse, e dall'umidità. Evitare inoltre di lasciare i dischi sul sedile dell'automobile esposti alla luce diretta del sole poiché il notevole calore che si sviluppa in tale caso può danneggiare i dischi in modo grave.
- Attenersi sempre ai consigli ed alle istruzioni menzionate sulle etichette dei dischi.

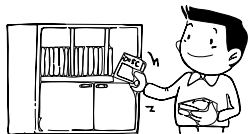

## Pulizia della lente del CD

La lente del pickup del lettore non si sporca se usata normalmente. In caso, però, di cattivo funzionamento dovuto ad accumulazioni di sporco, rivolgersi al più vicino centro di servizio PIONEER. Prodotti vari per la pulizia delle lenti dei lettori CD sono disponibili sul mercato, ma devono essere impiegati con estrema attenzione perché taluni possono causare danni alla lente stessa.

## Condensazione

Quando il lettore CD viene portato improvvisamente da un luogo freddo a uno caldo, o se la temperatura ambiente aumenta improvvisamente, all'interno dell'apparecchio può formarsi della condensazione che può impedire all'apparecchio di fornire il massimo delle proprie prestazioni. In tali casi, lasciare l'apparecchio inattivo per circa un'ora per consentire l'adattamento progressivo alla temperatura ambiente, o aumentare la temperatura della stanza in modo graduale.



## Pulizia e maneggio dei CD

- La presenza di impronte digitali o di grumi di sporco sulla superficie del disco non ne influenza direttamente i segnali registrati, ma, a seconda del grado di contaminazione, la luminosità della luce riflessa dalle superfici del segnale può essere ridotta, causando il deterioramento della qualità sonora. Pulire il disco pulendolo con cautela passando un panno morbido dal bordo interno al suo orlo esterno.



- Se il disco risulta particolarmente sporco, bagnare il panno in acqua, strizzarlo bene, togliere lo sporco dal disco ed asciugare poi accuratamente il disco con un panno asciutto.
- Non fare uso sul disco di liquidi per pulizia a spray o di agenti anti-statici. Evitare anche di pulire il disco con benzina od altri solventi volatili che potrebbero danneggiare la superficie del disco.



Con questa unità utilizzare CD recanti il marchio indicato in basso. Non utilizzare altri tipi di CD in quanto questi potrebbero causare disfunzioni o danni.

- Maneggiando i dischi, evitare di toccarne le superfici con le dita, tenendoli per il bordo ed il centro.
- Non incollare etichette o nastro adesivo sulle superfici del disco, ed evitare inoltre di scalfirli o di danneggiare l'etichetta esistente.
- All'interno dell'apparecchio il disco ruota ad alta velocità. Evitare quindi l'uso di dischi danneggiati (deformati, o incrinati).
- Non riprodurre CD di forma speciale (di forma diversa da quella circolare, come CD a forma di cuore). Essi possono causare disfunzioni.

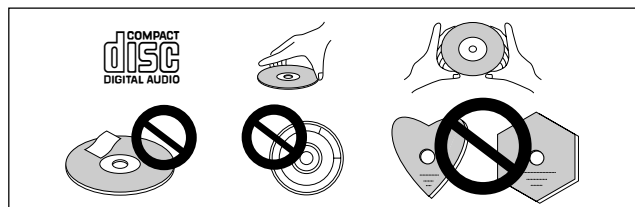

## Trasporto dell'unità

Prima di trasportare l'unità, togliere tutti i dischi dalla rastrelliera. Portare su OFF l'interruttore POWER STANDBY/ON, attendere che l'indicazione OFF si spenga e scollegare il cavo di alimentazione.

## ÜBERPRÜFUNG DES MITGELIEFERTEN ZUBEHÖRS

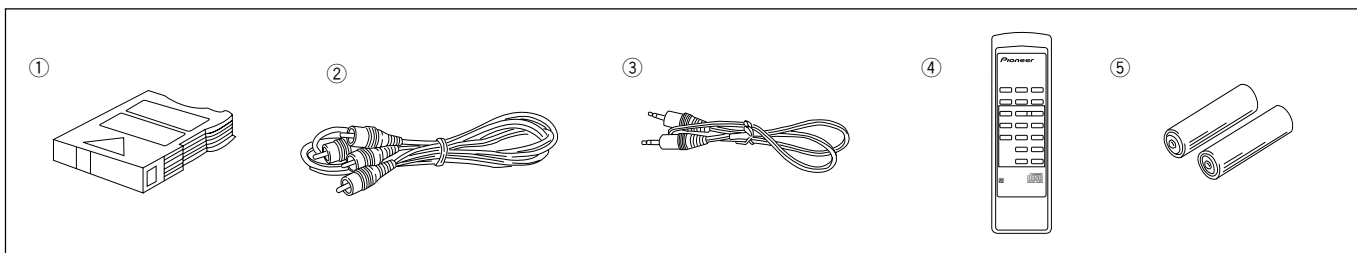

- ① Magazin für 6 CDs x 1  
(Wird in dieser Bedienungsanleitung einfach als Magazin bezeichnet.)

### HINWEIS:

Das mitgelieferte Magazin ist ausschließlich für 12-cm-CDs vorgesehen.

- ② Ausgangskabel x 1  
③ Steuerungskabel x 1 (nur PD-M406A)  
④ Fernbedienungsgeber x 1 (nur PD-M426A)  
⑤ Trockenbatterien AAA/R03 x 2 (nur PD-M426A)

## EINSETZEN DER BATTERIEN IN DEN FERNBEDIENUNGSGEBER (nur PD-M426A)

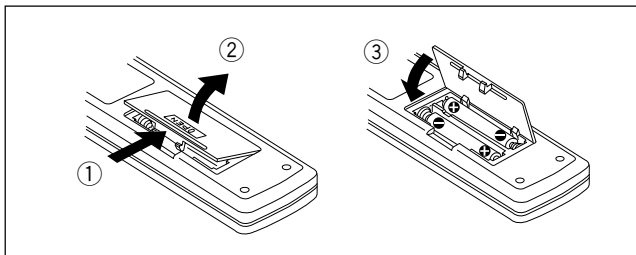

Den Batteriefachdeckel an der Rückseite des Fernbedienungsgebers öffnen und die Batterien mit richtiger Ausrichtung der Pole ⊕ und ⊖ einsetzen.

### HINWEIS:

- Wenn der Fernbedienungsgeber für längere Zeit (länger als ein Monat) nicht verwendet werden soll, die Batterien entnehmen, um Auslaufen der Batterieflüssigkeit zu verhindern. Wenn die Batterien ausgelaufen sind, die Batterieflüssigkeit sorgfältig aus dem Batteriefach wischen und neue Batterien einsetzen.
- Keine Bücher oder andere Gegenstände auf den Fernbedienungsgeber legen, weil dadurch Tasten gedrückt werden können, was ein schnelleres Entladen der Batterien bewirkt.

Falscher Umgang mit den Batterien kann zu Auslaufen der Batteriesäure oder Platzen der Batterien führen.

Daher müssen die folgenden Punkte beachtet werden:

- A. Die Batterien immer polrichtig entsprechend den Markierungen ⊕ und ⊖ in das Batteriefach einsetzen.
- B. Niemals alte und neue Batterien zusammen einsetzen.
- C. Batterien der gleichen Größe können unterschiedliche Spannungen haben, wenn sie von verschiedenen Herstellern stammen. Daher niemals verschiedene Batteriesorten gleichzeitig einsetzen.

## CONTROLLATE CHE GLI ACCESSORI IN DOTAZIONE CI SIANO TUTTI

- ① Magazzino portadischi da 6 dischi x 1  
(chiamato solo magazzino nel resto del manuale)

### NOTA:

Il magazzino può essere usato solo con dischi da 12cm.

- ② Cavo di uscita x 1  
③ Cavo di controllo x 1 (solo PD-M406A)  
④ Telecomando x 1 (solo PD-M426A)  
⑤ Batterie a secco AAA/R03 x 2 (solo PD-M426A)

## INSERIMENTO DELLE BATTERIE NEL TELECOMANDO (solo PD-M426A)

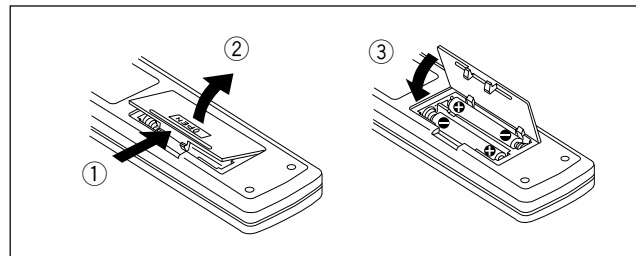

Aprirete lo sportello sul fondo del telecomando ed inserite le batterie orientando correttamente le polarità ⊕ e ⊖.

### NOTE:

- Per evitare possibili perdite di acido dalle batterie, toglietele dal telecomando se prevedete di non doverlo usare per molto tempo (un mese o più). Se tali perdite si fossero già verificate, pulite accuratamente l'interno del vano batterie e sostituite le batterie vecchie con altre nuove.
- Non lasciate libri o oggetti pesanti sul telecomando per evitare di premere accidentalmente i tasti, causando l'esaurimento delle batterie.

L'uso scorretto delle batterie potrebbe causare perdite di acido o esplosioni.

Prendete sempre (e seguenti misure di sicurezza:

- A. Inserite le batterie nel vano batterie orientando correttamente le polarità (⊕ e ⊖) come indicato all'interno del vano stesso.
- B. Non mescolate mai batterie vecchie a nuove.
- C. Batterie anche dello stesso formato possono aver voltaggi differenti a seconda della loro marca. Non usate insieme batterie diverse.

## FERNBEDIENUNG (nur PD-M426A)

Für Fernbedienung den Fernbedienungsgeber auf den Fernbedienungsensor (REMOTE SENSOR) an der Front des CD-Spielers richten. Der Fernbedienungsgeber kann in einem Abstand bis zu etwa 7 Meter vom Fernbedienungsensor und in einem Winkel bis zu 30 Grad nach beiden Seiten verwendet werden.

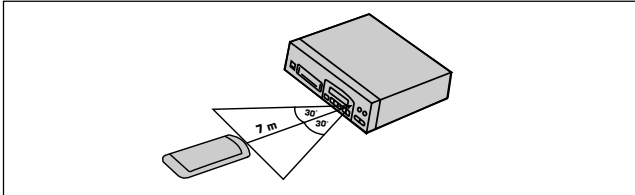

### HINWEIS:

Wenn Sonnenlicht oder das Licht einer Leuchtstofflampe auf den Fernbedienungsensor fällt, ist Fernbedienung eventuell nicht möglich.

### Hinweis zum PD-M406A:

Zur Fernbedienung des PD-M406A den Fernbedienungsgeber verwenden, der mit dem Verstärkermitgeliefert wird. (Siehe Seite 33.)

## VOR DER INBETRIEBNAHME DES GERÄTES

### EINLEGEN VON COMPACT DISCS IN DAS MAGAZIN

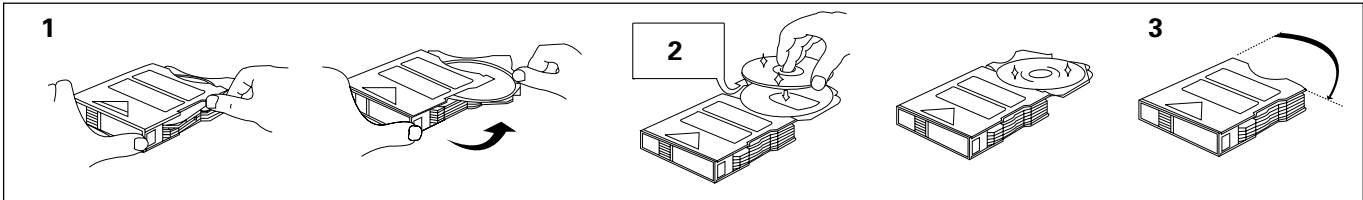

Bis zu 6 Discs in das mitgelieferte Magazin einlegen. Die Numerierung eingelegter Discs beginnt mit 1 im obersten Fach und reicht bis 6 im untersten Fach.

Das Magazin ist mit einem Fenster ausgestattet, durch das kontrolliert werden kann, welches Disc-Fach gegenwärtig ausgezogen ist. Auf diese Weise läßt sich auch bei Wiedergabe die Nummer der laufenden Disc jederzeit überprüfen.

1. Nur eines der Disc-Fächer herausziehen.
2. Die Disc so in das Fach einlegen, daß die Seite mit dem Etikett nach unten weist.
3. Das Disc-Fach wieder in seine Ausgangsstellung zurückschieben.
4. Schritt 1 bis 3 wiederholen, um weitere Discs in die anderen Fächer einzulegen.

### VORSICHT:

- Es darf stets nur ein einziges Disc-Fach herausgezogen sein. (Nach Herausziehen eines Faches keine weiteren Fächer herausziehen.)
- Wenn Discs mit der Etikettseite nach oben eingelegt werden, können sie nicht abgespielt werden. Daher immer darauf achten, daß die Seite mit dem Etikett beim Einlegen nach unten weist.
- Auf keinen Fall irgendwelche anderen Gegenstände (Liederkarten, Notizen über den Inhalt von Discs usw.) in die Disc-Fächer legen.
- Die Abspielseite einer Compact Disc (die farbig schillernde Seite) nicht direkt mit Fingern oder Händen berühren.

## FUNZIONI TELECOMANDO (solo PD-M426A)

Quando si utilizza l'unità di telecomando, puntare il trasmettitore di raggi infrarossi dell'unità stessa verso il sensore di telecomando (REMOTE SENSOR) sul pannello anteriore del lettore. L'unità di telecomando può essere utilizzata in un campo di circa 7 metri di distanza ed entro un angolo di circa 30 gradi dal sensore.

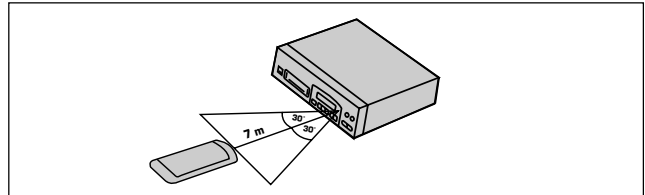

### NOTA:

Il comando a distanza potrebbe non essere possibile se il sensore è esposto ad una forte fonte di illuminazione come la luce del sole o una lampada fluorescente.

### Note per il PD-M406A:

Comandare il PD-M406A utilizzando il telecomando in dotazione all'amplificatore. (Vedi pagina 33.) quindi il contatto con tali sostanze.

## PRIMA DI USARE IL LETTORE

### INSERIMENTO DEI DISCHI NEL CARICATORE PORTADISCHI

Qualsiasi tipo di compact disc, sino ad un massimo di sei, può essere inserito in questa cassetta. La numerazione dei dischi va dall'alto verso il basso, nell'ordine. Il disco sul piano superiore è quindi il primo, mentre quello sul piano più in basso è il sesto. Il caricatore dispone di una apertura che consente di verificare anche nel corso della riproduzione quale dei dischi è stato prescelto dall'apparecchio per la lettura.

1. Estrarre un solo piano portadischi alla volta.
2. Posizionare i dischi con il lato etichettato rivolto verso il basso.
3. Rispingere il piano portadischi nella sua posizione iniziale.
4. Inserire anche gli altri dischi allo stesso modo, ripetendo le operazioni da 1 a 3.

### PRECAUZIONE:

- Fare ben attenzione ad estrarre un solo piano portadischi alla volta. (Se uno dei piani portadischi è stato estratto, evitare assolutamente di estrarne anche un altro.)
- Se i dischi vengono inseriti con il lato etichettato rivolto verso l'alto non possono essere riprodotti. Fare attenzione a disporli con l'etichetta verso il basso.
- Oggetti diversi dai compact disc (cartoncini registrati, spiegazioni del contenuto dei dischi, ecc.) non devono essere assolutamente inseriti sui piani della cassetta.
- Evitare di toccare con le mani o le dita le superfici di riproduzione del disco (il lato iridescente).

## VOR DER INBETRIEBNAHME DES GERÄTES

### AUFKLEBEN VON ETIKETTEN AUF DAS MAGAZIN

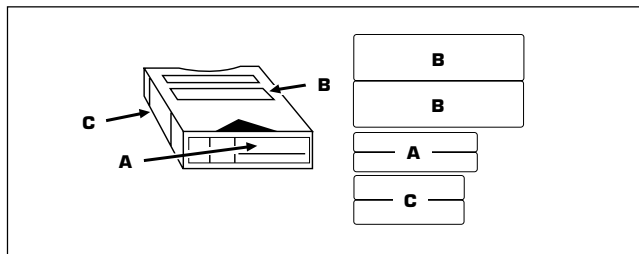

- Die mitgelieferten Etiketten nur an den vorgesehenen Stellen aufkleben. Wenn Etiketten oder Klebeband an anderen Stellen aufgeklebt werden, ist einwandfreier Betrieb eventuell nicht möglich.
- Die Etiketten sind praktisch für die folgenden Verwendungszwecke:
  - A: für Titel
  - B: für CD-Namen
  - C: für Klassifizierung
- Niemals Etiketten übereinander kleben.

Zusätzliche 6-Disc-Magazine sind als Sonderzubehör (\*JD-M100, JD-M200, JD-M300, JD-M108, JD-M308) lieferbar. Diese Magazine können zum Zusammenstellen Ihrer eigenen Disc-Bibliothek verwendet werden, mit separaten Magazinen für verschiedene Interpreten und Musikrichtungen.

\* JD-M100/JD-M200/JD-M300 ..... Magazin für 12-cm-Discs  
JD-M108/JD-M308 ..... Magazin für 8-cm-Discs

#### **HINWEIS:**

12-cm- und 8-cm-Discs können nicht gleichzeitig in ein Magazin eingelegt werden.

## PRIMA DI USARE IL LETTORE

### ETICHETTE DEI MAGAZZINI

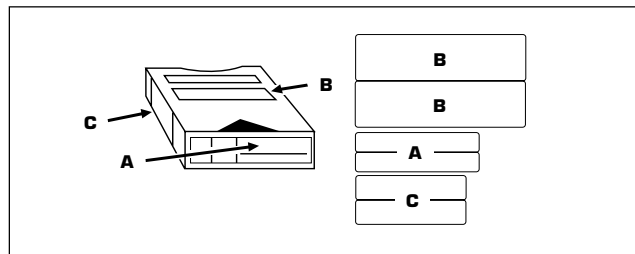

- Applicate le etichette in dotazione al lettore CD nelle posizioni indicate e mai altrove. Il lettore CD potrebbe altrimenti non funzionare a dovere.
- Quelli che seguono sono alcuni possibili usi delle etichette:
  - A: Titoli di brani
  - B: Titoli di CD
  - C: Numeri o lettere di classificazione
- Non applicate più etichette una sull'altra.

Caricatori portadischi addizionali identici a quello fornito sono disponibili a richiesta (\*JD-M100, JD-M200, JD-M300, JD-M108, JD-M308). Questi caricatori possono essere utilizzati per costituire una discoteca, con contenitori separati per ogni tipo di musica o per ogni singolo artista.

\* JD-M100/JD-M200/JD-M300

..... Caricatore per dischi da 12cm  
JD-M108/JD-M308 ..... Caricatore per dischi da 8cm

#### **NOTA:**

Non è possibile inserire mescolati insieme nello stesso caricatore dischi da 8 e da 12cm.

## ANSCHLÜSSE

## COLLEGAMENTI

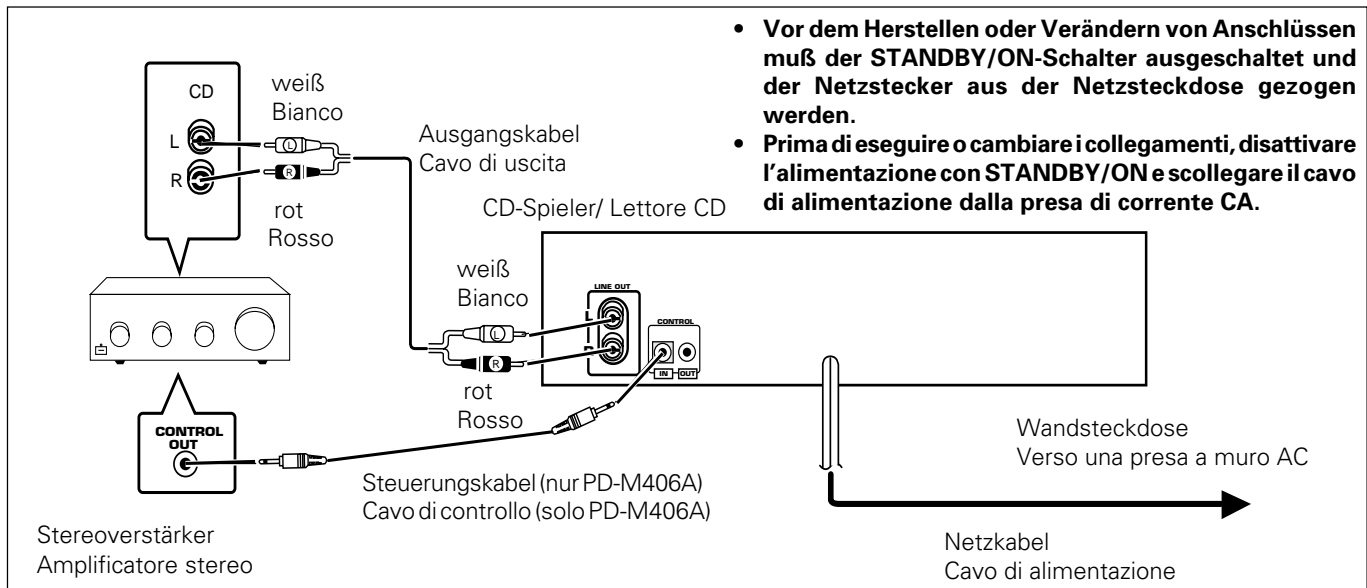

- Vor dem Herstellen oder Verändern von Anschlüssen muß der **STANDBY/ON-Schalter** ausgeschaltet und der **Netzstecker** aus der **Netzsteckdose** gezogen werden.
- Prima di eseguire o cambiare i collegamenti, **disattivare l'alimentazione con STANDBY/ON** e **scollegare il cavo di alimentazione dalla presa di corrente CA.**

### Herstellen der Anschlüsse

1. Die **LINE OUT**-Buchsen dieses Gerätes mit den **Eingangsbuchsen (CD oder AUX)** des Verstärkers verbinden. Dabei die **weißen Stecker** an die Buchsen für den **linken Kanal (L)** und die **roten Stecker** an die Buchsen für den **rechten Kanal (R)** anschließen.

- Dieses Kabel darf niemals an die **PHONO**-Buchsen des Verstärkers angeschlossen werden, weil dann der Wieder-gabeton verzerrt und normale Wiedergabe nicht möglich ist.

2. Das **Netzkaabel** an eine **Netzsteckdose** anschließen.

- Die Stecker vollständig in die Buchsen bzw. die Netzsteckdose einstecken.

### System-Fernbedienung mit einem Pioneer-Stereoverstärker mit Kennzeichnung **SR** (nur PD-M406A)

Wenn ein Pioneer-Stereoverstärker mit der Kennzeichnung **SR** verwendet wird, die **CONTROL**-Buchse an der Rückseite des CD-Spielers mit der Steuerungsbuchse des Verstärkers verbinden. Dann kann der CD-Spieler mit dem Fernbedienungsgeber, der mit dem Verstärker mitgeliefert wird, bedient werden. Wenn diese Funktion nicht verwendet werden soll, ist es nicht erforderlich, Anschlüsse an die **CONTROL IN/OUT**-Buchsen vorzunehmen.

- Darauf achten, daß das beigegefügte Steuerkabel verwendet wird.
- Mit dem Fernbedienungsgeber, der mit dem Verstärker mitgeliefert wird, kann Bedienung für Wiedergabe, Stop, Pause, Titelsuchlauf und CD-Wechsel durchgeführt werden.
- Für Anweisungen zu den Anschlüssen und der Bedienung siehe die Bedienungsanleitung des Stereoverstärkers.

### Come collegare i cavi

1. Collegata la presa di uscita **LINE OUT** di quest'unità a quella di ingresso (**CD** o **AUX**) dell'amplificatore. Controllate di aver collegato le prese bianche al canale sinistro (**L**) equello rosse al canale destro (**R**).

- Non collegate questa unità mai alle prese **PHONO** dell'amplificatore, dato che la riproduzione verrebbe distorta e non avverrebbe sicuramente in modo normale.

2. Collegate il cavo di alimentazione ad una presa di corrente alternata.

- Controllata che la spina sia inserita a fondo nella presa.

### Telecomando con un amplificatore stereo Pioneer che possiede il marchio **SR** (solo PD-M406A)

Se usate un amplificatore Pioneer che porta il marchio **SR**, collegate le prese di controllo **CONTROL** del pannello posteriore del lettore CD alla presa di controllo dall'amplificatore. Questo permette al lettore di essere controllato con il telecomando in dotazione all'amplificatore. Se non intendete usare questa caratteristica, non collegate le prese **CONTROL IN/OUT**.

- Assicuratevi di utilizzare il cavo di comando accluso.
- Il telecomando in dotazione all'amplificatore può essere usato per la riproduzione, l'arresto, la pausa, la ricerca di brani ed il cambio di CD.
- Per le istruzioni concernenti i collegamenti ed il funzionamento, consultate il istruzioni per l'uso del vostro amplificatore stereo.

## ANSCHLÜSSE

### HINWEISE:

- Wenn ein Steuerkabel an der **CONTROL IN**-Buchse des CD-Spielers angeschlossen ist, ist direkte Bedienung des CD-Spielers mit dem Fernbedienungsgeber nicht möglich. Der Fernbedienungsgeber muß für Bedienung des CD-Spielers auf den Verstärker gerichtet werden.
- Unbedingt beide Stecker des Steuerkabels fest an die **CONTROL IN**- und die **CONTROL OUT**-Buchse anschließen. Niemals nur ein Ende des Kabels anschließen.
- Vor dem Anschließen des Netzkabels und des Ausgangskabels unbedingt die Spannungsversorgung des Verstärkers ausschalten.

### Anschluß des Netzkabels

Das Netzkabel an eine Netzsteckdose oder an den Netzausgang des Verstärkers anschließen.

- Es muß sichergestellt werden, daß die Stecker vollständig in die Buchsen und Netzsteckdose eingesteckt sind.

### NETZKABEL-ANSCHLUSS UND FUNKTIONEN

Einige Funktionen können abhängig vom Anschluß des Netzkabels nicht ausgeführt werden.

Funktion	Anschließen und Trennen des Wechselstrom-Netzkabels	Ein/Aus mit dem Knopf der Einheit
Timer-Wiedergabe	ja	ja
Programmspeicherung	nein	nein
Auslaßprogrammspeicherung	nein	nein

Für Einzelheiten siehe die Beschreibung der einzelnen Funktionen in dieser Bedienungsanleitung.

### Schaltuhr-Wiedergabe

Mit einer im Fachhandel erhältlichen Audio-Schaltuhr kann die Wiedergabe zu jeder gewünschten Zeit automatisch gestartet werden.

1. **Ein Magazin in den CD-Spieler einsetzen.**
2. **Die Zeit einstellen, zu der die Wiedergabe beginnen soll.**  
Die Schaltuhr versorgt den Verstärker und den CD-Spieler zur eingestellten Zeit mit Spannung, so daß die Geräte eingeschaltet werden und die Wiedergabe beginnt. Die Wiedergabe startet mit dem ersten Titel auf der ersten CD.

### Zur Beachtung:

- Während der Wiedergabe nicht die Spannungsversorgung der Audio-Schaltuhr ausschalten und nicht dessen Netzstecker ziehen, weil dadurch eine Beschädigung der CD verursacht werden kann.
- Wenn bei ausgeschalteter Spannungsversorgung (Bereitschaftsmodus) ein Stromausfall eintritt, wird bei erneuter Spannungszufuhr die Spannungsversorgung automatisch mit der Timer-Wiedergabefunktion eingeschaltet.

**DAHER UNBEDINGT DAS NETZKABEL ZIEHEN, WENN DER CD-SPIELER FÜR LÄNGERE ZEIT NICHT VERWENDET WERDEN SOLL.**

## COLLEGAMENTI

### NOTE:

- Se un cavo di controllo viene collegato alla presa **CONTROL IN** del lettore CD, il controllo diretto del lettore CD stesso con il telecomando dell'amplificatore stereo non è possibile. Usate il telecomando del lettore CD puntandolo verso l'amplificatore.
- Controllate di aver collegato bene ambedue le spine dal cavo di controllo inserendole a fondo nei terminali **CONTROL IN** e **CONTROL OUT**. Non collegate mai una sola delle due spine.
- Prima di eseguire i collegamenti, scollegate sempre il cavo di alimentazione dell'amplificatore.

### Collegamento del cavo di alimentazione

Collegare il cavo di alimentazione ad una presa di rete CA oppure ad una presa di alimentazione CA sull'amplificatore.

- Accertarsi che gli spinotti siano ben inseriti nelle loro prese e nella presa di rete.

### COLLEGAMENTO DEL CAVO DI ALIMENTAZIONE CA E RELATIVE FUNZIONI

Alcune funzioni non possono essere utilizzate a seconda del collegamento del cavo di alimentazione CA.

Funzione	Collegamento e disconnessione del cavo di alimentazione	Accensione/ spegnimento mediante l'uso del pulsante dell'apparecchio
Riproduzione col timer	Sì	No
Memoria programma Memoria	No	Sì
programma con cancellazione	No	Sì

Per dettagli, vedere la descrizione di ciascuna funzione in questo manuale di istruzioni.

### Riproduzione via timer

Servendovi di un timer audio del tipo comunemente in commercio, potete iniziare la riproduzione automaticamente in qualsiasi momento.

1. Inserite un magazzino nel lettore CD.
2. Regolate l'ora di accensione del lettore CD.  
Il timer accende sia il lettore CD che l'amplificatore a tale ora, iniziando la riproduzione che inizia dal primo brano del primo CD.

### Cautela:

- Non scollegare il cavo dell'alimentazione e non disattivare l'alimentazione con un timer audio durante la riproduzione in quanto ciò può danneggiare il CD.
- Se una interruzione di corrente avviene mentre l'alimentazione è disattivata (modo standby), l'alimentazione viene attivata automaticamente mediante la funzione di riproduzione col timer quando la corrente viene fornita nuovamente.

**SCOLLEGARE PERCIÒ IL CAVO DI ALIMENTAZIONE CA QUANDO SI PREVEDE DI NON UTILIZZARE IL LETTORE PER UN LUNGO**

## BEZEICHNUNGEN UND FUNKTIONEN DER TEILE

## NOME E FUNZIONE DELLE VARIE PARI

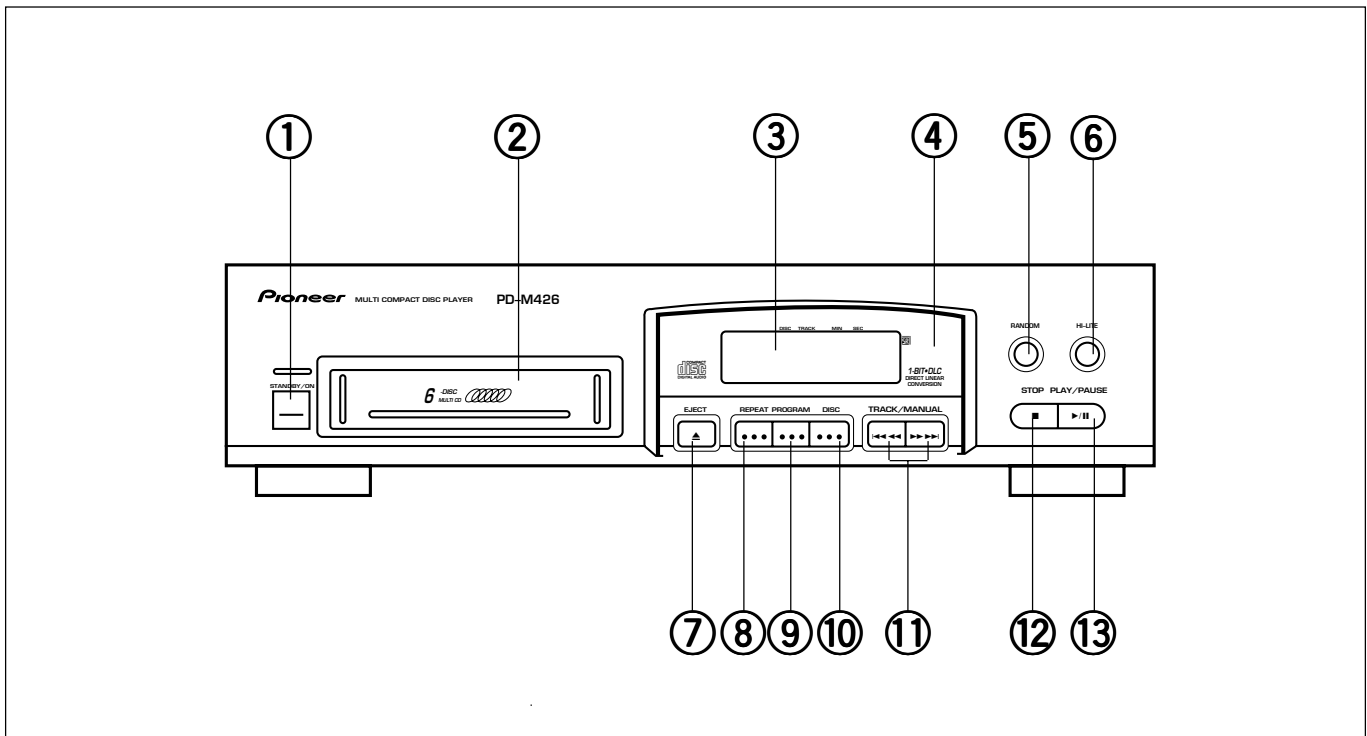

### FRONTPLATTE

- ① **STANDBY/ON-Schalter**
- ② **Magazinschacht**
- ③ **Display**
- ④ **Fernbedienungssensor (nur PD-M426A)**  
Hier werden die Signale von der Fernbedienung empfangen.
- ⑤ **Zufallswiedergabe (RANDOM)**
- ⑥ **Hi-Lite-Scan (HI-LITE)**
- ⑦ **Auswurf (EJECT ▲)**
- ⑧ **Wiederholte Wiedergabe (REPEAT)**
- ⑨ **Programmwiedergabe (PROGRAM)**
- ⑩ **CD (DISC)**
- ⑪ **Titelsuchlauf/manuelle Suche (TRACK/MANUAL  
◀◀◀◀ , ▶▶▶▶)**
- ⑫ **Stop (STOP ■)**
- ⑬ **Wiedergabe/Pause (PLAY/PAUSE ▶/||)**

### PANNELLO ANTERIORE

- ① **Interruttore STANDBY/ON**
- ② **Fessura inserimento**
- ③ **Finestrella display**
- ④ **Finestrella sensore telecomando (Solo PD-M426A)**  
Per la ricezione dei segnali del telecomando.
- ⑤ **RANDOM**
- ⑥ **HI-LITE**
- ⑦ **EJECT (▲)**
- ⑧ **REPEAT**
- ⑨ **PROGRAM**
- ⑩ **DISC**
- ⑪ **TRACK/MANUAL (◀◀◀◀ , ▶▶▶▶)**
- ⑫ **STOP (■)**
- ⑬ **PLAY/PAUSE (▶/||)**

## BEZEICHNUNGEN UND FUNKTIONEN DER TEILE

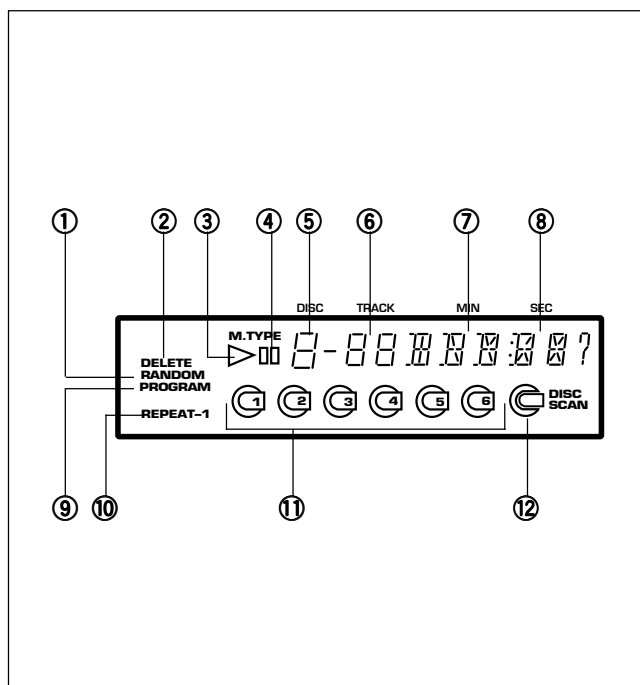

### DISPLAY

- ① Zufallswiedergabe (RANDOM)
- ② Auslaßwiedergabe (DELETE)
- ③ Wiedergabe (▶)
- ④ Pause (⏸)
- ⑤ CD-Nummer (DISC)
- ⑥ Titelnnummer (TRACK)
- ⑦ Minuten (MIN)
- ⑧ Sekunden (SEC)
- ⑨ Programmwiedergabe (PROGRAM)
- ⑩ Wiederholte Wiedergabe (REPEAT)
- ⑪ CD (DISC)
- ⑫ CD-Anspielsuchlauf (DISC SCAN)

### FERNBEDIENUNG (nur PD-M426A)

Bedienelemente auf der Fernbedienung mit den gleichen Bezeichnungen oder Symbolen wie Bedienelemente an der Frontplatte des CD-Players haben die gleichen Funktionen wie die entsprechenden Bedienelemente an der Frontplatte.

- ① CD-Nummer-Tasten (DISC NUMBER) (DISC 1 - DISC 6)
- ② Stoptaste (■)
- ③ Zufallswiedergabe-Taste (RANDOM PLAY)
- ④ Hi-Lite-Scan-Taste (HI-LITE SCAN)
- ⑤ Programmwiedergabe-Taste (PGM)
- ⑥ Prüftaste (CHECK)
- ⑦ Pausetaste (⏸)
- ⑧ Wiedergabetaste (▶)
- ⑨ Manuelle Suchtasten (◀◀, ▶▶)
- ⑩ Titelsuchlauf-Tasten (◀◀, ▶▶)
- ⑪ Auslaßwiedergabe-Taste (DELETE)
- ⑫ Löschtaste (CLEAR)

## NOME E FUNZIONE DELLE VARIE PARI

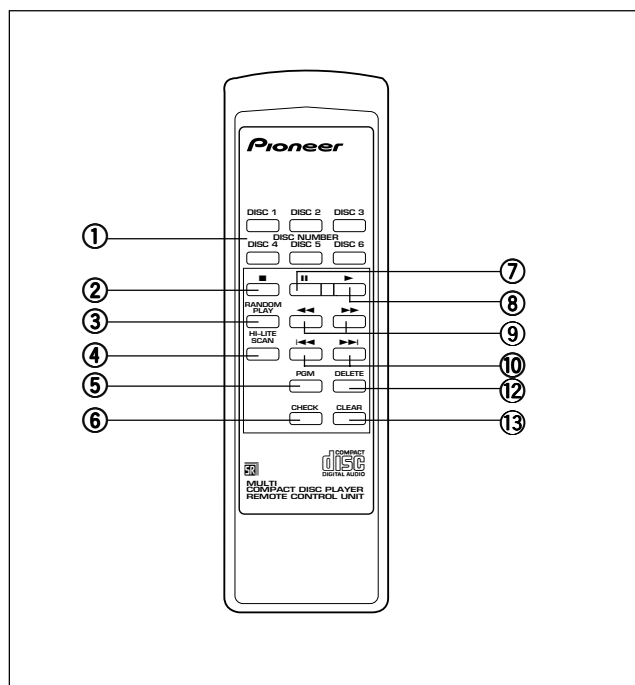

### FINESTRELLA DISPLAY

- ① RANDOM
- ② DELETE
- ③ PLAY (▶)
- ④ PAUSE (⏸)
- ⑤ Numero DISC
- ⑥ Numero TRACK
- ⑦ Minuti (MIN)
- ⑧ Secondi (SEC)
- ⑨ PROGRAM
- ⑩ REPEAT
- ⑪ DISC
- ⑫ DISC SCAN

### UNITA' DI TELECOMANDO (Solo PD-M426A)

I tasti del telecomando con lo stesso nome o simbolo di quelli del pannello anteriore controllano le stesse funzioni.

- ① Tasti DISC NUMBER (DISC 1-DISC 6)
- ② Tasto STOP (■)
- ③ Tasto RANDOM PLAY
- ④ Tasto HI-LITE SCAN
- ⑤ Tasto PGM (programmazione)
- ⑥ Tasto CHECK
- ⑦ Tasto PAUSE (⏸)
- ⑧ Tasto PLAY (▶)
- ⑨ Tasti ricerca MANUAL (◀◀, ▶▶)
- ⑩ Tasti ricerca TRACK (◀◀, ▶▶)
- ⑪ Tasto DELETE
- ⑫ Tasto CLEAR

## GRUNDLEGENDE BEDIENUNG

### Wiedergabe einer CD

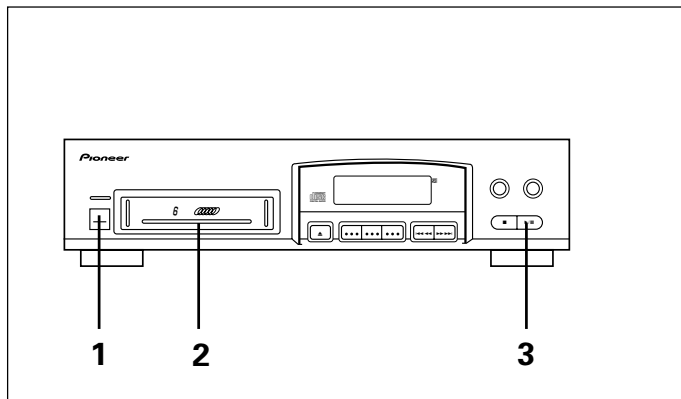

- 1. STANDBY/ON drücken, um die Spannungsversorgung des Verstärkers einzuschalten.**
- 2. Ein Magazin so weit einschieben, bis es hörbar einrastet.**
  - Die CDs, die wiedergegeben werden sollen, vorher in das Magazin einsetzen. (Siehe unter "VOR DER INBETRIEBNAHME DES GERÄTES".)
  - Wenn im Standby-Modus ein Magazin eingelegt wird, schaltet sich das Gerät automatisch ein.
- 3. Zum Starten der Wiedergabe ►/■ drücken.**

#### Kurzzeitiges Unterbrechen der Wiedergabe (Pause):

►/■ drücken. Die Anzeige ■ leuchtet, und es wird von Wiedergabe auf Pause geschaltet. Durch erneutes Drücken von ►/■ oder durch Drücken von ► wird die Wiedergabe von der gleichen Stelle aus fortgesetzt.

#### Stoppen der Wiedergabe:

■ drücken. Der CD-Spieler kehrt zum Anfang des ersten Titels auf der CD zurück, bei dem die Wiedergabe gestoppt wurde. Wenn ■ zweimal gedrückt wird, kehrt der CD-Spieler zum Anfang des ersten Titels der ersten CD zurück und schaltet auf Stop.

#### HINWEIS (Nur für PD-M426A):

Der Player lässt sich mit der Fernbedienung für eine CD-Player von Pioneer oder dem CD-Stromeinschalt eines AV-Receiver ausschalten, aber nicht einschalten.

#### HINWEIS (Nur für PD-M406A):

Ein Gerät auf der SR-OUT-Seite, das über die SR-IN angeschlossen ist, lässt sich auch ausschalten, wenn die gleiche Operation ausgeführt wird, aber nicht einschalten.

#### Stoppen der Wiedergabe und Entnehmen des Magazins:

**EJECT** drücken, das Magazin entnehmen, und dann **STANDBY/ON** drücken, um die Spannungsversorgung auszuschalten.

Bedienvorgänge, die mit dem Symbol [  ] gekennzeichnet sind, werden mit dem Fernbedienungsgeber durchgeführt (nur PD-M426A).

## FUNZIONAMENTO BASE

### Riproduzione di un CD

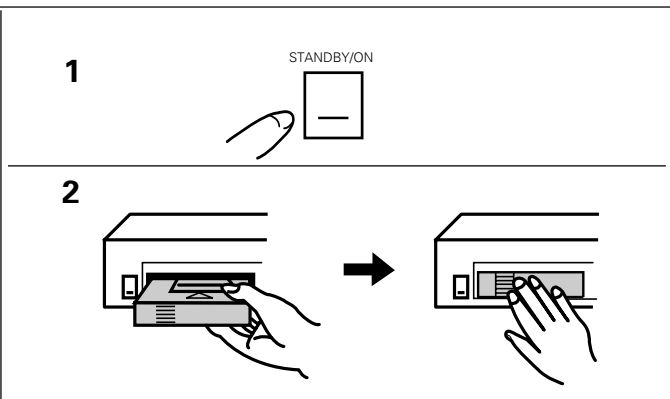

- 1. Premere STANDBY/ON per accendere il lettore CD.**
- 2. Inserite un magazzino, spingendolo sino a sentire uno scatto.**
  - Inserire in anticipo nel magazzino i CD da riprodurre. (Riferirsi alla sezione "PRIMA DI USARE IL LETTORE")
  - Nel modo di attesa (STANDBY), l'inserimento di un magazzino causa l'attivazione automatica dell'alimentazione.
- 3. Premere ►/■ per avviare la riproduzione.**

#### Per portare il lettore CD in pausa:

Premete il tasto ►/■. L'indicatore ■ si illumina e la riproduzione entra in pausa in tale punto. Premendo il tasto ►/■ una seconda volta o il tasto ►, la riproduzione riprende immediatamente dallo stesso punto.

#### Abbandono della riproduzione:

Premete il tasto ■. Il lettore ritorna all'inizio del primo brano sul CD in cui la riproduzione è stata interrotta. Se ■ viene premuto due volte, il lettore ritorna all'inizio del primo brano del primo CD ed entra nel modo di arresto.

#### NOTA (Solo per PD-M426A):

È possibile spegnere il lettore usando un telecomando per lettore CD Pioneer o premendo il pulsante CD power di un ricevitore AV, ma non è possibile accenderlo.

#### NOTA (Solo per PD-M406A):

Eseguendo la medesima operazione, è possibile spegnere un dispositivo sul lato SR-OUT collegato tramite SR-IN, ma non è possibile accenderlo.

#### Per abbandonare la riproduzione e estrarre il magazzino:

Premete il tasto **EJECT**, estraete il magazzino e quindi premete il tasto **STANDBY/ON** per spegnere il lettore CD.

Le operazioni contraddistinte dal marchio [  ] vengono eseguite con il telecomando (solo PD-M426A).

## GRUNDLEGENDE BEDIENUNG

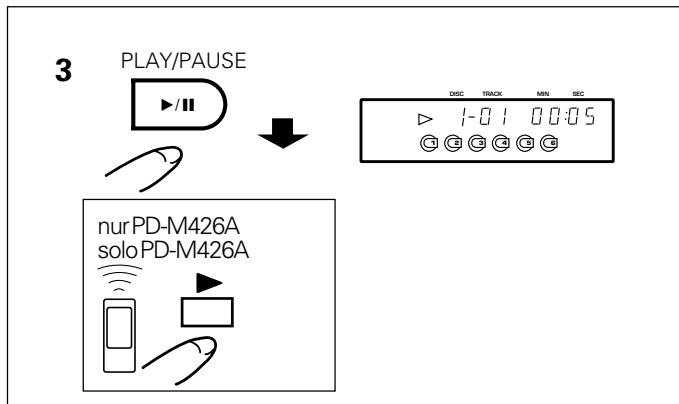

## FUNZIONAMENTO BASE

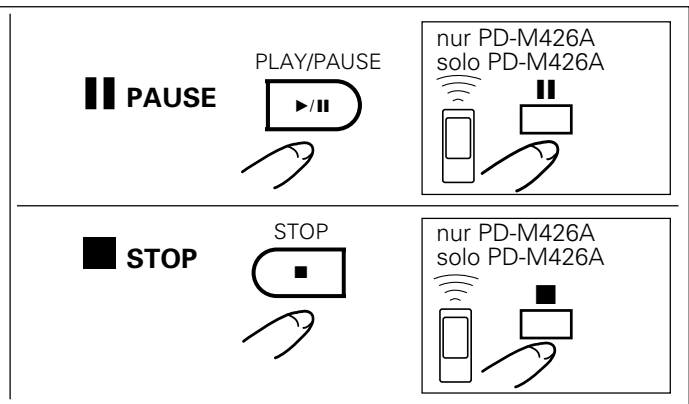

### Vorsichtsmaßnahmen zur Handhabung der Magazine

- Beim Einlegen eines Magazins in den Spieler sicherstellen, daß die Einlegerichtung korrekt ist.
- Nach der Verwendung im mitgelieferten Gehäuse verstauen. Nicht an Orten mit hohen Temperaturen oder direktem Sonnenlichteinfall lagern.
- Die Magazine nicht auseinanderbauen.
- Darauf achten, die Magazine nicht fallenzulassen oder gegen andere Gegenstände zu stoßen. Die ausgefahrenen Disc-Fächer nicht stark belasten.
- Benzin, Farbverdünner, Insektenspray und andere leichtflüchtige Flüssigkeiten können die Oberflächen der Magazine beschädigen und müssen darum von den Magazinen ferngehalten werden.

### Precauzioni sull'uso dei caricatori

- Quando si inserisce un caricatore nel riproduttore, assicurarsi che la direzione di inserimento sia corretta.
- Dopo l'uso, riporre il caricatore nella custodia fornita. Evitare luoghi soggetti a alte temperature o esposti alla luce solare diretta.
- Non smontare i caricatori.
- Fare attenzione a non lasciar cadere o urtare i caricatori. Inoltre, non forzare gli scomparti disco estratti.
- L'applicazione di benzina, solventi, insetticidi o altri liquidi volatili ai caricatori può danneggiarne la superficie. Evitare

## VERSCHIEDENE FUNKTIONEN

### A CD-Suchlauf - Suche nach einer bestimmten CD

Während Wiedergabe oder Stop

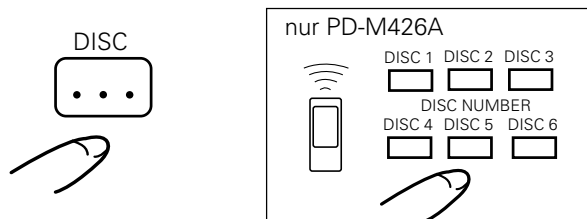

Mit der **DISC**-Taste die gewünschte CD-Nummer wählen und dann die Taste ►/|| drücken oder eine der **DISC NUMBER**-Tasten (**DISC 1 - DISC 6**) drücken, dann sucht der CD-Player die gewählte CD und beginnt die Wiedergabe vom Anfang der CD.

#### HINWEISE:

- Wenn die CD-Nummer eines Trägers, der keine CD enthält, gewählt wird, erscheint im Display "no DISC".
- Während der Programm-Wiedergabe kann CD-Suchlauf nicht durchgeführt werden.

### Titelsuchlauf - Suchen nach einem bestimmten Titel

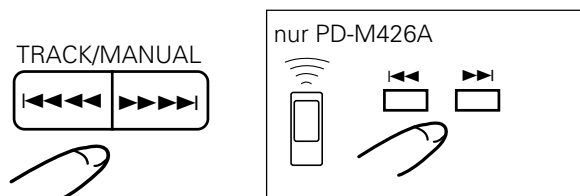

Wenn die Taste ►► ►► einmal oder mehrmals gedrückt wird, wird die Wiedergabeposition zum Anfang eines Titels versetzt, der sich hinter dem laufenden Titel befindet. Dabei entspricht die Position des angefahrenen Titels der Betätigungshäufigkeit der Taste. Wird die Taste ◀◀ ◀◀ einmal gedrückt, wird die Wiedergabeposition zum Anfang des laufenden Titels zurückversetzt. Durch mehrmaliges Drücken dieser Taste wird die Wiedergabeposition zu einem Titel zurückversetzt, der sich vor dem laufenden Titel befindet.

- Wenn die Taste ►► ►► oder ◀◀ ◀◀ im Pause- oder Stoppmodus betätigt wird, muß die Taste ►/|| zum Starten der Wiedergabe gedrückt werden.

#### HINWEISE:

- Während der Programmwiedergabe kann der programmierte Titel mit der Taste ►► ►► (oder ►►) oder ◀◀ ◀◀ (oder ◀◀) gewählt werden.
- Während der normalen Wiedergabe kann der Titelsuchlauf nur auf einer CD durchgeführt werden. Im Stoppmodus kann diese Funktion vom 1. bis zum 99. Titel durchgeführt werden.

## OPERAZIONI VARIE

### Ricerca di CD - Ricerca di un CD particolare

A lettore CD fermo o in riproduzione

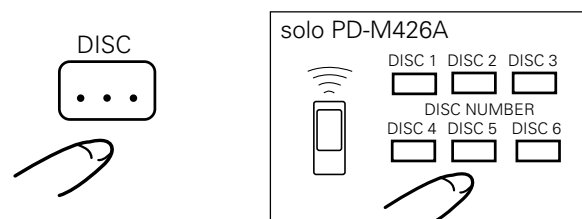

Utilizzare il tasto **DISC** per selezionare il numero del CD desiderato e quindi premere il tasto ►/|| oppure premere uno dei tasti **DISC NUMBER (DISC 1 - DISC 6)**; il lettore ricerca il CD ed inizia la riproduzione dall'inizio del CD stesso.

#### NOTE:

- Se viene selezionato il numero di CD di un piatto che non contiene un CD, l'indicazione "no DISC" appare sul display.
- Durante la riproduzione programmata, la ricerca del CD non può essere eseguita.

### Ricerca di brani - Per ricercare un brano particolare

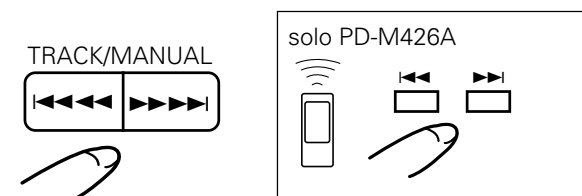

Quando il tasto ►► ►► viene premuto una volta o più, la riproduzione avanza fino all'inizio di un brano successivo a quello in corso di riproduzione. La posizione di tale brano corrisponde al numero di volte che il tasto viene premuto. Quando il tasto ◀◀ ◀◀ viene premuto una volta, la riproduzione ritorna all'inizio del brano in corso di riproduzione. Quando il tasto viene premuto più di una volta, la riproduzione ritorna all'inizio di un brano precedente quello in corso di riproduzione.

- Quando il tasto ►► ►► o ◀◀ ◀◀ viene utilizzato nei modi di pausa o di arresto, premere il tasto ►/|| per avviare la riproduzione.

#### NOTE:

- Durante la riproduzione programmata, è possibile utilizzare i tasti ►► ►► (o ►►) o ◀◀ ◀◀ (o ◀◀) per la selezione del brano programmato.
- Durante la riproduzione normale, la ricerca del brano può essere eseguita su di un solo CD. Nel modo di arresto, questa operazione può essere eseguita dal brano numero 1 al brano numero 99.

## VERSCHIEDENE FUNKTIONEN

### Manueller Suchlauf — Suche nach einem bestimmten Abschnitt

Während Wiedergabe oder Pause

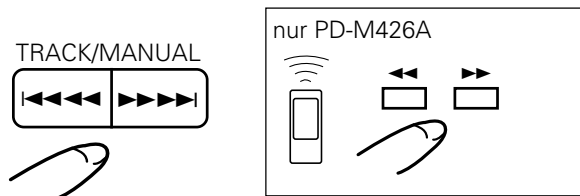

Durch Gedrückthalten von ►►►► wird schnell in Richtung zum Ende der CD weitergegangen. Wenn während der Wiedergabe das Ende der CD erreicht wird, schaltet der CD-Spieler auf Pause, und **“END”** wird angezeigt. Durch Gedrückthalten von ◀◀◀◀ wird schnell in Richtung zum Anfang der CD zurückgegangen.

Beim Erreichen der gewünschten Passage ►►►► bzw. ◀◀◀◀ loslassen. An der Stelle, wo ►►►► bzw. ◀◀◀◀ losgelassen wird, schaltet der CD-Spieler zurück in die ursprüngliche Betriebsart (Wiedergabe oder Pause).

#### HINWEISE:

- Während der normalen Wiedergabe kann der manuelle Suchlauf nur auf einer CD durchgeführt werden.
- Während der Programm-Wiedergabe kann der manuelle Suchlauf nur in einem Programmschritt durchgeführt werden.

### Wiedergabe-wiederholung (wiederholte Wiedergabe)

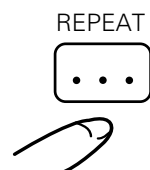

Zur Wiederholung des gegenwärtig wiedergegebenen Titels **REPEAT** einmal drücken. Die REPEAT-1 -Anzeige leuchtet. Die **REPEAT**-Taste kann in jeder Wiedergabe-Betriebsart gedrückt werden.

Zur wiederholten Wiedergabe aller Titel auf allen CDs in der normalen Wiedergabe-Betriebsart oder in der spezifizierten Wiedergabe-Betriebsart (Programm-Wiedergabe, Auslaß-Programm-Wiedergabe oder Zufalls-Wiedergabe) **REPEAT** zweimal drücken. Die REPEAT-Anzeige leuchtet.

- Zum Desaktivieren der Wiederholungs-Betriebsart **REPEAT** so drücken, daß die Anzeige REPEAT-1 bzw. REPEAT erlischt.

## OPERAZIONI VARIE

### Ricerca manuale - Ricerca manuale di un passaggio particolare

A lettore CD in pausa o in riproduzione



Mantenendo premuto il tasto ►►►►, la riproduzione avanza rapidamente verso la fine del CD. Quando la riproduzione raggiunge la fine del CD, il lettore si porta nel modo di pausa e l'indicazione **“END”** appare sul display. Mantenendo premuto il tasto ◀◀◀◀, la riproduzione indietreggia rapidamente verso l'inizio del CD.

Raggiunto il passaggio cercato, lasciate andare il tasto ►►►► o ◀◀◀◀. Il modo originario di funzionamento (riproduzione o pausa) riprende immediatamente da dove ►►►► o ◀◀◀◀ vengono lasciati andare.

#### NOTE:

- Durante la riproduzione normale, la ricerca manuale può essere eseguita su di un solo CD.
- Durante la riproduzione programmata, la ricerca manuale può essere eseguita in una sola fase del programma.

### Ripetizione della riproduzione (funzione di riproduzione ripetuta)

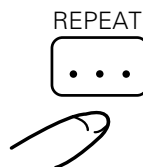

Per riprodurre più volte il brano al momento visualizzato, premete una volta il testo **REPEAT**. L'indicatore REPEAT-1 si illumina. Esso può essere utilizzato in qualsiasi modo di riproduzione.

Per riprodurre ripetutamente tutti i brani di tutti i dischi con la riproduzione normale o di tipo diverso (riproduzione programmata, riproduzione programmata con cancellazione o riproduzione casuale), premete il testo **REPEAT** due volte. L'indicatore REPEAT si illumina.

- Per abbandonare il modo di ripetizione, premete il tasto **REPEAT** in modo che l'indicatore REPEAT-1 o REPEAT si spenga.

**Zufalls-Wiedergabe — wiedergabe aller Titel**



**RANDOM (PLAY)** drücken. Die **RANDOM**-Anzeige leuchtet, und alle Titel auf allen CDs werden in einer zufälligen Reihenfolge wiedergegeben.

Zur Wiedergabe der nicht für Auslassung bestimmten Titel in einer zufälligen Reihenfolge die Bedienung für Auslaß-Programm-Wiedergabe durchführen und dann **RANDOM (PLAY)** drücken. Siehe den Abschnitt "Auslaß-Programm-Wiedergabe".

**Magazin-Anspielsuchlauf**

Im Stoppmodus

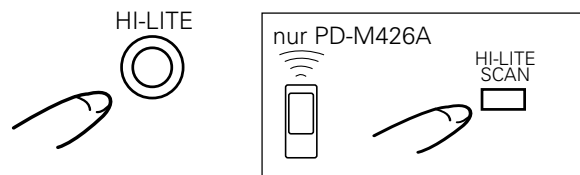

Wenn **HI-LITE (SCAN)** einmal im Stoppmodus gedrückt wird, startet die Wiedergabe von einem Punkt 1 Minute hinter dem Anfang des ersten Titels, und der erste Titel jeder CD wird für etwa 10 Sekunden wiedergegeben. Die **DISC SCAN**-Anzeige leuchtet im CD-Anspielsuchlauf. Nach Anspielen der ersten Titel aller CDs schaltet der CD-Spieler in den Stoppmodus.

Wenn **HI-LITE (SCAN)** zweimal im Stoppmodus gedrückt wird, startet die Wiedergabe von einem Punkt 1 Minute hinter dem Anfang des Titels, und jeder Titel wird für etwa 10 Sekunden wiedergegeben. Die **SCAN**-Anzeige leuchtet im Titelanspielsuchlauf. Nach Anspielen aller Titel aller CDs schaltet der CD-Spieler in den Stoppmodus.

**Ausschalten des Magazin-Anspielsuchlaufs**

■, ►/II, CD-Nummerntasten (**DISC 1 - DISC 6**). Wenn ►/II gedrückt wird, startet die normale Wiedergabe von der jeweiligen Stelle. Wenn **DISC 1 - DISC 6** oder gedrückt wird die gewählte CD bzw. der gewählte Titel von Anfang an wiedergegeben.

**Riproduzione casuale - Riproduzione di tutti i brani di un CD in ordine casuale**

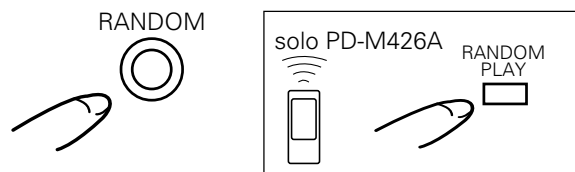

Premere il tasto **RANDOM (PLAY)**. L'indicatore **RANDOM** si illumina e tutti i dischi vengono riprodotti in ordine casuale. Per riprodurre in ordine casuale tutti i brani salvo quelli cancellati, premete il tasto **RANDOM (PLAY)** dopo aver terminato la "Riproduzione programmata con cancellazione".

**Ricerca Hi-Lite del magazzino**

Mode diarresto

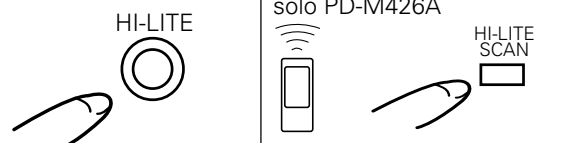

Quando il tasto **HI-LITE (SCAN)** viene premuto una volta nel modo di arresto, la riproduzione inizia da un punto 1 minuto dopo l'inizio del primo brano ed il primo brano di ciascun CD viene riprodotto per circa 10 secondi. L'indicatore **DISC SCAN** è illuminato nel modo di ricerca del CD. Dopo che i primi brani di tutti i CD sono stati ricercati, il lettore entra nel modo di arresto.

Quando il tasto **HI-LITE (SCAN)** viene premuto due volte nel modo di arresto, la riproduzione inizia da un punto 1 minuto dopo l'inizio del primo brano e ciascun brano viene riprodotto per circa 10 secondi. L'indicatore **SCAN** è illuminato nel modo di ricerca dei brani. Dopo che tutti i brani di tutti i CD sono stati ricercati, il lettore entra nel modo di arresto.

**Per uscire dal modo di ricerca Hi-Lite del magazzino**

Premere ■, ►/II, Tasti dei numeri di CD (**DISC 1 - DISC 6**). Quando viene premuto ►/II, la riproduzione normale inizia dalla posizione attuale. Quando viene premuto **DISC 1 - DISC 6**, il CD o il brano selezionato vengono riprodotti dall'inizio.

## VERSCHIEDENE FUNKTIONEN

---

### HINWEISE:

- Der Anspielsuchlauf kann von der gewünschten bisherigen Spielzeit des Titels an durchgeführt werden. Während der Wiedergabe **HI-LITE (SCAN)** an der Stelle drücken, an der der Anspielsuchlauf gestartet werden soll. Der CD-Spieler speichert die Minute und Sekunde dieser Stelle, dann wird Anspielsuchlauf von der gespeicherten Minute und Sekunde jedes Titel an durchgeführt.
- Bei jedem Drücken von **HI-LITE (SCAN)** wird der Modus zwischen CD-Anspielsuchlauf und Titelanspielsuchlauf umgeschaltet.
- Die Programmierung nur der gewünschten Titel ist während des Titelanspielsuchlaufs möglich. Siehe "Direkte Programmierung".
- Während des Titelanspielsuchlaufs kann mit **⏮** oder **⏭** zum gewünschten Titel gesprungen werden.
- Wenn **REPEAT** gedrückt wird, wird der Anspielsuchlauf wiederholt.
- Wenn die Spielzeit eines Titels weniger als eine Minute oder weniger als die gespeicherte Zeit beträgt, wird der Titelanspielsuchlauf beginnend vom Titelanfang für etwa 10 Sekunden durchgeführt. Wenn die Spielzeit eines Titels weniger als 10 Sekunden beträgt, wird der Titel von ANfang bis Ende wiedergegeben.

## OPERAZIONI VARIE

---

### NOTE:

- La ricerca Hi-Lite può essere eseguita dal tempo trascorso desiderato del brano. Durante la riproduzione, premere **HI-LITE (SCAN)** nel punto da cui si desidera iniziare la riproduzione con ricerca Hi-Lite. Il lettore memorizza i minuti ed i secondi della posizione e la riproduzione con ricerca Hi-Lite del brano viene iniziata dai minuti e secondi memorizzati di ciascun brano.
- Ogni volta che **HI-LITE (SCAN)** viene premuto, il modo viene commutato tra ricerca del CD e ricerca del brano.
- La programmazione dei soli brani desiderati 'E possibile durante la riproduzione con ricerca Hi-Lite del brano. Vedere la sezione sulla programmazione diretta.
- Durante la riproduzione con ricerca Hi-Lite del brano è possibile saltare al brano desiderato con i tasti **⏮** o **⏭**.
- Quando viene premuto **REPEAT**, la riproduzione con ricerca Hi-Lite viene ripetuta.
- Se il brano dura meno di un minuto o comunque meno del periodo di tempo memorizzato, la riproduzione HI-LITE SCAN ha inizio dall'inizio del brano e dura circa 10 secondi. Se un brano dura meno di 10 secondi, esso viene riprodotto interamente.

## WIEDERGABE NUR DER GEWÜNSCHTEN TITEL/CDs

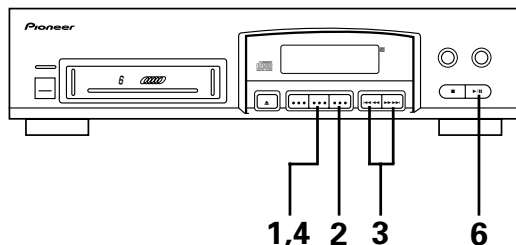

## PER RIPRODURRE SOLO I BRANI/CD DESIDERATI

1 PROGRAM



nur PD-M426A  
solo PD-M426A



PGM



2 DISC

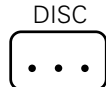

nur PD-M426A  
solo PD-M426A



DISC 1 DISC 2 DISC 3  
DISC NUMBER  
DISC 4 DISC 5 DISC 6



### Programm - Wiedergabe - Programmierung von Titeln/CDs in einer gewünschten Reihenfolge

1. Bei gestopptem CD-Player die **PROGRAM**-Taste drücken, so daß die **PROGRAM**-Anzeige leuchtet.
2. Mit der **DISC**-Taste oder einer der **DISC NUMBER**-Tasten die gewünschte CD-Nummer wählen. Die gewählte CD-Nummer wird angezeigt.
3. Dann die Taste **◀◀** oder **▶▶** drücken, um den gewünschten Titel zu wählen. Die gewählte Titelnummer wird angezeigt.
4. Zuletzt die **PROGRAM**-Taste drücken oder etwa zwei Sekunden warten, dann wird das Programm gespeichert.

Wenn die **PROGRAM**-Taste gedrückt wird, nachdem nur die CD-Nummer gewählt wurde, erscheint die Anzeige "**AL**" zur Kennzeichnung des Modus "Disc All Program" (der gesamte Inhalt der CD wird als ein Schritt gespeichert). Falls jedoch während der Anzeige von "**AL**" mit der Taste **◀◀** oder **▶▶** eine Titelnummer gewählt und dann die **PROGRAM**-Taste gedrückt wird (bzw. nach Ablauf von zwei Sekunden), wird der gewählte Titel für diesen Programmschritt gespeichert.

5. Die Schritte 2, 3 und 4 wiederholen, um weitere Titel zu programmieren.

6. Die Taste **▶/||** drücken.

Die Titel werden in der Reihenfolge der Programmierung wiedergegeben. Nach der Wiedergabe aller programmierten Titel schaltet der CD-Player in den Stoppmodus.

#### HINWEIS:

Wird in Schritt 3 ein Titel mit der Taste **◀◀◀◀** oder **▶▶▶▶** gewählt, wird die angezeigte Titelnummer automatisch programmiert, wenn die Taste **◀◀** oder **▶▶** nicht innerhalb von 2 Sekunden erneut gedrückt wird. Daher muß die Taste **◀◀◀◀** oder **▶▶▶▶** aufeinanderfolgend gedrückt werden, bis die gewünschte Titelnummer im Display erscheint.

### Riproduzione programmata - Riproduzione di brani/dischi in un certo ordine particolare

1. Col lettore nel modo di arresto, premere il tasto **PROGRAM** in modo che l'indicatore **PROGRAM** si illumini.
2. Utilizzare il tasto **DISC** oppure uno dei tasti **DISC NUMBER** per selezionare il numero del CD desiderato.
3. Premere quindi il tasto **◀◀** o **▶▶** per selezionare il brano desiderato.

Il numero del CD selezionato viene visualizzato.

Il numero del brano selezionato viene visualizzato.

4. Premere infine il tasto **PROGRAM** oppure attendere per circa due secondi; il programma viene memorizzato.

Se il tasto **PROGRAM** viene premuto dopo aver selezionato solo il numero del CD, l'indicazione "**AL**" appare indicando la selezione del modo di programmazione "Disc All Program" (l'intero contenuto del CD viene programmato come un singolo passo di programmazione). Mentre l'indicazione "**AL**" viene visualizzata, comunque, se i tasti **◀◀◀◀** e **▶▶▶▶** vengono utilizzati per designare un numero di brano e viene quindi premuto il tasto **PROGRAM** (oppure si lasciano passare due secondi), il brano selezionato viene memorizzato come passo di programmazione successivo.

5. Ripetere le fasi 2, 3 e 4 per programmare altri brani.

6. Premere il tasto **▶/||**.

I brani vengono riprodotti nell'ordine programmato. Quando i brani programmati sono stati riprodotti, il lettore entra nel modo di arresto.

#### NOTA:

Quando un brano viene selezionato con i tasti **◀◀◀◀** o **▶▶▶▶** nella fase 3, il numero di brano visualizzato viene programmato automaticamente se il tasto **◀◀** o **▶▶** non viene premuto entro 2 secondi. Accertarsi perciò di premere il tasto **◀◀** o **▶▶** sequenzialmente fino a che il numero del brano desiderato non viene visualizzato.

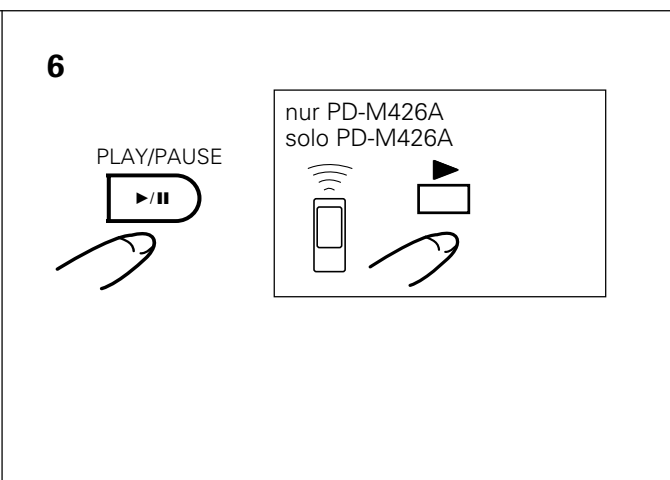
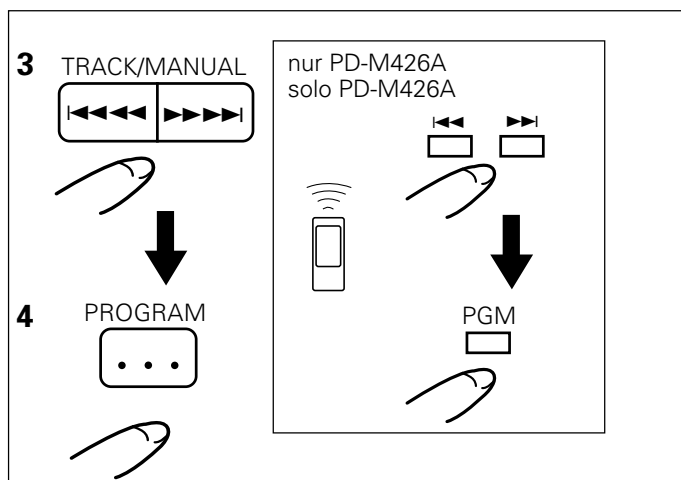

Zum Stoppen der Programmwiedergabe die Taste ■ drücken.

**Verlassen des Programmmodus:**

Während der Programmwiedergabe eine CD-Nummer mit der **DISC NUMBER**-Taste wählen und dann die Taste ►/|| drücken. Der CD-Player schaltet in den normalen Wiedergabemodus, und die Wiedergabe startet vom Anfang der gewählten CD.

- Es können Programme erstellt werden, die aus bis zu 32 Schritten bestehen.
- Um zum vorherigen oder nächsten Schritt in einem Programm zu gehen, die Taste ◀◀◀◀ oder ▶▶▶▶ drücken.
- Wenn das Magazin sich im CD-Player befindet, wird der Programminhalt durch Ausschalten der Spannungsversorgung nicht gelöscht.

**HINWEIS:**

Während der Auslaßprogrammierung kann die **PROGRAM**-Taste nicht betätigt werden.

**Direkte Programmierung**

Während der normalen Wiedergabe und der Magazin-Titelsuchlauf-Wiedergabe kann der laufende Titel programmiert werden.

1. Die **Programmtaste** drücken, um den Programmmodus zu aktivieren.
2. Um während der normalen Wiedergabe nach einem bestimmten Titel zu suchen, können Titel durch Drücken von ◀◀◀◀ und ▶▶▶▶ übersprungen werden. Außerdem kann die Magazin-Titelsuchlauf-Funktion eingesetzt werden, um die einzelnen Titel anzuspielden.
3. Wenn der laufende Titel programmiert werden soll, die **Programmtaste** während der Wiedergabe des Titels drücken.
  - Direkte Programmierung ist während der Programm-Wiedergabe nicht möglich.

**Überprüfen des Programminhaltes (nur PD-M426A):**

Während der Programm-Betriebsart den CD-Spieler auf Stop schalten und **CHECK** drücken. Der Programminhalt wird in der programmierten Reihenfolge angezeigt.

- Nach Überprüfung des letzten Programmschritts wird "0-00" auf dem Display angezeigt.

Per interrompere la riproduzione programmata, premere il tasto ■.

**Per uscire dal modo di programmazione:**

Durante la riproduzione programmata, selezionare un numero di CD con un tasto **DISC NUMBER** e quindi premere il tasto ►/||. Il lettore entra nel modo di riproduzione normale e la riproduzione si avvia dall'inizio del CD selezionato.

- E' possibile creare programmi contenenti fino a 32 passi.
- Premere il tasto ◀◀◀◀ o ▶▶▶▶ per passare al passo precedente o successivo in un programma.
- Se il caricatore si trova nel lettore, i contenuti del programma non vengono cancellati quando l'alimentazione viene disattivata.

**NOTA:**

Durante la programmazione con cancellazione, il tasto **PROGRAM** non può essere utilizzato.

**Programmazione diretta**

Durante la riproduzione normale o Hi-Lite Scan di un magazzino, il brano attualmente in riproduzione può essere programmato.

1. **Premete il tasto di programmazione per impostare il modo di programmazione.**
2. **Per ricercare un brano desiderato durante la riproduzione normale, è possibile evitare i brani successivi premendo ◀◀◀◀ o ▶▶▶▶ Inoltre.** La funzione Hi-Lite Scan di un magazzino può essere usata per spostarsi da un brano all'altro del disco.
3. **Se desiderate programmare il brano al momento in fase di riproduzione, premete il tasto di programmazione durante la riproduzione del brano stesso.**
  - La programmazione diretta durante la riproduzione programmata non è possibile.

**Controllo di un programma (solo PD-M426A):**

Fermate il lettore CD durante il modo di programmazione e premete il tasto **CHECK**. Il contenuto del programma viene visualizzato sul display nell'ordine di programmazione.

- Dopo aver controllato l'ultima fase del programma, il display indicherà "0-00".

### Programmierung einer Pause (nur PD-M426A)

Das Einfügen einer Pause in das Programm ist sehr praktisch für Aufnahme, **II** drücken, anstatt eine Titelnummer einzugeben, **“PA”** erscheint auf dem Display.

- Wenn beispielsweise auf beide Seiten einer Kassette aufgenommen werden soll und nach dem letzten Titel, der auf die erste Kassettenseite aufgenommen werden soll, eine Pause programmiert wird, wird die Programm-Wiedergabe an dieser Stelle unterbrochen, so daß die Kassette umgedreht werden kann. Zum Fortsetzen der Programm-Wiedergabe, nachdem der CD-Spieler auf Pause geschaltet hat, **▶/II** drücken.

#### HINWEISE:

- Eine Pause kann nur programmiert werden, wenn die Programmierung bei Stop erfolgt.
- Eine Pause kann nicht am Anfang eines Programms (P-01) programmiert werden, und zwei Pausen können nicht unmittelbar hintereinander programmiert werden.
- Eine in ein Programm eingefügte Pause wird als ein Schritt gezählt.
- Wenn eine Pause als letzter Schritt eines Programms programmiert wird, schaltet der CD-Spieler nicht auf Pause.

#### Löschen eines Programms (nur PD-M426A):

Im Programmmodus **CLEAR** am Fernbedienungsgeber drücken. Der letzte Programmschritt wird gelöscht, und der Inhalt des vorigen Programmschrittes wird angezeigt.

#### HINWEIS:

Der Inhalt eines Programms kann auch während der Wiedergabe gelöscht werden. Es ist jedoch nicht möglich, Titel vor dem gegenwärtig wiedergegebenen Titel auf diese Weise zu löschen.

#### Löschen des gesamten Programminhaltes

- Während Stop **■** drücken.
- Durch Entnehmen des Magazins wird der Programminhalt gelöscht.

#### Verändern des Programminhaltes

(nur PD-M426A):

1. Im Programmmodus den CD-Player in den Stoppmodus schalten und die **CHECK**-Taste an der Fernbedienung drücken, so daß der Programmschritt, der korrigiert werden soll, im Display erscheint.
2. Die neue CD-Nummer mit den **DISC NUMBER**-Tasten eingeben und dann die Taste **◀◀◀◀** oder **▶▶▶▶** drücken, so daß die neue Titelnummer im Display erscheint.
3. Die **PROGRAM**-Taste drücken.
  - Die Schritte 1 bis 3 wiederholen, um weitere Titel zu ändern.
  - Wird die Taste **◀◀◀◀** oder **▶▶▶▶** bei der Korrektur der Titelnummer nicht innerhalb von 2 Sekunden gedrückt, wird die angezeigte Titelnummer automatisch gespeichert.

### Programmazione di una pausa (solo PD-M426A)

Durante la registrazione di un CD può essere utile inserire nel programma una pausa. Premete il tasto **II** invece di introdurre un numero di brano. **“PA”** appare sul display.

- Ad esempio, quando volete registrare un CD sui due lati di una cassetta, se programmate una pausa subito dopo l'ultimo brano del primo lato, il lettore CD si fermerà al momento giusto per permettervi di voltare la cassetta. Per riprendere la riproduzione programmata dopo che il lettore si porta in pausa, premete il tasto **▶/II**.

#### NOTE:

- Una pausa può essere programmata solo quando la procedura di programmazione viene eseguita nel modo di arresto.
- Una pausa non può essere programmata all'inizio di un programma (P-01) ma due pause non sono programmabili consecutivamente.
- Una pausa viene considerata come una posizione di programmazione.
- Se anche una pausa viene programmata nell'ultima posizione di un programma, il lettore CD non si porta nel modo di pausa.

#### Cancellazione di un programma (solo PD-M426A):

Nel modo di programmazione, premere il tasto **CLEAR** del telecomando.

L'ultima fase del programma viene cancellata ed il contenuto della fase ad essa precedente viene visualizzato.

#### NOTA:

Il contenuto di un brano può essere cancellato anche durante la riproduzione. Tuttavia, i brani precedenti quello attualmente riprodotto non possono essere cancellati.

#### Cancellazione dell'ultima fase del programma

- Premete a lettore fermo il tasto **■**.
- Estraendo il magazzino, il programma in memoria viene cancellato automaticamente.

#### Per modificare i contenuti del programma

(solo PD-M426A):

1. Nel modo di programmazione, portare il lettore nel modo di arresto e premere il tasto **CHECK** del telecomando in modo da far apparire sul display il passo del programma che si desidera correggere.
2. Introdurre il nuovo numero di CD con i tasti **DISC NUMBER** e quindi premere il tasto **◀◀◀◀** o **▶▶▶▶** per far apparire il nuovo numero di brano.
3. Premere il tasto **PROGRAM**.
  - Ripetere le fasi da 1 a 3 per cambiare altri brani come desiderato.
  - Se il tasto **◀◀◀◀** o **▶▶▶▶** non viene premuto entro 2 secondi dalla correzione del numero di brano, il numero di brano visualizzato viene memorizzato automaticamente.

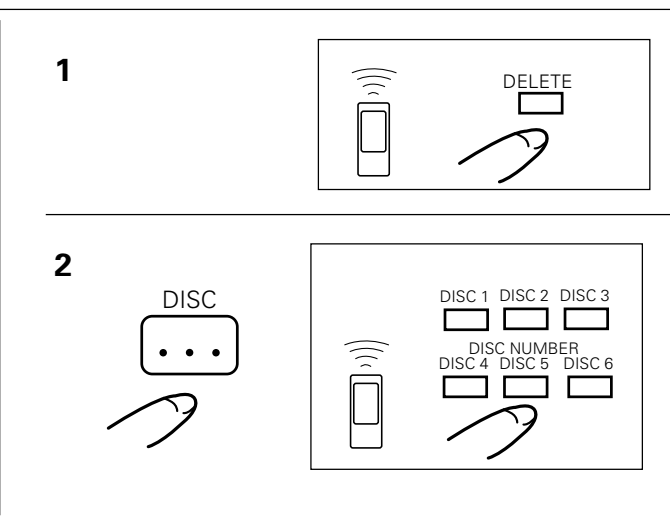
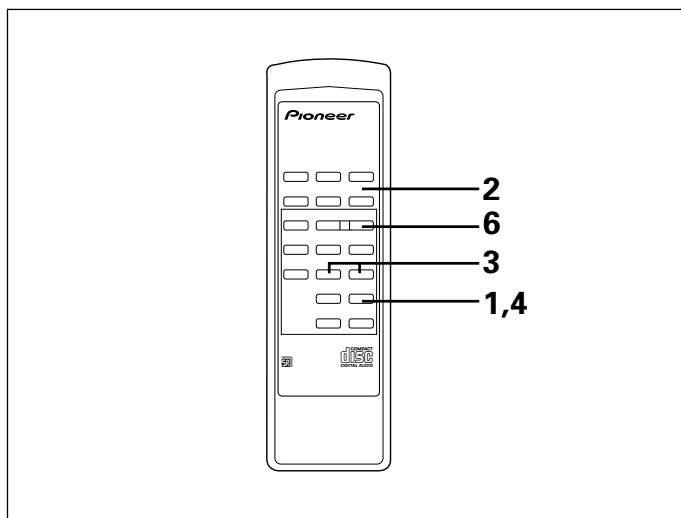

**Auslaß-Programm-Wiedergabe – Auslassen bestimmter Titel CDs (nur PD-M426A)**

1. Bei gestopptem CD-Player die **DELETE**-Taste drücken, so daß die **DELETE**-Anzeige leuchtet.
2. Mit der **DISC**-Taste oder einer der **DISC NUMBER**-Tasten die **CD-Nummer** wählen.  
Die gewählte CD-Nummer wird angezeigt.
3. Dann die Taste **◀◀ ◀◀** oder **▶▶ ▶▶** drücken, um die **Titelnummer** zu wählen.  
Die gewählte Titelnummer wird angezeigt.
4. Die **DELETE**-Taste drücken oder zwei Sekunden warten, dann wird der auszulassende Titel gespeichert.

Wenn die **DELETE**-Taste gedrückt wird, nachdem nur die CD-Nummer gewählt wurde, erscheint die Anzeige **“AL”** zur Kennzeichnung des Modus **“Disc All Delete”** (der gesamte Inhalt der CD wird aus dem Programmspeicher gelöscht). Falls jedoch während der Anzeige von **“AL”** mit der Taste **◀◀ ◀◀** oder **▶▶ ▶▶** eine Titelnummer gewählt und dann die **DELETE**-Taste gedrückt wird (bzw. nach Ablauf von zwei Sekunden), wird der gewählte Titel für diesen Programmschritt zum Auslassen gespeichert.

5. Die Schritte 2, 3 und 4 wiederholen, um weitere Titel auszulassen.
6. Die Taste **▶/II** drücken.

Alle Titel mit Ausnahme der für Auslassung programmierten Titel/CDs werden in der Reihenfolge der CD- und Titelnummern wiedergegeben. Nach der Wiedergabe der Titel schaltet der CD-Player in den Stopmodus.

**Riproduzione programmata con cancellazione - Per cancellare brani/dischi non desiderati (solo PD-M426A)**

1. Col lettore nel modo di arresto, premere il tasto **DELETE** per far illuminare l'indicatore **DELETE**.
2. Utilizzare il tasto **DISC** oppure uno dei tasti **DISC NUMBER** per selezionare il numero del CD.  
Il numero del CD selezionato viene visualizzato.
3. Premere quindi il tasto **◀◀ ◀◀** o **▶▶ ▶▶** per selezionare il numero di brano.  
Il numero del brano selezionato viene visualizzato.
4. Premere il tasto **DELETE** oppure attendere 2 secondi ed il brano da cancellare viene introdotto.

Se il tasto **DELETE** viene premuto dopo aver selezionato solo il numero del CD, l'indicazione **“AL”** appare indicando la selezione del modo di programmazione **“Disc All Delete”** (l'intero contenuto del CD viene cancellato dalla memoria del programma).

Mentre l'indicazione **“AL”** viene visualizzata, comunque, se i tasti **◀◀ ◀◀** e **▶▶ ▶▶** vengono utilizzati per designare un numero di brano e viene quindi premuto il tasto **DELETE** (oppure si lasciano passare due secondi), il brano selezionato viene cancellato in tale passo di programmazione.

5. Ripetere le fasi 2, 3 e 4 per cancellare altri brani.
6. Premere il tasto **▶/II**.

Tutti i brani che non sono stati cancellati vengono riprodotti nell'ordine dei numeri di CD e di brano. Quando i brani sono stati riprodotti, il lettore entra nel modo di arresto.

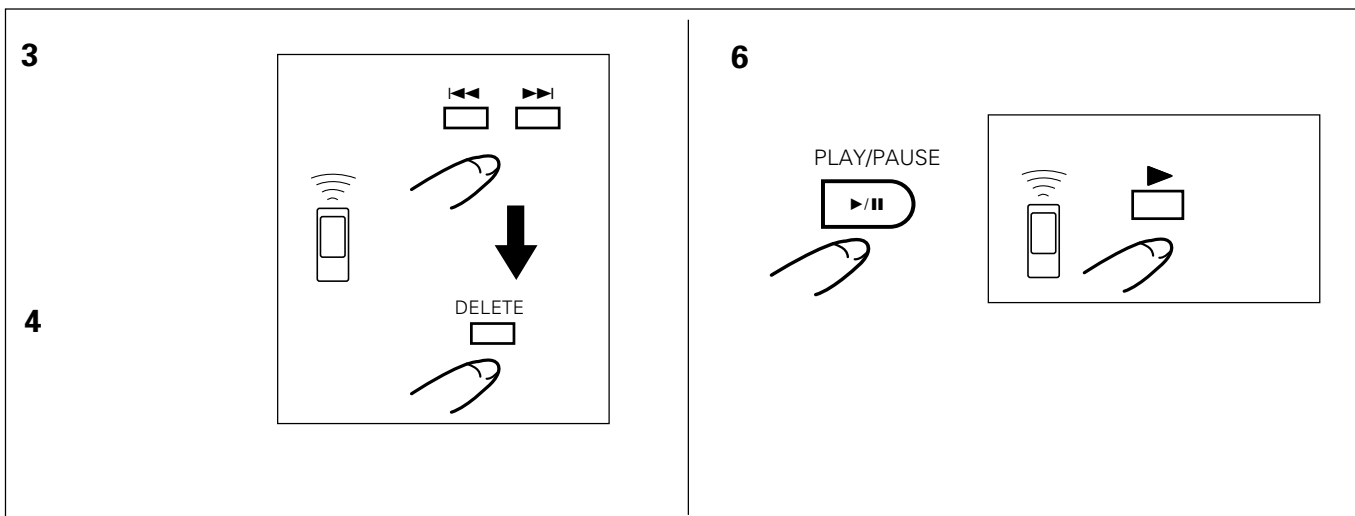

**HINWEIS:**

Wird in Schritt 3 ein Titel mit der Taste **◀◀◀◀** oder **▶▶▶▶** gewählt, wird die angezeigte Titelnummer automatisch programmiert, wenn die Taste **◀◀◀◀** oder **▶▶▶▶** nicht innerhalb von 2 Sekunden erneut gedrückt wird. Daher muß die Taste **◀◀◀◀** oder **▶▶▶▶** aufeinanderfolgend gedrückt werden, bis die gewünschte Titelnummer im Display erscheint.

**Zum Stoppen der Auslaßprogramm-wiedergabe die Taste ■ drücken.**

- Die Titelnummer 33 und höher kann nicht für Auslassung programmiert werden.
- Um zum vorherigen oder nächsten CD/Titel mit Ausnahme der für Auslassung programmierten zu gehen, die Taste **◀◀◀◀** oder **▶▶▶▶** drücken.
- Wenn das Magazin sich im CD-Player befindet, wird der Auslaßprogramm-inhalt durch Ausschalten der Spannungsversorgung nicht gelöscht.

**HINWEIS:**

Nach der Programmierung für Programm-wiedergabe und im Programm-wiedergabemodus kann Auslaßprogrammierung nicht durchgeführt werden.

**Löschen des gesamten Inhaltes des Auslaß-Programms:**

- Während Stop **■** drücken.
- Durch Entnehmen des Magazins wird der Programminhalt gelöscht.
- Im Stopp- oder Wiedergabemodus **CLEAR** am Fernbedienungsgeber drücken. Wenn **CLEAR** im Auslaß-Programm-wiedergabe-Modus gedrückt wird, schaltet der CD-Spieler in die normale Wiedergabe.

**NOTA:**

Quando un brano viene selezionato con i tasti **◀◀◀◀** o **▶▶▶▶** nella fase 3, il numero di brano visualizzato viene programmato automaticamente se il tasto **◀◀◀◀** o **▶▶▶▶** non viene premuto entro 2 secondi. Accertarsi perciò di premere il tasto **◀◀◀◀** o **▶▶▶▶** sequenzialmente fino a che il numero del brano desiderato non viene visualizzato.

**Per interrompere la riproduzione programmata con cancellazione, premere il tasto ■.**

- I brani dal numero 33 in poi non possono essere cancellati.
- Per passare al CD/brano precedente o successivo non cancellato, premere il tasto **◀◀◀◀** o **▶▶▶▶**.
- Se il caricatore si trova nel lettore, i contenuti del programma con cancellazione non vengono cancellati quando l'alimentazione viene disattivata.

**NOTA:**

Dopo la programmazione della riproduzione programmata oppure nel modo di riproduzione programmata, la programmazione con cancellazione non può essere eseguita.

**Cancellazione di un intero programma di cancellazione:**

- Premete il tasto **■** a lettore CD fermo.
- Espellendo il magazzino, il contenuto del programma viene cancellato automaticamente.
- Premere il tasto **CLEAR** del telecomando nel modo di arresto o di riproduzione. Quando il tasto **CLEAR** viene premuto nel modo di riproduzione programmata con cancellazione, il lettore entra nel modo di riproduzione normale.

# FEHLERSUCHE

IBedienungsfehler werden oft fälschlicherweise für Betriebsstörungen des Gerätes gehalten. Wenn Sie eine Störung dieses Bausteins vermuten, überprüfen Sie ihn zunächst anhand der folgenden Liste. Da die Störungsursache auch in einem anderen Baustein liegen kann, sollten alle anderen Bausteine und Elektrogeräte ebenfalls überprüft werden. Läßt sich die Störung auch nach den unten aufgeführten Prüfungen nicht beheben, lassen Sie den Baustein von der nächsten autorisierten PIONEER-Kundendienststelle oder bei Ihrem Fachhändler reparieren.

Störung	Wahrscheinliche Ursache	Abhilfe
Nach Drücken der Auswurf-taste (EJECT) wird das Magazin nicht ausgeworfen.	<ul style="list-style-type: none"> <li>Der Netzstecker ist nicht an die Steckdose angeschlossen.</li> <li>Der Player wird mittels der Stromtaste ausgeschaltet.</li> </ul>	<ul style="list-style-type: none"> <li>Den Netzstecker an den Netzausgang des Verstärkers oder eine Netzsteckdose anschließen.</li> </ul>
Nach Beginn der Wiedergabe wird diese sofort gestoppt. Unterbrechung oder Stoppen der Wiedergabe.	<ul style="list-style-type: none"> <li>Die Disc wurde verkehrtherum eingelegt.</li> <li>Verschmutzte Disc usw.</li> </ul>	<ul style="list-style-type: none"> <li>Die Disc mit nach UNTEN weisender Etikettenseite richtig einlegen.</li> <li>Die Disc reinigen und erneut abspielen.</li> </ul>
Kein Ton.	<ul style="list-style-type: none"> <li>Das Ausgangskabel ist falsch oder locker angeschlossen.</li> <li>Falsche Bedienung des Stereoverstärkers.</li> <li>Verschmutzte Cinchstecker und/oder Buchsen am Verstärker.</li> <li>Der CD-Spieler befindet sich in der Pausen-Betriebsart.</li> </ul>	<ul style="list-style-type: none"> <li>Das Ausgangskabel richtig anschließen.</li> <li>Die Einstellung der Schalter und Lautstärkereger des Verstärkers überprüfen.</li> <li>Reinigen.</li> <li>Die Wiedergabetaste ►/   (► oder   ) drücken.</li> </ul>
Verzerrter Klang und Rauschen.	<ul style="list-style-type: none"> <li>Falsche Anschlüsse.</li> <li>Verschmutzte Cinchstecker und/oder Buchsen am Verstärker.</li> <li>Interferenz, verursacht durch einen Fernseher in der Nähe.</li> </ul>	<ul style="list-style-type: none"> <li>Das Ausgangskabel an die CD- oder AUX-Buchsen des Verstärkers anschließen. Das Kabel auf keinen Fall an die PHONO-Eingänge anschließen.</li> <li>Reinigen.</li> <li>Den Fernseher ausschalten oder den CD-Spieler in größerer Entfernung vom Fernseher aufstellen.</li> </ul>
Das Fernsehbild fluktuiert oder bei UKW-Empfang treten Störungen auf.	<ul style="list-style-type: none"> <li>Vom CD-Spieler werden Interferenzen aufgenommen.</li> </ul>	<ul style="list-style-type: none"> <li>Scolligare il cavo di alimentazione CA, oder den CD-Spieler weiter vom Fernsehgerät entfernt aufstellen.</li> </ul>
Der CD-Spieler kann nicht über die Fernbedienung gesteuert werden. (nur PD-M426A)	<ul style="list-style-type: none"> <li>Die Batterien sind erschöpft.</li> <li>Die Fernbedienung wird zu weit oder im falschen Winkel vor dem CD-Spieler verwendet.</li> <li>Ein Hindernis befindet sich zwischen Fernbedienung und CD-Spieler</li> </ul>	<ul style="list-style-type: none"> <li>Die Batterien auswechseln.</li> <li>Die Entfernung zwischen Fernbedienung und CD-Spieler soll ca. 7m nicht überschreiten. Der Betriebswinkel der Fernbedienung darf je 30° links und rechts vor dem Sensorfenster an der Frontplatte des CD-Spielers nicht überschreiten.</li> <li>Die Fernbedienung von einer anderen Stelle im Raum aus verwenden oder das Hindernis aus dem Weg räumen.</li> </ul>

# TECHNISCHE DATEN

## 1. Allgemein

Ausführung ..... Compact-Disc-Digital-Audio-System  
 Spannungsversorgung ..... Netz 220 V - 240 V, 50/60 Hz  
 Leistungsaufnahme ..... 12 W  
 Standby-Leistungsaufnahme ..... 0,3 W  
 Betriebstemperatur ..... +5 °C - +35 °C  
 Gewicht (ohne Verpackung) ..... 4,0 kg  
 Außenabmessungen  
 ..... 420 mm (B) x 294 mm (T) x 105 mm (H)

## 2. Audioteil

Frequenzgang ..... 2 Hz - 20 kHz  
 Ausgangsspannung ..... 2,0 V  
 Gleichlaufschwankungen  
 ..... Meßgrenze (±0,001 % W.PEAK) oder weniger (EIAJ)  
 Kanäle ..... 2 Kanäle (Stereo)

## 3. Ausgangsanschlüsse

Audio-Hochpegelausgang  
 Steuerungseingangs-/ausgangsbuchsen (nur PD-M406A)

## 4. Zubehör

• Fernbedienungsgeber (nur PD-M426A) ..... 1  
 • Batterien der Größe AAA/R03 (nur PD-M426A) ..... 2  
 • Magazin für 6 CDs ..... 1  
 • Steuerungskabel (nur PD-M406A) ..... 1  
 • Ausgangskabel ..... 1  
 • Bedienungsanleitung ..... 1

### HINWEIS:

*Technische Änderungen zum Zweck der Produktverbesserung ohne Vorankündigung vorbehalten.*

Multi-CD-Spieler mit Magazin, die mit der Kennzeichnung  versehen sind, und Magazine mit der gleichen Kennzeichnung sind für 12-cm-CDs kompatibel.

Veröffentlicht von Pioneer Corporation.  
 Urheberrechtlich geschützt © 2009 Pioneer Corporation.  
 Alle Rechte vorbehalten.

# RICERCA E CORREZIONE DEI DEFETTI DI FUNZIONAMENTO

Una non corretta utilizzazione dell'apparecchio viene spesso scambiata per errori di funzionamento o per problemi dovuti a guasti. Se si ritiene che vi siano dei problemi nel funzionamento dell'apparecchio verificare il funzionamento stesso in base alla tabella qui sotto riportata. Alle volte il guasto, o problema, si trova in un altro componente del sistema. Controllare anche le altre apparecchiature elettriche usate in collegamento con questo lettore, ed altri eventuali dispositivi elettrici collegati. Se il guasto non può essere riparato anche dopo aver eseguito le procedure di rimedio sottodescritte, rivolgersi al più vicino rivenditore autorizzato o centro di servizio PIONEER, per ottenere che la riparazione venga effettuata da esperti.

Sintomo	Probabili cause	Rimedi
Il caricatore non viene espulso quando si preme il tasto <b>EJECT</b> .	<ul style="list-style-type: none"> <li>Il cavo di alimentazione è staccato dalla presa di corrente.</li> <li>Il lettore si spegne tramite l'apposito pulsante power.</li> </ul>	<ul style="list-style-type: none"> <li>Collegare il cavo ad una presa a muro.</li> </ul>
La riproduzione si avvia, ma si arresta immediatamente. L'apparecchio si arresta, momentaneamente o definitivamente, durante la riproduzione.	<ul style="list-style-type: none"> <li>Il disco è inserito capovolto.</li> <li>Macchie, sporco, o altro, sul disco.</li> </ul>	<ul style="list-style-type: none"> <li>Inserire il disco in modo corretto con il lato etichettato rivolto verso il BASSO.</li> <li>Pulire dallo sporco il disco e provare a riprodurlo di nuovo.</li> </ul>
Nessun suono	<ul style="list-style-type: none"> <li>I cavi di uscita sono collegati in modo non corretto o sono allentati.</li> <li>Uso non corretto dell'amplificatore stereo.</li> <li>Le spine e/o i terminali dell'amplificatore sono sporchi.</li> <li>Il riproduttore si trova in modalità di pausa.</li> </ul>	<ul style="list-style-type: none"> <li>Collegarli correttamente.</li> <li>Controllare le regolazioni degli interruttori e dei comandi del volume dell'amplificatore.</li> <li>Eliminare lo sporco.</li> <li>Premere il tasto ►/II (► o II).</li> </ul>
Il suono è distorto o vi sono forti disturbi.	<ul style="list-style-type: none"> <li>Collegamenti non corretti.</li> <li>Le spine e/o i terminali dell'amplificatore sono sporchi.</li> <li>Interferenze da un apparecchio TV.</li> </ul>	<ul style="list-style-type: none"> <li>Collegare ai terminali AUX o CD dell'amplificatore, e non ai terminali PHONO.</li> <li>Eliminare lo sporco.</li> <li>Spegnere l'apparecchio TV o allontanare il lettore.</li> </ul>
L'immagine sullo schermo TV è fluttuante o vi sono interferenze nelle trasmissioni FM.	<ul style="list-style-type: none"> <li>Il lettore CD raccoglie interferenze.</li> </ul>	<ul style="list-style-type: none"> <li>Scollegare il cavo di alimentazione CA, oppure allontanare il lettore dal televisore o dal sintonizzatore.</li> </ul>
Il dispositivo di telecomando non funziona. (solo PD-M426A)	<ul style="list-style-type: none"> <li>Batterie esaurite.</li> <li>Troppo lontano dall'apparecchio o ad un angolo errato.</li> <li>Vi sono ostacoli fra il telecomando e l'apparecchio.</li> </ul>	<ul style="list-style-type: none"> <li>Sostituire le batterie.</li> <li>La distanza fra il telecomando e il lettore non deve superare i 7 metri. L'angolo utile per l'uso non deve superare i 30° di deviazione verso sinistra o verso destra rispetto alla perpendicolare con l'apertura del sensore sull'apparecchio.</li> <li>Cambiare la posizione del telecomando o rimuovere gli ostacoli.</li> </ul>

## DATI TECNICI

### 1. Generalità

Tipo ..... Sistema audio digitale a compact disc  
 Alimentazione ..... C.a. 220 V - 240 V, 50/60 Hz  
 Consumo ..... 12 W  
 Consumo dell'apparecchio in standby ..... 0,3 W  
 Temperatura di funzionamento ..... Da 5 °C a 35 °C  
 Peso (senza imballaggio) ..... 4,0 kg  
 Dimensioni ..... 420 mm (L) x 294 mm (A) x 105 mm (P)

### 2. Sezione audio

Risposta in frequenza ..... Da 2 Hz a 20.000 Hz  
 Voltaggio di uscita ..... 2,0 V  
 Wow & Flutter ..... Limite di misurazione  
 (±0,001 % W.PEAK) (EIAJ)  
 Canali ..... 2 canali (stereo)

### 3. Terminali di uscita

Linea audio di uscita  
 Prese ingresso/uscita controllo (solo PD-M406A)

### 4. Accessori

• Telecomando (solo PD-M426A) ..... 1  
 • Batterie di formato AAA/R03 a secco (solo PD-M426A) 2  
 • Magazzino da 6 CD ..... 1  
 • Cavo comando (solo PD-M406A) ..... 1  
 • Cavo di uscita ..... 1  
 • Istruzioni per l'uso ..... 1

#### NOTA:

*I dati tecnici ed il disegno sono soggetti a variazioni senza preavviso.*

I lettori a CD multipli contrassegnati dai marchio  e i caricatori aventi lo stesso simbolo sono compatibili con i CD da 12cm.

Publicato da Pioneer Corporation.  
 Copyright © 2009 Pioneer Corporation.  
 Tutti i diritti riservati.

# INHOUDSOPGAVE

BEHANDELING VAN DE CD-SPELER .....	52
KONTROLEREN VAN DE BIJGELEVERDE TOEBEHOREN .....	54
PLAATSEN VAN DE BATTERIJEN IN DE AFSTANDBEDIENING .....	54
GEBRUIK VAN DE AFSTANDBEDIENING .....	55
ALVORENS DE SPELER IN GEBRUIK TE NEMEN .....	55
AANSLUITINGEN .....	57
BENAMING EN FUNKTIE VAN DE BEDIENINGSORGANEN .....	59
BASISBEDIENING .....	61
DIVERSE FUNKTIES .....	63
AFSPELEN VAN DE MUZIEKSTUKKEN/PLATEN IN EEN GEWENSTE VOLGORDE .....	67
VERHELPELEN VAN STORINGEN .....	72
SPECIFIKATIES .....	72

Deze speler is bedoeld voor normaal consumentengebruik. Wordt de speler commercieel gebruikt (zoals bijvoorbeeld in een restaurant) dan zullen eventuele reparaties niet door de garantie worden gedekt.

# ÍNDICE

PRECAUCIONES RELATIVAS AL MANEJO .....	53
CONFIRMACIÓN DE LOS ACCESORIOS .....	54
INSERCIÓN DE LAS PILAS EN EL MANDO A DISTANCIA .....	54
FUNCIONAMIENTO DEL CONTROL REMOTO .....	55
ANTES DE UTILIZAR EL REPRODUCTOR .....	55
CONEXIONES .....	57
NOMBRES Y FUNCIONES DE LOS CONTROLES .....	59
FUNCIONAMIENTO BÁSICO .....	61
DIVERSAS OPERACIONES .....	63
PARA REPRODUCIR SOLAMENTE LAS MELODÍAS/DISCOS DESEADOS .....	67
SOLUCIÓN DE PROBLEMAS .....	73
ESPECIFICACIONES .....	73

Este reproductor es para uso del consumidor. Si el reproductor se utiliza en negocios (por ejemplo, en un restaurante), garantía quedará anulada.

# BEHANDELING VAN DE CD-SPELER

## Opstelling

### Zet de CD-speler op een goed geventileerde plaats vrij van hoge temperaturen en vochtigheid.

Zet de CD-speler niet op een plaats waar deze blootgesteld staat aan direct zonlicht of de warmte van een verwarming e.d.

Buitensporige hitte kan de ombouw en inwendige onderdelen beschadigen. Houd de CD-speler eveneens uit de buurt van vochtige of stoffige plaatsen om een defect of kortsluiting te voorkomen. (Vermijd opstelling in de buurt van gastoestellen of op andere plaatsen dichtbij vette walmen, stoom of hitte.) Plaats de speler niet op een wankel standaard, of een anderszins instabiel of hellend oppervlak.



## Vorzorgsmaatregelen betreffende de opstelling

- Opstelling en langdurig gebruik van de CD-speler op apparaten die hitte opwekken (zoals versterkers) zal resulteren in inferieure prestaties. Zet de CD-speler daarom niet op dit soort apparaten.
- Plaats de CD-speler zo ver mogelijk van de tuner en televisie vandaan. Wanneer de CD-speler erg dicht bij dergelijke apparaten staat, kan dit resulteren in ruis of een slechte beeldkwaliteit.
- Zulke storingen zijn sterker bij gebruik van een binnenantenne voor de tuner of televisie. U kunt de storingen verminderen door een goede buitenantenne te installeren of de CD-speler uit te schakelen.
- Zet dit apparaat op een horizontale ondergrond.

## Reinigen van de CD-speler

Gebruik een zachte, droge doek voor het reinigen van de CD-speler. Om hardnekkig vuil te verwijderen, kan de doek met een zeepopje worden bevochtigd, maar hij moet wel eerst goed worden uitgewrongen voordat met reinigen wordt begonnen. Maak het schoongemaakte oppervlak naderhand met een andere doek droog. Gebruik nooit sterke oplosmiddelen zoals benzine of terpentijn voor het reinigen daar deze de afwerking van het apparaat kunnen aantasten.

## Opbergen van compact discs

- De platen zijn gemaakt van hetzelfde soort plastic als dat wat gebruikt wordt voor normale grammofoonplaten. Zorg dat de platen niet kromtrekken. Steek de platen altijd in de bijbehorende doosjes en zet deze rechtop. Vermijd het opbergen op plaatsen met hoge temperatuur of vochtigheid, of plaatsen met extreem lage temperatuur. Laat de platen niet in uw auto achter, bijvoorbeeld op de zitting, daar de temperatuur in een in de zon geparkeerde auto zeer hoog kan oplopen waardoor de platen beschadigd worden.
- Lees de opmerkingen die op het plattelabel staan zorgvuldig door.



## Reinigen van de CD-lens

Onder normale omstandigheden wordt de pickup-lens van de speler niet erg vuil. Mochten er echter storingen optreden als gevolg van vuil op de lens, neem dan contact op met een erkend PIONEER service-centrum. Lensreinigers voor CD-spelers zijn in uw audiozaak verkrijgbaar. Let er goed op welk middel u gebruikt, aangezien sommige beschadigingen aan de lens kunnen veroorzaken.

## Kondensvorming

Als de CD-speler van een koude naar een warme ruimte wordt gebracht of als de temperatuur in de kamer plotseling verhoogd wordt, kan er condens in het inwendige van de CD-speler ontstaan waardoor deze niet meer goed werkt. Mocht dit voorkomen, laat het apparaat dan ongeveer één uur ongebruikt staan of laat de temperatuur in de kamer geleidelijker hoger worden.

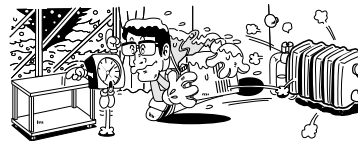

## Reinigen en behandelen van CD's

- Vinger- en vetvlekken op het oppervlak van de disc zullen de signalen niet direct aantasten, maar afhankelijk van de mate van vervuiling is het wel mogelijk dat het reflectievermogen van het signaaloppervlak minder wordt wat resulteert in een inferieure geluidskwaliteit. Houd de platen goed schoon door deze regelmatig met een zacht doekje van het midden naar de buitenrand schoon te vegen.



- Als de plaat erg vuil is, kan deze met een zachte doek, bevochtigd met water maar goed uitgewrongen, voorzichtig afgeveegd worden. Verwijder eventuele achtergebleven waterdruppels met een andere droge doek.
- Gebruik op compact discs geen reinigingssprays of antistatische middelen bestemd voor grammofoonplaten. Maak de platen ook nooit met benzine, terpentijn of andere sterke chemische middelen schoon aangezien deze het oppervlak van de plaat kunnen aantasten.



Gebruik uitsluitend CD's die de hieronder getoonde markering hebben. Gebruik geen andere disks daar het toestel anders mogelijk wordt beschadigd of niet juist zal werken.

- Bij het vastpakken van de plaat mag de kant met de muzieksignalen niet aangeraakt worden. Houd de plaat bij de rand vast of met een vinger bij de rand en een bij het middengat.
- Plak geen labels of plakband op de kant met het plattelabel. Let er ook op het label niet te beschadigen of erop te krassen.
- De plaat draait met hoge snelheid in de CD-speler rond. Gebruik daarom geen beschadigde (kromgetrokken of gebarsten) platen.
- Plaats geen CD die een afwijkende vorm heeft (CD's die niet rond zijn maar bijvoorbeeld hartvormig). Het gebruik van CD's met afwijkende vorm veroorzaakt problemen.

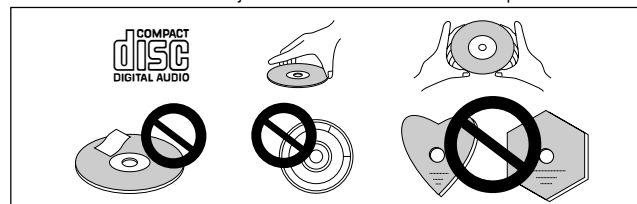

## Verplaatsen of transporteren

Alvorens het toestel te verplaatsen of te transporteren, moet u alle CD's uit het rek. Schakel vervolgens de spanning uit met de POWER STANDBY/ON schakelaar, wacht totdat "OFF" van het display is verdwenen en trek dan de stekker van het netsnoer uit het stopcontact.

# PRECAUCIONES RELATIVAS AL MANEJO

## Ubicación

**Instale el reproductor en un lugar bien ventilado, donde no quede expuesto a gran temperatura ni humedad.**

No instale el reproductor en un lugar expuesto a los rayos directos del sol, ni cerca de estufas o radiadores. El calor excesivo puede dañar la caja y los componentes internos. Además, la instalación en un ambiente húmedo o polvoriento puede resultar en mal funcionamiento o accidentes. (Además, evite la instalación cerca de cocinas, etc., donde el reproductor pueda quedar expuesto al humo de aceite, vapor o calor.) No instale el reproductor sobre una superficie inestable o inclinada.



## Precauciones relativas a la instalación

- Si se instala y emplea el reproductor de discos compactos durante períodos prolongados sobre fuentes que generan calor, tales como amplificadores, el rendimiento se verá afectado. No ponga el reproductor sobre fuentes generadoras de calor.
- Instale este reproductor de discos compactos lo más alejado posible de sintonizadores y aparatos de TV. Un reproductor de discos compactos instalado cerca de tales equipos puede causar ruidos o la degradación de la imagen.
- Tal ruido puede ser especialmente notable cuando se emplee una antena interior. En tal caso, utilice una antena exterior, o desconecte la alimentación del reproductor de discos compactos.
- Coloque este aparato sobre una superficie plana.

## Limpieza del reproductor

Limpie el reproductor con un paño suave y seco. Para las manchas difíciles de quitar, humedezca un paño suave en una solución compuesta de 5 partes de detergente suave y 6 partes de agua, escúrralo bien y luego quite la suciedad. Utilice también un paño seco para secar la superficie. No utilice líquidos volátiles, como bencina y diluyentes de pintura, porque estropeará el aparato.

## Almacenamiento de los discos

- Los discos compactos están hechos del mismo tipo de plástico que el empleado para los discos analógicos convencionales. Tenga cuidado de que no se alabeen; guárdelos siempre verticalmente en sus cajas, evitando lugares muy cálidos o de gran humedad, o de temperatura extremadamente baja. Evite dejar los discos en automóviles, ya que el asiento de un automóvil a la luz solar directa puede calentarse mucho, lo cual es perjudicial.
- Lea y realice siempre lo indicado en las precauciones de los discos.



## Limpiador de lentes de reproductores de discos compactos

Las lentes del fonocaptor del reproductor no deben ensuciarse durante la reproducción normal, pero si por alguna que otra razón funciona mal debido a suciedad, lea la sección sobre solución de consulte al centro de servicio técnico PIONEER autorizado más cercano. Los limpiadores de lentes para reproductores de discos compactos están disponibles en las tiendas del ramo, pero debe tenerse mucho cuidado en su empleo porque algunos productos pueden causar daños en las lentes.

## Condensación

Cuando el reproductor se desplaza de un lugar frío a otro cálido, o cuando la temperatura de la sala aumenta repentinamente, puede condensarse humedad en el interior, y es posible que el reproductor no rinda al máximo. En tal caso, deje el reproductor en reposo durante una hora o aumente gradualmente la temperatura de la sala.



## Limpieza de discos y manipulación de discos compactos

- La presencia de huellas dactilares o manchas en la superficie del disco no afectará directamente las señales grabadas, pero, dependiendo del grado de contaminación, el brillo de la luz reflejada por la superficie de señal puede verse reducido, con lo que se degradará la calidad del sonido. Mantenga siempre los discos limpios frotándolos suavemente con un paño suave desde el centro hacia la periferia.



- Si un disco se ensucia demasiado, humedezca un paño suave en agua y, después de escurirlo bien, limpie suavemente la suciedad, y después seque bien las gotas de agua con otro paño suave y seco.
- No emplee rociadores para limpieza de discos convencionales ni agentes antiestáticos. Además, no limpie nunca los discos con bencina, diluidor de pintura, ni ningún otro disolvente volátil, ya que podría dañar la superficie de los discos.



Con esta unidad, utilice un disco compacto que tenga la marca mostrada abajo. No utilice otros discos porque podrían causarse deterioros o fallos en el funcionamiento.

- Cuando tome los discos, no toque su superficie de señal. Sujételos por los bordes, o por un borde y su orificio central.
- No pegue etiquetas ni cintas en la superficie de la etiqueta central. Además, no raye ni dañe dicha etiqueta.
- Los discos giran a gran velocidad dentro del reproductor. No emplee discos dañados (rajados o alabeados).
- No reproduzca CDs que tengan formas especiales (formas de corazón, etc.). De lo contrario podrían producirse fallos en el funcionamiento.

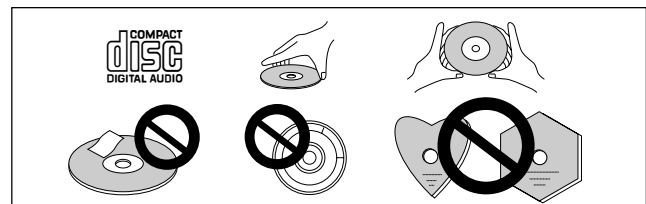

## Transporte

Cuando transporte esta unidad en el futuro, quite todos los discos del estante. Desconecte la alimentación con el conmutador POWER STANDBY/ON, espere a que desaparezca OFF del visualizador y desconecte el cable de la alimentación.

## KONTROLEREN VAN DE BIJGELEVERDE TOEBEHOREN

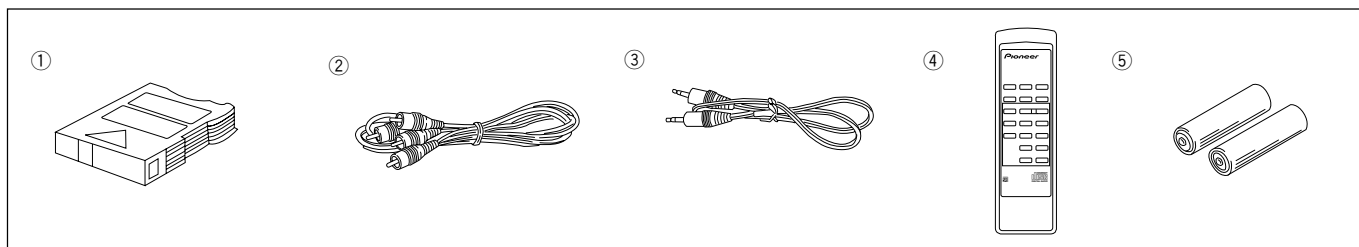

① Magazijn voor 6 compact discs x 1  
(Wordt in deze gebruiksaanwijzing het 'magazijn' genoemd.)

### OPMERKING:

*Het bijgeleverde magazijn is uitsluitend voor 12-cm platen.*

- ② Uitgangssnoer x 1
- ③ Bedieningssnoer x 1 (Alleen met de PD-M406A)
- ④ Afstandsbediening x 1 (Alleen met de PD-M426A)
- ⑤ AAA/R03 batterijen x 2 (Alleen met de PD-M426A)

## CONFIRMACIÓN DE LOS ACCESORIOS

① 1 cartucho de 6 discos compactos  
(Llamado cartucho en las explicaciones de este manual.)

### NOTA:

*El cartucho suministrado sirve para discos de 12 cm solamente.*

- ② 1 cabla de salida
- ③ 1 cable de control (PD-M406A solamente)
- ④ 1 mando a distancia (PD-M426A solamente)
- ⑤ 2 pilas secas AAA/R03 (PD-M426A solamente)

## PLAATSEN VAN DE BATTERIJEN IN DE AFSTANDSBEDIENING (Alleen met de PD-M426A)

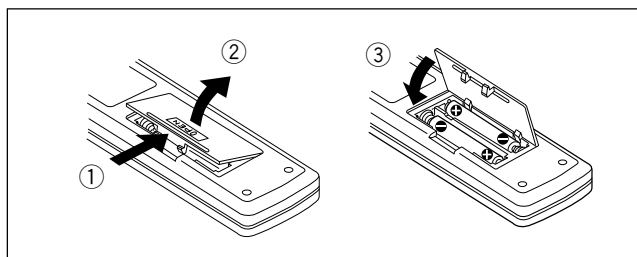

Maak het deksel van de batterijhouder aan de achterkant van de afstandsbediening open. Plaats de batterijen met de plus (+) en min (-) naar de juiste kant gericht.

### OPMERKING

- *Neem de batterijen uit de afstandsbediening wanneer u deze voor langere tijd (een maand of langer) niet denkt te gebruiken. Dit om lekkage van de batterijen te voorkomen. Mochten de batterijen gaan lekken, maak dan eerst de batterijhouder goed schoon en vervang de batterijen daarna door verse.*
- *Leg geen boeken of andere voorwerpen op de afstandsbediening aangezien in dat geval de toetsen ingedrukt worden waardoor de batterijen sneller leeg lopen.*

Een verkeerd gebruik van de batterijen kan resulteren in lekkage of barsten. Neem de volgende veiligheidspunten in acht:

- A. Steek de batterijen in de batterijhouder overeenkomstig de plus ⊕ en min ⊖ tekens die zijn aangegeven in de batterijhouder.
- B. Gebruik nooit gelijktijdig een nieuwe en een oude batterij.
- C. Afhankelijk van de fabrikant is het mogelijk dat batterijen van hetzelfde formaat een verschillende spanning bezitten. Gebruik daarom geen batterijen van verschillende fabrikanten door elkaar.

## INSERCIÓN DE LAS PILAS EN EL MANDO A DISTANCIA (PD-M426A solamente)

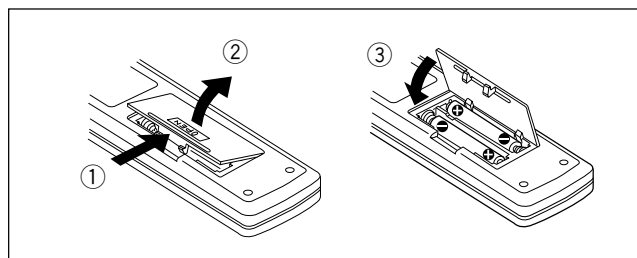

Abra la tapa del compartimiento de las pilas, ubicada en la parte trasera del mando a distancia, e inserte las pilas con cuidado de alinear correctamente las polaridades (+) y (-).

### NOTAS:

- *Para evitar fugas en las pilas, sáquelas del mando a distancia cuando no lo utilice durante un largo periodo de tiempo (un mes o más). En el caso de que las pilas tengan fugas, limpie cuidadosamente el líquido derramado en el interior del compartimiento de las pilas y cambie las pilas por otras nuevas.*
- *No ponga libros u otros objetos sobre el mando a distancia porque los botones quedarán pulsados y las pilas se agotarán rápidamente.*

La utilización inapropiada de las pilas puede ser la causa de que éstas se rompan o tengas fugas. Siga siempre las indicaciones siguientes:

- A. Inserte siempre las pilas en su compartimiento haciendo que coincidan correctamente las polaridades ⊕ y ⊖ como se muestra en el interior del compartimiento.
- B. No mezcla nunca pilas nuevas y viejas.
- C. Las pilas del mismo tamaño pueden ser de tensiones diferentes, depende del fabricante. No mezcle pilas de marcas diferentes.

## GEBRUIK VAN DE AFSTENDSBEDIENING (Alleen met de PD-M426A)

Richt het zendgedeelte voor de infraroodstralen van de afstandsbediening naar de REMOTE SENSOR (ontvangsvenster) op het voorpaneel van de CD-speler. De afstandsbediening kan binnen een bereik van 7 meter en een hoek van maximaal 30° ten opzichte van het ontvangstvenster worden gebruikt.

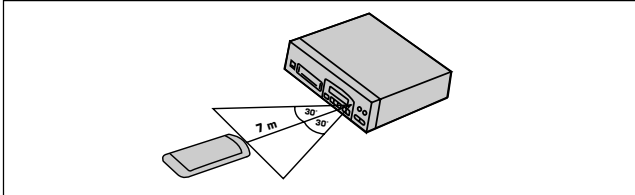

### OPMERKING:

Indien er schel licht (bijvoorbeeld zonlicht of een neonlamp) op het ontvangstvenster valt, is het mogelijk dat de afstandsbedieningssignalen niet worden ontvangen.

### Opmer, kingen aangaande de PD-M406A:

Bedien de PD-M406A met de bij de versterker bijgeleverde afstandsbediening. (Zie blz. 57.)

## FUNCIONAMIENTO DEL CONTROL REMOTO (PD-M426A solamente)

Cuando utilice el mando a distancia, oriente el transmisor de señales infrarrojas hacia el receptor (REMOTE SENSOR) ubicado en el panel delantero del reproductor. El mando a distancia puede utilizarse dentro de una distancia que no exceda 7 metros a partir del sensor, y dentro de un ángulo de 30° hacia ambos lados.

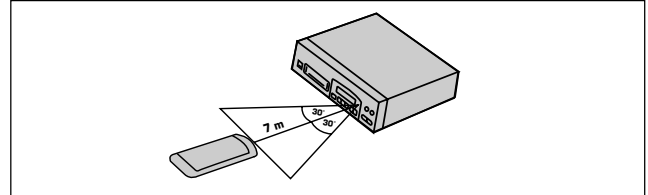

### NOTA:

Si el sensor remoto está en una posición en la que recibe una luz intensa, como la del sol o de luces fluorescentes por ejemplo, quizá no pueda realizarse un buen control a distancia.

### Nota para el PD-M406A:

Utilice el PD-M406A con el mando a distancia suministrado con el amplificador. (Consulte la página 57.)

## ALVORENS DE SPELER IN GEBRUIK TE NEMEN

### PLAATSEN VAN PLATEN IN MAGAZIJN

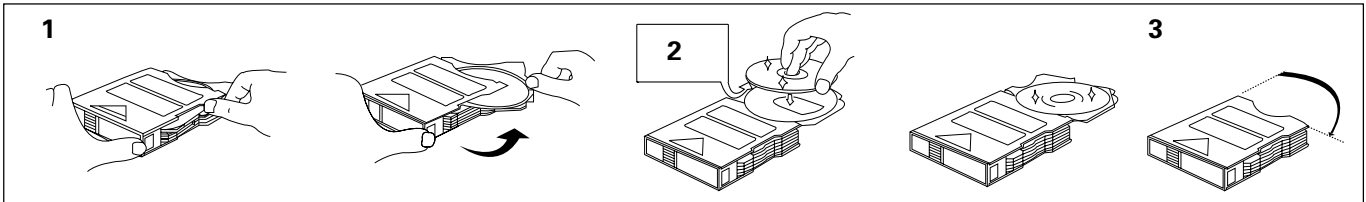

Steek uw platen in het bijgeleverde 6-platen magazijn. In totaal kunnen 6 platen in het magazijn gestoken worden. De plaat in de bovenste lade wordt nummer 1 genoemd, waarna de nummers oplopen tot nummer 6 voor de plaat in de onderste lade. In het magazijn is een raampje waar doorheen de uitgetrokken platelade gezien kan worden. Tijdens afspelen kan door dit raampje het nummer van de plaat die afgespeeld wordt gecontroleerd worden.

1. Trek een van de plateladen naar buiten.
2. Plaats de plaat met het label naar beneden op de lade.
3. Klap de platelade weer in de oorspronkelijke positie terug.
4. Steek de andere platen in het magazijn door de aanwijzingen in stap 1 t/m 3 op te volgen.

### LET OP:

- Trek steeds slechts één platelade naar buiten. (Wanneer reeds een platelade naar buiten getrokken is, mag geen andere lade worden uitgetrokken.)
- Als de platen verkeerd om op de laden worden geplaatst, kunnen deze niet worden afgespeeld. Zorg dat alle platen met het label naar beneden gericht op de laden worden geplaatst.
- Leg nooit andere voorwerpen dan platen (bijvoorbeeld teksten van liedjes, bij de platen behorende beschrijvingen e.d.) op de plateladen.
- Raak de kant met de muzieksignalen (de regenboogkleurige kant van de plaat) niet met uw vingers aan.

## ANTES DE UTILIZAR EL REPRODUCTOR

### INSERTE LOS DISCOS EN EL CARTUCHO

Inserte los discos que desee en el cartucho suministrado. Pueden insertarse hasta 6 discos. La numeración de los discos empieza por 1 en la parte superior de la bandeja, incrementando el orden desde 2 a 6 para las bandejas inferiores.

El cartucho tiene una mirilla por la que puede comprobarse la bandeja del disco seleccionado. Incluso durante la reproducción, a través de esta mirilla puede comprobarse el número del disco que se está reproduciendo.

1. Extraiga una sola bandeja de disco.
2. Coloque los discos con el lado de la etiqueta mirando hacia abajo.
3. Introduzca la bandeja de disco a su posición original.
4. Inserte los otros discos repitiendo los pasos 1 al 3.

### PRECAUCIÓN:

- Cerciérese de sacar sólo una bandeja de disco cada vez. (Cuando se ha sacado una bandeja de disco, no saque otras bandejas.)
- Si se insertan los discos con el lado de la etiqueta arriba, no podrán ser reproducidos. Cerciérese de que quedan insertados con el lado de la etiqueta abajo.
- Nunca deben insertarse objetos que no sean discos (tarjetas de canciones, explicaciones del contenido de los discos, etc.) en las bandejas de discos.
- No toque la superficie de reproducción de los discos (el lado resplandeciente) con las manos ni con los dedos.

## ALVORENS DE SPELER IN GEBRUIK TE NEMEN

### BEVESTIGEN VAN DE LABELS AAN HET MAGAZIJN

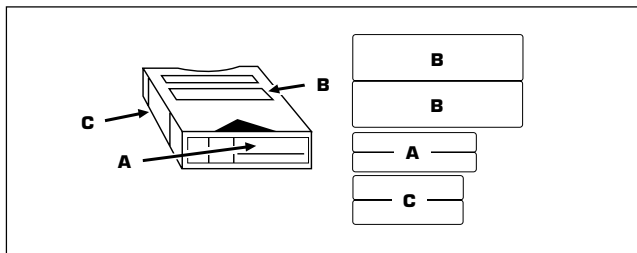

- Bevestig de bijgeleverde labels altijd op de aangegeven plaatsen. Indien tape of labels op andere plaatsen worden geplakt, is het mogelijk dat het apparaat niet korrekt werkt.
- Gebruik de labels als volgt:
  - A: Voor titels
  - B: Voor namen van platen
  - C: Voor muziekgenre e.d.
- Plak geen labels over elkaar.

Extra magazijnen, identiek aan het bijgeleverde magazijn, zijn los verkrijgbaar (\*JD-M100, JD-M200, JD-M300, JD-M108, JD-M308).

Bij gebruik van meerdere magazijnen kunt u uw eigen platenbibliotheek samenstellen, met afzonderlijke magazijnen voor iedere artiest of muziekgenre.

\*JD-M100/JD-M200/JD-M300 Magazijn voor 12-cm platen.  
JD-M108/JD-M308 ..... Magazijn voor 8-cm platen.

#### **OPMERKING:**

*Het is niet mogelijk om zowel 12-cm als 8-cm platen in een magazijn te steken.*

## ANTES DE UTILIZAR EL REPRODUCTOR

### FIJACIÓN DE ETIQUETAS EN EL CARTUCHO

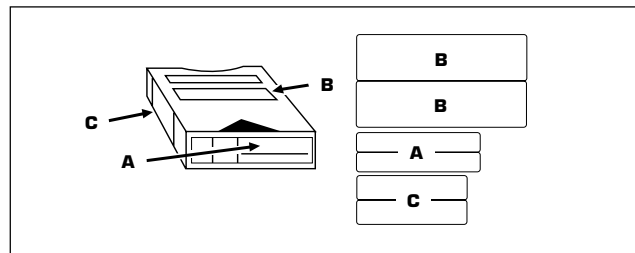

- Coloque siempre en los lugares asignados las etiquetas suministradas. El funcionamiento quizá no sea correcto si coloca las etiquetas en otros lugares.
- Formas convenientes de utilizar las etiquetas:
  - A: Para títulos
  - B: Para nombres de discos
  - C: Para clasificación
- No ponga etiquetas sobre otras etiquetas.

Hay disponibles a modo opcional cartuchos adicionales idénticos al suministrado (\*JD-M100, JD-M200, JD-M300, JD-M108, JD-M308).

Utilice estos cartuchos para preparar su propia discografía con cartuchos separados para cada músico o estilo.

\*JD-M100/JD-M200/JD-M300  
..... Cartucho para discos de 12 cm  
JD-M108/JD-M308 ..... Cartucho para discos de 8 cm

#### **NOTA:**

*En un mismo cartucho no pueden colocarse discos de 12 y de 8 cm al mismo tiempo.*

## AANSLUITINGEN

## CONEXIONES

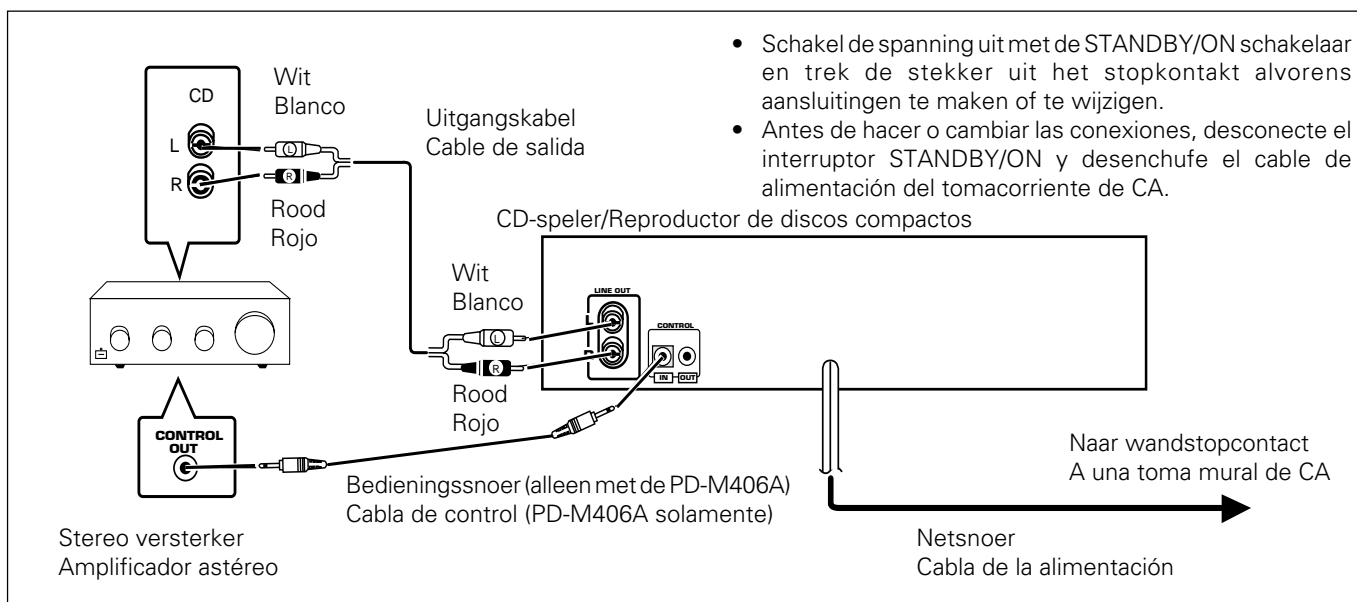

- Schakel de spanning uit met de STANDBY/ON schakelaar en trek de stekker uit het stopcontact alvorens aansluitingen te maken of te wijzigen.
- Antes de hacer o cambiar las conexiones, desconecte el interruptor STANDBY/ON y desenchufe el cable de alimentación del tomacorriente de CA.

### Maken van de aansluitingen

1. **Verbind de LINE OUT-aansluitingen van dit apparaat met de ingangsaansluitingen (CD of AUX) van de versterker. Steek de witte stekkers in de linkerkanaal (L) aansluitingen en de rode stekkers in de rechterkanaal (R) aansluitingen.**

- Sluit dit apparaat niet op de **PHONO**-aansluitingen van de versterker aan. Dit zal namelijk resulteren in vervorming en een foutief functioneren.

2. **Steek de stekker van het netsnoer in een stopcontact.**

- Steek de stekkers stevig in de aansluitbussen en het stopcontact.

### Systemafstandsbediening met een Pioneer stereo versterker voorzien van het **SR** symbool (Alleen met de PD-M406A)

Bij gebruik van een Pioneer stereo versterker voorzien van het **SR** symbool dient de **CONTROL IN**-sluiting op het achterpaneel van de CD-speler te worden verbonden met de **CONTROL OUT**-sluiting van de versterker. De CD-speler kan dan op afstand bediend worden met de afstandsbediening die bij de stereo versterker geleverd wordt. Wilt u geen gebruik maken van deze functie, dan hoeven de **CONTROL IN/OUT**-aansluitingen niet met elkaar te worden verbonden.

- Zorg ervoor de bijhorende bedieningskabel te gebruiken.
- De afstandsbediening die bij de versterker geleverd wordt, kan gebruikt worden voor het in/uitschakelen van de volgende functies: afspelen, stop, pauze, springzoeken en plaat verwisselen.
- Raadpleeg de gebruiksaanwijzing van de stereo versterker voor verdere details betreffende de aansluitingen en bediening.

### Conexiones

1. **Conecte las tomas LINE OUT de este aparato a las tomas de entrada (CD o AUX) del amplificador. Cerciórese de que los enchufes blancos estén conectados a las tomas izquierdas (L) y los enchufes rojos a las tomas derechas (R).**

- Cerciórese de no conectar este aparato a las tomas **PHONO** del amplificador porque el sonido se distorsionará y no podrá obtenerse una reproducción normal.

2. **Conecte el cable de la alimentación a una toma de CA del hogar.**

- Cerciórese de que los enchufes estén firmemente insertados en las tomas, incluida la de CA de la pared.

### Controla distancia del Sistema con un amplificador estéreo que tenga la marca **SR** (PD-M406A solamente)

Cuando utilice un amplificador estéreo Pioneer que tenga la marca **SR**, conecte la toma **CONTROL IN** del panel trasero del reproductor de discos compactos a la toma **CONTROL OUT** del amplificador. Esto permitirá controlar el reproductor de discos compactos con el mando a distancia suministrado con el amplificador estéreo. Si no piensa utilizar esta característica no es necesario conectar las tomas **CONTROL IN/OUT**.

- Asegúrese de utilizar el cable de control adjunto.
- El mando a distancia suministrado con el amplificador puede utilizarse para controlar las funciones de reproducción, parada, pausa, búsqueda de melodías/disco y cambio de disco.
- Para obtener más instrucciones relacionadas con las conexiones y operaciones, consulta el manual de instrucciones suministrado con su amplificador estéreo.

## AANSLUITINGEN

### OPMERKINGEN:

- Wanneer op de **CONTROL IN**-aansluiting van de speler een bedieningssignaal-snoer is aangesloten, kan de speler niet meer rechtstreeks met de afstandsbediening bediend worden. De afstandsbediening moet in dat geval naar de versterker gericht worden.
- Steek de stekkers van het bedieningssignaal-snoer stevig in de **CONTROL IN** en **CONTROL OUT**-aansluiting. Sluit niet alleen maar een uiteinde van het snoer aan.
- Controleer dat de spanning van de versterker is uitgeschakeld alvorens het netsnoer en uitgangssnoer aan te sluiten.

### Aansluiten van het netsnoer

Sluit het netsnoer aan op een normaal stopcontact of een netcontact op het achterpaneel van de versterker.

- Controleer dat de stekkers stevig in de contacten zijn gestoken.

### Funkties die verband houden met de aansluiting op het lichtnet

Bepaalde functies zijn niet beschikbaar als de stekker van het toestel niet in een onder spanning staand netcontact is gestoken.

Functie	Aansluiting en verwijdering van het netsnoer	Aan/Uit via de toetsen op het apparaat
Timer-gestuurde weergave	Ja	Ja
Programma-geheugen	Nee	Nee
Annuleerprogramma-geheugen	Nee	Nee

Zie de beschrijvingen van de betreffende functies in deze gebruiksaanwijzing voor details.

### Afspelen met de timer

Bij gebruik van een in de handel verkrijgbare audiotimer kan het afspelen automatisch op een vooraf ingestelde tijd gestart worden.

1. **Steek een magazijn in de speler.**
2. **Stel de tijd in waarop het afspelen moet beginnen.**

Bij het bereiken van de ingestelde tijd zal de timer de stroomvoorziening naar de versterker en de speler inschakelen waarna deze componenten in de weergavestand komen te staan. Het afspelen begint bij het eerste muziekstuk op de eerste plaat.

### Let op:

- Tijdens afspelen mag de stekker niet uit het stopcontact worden getrokken of de stroom door een audiotimer worden uitgeschakeld, daar dit kan resulteren in beschadiging aan de plaat.
- Indien er een spanningsonderbreking is met de spanning uitgeschakeld (standbyfunctie), wordt met de timergestuurde weergavefunctie na de onderbreking de spanning weer automatisch aangeschakeld.

**HAAL DAAROM HET NETSNOER UIT HET STOPCONTACT INDIEN U HET TOESTEL VOOR EEN LANGERE TIJD NIET GEBRUIKT.**

## CONEXIONES

### NOTAS:

- Cuando conecte un cable de control a la toma **CONTROL IN** del reproductor de discos compactos no podrá controlar directamente el reproductor de discos compactos con el mando a distancia. Para controlar el reproductor de discos compactos en este caso, dirija el mando a distancia hacia el amplificador.
- Asegúrese de conectar firmemente ambos anchufes de los cables de control en los terminales **CONTROL IN** y **CONTROL OUT**. No conecte solamente uno de los extremos del cable.
- No se olvide de desconectar la alimentación del amplificador cuando conecte el cable de la alimentación o el cable de salida.

### Conexión del cable de alimentación

Conecte el cable de alimentación a una toma de CA de la pared de su hogar o a una toma de CA de su amplificador.

- Asegúrese de que las clavijas estén insertadas completamente en el aparato y en la toma de CA.

### Conexión del cable de alimentación y funciones

Algunas funciones no podrán realizarse según la conexión del cable de alimentación de CA.

Función	Conexión y desconexión del cable de alimentación de CA	Apagado/encendido mediante el botón de la unidad
Reproducción con temporizador	Sí	Sí
Memoria de programas	No	No
Borrado de la memoria de programas	No	No

Para conocer los detalles, consulte la descripción de cada función de este manual de instrucciones.

### Reproducción con temporizador

Utilizando un temporizador de audio de venta en el comercio del ramo será posible iniciar automáticamente la reproducción en cualquier momento deseado.

1. **Inserte el cartucho en la ranura para el cartucho.**
2. **Fije la hora a la que desea que comience la reproducción.**

El temporizador suministrará alimentación eléctrica al amplificador y al reproductor de discos compactos a la hora prefijada, encendiendo todos los componentes e iniciando el modo de reproducción. La reproducción comienza por la primera melodía del primer disco.

### Precaución:

- No desenchufe el cable de la alimentación ni desconecte la alimentación con un temporizador de audio durante la reproducción. De lo contrario, el disco podría estropearse.
- Si se produce un fallo en la alimentación estando ésta desconectada (modo de alimentación en reserva), la alimentación se conecta automáticamente con la función de reproducción con temporizador al reponerse la alimentación.

**POR LO TANTO, DESCONECTE EL CABLE DE ALIMENTACIÓN DE CA CUANDO NO PIENSE UTILIZAR EL REPRODUCTOR DURANTE UN LARGO PERIODO DE TIEMPO.**

## BENAMING EN FUNKTIE VAN DE BEDIENINGSORGANEN

## NOMBRES Y FUNCIONES DE LOS CONTROLES

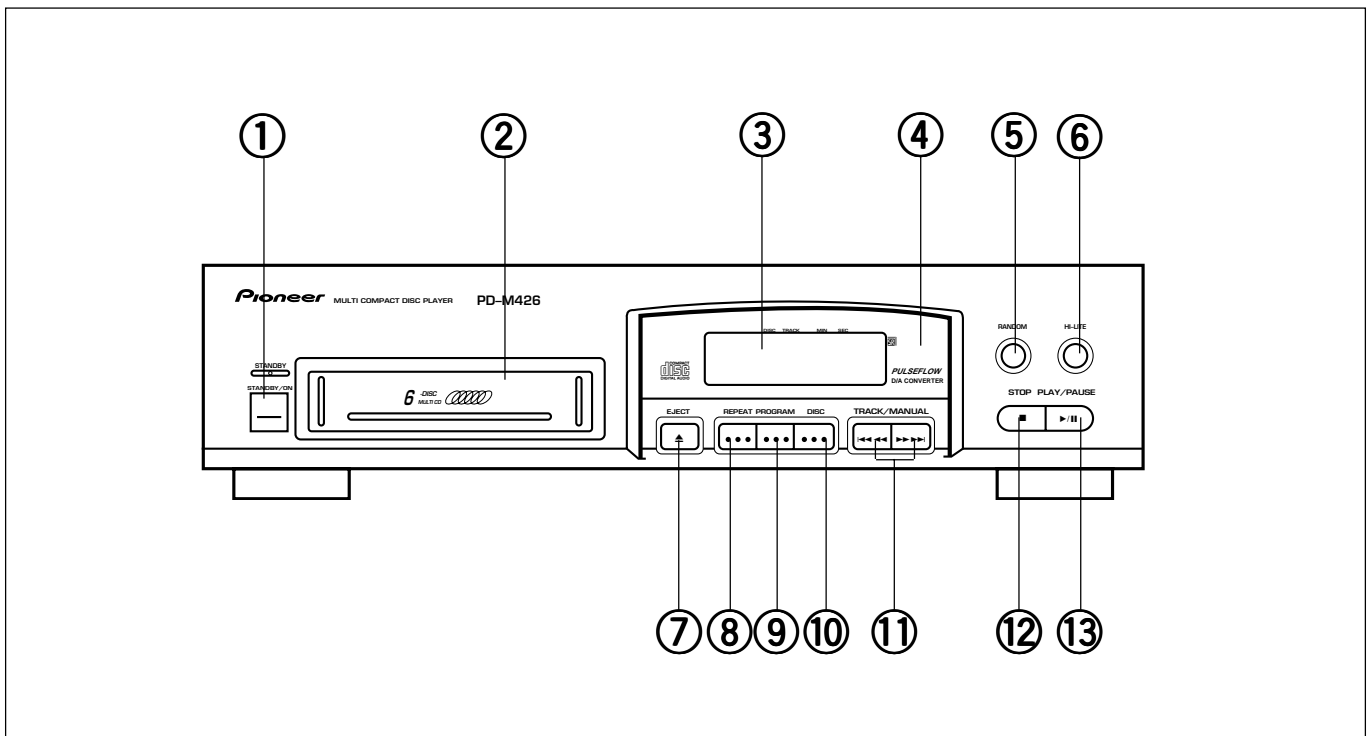

### VOORPANEEL

- ① Standby/aan schakelaar (STANDBY/ON)
- ② Magazijnleuf
- ③ Displayvenster
- ④ Afstandsbedieningsvenster (alleen PD-M426A)  
Ontvangt de afstandsbedieningssignalen.
- ⑤ Willekeurige weergavetoets (RANDOM)
- ⑥ Aftasttoets (HI-LITE)
- ⑦ Verwijderstoets (▲) (EJECT)
- ⑧ Herhaaltoets (REPEAT)
- ⑨ Programmatoets (PROGRAM)
- ⑩ CD-toets (DISC)
- ⑪ Fragment-/handzoektoetsen  
(TRACK/MANUAL ◀◀ ◀▶ ▶▶ ▶▶)
- ⑫ Stoptoets (■) (STOP)
- ⑬ Weergave-/pauzetoets (▶/||) (PLAY/PAUSE)

### PANEL DELANTERO

- ① Interruptor de alimentación en reserva (STANDBY/ON)
- ② Ranura de inserción del cargador
- ③ Visualizador
- ④ Ventanilla sensora de señales del mando a distancia (PD-M426A solamente)  
Recibe las señales procedentes del mando a distancia.
- ⑤ Botón de reproducción aleatoria (RANDOM)
- ⑥ Botón de exploración HI-LITE (HI-LITE)
- ⑦ Botón de expulsión (EJECT) (▲)
- ⑧ Botón de repetición (REPEAT)
- ⑨ Botón de programación (PROGRAM)
- ⑩ Botón de disco (DISC)
- ⑪ Botones de búsqueda de melodías/búsqueda manual (TRACK/MANUAL ◀◀ ◀▶ ▶▶ ▶▶)
- ⑫ Botón de parada (STOP) (■)
- ⑬ Botón de reproducción/pausa (PLAY/PAUSE) (▶/||)

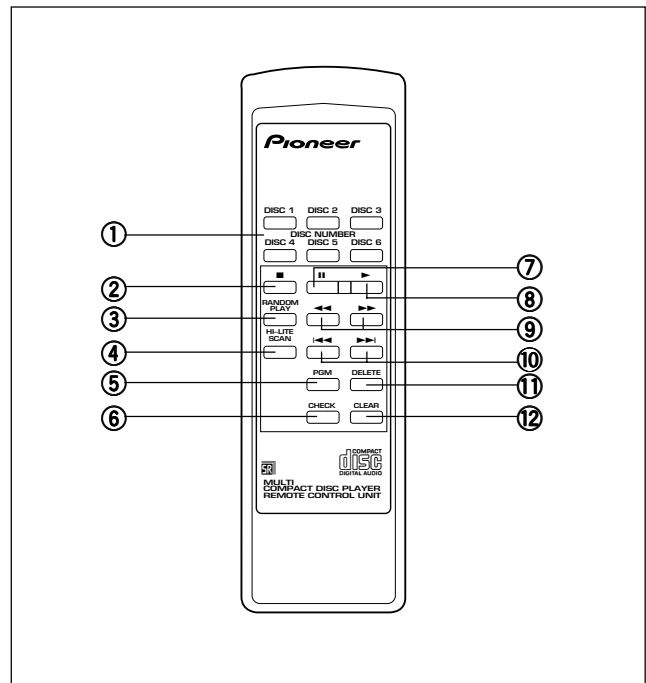
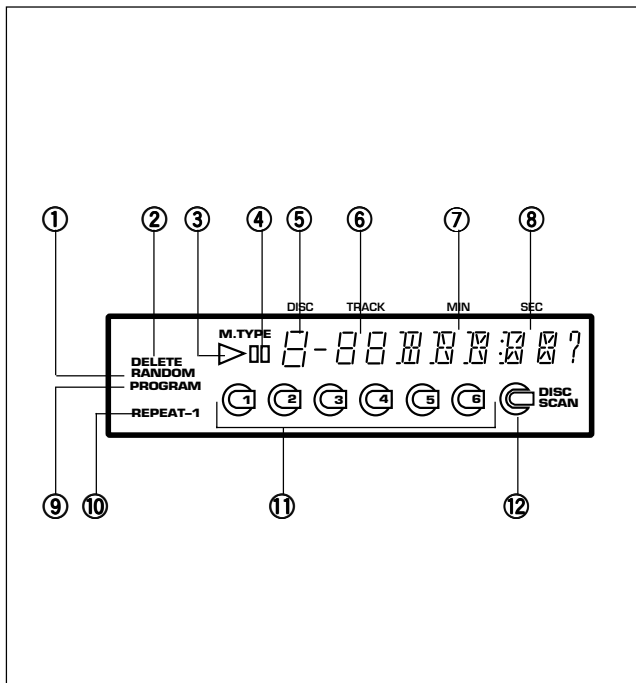

**DISPLAYVENSTER**

- ① Indikator willekeurige weergave (RANDOM)
- ② Annuleerindicator (DELETE)
- ③ Weergave-indikator (▶)
- ④ Pauze-indikator (|||)
- ⑤ CD-nummer (DISC)
- ⑥ Fragmentnummer (TRACK)
- ⑦ Minuten (MIN)
- ⑧ Sekonden (SEC)
- ⑨ Programma-indikator (PROGRAM)
- ⑩ Herhaalindicator (REPEAT)
- ⑪ CD-indikator (DISC)
- ⑫ CD-aftasten indikator (DISC SCAN)

**VISUALIZADOR**

- ① Reproducción aleatoria (RANDOM)
- ② Borrado (DELETE)
- ③ Reproducción (▶)
- ④ Pausa (|||)
- ⑤ Número de disco (DISC)
- ⑥ Número de melodía (TRACK)
- ⑦ Minutos (MIN)
- ⑧ Segundos (SEC)
- ⑨ Programa (PROGRAM)
- ⑩ Repetición (REPEAT)
- ⑪ Disco (DISC)
- ⑫ Exploración de disco (DISC SCAN)

**AFSTANDSBEDIENING (alleen PD-M426A)**

Toetsen op de afstandsbediening met dezelfde naam of identiek symbool als toetsen op het voorpaneel hebben dezelfde functie.

**MANDO A DISTANCIA (PD-M426A solamente)**

Los botones del mando a distancia que tengan los mismos nombres y marcas que los botones del panel delantero del reproductor controlarán las mismas operaciones que los botones correspondientes del panel delantero.

- ① CD-nummer (DISC NUMBER) toetsen (DISC 1-DISC 6)
- ② Stoptoets (■)
- ③ Willekeurige weergavetoets (RANDOM PLAY)
- ④ Aftasttoets (HI-LITE SCAN)
- ⑤ Programmatoets (PGM)
- ⑥ Kontrolettoets (CHECK)
- ⑦ Pauzetoets (|||)
- ⑧ Weergavetoets (▶)
- ⑨ Handzoektoetsen (◀◀, ▶▶)
- ⑩ Fragmentzoektoetsen (◀◀, ▶▶)
- ⑪ Annuleertoets (DELETE)
- ⑫ Wistoets (CLEAR)

- ① Botones de números de discos (DISC NUMBER) (DISC 1-DISC 6)
- ② Botón de parada (■)
- ③ Botón de reproducción aleatoria (RANDOM PLAY)
- ④ Botón de exploración HI-LITE (HI-LITE SCAN)
- ⑤ Botón de programación (PGM)
- ⑥ Botón de comprobación (CHECK)
- ⑦ Botón de pausa (|||)
- ⑧ Botón de reproducción (▶)
- ⑨ Botones de búsqueda manual (◀◀, ▶▶)
- ⑩ Botones de búsqueda de melodías (◀◀, ▶▶)
- ⑪ Botón de borrado (DELETE)
- ⑫ Botón de cancelación (CLEAR)

## BASISBEDIENING

### Afspelen van een plaat

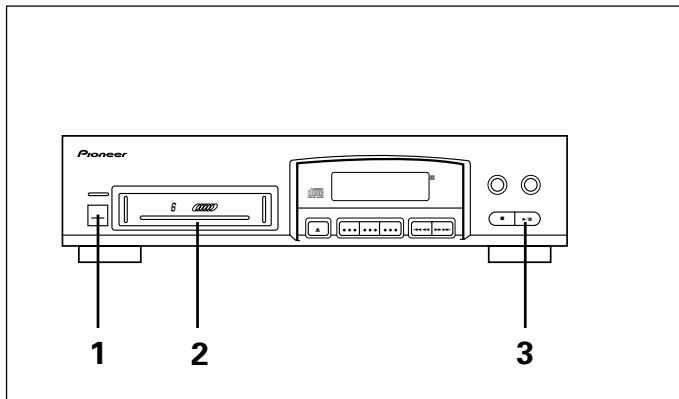

1. Druk op **STANDBY/ON** toets om de spanning van de CD-speler aan te schakelen.
2. Steek een magazijn in de speler en druk het magazijn naar binnen tot u een klink hoort.
  - Steek eerst de platen die afgespeeld moeten worden in het magazijn. (Zie "ALVORENS DE SPELER IN GEBRUIK TE NEMEN".)
  - De spanning wordt automatisch ingeschakeld wanneer u tijdens de standbyfunctie een magazijn plaatst.
3. Druk op de **▶/||** toets om de weergave te starten.

#### Tijdelijk onderbreken van het afspelen:

Druk op **▶/||**. De **||** indikator licht op en het afspelen wordt onderbroken.

Druk nogmaals op **▶/||** of druk op **▶** om het afspelen te hervatten vanaf het punt waar het onderbroken werd.

#### Stoppen met afspelen:

Druk op **■**. De speler keert terug naar het begin van het eerste muziekstuk op de plaat waar het afspelen gestopt werd. Als tweemaal op **■** gedrukt wordt, zal de speler terugkeren naar het begin van het eerste muziekstuk op de eerste plaat en dan in de stopstand komen te staan.

#### **N.B. (Alleen voor de PD-M426A):**

Het apparaat kan via de afstandsbediening van een Pioneer CD-speler of met de CD Aan/Uitknop van een AV-ontvanger worden uitgezet, maar hij kan niet worden aangezet.

#### **N.B. (Alleen voor de PD-M406A):**

Een apparaat dat via de SR-IN op de SR-OUT is aangesloten, kan tevens worden uitgezet indien dezelfde handeling wordt uitgevoerd, maar kan niet worden aangezet.

#### Stoppen met afspelen en uitnemen van het magazijn:

Druk op **EJECT** (▲), verwijder het magazijn en druk daarna op **POWER** om de speler uit te schakelen.

De bedieningen aangegeven met [  ] worden op de afstandsbediening uitgevoerd (alleen met de PD-M426A).

## FUNCIONAMIENTO BÁSICO

### Para reproducir un disco compacto

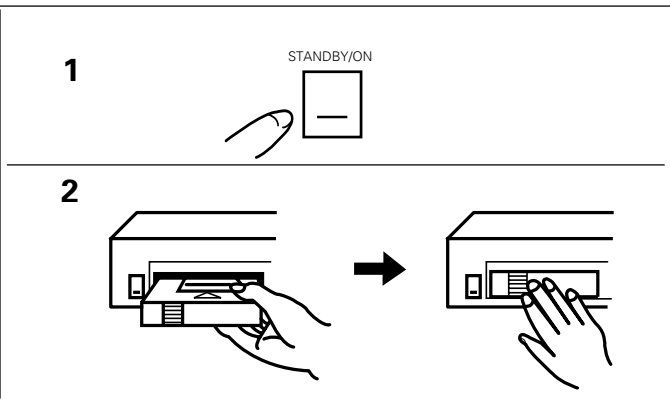

1. Pulse **STANDBY/ON** para conectar la alimentación del reproductor.
2. Inserte un cartucho empujándolo hasta que se escuche un ruido seco.
  - Inserte de antemano los discos que va a reproducir en el cartucho. (Consulte "ANTES DE UTILIZAR EL REPRODUCTOR")
  - En el modo de espera, al insertar automáticamente un cargador se conectará la alimentación.
3. Pulse **▶/||** para comenzar la reproducción.

#### Para hacer temporalmente una pausa en la reproducción:

Pulse el botón **▶/||**. El indicador **||** se enciende y la reproducción hace una pausa en ese punto.

Al pulsar el botón **▶/||** otra vez o el botón **▶**, la reproducción se reanuda desde el punto donde se activó el modo de pausa.

#### Para parar la reproducción:

Pulse el botón **■**. El reproductor de discos compactos vuelve al principio de la primera melodía del disco donde se paró la reproducción. Si pulsa dos veces **■**, el reproductor de discos compactos vuelve al principio de la primera melodía del primer disco y luego entra en el modo de parada.

#### **NOTA (PD-M426A solamente):**

El reproductor puede apagarse mediante el mando a distancia de un reproductor de CD Pioneer, o el botón de encendido de un receptor AV, pero no será posible encenderlo.

#### **NOTA (PD-M406A solamente):**

Un dispositivo en el lado SR-OUT conectado a través de SR-IN también puede apagarse llevando a cabo la misma operación, pero no será posible encenderlo.

#### Para parar la reproducción y sacar el cartucho:

Pulse el botón **EJECT** (▲), retire el cartucho y luego puse el interruptor **STANDBY/ON** para desconectar la alimentación.

Las operaciones indicadas por la marca [  ] se ejecutan con el mando a distancia (PD-M426A solamente).

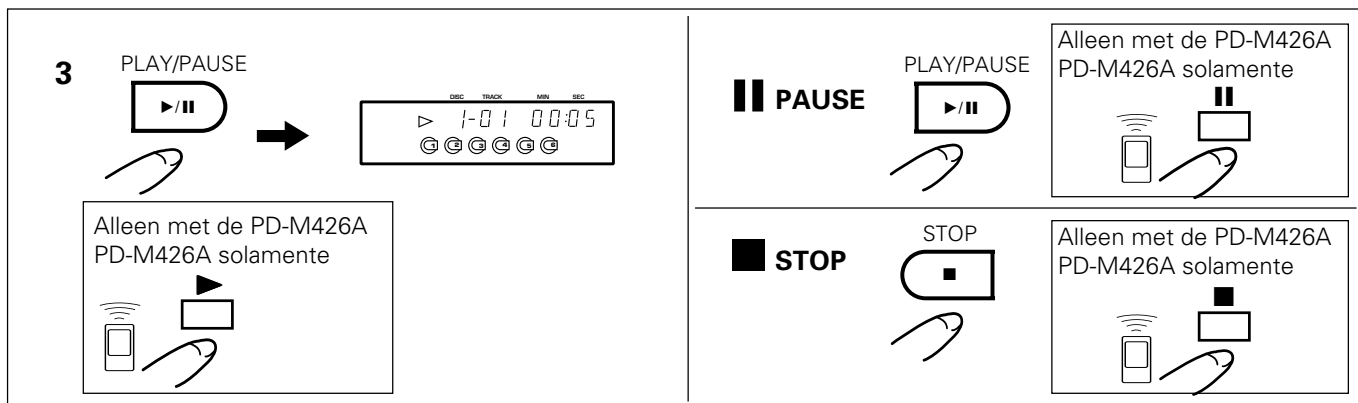

**Opmerkingen betreffende de behandeling van magazijnen:**

- Bij het plaatsen van een magazijn dient u er goed op te letten dat het magazijn op de juiste Wijze in het apparaat wordt gestoken.
- Berg het magazijn na gebruik op in de bijgeleverde doos. Zet de doos niet op plaatsen blootgesteld aan hoge temperaturen of direkt zonlicht.
- Probeer de magazijnen niet te demonteren.
- Laat de magazijnen niet vallen en stoot ze nergens tegen. Druk ook nooit met geweld op de laden die uitgetrokken zijn.
- Houd benzine, terpentijn, insekticiden en andere vluchtige middelen uit de buurt van de magazijnen aangezien deze middelen de afwerking van de magazijnen kunnen aantasten.

**Precauciones relacionadas con la manipulación de cartuchos:**

- Al insertar un cartucho en el reproductor, cerciórese de que la dirección de inserción sea la correcta.
- Después de la utilización, guárdelo en la caja suministrada. No lo ponga en lugares sujetos a altas temperaturas o expuesto a los rayos directos del sol.
- No separe los cartuchos.
- Tenga cuidado de que no se caigan ni golpeen los cartuchos. No aplique fuerza a las bandejas que se han abierto.
- La aplicación de bencina, diluidor de pintura, insecticida, u otros líquidos volátiles a un cartucho puede ocasionar daños en la superficie, por lo que deberá guardar los cartuchos apartados de tales substancias.

## DIVERSE FUNKTIES

### Plaatzzoekfunctie - Zoeken van een bepaalde plaat

Tijdens de weergabe- of stopfunctie



Kies het gewenste CD-nummer met de **DISC** toets, en druk vervolgens op de ►/|| toets, of op een van de **DISC NUMBER (DISC 1 - DISC 6)** toetsen. De speler zoekt vervolgens de gekozen CD op en start de weergave.

#### OPMERKINGEN:

- Als een plaatnummer gekozen wordt van een lade waarin geen plaat is, zal de "no DISC" indicatie verschijnen.
- Tijdens geprogrammeerd afspelen werkt de plaatzzoekfunctie niet.

### Fragmentzoeken - opzoeken van een bepaald fragment

Tijdens weergave, pauze of stop.

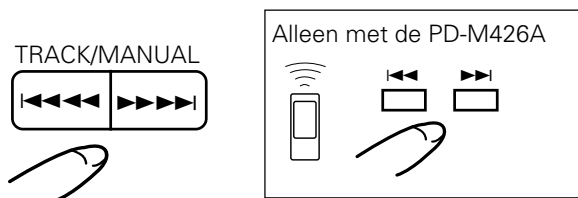

Met elke druk op de ►► ►► toets, verspringt de weergavepositie naar het begin van het volgende fragment. Wordt de toets een aantal maal ingedrukt, dan verspringt de weergavepositie een overeenkomstig aantal fragmenten. Wordt de ◀◀ ◀◀ toets eenmaal ingedrukt, dan keert de weergavepositie terug naar het begin van het spelende fragment. Wordt de toets meerdere malen ingedrukt, dan verspringt de weergavepositie een overeenkomstig aantal fragmenten terug.

- Wordt de ►► ►► of ◀◀ ◀◀ toets ingedrukt tijdens instelling van de pauze- of stopfunctie, druk dan op de ►/|| toets om de weergave te starten.

#### OPMERKING:

- Tijdens het spelen van een weergaveprogramma, zal de ►► ►► (of ►►) toets of ◀◀ ◀◀ (of ◀◀) toets geprogrammeerde fragmenten kiezen.
- Fragmentzoeken tijdens weergave is alleen mogelijk op de spelende CD. Staat de speler op stop, dan kan worden gezocht van fragment 1 t/m 99.

## DIVERSAS OPERACIONES

### Búsqueda de disco - para buscar un disco especificado

Durante la reproducción o el modo de parada.

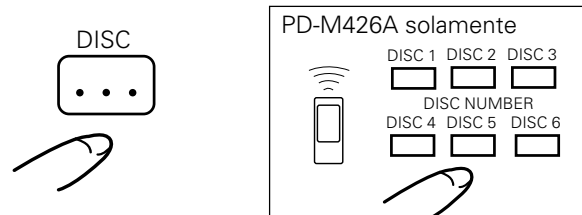

Utilice el botón **DISC** para seleccionar el número del disco deseado, y luego pulse el botón ►/|| o uno de los botones **DISC NUMBER (DISC 1-DISC 6)**; el reproductor buscará el disco seleccionado y la reproducción empezará desde el principio del disco.

#### NOTAS:

- Si selecciona un número de disco de una bandeja que no tiene un disco, "no DISC" aparece en el visualizador.
- Durante la reproducción de programas no puede realizarse la búsqueda de disco.

### Búsqueda de melodías - Para buscar una melodía especificada

Durante la reproducción, pausa o modo de parada.

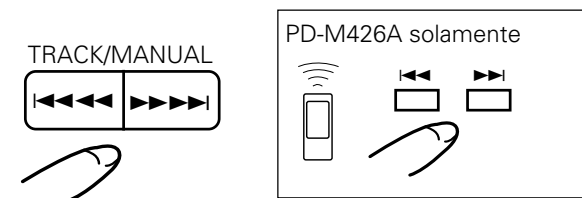

Cuando el botón ►► ►► se pulse una o varias veces, la reproducción avanzará hasta el principio de una melodía ubicada después de la que está siendo reproducida. La posición de la melodía localizada corresponderá al número de veces que se pulse el botón. Cuando el botón ◀◀ ◀◀ se pulse una vez, la reproducción retrocederá hasta principio de la melodía que está siendo reproducida. Cuando este botón se pulse más de una vez, la reproducción retrocederá hasta el principio de una melodía ubicada antes de la melodía que está siendo reproducida.

- Cuando el botón ►► ►► o el botón ◀◀ ◀◀ se utilice en el modo de pausa o de parada, pulse el botón ►/|| para empezar la reproducción.

#### NOTAS:

- Durante la reproducción de programas, el botón ►► ►► (o ►►) o el botón ◀◀ ◀◀ (o ◀◀) podrá utilizarse para seleccionar la melodía programada.
- Durante la reproducción normal, la búsqueda de melodías sólo podrá realizarse en un disco. En el modo de parada, esta operación podrá realizarse desde la melodía 1 hasta la melodía 99.

## DIVERSE FUNKTIES

### Handbediende zoekfunctie -Zoeken van een bepaalde paesage

Tijdens de weergave- of pauzefunctie

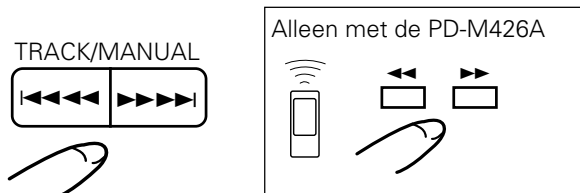

Houd **▶▶▶▶▶** ingedrukt om de plaat versneld in voorwaartse richting af te spelen. Als het einde van de plaat wordt bereikt, zal de speler in de pauzestand komen te staan en wordt op de display "END" aangegeven. Houd **◀◀◀◀◀** ingedrukt om de plaat versneld in terugwaartse richting af te spelen.

Laat **▶▶▶▶▶** of **◀◀◀◀◀** los zodra het gewenste punt bereikt is. Bij het loslaten van **▶▶▶▶▶** of **◀◀◀◀◀** komt de speler weer in de oorspronkelijke stand (afspelen of pauze) te staan.

#### OPMERKINGEN:

- Tijdens normaal afspelen kan er met de handbediende zoekfunctie slechts op één plaat gezocht worden.
- Tijdens geprogrammeerd afspelen kan er met de handbediende zoekfunctie slechts in één programmastap gezocht worden.

### Herhaald afspelen (herhaalfunctie)

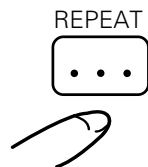

Druk eenmaal op **REPEAT** om het muziekstuk dat op de display wordt aangegeven herhaaldelijk af te spelen. De REPEAT-1 indicator licht op. De **REPEAT**-toets kan in iedere afspelstand worden ingedrukt.

Druk tweemaal op **REPEAT** om alle muziekstukken van alle platen (bij normaal afspelen) of alle geprogrammeerde muziekstukken (bij geprogrammeerd afspelen, geprogrammeerd afspelen met de schrapfunctie of random afspelen) herhaaldelijk af te spelen. De REPEAT-indikator licht op.

- Druk op **REPEAT** tot de REPEAT-1 of REPEAT-indikator dooft om de herhaalfunctie uit te schakelen.

## DIVERSAS OPERACIONES

### Búsqueda manual - Para buscar un pasaje especificado

Durante la reproducción e el modo de pausa

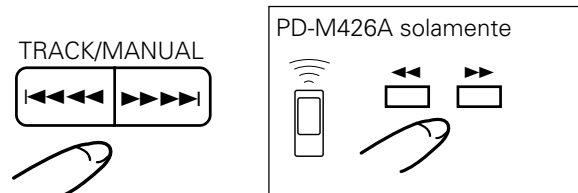

Mientras se mantiene pulsado el botón **▶▶▶▶▶**, la reproducción avanza rápidamente hasta el final del disco. Cuando la reproducción llegue al final del disco, el reproductor entra en el modo de pausa y se visualiza la palabra "END". Mientras se mantiene pulsado el botón **◀◀◀◀◀** la reproducción retrocede rápidamente hasta el comienzo del disco. Al llegar al pasaje especificado, deje de pulsar el botón **▶▶▶▶▶** o **◀◀◀◀◀**. El reproductor entra en el modo original (reproducción o pausa) en el momento en que deja de pulsar el botón **▶▶▶▶▶** o **◀◀◀◀◀**.

#### NOTAS:

- Durante la reproducción normal, la búsqueda manual puede realizarse en un solo disco.
- Durante la reproducción de programas, la búsqueda manual puede realizarse en un paso de programa solamente.

### Para repetir la reproducción (repetición de reproducción)

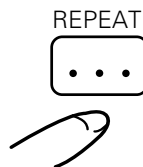

Para repetir la reproducción de la melodía visualizada, pulse una vez el botón **REPEAT**. El indicador REPEAT-1 se enciende. El botón **REPEAT** puede pulsarse en cualquier modo de reproducción. Para reproducir repetidamente todas las melodías de todos los discos en el modo de reproducción normal o en el modo de reproducción especificado (reproducción de programas, reproducción de programas con supresión o reproducción al azar), pulse dos veces el botón **REPEAT**. El indicador REPEAT se enciende.

- Para cancelar el modo de repetición, pulse el botón **REPEAT** de forma que se apague el indicador REPEAT-1 o REPEAT.

## DIVERSE FUNKTIES

### Random afspelen - Afspelen van de muziekstukken in een willekeurige volgorde



Druk op de **RANDOM (PLAY)** toets. De RANDOM-indikator licht op en alle muziekstukken op alle platen worden in een willekeurige volgorde afgespeeld. Om de niet geschrapte muziekstukken in een willekeurige volgorde af te spelen, dient op **RANDOM (PLAY)** te worden gedrukt nadat de aanwijzingen in "Weergave van een annuleerprogramma" zijn uitgevoerd.

### Hi-Lite aftastweergave van een magazijn

Tijdens de stopfunctie

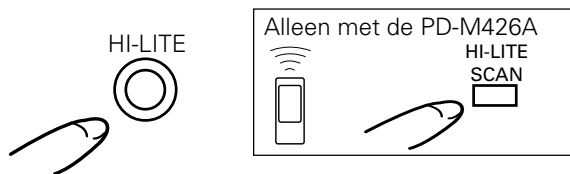

Indien tijdens de stopfunctie éénmaal op de **HI-LITE (SCAN)** toets wordt gedrukt, start de aftastweergave op het punt dat 1 minuut na het begin van het eerste fragment ligt. Het eerste fragment van iedere disk wordt voor ca. 10 seconden vanaf het hiervoor genoemde punt weergegeven. De DISC SCAN indicator licht tijdens deze aftastweergave van de disk op. De speler schakelt in de stopfunctie nadat de eerste fragmenten van alle disks zijn afgetast.

Indien tijdens de stopfunctie tweemaal op de **HI-LITE (SCAN)** toets wordt gedrukt, start de aftastweergave op een punt dat 1 minuut na het begin van het fragment ligt. Ieder fragment wordt vervolgens voor ca. 10 seconden weergegeven. De SCAN indicator licht tijdens de fragmentaftastweergave op. Nadat alle fragmenten van alle disks zijn afgetast, schakelt de speler in de stopfunctie.

**De aftastweergavefunctie van een magazijn annuleren:** Druk op **■, ►/II**. Plaatnummertoesen (**DISC 1 - DISC 6**). De normale weergave start vanaf het huidige punt indien op de **►/II** toets wordt gedrukt. Indien op **DISC 1 - DISC 6** wordt gedrukt, start de weergave vanaf het begin van de ingestelde disk of fragment.

## DIVERSAS OPERACIONES

### Reproducción al azar - Para reproducir al azar todas las melodías

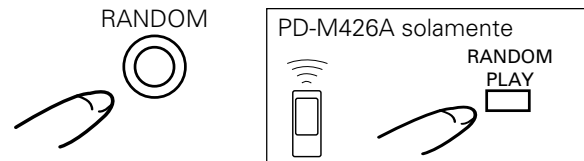

Pulse **RANDOM (PLAY)**. El indicador RANDOM se enciende y todas las melodías de todos los discos se reproducen al azar. Para reproducir al azar otras melodías, excepto las suprimidas, pulse el botón **RANDOM (PLAY)** después de haber realizado el reproducción de programas con supresión. Vea la sección "Reproducción de programa con borrado".

### Exploración Hi-Lite del catucho

Durante el modo de parada

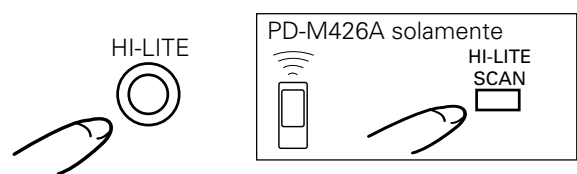

Quando pulse una vez **HI-LITE (SCAN)** durante el modo de parada, la reproducción comienza desde un punto situado a 1 minuto del comienzo de la primera melodía, y la primera melodía de cada disco se reproduce durante unos 10 segundos. El indicador DISC SCAN se enciende durante el modo de exploración de discos. Una vez exploradas todas las primeras melodías de todos los discos, el reproductor entra en el modo de parada.

Quando pulse dos veces **HI-LITE (SCAN)** durante el modo de parada, la reproducción comienza desde un punto situado a 1 minuto del comienzo de la melodía, y cada melodía se reproduce durante unos 10 segundos. El indicador SCAN se enciende durante el modo de exploración de melodías. Una vez exploradas todas las melodías de los discos, el reproductor entra en el modo de parada.

### Para abandonar el modo de exploración Hi-Lite de cartuchos

Pulse **■, ►/II**, botones de números de discos (**DISC 1 - DISC 6**). Cuando pulse **►/II** la reproducción normal comienza desde el punto actual. Cuando pulse **DISC 1 - DISC 6** el disco o la melodía seleccionada se reproduce desde el principio.

## DIVERSE FUNKTIES

---

### OPMERKINGEN:

- Hi-Lite aftastweergave kan ook vanaf een gewenst punt worden ingesteld. Druk tijdens weergave op de **HI-LITE (SCAN)** toets op het punt vanaf waar u de aftastweergave wenst te starten. Dit punt (de minuut en sekonden) wordt in het geheugen van de speler geprogrammeerd en de aftastweergave van ieder fragment op dit punt gestart.
- Door op de **HI-LITE (SCAN)** toets te drukken, wordt tussen de diskastastweergave en fragmentaftastweergave geschakeld.
- Het is mogelijk om tijdens fragmentaftastweergave bepaalde fragmenten voor weergave te programmeren. Zie "Direkt programmeren".
- Tijdens fragmentaftastweergave is het mogelijk om met del **◀◀◀◀** of **▶▶▶▶** toetsen naar een bepaald fragment te verspringen.
- Door op de **REPEAT** toets te drukken, wordt de aftastweergave herhaald.
- Als de weergabetijd van een fragment korter dan een minuut is, of korter dan de in het geheugen ingevoerde begintijd, zal de 10 sekonden Hi-Lite Scan aftastweergave plaatsvinden vanaf het begin van het betreffende fragment. Indien het fragment korter dan 10 sekonden is, zal het van begin tot eind worden weergegeven.

## DIVERSAS OPERACIONES

---

### NOTAS:

- La exploración Hi-Lite puede realizarse a partir del tiempo transcurrido deseado de la melodía. Durante la reproducción, pulse **HI-LITE (SCAN)** en el punto donde desea que comience la reproducción con exploración Hi-Lite. El reproductor memoriza el minuto y el segundo de ese punto y la reproducción con exploración Hi-Lite de melodías se realiza en cada melodía a partir del minuto y segundo memorizado.
- Cada vez que pulsa **HI-LITE (SCAN)** el modo cambia entre la exploración de discos y la exploración de melodías.
- Durante la reproducción con exploración Hi-Lite de melodías es posible programar las melodías deseadas. Consulte "Programa directo".
- Durante la reproducción con exploración Hi-Lite de melodías podrá saltar a las melodías deseadas con **◀◀◀◀** o **▶▶▶▶**.
- Cuando pulse **REPEAT**, la reproducción con exploración Hi-Lite se repetirá.
- Cuando el tiempo de reproducción de una melodía sea de un minuto, o es inferior al tiempo memorizado, la reproducción con exploración "Hi-Lite" se realiza desde el comienzo de la melodía durante unos 10 segundos. Cuando el tiempo de reproducción de una melodía sea inferior a 10 segundos, la melodía se reproduce desde el principio hasta el final.

## AFSPELEN VAN DE MUZIEKSTUKKEN/ PLATEN IN EEN GEWENSTE VOLGORDE

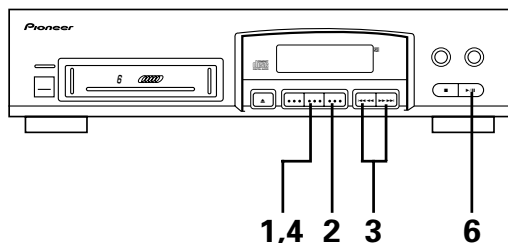

## PARA REPRODUCIR SOLAMENTE LAS MELODÍAS/DISCOS DESEADOS

1 PROGRAM



Alleen met de PD-M426A  
PD-M426A solamente

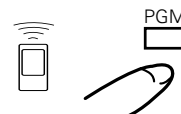

2

DISC

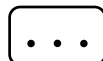

Alleen met de PD-M426A  
PD-M426A solamente

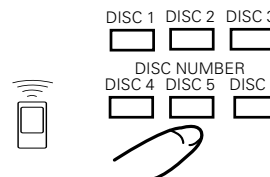

### Geprogrammeerd afspelen - Programmeren van de muziekstukken/platen

1. Terwijl de speler stop staat, druk op de **PROGRAM** toets zodat de **PROGRAM** indicator oplicht.
2. Kies de gewenste CD met de **DISC** toets of een van de **DISC NUMBER** toetsen.  
Het gekozen CD-nummer wordt getoond.
3. Kies vervolgens het gewenste fragment met de **◀◀** of **▶▶** toets.  
Het gekozen fragmentnummer wordt getoond.
4. **Beëindig de procedure door op de PROGRAM toets te drukken of wacht ongeveer twee seconden; het programma wordt in het geheugen vastgelegd.**

Als de **PROGRAM** toets wordt ingedrukt na keuze van alleen het CD-nummer, dan verschijnt de **"AL"** indicator, hetgeen betekent dat alle fragmenten van de CD als een enkele programmastap in het geheugen zullen worden geprogrammeerd.

Wordt echter tijdens het oplichten van de **"AL"** indicator nu een bepaald fragment gekozen met de **◀◀** of **▶▶** toets, en wordt daarna op de **PROGRAM** toets gedrukt (of als er twee seconden verstrijken), dan zal het gekozen fragment als de programmastap worden ingevoerd.

5. **Herhaal de stappen 2, 3 en 4 voor de overige fragmenten die u wilt programmeren.**
6. **Druk op de ▶/III toets.**

De fragmenten worden in geprogrammeerde volgorde gespeeld. De speler schakelt in de stopfunctie als alle fragmenten zijn gespeeld.

#### OPMERKING:

Als in stap 3 een fragment is gekozen met de **◀◀** of **▶▶** toets, dan zal het getoonde fragmentnummer automatisch in het programma worden ingevoerd als de **◀◀** of **▶▶** toets niet binnen 2 seconden opnieuw wordt ingedrukt. Druk daarom de **◀◀** of **▶▶** toets in een keer zo vaak als vereist in tot het gewenste fragmentnummer in het display verschijnt.

### Reproducción de programas - para programar melodías/ discos en el orden deseado

1. **Estando el reproductor parado, pulse el botón PROGRAM para que el indicador PROGRAM se encienda.**
2. **Utilice el botón DISC o uno de los botones DISC NUMBER para seleccionar el número del disco deseado.**  
El número del disco seleccionado se visualizará.
3. **Luego, pulse el botón ◀◀ ◀◀ o ▶▶ ▶▶ para seleccionar la melodía deseada.**  
El número de la melodía seleccionada se visualizará.
4. **Finalmente, pulse el botón PROGRAM o espere unos dos segundos; el programa se almacenará en la memoria.**

Si el botón **PROGRAM** se pulsa después de seleccionar solamente el número del disco, el indicador **"AL"** aparecerá, indicando la selección del modo "Programación de todo el disco" (todo el contenido del disco se introducirá en el programa como un solo paso). Sin embargo, mientras se visualice el indicador **"AL"**, si el botón **◀◀◀◀** o **▶▶▶▶** se utiliza para designar un número de melodía y el botón **PROGRAM** se pulsa luego (o se dejan pasar dos segundos), el número de la melodía seleccionada se almacenará como un paso de ese programa.

5. **Repita los pasos 2, 3 y 4 para programar otras melodías.**
6. **Pulse el botón ▶/III.**

Las melodías se reproducirán en el orden programado. Cuando todas las melodías programadas hayan sido reproducidas, el reproductor entrará en el modo de parada.

#### NOTA:

Cuando se seleccione una melodía con el botón **◀◀◀◀** o **▶▶▶▶** en el paso 3, el número de melodía visualizado se programará automáticamente si el botón **◀◀◀◀** o **▶▶▶▶** no se pulsa antes de que pasen 2 segundos. Por lo tanto, asegúrese de pulsar secuencialmente el botón **◀◀◀◀** o **▶▶▶▶** hasta que el número de la melodía deseada aparezca en el visualizador.

## AFSPELEN VAN DE MUZIEKSTUKKEN/PLATEN IN EEN GEWENSTE VOLGORDE

## PARA REPRODUCIR SOLAMENTE LAS MELODÍAS/ DISCOS DESEADOS

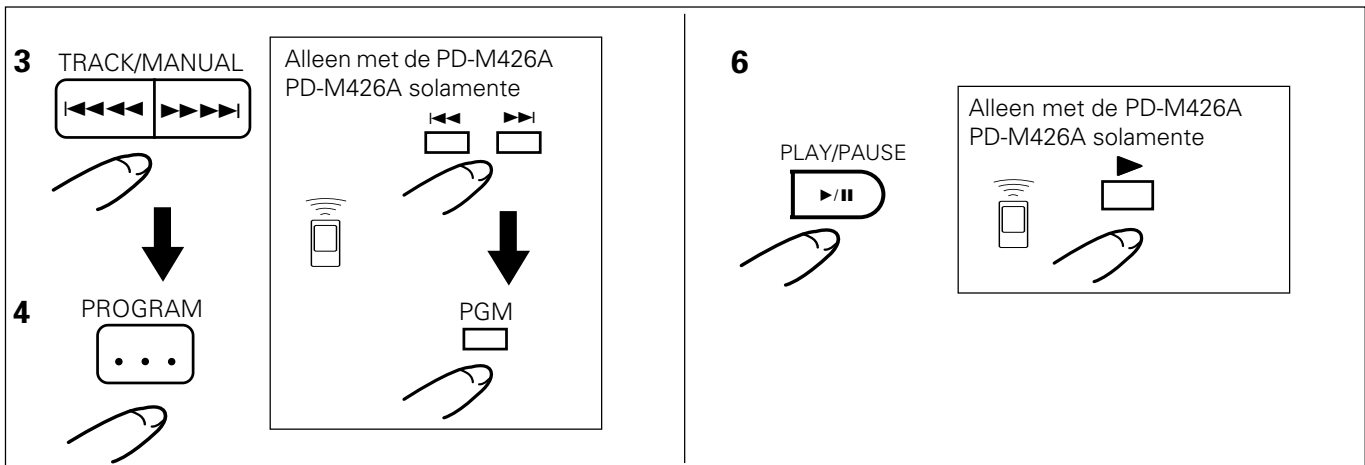

Druk op de **■** toets om de weergave van het programma te stoppen.

### Annuleren van de programmafunctie:

Tijdens geprogrammeerde weergave, kies een CD-nummer met de **DISC NUMBER** toets en druk vervolgens op de **▶/||** toets. De speler schakelt in de normale weergavefunctie en de weergave van de gekozen CD start.

- Een programma kan maximaal 32 stappen bevatten.
- Druk op de **◀◀◀** of **▶▶▶** toets om door of terug te springen naar respectievelijk een volgend of vorig fragment in het programma.
- Als het magazijn in de speler is geplaatst, zal de programma-inhoud bewaard blijven zelfs als het toestel wordt uitgeschakeld.

### OPMERKING:

De **PROGRAM** toets is niet bruikbaar tijdens annuleerprogrammering.

### Direkt programmeren

Het spelende fragment kan tijdens normale weergave of tijdens de aftastweergave van een magazijn worden geprogrammeerd.

1. Druk op de programmeertoets om de programmeerfunctie in te schakelen.
2. Het is mogelijk om met de **◀◀ ◀◀ o ▶▶ ▶▶** toetsen naar een ander fragment te verspringen om tijdens normale weergave een bepaald fragment op te zoeken.

De Hi-Lite aftastweergavefunctie kan tevens worden gebruikt om van fragment naar fragment tot het einde van de disk te verspringen.

3. Druk eenvoudigweg op de programmeertoets tijdens weergave van het fragment dat u wenst te programmeren.
- Direkt programmeren is niet mogelijk tijdens geprogrammeerde weergave.

### Kontrolleren van het programma (Alleen met de PD-M426A):

Zet de speler van de programmastand in de stopstand en druk dan op **CHECK**. De inhoud van het programma wordt in de geprogrammeerde volgorde op de display aangegeven.

- Nadat de laatste programmastap is aangegeven, zal de display weer "0-00" tonen.

6



Para parar la reproducción de programas, pulse el botón **■**.

### Para salir del modo de programación:

Durante la reproducción de programas, seleccione un número de disco con el botón **DISC NUMBER** y luego pulse el botón **▶/||**. El reproductor se pondrá en el modo de reproducción normal y la reproducción empezará desde el principio del disco seleccionado.

- Podrán crearse programas de hasta 32 pasos.
- Para ir a un paso anterior o siguiente en un programa, pulse el botón **◀◀◀** o **▶▶▶**.
- Si el cargador está en el reproductor, el contenido programado no se borrará, aunque se desconecte la alimentación.

### NOTA:

Durante la programación de borrado no se puede utilizar el botón **PROGRAM**.

### Programa directo

Durante la reproducción normal o durante la reproducción con exploración Hi-Lite del cartucho, la melodía que está siendo reproducida puede programarse.

1. Pulse el botón de programación para activar el modo de programación.
2. Para buscar la melodía deseada durante la reproducción normal podrá saltar melodías pulsando **◀◀ ◀◀ o ▶▶ ▶▶**.

Además, la función de exploración Hi-Lite del cartucho puede utilizarse para pasar de melodía a melodía del disco.

3. Si usted desea programar la melodía que está reproduciéndose, puse el botón de programación mientras se reproduce la melodía.

- La programación directa no puede realizarse durante la reproducción de programas.

### Para comprobar el contenido de los programas (PD-M426A solamente):

Durante el modo de programa, ponga el reproductor en el modo de parada y pulse **CHECK**. El contenido del programa se visualizará en el orden en que ha sido programado.

- Después de confirmar el último paso de programa, la visualización mostrará "0-00".

## AFSPELEN VAN DE MUZIEKSTUKKEN/PLATEN IN EEN GEWENSTE VOLGORDE

### Programmeren van een pauze (Alleen met de PD-M426A)

Het inlassen van een pauze in het programma kan handig zijn bij het maken van opnamen. Druk hiervoor op de **II**-toets in plaats van het ingeven van een muziekstuknummer. Op de display verschijnt "PA".

- Bij het opnemen op beide kanten van een cassette kunt u bijvoorbeeld een pauze inlassen na het laatste muziekstuk dat op de eerste cassettekant moet worden opgenomen. U kunt de cassette dan rustig omdraaien voordat met opnemen wordt doorgegaan. Druk op de **▶/II**-toets om vanuit de pauzestand weer over te schakelen op geprogrammeerd afspelen.

#### OPMERKINGEN:

- *Het programmeren van een pauze is alleen mogelijk wanneer in de stops tand geprogrammeerd wordt.*
- *Het is niet mogelijk om aan het begin van het programma (P-01) een pauze te programmeren. Ook kunnen er geen twee pauzes achter elkaar geprogrammeerd worden.*
- *Een pauze in het programma wordt als een programmastap geteld.*
- *De speler zal niet in de pauzestand komen te staan als op de laatste programmastap een pauze geprogrammeerd is.*

#### Wissen van het programma (Alleen met de PD-M426A):

Druk tijdens de programmeerfunctie op de **CLEAR** toets van de afstandsbediening.

De laatste programmastap wordt gewist en de inhoud van de vorige programmastap wordt op de display aangegeven.

#### OPMERKING:

*De inhoud van het programma kan ook tijdens afspelen gewist worden. In dit geval kunnen echter niet de muziekstukken gewist worden die voorafgaan aan het huidige muziekstuk.*

#### Wissen van het hele programma

- A. Druk op **■** terwijl de speler in de stopstand staat.
- B. Bij het uitnemen van het magazijn zal het programma automatisch gewist worden.

#### Wijzigen van de programma-inhoud (alleen PD-M426A):

- 1. Schakel de speler tijdens instelling van de programma-functie op stop en druk op de CHECK toets van de afstandsbediening tot de te wijzigen programmastap in het display verschijnt.**
- 2. Voer het nieuwe CD-nummer in met de DISC NUMBER toetsen en druk vervolgens op de **◀◀** of **▶▶▶▶** toets zodat het nieuwe fragmentnummer in het display verschijnt.**
- 3. Druk op de PROGRAM toets.**
  - Herhaal de stappen 1 t/m 3 voor de overige programmastappen die u wilt wijzigen.
  - Als de **◀◀** of **▶▶▶▶** toets niet binnen 2 seconden na keuze van een fragmentnummer opnieuw wordt ingedrukt, zal het getoonde fragmentnummer automatisch in het geheugen worden ingevoerd.

## PARA REPRODUCIR SOLAMENTE LAS MELODÍAS/ DISCOS DESEADOS

### Programación de una pausa (PD-M426A solamente)

La inserción de una pausa en sus programas puede ser muy útil para cuando realice la grabación. Pulse el botón **II** en lugar de introducir un número de melodía. "PA" aparece en el panel visualizador.

- Por ejemplo, cuando grabe en ambos lados de una cinta, si usted programa una pausa después de la última melodía que va a grabar en el primer lado, la reproducción de programas hará una pausa en ese punto para permitirle dar vuelta al casete. Para reanudar la reproducción de programas después de haber entrado el reproductor de discos compactos en el modo de pausa, pulse el botón **▶/II**.

#### NOTAS:

- *Las pausas sólo pueden programarse cuando el procedimiento de programa se realice en el modo de parada.*
- *Al comienzo de un programa (P-01) no puede programarse una pausa. Tampoco pueden programarse dos pausas seguidas.*
- *Una pausa insertada en un programa se cuenta como un paso.*
- *Si programa una pausa como último paso de un programa, el reproductor de discos compactos no entrará en el modo de pausa.*

#### Para borrar un programa (PD-M426A solamente):

*Durante el modo de programa, pulse CLEAR del mando a distancia. El último paso del programa se suprime y el contenido del paso anterior del programa se visualiza.*

#### NOTA:

*El contenido de un programa puede borrarse también durante la reproducción. Sin embargo, las melodías anteriores a la que está siendo reproducida no pueden borrarse de esta forma.*

#### Para cancelar el contenido de un programa.

- A. Durante el modo de parada, pulse el botón **■**.
- B. Cuando expulse el cartucho, el contenido del programa se cancelará.

#### Para modificar el contenido de un programa (PD-M426A solamente):

- 1. Durante el modo de reproducción de programa, ponga el reproductor en el modo de parada y pulse el botón CHECK del mando a distancia para que aparezca en el visualizador el paso de programa que desee corregir.**
- 2. Introduzca el nuevo número de disco con los botones DISC NUMBER y luego pulse el botón **◀◀** o **▶▶▶▶** para que el número de la nueva melodía aparezca en el visualizador.**
- 3. Pulse el botón PROGRAM.**
  - Repita los pasos 1 a 3 para cambiar otras melodías que usted desee.
  - Si el botón **◀◀** o **▶▶▶▶** no se pulsa antes de que pasen 2 segundos cuando se corrija el número de melodía, el número de melodía visualizado se memorizará automáticamente.

## AFSPELEN VAN DE MUZIEKSTUKKEN/PLATEN IN EEN GEWENSTE VOLGORDE

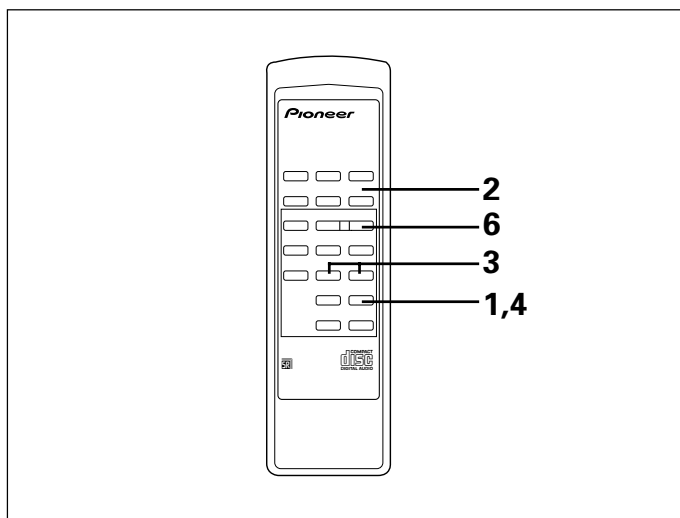

## PARA REPRODUCIR SOLAMENTE LAS MELODÍAS/ DISCOS DESEADOS

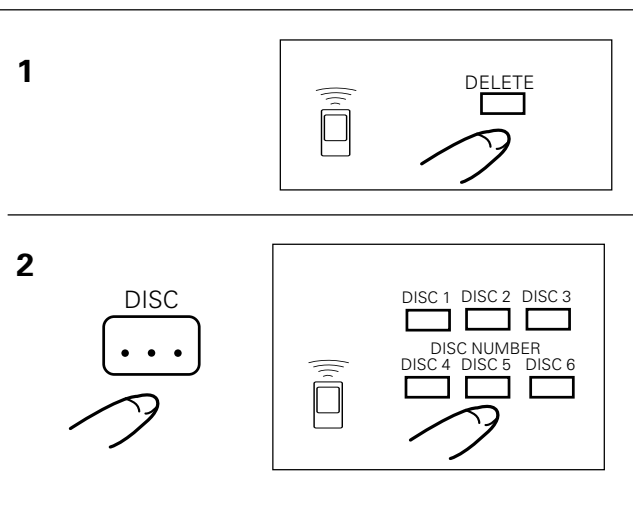

### Weergave van een annuleerprogramma - annuleren van ongewenste CD's/fragmenten (alleen PD-M426A)

1. Terwijl de speler stop staat, druk op de **DELETE** toets zodat de **DELETE** indikator oplicht.
2. Kies de gewenste CD met de **DISC** toets of een van de **DISC NUMBER** toetsen.  
Het gekozen CD-nummer wordt getoond.
3. Kies vervolgens het gewenste fragment met de **◀◀** of **▶▶** toets.  
Het gekozen fragmentnummer wordt getoond.
4. **Beëindig de procedure door op de DELETE toets te drukken of wacht ongeveer twee seconden; de programmering wordt in het geheugen ingevoerd.**

Als de **DELETE** toets wordt ingedrukt na keuze van alleen het CD-nummer, dan verschijnt de "AL" indikator, hetgeen betekent dat alle fragmenten van de CD als een enkele programmastap voor annulering in het geheugen zullen worden geprogrammeerd.

Wordt echter tijdens het oplichten van de "AL" indikator nu een bepaald fragment gekozen met de **◀◀** of **▶▶** toets, en wordt daarna op de **DELETE** toets gedrukt (of als er twee seconden verstrijken), dan zal het gekozen fragment voor annulering als de programmastap worden ingevoerd.

5. **Herhaal de stappen 2, 3 en 4 voor de overige fragmenten die u wilt programmeren om tijdens weergave te worden geannuleerd.**
6. **Druk op de ▶/III toets.**

Alle fragmenten behalve de voor annulering geprogrammeerde fragmenten worden in volgorde van CD-nummer en fragmentnummer gespeeld. De speler schakelt in de stopfunctie als alle fragmenten zijn gespeeld.

### Reproducción de programa con borrado - para borrar las melodías/discos que no se deseen (PD-M426A solamente)

1. **Estando el reproductor parado, pulse el botón DELETE para que se encienda el indicador DELETE.**
2. **Utilice el botón DISC o uno de los botones DISC NUMBER para seleccionar el número del disco.**  
El número del disco seleccionado se visualizará.
3. **Luego, pulse el botón ◀◀ o ▶▶ para seleccionar el número de la melodía.**  
El número de la melodía seleccionada se visualizará.
4. **Pulse el botón DELETE o espere dos segundos; el número de la melodía que vaya a ser borrado se introducirá.**

Si el botón **DELETE** se pulsa después de seleccionar el número del disco solamente, el indicador "AL" aparecerá, indicando la selección del modo "borrado de todo el disco" (el contenido de todo el disco se borrará de la memoria de programas). Sin embargo, mientras se visualice el indicador "AL", si el botón **◀◀** o **▶▶** se utiliza para designar un número de melodía y luego se pulsa el botón **DELETE** (o se dejan pasar dos segundos), la melodía seleccionada se borrará como paso de ese de programa.

5. **Repita los pasos 2, 3 y 4 para borrar otras melodías.**
6. **Pulse el botón ▶/III.**

Todas las melodías que no hayan sido borradas se reproducirán en el orden de los números de los discos y de las melodías. Cuando se hayan reproducido las melodías, el reproductor se pondrá en el modo de parada.

## AFSPELEN VAN DE MUZIEKSTUKKEN/PLATEN IN EEN GEWENSTE VOLGORDE

## PARA REPRODUCIR SOLAMENTE LAS MELODÍAS/ DISCOS DESEADOS

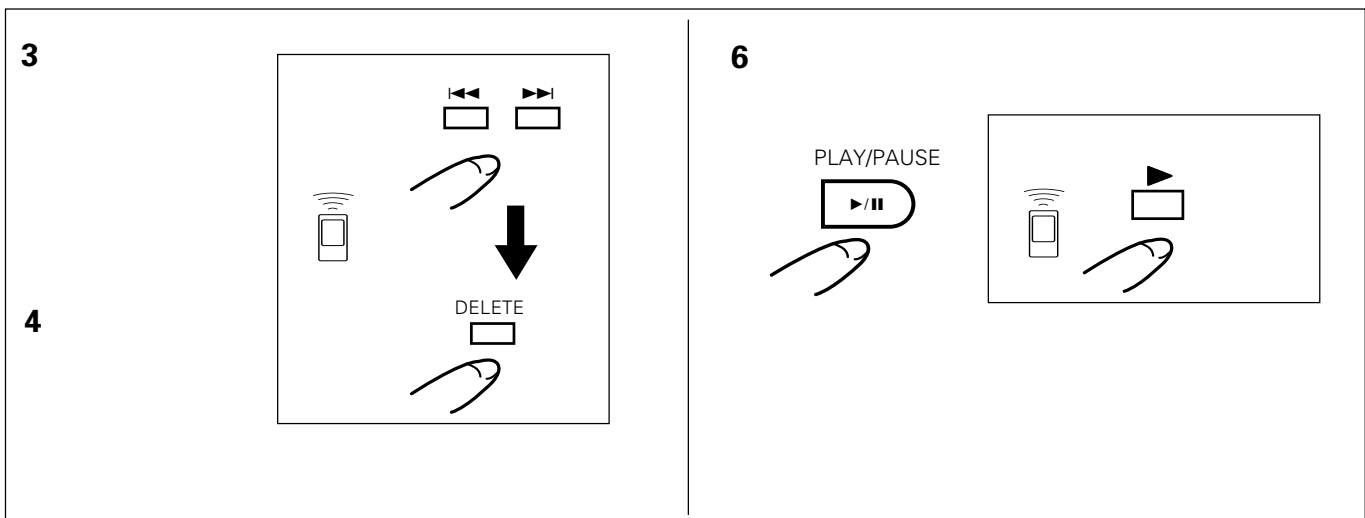

### OPMERKING:

Als in stap 3 een fragment is gekozen met de **◀◀◀◀** of **▶▶▶▶** toets, dan zal het getoonde fragmentnummer automatisch in het annuleerprogramma worden ingevoerd als de **◀◀◀◀** of **▶▶▶▶** toets niet binnen 2 seconden opnieuw wordt ingedrukt. Druk daarom de **◀◀◀◀** of **▶▶▶▶** toets in een keer zo vaak als vereist is tot het gewenste fragmentnummer in het display verschijnt.

### Druk op de **■** toets om de weergave van het annuleerprogramma te stoppen.

- Maximaal 32 fragmenten kunnen voor annulering worden geprogrammeerd.
- Druk op de **◀◀◀◀** of **▶▶▶▶** toets om door of terug te springen naar respectievelijk een volgend of vorig fragment dan niet voor annulering is geprogrammeerd.
- Als het magazijn in de speler is geplaatst, zal de inhoud van het annuleerprogramma bewaard blijven zelfs als het toestel wordt uitgeschakeld.

### OPMERKING:

Samenstellen van een annuleerprogramma is niet mogelijk als er reeds een weergaveprogramma is geprogrammeerd of tijdens geprogrammeerde weergave.

### Om de inhoud van het schrapfunctie programma te wissen:

- Druk op **■** terwijl de speler in de stopstand staat.
- Bij het uitnemen van het magazijn zal het programma automatisch gewist worden.
- Druk tijdens de stop-of weergavefunctie op de **CLEAR** toets van de afstandsbediening. Indien tijdens geprogrammeerde weergave voor een gedeelte op de **CLEAR** toets wordt gedrukt, schakelt, schakelt de speler in de normale weergavefunctie.

### NOTA:

Cuando se seleccione una melodía con el botón **◀◀◀◀** o **▶▶▶▶** en el paso 3, el número de melodía visualizado se programará automáticamente si el botón **◀◀◀◀** o **▶▶▶▶** no se pulsa antes de que pasen 2 segundos. Por lo tanto, asegúrese de pulsar secuencialmente el botón **◀◀◀◀** o **▶▶▶▶** hasta que el número de la melodía deseada aparezca en el visualizador.

### Para parar la reproducción de programa con borrado, pulse el botón **■**.

- La melodía número 33 u otras de número superior no se podrán borrar.
- Para pasar a un disco/melodía anterior o siguiente a un disco/melodía que no haya sido borrado, pulse el botón **◀◀◀◀** o **▶▶▶▶**.
- Si el cargador está en el reproductor, el contenido del programa de borrado no se borrará aunque se desconecte la alimentación.

### NOTA:

Después hacer la programación para la reproducción de programas o durante el modo de reproducción de programas, la programación de borrado no se podrá realizar.

### Para cancelar todo el contenido del programa con supresión:

- Durante el modo de para, pulse el botón **■**.
- Cuando expulse el cartucho, el contenido del programa se cancelará.
- Pulse **CLEAR** del mando a distancia durante el modo de parada o el modo de reproducción. Cuando pulse **CLEAR** durante el modo de reproducción de programa con supresión, el reproductor entra en el modo de reproducción normal.

# VERHELPELEN VAN STORINGEN

Storingen worden vaak veroorzaakt door een verkeerd gebruik van het apparaat. Raadpleeg daarom bij storingen eerst de onderstaande lijst. Het is eveneens mogelijk dat het probleem veroorzaakt wordt door een ander aangesloten component. Controleer daarom ook de andere componenten en elektrische apparatuur.

Is het niet mogelijk om de storing aan de hand van de onderstaande lijst te verhelpen, neem dan contact op met een erkend PIONEER service- centrum of uw dealer om het apparaat te laten repareren.

Storing	Mogelijke oorzaak	Oplossing
Magazijn komt niet naar buiten bij het indrukken van de EJECT-toets.	<ul style="list-style-type: none"> <li>De stekker zit niet in het stopcontact.</li> <li>Het apparaat kan door middel van de aan-/uitschakelaar worden uitgeschakeld.</li> </ul>	<ul style="list-style-type: none"> <li>Steek de stekker in een netuitgang van de versterker of in een stopcontact.</li> </ul>
Het afspelen stopt meteen nadat het begonnen is. Ongeveest pauzeren of stoppen tijdens afspelen.	<ul style="list-style-type: none"> <li>De plaat is verkeerd om in het apparaat gestoken.</li> <li>De plaat is vuil e.d.</li> </ul>	<ul style="list-style-type: none"> <li>Plaats de plaat met de label-zijde naar ONDER gericht.</li> <li>Maak de plaat schoon en speel hem opnieuw af.</li> </ul>
Geen geluid.	<ul style="list-style-type: none"> <li>De uitgangssnoeren zijn verkeerd aangesloten of zitten los.</li> <li>De stereo versterker wordt niet goed bediend.</li> <li>De stekkers of de aansluitbussen op de versterker zijn vuil.</li> <li>De CD-speler staat in de pauzestand.</li> </ul>	<ul style="list-style-type: none"> <li>Sluit de snoeren korrek aan.</li> <li>Kontroleer de instelling van de schakelaars op de stereo versterker en de instelling van de volumeregelaar.</li> <li>Maak deze onderdelen schoon.</li> <li>Druk op de ►/   (► of   )-toets.</li> </ul>
Geluid is vervormd of er is veel ruis.	<ul style="list-style-type: none"> <li>Verkeerde aansluitingen.</li> <li>De stekkers of de aansluitbussen op de versterker zijn vuil.</li> <li>Interferentie veroorzaakt door een televisie.</li> </ul>	<ul style="list-style-type: none"> <li>Sluit de CD-speler op de AUX of CD-aansluitingen van de versterker aan. Sluit de CD-speler niet op de PHONO-aansluitingen aan.</li> <li>Maak deze onderdelen schoon.</li> <li>Schakel de televisie uit of zet de CD-speler verder van de televisie vandaan.</li> </ul>
Het televisiebeeld of de FM-uitzending is gestoord.	<ul style="list-style-type: none"> <li>De storing wordt door de CD-speler veroorzaakt.</li> </ul>	<ul style="list-style-type: none"> <li>Trek de stekker van het netsnoer uit het stopcontact, of plaats de speler verder van de TV of tuner.</li> </ul>
De afstandsbediening werkt niet. (Alleen met de PD-M426A)	<ul style="list-style-type: none"> <li>De batterijen zijn uitgeput.</li> <li>De afstandsbediening is te ver van de CD-speler verwijderd of de hoek waaronder de afstandsbediening wordt gehouden is te groot.</li> <li>Er is een obstakel tussen de afstandsbediening en de CD-speler.</li> </ul>	<ul style="list-style-type: none"> <li>Vervang de batterijen.</li> <li>Het bereik van de afstandsbediening is ongeveer 7 meter en de afstandsbediening moet onder een hoek van maximaal 30 graden t.o.v. de CD-speler worden gehouden.</li> <li>Houd de afstandsbediening op een andere plaats of verwijder het obstakel.</li> </ul>

## SPECIFIKATIES

### 1. Algemeen

Type ..... Compact disc digitaal audiosysteem  
 Voeding ..... AC 220 V - 240 V, 50/60 Hz  
 Opgenomen vermogen ..... 12 W  
 Opgenomen vermogen in stand-by ..... 0,3 W  
 Bedrijfstemperatuur ..... +5 °C — +35 °C  
 Gewicht(zonder Verpakking) ..... 4,0 kg  
 Buitenafmetingen  
 ..... 420 mm (B) x 294 mm (D) x 105 mm (H)

### 2. Audiogedeelte

Frekwentiebereik ..... 2 Hz — 20 kHz  
 Uitgangsspanning ..... 2,0 V  
 Wow en flutter ..... Meetbare grenswaarde  
 (±0,001% W.PIEK ) of minder (EIAJ)  
 Aantal kanalen ..... 2 kanalen (stereo)

### 3. Uitgangsaansluitingen

Audio-lijnuitgang  
 In- en uitgangsaansluitingen (Alleen met de PD-M406A)

### 4. Toebehoren

• Afstandsbediening (Alleen met de PD-M426A) ..... 1  
 • Formaat AAA/R03 batterijen  
 (Alleen met de PD-M426A) ..... 2  
 • Zes-platen magazijn ..... 1  
 • Bedieningssnoer (Alleen met de PD-M406A) ..... 1  
 • Uitgangskabel ..... 1  
 • Gebruiksaanwijzing ..... 1

### OPMERKING:

*Wijzigingen in ontwerp en specificaties op grond van verbeteringen voorbehouden.*

De multi CD-spelers met magazijn voorzien van de  merkering en magazijnen voorzien van dezelfde markering zijn bruikbaar met 12 cm CD's.

Uitgegeven door Pioneer Corporation.  
 Copyright © 2009 Pioneer Corporation.  
 Alle rechten voorbehouden.

# SOLUCIÓN DE PROBLEMAS

Frecuentemente se toman por averías problemas debidos a operaciones incorrectas. Si usted cree que hay algo que no funciona con normalidad en este aparato, compruebe los puntos siguientes. A veces el problema reside en otro componente. Investigue los demás componentes y aparatos eléctricos que esté utilizando.

Si el problema no puede solucionarse incluso después de haber realizado las comprobaciones de la lista de abajo, lleve el aparato a reparar al centro de servicio técnico autorizado por PIONEER o al establecimiento donde lo compró.

Síntoma	Causa probable	Remedio
El cartucho no sale cuando se presiona la tecla EJECT.	<ul style="list-style-type: none"> <li>La clavija de alimentación está desenchufada de la toma de la red.</li> <li>El reproductor se apaga mediante el botón de encendido del mismo.</li> </ul>	<ul style="list-style-type: none"> <li>Conecte la clavija al tomacorriente del amplificador o a una toma de la red.</li> </ul>
Al intentar iniciar la reproducción, ésta se detiene inmediatamente. Pausas o interrupciones durante la reproducción.	<ul style="list-style-type: none"> <li>El disco está al revés.</li> <li>El disco está sucio, etc.</li> </ul>	<ul style="list-style-type: none"> <li>Colóquelo correctamente con la cara de la etiqueta hacia ABAJO.</li> <li>Limpie el disco y vuélvalo a reproducir.</li> </ul>
No hay sonido.	<ul style="list-style-type: none"> <li>Los cables de salida están incorrectamente conectados o flojos.</li> <li>Operación incorrecta del amplificador estéreo.</li> <li>Las clavijas y/o terminales del amplificador están sucios.</li> <li>El reproductor está en el modo de pausa.</li> </ul>	<ul style="list-style-type: none"> <li>Conéctelos correctamente.</li> <li>Compruebe el ajuste de los selectores y de los controles de volumen del amplificador.</li> <li>Límpielos la suciedad.</li> <li>Presione la tecla ►/II (► o II).</li> </ul>
El sonido está distorsionado, ruido en la salida.	<ul style="list-style-type: none"> <li>Conexiones incorrectas.</li> <li>Las clavijas y/o las tomas del amplificador están sucias.</li> <li>Interferencias causadas por un aparato de TV.</li> </ul>	<ul style="list-style-type: none"> <li>Conecte a las tomas CD o AUX del amplificador. No conecte a las tomas de entrada PHONO.</li> <li>Limpie la suciedad.</li> <li>Desconecte la alimentación del aparato de TV, o aleje de éste el reproductor.</li> </ul>
La imagen del televisor fluctúa o las radiodifusiones de FM tienen ruidos.	<ul style="list-style-type: none"> <li>Las interferencias provienen del reproductor de discos compactos.</li> </ul>	<ul style="list-style-type: none"> <li>Desenchufe el cable de alimentación de CA, o separe el reproductor del televisor o sintonizador.</li> </ul>
El reproductor no funciona con el mando a distancia, (PD-M426A solamente)	<ul style="list-style-type: none"> <li>Se han gastado las pilas.</li> <li>El mando a distancia está demasiado alejado del reproductor o el ángulo es incorrecto.</li> <li>Hay algún obstáculo entre el mando a distancia y el reproductor.</li> </ul>	<ul style="list-style-type: none"> <li>Cambie las pilas.</li> <li>El alcance del mando a distancia es aproximadamente de unos 7 m, y dentro de los ángulos de 30 grados a derecha e izquierda de la ventanilla del sensor del reproductor.</li> <li>Opere el mando a distancia desde otra posición o aparte el obstáculo.</li> </ul>

# ESPECIFICACIONES

## 1. Generalidades

Tipo ..... Sistema audiodigital de discos compactos  
 Alimentación ..... CA 220 V - 240 V, 50/60 Hz  
 Consumo ..... 12 W  
 Consumo en modo de espera ..... 0,3 W  
 Temperatura de funcionamiento ..... +5 °C - +35 °C  
 Peso (sin embalaje) ..... 4,0 kg  
 Dimensiones .... 420 mm (An) x 294 mm (Prf) x 105 mm (Al)

## 2. Sección de audio

Respuesta de frecuencia ..... 2 Hz - 20 kHz  
 Voltaje de salida ..... 2,0 V  
 Fluctuación y trémolo Límite de medición ..... (± 0,001% W.PEAK) o menos (EIAJ)  
 Canales ..... 2 canales (estéreo)

## 3. Terminal de salida

Salida de línea de audio  
 Tomas de entrada/salida de control (PD-M406A solamente)

## 4. Accesorios

- Mando a distancia (PD-M426A solamente) ..... 1
- Pilas secas tamaño AAA/R03 (PD-M426A solamente) .... 2
- Cartucho para seis discos compactos ..... 1
- Cabe de control (PD-M406A solamente) ..... 1
- Cable de salida ..... 1
- Manual de instrucciones ..... 1

### NOTA:

Las especificaciones y el diseño están sujetos a cambios sin previo aviso con motivos de mejoras.

Los reproductores de multidiscos compactos tipo cargador que llevan el símbolo  y los cargadores con el mismo símbolo, son compatibles con los discos de 12 cm.

Publicado por Pioneer Corporation.  
 Copyright © 2009 Pioneer Corporation.  
 Todos los derechos reservados.

## СОДЕРЖАНИЕ

МЕРЫ ПРЕДОСТОРОЖНОСТИ ПРИ ОБРАЩЕНИИ С ПРОИГРЫВАТЕЛЕМ .....	74
ПРОВЕРЬТЕ ПОСТАВЛЯЕМЫЕ В КОМПЛЕКТЕ ПРИНАДЛЕЖНОСТИ .....	75
ВСТАВЬТЕ БАТАРЕЙКИ В ПУЛЬТ ДИСТАНЦИОННОГО УПРАВЛЕНИЯ .....	76
РАБОТА ОТ ПУЛЬТА ДИСТАНЦИОННОГО УПРАВЛЕНИЯ .....	76
ПЕРЕД РАБОТОЙ ПРОИГРЫВАТЕЛЯ .....	77
ПОДКЛЮЧЕНИЯ .....	78
ОРГАНЫ УПРАВЛЕНИЯ И ИНДИКАЦИИ .....	79
ОСНОВНЫЕ ОПЕРАЦИИ .....	81
ДОПОЛНИТЕЛЬНЫЕ ОПЕРАЦИИ .....	82
ВОСПРОИЗВЕДЕНИЕ ТОЛЬКО ЖЕЛАЕМЫХ ТРЕКОВ/ДИСКОВ ...	84
ДИАГНОСТИКА НЕИСПРАВНОСТЕЙ .....	87
ТЕХНИЧЕСКИЕ ХАРАКТЕРИСТИКИ .....	87

Этот проигрыватель предназначен для домашнего использования. При коммерческом применении проигрывателя (например, длительном использовании в ресторане), на проигрыватель не будет распространяться гарантия. На этом проигрывателе нельзя воспроизводить компакт-диски в форматах CD Video, VIDEO CD, CD graphics и CD-ROM.

## МЕРЫ ПРЕДОСТОРОЖНОСТИ ПРИ ОБРАЩЕНИИ С ПРОИГРЫВАТЕЛЕМ

### РАСПОЛОЖЕНИЕ

**Устанавливайте проигрыватель в хорошо проветриваемом месте, где он не будет подвергаться воздействию высоких температур и влажности.**

Не устанавливайте проигрыватель в месте, подверженном воздействию прямых солнечных лучей, и рядом с плитами или радиаторами. Перегрев может оказывать отрицательное влияние на корпус и внутренние детали. К тому же, установка проигрывателя в сыром или запыленном месте может привести к неисправности или несчастным случаям.

### МЕРЫ ПРЕДОСТОРОЖНОСТИ ПРИ УСТАНОВКЕ

- Избегайте установки проигрывателя на источниках выделения тепла, например усилителях.
- Устанавливайте этот проигрыватель компакт-дисков как можно дальше от тюнеров и телевизоров. Помехи особенно могут быть заметны при использовании внутренней антенны. В таких случаях, воспользуйтесь наружной антенной или отключите питание проигрывателя компакт-дисков.
- Устанавливайте это устройство на ровной поверхности.

### ЧИСТКА ПРОИГРЫВАТЕЛЯ И ЗАГРУЗЧИКА ДИСКОВ

Чтобы очистить ПРОИГРЫВАТЕЛЬ и ЗАГРУЗЧИК ДИСКОВ, протрите их мягкой сухой тканью. При несмываемой грязи смочите мягкую ткань раствором нейтрального моющего средства, приготовленного растворением одной части моющего средства на 5-6 частей воды, хорошо отожмите и сотрите грязь. Протрите поверхность насухо, используя сухую ткань. Не используйте легкоиспаряющиеся жидкости, такие как бензин и разбавитель, которые являются опасными для этого аппарата.

### ХРАНЕНИЕ КОМПАКТ-ДИСКОВ

Старайтесь не допускать деформирования компакт-дисков, всегда храните диски в их коробках в вертикальном положении, избегая мест с высокой температурой или влажностью или мест с очень низкой температурой.

### ОЧИСТИТЕЛЬ ЛИНЗ ДЛЯ КОМПАКТ-ДИСКОВ

Считывающие линзы проигрывателя не должны загрязняться при обычном использовании, но если по какой-либо причине возникнет неисправность вследствие загрязнения, обратитесь за консультацией в ближайший авторизованный сервисный центр PIONEER. Очистители линз для проигрывателей компакт-дисков имеются в продаже, но при их использовании необходимо проявлять особую осторожность, так как некоторые очистители могут вызывать повреждение линз.

## МЕРЫ ПРЕДОСТОРОЖНОСТИ ПРИ ОБРАЩЕНИИ С ПРОИГРЫВАТЕЛЕМ

### КОНДЕНСАЦИЯ

Если этот аппарат заносится в теплое помещение из холодной среды, или если температура в помещении быстро повышается, внутри аппарата может образоваться конденсация, и аппарат может не достичь своей максимальной производительности. Если это произойдет, оставьте аппарат выключенным примерно на час или повышайте температуру в помещении постепенно.

### ЧИСТКА И ОБРАЩЕНИЕ С КОМПАКТ-ДИСКАМИ

- Всегда содержите компакт-диски в чистоте, осторожно протирая их мягкой тканью от внутренней кромки к наружному краю.
- Если диск становится очень грязным, окуните мягкую ткань в воду и, после тщательного отжима, осторожно сотрите грязь и затем удалите любые капли воды другой мягкой сухой тканью.
- Не используйте на дисках аэрозоли для грампластинок или антистатические средства. Также никогда не чистите диски бензином, разбавителем или другими летучими растворителями, так как это может вызвать повреждение поверхности дисков.
- Используйте с этим проигрывателем компакт-диски, на которых имеется указанная ниже маркировка. (Оптические цифровые аудиодиски.)
- Когда держите диски, не касайтесь их рабочих поверхностей (сторона с «радужным» отражением, противоположная стороне с этикеткой). Держите диск за края или за один край и центральное отверстие.
- Не прикрепляйте клейкие этикетки или ленту к поверхностям этикетки диска. Также не царапайте и не повреждайте этикетку.
- Диски внутри проигрывателя вращаются с высокой скоростью. Не используйте поврежденные (имеющие трещины или деформированные) диски.
- Не используйте компакт-диск особой формы (имеющий форму, отличную от круглого диска, например диск сердцевидной формы). В противном случае, может возникнуть неисправность.

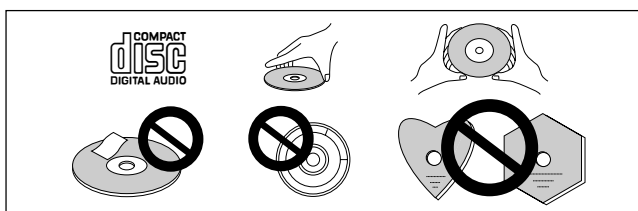

#### ПРИМЕЧАНИЯ:

- Для воспроизведения компакт-дисков диаметром 8 см необходим специальный многодисковый загрузчик (JD-M108, JD-M308), который приобретается отдельно. Перед его использованием обязательно внимательно прочитайте инструкции по эксплуатации.
- Адаптеры для компакт-дисков диаметром 8 см: Возможно, что даже адаптер, соответствующий рекомендуемым стандартным спецификациям для компакт-дисков, будет непригоден к использованию с данным проигрывателем компакт-дисков. Рекомендуется использовать специальный многодисковый загрузчик (JD-M108, JD-M308).
- Никогда не загружайте компакт-диск диаметром 8 см или его адаптер в стандартный загрузчик дисков диаметром 12 см. Это может вызвать серьезное повреждение проигрывателя компакт-дисков.
- Не вставляйте в поставляемый в комплекте загрузчик только диск диаметром 8 см и адаптер.

## ПРОВЕРЬТЕ ПОСТАВЛЯЕМЫЕ В КОМПЛЕКТЕ ПРИНАДЛЕЖНОСТИ

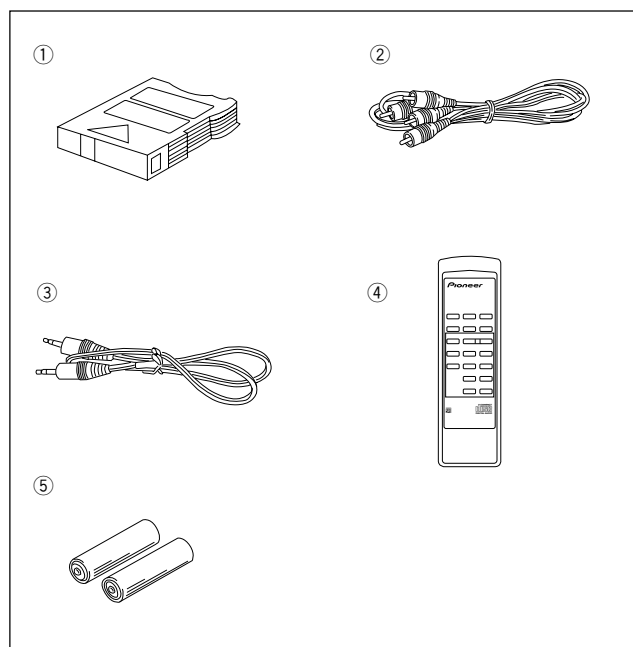

- ① 1 загрузчик (магазин) на 6 компакт-дисков (именуемый в пояснительном тексте как 6-дисковый загрузчик).

#### ПРИМЕЧАНИЕ:

Поставляемый в комплекте 6-дисковый загрузчик применяется только для дисков диаметром 12 см.

- ② 1 аудио кабель (тюльпаны)  
③ 1 кабель управления (только PD-M406A)  
④ 1 пульт дистанционного управления (только PD-M426A)  
⑤ 2 сухих батарейки размера AAA/R03 (только PD-M426A)

## ВСТАВЬТЕ БАТАРЕЙКИ В ПУЛЬТ ДИСТАНЦИОННОГО УПРАВЛЕНИЯ (только PD-M426A)

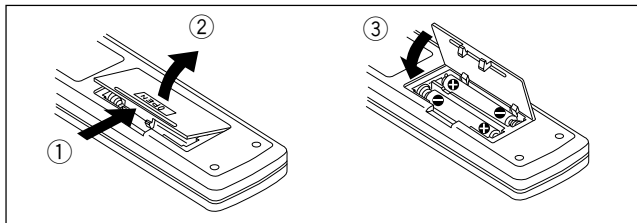

Откройте крышку батарейного отсека в задней части пульта дистанционного управления и вставьте батарейки (размера «AAA» (IEC R03)), соблюдая правильную полярность  $\oplus$  и  $\ominus$ .

### ПРИМЕЧАНИЯ:

- Если пульт дистанционного управления не используется в течение длительного времени (один месяц или более), извлеките батарейки во избежание их утечки. При возникновении утечки осторожно сотрите электролит с батареек внутри отсека и замените батарейки новыми.
- Не кладите на верхнюю поверхность пульта дистанционного управления книги или другие предметы, так как можно вдавить кнопки, вызывая быстрое расходование заряда батареек.

Неправильное использование батареек может вызвать их утечку или разрушение. Всегда соблюдайте следующие инструкции:

- Всегда вставляйте батарейки в батарейный отсек правильно, соблюдая положительную  $\oplus$  и отрицательную  $\ominus$  полярность, как показано на индикации внутри отсека.
- Никогда не сочетайте новые и использованные батарейки.
- Батарейки одного размера могут иметь разные напряжения, в зависимости от марки. Не сочетайте батарейки разных марок.

## РАБОТА ОТ ПУЛЬТА ДИСТАНЦИОННОГО УПРАВЛЕНИЯ (только PD-M426A)

При использовании пульта дистанционного управления наведите передатчик инфракрасных сигналов устройства на приемник дистанционного управления (СЕНСОР ДИСТАНЦИОННОГО УПРАВЛЕНИЯ) на передней панели проигрывателя. Пульт ДУ можно использовать на расстоянии примерно до 7 метров от дистанционного датчика и под углом примерно до 30 градусов.

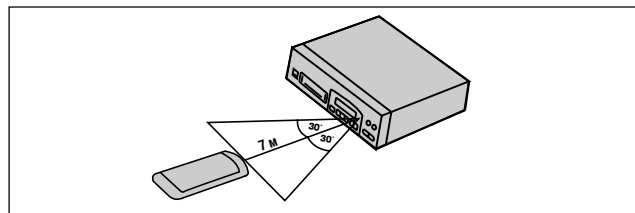

### ПРИМЕЧАНИЕ:

Если окно сенсора дистанционного управления находится в положении, когда на него попадает яркий свет, например, солнечный или флуоресцентный свет, то управление может быть невозможно.

### ПРИМЕЧАНИЕ для модели PD-M406A:

Управление моделью PD-M406A осуществляется с помощью пульта ДУ, который поставляется с усилителем. (См. стр. 78.)

# ПЕРЕД РАБОТОЙ ПРОИГРЫВАТЕЛЯ

## ВСТАВЬТЕ ДИСКИ В 6-ДИСКОВЫЙ ЗАГРУЗЧИК

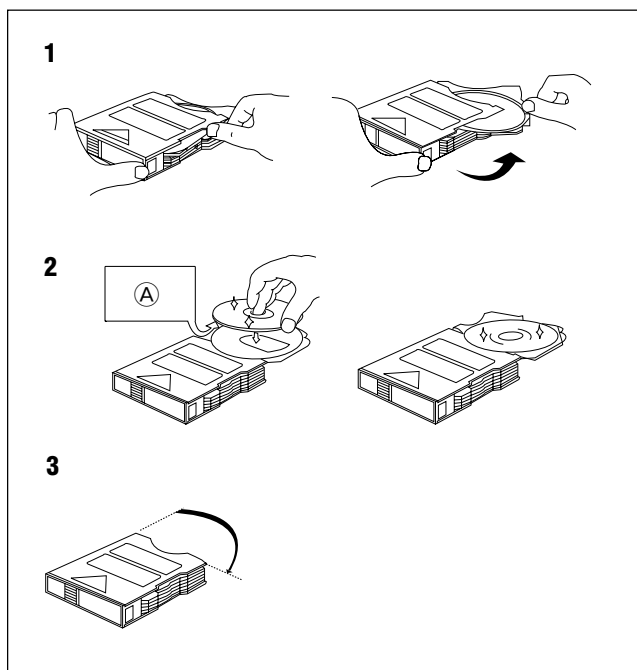

Вставьте имеющиеся у вас диски в поставляемый в комплекте загрузчик дисков. Можно вставить до 6 дисков. Нумерация дисков начинается с 1 для диска, находящегося в самом верхнем лотке, и затем возрастает в порядке сверху вниз до 6 для диска, находящегося в самом нижнем лотке. Загрузчик имеет окно, через которое можно проверить выдвижной лоток для диска. Через это окно можно проверить номер проигрываемого диска, даже во время воспроизведения.

- 1. Выдвиньте только один лоток для диска.**
- 2. Установите диск стороной с этикеткой вниз.**  
Ⓐ Сторона с этикеткой вниз.
- 3. Вдвиньте лоток с диском в первоначальное положение.**
- 4. Вставьте другой диск, повторив шаги 1-3.**

### МЕРЫ ПРЕДОСТОРОЖНОСТИ:

- Убедитесь, что одновременно выдвигается только один лоток для диска. (Когда выдвинут один лоток для диска, не выдвигайте другие лотки.)
- Если диски вставлены стороной с этикеткой вверх, их воспроизведение будет невозможно. Убедитесь, что диски вставлены стороной с этикеткой вниз.
- Никогда не вставляйте в лотки для дисков другие предметы, кроме дисков (музыкальные карточки, материалы с разъяснением содержания диска и т.д.).
- Не касайтесь руками или пальцами рабочей поверхности дисков («радужная» сторона).

## КРЕПЛЕНИЕ ЭТИКЕТОК НА ЗАГРУЗЧИК ДИСКОВ

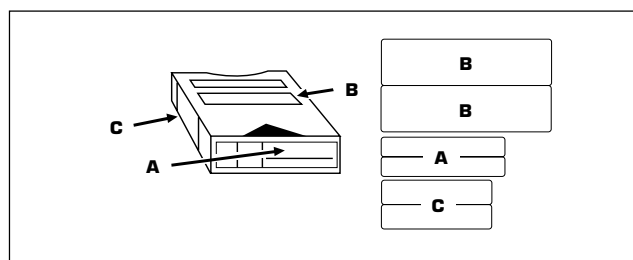

- Всегда прикрепляйте поставляемые в комплекте этикетки в отведенных местах. Корректная работа невозможна, если этикетки или лента прикреплены в других местах.
- Ниже приводятся подходящие способы крепления этикеток:  
A: Для заголовков  
B: Для названий дисков  
C: Для классификации
- Не прикрепляйте этикетки поверх других этикеток.

Дополнительные загрузчики дисков, идентичные поставляемому в комплекте загрузчику, применяются в качестве опций (\*JD-M100, JD-M200, JD-M300, JDM108, JD-M308). Используйте их для создания своей собственной коллекции дисков, с отдельными загрузчиками для каждого артиста или жанра.

\* JD-M100/JD-M200/JD-M300

..... Загрузчик дисков диаметром 12 см  
JD-M108/JD-M308 ..... Загрузчик дисков диаметром 8 см

### ПРИМЕЧАНИЕ:

Не загружайте диски диаметром 8 см в загрузчик дисков диаметром 12 см.

# ПОДКЛЮЧЕНИЯ

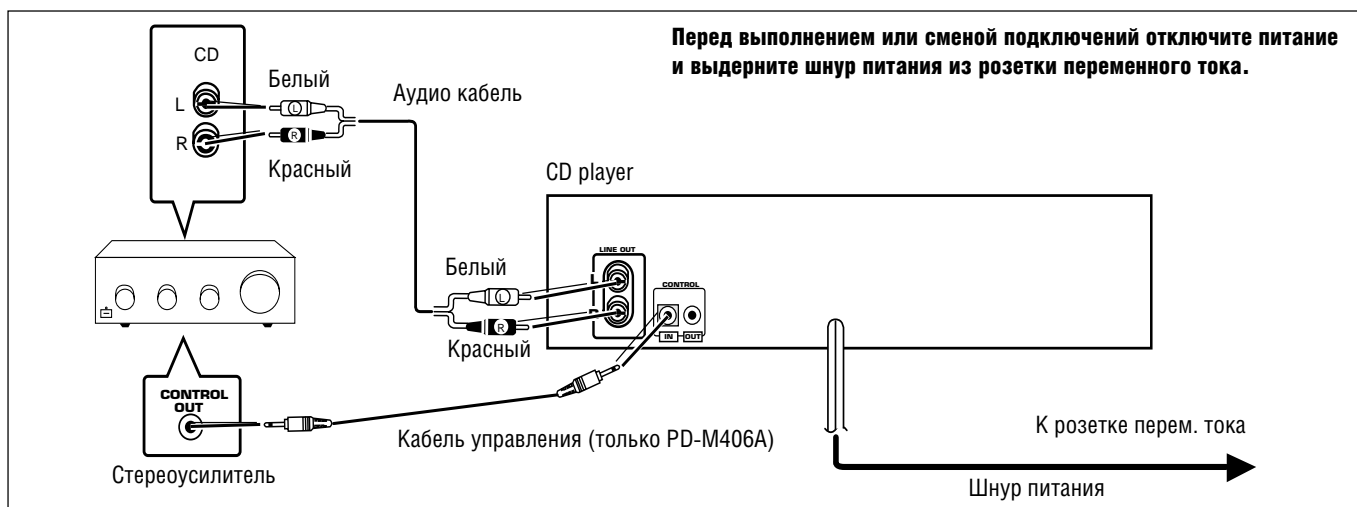

## Выполнение подключений

1. Подсоедините гнезда **LINE OUT** (линейный выход) этого аппарата к входным гнездам (**CD** или **AUX**) усилителя. Убедитесь, что белые штекеры подсоединены к левым (**L**) гнездам, а красные штекеры - к правым (**R**) гнездам.

- Убедитесь, что этот аппарат не подключен к гнездам **PHONO** усилителя, так как звук будет искажен, и обычное воспроизведение будет невозможно.

2. Подключите шнур питания к розетке переменного тока или к выходному разъему переменного тока на усилителе.

- Убедитесь, что штекеры полностью вставлены в гнезда и в розетку.

## Дистанционное управление системой с помощью стереоусилителя Pioneer, имеющего маркировку **SR** (только PD-M426A).

Если используется стереоусилитель Pioneer, имеющий маркировку **SR**, подключите гнездо **CONTROL IN** на задней панели проигрывателя компакт-дисков к гнезду **CONTROL OUT** усилителя. Это подключение позволит управлять проигрывателем компакт-дисков с помощью пульта ДУ, поставляемого в комплекте со стереоусилителем. Если не планируется использовать эту функцию, не нужно подключать гнезда **CONTROL IN/OUT**.

- Кабель управления поставляется в комплекте с проигрывателем компакт-дисков.
- Поставляемый в комплекте с усилителем пульт ДУ можно использовать для управления операциями воспроизведения, остановки, паузы, поиска трека/диска и замены диска.
- Более подробно о подключениях и работе см. инструкцию по эксплуатации, поставляемую в комплекте со стереоусилителем.

### ПРИМЕЧАНИЯ:

- Если к гнезду **CONTROL IN** проигрывателя подсоединен шнур дистанционного управления, то невозможно выполнять прямое управление проигрывателем с помощью пульта ДУ. Работайте с проигрывателем от пульта ДУ, наводя его на усилитель.
- Обязательно надежно подсоедините оба штекера шнура дистанционного управления к клеммам **CONTROL IN** и **CONTROL OUT**. Не подсоединяйте только один конец кабеля (только PD-M406A).
- Перед подсоединением шнура питания и аудио кабеля обязательно отключите питание усилителя.

## Подсоединение шнура питания

Подсоедините шнур питания к розетке переменного тока или выходу переменного тока на усилителе.

- Убедитесь, что штекеры полностью вставлены в гнезда и розетку.

## ПОДКЛЮЧЕНИЕ ШНУРА ПИТАНИЯ И ФУНКЦИИ

Некоторые функции невозможно выполнить в зависимости от подключения шнура питания переменного тока.

Функция	Подсоединение и отсоединение шнура питания переменного тока	Вкл/Выкл с помощью кнопки на аппарате
Воспроизведение с таймером	Да	Да
Память программы	Нет	Нет
Память программы с функцией отмены	Нет	Нет

Более подробно см. описание каждой функции в настоящих Инструкциях по эксплуатации.

### Воспроизведение с таймером:

Используя имеющийся в продаже таймер, можно автоматически запустить воспроизведение в любой момент времени.

#### 1. Вставьте загрузчик дисков в его слот.

#### 2. Установите желаемое время начала воспроизведения.

По таймеру будет подано питание на усилитель и проигрыватель в заранее установленное время, с подключением всех компонентов и запуском режима воспроизведения. Воспроизведение начинается с первого трека на первом диске.

### Меры предосторожности:

- Не отсоединяйте шнур питания и не отключайте питание таймера во время воспроизведения, так как это может вызвать повреждение диска.
  - Если при выключенном питании аппарата (режим ожидания) происходит аварийное отключение электропитания, то при его возобновлении питание аппарата включится автоматически с помощью функции воспроизведения с таймером.
- ОТСОЕДИНИТЕ ШНУР ПИТАНИЯ, ЕСЛИ ПРОИГРЫВАТЕЛЬ НЕ ИСПОЛЬЗУЕТСЯ ДЛИТЕЛЬНОЕ ВРЕМЯ.**

## ОРГАНЫ УПРАВЛЕНИЯ И ИНДИКАЦИИ

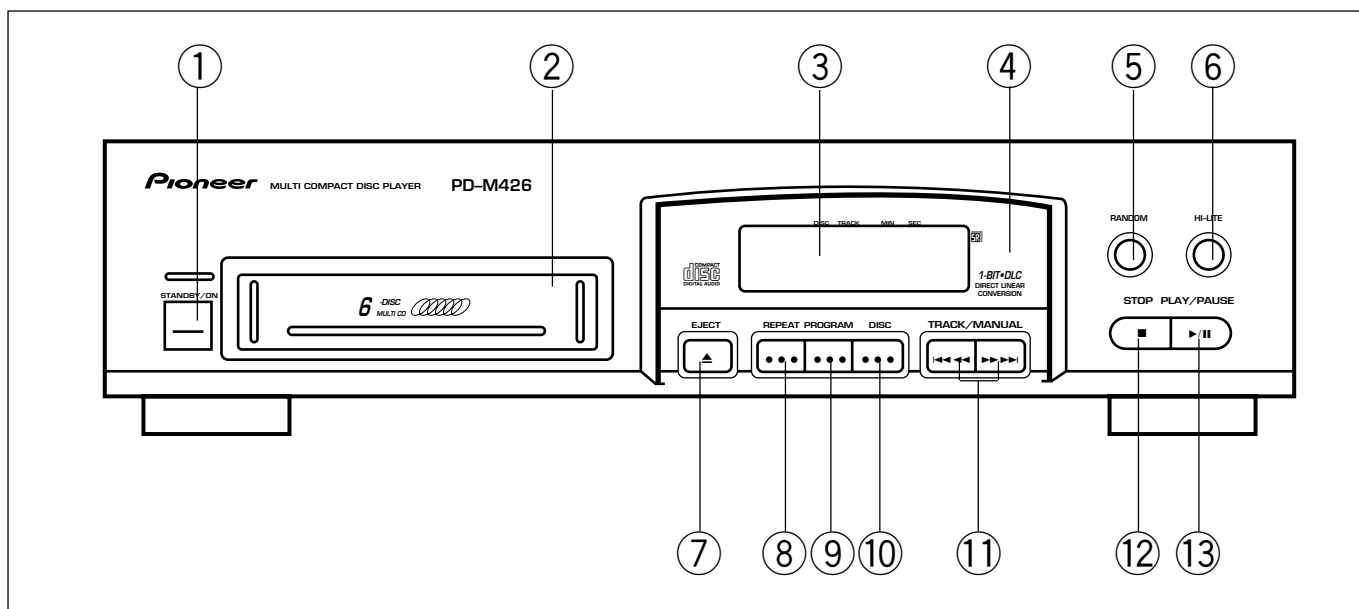

### ПЕРЕДНЯЯ ПАНЕЛЬ

- ① Выключатель ожидание/вкл (STANDBY/ON)
- ② Слот для установки ЗАГРУЗЧИКА ДИСКОВ
- ③ Окно дисплея
- ④ Окно сенсора дистанционного управления (только PD-M426A)  
Принимает сигнал с пульта ДУ.
- ⑤ Кнопка воспроизведения в случайном порядке (RANDOM)
- ⑥ Кнопка сканирования Hi-Lite (HI-LITE)
- ⑦ Кнопка извлечения диска (EJECT ▲)
- ⑧ Кнопка повторного воспроизведения (REPEAT)
- ⑨ Кнопка программы (PROGRAM)
- ⑩ Кнопка диска (DISC)
- ⑪ Кнопки поиска трека/ручного поиска (TRACK/MANUAL ◀◀ ◀◀ , ▶▶ ▶▶)
- ⑫ Кнопка остановки (STOP ■)
- ⑬ Кнопка воспроизведения/паузы (PLAY/PAUSE ▶/||)

## ОРГАНЫ УПРАВЛЕНИЯ И ИНДИКАЦИИ

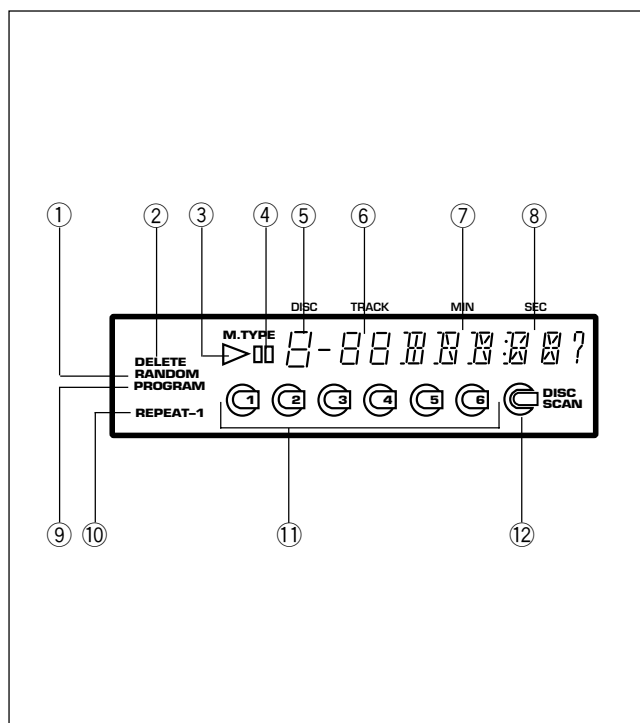

### ОКНО ДИСПЛЕЯ

- ① **RANDOM** (случайное воспроизведение)
- ② **DELETE** (отмена)
- ③ **PLAY** (воспроизведение)
- ④ **PAUSE** (пауза)
- ⑤ **Номер диска**
- ⑥ **Номер трека**
- ⑦ **Минуты**
- ⑧ **Секунды**
- ⑨ **PROGRAM** (программа)
- ⑩ **REPEAT** (повторное воспроизведение)
- ⑪ **DISC** (диск)
- ⑫ **DISC SCAN** (сканирование диска)

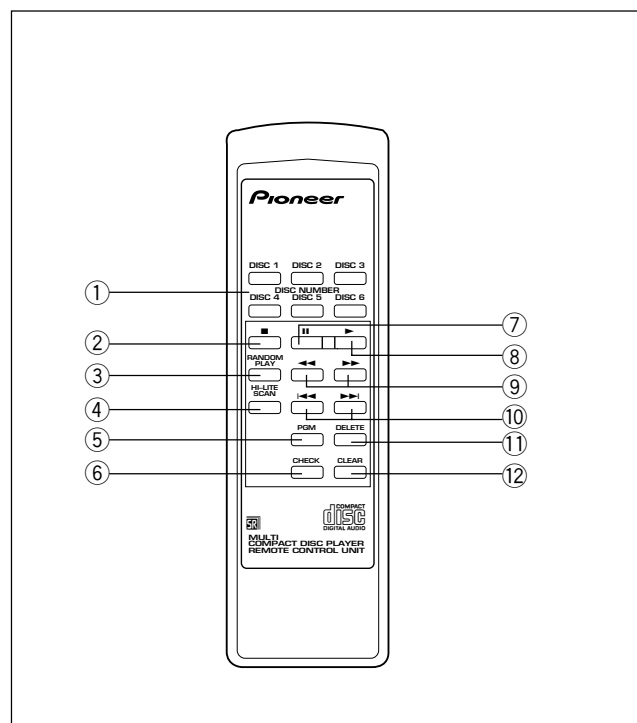







### ПУЛЬТ ДИСТАНЦИОННОГО УПРАВЛЕНИЯ (только PD-M426A)

Кнопки пульта ДУ с такими же названиями или маркировками, как и кнопки на передней панели проигрывателя управляют теми же операциями, что и соответствующие кнопки передней панели.

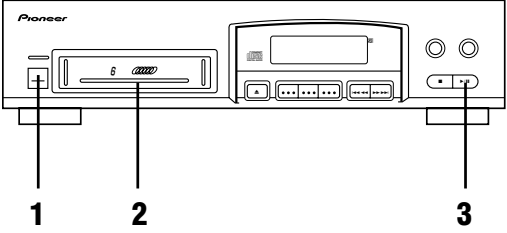
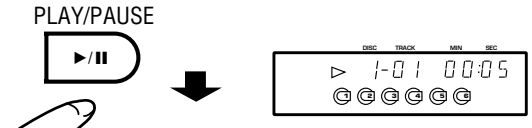
- ① **Кнопки номера диска (DISC 1-DISC 6)**
- ② **Кнопка остановки (STOP ■)**
- ③ **Кнопка воспроизведения в случайном порядке (RANDOM PLAY)**
- ④ **Кнопка сканирования Hi-Lite (HI-LITE SCAN)**
- ⑤ **Кнопка программы (PGM)**
- ⑥ **Кнопка проверки (CHECK)**
- ⑦ **Кнопка паузы (PAUSE II)**
- ⑧ **Кнопка воспроизведения (PLAY ►)**
- ⑨ **Кнопки ручного поиска (MANUAL ◀◀ , ▶▶)**
- ⑩ **Кнопки поиска трека (TRACK ◀◀ , ▶▶)**
- ⑪ **Кнопка отмены (DELETE)**
- ⑫ **Кнопка стирания (CLEAR)**

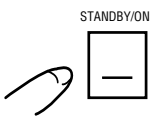
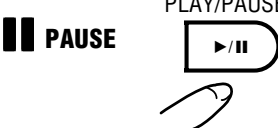
# ОСНОВНЫЕ ОПЕРАЦИИ

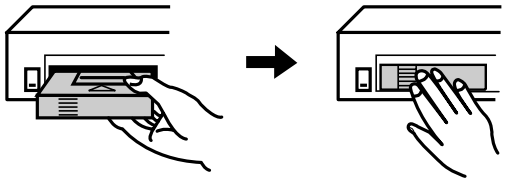
## ДЛЯ ВОСПРОИЗВЕДЕНИЯ КОМПАКТ-ДИСКА

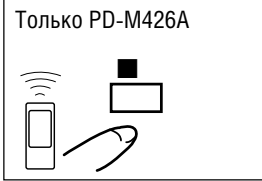
	<p><b>3</b> PLAY/PAUSE</p>  <p>Только PD-M426A</p> 
<p><b>1</b></p> 	<p>PAUSE</p>  <p>Только PD-M426A</p> 
<p><b>2</b></p> 	<p>STOP</p>  <p>Только PD-M426A</p> 

- 1. Нажмите на выключатель STANDBY/ON для включения питания.**
- 2. Вставьте загрузчик дисков, протолкнув его до щелчка.**
  - Предварительно вставьте в загрузчик диски для воспроизведения. (См. раздел «ПЕРЕД РАБОТОЙ ПРОИГРЫВАТЕЛЯ» на стр.77.)
  - В режиме ожидания, при вставке загрузчика дисков происходит автоматическое включение питания.
- 3. Нажмите кнопку ►/|| для начала воспроизведения.**

### Для временной остановки воспроизведения:

Нажмите **кнопку ►/||** во время воспроизведения. Загорается индикатор **||**, и в этом месте воспроизведение приостанавливается. При повторном нажатии **кнопки ►/||** или **кнопки ►** воспроизведение возобновляется с того места, где был введен режим паузы.

### Для остановки воспроизведения:

Нажмите **кнопку ■**. Проигрыватель возвращается к началу первого трека на диске, воспроизведение которого было остановлено. Если **кнопка ■** нажимается два раза, проигрыватель возвращается к началу первого трека на первом диске и переходит в режим остановки.

### Примечание (только для PD-M426A):

Проигрыватель компакт-дисков можно отключить с помощью пульта дистанционного управления или кнопки питания AV-ресивера, но включить его с помощью пульта нельзя.

### Примечание (только для PD-M406A):

Устройство с выходом SR-OUT, подключенное через вход SR-IN, также можно отключить при выполнении аналогичной операции, но включить его нельзя.

### Для остановки воспроизведения и извлечения загрузчика дисков:

Нажмите **кнопку EJECT (▲)**, извлеките загрузчик дисков и затем нажмите на **выключатель STANDBY/ON** для отключения питания.

Операции, помеченные знаком [  ], выполняются с помощью пульта ДУ.

### Меры предосторожности при обращении с загрузчиками дисков:

- При вставке загрузчика дисков в проигрыватель убедитесь в правильном направлении.
- После использования, храните загрузчик в поставляемом в комплекте футляре. Не размещайте в местах, подверженных воздействию высоких температур или прямого солнечного света.
- Не разбирайте загрузчики дисков.
- Будьте осторожны, чтобы не уронить и не ударить загрузчик дисков. Также не прикладывайте больших усилий к извлеченным лоткам.
- Использование для чистки загрузчика бензина, разбавителя, инсектицидов или других легкоиспаряющихся жидкостей может вызвать повреждение его поверхности, поэтому храните загрузчики дисков на удалении от таких материалов.

## ДОПОЛНИТЕЛЬНЫЕ ОПЕРАЦИИ

### ПОИСК ДИСКА - ДЛЯ ПОИСКА ОПРЕДЕЛЕННОГО ДИСКА

В режиме воспроизведения или остановки:

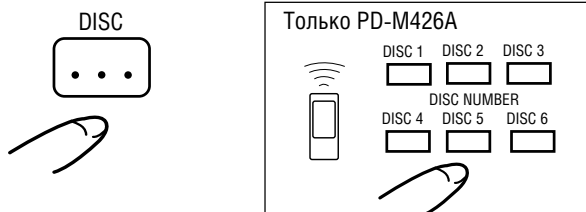

Для выполнения поиска диска, либо используйте **кнопку DISC**, чтобы выбрать номер желаемого диска, затем нажмите **кнопку ►/II**, либо нажмите еще одну из **кнопок DISC NUMBER (DISC 1-DISC 6)**; проигрыватель будет осуществлять поиск выбранного диска и начнет воспроизведение с начала этого диска.

#### ПРИМЕЧАНИЯ:

- Если на дисплее появляется индикация «**no DISC**» (нет диска), значит нажат номер диска лотка, в котором диск отсутствует.
- Во время воспроизведения по программе нельзя выполнять поиск диска.

### ПОИСК ТРЕКА - ДЛЯ ПОИСКА ОПРЕДЕЛЕННОГО ТРЕКА

В режиме воспроизведения, паузы или остановки

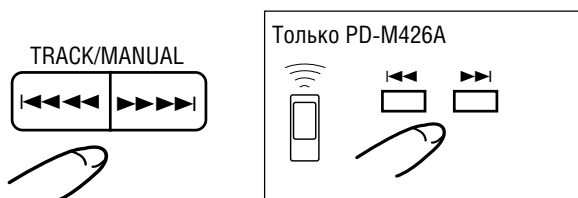

Если **кнопку ►►►►** нажать один раз или определенное количество раз, воспроизведение перемещается к началу трека, расположенного после проигрываемого трека. Положение искомого трека соответствует количеству раз нажатия этой кнопки. Если **кнопка I◀◀◀** нажимается один раз, воспроизведение возвращается к началу проигрываемого трека. Если эта кнопка нажимается более одного раза, воспроизведение возвращается к треку, расположенному перед проигрываемым треком.

- Если **кнопка ►►►►** или **кнопка I◀◀◀** используется в режиме паузы или режиме остановки, для начала воспроизведения нажмите **кнопку ►/II**.

#### ПРИМЕЧАНИЯ:

- Во время воспроизведения по программе, **кнопку ►►►►** (или ►►) или **кнопку I◀◀◀** (или I◀◀) можно использовать для выбора запрограммированного трека.
- Во время обычного воспроизведения поиск трека можно выполнять только на одном диске. В режиме остановки эту операцию можно выполнять с 1-го до 99-го трека.

### РУЧНОЙ ПОИСК - ДЛЯ ПОИСКА ОПРЕДЕЛЕННОГО ФРАГМЕНТА

В режиме воспроизведения или остановки

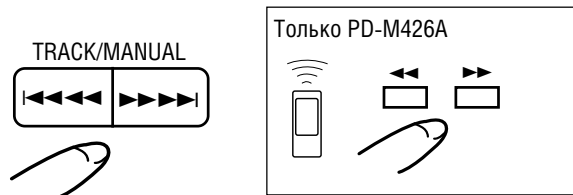

Если держать нажатой **кнопку ►►►►**, выполняется ускоренное воспроизведение вперед к концу диска. Когда при воспроизведении достигается конец диска, проигрыватель переходит в режим паузы, и на дисплее появляется индикация «**END**». Если держать нажатой **кнопку I◀◀◀**, выполняется ускоренное воспроизведение назад к началу диска. Когда достигается желаемый фрагмент, отпустите **кнопку ►►►►** или **кнопку I◀◀◀**. Проигрыватель переходит в основной режим (воспроизведения или паузы), когда отпускается **кнопка ►►►►** или **I◀◀◀**.

#### ПРИМЕЧАНИЯ:

- Во время обычного воспроизведения, ручной поиск можно выполнять только на одном диске.
- Во время воспроизведения по программе ручной поиск можно выполнять только на одном шаге программы.

### ДЛЯ ПОВТОРНОГО ВОСПРОИЗВЕДЕНИЯ

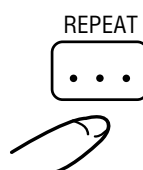

Для многократного воспроизведения отображаемого на дисплее трека нажмите один раз **кнопку REPEAT**. Загорается индикатор REPEAT-1. **Кнопку REPEAT** можно нажимать в любом режиме воспроизведения.

Для многократного воспроизведения всех треков на всех дисках в режиме обычного воспроизведения или в заданном режиме воспроизведения (воспроизведение по программе, воспроизведение программы с функцией отмены или воспроизведение в случайном порядке), нажмите два раза **кнопку REPEAT**. Загорается индикатор REPEAT.

- Для выхода из режима повтора нажмите **кнопку REPEAT** для того, чтобы погас индикатор REPEAT-1 или REPEAT.

**СЛУЧАЙНОЕ ВОСПРОИЗВЕДЕНИЕ - ДЛЯ ВОСПРОИЗВЕДЕНИЯ ВСЕХ ТРЕКОВ В СЛУЧАЙНОМ ПОРЯДКЕ**



Нажмите **кнопку случайного воспроизведения (RANDOM (PLAY))**. Все треки на всех дисках воспроизводятся в случайном порядке. Для воспроизведения в случайном порядке треков, исключая отмененные треки, нажмите **кнопку RANDOM (PLAY)** после выполнения процедур программы с функцией отмены. См. раздел «Воспроизведение программы с функцией отмены» на стр. 86.

**СКАНИРОВАНИЕ HI-LITE ЗАГРУЗЧИКА ДИСКОВ**

В режиме остановки



Если в режиме остановки один раз нажать **кнопку сканирования HI-LITE (SCAN)**, воспроизведение начинается с точки через 1 минуту после начала первого трека, и первый трек каждого диска воспроизводится в течение примерно 10 секунд. В режиме сканирования диска мигает индикатор DISC SCAN. По завершении сканирования первых треков всех дисков проигрыватель переходит в режим остановки.

Если в режиме остановки два раза нажать **кнопку сканирования HI-LITE (SCAN)**, воспроизведение начинается с точки через 1 минуту после начала трека, и каждый трек воспроизводится в течение примерно 10 секунд. В режиме сканирования трека мигает индикатор SCAN. По завершении сканирования всех треков на всех дисках проигрыватель переходит в режим остановки.

**Для выхода из режима сканирования Hi-Lite:**

Нажмите **кнопку ■, ►/II** или **DISC NUMBER (DISC 1-DISC 6)**. Если нажать **кнопку ►/II**, начинается обычное воспроизведение с текущей точки. Если нажать **кнопку DISC NUMBER (DISC 1-DISC 6)**, выбранный диск воспроизводится с начала.

**ПРИМЕЧАНИЯ:**

- Сканирование Hi-Lite можно выполнять, начиная с нужного времени дорожки. Во время воспроизведения нажмите **кнопку сканирования HI-LITE SCAN** в точке, где необходимо начать воспроизведение со сканированием Hi-Lite. Проигрыватель запоминает минуты и секунды этой точки, и выполняется воспроизведение со сканированием, начиная с запомненной точки на каждом треке.
- Каждый раз при нажатии **кнопки HI-LITE SCAN**, происходит переключение режима между сканированием диска и сканированием трека.
- Во время воспроизведения со сканированием треков возможно программирование только желаемых треков. См. Раздел «Прямое программирование» на стр. 85.
- Во время воспроизведения со сканированием треков можно перескочить на желаемый трек с помощью **кнопки ◀◀◀** или **кнопки ▶▶▶**.
- Если нажимается **кнопка REPEAT**, повторится воспроизведение со сканированием Hi-Lite.
- Если время воспроизведения трека меньше одной минуты или меньше времени, занесенного в память, воспроизведение со сканированием Hi-Lite выполняется с начала трека в течение примерно 10 секунд. Если время воспроизведения трека меньше 10 секунд, трек воспроизводится от начала до конца.

## ВОСПРОИЗВЕДЕНИЕ ТОЛЬКО ЖЕЛАЕМЫХ ТРЕКОВ/ДИСКОВ

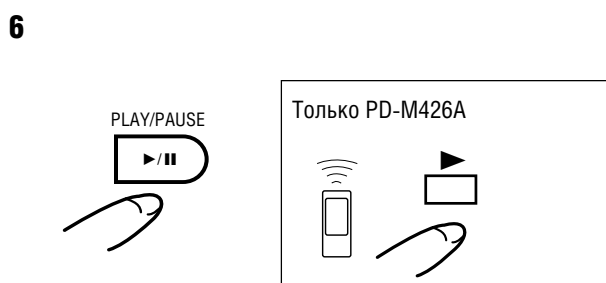
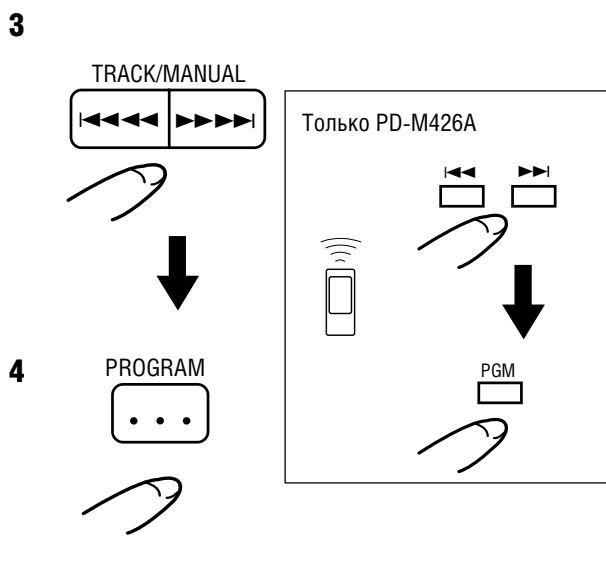
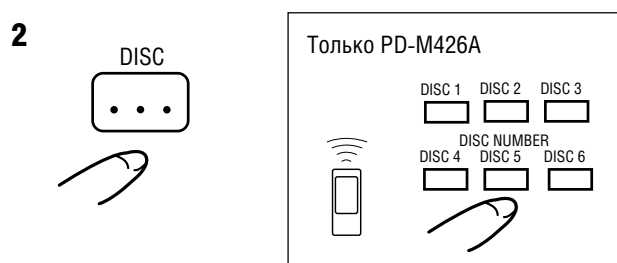
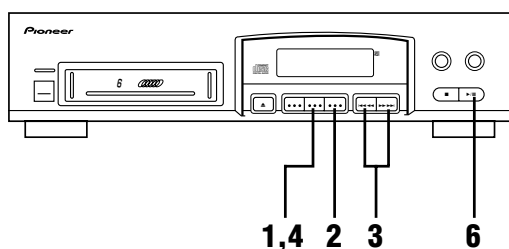

### ВОСПРОИЗВЕДЕНИЕ ПО ПРОГРАММЕ - для ПРОГРАММИРОВАНИЯ ТРЕКОВ/ДИСКОВ в ЖЕЛАЕМОМ ПОРЯДКЕ

- 1. При остановленном проигрывателе нажмите кнопку программы (PROGRAM), чтобы загорелся индикатор PROGRAM.**
- 2. Используйте кнопку DISC или одну из кнопок номера диска (DISC NUMBER) для выбора номера желаемого диска.**  
На дисплее появится номер выбранного диска.
- 3. Затем нажмите кнопку <math>\lll</math> или <math>\ggg</math> для выбора желаемого трека.**  
На дисплее появится номер выбранного трека.
- 4. В заключение, нажмите кнопку PROGRAM или подождите примерно две секунды; программа будет сохранена в памяти.**  
Если кнопку PROGRAM нажать после выбора только номера диска, появится индикатор «AL», указывая на выбор режима «Disc All Program» (все содержимое диска вводится в программу как один шаг). Однако, при отображении на дисплее индикатора «AL», если кнопка <math>\lll</math> или <math>\ggg</math> используется для указания номера трека, и затем (или через две секунды) нажимается кнопка PROGRAM, тогда выбранный трек будет сохранен в памяти как шаг этой программы.

- 5. Повторите шаги 2, 3 и 4 для программирования других треков.**
- 6. Нажмите кнопку <math>\triangleright/\parallel</math>.**

Треки воспроизводятся в запрограммированном порядке. По окончании воспроизведения всех запрограммированных треков проигрыватель переходит в режим остановки.

#### ПРИМЕЧАНИЕ:

Когда выбирается трек с помощью кнопок <math>\lll</math> или <math>\ggg</math> по шагу 3, номер отображаемого трека программируется автоматически, если кнопки <math>\lll</math> или <math>\ggg</math> не нажимать в течение 2 секунд. Не забудьте последовательно нажимать кнопки <math>\lll</math> или <math>\ggg</math> до появления на дисплее номера желаемого трека.

Для остановки воспроизведения по программе, нажмите кнопку ■.

**Для выхода из режима программирования:**

Во время воспроизведения по программе выберите номер диска с помощью кнопки номера диска (DISC NUMBER) и затем нажмите кнопку ►/II. Проигрыватель переходит в обычный режим воспроизведения, и воспроизведение начинается с начала выбранного диска.

- Можно создавать программы, включающие до 32 шагов.
- Для перехода к предыдущему или последующему шагу в программе нажмите кнопку I◀◀ ◀◀ или ▶▶ ▶▶I.
- Если загрузчик дисков находится в проигрывателе, содержимое программы не будет стираться из памяти, даже если отключено питание.

**ПРИМЕЧАНИЕ:**

Во время программирования с функцией отмены кнопка PROGRAM не работает.

**Прямое программирование:**

Во время обычного воспроизведения или воспроизведения со сканированием Hi-Lite загрузчика дисков, можно запрограммировать проигрываемый трек.

1. Нажмите кнопку PROGRAM для перехода в режим программирования.
2. Для поиска желаемого трека во время обычного воспроизведения можно перескочить на последующие треки, нажав кнопку I◀◀ ◀◀ или ▶▶ ▶▶I.

К тому же, функцию сканирования Hi-Lite загрузчика дисков можно использовать для перехода с одного на другой трек диска.

3. Если необходимо запрограммировать проигрываемый в данный момент трек, нажмите кнопку PROGRAM во время воспроизведения трека.
  - Прямое программирование невозможно во время воспроизведения по программе.

**Для проверки содержимого программы (только PD-M426A):**

В режиме программирования настройте проигрыватель на режим остановки и нажмите кнопку СНЕСК на пульте дистанционного управления. Содержимое программы будет отображаться в запрограммированном порядке.

- После проверки последнего шага программы на дисплее появится индикация «0-00».

**ПРОГРАММИРОВАНИЕ ПАУЗЫ (только PD-M426A)**

Вставка паузы в программу может быть полезна при выполнении записи. Нажмите кнопку II на пульте ДУ вместо ввода номера трека. На панели дисплея появляется индикация «РА».

- Например, при записи на обеих сторонах ленты кассеты, если программируется пауза после последнего трека, записываемого на первой стороне, при воспроизведении по программе будет сделана пауза в этой точке, чтобы дать возможность сменить стороны ленты. Для возобновления воспроизведения по программе после того, как проигрыватель переходит в режим паузы, нажмите кнопку ►/II на пульте ДУ или кнопку II на передней панели.

**ПРИМЕЧАНИЯ:**

- Паузу можно запрограммировать, только когда процедура программирования выполняется в режиме остановки.
- Паузу нельзя запрограммировать в начале программы (P-01), и нельзя запрограммировать две паузы одна за другой.
- Пауза, вставленная в программу, считается как один шаг.
- Если пауза запрограммирована как последний шаг программы, проигрыватель не перейдет в режим паузы.

**Для стирания программы (только PD-M426A):**

В режиме программирования нажмите кнопку CLEAR на пульте дистанционного управления.

Стирается последний шаг программы, и на дисплее отображается содержимое предыдущего шага программы.

**ПРИМЕЧАНИЕ:**

Содержимое программы можно также стереть во время воспроизведения. Однако, таким способом нельзя стереть треки, предшествующие воспроизводимому в данный момент треку.

**Для стирания всего содержимого программы:**

- A. В режиме остановки, нажмите кнопку ■.
- B. При извлечении загрузчика дисков содержимое памяти будет стираться.

**Для изменения содержимого программы (только PD-M426A):**

1. В режиме программирования настройте проигрыватель на режим остановки и нажмите кнопку СНЕСК на пульте ДУ, для того чтобы на дисплее появился шаг программы, который надо скорректировать.
2. Введите новый номер диска с помощью кнопок номера диска и затем нажмите кнопку I◀◀ ◀◀ или ▶▶ ▶▶I, для того чтобы на дисплее появился новый номер трека.
3. Нажмите кнопку PROGRAM.
  - Повторите шаги 1-3 для изменения других треков, при необходимости.
  - Если при коррекции номера трека кнопка I◀◀ ◀◀ или ▶▶ ▶▶I не нажимается в течение 2 секунд, номер отображаемого на дисплее трека автоматически сохраняется в памяти.

## ВОСПРОИЗВЕДЕНИЕ ТОЛЬКО ЖЕЛАЕМЫХ ТРЕКОВ/ДИСКОВ

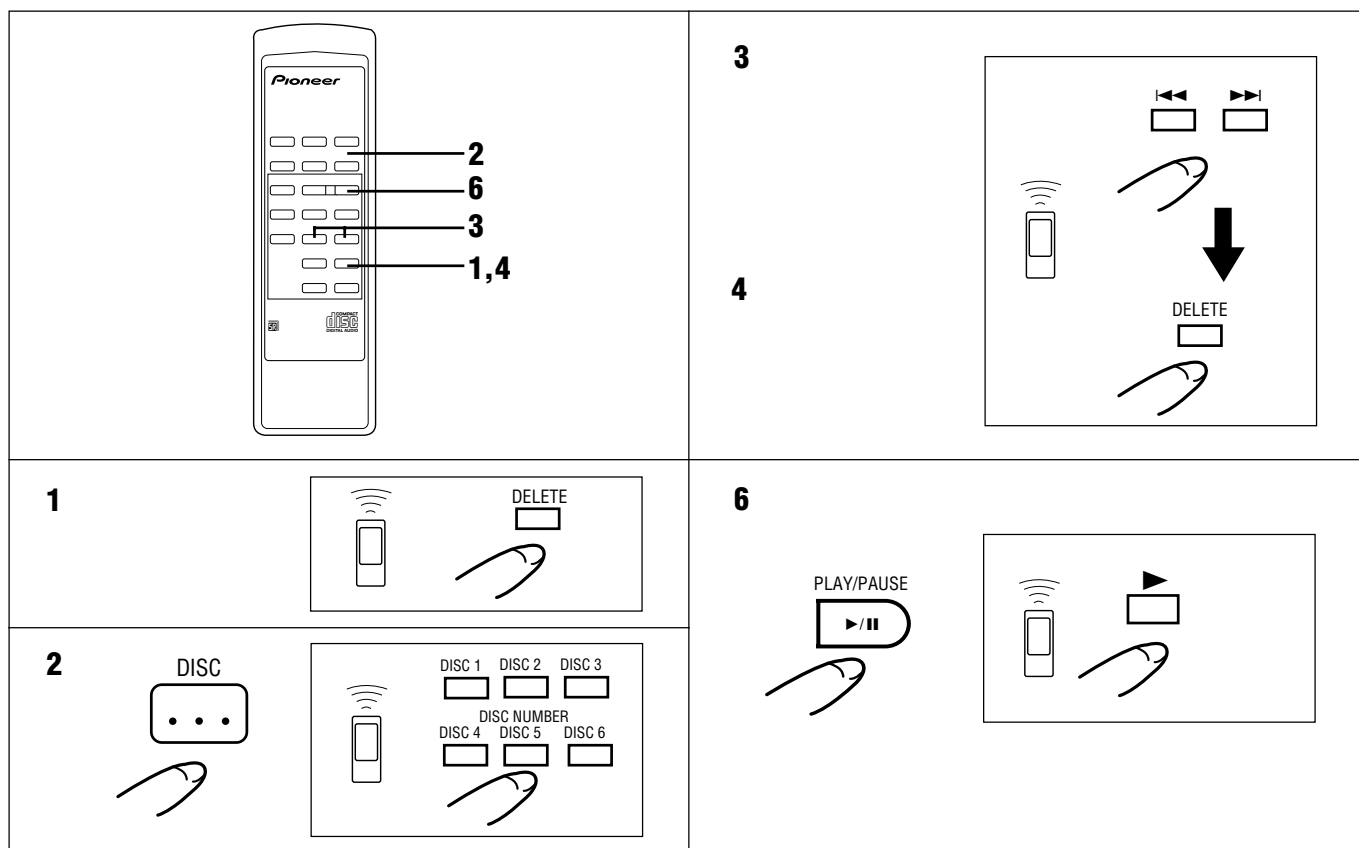

### ВОСПРОИЗВЕДЕНИЕ ПРОГРАММЫ С ФУНКЦИЕЙ ОТМЕНЫ - ДЛЯ ИСКЛЮЧЕНИЯ ИЗ ВОСПРОИЗВЕДЕНИЯ НЕНУЖНЫХ ТРЕКОВ/ДИСКОВ (только PD-M426A)

1. При остановленном проигрывателе нажмите кнопку **DELETE**, чтобы загорелся индикатор **DELETE**.
2. Для выбора номера диска используйте кнопку **DISC** или одну из кнопок номера диска.  
На дисплее появится номер выбранного диска.
3. Затем нажмите кнопку **◀◀◀◀** или **▶▶▶▶** для выбора номера трека.  
На дисплее появится номер выбранного трека.
4. Нажмите кнопку **DELETE** или подождите две секунды; на входе появится трек, воспроизведение которого надо исключить.  
Если кнопка **DELETE** нажимается после выбора только номера диска, появится индикатор «AL», указывая на выбор режима «Disc All Delete» (все содержимое диска будет удалено из памяти программы). Однако, при отображении на дисплее индикатора «AL», если кнопка **◀◀◀◀** или **▶▶▶▶** используется для указания номера трека, и затем (или через две секунды) нажимается **кнопка отмены (DELETE)**, тогда выбранный трек будет удален из памяти как шаг этой программы.
5. Повторите шаги 2, 3 и 4 для отмены воспроизведения других треков.
6. Нажмите кнопку **▶/||**.  
Все треки, исключая отмененные треки/диски, воспроизводятся в порядке номеров диска и трека. По окончании воспроизведения треков проигрыватель переходит в режим остановки.

#### ПРИМЕЧАНИЕ:

Когда выбирается трек с помощью **кнопки ◀◀◀◀** или **▶▶▶▶** по шагу 3, автоматически программируется номер отображаемого на дисплее трека, если **кнопка кнопки ◀◀◀◀** или **▶▶▶▶** не нажимается в течение 2 секунд. Следовательно, не забудьте последовательно нажимать **кнопки кнопки ◀◀◀◀** или **▶▶▶▶** до появления на дисплее номера желаемого трека.

#### Для остановки воспроизведения программы с функцией отмены нажмите кнопку **■**.

- Нельзя отменить номер трека 33 или выше.
- Для перехода к предыдущему или последующему диску/треку, исключая отмененный диск/трек, нажмите кнопку **◀◀◀◀** или **▶▶▶▶**.
- Если в проигрывателе находится загрузчик дисков, содержимое программы с функцией отмены не будет стираться из памяти даже при выключенном питании.

#### ПРИМЕЧАНИЕ:

После программирования для воспроизведения по программе или в режиме воспроизведения по программе, программирование с функцией отмены выполнить нельзя.

#### Для стирания всего содержимого программы с функцией отмены:

- Ⓐ В режиме остановки нажмите **кнопку ■**.
- Ⓑ При извлечении загрузчика дисков содержимое программы будет стираться.
- Ⓒ Нажмите **кнопку CLEAR** на пульте ДУ в режиме остановки или воспроизведения. Если **кнопка CLEAR** нажимается в режиме воспроизведения программы с функцией отмены, проигрыватель переходит в режим обычного воспроизведения.

## ДИАГНОСТИКА НЕИСПРАВНОСТЕЙ

Некорректные операции часто ошибочно принимаются за неисправности и неправильное срабатывание. При обнаружении какой-либо вероятной ошибки в работе компонента, проверьте пункты указанные ниже. Иногда неисправность может происходить от другого компонента. Проверьте другие используемые компоненты и электроприборы.

Если проблему устранить нельзя, даже после выполнения перечисленных ниже проверок, обратитесь в ближайший сервисный центр, уполномоченный компанией PIONEER, или к своему дилеру.

Симптом	Возможная причина	Способы устранения
Загрузчик дисков не выбрасывается при нажатии кнопки EJECT.	<ul style="list-style-type: none"> <li>Вилка шнура питания вынута из розетки.</li> <li>Плеер выключается кнопкой питания.</li> </ul>	<ul style="list-style-type: none"> <li>Подсоедините вилку шнура питания к усилителю или розетке.</li> </ul>
Запущенное воспроизведение сразу же останавливается. Паузы или остановки во время воспроизведения.	<ul style="list-style-type: none"> <li>Диск загружен обратной стороной.</li> <li>На диске грязь и т.д.</li> </ul>	<ul style="list-style-type: none"> <li>Правильно загрузите диск стороной с этикеткой ВНИЗ.</li> <li>Очистите грязь с диска и затем снова запустите воспроизведение.</li> </ul>
Нет звука	<ul style="list-style-type: none"> <li>Неправильно подключены или ослаблены выходные кабели</li> <li>Неправильно работает стереоусилитель.</li> <li>Грязные штекеры и/или клеммы усилителя.</li> <li>Проигрыватель находится в режиме паузы.</li> </ul>	<ul style="list-style-type: none"> <li>Выполните правильное подключение.</li> <li>Проверьте настройки переключателей и регуляторы громкости звука усилителя.</li> <li>Очистите грязь.</li> <li>Нажмите кнопку ►/II (► или II).</li> </ul>
Искажение звука, наличие помех.	<ul style="list-style-type: none"> <li>Неправильные подключения.</li> <li>Грязные штекеры и/или клеммы усилителя.</li> <li>Помехи от телевизора.</li> </ul>	<ul style="list-style-type: none"> <li>Выполните подключение к клеммам AUX или CD усилителя. Не подключайте к клеммам PHONO.</li> <li>Очистите грязь.</li> <li>Выключите телевизор или поместите проигрыватель на удалении от телевизора.</li> </ul>
Неустойчивое изображение на экране телевизора или шумовые помехи при FM-вещании.	<ul style="list-style-type: none"> <li>Помехи от проигрывателя компакт-дисков.</li> </ul>	<ul style="list-style-type: none"> <li>Выдерните вилку шнура питания из розетки и поместите проигрыватель на удалении от телевизора или тюнера.</li> </ul>
Не работает пульт дистанционного управления. (только PD-M426A)	<ul style="list-style-type: none"> <li>Разряжены батарейки.</li> <li>Пульт ДУ расположен слишком далеко от проигрывателя или под слишком большим углом.</li> <li>Препятствие между проигрывателем и пультом ДУ.</li> </ul>	<ul style="list-style-type: none"> <li>Замените батарейки.</li> <li>Расстояние между пультом дистанционного управления и проигрывателем не должно превышать 7 метров. Рабочий угол относительно передней панели находится в пределах 30° от правого или левого торца проигрывателя.</li> <li>Измените положение пульта дистанционного управления или удалите препятствие.</li> </ul>

Неправильное функционирование этого аппарата может быть вызвано статическим электричеством или другими внешними помехами. Для восстановления нормальной работы выдерните вилку шнура питания из розетки и затем воткните ее снова.

## ТЕХНИЧЕСКИЕ ХАРАКТЕРИСТИКИ

### Общие характеристики

Тип ..... Цифровая аудиосистема компакт-дисков  
 Питание ..... 220 В-240 В перем. тока, 50/60 Гц  
 Потребляемая мощность ..... 12 Вт  
 Потребляемая мощность в режиме ожидания ..... 0,3 Вт  
 Рабочая температура ..... +5 °С - +35 °С  
 Вес (без упаковки) ..... 4,0 кг  
 Габариты ..... 420 мм (Ш) x 294 мм (Г) x 105 мм (В)

### Характеристики звука

Частотная характеристика ..... 2 Гц - 20 кГц  
 Выходное напряжение ..... 2,0 В  
 Низко и высокочастотная детонация ..... Пределы измерений (0,001 % W.PEAK) или ниже (EIAJ)  
 Каналы ..... 2 канала (стерео)

### Выходные терминалы

Линейный аудио выход  
 Вход управления/выходные разъемы (только PD-M406A)

### Аксессуары

● Пульт ДУ (только PD-M426A) ..... 1  
 ● AAA/R03 сухие батарейки (только PD-M426A) ..... 2  
 ● 6-ти дисковый загрузчик (магазин) ..... 1  
 ● Кабель управления (только PD-M406A) ..... 1  
 ● Аудио кабель ..... 1  
 ● Инструкции по эксплуатации ..... 1

### ПРИМЕЧАНИЕ:

В связи с постоянным улучшением изделия его технические характеристики и конструкция могут изменяться без предварительного уведомления.

CD плееры магазинного типа  с такой маркировкой и магазины с такой маркировкой совместимы с (12 см) дисками.

Издано Pioneer Corporation.  
 © Pioneer Corporation, 2009.  
 Все права защищены.

<http://www.pioneer.co.uk>  
<http://www.pioneer.fr>  
<http://www.pioneer.de>  
<http://www.pioneer.it>  
<http://www.pioneer.nl>  
<http://www.pioneer.be>  
<http://www.pioneer.es>  
<http://www.pioneer-rus.ru>  
<http://www.pioneer.eu>

Published by Pioneer Corporation.  
Copyright © 2009 Pioneer Corporation.  
All rights reserved.

---

**PIONEER CORPORATION**

4-1, Meguro 1-Chome, Meguro-ku, Tokyo 153-8654, Japan

**Корпорация Пайонир**

4-1, Мегуро 1-Чоме, Мегуро-ку, Токио 153-8654, Япония

**PIONEER ELECTRONICS (USA) INC.**

P.O. BOX 1540, Long Beach, California 90801-1540, U.S.A. TEL: (800) 421-1404

**PIONEER ELECTRONICS OF CANADA, INC.**

300 Allstate Parkway, Markham, Ontario L3R 0P2, Canada TEL: 1-877-283-5901, 905-479-4411

**PIONEER EUROPE NV**

Haven 1087, Keetberglaan 1, B-9120 Melsele, Belgium TEL: 03/570.05.11

**PIONEER ELECTRONICS ASIACENTRE PTE. LTD.**

253 Alexandra Road, #04-01, Singapore 159936 TEL: 65-6472-7555

**PIONEER ELECTRONICS AUSTRALIA PTY. LTD.**

178-184 Boundary Road, Braeside, Victoria 3195, Australia, TEL: (03) 9586-6300

**PIONEER ELECTRONICS DE MEXICO S.A. DE C.V.**

Blvd.Manuel Avila Camacho 138 10 piso Col.Lomas de Chapultepec, Mexico, D.F. 11000 TEL: 55-9178-4270

K002\_A1\_Ru