

***Pioneer***

---

CD RDS-MOTTAKER

**DEH-P7100BT**

Bruksanvisning

***Norsk***

# Declaration of Conformity with regard to the R&TTE Directive 1999/5/EC

Manufacturer:

**Pioneer Corporation**

4-1, Meguro 1-chome, Meguro-ku  
Tokyo 153-8654, Japan

EU Representative's:

**Pioneer Europe NV**

Haven 1087, Keetberglaan 1,  
9120 Melsele, Belgium  
<http://www.pioneer.eu>



## English:

Hereby, Pioneer, declares that this DEH-P7100BT is in compliance with the essential requirements and other relevant provisions of Directive 1999/5/EC.

## Suomi:

Pioneer vakuuttaa täten että DEH-P7100BT tyyppinen laite on direktiivin 1999/5/EY oleellisten vaatimusten ja sitä koskevien direktiivin muiden ehtojen mukainen.

## Nederlands:

Hierbij verklaart Pioneer dat het toestel DEH-P7100BT in overeenstemming is met de essentiële eisen en de andere relevante bepalingen van richtlijn 1999/5/EG

## Français:

Par la présente Pioneer déclare que l'appareil DEH-P7100BT est conforme aux exigences essentielles et aux autres dispositions pertinentes de la directive 1999/5/CE

## Svenska:

Härmed intygar Pioneer att denna DEH-P7100BT står i överensstämmelse med de väsentliga egenskapskrav och övriga relevanta bestämmelser som framgår av direktiv 1999/5/EG.

## Dansk:

Undertegnede Pioneer erklærer herved, at følgende udstyr DEH-P7100BT overholder de væsentlige krav og øvrige relevante krav i direktiv 1999/5/EF

## Deutsch:

Hiermit erkläre Pioneer, dass sich dieses DEH-P7100BT in Übereinstimmung mit den grundlegenden Anforderungen und den anderen relevanten Vorschriften der Richtlinie 1999/5/EG befindet". (BMW)

## Ελληνικά:

ΜΕ ΤΗΝ ΠΑΡΟΥΣΑ Pioneer ΔΗΛΩΝΕΙ ΟΤΙ DEH-P7100BT ΣΥΜΜΟΡΦΟΝΕΤΑΙ ΠΡΟΣ ΤΙΣ ΟΥΣΙΩΔΕΙΣ ΑΠΑΙΤΗΣΕΙΣ ΚΑΙ ΤΙΣ ΛΟΙΠΕΣ ΣΧΕΤΙΚΕΣ ΔΙΑΤΑΞΕΙΣ ΤΗΣ ΟΔΗΓΙΑΣ 1999/5/EK

## Italiano:

Con la presente Pioneer dichiara che questo DEH-P7100BT è conforme ai requisiti essenziali e alle altre disposizioni pertinenti stabilite dalla direttiva 1999/5/CE.

## Español:

Por medio de la presente Pioneer declara que el DEH-P7100BT cumple con los requisitos esenciales y cualesquiera otras disposiciones aplicables o exigibles de la Directiva 1999/5/CE

## Português:

Pioneer declara que este DEH-P7100BT está conforme com os requisitos essenciais e outras disposições da Directiva 1999/5/CE.

## Čeština:

Pioneer tímto prohlašuje, že tento DEH-P7100BT je ve shodě se základními požadavky a dalšími příslušnými ustanoveními směrnice 1999/5/ES

## Eesti:

Käesolevaga kinnitab Pioneer seadme DEH-P7100BT vastavust direktiivi 1999/5/EÜ põhinõuetele ja nimetatud direktiivist tulenevatele teistele asjakohastele sätetele.

## Magyar:

Alulírott, Pioneer nyilatkozom, hogy a DEH-P7100BT megfelel a vonatkozó alapvető követelményeknek és az 1999/5/EC irányelv egyéb előírásainak.

## Latviešu valoda:

Ar šo Pioneer deklarē, ka DEH-P7100BT atbilst Direktīvas 1999/5/EK būtiskajām prasībām un citiem ar to saistītajiem noteikumiem.

## Lietuvių kalba:

Šiuo Pioneer deklaruoją, kad šis DEH-P7100BT atitinka esminius reikalavimus ir kitas 1999/5/EB Direktyvos nuostatas.

## Malti:

Hawnhekk, Pioneer jiddikjara li dan DEH-P7100BT jikkonforma mal-htigijiet essenzjali u ma provvedimenti oħrajn rilevanti li hemm fid-Direttiva 1999/5/EC

## Slovenčina:

Pioneer týmto vyhlasuje, že DEH-P7100BT spĺňa základné požiadavky a všetky príslušné ustanovenia Smernice 1999/5/ES.

## Slovenščina:

Pioneer izjavlja, da je ta DEH-P7100BT v skladu z bistvenimi zahtevami in ostalimi relevantnimi določili direktive 1999/5/ES.

## Română:

Prin prezenta, Pioneer declara ca acest DEH-P7100BT este in conformitate cu cerintele esentiale si alte prevederi ale Directivei 1999/5/EU.

## Български:

С настоящето, Pioneer декларира, че този DEH-P7100BT отговаря на основните изисквания и други съответни постановления на Директива 1999/5/EC.

## Polski:

Niniejszym Pioneer oświadcza, że DEH-P7100BT jest zgodny z zasadniczymi wymogami oraz pozostałymi stosownymi postanowieniami Dyrektywy 1999/5/EC

## Norsk:

Pioneer erklærer herved at utstyret DEH-P7100BT er i samsvar med de grunnleggende krav og øvrige relevante krav i direktiv 1999/5/EF.

## Íslenska:

Hér með lýsir Pioneer yfir því að DEH-P7100BT er í samræmi við grunnkröfur og aðrar kröfur, sem gerðar eru í tilskipun 1999/5/EC

## Takk for at du kjøpte dette PIONEER-produktet.

Les denne håndboken før du bruker produktet første gang for å sikre korrekt bruk. *Oppbevar håndboken et trygt og tilgjengelig sted når du er ferdig med å lese den, slik at den kan tas frem ved fremtidig behov.*

### 01 Før du begynner

- Om denne enheten **6**
  - Funksjoner **6**
  - Bruksmiljø **7**
- Besøk nettstedet vårt **7**
- Hvis det skulle oppstå problemer **7**
- Beskytte enheten mot tyveri **7**
  - Ta av frontpanelet **7**
  - Sette på plass frontpanelet **8**
- Funksjonsvisningsmodus **8**
- Tilbakestille mikroprosessoren **8**

### 02 Oversikt

- Hovedenhet **9**
- Valgfri fjernkontroll **10**
- Visningsindikasjon **11**

### 03 Grunnleggende funksjoner

- Slå av/på **13**
  - Slå på enheten **13**
  - Slå av enheten **13**
- Velge en kilde **13**
- Justere volumet **13**

### 04 Mottaker

- Grunnleggende funksjoner **14**
- Lagre og hente frem radiostasjonsfrekvenser **14**
- Mottak av PTY-alarmkringkasting **14**
- Veksle RDS-visningen **14**
- Innføring i avansert betjening **15**
- Lagre de sterkeste kringkastingsfrekvensene **15**
- Søke etter sterke signaler **15**
- Velge alternative frekvenser **15**
  - Bruke PI-søk **16**
  - Bruke automatisk PI-søk for forhåndsinnstilte stasjoner **16**
  - Begrense stasjoner til nærradioprogrammer **16**

- Motta trafikkmeldinger **16**
- Bruke PTY-funksjoner **17**
  - Søke etter RDS-stasjoner ved hjelp av PTY-informasjon **17**
  - Bruke avbrudd for mottak av nyheter **17**
  - Bruke radiotekst **18**
  - PTY-liste (liste over programtyper) **18**

### 05 Innebygd CD-spiller

- Grunnleggende funksjoner **20**
- Vise tekstinformasjon på en plate **20**
- Velge spor fra sportittelisten **21**
- Velge filer fra filnavnlisten **21**
- Innføring i avansert betjening **21**
- Velge et repetisjonsområde **22**
- Spille av spor i tilfeldig rekkefølge **22**
- Skanne mapper og spor **22**
- Sette avspilling på pause **22**
- Bruke avansert lydheader **23**
- Oppgi platetitler **23**

### 06 Spille av sanger fra USB-lagringsenheter

- Grunnleggende funksjoner **24**
- Velge filer fra filnavnlisten **24**
- Vise tekstinformasjon for en lydfil **24**
- Innføring i avansert betjening **24**
  - Funksjon og betjening **24**

### 07 Spille av sanger på iPod

- Grunnleggende funksjoner **26**
- Bla gjennom etter en sang **26**
  - Søke i sangene etter kategori **26**
  - Søke sanger etter alfabet **26**
- Vise tekstinformasjon på iPod **27**
- Innføring i avansert betjening **27**
  - Funksjon og betjening **27**
- Spille av sanger i tilfeldig rekkefølge (shuffle) **27**

Spille av alle sanger i tilfeldig rekkefølge (shuffle all) **28**

Spille av sanger som er tilknyttet sangen som spilles **28**

Betjene denne enhetens iPod-funksjon fra iPod-en **28**

Endre lydbokhastigheten **29**

## **08** Bruke trådløs Bluetooth-teknologi

Koble til Bluetooth-enheter **30**

- Innføring i tilkoblinger **30**
- Bruke en Bluetooth-enhet til forbindelse **31**
- Forbinde fra denne enheten **31**
- Koble fra Bluetooth-enheter **32**
- Slette en forbundet Bluetooth-enhet **32**
- Koble til en forbundet Bluetooth-enhet og velge en tjeneste **32**
- Koble til en Bluetooth-enhet automatisk **33**
- Vise systemversjon for reparasjon **33**
- Vise Bluetooth-enhets adresse **33**
- Redigere enhetsnavnet **33**
- Oppgi PIN-kode for trådløs Bluetooth-tilkobling **34**

Bluetooth-lyd **34**

- Konfigurering av Bluetooth-lyd **35**
- Grunnleggende funksjoner **35**
- Innføring i avansert betjening **35**
- Spille av sanger på en Bluetooth-lydspiller **35**
- Stoppe avspilling **35**

Bluetooth-telefon **35**

- Konfigurere håndfri telefonbruk **36**
- Foreta et anrop **36**
- Motta et anrop **36**
- Bruke telefonnummerlisten **37**
- Ringe opp et nummer i telefonlisten **37**

– Bruke listen over oppringte/mottatte/tapte anrop **38**

- Innføring i avansert betjening **39**
- Overføre oppføringer til telefonlisten **39**
- Stille inn automatisk svar **39**
- Justere samtalepartnerens lyttevolum **39**
- Slå ringetonen av/på **40**
- Foreta et anrop ved å taste inn telefonnummeret **40**
- Stille inn på privatmodus **40**

## **09** Bruke talegjennkjenningen

Bruke talegjennkjenning til å betjene denne enheten **41**

Bruke talegjennkjenning til å foreta anrop **41**  
Foreta et anrop til et telefonnummer i minnet **42**

Hvis du blir usikker på en kommando: **42**  
Liste over talekommandoer **42**

## **10** Justere lyd

- Innføring i lydjusteringer **44**
- Justere balansen **44**
- Bruke equalizeren **44**
  - Hente frem equalizerkurver **44**
  - Justere equalizerkurver **45**
  - Justere 7-bånds grafisk equalizer **45**
- Justere loudness **46**
- Bruke subwooferutgangen **46**
  - Justere subwooferinnstillingene **46**
- Forsterke bassen **46**
- Bruke høypassfilteret **47**
- Justere kildenivåer **47**
- Bruke automatisk lydutfjerner **47**
- Justere stemmeanvisningsvolumet **48**

## **11** Startinnstillinger

Justere startinnstillinger **49**

- Velge språket **49**
- Stille inn datoen **49**
- Stille klokken **49**
- Slå av/på klokkevisning når enheten er av **50**
- Stille inn FM-søketrinnet **50**
- Stille inn automatisk PI-søk **50**
- Stille inn alarmsignalet **50**
- Stille inn inngangene for ekstrautstyr **51**
- TTS-avspilling (tekst til tale) av lister **51**
- Slå dimmerinnstillingen av eller på **51**
- Stille inn utgang bak og subwooferutgangen **51**
- Slå funksjonsvisning av eller på **52**
- Slå kontinuerlig rulling av/på **52**
- Aktivere BT AUDIO-kilden **52**
- Tilbakestille modulen for trådløs Bluetooth-teknologi **53**
- Oppdatere programvaren for Bluetooth-tilkobling **53**

## 12 Andre funksjoner

- Bruke kilden for ekstrautstyr (AUX) **54**
  - Om AUX1 og AUX2 **54**
  - AUX1-kilde: **54**
  - AUX2-kilde: **54**
  - Velge AUX som kilde **54**
  - Angi AUX-tittelen **54**
- Bruke en ekstern enhet **54**
  - Velge en ekstern enhet som kilde **54**
  - Grunnleggende betjening **55**
  - Avansert betjening **55**
- SMS (Short Message Service)-mottaksvarslingsfunksjon **55**

## 13 Tilgjengelig tilbehør

- Spille av sanger på iPod **56**
  - Grunnleggende betjening **56**
  - Vise tekstinformasjon på iPod **56**
  - Bla gjennom etter en sang **56**

- Innføring i avansert betjening **56**
- Spille av sanger i tilfeldig rekkefølge (shuffle) **57**

## CD-skifter **57**

- Grunnleggende funksjoner **57**
- Bruke CD TEXT-funksjoner **57**
- Innføring i avansert betjening **57**
- Bruke kompresjon og bassforsterkning **58**
- Bruke ITS-spillelister **58**
- Bruke funksjoner for platetittel **59**

## DVD-spiller **60**

- Grunnleggende funksjoner **60**
- Velge en plate **60**
- Velge en mappe **60**
- Innføring i avansert betjening **61**

## TV-mottaker **62**

- Grunnleggende funksjoner **62**
- Lagre og hente frem TV-stasjoner **62**
- Lagre stasjonene med de sterkeste signalene i rekkefølge **62**

## Tilleggsinformasjon

- Feilsøking **63**
- Feilmeldinger **63**
- Retningslinjer for håndtering av plater og spiller **65**
- Dual Disc-plater **65**
- Kompatibilitet for komprimert lyd **66**
- iPod **66**
  - iPod-kompatibilitet **66**
  - Om håndtering av iPod-en **66**
  - Om iPod-innstillinger **67**
- Komprimerte lydfiler på platen **67**
  - Eksempel på et hierarki **67**
- Bluetooth-profiler **67**
- Opphavsretts- og varemerkeklæring **68**
- Tekniske data **70**



Hvis du vil avhende dette produktet, må du ikke kaste det i husholdningsavfallet. Det finnes et eget innsamlingsystem for brukte elektroniske produkter ifølge lovgivning som krever riktig behandling, gjenvinning og resirkulering.

Private husholdninger i medlemslandene i EU, i Sveits og i Norge kan returnere sine brukte elektroniske produkter gratis til utpekte innsamlingssteder eller til en forhandler (hvis du kjøper et lignende nytt produkt).

I land som ikke er nevnt ovenfor, ber vi deg kontakte de lokale myndighetene for å få vite riktig avhendingsmetode.

Ved å gjøre det sikrer du at kasserte produkter gjennomgår den nødvendige behandlingen, gjenvinningen og resirkuleringen og hindrer dermed potensielle negative virkninger på miljø og helse. ■

## Om denne enheten

Mottakerfrekvensene på denne enheten er tildelt for bruk i Vest-Europa, Asia, Midt-Østen, Afrika og Oseania. Bruk i andre områder kan medføre dårlige mottaksforhold. RDS-funksjonen (radiodatasystem) fungerer bare i områder med FM-stasjoner som sender RDS-signaler.

### **!** OBS!

- Du må ikke la denne enheten komme i kontakt med væsker. Det kan føre til elektrisk støt. Kontakt med væsker kan også føre til skade på enheten, røykutvikling og overoppheting.
- "LASERPRODUKT I KLASSE 1"  
Dette produktet inneholder en laserdiode som er klassifisert høyere enn klasse 1. For å ivareta sikkerheten må du ikke fjerne noen deksler

eller forsøke å åpne produktet. Overlat alt reparasjonsarbeid til kvalifiserte reparatører.

- Pioneer CarStereo-Pass er bare for bruk i Tyskland.
- Oppbevar denne brukerhåndboken lett tilgjengelig, slik at du kan slå opp i den angående betjening og forholdsregler.
- Volumet må alltid være så lavt at du kan høre lyder fra utsiden av kjøretøyet.
- Ikke utsett enheten for fuktighet.
- Hvis batteriet kobles fra eller utlades, blir forhåndsinnstillingene i minnet slettet, og du må programmere dem på nytt.

## Funksjoner

Denne enheten er kompatibel med en rekke filformater og medier/lagringsenheter.

### Kompatible filformater

- WMA
- MP3
- AAC
- WAV

Se *Kompatibilitet for komprimert lyd* på side 66 for detaljer om kompatibilitet.

- Det er ikke sikkert at WMA-filer vil bli spilt av på korrekt måte på enheten, avhengig av programmet som er brukt til å kode filene.

### Kompatible medier/lagringsenheter

- CD/CD-R/CD-RW
- Bærbar USB-lydspiller/USB-minne

Kontakt produsenten for å finne ut mer om den bærbare USB-spilleren/USB-minnet.

For detaljer om den støttede enheten, se *Tekniske data* på side 70.

### iPod-kompatibilitet

Enheden kan betjene en iPod og spille av sanger på den.

I denne håndboken blir iPod og iPhone referert til som iPod.

Hvis du vil ha detaljer om støttet iPod, kan du se *iPod-kompatibilitet* på side 66.

## Før du begynner

### Håndfri telefonbruk

Det er mulig å bruke telefonen håndfritt med trådløs Bluetooth-teknologi.

### Kompatibilitet med Bluetooth-lydspiller

Når enheten brukes sammen med en lydspiller med trådløs Bluetooth-teknologi, kan du styre lydspilleren via Bluetooth.

### ! OBS!

- Pioneer tar ikke på seg noe ansvar for data som måtte gå tapt på bærbare USB-lydspillere/USB-minner, selv om dataene skulle gå tapt mens denne enheten brukes.
- Pioneer tar ikke på seg noe ansvar for data som måtte gå tapt på en iPod, selv om dataene skulle gå tapt mens denne enheten brukes.

### Bruksmiljø

Enheten bør brukes innenfor temperaturområdet som er angitt nedenfor.

Temperatur ved bruk: -10 °C til +60 °C (14 °F til 140 °F)

EN300328 ETC-testtemperatur: -20 °C og +55 °C (-4 °F og 131 °F) 

### Besøk nettstedet vårt

Besøk oss på følgende nettsted:

<http://www.pioneer.co.uk>

- Registrer produktet. Vi oppbevarer detaljene om kjøpet i arkivet vårt, slik at du kan referere til disse opplysningene i forbindelse med forsikringskrav som tap eller tyveri.
- Vi gir deg den nyeste informasjonen om Pioneer Corporation på nettstedet vårt. 

### Hvis det skulle oppstå problemer

Hvis ikke dette produktet virker som det skal, må du ta kontakt med forhandleren eller nærmeste, autoriserte Pioneer-servicesenter. 

### Beskytte enheten mot tyveri

Frontpanelet kan tas av for å redusere risikoen for tyveri.

- Hvis ikke frontpanelet tas av hovedenheten innen fem sekunder etter at tenningen er slått av, lyder det et alarmsignal.
- Du kan slå av alarmsignalet. Se *Stille inn alarmsignalet* på side 50.

### Viktig

- Vær forsiktig når du tar av eller setter på frontpanelet.
- Ikke utsett frontpanelet for kraftige støt.
- Ikke utsett frontpanelet for direkte sollys eller høye temperaturer.

### Ta av frontpanelet

**1 Trykk på  for å åpne frontpanelet.**

**2 Ta tak i venstre side av frontpanelet og trekk det forsiktig utover.**

Pass på at du ikke griper panelet for hardt eller mister det, og unngå også kontakt med vann eller andre væsker for å hindre varige skader.

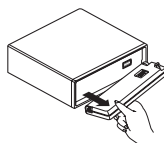

**3 Legg frontpanelet i det medfølgende beskyttelsesetuiet for sikker oppbevaring.**

## Sette på plass frontpanelet

- Sett frontpanelet tilbake på plass ved å holde det loddrett og feste det godt i monteringskrokene.

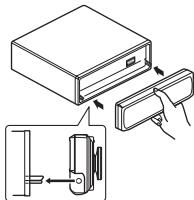

- 2 Trykk på RESET med en pennespiss eller en annen spiss gjenstand.

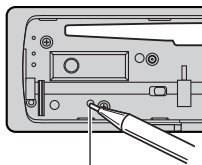

RESET-tast



## Funksjonsvisningsmodus

Funksjonsvisningen starter automatisk når denne enheten er slått av mens tenningsbryteren er satt til ACC eller ON. Trykk på

**DISP/SCRL** under funksjonsvisningen for å avbryte funksjonsvisningsmodus. Trykk på **DISP/SCRL** på nytt for å starte. Husk at hvis funksjonsvisningsmodus fortsatt er aktivert når bilmotoren slås av, kan batteriet bli tømt.

### Viktig

Den røde ledningen for tilbehør (ACC) til denne enheten skal kobles til en kontakt som er tilkoblet tenningsbryterens av/på-funksjon. Hvis ikke dette blir gjort, kan bilbatteriet bli tømt. 

## Tilbakestille mikroprosessen

Mikroprosessen må tilbakestilles i følgende tilfeller:

- før enheten brukes for første gang etter montering
- når enheten ikke virker som den skal
- når det vises merkelige eller uriktige meldinger på skjermen

### 1 Ta av frontpanelet

# Oversikt

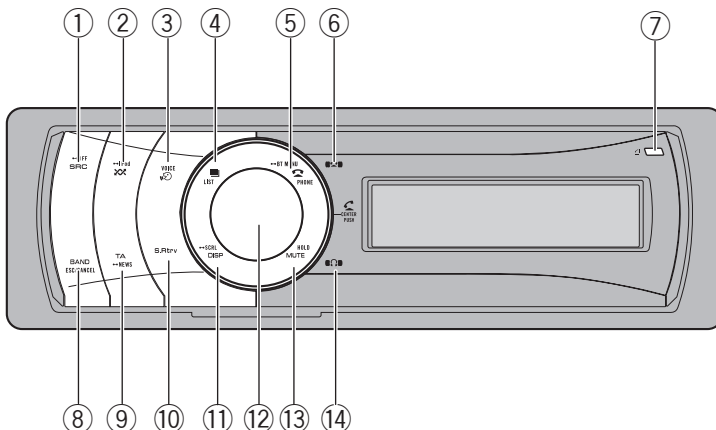

## Hovedenhet

### ① SRC/OFF-tast

Trykk her for å bla gjennom alle tilgjengelige kilder. Trykk og hold inne for å slå av enheten.

### ② X-tast (tilfeldig) / iPod-tast

Trykk her for å slå av eller på funksjonen for avspilling i tilfeldig rekkefølge når du bruker en CD eller USB-enhet.

Når du bruker en iPod, trykker du her for å spille av alle spor i tilfeldig rekkefølge.

Trykk på og hold inne for å veksle styremoduset mens du bruker en iPod.

Hvis iPod-en brukes med en grensesnittadapter (CD-IB100II), trykker du her for å endre funksjonen avspilling i tilfeldig rekkefølge.

### ③ VOICE-tast

Trykk her for å starte talegjenkjenning for telefonoppringing.

### ④ LIST-tast

Trykk her for å vise sportittelisten, mappelisten, fillisten eller listen over forhåndsinnstilte kanaler, avhengig av kilden.

Trykk og hold for å skifte til modusen for koblingsavspilling mens du bruker en iPod.

Se *Spille av sanger som er tilknyttet sangen som spilles* på side 28 for mer informasjon.

### ⑤ PHONE/BT MENU-tast

Trykk her for å vise telefonlisten. Mens du betjener en telefonsamtale, kan du trykke på denne tasten for å avslutte en samtale, avbryte en innkommende samtale eller avbryte en samtale du er i ferd med å ringe opp.

Trykk på og hold inne for å velge **TELEPHONE** som kilde.

### ⑥ Bluetooth-indikator

Denne lyser når mobiltelefonen er tilkoblet via trådløs Bluetooth-teknologi.

- Hvis du velger en annen kilde enn **TELEPHONE**, blinker den når du bruker telefonen håndfritt.

### ⑦ L-tast

Trykk her for å åpne frontpanelet.

### ⑧ BAND/ESC/CANCEL-tast

Trykk her for å velge mellom tre FM-bånd og MW/LW-bånd.

Trykk her for å gå tilbake til normalvisning mens menyen betjenes.

Mens du bruker stemmegjenkjenning, kan du trykke her for å avbryte stemmegjenkjenning.

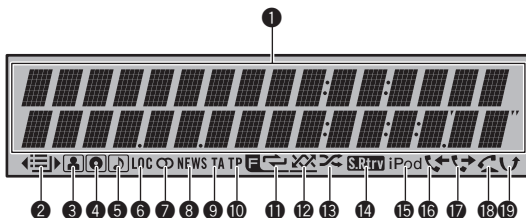

### 9 TA/NEWS-tast

Trykk her for å slå TA-funksjonen av eller på. Trykk og hold inne for å slå NEWS-funksjonen av eller på.

### 10 S.Rtrv-tast

Trykk her for å veksle innstillinger for den avanserte lydheaderen.

### 11 DISP/SCRL-tast

Trykk her for å velge forskjellige visninger. Trykk her og hold inne for å bla gjennom tekstinformasjonen.

### 12 MULTI-CONTROL

Skyv for å foreta manuelt søk, spoling frem og tilbake og sporsøk.

Når noen ringer til deg, trykker du på den for å svare.

Brukes også til å styre funksjoner.

Vri for å øke eller minske volumet.

- Når du bruker telefonen håndfritt, kan du velge **Far end Volume** og bytte mellom **Far end Volume** og **SCO Private mode** i **FUNCTION** ved å trykke på **MULTI-CONTROL**.

### 13 MUTE/HOLD-tast

Trykk her for å slå av lyden. Trykk på nytt for å slå på lyden.

Mens du snakker i telefonen, trykker du for å sette samtalen på vent.

### 14 "📶"-indikator

Denne lyser når Bluetooth-lydspilleren er tilkoblet via trådløs Bluetooth-teknologi. 

## Valgfri fjernkontroll

Fjernkontrollen CD-SR120 selges separat.

Betjeningen er den samme som når du bruker tastene på hovedenheten.

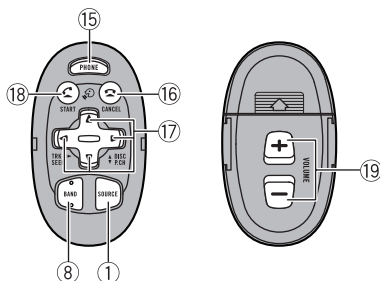

### 15 PHONE-tast

Trykk her for å vise telefonlisten. Mens du betjener en telefonsamtale, kan du trykke på denne tasten for å avslutte en samtale, avvise en innkommende samtale eller avbryte en samtale du er i ferd med å ringe opp. Trykk på og hold inne for å velge **TELEPHONE** som kilde.

### 16 CANCEL-tast

Når du betjener telefonkilden, kan du trykke på denne tasten for å avslutte en samtale eller avvise en innkommende samtale.

Mens du bruker stemmegjenkjenning, kan du trykke her for å avbryte stemmegjenkjenningen.

### 17 ▲/▼/◀/▶-tast

Trykk for å utføre manuelt og automatisk stasjonssøk, spoling frem og tilbake og sporsøk. Brukes også til å styre funksjoner.

## Oversikt

### 18 /START-tast

Trykk her for å begynne å snakke i telefonen når du betjener en telefonkilde.

Trykk her for å starte talegjenkjenning for telefonoppringing.

### 19 **VOLUME-taster**

Trykk her for å øke eller redusere volumet. 

## Visningsindikasjon

### 1 **Hovedvisningsdel**

Viser bånd, frekvens, forløpt avspillingstid og andre innstillinger.

- Mottaker  
Båndet og frekvensen vises.
- RDS  
Navn på programtjeneste, PTY-informasjon og annen skriftinformasjon vises.
- Innebygd CD-spiller, USB, iPod  
Den forløpte avspillingstiden og skriftinformasjonen vises.
- Bluetooth-lyd  
Navn på enhet, sportittel, artistnavn og albumtittel vises.
- Bluetooth-telefon  
Navn på enhet, klokke, navn og nummer til oppringer og navn og nummer på den som blir oppringt vises.

### 2 -indikator (mappe)

Vises når listefunksjonen betjenes.

◀ vises når en mappe eller meny i den øvre delen av hierarkiet vises.

▶ vises når en mappe eller meny i den nedre delen av hierarkiet vises.

### 3 -indikator (artist)

Vises når platens (sporets) artistnavn vises i hovedvisningsdelen.

Vises når avgrensning av artistsøk på iPod-ens bla gjennom-funksjon er i bruk.

### 4 -indikator (plate)

Vises når platens (albumets) navn vises i hovedvisningsdelen.

Vises når avgrensning av albumsøk på iPod-ens bla gjennom-funksjon er i bruk.

### 5 -indikator (sang)

Vises når sporets (sangens) navn vises i hovedvisningsdelen.

Vises når avgrensning av sangsøk på iPod-ens bla gjennom-funksjon er i bruk.

### 6 **LOC-indikator**

Vises når lokalsøk er slått på.

### 7 -indikator (stereo)

Vises når den valgte frekvensen kringkaster i stereo.

### 8 **NEWS-indikator**

Vises når NEWS-funksjonen (avbrudd for mottak av nyheter) er på.

### 9 **TA-indikator**

Vises når TA-funksjonen (ventemodus for trafikkmeldinger) er på.

### 10 **TP-indikator**

Vises når det er innstilt en TP-stasjon (stasjon som sender trafikkmeldinger).

### 11 -indikator (repetisjon av mappe)

Vises når repetisjon av mappe er på.

Når repetisjonsfunksjonen er på, vises bare



### 12 -indikator (tilfeldig avspilling av mappe)

Vises når tilfeldig mappe er på.

Når tilfeldig-funksjonen er på, vises bare



### 13 -indikator (avspilling i tilfeldig rekkefølge)

Vises når funksjonen for avspilling i tilfeldig rekkefølge er på mens iPod-kilden velges.

### 14 -indikator (lydhenter)

Vises når lydhenter-funksjonen er på.

### 15 **iPod-indikator**

Vises når iPod-tilkoblingen registreres mens kontrollmodusen er stilt inn på iPod.

**16** -indikator (mottatt samtale)

Vises når listen over mottatte samtaler vises mens telefonkilden velges.

**17** -indikator (oppringte numre)

Vises når listen over oppringte numre vises mens telefonkilden velges.

**18** -indikator (automatisk svar)

Vises når funksjonen for automatisk svar er på (se *Stille inn automatisk svar* på side 39).

**19** -indikator (tapte samtaler)

Vises når det finnes tapte samtaler i loggen.  
Vises når tapte samtaler vises mens telefonkilden velges. 

## Grunnleggende funksjoner

### Slå av/på

#### Slå på enheten

- Trykk på SRC/OFF for å slå på enheten.

#### Slå av enheten

- Trykk på og hold inne SRC/OFF til enheten slås av. 

### Velge en kilde

Du kan velge hvilken kilde du vil lytte til. Hvis du vil bytte til den innebygde CD-spilleren, sett du inn en plate i enheten. Se side 20.

- Trykk gjentatte ganger på SRC/OFF for å veksle mellom følgende kilder:  
mottaker—TV—DVD-spiller/DVD-skifter  
—innebygd CD-spiller—CD-skifter—iPod  
—USB—ekstern enhet 1—ekstern enhet 2  
—AUX1—AUX2—BT-lyd

#### Merknader

- Lydkilden endres ikke i følgende tilfeller:
  - når det ikke er tilkoblet noen enhet som tilsvarende den valgte kilden
  - når det ikke er noen plate eller magasin i spilleren
  - når iPod-en ikke er koblet til enheten via grensesnittadapteren
  - når AUX-inngangen er slått av (se side 51)
  - når **BT AUDIO**-kilden er slått av (se *Aktivere BT AUDIO-kilden* på side 52)
  - Hvis ikke en USB-lagringsenhet eller iPod er tilkoblet USB-porten på denne enheten, vises **NO DEVICE**.
- Standardinnstillingen for AUX1 er på. Slå av AUX1 når den ikke brukes (se *Stille inn inngangene for ekstrautstyr* på side 51).
- Det kan oppstå støy hvis den bærbare lydspilleren lades fra bilens likestrømkilde mens den er koblet til AUX-inngangen. I så fall må du stoppe ladingen.

- Med ekstern enhet menes et Pioneer-produkt (f.eks. et fremtidig produkt) som er inkompatibelt som kilde, men likevel har grunnleggende funksjoner som kan styres med denne enheten. Denne enheten kan styre to eksterne enheter. Når to eksterne enheter er koblet til, tilordner denne enheten disse automatisk til ekstern enhet 1 eller ekstern enhet 2.
- Når den blå/hvite ledningen på enheten er koblet til kjøretøyets kontakt for automatisk reléstyring av antennen, skyves antennen ut når enheten får strøm. Slå av strømmen for å trekke antennen inn igjen. 

### Justere volumet

- Vri **MULTI-CONTROL** for å justere lydnivået. 

## Grunnleggende funksjoner

### ● Velge et bånd

Trykk på **BAND/ESC/CANCEL**.

- Du kan velge mellom båndene **FM1**, **FM2**, **FM3** og **MW/LW**.

### ● Manuelt stasjonssøk (trinn for trinn)

Skyv **MULTI-CONTROL** mot venstre eller høyre.

### ● Automatisk stasjonssøk

Skyv og hold **MULTI-CONTROL** mot venstre eller høyre og slipp den.

- Du kan avbryte det automatiske stasjonssøket ved å skyve **MULTI-CONTROL** mot venstre eller høyre.
- Du kan hoppe over stasjoner mens du skyver og holder **MULTI-CONTROL** mot venstre eller høyre. Det automatiske stasjonssøket starter så snart du slipper **MULTI-CONTROL**.



### Merknader

- AF-funksjonen (alternativt frekvenssøk) til denne enheten kan slås av og på. AF må være av ved vanlig stasjonssøk (se neste side).
- Det er ikke alle stasjoner som tilbyr RDS-tjeneste.
- RDS-funksjoner, som f.eks. AF og TA, er bare aktive når radioen er innstilt på en RDS-stasjon.

## Lagre og hente frem radio-stasjonsfrekvenser

Du kan enkelt lagre opptil seks stasjonsfrekvenser som senere kan hentes frem.

- Seks stasjoner i hvert bånd kan lagres i minnet.

### 1 Trykk på /LIST.

Skjermbildet for forhåndsinnstilte stasjoner vises.

### 2 Bruk **MULTI-CONTROL** til å lagre den valgte frekvensen i minnet.

Vri den for å endre nummeret på den forhåndsinnstilte stasjonen. Trykk og hold for å lagre.

### 3 Bruk **MULTI-CONTROL** til å velge ønsket stasjon.

Vri den for å endre stasjon. Trykk for å velge.

- Du kan også endre stasjonen ved å skyve **MULTI-CONTROL** opp eller ned.
- Trykk på **BAND/ESC/CANCEL** eller  /LIST for å gå tilbake til normalvisning.
- Hvis du ikke betjener listen innen ca. 30 sekunder, går skjermbildet automatisk tilbake til normalvisning.

## Mottak av PTY-alarmkringkasting

Når PTY-koden for nødmelding sendes ut, mottas den automatisk av enheten (**ALARM INT** vises). Når sendingen er over, går systemet tilbake til den foregående kilden.

- En nødmelding kan avbrytes ved å trykke på **TA/NEWS**.
- Du kan også avbryte en nødmelding ved å trykke på **SRC/OFF**, **BAND/ESC/CANCEL** eller **MULTI-CONTROL**.

## Veksle RDS-visningen

Når du stiller inn en RDS-stasjon, vises navnet på programtjenesten. Skift visning for å se frekvensen.

### ● Trykk på **DISP/SCRL**.

Trykk gjentatte ganger på **DISP/SCRL** for å veksle mellom følgende innstillinger:

Navn på programtjeneste—PTY-informasjon—frekvens

PTY-informasjon (programtype-ID) vises i følgende avsnitt. Se side 18.

## Mottaker

- PTY-informasjon og frekvensen for den gjeldende stasjonen vises på skjermen i åtte sekunder. 

### Innføring i avansert betjening

**1 Trykk på MULTI-CONTROL for å vise hovedmenyen.**

**2 Bruk MULTI-CONTROL til å velge FUNCTION.**

Vri den for å endre menyalternativet. Trykk for å velge.

Funksjonsmenyen vises.

**3 Vri på MULTI-CONTROL for å velge funksjonen.**

**BSM** (minne for beste stasjoner)—**Regional** (regional)—**Local** (lokalt stasjonssøk)—**PTY** (programtypevalg)—**Traffic** (ventemodus for trafikkmeldinger)—**AF** (alternativt frekvenssøk)—**News** (avbrudd for mottak av nyheter)

#### Merknader

- Trykk på **BAND/ESC/CANCEL** for å gå tilbake til normalvisning.
- Hvis du har VALGT MW/LW-båndet, kan du bare velge **BSM** eller **Local**. 

### Lagre de sterkeste kringkastingsfrekvensene

Med BSM (minne for beste stasjoner) kan du automatisk lagre de seks sterkeste stasjonsfrekvensene.

**1 Vis funksjonsmenyen.**

Se *Innføring i avansert betjening* på denne siden.

**2 Bruk MULTI-CONTROL til å velge BSM i funksjonsmenyen.**

**3 Trykk på MULTI-CONTROL for å slå på BSM.**

De seks sterkeste stasjonsfrekvensene lagres i rekkefølge etter signalstyrken.

- Hvis du vil avbryte, trykker du på **MULTI-CONTROL** på nytt. 

### Søke etter sterke signaler

Med lokalsøk kan du søke etter bare de stasjonene som har sterke nok signaler til å gi et godt mottak.

**1 Vis funksjonsmenyen.**

Se *Innføring i avansert betjening* på denne siden.

**2 Bruk MULTI-CONTROL til å velge Local i funksjonsmenyen.**

**3 Trykk på MULTI-CONTROL for å slå på lokalsøk.**

- Trykk på **MULTI-CONTROL** på nytt for å slå av lokalsøk.

**4 Skyv MULTI-CONTROL mot venstre eller høyre for å stille inn følsomheten.**

FM: **Level 1—Level 2—Level 3—Level 4**  
MW/LW: **Level 1—Level 2**

Jo større innstillingsnummeret er, desto høyere er nivået. Det høyeste innstillingsnivået gjør at du bare mottar stasjoner med de sterkeste signalene. Med lavere innstillinger kan du motta stasjoner med stadig svakere signaler. 

### Velge alternative frekvenser

Når mottakeren ikke kan oppnå godt mottak, søker enheten automatisk etter en annen stasjon i det samme nettverket.

**1 Vis funksjonsmenyen.**

Se *Innføring i avansert betjening* på denne siden.

**2 Bruk MULTI-CONTROL til å velge AF i funksjonsmenyen.**

**3 Trykk på MULTI-CONTROL for å slå på AF.**

- Trykk på **MULTI-CONTROL** på nytt for å slå av.



#### Merknader

- Når AF er på, innstilles det bare på RDS-stasjoner når det søkes med automatisk stasjonsøk eller BSM.
- Når du henter frem en forhåndsinnstilt stasjon, kan mottakeren oppdatere den forhåndsinnstilte stasjonen med en ny frekvens fra stasjonens AF-liste. Skjermen viser ingen numre for forhåndsinnstillinger hvis RDS-dataene for stasjonen som mottas er ulike dem som opprinnelig ble lagret.
- Under AF-søk kan lyden bli midlertidig avbrutt.
- AF kan uavhengig slås på eller av for hvert enkelt FM-bånd.

### Bruke PI-søk

Hvis mottakeren ikke finner en egnet stasjon, eller mottaket blir dårlig, søker enheten automatisk etter en annen stasjon med samme program. Mens søket pågår, vises skjermbildet **PI SEEK**, og lyden dempes.

### Bruke automatisk PI-søk for forhåndsinnstilte stasjoner

Hvis det ikke er mulig å hente fram forhåndsinnstilte stasjoner, kan enheten innstilles slik at den foretar PI-søk mens du henter fram forhåndsinnstilte stasjoner.

- Standardinnstillingen for automatisk PI-søk er av. Se *Stille inn automatisk PI-søk* på side 50.

### Begrense stasjoner til nærradioprogrammer

Når AF-funksjonen benyttes, begrenser regionalfunksjonen valget til stasjoner som sender nærradioprogrammer.

**1 Vis funksjonsmenyen.**

Se *Innføring i avansert betjening* på forrige side.

**2 Bruk MULTI-CONTROL til å velge Regional i funksjonsmenyen.**

**3 Trykk på MULTI-CONTROL for å slå på regionalfunksjonen.**

- Trykk på **MULTI-CONTROL** på nytt for å slå av.



#### Merknader

- Nærradioprogrammer og lokale nettverk er ulikt organisert avhengig av landet (dvs. de kan variere avhengig av tiden på dagen, fylke/stat eller kringkastingsområdet).
- Det forhåndsinnstilte nummeret kan forsvinne fra skjermen hvis mottakeren mottar en annen nærradiostasjon enn den som opprinnelig var stilt inn.
- Regionalfunksjonen kan slås uavhengig på eller av for hvert enkelt FM-bånd. 

### Motta trafikkmeldinger

Med TA-funksjonen (ventemodus for trafikkmeldinger) kan du automatisk motta trafikkmeldinger, uansett hvilken kilde du lytter til. Trafikkmeldingsfunksjonen kan aktiveres enten for en TP-stasjon (stasjon som sender trafikkmeldinger) eller en EON TP-stasjon (stasjon som tilbyr informasjon med krysshenvising til TP-stasjoner).

**1 Still inn en TP-stasjon eller EON TP-stasjon.**

**TP**-indikatoren lyser.

## Mottaker

### 2 Trykk på TA/NEWS for å slå på ventemodus for trafikkmeldinger.

- Trykk på **TA/NEWS** på nytt for å slå av.

### 3 Bruk MULTI-CONTROL til å justere TA-volumet når en trafikkmelding begynner.

Det nynnstilte volumet lagres i minnet og hentes frem neste gang du mottar en trafikkmelding.

### 4 Trykk på TA/NEWS for å avbryte meldingen mens en trafikkmelding mottas.

Mottakeren går tilbake til den opprinnelige sendingen, men mottakeren fortsetter å være i ventemodus inntil du trykker på **TA/NEWS** på nytt.

#### Merknader

- Du kan også slå av eller på denne funksjonen i menyen som vises, ved å bruke **MULTI-CONTROL**.
- Systemet går tilbake til den opprinnelige kilden etter mottak av trafikkmeldinger.
- Når TA er på, er det bare TP- eller EON TP-stasjoner som blir innstilt under automatisk stasjonssøk eller BSM. 

## Bruke PTY-funksjoner

Du kan stille inn en stasjon ved hjelp av PTY-informasjon (programtypeinformasjon).

### Søke etter RDS-stasjoner ved hjelp av PTY-informasjon

Du kan søke etter generelle typer kringkastingsprogrammer, som dem som er oppført i følgende avsnitt. Se neste side.

#### 1 Vis funksjonsmenyen.

Se *Innføring i avansert betjening* på side 15.

#### 2 Bruk MULTI-CONTROL til å velge PTY i funksjonsmenyen.

### 3 Skyv MULTI-CONTROL mot venstre eller høyre for å velge en programtype. News/Info—Popular—Classics—Others

### 4 Trykk på MULTI-CONTROL for å starte søket.

Enheten søker etter en stasjon som kringkaster denne programtypen. Når en stasjon blir funnet, viser skjermbildet programtjenestenavnet.

PTY-informasjon (programtype-ID) vises i følgende avsnitt. Se neste side.

- Hvis du vil avbryte søket, trykker du på **MULTI-CONTROL** på nytt.
- Enkelte programmer på noen stasjoner kan være forskjellig fra det PTY-koden angir.
- Hvis det ikke finnes noen stasjoner som sender den valgte programtypen, viser skjermbildet **Not found** (ikke funnet) i ca. to sekunder, og mottakeren går tilbake til den opprinnelige stasjonen.

## Bruke avbrudd for mottak av nyheter

Når et nyhetsprogram sendes fra en nyhetsstasjon med PTY-kode, skifter enheten automatisk til nyhetsstasjonen. Når nyhetsprogrammet slutter, gjenopptas mottaket av det foregående programmet.

#### ● Trykk og hold TA/NEWS for å slå på avbrudd for mottak av nyheter.

Trykk på **TA/NEWS** inntil **NEWS ON** vises på skjermen.

- Trykk på og hold inne **TA/NEWS** inntil **OFF** vises på skjermen for å slå av avbrudd for mottak av nyheter.
- Et nyhetsprogram kan avbrytes ved å trykke på **TA/NEWS**.

#### Merk

Du kan også slå av eller på nyhetsprogrammer i menyen som vises, ved å bruke **MULTI-CONTROL**.

## Bruke radiotekst

Denne mottakeren kan vise radiotekst som overføres av RDS-stasjoner, for eksempel opplysninger om stasjonen, navnet på melodien som spilles for øyeblikket, og navnet på artisten.

- Mottakeren lagrer automatisk de tre sist mottatte radiotekstene som er i minnet, og erstatter tekst fra det eldste mottaket med ny tekst når denne mottas.

## Vise radiotekst

Du kan vise radioteksten som for øyeblikket mottas, samt de tre sist mottatte radiotekstene.

### 1 Trykk på og hold inne DISP/SCRL for å vise radiotekst.

Radioteksten for den gjeldende radiostasjonen vises.

- Du kan avbryte visning av radiotekst ved å trykke på **DISP/SCRL** eller **BAND/ESC/CANCEL**.
- Når det ikke mottas noen radiotekst, vises **NO TEXT** (ingen tekst) på skjermen.

### 2 Skyv MULTI-CONTROL mot venstre eller høyre for å hente frem de tre sist mottatte radiotekstene.

Når du skyver **MULTI-CONTROL** mot venstre eller høyre, skifter skjermbildet mellom visning av den gjeldende og de tre siste radiotekstene.

- Hvis det ikke er noe radiotekstdata lagret i minnet, endres ikke skjermbildet.

### 3 Skyv MULTI-CONTROL opp eller ned for å bla gjennom.

Skyv **MULTI-CONTROL** opp for å gå til begynnelsen. Skyv **MULTI-CONTROL** ned for å bla gjennom radiotekstdataene.

## Lagre og hente frem radiotekst

Du kan lagre data fra opptil seks overføringer av radiotekst.

### 1 Vis radioteksten du vil lagre i minnet.

Se *Vise radiotekst* på denne siden.

### 2 Trykk på /LIST.

Skjermbildet for forhåndsinnstilte stasjoner vises.

### 3 Bruk MULTI-CONTROL til å lagre den valgte radioteksten i minnet.

Vri den for å endre nummeret på den forhåndsinnstilte stasjonen. Trykk og hold for å lagre.

### 4 Bruk MULTI-CONTROL til å velge ønsket radiotekst.

Vri den for å endre radioteksten. Trykk for å velge.

- Du kan også endre radioteksten ved å skyve **MULTI-CONTROL** opp eller ned.
- Trykk på **BAND/ESC/CANCEL** eller **LIST/** for å gå tilbake til normalvisning.

## PTY-liste (liste over programtyper)

Generelt	Spesifikt	Programtype
News/Info	News	Nyheter
	Affairs	Aktualitetsprogrammer
	Info	Generell informasjon og veiledning
	Sport	Sportsprogrammer
	Weather	Værmeldinger / meteorologisk informasjon
	Finance	Børsmeldinger, næringsliv, handel osv.
Popular	Pop Mus	Populærmusikk
	Rock Mus	Moderne musikk
	Easy Mus	Lett musikk
	Oth Mus	Musikk som ikke er kategorisert
	Jazz	Jazz
	Country	Countrymusikk
	Nat Mus	Nasjonal musikk
	Oldies	Gamle slagere og annen eldre musikk
Folk mus	Folkemusikk	

# Mottaker

<b>Classics</b>	<b>L. Class</b>	Lett klassisk musikk
	<b>Classic</b>	Klassisk musikk
<b>Others</b>	<b>Educate</b>	Undervisningsprogrammer
	<b>Drama</b>	Radiohørspill og -serier
	<b>Culture</b>	Nasjonal eller regional kultur
	<b>Science</b>	Natur, vitenskap og teknologi
	<b>Varied</b>	Lett underholdning
	<b>Children</b>	Barneprogrammer
	<b>Social</b>	Programmer om samfunnsproblemer
	<b>Religion</b>	Religiøst innhold, gudstjenester
	<b>Phone In</b>	Innringsningsprogrammer
	<b>Touring</b>	Reiseprogrammer – ikke for trafikkmeldinger
	<b>Leisure</b>	Hobbyer og fritidsaktiviteter
	<b>Document</b>	Dokumentarprogrammer



## Grunnleggende funksjoner

### ● Åpne frontpanelet

Trykk på .

Plateåpningen vises.

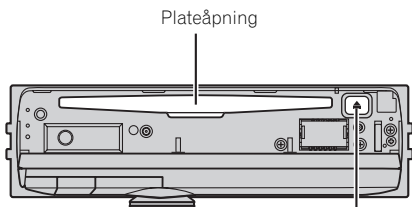

▲-tast (løs ut)

### ■ En plate må settes inn med etikettsiden opp.

■ Unngå funksjonsfeil ved å sørge for at ingen metallobjekter kommer i kontakt med kontaktene mens frontpanelet er åpent.

### ● Løse ut en plate

Trykk på  (løs ut).

### ● Velg en mappe

Skyv **MULTI-CONTROL** opp eller ned.

■ Du kan ikke velge en mappe som ikke inneholder noen innspilt, komprimert lydfil.

### ● Velg et spor

Skyv **MULTI-CONTROL** mot venstre eller høyre.

### ● Spole frem eller tilbake

Skyv og hold **MULTI-CONTROL** mot venstre eller høyre.

■ Når du spiller av komprimert lyd, høres det ingen lyd ved spoling frem eller tilbake.

### ● Gå tilbake til rotmappen

Trykk på og hold inne **BAND/ESC/CANCEL**.

■ Hvis ikke mappen 01 (ROT) inneholder noen filer, starter avspillingen i mappe 02.

### ● Veksle mellom komprimert lyd og CD-DA



Trykk på **BAND/ESC/CANCEL**.

■ Dette kan du bare gjøre når du spiller av CD-EXTRA- eller MIXED-MODE-CD-er.

■ Hvis du har vekslet mellom komprimert lyd og CD-DA, starter avspillingen fra det første sporet på platen.



## Merknader

- Den innebygde CD-spilleren kan spille av lyd-CD og komprimert lyd som er spilt inn på CD-ROM. (Se følgende avsnitt for å se hvilke filer som kan spilles av. Se side 67.)
- Les forholdsreglene for spilleren og plater i følgende avsnitt. Se side 65.
- Det er allerede satt i en plate. Trykk på **SRC/OFF** for å velge den innebygde CD-spilleren.
- Noen ganger blir det en tidsforsinkelse mellom start av plateavspillingen og lyden som sendes ut. Under avlesing viser skjermbildet **FORMAT READ** (formatet leses).
- Hvis det vises en feilmelding, kan du se i *Feilmeldinger* på side 63.
- Avspillingen utføres i den rekkefølgen som tilsvarende filnumrene. Spilleren hopper over mapper som ikke inneholder noen filer. (Hvis ikke mappen 01 (ROT) inneholder noen filer, starter avspillingen i mappe 02.)
- Du kan løse ut CD-en ved å trykke på og holde inne  (løs ut) i løs ut-posisjon når det ikke går an å sette inn eller løse ut en CD på riktig vis. .

## Vise tekstinformasjon på en plate

### ● Trykk på DISP/SCRL for å velge ønsket tekstinformasjon.

**For CD med tittel**

Kildenaavn/spilletid—platetittel/spilletid

**For CD TEXT-plater**

Kildenaavn/spilletid—artistnavn for platen / sportittel—artistnavn for platen / platetittel—platetittel/sportittel—artistnavn for sporet / sportittel—sportittel/spilletid

**For WMA/MP3/AAC**

Kildenaavn/spilletid—mappenavn/filnavn—artistnavn/sportittel—artistnavn/albumtittel—albumtittel/sportittel—sportittel/spilletid—kommentar/spilletid—bithastighet/spilletid

**For WAV**

Kildenaavn/spilletid—mappenavn/filnavn—samplingsfrekvens/spilletid

## Innebygd CD-spiller

### Merknader

- Du kan rulle mot venstre i tittelen ved å trykke på og holde inne **DISP/SCRL**.
- Lyd-CD-er som inneholder bestemt informasjon som tekst og/eller tall, er av typen CD TEXT.
- Hvis det ikke er registrert noen bestemt informasjon på en plate, vises ikke tittelen eller navnet.
- Hvis ikke tegnene som er spilt inn på lydfilen er kompatible med denne enheten, vises ikke disse tegnene.
- Det kan hende at tekstinformasjonen i enkelte lydfiler ikke vises på korrekt måte.
- Avhengig av hvilken versjon av iTunes som er brukt til å lagre MP3-filer på en plate, kan det hende at kommentarinformasjonen ikke vises riktig.
- Avhengig av hvilken versjon av Windows Media™ Player som er brukt til å kode WMA-filer, kan det hende albumnavn og annen tekstinformasjon ikke vises riktig.
- Når du spiller av filer innspilt med VBR (variabel bithastighet), vises **VBR** i stedet for bithastigheten.
- Samplingsfrekvensen som vises på skjermen, kan være forkortet.
- Når kontinuerlig rulling (Ever Scroll) er slått på (ON) i startinnstillingen, vil tekstinformasjonen rulle kontinuerlig over skjermbildet. Se *Slå kontinuerlig rulling av/på* på side 52. 

### Velge spor fra sportittelisten

Med sportittelisten kan du vise en liste med sportitler på en CD TEXT-plate og velge en av titlene for avspilling.

#### 1 Trykk på /LIST for å skifte til modusen sportittelliste.

#### 2 Bruk MULTI-CONTROL til å velge den ønskede sportittelen.

Vri den for å endre sportittelen. Trykk for å velge.

- Du kan også endre sportittelen ved å skyve **MULTI-CONTROL** opp eller ned.
- Du kan rulle mot venstre i tittelen ved å trykke på og holde inne **DISP/SCRL**. Trykk på **DISP/SCRL** for å stoppe rullingen.

- Trykk på **BAND/ESC/CANCEL** eller  /LIST for å gå tilbake til normalvisning.
- Hvis du ikke betjener listen innen ca. 30 sekunder, går skjermbildet automatisk tilbake til normalvisning. 

### Velge filer fra filnavnlisten



Med filnavnlisten kan du se en liste med filnavn (eller mappenavn) og velge ønsket fil for avspilling.

#### 1 Trykk på /LIST for å skifte til modusen filnavnliste.

Navnene på filene og mappene vises på skjermen.

#### 2 Bruk MULTI-CONTROL til å velge ønsket filnavn (eller mappenavn).

Vri den for å endre navnet på filen eller mappen.

- Trykk her for å spille av når du har valgt en fil.
- Når du har valgt en mappe, trykker du her for å vise en liste over filene (eller mappene) i den valgte mappen.
- Når du har valgt en mappe, trykker du her og holder inne for å spille av en sang i den valgte mappen.
- Du kan også spille av filen ved å skyve **MULTI-CONTROL** mot høyre.
- Du kan også spille av en sang i den valgte mappen ved å skyve og holde **MULTI-CONTROL** mot høyre.
- Skyv **MULTI-CONTROL** mot venstre for å gå tilbake til den forrige listen (mappen ett nivå høyere).
- Trykk på **BAND/ESC/CANCEL** eller  /LIST for å gå tilbake til normalvisning.
- Hvis du ikke betjener listen innen ca. 30 sekunder, går skjermbildet automatisk tilbake til normalvisning. 

### Innføring i avansert betjening

#### 1 Trykk på MULTI-CONTROL for å vise hovedmenyen.

## Innebygd CD-spiller

### 2 Bruk MULTI-CONTROL til å velge FUNCTION.

Vri den for å endre menyalternativet. Trykk for å velge.  
Funksjonsmenyen vises.

### 3 Vri på MULTI-CONTROL for å velge funksjonen.

**Repeat** (repetisjon av avspilling)—**Random** (avspilling i tilfeldig rekkefølge)—**Scan** (skanningsavspilling)—**Pause** (pause)—

**S. Retriever** (avansert lydhenter)—**Title input** (inntasting av platetittel)

#### Merknader

- Trykk på **BAND/ESC/CANCEL** for å gå tilbake til normalvisning.
- Hvis du ikke betjener andre funksjoner enn **Title input** innen ca. 30 sekunder, går skjermbildet automatisk tilbake til normalvisning.
- Når du spiller en komprimert lydplate eller CD TEXT-plate, kan du ikke skifte til skjermbildet for inntasting av platetittel. 

## Velge et repetisjonsområde

### 1 Vis funksjonsmenyen.

Se *Innføring i avansert betjening* på forrige side.

### 2 Bruk MULTI-CONTROL til å velge Repeat i funksjonsmenyen.

### 3 Trykk på MULTI-CONTROL for å velge den ønskede innstillingen.

- **Disc** – gjenta alle spor
- **Track** – gjenta gjeldende spor
- **Folder** – gjenta gjeldende mappe
- Hvis du velger en annen mappe under repetisjonsavspilling, endres repetisjonsområdet til repetisjon av plate.
  - Hvis du foretar spørsøk eller spoling frem/tilbake under **Track** (repetisjon av spor), endres repetisjonsområdet til plate/mappe.
    - Når du har valgt **Folder** (repetisjon av mappe), er det ikke mulig å spille av en undermappe i denne mappen. 

## Spille av spor i tilfeldig rekkefølge

Sporene i et valgt repetisjonsområde spilles av i tilfeldig rekkefølge.

### ● Trykk på /iPod for å slå på avspilling i tilfeldig rekkefølge.

Sporene spilles av i tilfeldig rekkefølge.

- Trykk på /iPod på nytt for å slå av avspilling i tilfeldig rekkefølge.

#### Merk

Du kan også slå av eller på denne funksjonen i menyen som vises, ved å bruke **MULTI-CONTROL**. 

## Skanne mapper og spor

Med skanningsavspilling kan du søke etter en bestemt sang innenfor det valgte repetisjonsområdet.

### 1 Vis funksjonsmenyen.

Se *Innføring i avansert betjening* på forrige side.

### 2 Bruk MULTI-CONTROL til å velge Scan i funksjonsmenyen.

### 3 Trykk på MULTI-CONTROL for å slå på skanningsavspilling.

De første 10 sekundene av hvert spor spilles av.

### 4 Når du finner det ønskede sporet, trykker du på MULTI-CONTROL for å slå av skanningsavspillingen.

- Hvis displayet automatisk har gått tilbake til avspillingsvisningen, velger du **Scan** på nytt ved hjelp av **MULTI-CONTROL**.
- Når skanningen av en plate (mappe) er fullført, begynner normal avspilling av sporene. 

## Sette avspilling på pause

### 1 Vis funksjonsmenyen.

Se *Innføring i avansert betjening* på forrige side.

### 2 Bruk MULTI-CONTROL til å velge Pause i funksjonsmenyen.

## Innebygd CD-spiller

### 3 Trykk på MULTI-CONTROL for å slå på pause.

Avspillingen av det gjeldende sporet settes på pause.

- Trykk på **MULTI-CONTROL** på nytt for å slå av pause. 

## Bruke avansert lydhenter

Den avanserte lydhenter-funksjonen forbedrer automatisk komprimert lyd og gjenoppretter et rikt lydbilde.

### ● Trykk gjentatte ganger på S.Rtrv for å velge ønsket innstilling.

**OFF** (av)—1—2

- 2 er mer effektiv enn 1.



#### Merk

Du kan også utføre denne handlingen i menyen som vises, ved å bruke **MULTI-CONTROL**. 

## Oppgi platetitler

Bruk funksjonen inntasting av platetittel til å lagre opptil 48 CD-titler i enheten. Hver tittel kan inneholde opptil 10 tegn.

### 1 Vis funksjonsmenyen.

Se *Innføring i avansert betjening* på side 21.

### 2 Spill av CD-platen som du vil oppgi en tittel for.

### 3 Bruk MULTI-CONTROL til å velge Title input i funksjonsmenyen.

### 4 Trykk på DISP/SCRL for å velge den ønskede tegntypen.

Trykk gjentatte ganger på **DISP/SCRL** for å veksle mellom følgende tegntyper:

Alfabet (store bokstaver), tall og symboler—Alfabet (små bokstaver)—Europeiske bokstaver, som de med aksenter (f.eks. **á, â, ä, ç**)—Tall og symboler

### 5 Skyv MULTI-CONTROL opp eller ned for å velge en bokstav i alfabetet.

### 6 Skyv MULTI-CONTROL mot venstre eller høyre for å flytte markøren til forrige eller neste tegnposisjon.

### 7 Flytt markøren til den siste posisjonen ved å skyve MULTI-CONTROL mot høyre etter å ha oppgitt tittelen.

Når du skyver **MULTI-CONTROL** én gang til mot høyre, lagres den oppgitte tittelen i minnet.

### 8 Trykk på BAND/ESC/CANCEL for å gå tilbake til avspillingsvisningen.



#### Merknader

- Tittlene blir værende i minnet, også etter at platen er tatt ut av enheten, og de hentes frem når platen settes inn igjen.
- Når det er lagret data for 48 plater i minnet, vil dataene for en ny plate overskrive den eldste tittelen.
- Hvis du kobler til en CD-skifter, kan du taste inn titler for opptil 100 plater.
- Hvis du kobler til en CD-skifter som ikke støtter funksjoner for platetitler, kan du ikke legge inn platetitler i denne enheten. 

For detaljer om den støttede enheten, se Tekniske data på side 70.

## Grunnleggende funksjoner

### ● Velg en mappe

Skvy **MULTI-CONTROL** opp eller ned.

### ● Spole frem eller tilbake

Skvy og hold **MULTI-CONTROL** mot venstre eller høyre.

### ● Velg et spor

Skvy **MULTI-CONTROL** mot venstre eller høyre.

### ● Gå tilbake til rotmappen

Trykk på og hold inne **BAND/ESC/CANCEL**.



### Merknader

- Det er ikke sikkert at du kan oppnå optimal ytelse på denne enheten. Dette er avhengig av den tilkoblede USB-lagringsenheten.
- Hvis ikke mappen 01 (ROT) inneholder noen filer, starter avspillingen i mappe 02.
- En bærbar USB-lydspiller med batterilader-funksjon kan lades ved å koble den til denne enheten og sette tenningsbryteren til ACC eller ON.
- Du kan trekke ut USB-lagringsenheten når du ønsker å stoppe avspillingen.
- Hvis du ikke bruker en USB-enhet, skal du koble den fra denne enheten.

## Velge filer fra filnavnlisten

Betjeningen er den samme som for den innebygde CD-spilleren. (Se *Velge filer fra filnavnlisten* på side 21.)

## Vise tekstinformasjon for en lydfil

Betjeningen er den samme som for den innebygde CD-spilleren.

Se *Vise tekstinformasjon på en plate* på side 20.

## Innføring i avansert betjening

**1 Trykk på MULTI-CONTROL for å vise hovedmenyen.**

**2 Bruk MULTI-CONTROL til å velge FUNCTION.**

Vri den for å endre menyalternativet. Trykk for å velge.

Funksjonsmenyen vises.

**3 Vri på MULTI-CONTROL for å velge funksjonen.**

**Repeat** (repetisjon av avspilling)—**Random** (avspilling i tilfeldig rekkefølge)—**Scan** (skanningsavspilling)—**Pause** (pause)—

**S. Retriever** (avansert lydhenner)

## Funksjon og betjening

Betjeningen av **Repeat**, **Random**, **Scan**, **Pause** og **S. Retriever** er i hovedsak den samme som for den innebygde CD-spilleren.

Funksjonsnavn	Betjening
<b>Repeat</b>	Se <i>Velg et repetisjonsområde</i> på side 22. Repetisjonsområdene du kan velge er imidlertid forskjellige fra den innebygde CD-spilleren. Repetisjonsområdene for bærbar USB-lydspiller/USB-minne er: <ul style="list-style-type: none"> <li>• <b>Track</b> – gjenta bare gjeldende fil</li> <li>• <b>Folder</b> – gjenta gjeldende mappe</li> <li>• <b>All</b> – gjenta alle filer</li> </ul>
<b>Random</b>	Se <i>Spille av spor i tilfeldig rekkefølge</i> på side 22.
<b>Scan</b>	Se <i>Skanne mapper og spor</i> på side 22.
<b>Pause</b>	Se <i>Sette avspilling på pause</i> på side 22.
<b>S. Retriever</b>	Se <i>Bruke avansert lydhenner</i> på forrige side.



### Merknader

- Trykk på **BAND/ESC/CANCEL** for å gå tilbake til normalvisning.

## Spille av sanger fra USB-lagringenheter

- Hvis du velger en annen mappe under repetisjonsavspilling, endres repetisjonsområdet til **All**.
- Hvis du foretar sporsøk eller spoling forover/tilbake mens du bruker **Track**, endres repetisjonsområdet til **Folder**.
- Når du har valgt **Folder** (repetisjon av mappe), er det ikke mulig å spille av en undermappe i denne mappen.
- Når skanningen av en fil eller en mappe er ferdig, fortsetter normal avspilling av filene.

## Spille av sanger på iPod

For detaljer om støttet iPod se iPod-kompatibilitet på side 66.

### Grunnleggende funksjoner

#### ● Spole frem eller tilbake

Skvy og hold **MULTI-CONTROL** mot venstre eller høyre.

#### ● Velg et spor (kapittel)

Skvy **MULTI-CONTROL** mot venstre eller høyre.



#### Merknader

- Du må ha en kabel (CD-IU50) fra iPod-ens dokkingskontakt til enhetens USB-port for å kunne bruke en iPod.
- Les forholdsreglene for iPod i følgende avsnitt. Se side 66.
- Hvis det vises en feilmelding, kan du se i *Feilmeldinger* på side 63.
- Når tenningsbryteren er satt til ACC eller ON, lades iPod-ens batteri så lenge iPod-en er koblet til enheten.
- iPod-en kan ikke slås på eller av mens den er koblet til denne enheten.
- Hodetelefonene må kobles fra iPod-en før du kobler enhetens dokkingskontakt til iPod-en.
- iPod-en slås av ca. to minutter etter at tenningsbryteren er satt til AV.

### Bla gjennom etter en sang

#### Søke i sangene etter kategori

For å forenkle betjening og søk etter sanger med denne enheten på en iPod, er betjeningen utformet slik at den ligner mest mulig på måten iPod brukes på.

- Det kan hende du må vente litt før listen vises. Dette er avhengig av antall filer på iPod-en.
- Hvis tegnene som er spilt inn på iPod-en ikke er kompatible med denne enheten, vises de ikke.

#### 1 Trykk på /LIST.

#### 2 Bruk MULTI-CONTROL til å velge en kategori.

Vri den for å endre kategorien. Trykk for å velge.

**Playlists** (spillelister)/**Artists** (artister)—**Artists** (artister)/**Albums** (albumer)—**Albums** (albumer)/**Songs** (sanger)—**Songs** (sanger)/**Podcasts** (podkaster)—**Podcasts** (podkaster)/**Genres** (sjangere)—**Genres** (sjangere)/**Composers** (komponister)—**Composers** (komponister)/**Audiobooks** (lydbøker)—**Audiobooks** (lydbøker)/**Playlists** (spillelister)  
Listen for den valgte kategorien vises.

- Du kan starte avspilling hvor som helst i den valgte kategorien ved å trykke på og holde inne **MULTI-CONTROL**. Du kan også utføre denne handlingen ved å skyve og holde **MULTI-CONTROL** mot høyre.
- Du kan også endre kategorien ved å skyve **MULTI-CONTROL** opp eller ned.
- Du kan også velge kategorien ved å skyve **MULTI-CONTROL** mot høyre.
- Skyv **MULTI-CONTROL** mot venstre for å gå tilbake til den forrige kategorien.

#### 3 Gjenta trinn 2 for å finne en sang du vil lytte til.

- Skyv og hold **MULTI-CONTROL** mot venstre for å gå tilbake til det øvre kategorisjiktet.
- Hvis du ikke betjener listen innen ca. 30 sekunder, går skjermbildet automatisk tilbake til normalvisning.

### Søke sanger etter alfabetet

#### 1 Trykk på /LIST.

#### 2 Bruk MULTI-CONTROL til å velge en kategori.

Vri den for å endre kategorien. Trykk for å velge.

#### 3 Trykk på /LIST for å gå til moduset alfabetsøk.

#### 4 Vri MULTI-CONTROL for å velge en bokstav i alfabetet.

#### 5 Trykk på MULTI-CONTROL for å vise den alfabetiske listen.

- Searching** blinker mens søket pågår.
- Hvis alfabetisk søk mislykkes, vises **NOT FOUND**.

## Spille av sanger på iPod

### Vise tekstinformasjon på iPod

#### ● Trykk på **DISP/SCRL** for å velge ønsket tekstinformasjon.

Kildenaavn/spilletid—artistnavn/sangtittel—artistnavn/albumnavn—albumnavn/sangtittel—sangtittel/spilletid

#### Merknader

- Hvis tegnene som er spilt inn på iPod-en ikke er kompatible med denne enheten, vises de ikke.
- Du kan rulle tekstinformasjonen mot venstre ved å trykke på og holde inne **DISP/SCRL**.
- Når kontinuerlig rulling (Ever Scroll) er slått på (ON) i startinnstillingen, vil tekstinformasjonen rulle kontinuerlig over skjermbildet. Se *Slå kontinuerlig rulling av/på* på side 52. 

### Innføring i avansert betjening

#### 1 Trykk på **MULTI-CONTROL** for å vise hovedmenyen.

#### 2 Bruk **MULTI-CONTROL** til å velge **FUNCTION**.

Vri den for å endre menyalternativet. Trykk for å velge.  
Funksjonsmenyen vises.

#### 3 Vri på **MULTI-CONTROL** for å velge funksjonen.

**Repeat** (repetisjon av avspilling)—**Shuffle** (avspilling i tilfeldig rekkefølge)—**Shuffle all** (spill av alle i tilfeldig rekkefølge)—**L.Play** (koblingsavspilling)—**Control** (kontrollmodus)—**Pause** (pause)—**Audiobook** (lydbokhastighet)—**S. Retriever** (avansert lydhenner)

### Funksjon og betjening

Betjeningen av **Repeat**, **Pause** og **S. Retriever** er i hovedsak det samme som for den innebygde CD-spilleren.

Funksjonsnavn	Betjening
<b>Repeat</b>	Se <i>Velg et repetisjonsområde</i> på side 22. Repetisjonsområdene du kan velge, er imidlertid forskjellige fra den innebygde CD-spilleren. Følgende repetisjonsområder finnes for iPod: <ul style="list-style-type: none"> <li>• <b>One</b> – gjenta gjeldende sang</li> <li>• <b>All</b> – gjenta alle sanger i den valgte listen</li> </ul>
<b>Pause</b>	Se <i>Sette avspilling på pause</i> på side 22.
<b>S. Retriever</b>	Se <i>Bruke avansert lydhenner</i> på side 23.

#### Merknader

- Trykk på **BAND/ESC/CANCEL** for å gå tilbake til normalvisning.
- Hvis du ikke betjener noen funksjoner innen ca. 30 sekunder, går skjermbildet automatisk tilbake til normalvisning.
- Når **Control** er satt til **iPod** kan bare **Control**, **Pause** og **S. Retriever** betjenes. 

### Spille av sanger i tilfeldig rekkefølge (shuffle)

#### 1 Vis funksjonsmenyen.

Se *Innføring i avansert betjening* på denne siden.

#### 2 Bruk **MULTI-CONTROL** til å velge **Shuffle** i funksjonsmenyen.

#### 3 Trykk på **MULTI-CONTROL** for å velge favorittinnstillingen din.

- **Songs** – spille av sanger i tilfeldig rekkefølge fra den valgte listen
- **Albums** – velge et tilfeldig album og deretter spille av sangene fra det i rekkefølge
- **OFF** – avbryt avspilling i tilfeldig rekkefølge. 

## Spille av alle sanger i tilfeldig rekkefølge (shuffle all)

### ● Trykk på /iPod for å slå på avspilling av alle sanger i tilfeldig rekkefølge.

Alle sangene på iPod-en spilles av i tilfeldig rekkefølge.

- For å slå av avspilling av alle sanger i tilfeldig rekkefølge setter du **Shuffle** i menyen **FUNCTION** til av (off).



#### Merk

Du kan også slå på denne funksjonen i menyen som vises, ved å bruke **MULTI-CONTROL**. 

## Spille av sanger som er tilknyttet sangen som spilles

Sanger som er tilknyttet sangen som spilles, spilles av. Du kan spille av sanger fra følgende lister.

- Albumlisten til artisten som spilles
- Sanglisten til albumet som spilles
- Albumlisten for sjangeren som spilles
- Det kan hende du må vente litt før listen vises. Dette er avhengig av antall filer på iPod-en.

### 1 Trykk på og hold inne /LIST for å veksle til modusen koblingsavspilling.

### 2 Bruk **MULTI-CONTROL** til å velge ønsket modus.

Skv **MULTI-CONTROL** mot venstre eller høyre for å endre modus. Trykk for å velge.

- **Artists** – spiller album til artisten som spilles
- **Albums** – spiller sanger i albumet som spilles
- **Genres** – spiller album i sjangeren som spilles

**Searching** blinker mens det søkes i listen, og deretter spilles listen av.

- Hvis de tilknyttede albumene/sangene ikke blir funnet, vises **NOT FOUND** (ikke funnet).



#### Merk

Du kan også slå på denne funksjonen i menyen som vises, ved å bruke **MULTI-CONTROL**. 

## Betjene denne enhetens iPod-funksjon fra iPod-en

*Denne funksjonen kan ikke betjenes med følgende iPod-modeller:*

— Første generasjons iPod nano

— Femte generasjons iPod

*Denne funksjonen kan ikke utføres med andre iPod-modeller en dem som er nevnt ovenfor, selv om denne funksjonen kan kontrolleres.*

Denne enhetens iPod-funksjon kan betjenes fra iPod-en. Lyden kan høres fra bilens høyttalere, og betjeningen kan utføres på iPod-en.

- Når denne funksjonen brukes, slås ikke iPod-en av selv om tenningsnøkkelen slås av. Du må betjene selve iPod-en for å slå den av.

### 1 Trykk på og hold inne /iPod for å skifte kontrollmodusen.

For hver gang du trykker på og holder inne /iPod, endres kontrollmodusen som følger:

- **iPod** – denne enhetens iPod-funksjon kan betjenes fra iPod-en som er tilkoblet
- **AUDIO** – denne enhetens iPod-funksjon kan betjenes fra enheten

### 2 Når du velger iPod, bruker du den tilkoblede iPod-en til å velge en sang som du vil spille av.

- Ved å endre kontrollmodusen til **iPod** settes avspillingen av sanger på pause. Bruk iPod-en til å starte avspilling.
- Selv om kontrollmodusen er satt til **iPod**, vil følgende funksjoner være tilgjengelige fra enheten:

- Volum
- Spole frem/tilbake
- Spor opp/ned
- Sett på pause
- Skifte tekstinformasjon



#### Merknader

- Du kan også slå av eller på denne funksjonen i menyen som vises, ved å bruke **MULTI-CONTROL**.
- Når kontrollmodusen er satt til **iPod**, er funksjonene begrenset som følger:
  - Andre funksjoner enn **Control** (kontrollmodus), **Pause** (pause) og **S. Retriever** (avansert lydheader) kan ikke velges.

## Spille av sanger på iPod

- Volumet kan bare styres fra denne enheten.
- Hvis denne funksjonen aktiveres, settes avspillingen av sanger på pause. Bruk iPod-en for å starte avspilling. 

## Endre lydbokhastigheten

Når du lytter til en lydbok på iPod, kan avspilningshastigheten endres.

### 1 Vis funksjonsmenyen.

Se *Innføring i avansert betjening* på side 27.

### 2 Bruk MULTI-CONTROL til å velge Audiobook i funksjonsmenyen.

### 3 Trykk på MULTI-CONTROL for å velge favorittinnstillingen din.

- **Faster** – spill av raskere enn normal hastighet
- **Normal** – spill av i normal hastighet
- **Slower** – spill av saktere enn normal hastighet 

## Koble til Bluetooth-enheter

Før du bruker Bluetooth-lydspilleren og Bluetooth-telefonen, må du koble Bluetooth-enheten til denne enheten. Les følgende avsnitt og koble til på korrekt måte.

### Hvis det er første gang du bruker en Bluetooth-enhet med denne enheten, kan du lese følgende avsnitt.

- *Bruke en Bluetooth-enhet til forbindelse* på neste side
- *Forbinde fra denne enheten* på neste side

### Hvis Bluetooth-enheten allerede er forbundet, leser du følgende avsnitt.

- *Koble til en forbundet Bluetooth-enhet og velge en tjeneste* på side 32

### Hvis Bluetooth-enheten må kobles fra denne enheten, kan du lese følgende avsnitt.

- *Koble fra Bluetooth-enheter* på side 32

### Du kan også bruke andre praktiske funksjoner som er oppført nedenfor, etter behov.

- *Slette en forbundet Bluetooth-enhet* på side 32
- *Koble til en forbundet Bluetooth-enhet og velge en tjeneste* på side 32
- *Koble til en Bluetooth-enhet automatisk* på side 33
- *Vise systemversjon for reparasjon* på side 33
- *Vise Bluetooth-enhetens adresse* på side 33
- *Redigere enhetsnavnet* på side 33
- *Oppgi PIN-kode for trådløs Bluetooth-tilkobling* på side 34



#### Merk

Før du kan bruke enheter med trådløs Bluetooth-teknologi, kan det hende du må oppgi en PIN-kode. Hvis enheten krever en PIN-kode for å opprette tilkobling, må du se etter koden på enheten eller i den medfølgende dokumentasjonen. Se *Oppgi PIN-kode for trådløs Bluetooth-tilkobling* på side 34.

## Innføring i tilkoblinger

### 1 Velg BT AUDIO eller TELEPHONE som kilde.

Trykk på **SRC/OFF** for å velge **BT AUDIO**. Trykk på og hold inne **PHONE/📞/BT MENU** for å velge **TELEPHONE**.

### 2 Trykk på MULTI-CONTROL for å vise hovedmenyen.

### 3 Bruk MULTI-CONTROL til å velge CONNECTION.

Vri den for å endre menyalternativet. Trykk for å velge.

Tilkoblingsmenyen vises.

### 4 Vri på MULTI-CONTROL for å velge funksjonen.

**Open device** (åpne en tilkobling til enheten)

—**Search device** (søk enhet)—

**DisconnectDevice** (koble fra enhet)—

**Delete device** (slett enhet)—**Paired device**

(tjenesteinnstillinger)—**Auto connect** (innstilling for automatisk tilkobling)—

**BT Version INFO** (versjonsinformasjon)—

**Device INFO** (enhetsinformasjon)—

**Device edit** (redigere enhetsnavnet)—

**Pin code input** (inntasting av PIN-kode)



#### Merknader

- Hvis det ikke er koblet en Bluetooth-enhet til denne enheten enda, er ikke funksjonen **DisconnectDevice** tilgjengelig.
- Hvis det ikke er forbundet en Bluetooth-enhet med denne enheten enda, er ikke funksjonene **Delete device** og **Paired device** tilgjengelige.
- Trykk på **BAND/ESC/CANCEL** for å gå tilbake til normalvisning.
- Hvis du ikke betjener andre funksjoner enn **Open device**, **Search device**, **DisconnectDevice**, **Device edit** og **Pin code input** innen ca. 30 sekunder, går skjermbildet automatisk tilbake til normalvisning.

## Bruke trådløs Bluetooth-teknologi

- Hvis du ikke betjener **Open device** eller **Search device** innen 30 sekunder etter at Bluetooth-enheten er forbundet, går displayet automatisk tilbake til normalvisning. Hvis du ikke betjener noen funksjoner innen ca. 30 sekunder etter at **Disconnected** vises, går skjermbildet automatisk tilbake til normal visning.

### Bruke en Bluetooth-enhet til forbindelse

#### 1 Vis tilkoblingsmenyen.

Se *Innføring i tilkoblinger* på forrige side.

#### 2 Vri på MULTI-CONTROL for å velge Open device.

- Hvis det finnes en tidligere tilkoblingslogg i denne enheten, kan du velge Bluetooth-enheten fra **Paired device**.

Se *Koble til en forbundet Bluetooth-enhet og velge en tjeneste* på neste side.

#### 3 Skyv MULTI-CONTROL opp eller ned for å velge spesialenheten.

- Bluetooth-enheter som er vanskelige å koble til, kalles spesialenheter. Hvis Bluetooth-enheten din finnes i listen med spesialenheter, velger du den som passer.

#### 4 Trykk på MULTI-CONTROL for å åpne tilkoblingen.

**Ready** vises.

Enheten er nå i ventemodus for tilkobling fra en Bluetooth-enhet.

- Hvis fem enheter alt er forbundet, vises **MEMORY FULL**, og det er ikke mulig å utføre forbindelse. Hvis dette er tilfelle, slett en forbundet enhet først. Se *Slette en forbundet Bluetooth-enhet* på neste side.
- Skyv **MULTI-CONTROL** mot venstre eller høyre for å vise enhetsnavnet, BD-adressen og PIN-koden for denne enheten.

#### 5 Bruk Bluetooth-enheten til å opprette tilkoblingen.

Tilkoblingsmetoden avhenger av Bluetooth-enheten. Se håndboken til Bluetooth-enheten for å opprette tilkoblingen.

**Paired** vises når forbindelsen har blitt opprettet.

- **ERROR** vises hvis tilkoblingen mislyktes. Prøv i så fall på nytt fra starten av.
- Standard PIN-kode er **0000**. Du kan endre denne koden i startinnstillingen. Se *Oppgi PIN-kode for trådløs Bluetooth-tilkobling* på side 34.

### Forbinde fra denne enheten

#### 1 Vis tilkoblingsmenyen.

Se *Innføring i tilkoblinger* på forrige side.

#### 2 Bruk MULTI-CONTROL til å velge Search device.

#### 3 Skyv MULTI-CONTROL opp eller ned for å velge en enhet.

#### 4 Trykk på MULTI-CONTROL for å starte søket.

**Searching** blinker mens du søker. Når det oppdages tilgjengelige Bluetooth-enheter, vises enhetsnavnet eller BD-adressen (hvis ikke navnet kan hentes).

- Hvis du vil avbryte, trykker du på **MULTI-CONTROL** på nytt.
- Hvis fem enheter alt er forbundet, vises **MEMORY FULL**, og det er ikke mulig å utføre forbindelsen. Hvis dette er tilfelle, slett en forbundet enhet først. Se *Slette en forbundet Bluetooth-enhet* på neste side.
- Hvis det ikke blir funnet noen enheter, vises **Not found**. Kontroller i så fall Bluetooth-enhets status og søk om igjen.

#### 5 Skyv MULTI-CONTROL opp eller ned for å velge et enhetsnavn du vil koble til.

- Hvis det ikke blir funnet mer enn én enhet, er det ikke mulig å utføre dette trinnet.
- Skyv **MULTI-CONTROL** mot venstre eller høyre for å vise enhetsnavn og BD-adresse.

## 6 Trykk på MULTI-CONTROL for å opprette tilkoblingen.

**Pairing** blinker mens tilkoblingen skjer. **Paired** vises hvis tilkoblingen er opprettet.

- **ERROR** vises hvis tilkoblingen mislyktes. Prøv i så fall på nytt fra starten av.
- Standard PIN-kode er **0000**. Du kan endre denne koden i startinnstillingen. Se *Oppgi PIN-kode for trådløs Bluetooth-tilkobling* på side 34.

## Koble fra Bluetooth-enheter

Denne funksjonen kan bare betjenes når den trådløse Bluetooth-tilkoblingen blir opprettet.

### 1 Vis tilkoblingsmenyen.

Se *Innføring i tilkoblinger* på side 30.

### 2 Bruk MULTI-CONTROL til å velge DisconnectDevice.

### 3 Skyv MULTI-CONTROL opp eller ned for å velge en enhet.

- Hvis det ikke blir funnet mer enn én enhet, er det ikke mulig å utføre dette trinnet.

### 4 Trykk på MULTI-CONTROL for å koble fra den trådløse Bluetooth-tilkoblingen.

**Disconnecting** blinker mens frakoblingen skjer. **Disconnected** vises hvis den trådløse tilkoblingen blir avsluttet.

- Hvis flere Bluetooth-enheter er koblet til og du ønsker å koble dem fra, trykker du på **MULTI-CONTROL**, og velger deretter enheten. Gjenta i så fall fremgangsmåten fra trinn 3.

## Slette en forbundet Bluetooth-enhet

### 1 Vis tilkoblingsmenyen.

Se *Innføring i tilkoblinger* på side 30.

### 2 Bruk MULTI-CONTROL til å velge Delete device.

### 3 Skyv MULTI-CONTROL opp eller ned for å velge en enhet.

- Hvis det ikke blir funnet mer enn én enhet, er det ikke mulig å utføre dette trinnet.
- Skyv **MULTI-CONTROL** mot venstre for å vise Bluetooth-enhetsadressen.
- Hvis ikke enhetsnavnet kan hentes, vises BD-adressen.

### 4 Når enhetsnavnet vises, skyver du MULTI-CONTROL mot høyre for å vise Delete YES.

Sletting av enheten er nå i ventemodus.

- Hvis du ønsker å slette enheten, skyver du **MULTI-CONTROL** mot venstre.

### 5 Trykk på MULTI-CONTROL for å slette enheten.

**Deleting** blinker mens sletting pågår. **Deleted** vises etter at slettingen er utført.

## Koble til en forbundet Bluetooth-enhet og velge en tjeneste

Bluetooth-tjeneste for den forbundne enheten kan velges. Du kan velge en Bluetooth-tjeneste fra tjenesten **PHONE**, tjenesten **AVRCP** eller tjenesten **A2DP**.

### 1 Vis tilkoblingsmenyen.

Se *Innføring i tilkoblinger* på side 30.

### 2 Bruk MULTI-CONTROL til å velge Paired device.

### 3 Skyv MULTI-CONTROL opp eller ned for å velge en enhet.

- Hvis det ikke blir funnet mer enn én enhet, er det ikke mulig å utføre dette trinnet.
- Skyv **MULTI-CONTROL** mot venstre eller høyre for å skifte BD-adresse og enhetsnavn.
- Hvis ikke enhetsnavnet kan hentes, vises BD-adressen.

### 4 Trykk på MULTI-CONTROL for å vise skjermbildet for tjenestevalg.

## Bruke trådløs Bluetooth-teknologi

### 5 Skyv MULTI-CONTROL opp eller ned for å velge tjenesten.

#### PHONE—AVRCP—A2DP

- “\* ” vises på den tilkoblede tjenesten.
- Du kan ikke velge en profil som ikke er kompatibel med den tilkoblede enheten.

### 6 Trykk på MULTI-CONTROL for å starte eller stoppe den valgte tjenesten.

## Koble til en Bluetooth-enhet automatisk

Det er mulig å konfigurere automatisk tilkobling mellom Bluetooth-enheten og denne enheten. Hvis denne funksjonen er på, kobles Bluetooth-enheten automatisk til enheten så snart de to apparatene er mindre enn et par meter fra hverandre.

- Denne funksjonen er allerede aktivert fra start.

### 1 Vis tilkoblingsmenyen.

Se *Innføring i tilkoblinger* på side 30.

### 2 Bruk MULTI-CONTROL til å velge Auto connect.

### 3 Trykk på MULTI-CONTROL for å slå på automatisk tilkobling.

Hvis Bluetooth-enheten er klar for trådløs Bluetooth-tilkobling, kobles den automatisk til denne enheten.

- Det er ikke mulig å koble til Bluetooth-telefonen automatisk mens du bruker Bluetooth-lydspilleren i A2DP-modus.
- Trykk på **MULTI-CONTROL** på nytt for å slå av automatisk tilkobling.

## Vise systemversjon for reparasjon

Hvis det skulle oppstå feil på enheten og du vil kontakte forhandleren for å få utført reparasjon, kan det hende du blir bedt om å oppgi systemversjonen på enheten og Bluetooth-modulen. Du kan vise versjonene og bekrefte dem.

### 1 Vis tilkoblingsmenyen.

Se *Innføring i tilkoblinger* på side 30.

### 2 Bruk MULTI-CONTROL til å velge BT Version INFO.

Systemversjonen (mikroprosessorversjonen) for enheten vises.

### 3 Skyv MULTI-CONTROL mot venstre for å skifte til versjonen av Bluetooth-modulen i enheten.

- Hvis du skyver **MULTI-CONTROL** mot høyre, kommer du tilbake til systemversjonen for enheten.

## Vise Bluetooth-enhetens adresse

Denne enheten viser BD-adressen til enheten.

### 1 Vis tilkoblingsmenyen.

Se *Innføring i tilkoblinger* på side 30.

### 2 Bruk MULTI-CONTROL til å velge Device INFO i funksjonsmenyen.

### 3 Skyv MULTI-CONTROL mot venstre for å skifte til BD-adressen.

Det vises en 12-sifret, heksadesimal streng.

- Skyv **MULTI-CONTROL** mot høyre for å gå tilbake til enhetsnavnet.

## Redigere enhetsnavnet

Du kan redigere navnet på enheten. Standard enhetsnavn er **DEH-P7100BT**.

### 1 Vis tilkoblingsmenyen.

Se *Innføring i tilkoblinger* på side 30.

### 2 Bruk MULTI-CONTROL til å velge Device edit.

### 3 Skyv MULTI-CONTROL opp eller ned for å velge en bokstav i alfabetet.

- Enhetsnavnet kan inneholde opptil 32 tegn.

### 4 Skyv MULTI-CONTROL mot venstre eller høyre for å flytte markøren til forrige eller neste tegnposisjon.

5 Når du har redigert enhetsnavn, trykk **MULTI-CONTROL** for å lagre i denne enheten.

## Oppgi PIN-kode for trådløs Bluetooth-tilkobling

Hvis du skal koble til en Bluetooth-enhet via trådløs Bluetooth-teknologi, må du oppgi PIN-koden på Bluetooth-enheten for å bekrefte tilkoblingen. Standardkoden er **0000**, men du kan endre den i denne funksjonen.

- Enkelte Bluetooth-enheter krever ikke at du oppgir PIN-koden.

### 1 Vis tilkoblingsmenyen.

Se *Innføring i tilkoblinger* på side 30.

### 2 Bruk **MULTI-CONTROL** til å velge Pin code input.

### 3 Skyv **MULTI-CONTROL** opp eller ned for å velge et nummer.

### 4 Skyv **MULTI-CONTROL** mot venstre eller høyre for å flytte markøren til forrige eller neste posisjon.

### 5 Etter at du har tastet inn PIN-koden (opptil 16 sifre), trykker du på **MULTI-CONTROL** for å lagre denne enheten.

- Når du skyver **MULTI-CONTROL** mot høyre i bekreftelsesmeldingen, kommer du tilbake til visningen for inntasting av PIN-kode, og du kan endre PIN-koden.
- Hvis det er lagt inn et ugyldig tegn, blir ikke de etterfølgende tegnene vist.
- Hvis det er lagt inn et ugyldig tegn i begynnelsen, kan ikke PIN-koden lagres i minnet. 

## Bluetooth-lyd



### Viktig

- De tilgjengelige funksjonene på enheten er begrenset til de følgende to nivåene, avhengig av Bluetooth-lydspilleren som er koblet til:
  - A2DP-profil (Advanced Audio Distribution Profile): det er bare mulig å spille av sanger på lydspilleren.
  - AVRCP-profil (Audio/Video Remote Control Profile): avspilling, pause, valg av sanger osv. er mulig.
- Det finnes en rekke forskjellige Bluetooth-lydspillere på markedet, og betjeningen av disse med denne enheten vil dermed variere mye. Slå opp i både instruksjonsboken som fulgte med Bluetooth-lydspilleren og denne brukerhåndboken når du skal betjene spilleren fra enheten.
- Informasjon om sangene (f.eks. spilletid, sangtittel, sangindeks) kan ikke vises på denne enheten.
- Når du lytter til sanger på Bluetooth-lydspilleren, bør du i størst mulig grad unngå å bruke mobiltelefonen. Hvis du bruker en mobiltelefon, kan signalet fra telefonen føre til støy på avspillingen.
- Hvis du snakker i en mobiltelefon som er tilkoblet denne enheten via trådløs Bluetooth-teknologi, dempes avspilling av sanger fra Bluetooth-lydspilleren som er koblet til enheten.
- Når du bruker Bluetooth-lydspilleren, kan ikke automatisk tilkobling av Bluetooth-telefon utføres.
- Hvis du skifter til en annen kilde mens du lytter til en sang på Bluetooth-lydspilleren, vil avspillingen av sangen fortsette.

Selv om lydspilleren ikke inneholder en Bluetooth-modul, kan du betjene den fra denne enheten via trådløs Bluetooth-teknologi med en Bluetooth-adaptør (selges separat).

## Bruke trådløs Bluetooth-teknologi

### Konfigurering av Bluetooth-lyd

Før du kan bruke funksjonen for Bluetooth-lyd, må du konfigurere enheten for bruk med Bluetooth-lydspilleren din. Dette omfatter å opprette en trådløs Bluetooth-forbindelse mellom denne enheten og lydspilleren og å forbinde lydspilleren med enheten.

#### ● Koble til og opprette forbindelse

Se følgende avsnitt hvis du ønsker detaljerte anvisninger om tilkobling av telefonen via trådløs Bluetooth-teknologi. *Koble til Bluetooth-enheter* på side 30.

### Grunnleggende funksjoner

#### ● Spole frem eller tilbake

Skv og hold **MULTI-CONTROL** mot venstre eller høyre.

#### ● Velg et spor

Skv **MULTI-CONTROL** mot venstre eller høyre.

#### ● Starte avspilling

Trykk på **BAND/ESC/CANCEL**.

### Innføring i avansert betjening

**1 Trykk på MULTI-CONTROL for å vise hovedmenyen.**

**2 Bruk MULTI-CONTROL til å velge FUNCTION.**

Vri den for å endre menyalternativet. Trykk for å velge. Funksjonsmenyen vises.

**3 Vri på MULTI-CONTROL for å velge funksjonen.**

**Play** (spill av)—**Stop** (stopp)—**Pause** (pause)

#### Merknader

- Trykk på **BAND/ESC/CANCEL** for å gå tilbake til normalvisning.

- Hvis du ikke betjener noen funksjoner innen ca. 30 sekunder, går skjermbildet automatisk tilbake til normalvisning.

### Funksjon og betjening

**Pause** er det samme som på den innebygde CD-spilleren.

Funksjonsnavn	Betjening
Pause	Se <i>Sette avspilling på pause</i> på side 22.

### Spille av sanger på en Bluetooth-lydspiller

**1 Vis funksjonsmenyen.**

Se *Innføring i avansert betjening* på denne siden.

**2 Bruk MULTI-CONTROL til å velge Play i funksjonsmenyen.**

**3 Trykk på MULTI-CONTROL for å starte avspillingen.**

### Stoppe avspilling

**1 Vis funksjonsmenyen.**

Se *Innføring i avansert betjening* på denne siden.

**2 Bruk MULTI-CONTROL til å velge Stop i funksjonsmenyen.**

**3 Trykk på MULTI-CONTROL for å stoppe avspillingen.** 

### Bluetooth-telefon

#### Viktig

- Når enheten er i ventemodus for tilkobling til en mobiltelefon via trådløs Bluetooth-teknologi, kan bruk av enheten uten at motoren går, føre til at bilbatteriet tappes.

## Bruke trådløs Bluetooth-teknologi

- Mens du kjører, er det ikke tillatt å foreta avansert betjening som krever din oppmerksomhet, f.eks. å slå et nummer på skjermen, bruke telefonlisten osv. Hvis du må betjene slike avanserte funksjoner, må du først stoppe bilen på et trygt sted.
- Operasjonene som er tilgjengelige med denne enheten kan være begrenset og avhenger av mobiltelefonen som er koblet til enheten.

### Konfigurere håndfri telefonbruk

Før du kan bruke funksjonen for håndfri telefonbetjening, må du konfigurere enheten for bruk med mobiltelefonen din. Dette omfatter å opprette en trådløs Bluetooth-forbindelse mellom denne enheten og telefonen, forbinde telefonen med enheten, justere volumet og justere mikrofonvinkelen.

#### 1 Koble til og opprette forbindelse

Se følgende avsnitt hvis du ønsker detaljerte anvisninger om tilkobling av telefonen via trådløs Bluetooth-teknologi. *Koble til Bluetooth-enheter* på side 30.

#### 2 Justere volumet

Juster øretelefonvolumet på mobiltelefonen til styrken du vil bruke. Når du har justert volumet, lagres denne innstillingen i enheten som standardinnstilling.

- Anroperens tale- og ringevolum kan variere, avhengig av hvilken type mobiltelefon som brukes.
- Hvis forskjellen mellom ringevolumet og anroperens talevolum er stor, kan det generelle volumnivået bli ustabil.
- Du må justere volumet til riktig nivå før du kobler en mobiltelefon fra denne enheten. Hvis volumet er dempet (nullnivå) på mobiltelefonen, vil volumet på telefonen fortsatt være dempet etter at den er koblet fra enheten.

#### 3 Justering av mikrofonvinkel

Mikrofonen må peke mot personen som snakker.

### Foreta et anrop

#### Slå et nummer

Den mest grunnleggende måten å foreta en samtale på, er å slå nummeret.

Se *Foreta et anrop ved å taste inn telefonnummeret* på side 40 hvis du ønsker detaljerte anvisninger.

#### Ring et nummer i telefonlisten eller samtaleloggen

Se *Ring opp et nummer i telefonlisten* på neste side og *Bruke listen over oppringte/mottatte/tapte anrop* på side 38 hvis du ønsker detaljerte anvisninger.

#### Talegjenkjenning

Hvis mobiltelefonen har funksjoner for talegjenkjenning, kan du ringe ved hjelp av talekommandoer.

- Betjeningen varierer, avhengig av typen mobiltelefon. Du finner nærmere informasjon i instruksjonshåndboken som fulgte med mobiltelefonen.

#### 1 Trykk på og hold inne

##### **BAND/ESC/CANCEL** inntil **Voice dial** vises på skjermen.

Når **Voice dial ON** vises, er funksjonen talegjenkjenning klar.

- Hvis ikke mobiltelefonen har funksjoner for talegjenkjenning, vises **NO VOICE DIAL** på skjermen, og betjening er ikke mulig.

#### 2 Si navnet på kontakten.

### Motta et anrop

#### Svare på eller avvise et innkommende anrop

##### ● Svare på en innkommende samtale

Når noen ringer til deg, trykker du på **MULTI-CONTROL**.

##### ● Avslutte en samtale

Trykk på **PHONE**//BT MENU.

## Bruke trådløs Bluetooth-teknologi

### ● Avvise en innkommende samtale

Når noen ringer til deg, trykker du på **PHONE/****/BT MENU**.

### Merk

Den beregnede ringetiden vises på skjermen (denne kan være litt forskjellig fra den faktiske ringetiden).

### Betjene en samtale på vent

#### ● Svare på en samtale på vent

Når noen ringer til deg, trykker du på **MULTI-CONTROL**.

#### ● Avslutte alle samtaler

Trykk på **PHONE/****/BT MENU**.

#### ● Veksle mellom oppringerer på vent

Trykk på **MULTI-CONTROL**.

#### ● Avvise en samtale på vent

Trykk på **PHONE/****/BT MENU**.

### Merknader

- Både du og oppringeren må legge på røret for å avslutte samtalen.
- Når du er i ventemodus, kan du hente frem **Phone book** ved å skyve **MULTI-CONTROL** nedover.
- Når du er i ventemodus, kan du hente frem **Missed calls** ved å skyve **MULTI-CONTROL** oppover.
- Når du er i ventemodus, kan du hente frem **Dialed calls** ved å skyve **MULTI-CONTROL** mot høyre.
- Når du er i ventemodus, kan du hente frem **Received calls** ved å skyve **MULTI-CONTROL** mot venstre.

## Bruke telefonnummerlisten

### Viktig

- Når du skal betjene listen, må du parkere kjøretøyet på et trygt sted og sette på håndbremsen.

- Du kan hente frem en liste for alle kildene. Måten å gjøre dette på varierer, avhengig av kilden.

### 1 Trykk på **PHONE/****/BT MENU** for å skifte til modusen telefonnummerliste.

### 2 Bruk **MULTI-CONTROL** til å velge en kategori.

#### **Phone book** (telefonliste)—**Missed calls**

(tapte anrop)—**Dialed calls** (oppringte numre)—**Received calls** (mottatte anrop)

- Hvis du ønsker mer detaljert informasjon om **Phone book**, kan du se følgende avsnitt. *Ring opp et nummer i telefonlisten* på denne siden.
- Hvis du ønsker mer detaljert informasjon om **Missed calls**, **Dialed calls** og **Received calls**, kan du se følgende avsnitt. *Bruke listen over oppringte/mottatte/tapte anrop* på neste side.
  - Navn som markeres i lengre enn 2 sekunder fra **Phone book**, **Missed calls**, **Dialed calls** eller **Received calls**, blir lest opp.

## Ring opp et nummer i telefonlisten

Mens denne enheten og mobiltelefonen din blir tilkoblet, blir enhetens telefonliste automatisk synkronisert med mobiltelefonens. Det er imidlertid ikke sikkert at synkroniseringen utføres – dette avhenger av mobiltefontypen. Hvis ikke, må du opprette telefonlisten manuelt. For å opprette telefonlisten, se følgende avsnitt. *Overføre oppføringer til telefonlisten* på side 39.

Når du har funnet nummeret du vil ringe til i telefonlisten, kan du velge oppføringen og forreta samtalen.

### 1 Trykk på **PHONE/****/BT MENU** for å skifte til modusen telefonnummerliste.

- Trykk på  **/LIST** for å skifte til modusen telefonnummerliste hvis **TELEPHONE** er valgt som kilde.

## 2 Bruk MULTI-CONTROL til å velge Phone book.

Vri den for å endre menyalternativet. Trykk for å velge.

## 3 Vri MULTI-CONTROL for å velge den første bokstaven i navnet du leter etter.

- Du kan også utføre den samme handlingen ved å skyve **MULTI-CONTROL** opp eller ned.
- Hvis du ønsker å endre tegn, kan du trykke på **DISP/SCRL**. Hvis du trykker på **DISP/SCRL**, endres tegnet i følgende rekkefølge.

Alfabet—Russisk—Gresk

- Rekkefølgen av første og siste navn kan være forskjellig fra mobiltelefonens.

## 4 Trykk på MULTI-CONTROL for å vise oppføringer.

Skjermbildet viser de første tre telefonlisteoppføringerne som starter med denne bokstaven (f.eks. "Ben", "Bente" og "Bjerg" når du velger "B").

## 5 Vri på MULTI-CONTROL for å velge telefonlisteoppføringen du vil ringe til.

- Du kan også utføre den samme handlingen ved å skyve **MULTI-CONTROL** opp eller ned.

## 6 Trykk på MULTI-CONTROL for å vise telefonnummerlisten til den valgte oppføringen.

- Skyv **MULTI-CONTROL** mot høyre for å vise telefonnummerlisten til den valgte oppføringen.
- Du kan rulle gjennom skriftinformasjonen ved å trykke på og holde inne **DISP/SCRL**. Trykk **DISP/SCRL** for å stoppe å rulle.
- Hvis det er inkludert flere telefonnumre i en oppføring, velger du ett ved å vri på **MULTI-CONTROL**.
- Hvis du vil gå tilbake og velge en annen oppføring, skyver du **MULTI-CONTROL** mot venstre.

## 7 Trykk på MULTI-CONTROL for å foreta en samtale.

## 8 Trykk på PHONE//BT MENU for å avslutte samtalen.

## Bruke listen over oppringte/ mottatte/tapte anrop

De 80 siste oppringte, mottatte og tapte anropene lagres i minnet. Du kan bla gjennom og ringe til numre fra disse listene.

### 1 Trykk på PHONE//BT MENU for å skifte til modusen telefonnummerliste.

- Trykk på /LIST for å skifte til modusen telefonnummerliste hvis **TELEPHONE** er valgt som kilde.

### 2 Bruk MULTI-CONTROL til å velge Missed calls, Dialed calls eller Received calls.

Vri den for å endre menyalternativet. Trykk for å velge.

### 3 Vri på MULTI-CONTROL for å velge et telefonnummer.

Vri på **MULTI-CONTROL** for å endre telefonnumrene som er lagret i listen.

- Du kan også endre telefonnummeret ved å skyve **MULTI-CONTROL** opp eller ned.

### 4 Trykk på MULTI-CONTROL for å vise den detaljerte listen.

Navn og telefonnumre vises i detaljlisten.

- Du kan også vise den detaljerte listen ved å skyve **MULTI-CONTROL** mot høyre.
- Du kan rulle gjennom skriftinformasjonen ved å trykke på og holde inne **DISP/SCRL**. Trykk **DISP/SCRL** for å stoppe å rulle.
- Vri på **MULTI-CONTROL** for å skifte til forrige eller neste telefonnummer i detaljlisten.
- Hvis du ikke betjener noe innen ca. 30 sekunder, avbrytes listevisningen automatisk.

### 5 Trykk på MULTI-CONTROL for å foreta en samtale.

### 6 Trykk på PHONE//BT MENU for å avslutte samtalen.

## Bruke trådløs Bluetooth-teknologi

### Innføring i avansert betjening

- 1 Trykk på og hold inne **PHONE**//**BT MENU** for å velge **TELEPHONE** som kilde.
- 2 Trykk på **MULTI-CONTROL** for å vise hovedmenyen.
- 3 Bruk **MULTI-CONTROL** til å velge **FUNCTION**.  
Funksjonsmenyen vises.  
Vri den for å endre menyalternativet. Trykk for å velge.
- 4 Vri på **MULTI-CONTROL** for å velge funksjonen.  
**PH BTransfer** (telefonlisteoverføring)—  
**Auto answer** (innstilling for automatisk svar)—  
**Far end Volume** (justere samtalepartnerens lyttevolum)—  
**Ring tone** (ringetonevalg)—  
**Number dial** (ringe opp ved å slå et nummer)—  
**SCO Private mode** (privatmodus)

#### Merknader

- Trykk på **BAND/ESC/CANCEL** for å gå tilbake til avspillingsvisning.
- Hvis du ikke betjener andre funksjoner enn **PH BTransfer** eller **Number dial** innen ca. 30 sekunder, går skjermbildet automatisk tilbake til normalvisning.
- Du kan bare betjene **SCO Private mode** mens du snakker i telefonen.
- Hvis det ikke er koblet noen Bluetooth-telefon til denne enheten, kan ikke **Number dial** betjenes.

### Overføre oppføringer til telefonlisten

Telefonlister i mobiltelefonen kan overføres til denne enheten ved å bruke mobiltelefonen.

- 1 000 oppføringer for hver bruker (maks. 5 enheter) kan lagres i telefonlisten. Hver uavhengige oppføring kan inneholde fem telefonnumre og sjangere.

#### 1 Vis funksjonsmenyen.

Se *Innføring i avansert betjening* på denne siden.

#### 2 Bruk **MULTI-CONTROL** til å velge **PH BTransfer**.

#### 3 Trykk på **MULTI-CONTROL** for å gå til ventemodus for telefonlisteoverføring.

#### 4 Bruk mobiltelefonen til å overføre telefonlisten.

Overfør telefonlisten ved hjelp av mobiltelefonen. Du finner detaljerte opplysninger i instruksjonshåndboken som fulgte med mobiltelefonen.

**Data transferred** vises når overføringen av telefonlisten er fullført.

- Skjermbildet viser hvor mange oppføringer som er overført, og totalt antall som gjenstår.

### Stille inn automatisk svar

#### 1 Vis funksjonsmenyen.

Se *Innføring i avansert betjening* på denne siden.

#### 2 Bruk **MULTI-CONTROL** til å velge **Auto answer**.

#### 3 Trykk på **MULTI-CONTROL** for å slå på automatisk svar.

- Trykk på **MULTI-CONTROL** på nytt for å slå av automatisk svar.

### Justere samtalepartnerens lyttevolum

Det er mulig å justere samtalepartnerens lyttevolum for å bevare god talekvalitet. Hvis ikke volumet er høyt nok for samtalepartneren, kan denne funksjonen justeres.

#### 1 Vis funksjonsmenyen.

Se *Innføring i avansert betjening* på denne siden.

**2 Bruk MULTI-CONTROL til å velge Far end Volume.**

**3 Skyv MULTI-CONTROL mot venstre eller høyre for å velge den ønskede innstillingen.**

1—2—3—4—5

- Denne funksjonen kan også brukes mens du snakker i telefonen.
- Innstillingene kan lagres for hver enhet.

## Slå ringetonen av/på

Du kan velge om du ønsker å bruke denne enhetens ringetone eller ikke. Hvis denne funksjonen ikke er satt til på, høres ringetonen fra denne enheten.

**1 Vis funksjonsmenyen.**

Se *Innføring i avansert betjening* på forrige side.

**2 Bruk MULTI-CONTROL til å velge Ring tone.**

**3 Trykk på MULTI-CONTROL for å slå på ringetonen.**

Trykk på **MULTI-CONTROL** på nytt for å slå av ringetonen.

## Foreta et anrop ved å taste inn telefonnummeret



### Viktig

Når du skal utføre denne handlingen, må du parkere kjøretøyet på et trygt sted og sette på håndbremsen.

**1 Vis funksjonsmenyen.**

Se *Innføring i avansert betjening* på forrige side.

**2 Bruk MULTI-CONTROL til å velge Number dial.**

**3 Skyv MULTI-CONTROL opp eller ned for å velge et nummer.**

**4 Skyv MULTI-CONTROL mot venstre eller høyre for å flytte markøren til forrige eller neste posisjon.**

- Du kan taste inn opptil 32 sifre.

**5 Trykk på MULTI-CONTROL når du har lagt inn nummeret.**

Det vises en samtalebekreftelse.

**6 Trykk på MULTI-CONTROL på nytt for å foreta en samtale.**

**7 Trykk på PHONE/☎/BT MENU for å avslutte samtalen.**

## Stille inn på privatmodus

Du kan skifte til privatmodus (snakke direkte i mobiltelefonen) i løpet av en samtale.

**1 Vis funksjonsmenyen.**

Se *Innføring i avansert betjening* på forrige side.

**2 Bruk MULTI-CONTROL til å velge SCO Private mode.**

**3 Trykk på MULTI-CONTROL for å slå på privatmodusen.**

Trykk på **MULTI-CONTROL** på nytt for å slå av privatmodusen.

## Bruke talegjenkjenningen

### Bruke talegjenkjenning til å betjene denne enheten



#### Viktig

I dette avsnittet er bruk av stemmegjenkjenning beskrevet for engelsk. For andre språk enn engelsk kan du se i den medfølgende kommandolisten. I tillegg vises støttede kommandoer i listen.

Du kan bruke talegjenkjenning til å utføre følgende handlinger.

- Legge inn et telefonnummer og ringe opp.
- Oppgi et navn som er lagret i telefonlisten og ringe opp.
- Oppgi et navn og en type som er lagret i telefonlisten og ringe opp.
- Gå til Hjelp.
- Utføre talegjenkjenning igjen.

#### 1 Trykk på VOICE/☎ for å starte talegjenkjenning.

Lyden dempes, og du hører en pipetone.

#### 2 Når du hører Voice Command, please, og en pipetone, sier du en talekommando.

#### 3 Utfør oppgaven ifølge stemmeanvisningen.



#### Merknader

- Hvis du ønsker å avbryte talegjenkjenningen før den er fullført, sier du **cancel** eller **abort** eller trykker på **SRC/OFF, BAND/ESC/CANCEL** eller **↵**.
- Hvis du ønsker å gå tilbake til enhetens tilstand rett etter talegjenkjenningen startet, sier du **Restart** etter at du hører pipetonen for å gå tilbake til trinn 2.
- Hvis talekommandoen sies feil, inntreffer en feil og enheten venter til du gir en talekommando. Si riktig talekommando.
- Hvis du er usikker på hva talekommandoen er, sier du **Help** eller **What can I say?** for å spille av hjelpen for stemmeanvisningen.
- Talegjenkjenning kan brukes når én av kildene er valgt, men det er kun mulig å ringe opp når en mobiltelefon er koblet til. Se side 30, og sjekk om de er koblet en mobiltelefon til

denne enheten på korrekt måte. Hvis du har gitt en talekommando uten at det er koblet til en mobiltelefon, oppstår det en feil, og enheten venter til du gir en talekommando. Koble til en mobiltelefon og si korrekt talekommando.

- Hvis du ønsker å få listen over talekommandoer, kan du se neste side.
- Hvis du ikke har gitt en talekommando innen 8 sekunder, vil du høre en pipetone og **cancel**, og talegjenkjenningen går tilbake til vanlig visning.
- Betjeningen varierer, avhengig av typen mobiltelefon. Du finner nærmere informasjon i instruksjonshåndboken som fulgte med mobiltelefonen.
- Hvis språket er satt til **РУССКИЙ** i **Language select**, kan ikke stemmeveiledning utføres.

### Bruke talegjenkjenning til å foreta anrop

Du kan bruke talegjenkjenning til å foreta anrop. I denne forklaringen brukes eksempelnummeret **0123456789**.

#### 1 Start talegjenkjenningen.

Se *Bruke talegjenkjenningen* på denne siden.

#### 2 Si Dial 0123456789.

#### 3 Si Dial.

#### 4 Det leste nummeret blir ringt opp.



#### Merknader

- Du kan lese inn et telefonnummer på opptil 30 sifre. Hvis telefonnumre med mer enn 30 sifre blir lest, oppstår det en feil, og enheten venter til en talekommando blir gitt. Gi korrekt talekommando.
- Du kan også lese inn deler av et telefonnummer. Når du leser inn **01234** og **56789** separat, sier du den neste delen av nummeret (**56789**) etter at du hører **01234 Please complete the number. Otherwise say "Dial" or "Correction"**.

## Bruke talegjenkjenningen

- Hvis du ønsker å korrigere et telefonnummer, sier du **Correction**, og deretter sier du det korrekte nummeret etter at du hører pipetonen. Hvis du leser inn deler av et telefonnummer, kan du korrigere den siste delen av nummeret du leste inn. Hvis du leste inn **55555** da du skulle ha lest **56789**, sier du **Correction** når du hører **Please complete the number. Otherwise say "Dial" or "Correction"**., og sier deretter det korrekte nummeret.

## Foreta et anrop til et telefonnummer i minnet

Du kan også bruke talegjenkjenning til å ringe telefonnumre som er lagret i minnet. I denne forklaringen brukes mobiltelefonen til **Sandy Jones** som eksempel.

### 1 Start talegjenkjenningen.

Se *Bruke talegjenkjenningen* på forrige side.

### 2 Si Call Sandy Jones.

Du hører **On which number do you want to call <name>, <type>**, og deretter en pipetone.

- Hvis det bare er registrert ett telefonnummer på navnet (**Call Sandy Jones**), sier du **Dial** for å foreta anropet.

### 3 Si mobile.

### 4 Hvis det oppleste navnet (Sandy Jones) og typen (mobile) er korrekte, sier du Yes etter at du hører pipetonen.

### 5 Det leste nummeret blir ringt opp.

## Merknader

- Hvis du sier **Call Sandy Jones mobile** i trinn 1, kan du angi både navnet og typen på én gang.
- Hvis du angir en type som ikke er registrert, oppstår det en feil, og enheten venter til en du gir en talekommando. Gi korrekt talekommando.

## Hvis du blir usikker på en kommando:

Hvis du blir usikker på en talekommando midt i en oppgave, kan du gå til Hjelp.

### 1 Start talegjenkjenningen.

Se *Bruke talegjenkjenningen* på forrige side.

### 2 Si Help eller What can I say?

### 3 Hjelpen for stemmeanvisningen spilles av, og talekommandoene du kan bruke leses opp.

## Liste over talekommandoer

Kommandotype	Betjening
Dial (number)	Bruk denne kommandoen når du ønsker å angi et telefonnummer direkte. Et tall på opptil 32 sifre kan leses inn.
(Number)	Bruk denne kommandoen når du ønsker å angi et tall som skal legges til det angitte nummeret med <b>Dial (number)</b> . (Du kan også angi deler av et telefonnummer.) <ul style="list-style-type: none"> <li>• <b>0</b> til <b>9</b>, <b>*</b>, <b>#</b> og <b>+</b> kan tastes inn.</li> </ul>
Call (navn) (+type)	Bruk denne kommandoen når du ønsker å angi et "navn" i en registrert telefonlisteoppføring, eller angi både "navn" og "type" i en registrert telefonlisteoppføring. <ul style="list-style-type: none"> <li>• <b>mobile</b>, <b>home</b>, <b>work</b>, <b>default</b> eller <b>other</b> kan oppgis.</li> </ul>
(Type)	Bruk denne kommandoen hvis du ønsker å angi en "type" for et "navn" i en registrert telefonlisteoppføring.
Dial	Bekreft om du ønsker å foreta anropet når det er angitt med et nummer. Du starter anropet ved å si <b>Dial</b> .

## Bruke talegjenkjenningen

<b>Yes Confirm</b>	Bekreft om du ønsker å foreta anropet når det er angitt med noe annet enn et nummer (navn, type e.l.). Du starter anropet ved å si <b>Yes</b> .
<b>Correction</b>	Korriger det oppleste telefonnummeret.
<b>Help What can I say</b>	Få veiledning om hvilke betjeninger som er mulige med gjeldende talegjenkjenning.
<b>Restart</b>	Gjenoppretter talegjenkjenningens startstatus.
<b>Cancel Abort</b>	Avslutter talegjenkjenningen.
<b>zero</b>	<b>0</b> kan tastes.
<b>one</b>	<b>1</b> kan tastes.
<b>two</b>	<b>2</b> kan tastes.
<b>three</b>	<b>3</b> kan tastes.
<b>four</b>	<b>4</b> kan tastes.
<b>five</b>	<b>5</b> kan tastes.
<b>six</b>	<b>6</b> kan tastes.
<b>seven</b>	<b>7</b> kan tastes.
<b>eight</b>	<b>8</b> kan tastes.
<b>nine</b>	<b>9</b> kan tastes.
<b>star</b>	<b>*</b> kan tastes.
<b>hash</b>	<b>#</b> kan tastes.
<b>plus</b>	<b>+</b> kan tastes.



## Innføring i lydjusteringer

**1 Trykk på MULTI-CONTROL for å vise hovedmenyen.**

**2 Bruk MULTI-CONTROL til å velge AUDIO.**

Vri den for å endre menyalternativet. Trykk for å velge.

Lydmenyen vises.

**3 Vri MULTI-CONTROL for å velge lyd-funksjonen.**

Vri **MULTI-CONTROL** for å veksle mellom lyd-funksjonene i følgende rekkefølge:

**FAD BAL** (balansejustering)—**Powerful** (justering av grafisk equalizer)—**50Hz** (7-bånds grafisk equalizerjustering)—**Loudness** (loudness)—**Sub W1** (av/på-innstilling for subwoofer)—**Sub W2** (subwooferinnstilling)—**Bass** (bassforsterkning)—**HPF** (høypassfilter)—**SLA** (kildenivåjustering)—**ASL** (automatisk lydutfjerner)—**Guidance VOL** (justering av stemmeanvisningsvolum)

- Du kan bare velge **Sub W2** når subwooferutgangen er slått på i **Sub W1**.

- Hvis du velger FM som kilde, kan du ikke veksle til **SLA**.

- Hvis **Language select** (språkvalg) er satt til **РУССКИЙ**, kan ikke **Guidance VOL** justeres.

- Hvis **TELEPHONE** er valgt som kilde, kan bare **FAD BAL** (balansejustering) og **Guidance VOL** (anvisningsvolum) betjenes.

- Trykk på **BAND/ESC/CANCEL** for å gå tilbake til normal visning av hver kilde.

- Hvis du ikke betjener andre funksjoner enn **50Hz** innen ca. 30 sekunder, går skjermbildet automatisk tilbake til normalvisning. 

## Justere balansen

Du kan endre innstillingen for dempingsfilter/balanse slik at den gir et ideelt lydbilde i alle bilsetene som er i bruk.

**1 Vis lydmenyen.**

Se *Innføring i lydjusteringer* på denne siden.

**2 Bruk MULTI-CONTROL til å velge FAD BAL i lydfunksjonsmenyen.**

**3 Skyv MULTI-CONTROL opp eller ned for å justere balansen mellom høyttalerne foran/bak.**

Hver gang **MULTI-CONTROL** skyves opp eller ned, flyttes balansen mellom høyttalerne foran/bak lengre forover eller bakover.

Skjermbildet viser **FAD F15** til **FAD R15** mens balansen beveger seg fra de fremre til de bakre høyttalerne.

- **FAD 0** er riktig innstilling når det bare brukes to høyttalere.

- Når innstillingen for utgang bak er **Sub W**, kan du ikke justere balansen mellom høyttalerne foran/bak. Se *Stille inn utgang bak og subwoofertgangen* på side 51.

**4 Skyv MULTI-CONTROL mot venstre eller høyre for å justere balansen mellom høyttalerne foran/bak.**

Hver gang **MULTI-CONTROL** skyves mot venstre eller høyre, flyttes høyre/venstre-balansen for høyttalerne lengre mot venstre eller høyre. Skjermbildet viser **BAL L15** til **BAL R15** mens balansen beveger seg fra venstre til høyre høyttaler. 

## Bruke equalizeren

Med equalizeren kan du etter behov justere equalizernivåene slik at de tilpasses bilens akustiske egenskaper.

## Hente frem equalizerkurver

Det finnes sju lagrede equalizerkurver som du enkelt kan hente frem når du vil bruke dem.

Her er en liste over equalizerkurvene:

Visning	Equalizerkurve
<b>Powerful</b>	Kraftig
<b>Natural</b>	Naturlig
<b>Vocal</b>	Vokal
<b>Custom1</b>	Tilpasset 1

## Justere lyd

<b>Custom2</b>	Tilpasset 2
<b>Flat</b>	Flat
<b>Super Bass</b>	Superbass

- **Custom1** og **Custom2** er justerte equalizerkurver som du oppretter selv. Justeringene kan utføres med en 7-bånds grafisk equalizer.
- Hvis du velger **Flat**, får ikke lyden noen tillegg eller korreksjoner. Denne innstillingen kan brukes til å kontrollere equalizerkurvenes effekt ved å skifte vekselvis mellom **Flat** og en innstilt equalizerkurve.

### 1 Vis lydmenyen.

Se *Innføring i lydjusteringer* på forrige side.

### 2 Bruk MULTI-CONTROL til å velge justering av den grafiske equalizeren.

**Powerful** vises på skjermen.

Hvis equalizerkurven er valgt tidligere, vises den tidligere valgte kurven i stedet for **Powerful**.

### 3 Skyv MULTI-CONTROL mot venstre eller høyre for å velge en equalizerkurve.

Hver gang **MULTI-CONTROL** skyves mot venstre eller høyre, velges equalizerkurvene i følgende rekkefølge:

**Powerful—Natural—Vocal—Custom1—Custom2—Flat—Super Bass**

## Justere equalizerkurver

De fabrikkinnstilte equalizerkurvene, med unntak av **Flat**, **Custom1** og **Custom2**, kan finjusteres (nyansekontroll).

### 1 Hent frem equalizerkurven du vil justere.

Se *Hente frem equalizerkurver* på forrige side.

### 2 Skyv MULTI-CONTROL opp eller ned for å justere equalizerkurven.

Hver gang **MULTI-CONTROL** skyves opp eller ned, økes eller reduseres equalizerkurven.

**+6** til **-4** (eller **-6**) vises etter hvert som equalizerkurven økes eller reduseres.

- Det faktiske justeringsområdet er forskjellig avhengig av hvilken equalizerkurve som er valgt.
- Equalizerkurven med alle frekvenser stilt til **0**, kan ikke justeres.

## Justere 7-bånds grafisk equalizer

For equalizerkurvene **Custom1** og **Custom2** kan du justere nivået for hvert bånd.

- Det kan lages en egen **Custom1**-kurve for hver kilde. (Den innebygde CD-spilleren og CD-skifteren settes automatisk til samme equalizerjustering.) Hvis du foretar justeringer når en annen kurve enn **Custom2** er valgt, lagres equalizerkurveinnstillingene i **Custom1**.
- Den kan lages en **Custom2**-kurve som er felles for alle kilder. Hvis du foretar justeringer når **Custom2**-kurven er valgt, oppdateres **Custom2**-kurven.

### 1 Hent frem equalizerkurven du vil justere.

Se *Hente frem equalizerkurver* på forrige side.

### 2 Bruk MULTI-CONTROL til å velge justering av 7-bånds grafisk equalizer.

Frekvens og nivå (f.eks. **50Hz LV+4**) vises på skjermen.

### 3 Skyv MULTI-CONTROL mot venstre eller høyre for å velge equalizerbåndet du vil justere.

Hver gang **MULTI-CONTROL** skyves mot venstre eller høyre, velges equalizerbåndene i følgende rekkefølge:

**50Hz—125Hz—315Hz—800Hz—2kHz—5kHz—12.5kHz**

### 4 Skyv MULTI-CONTROL opp eller ned for å justere nivået på equalizerbåndet.

Hver gang **MULTI-CONTROL** skyves opp eller ned, økes eller reduseres nivået på equalizerbåndet.

**+6** til **-6** vises etter hvert som nivået økes eller reduseres.

- Du kan deretter velge et annet bånd og justere nivået. □

## Justere loudness

Loudness kompensere for mangler i lyden ved lave og høye frekvensområder når volumet er lavt.

### 1 Vis lydmenyen.

Se *Innføring i lydjusteringer* på side 44.

### 2 Bruk MULTI-CONTROL til å velge Loudness i lydfunksjonsmenyen.

### 3 Trykk på MULTI-CONTROL for å slå på loudness.

Loudness-nivået (f.eks. **Mid**) vises på skjermen.

- Trykk på **MULTI-CONTROL** på nytt for å slå av loudness.

### 4 Skyv MULTI-CONTROL mot venstre eller høyre for å velge et ønsket nivå.

Hver gang **MULTI-CONTROL** skyves mot venstre eller høyre, velges nivået i følgende rekkefølge:

**Low** (lav)—**Mid** (middels)—**High** (høy)

## Bruke subwooferutgangen

Denne enheten er utstyrt med en subwooferutgang som kan slås på eller av.

### 1 Vis lydmenyen.

Se *Innføring i lydjusteringer* på side 44.

### 2 Bruk MULTI-CONTROL til å velge Sub W1.

### 3 Trykk på MULTI-CONTROL for å slå på subwooferutgangen.

**Normal** vises på skjermen. Subwooferutgangen er nå på.

- Trykk på **MULTI-CONTROL** på nytt for å slå av subwooferutgangen.

### 4 Skyv MULTI-CONTROL mot venstre eller høyre for å velge fasen på subwooferutgangen.

Skyv **MULTI-CONTROL** mot venstre for å velge motsatt fase, og **REV** vises på skjermen. Skyv

**MULTI-CONTROL** mot høyre for å velge normal fase, og **Normal** vises på skjermen.

## Justere subwooferinnstillingene

Når subwooferutgangen er slått på, kan du justere grensefrekvensen og utgangsnivået på subwooferen.

Bare lavere frekvenser enn de som finnes i det valgte området, blir sendt ut fra subwooferen.

- Når subwooferutgangen er på, kan du velge **Sub W2**.

### 1 Vis lydmenyen.

Se *Innføring i lydjusteringer* på side 44.

### 2 Bruk MULTI-CONTROL til å velge Sub W2.

### 3 Skyv MULTI-CONTROL mot venstre eller høyre for å velge grensefrekvensen.

Hver gang du skyver **MULTI-CONTROL** mot venstre eller høyre, velger du grensefrekvensene i følgende rekkefølge:

**50Hz—63Hz—80Hz—100Hz—125Hz**

### 4 Skyv MULTI-CONTROL opp eller ned for å justere subwooferens utgangsnivå.

Hver gang **MULTI-CONTROL** skyves opp eller ned, økes eller reduseres subwoofernivået. **+6** til **-24** vises etter hvert som nivået økes eller reduseres.

## Forsterke bassen

Bassforsterkningsfunksjonen forsterker lydnivået på bassen.

### 1 Vis lydmenyen.

Se *Innføring i lydjusteringer* på side 44.

### 2 Bruk MULTI-CONTROL til å velge Bass.

### 3 Skyv MULTI-CONTROL opp eller ned for å velge et ønsket nivå.

**0** til **+6** vises etter hvert som nivået økes eller reduseres.

## Justere lyd

### Bruke høypassfilteret

Når du ikke vil at lave toner i frekvensområdet til subwooferutgangen skal spilles av fra de fremre eller bakre høyttalerne, slå du på HPF (høypassfilteret). Da sendes bare høyere frekvenser enn de som finnes i det valgte område ut fra de fremre eller bakre høyttalerne.

#### 1 Vis lydmenyen.

Se *Innføring i lydjusteringer* på side 44.

#### 2 Bruk MULTI-CONTROL til å velge HPF.

#### 3 Trykk på MULTI-CONTROL for å slå på høypassfilteret.

**80Hz** vises på skjermen. Høypassfilteret er nå på.

- Hvis høypassfilteret er justert tidligere, vises den tidligere valgte frekvensen i stedet for **80Hz**.
- Trykk på **MULTI-CONTROL** på nytt for å slå av høypassfilteret.

#### 4 Skyv MULTI-CONTROL mot venstre eller høyre for å velge grensefrekvensen.

Hver gang du skyver **MULTI-CONTROL** mot venstre eller høyre, velger du grensefrekvensene i følgende rekkefølge:

**50Hz—63Hz—80Hz—100Hz—125Hz** 

### Justere kildenivåer

Med **SLA** (justering av kildenivå) kan du justere volumnivået for hver kilde for å hindre store endringer i volumet når du veksler mellom kildene.

- Innstillingene er basert på FM-volumnivået, som forblir uendret.

#### 1 Sammenlign FM-volumnivået med nivået på kilden du vil justere.

#### 2 Vis lydmenyen.

Se *Innføring i lydjusteringer* på side 44.

#### 3 Bruk MULTI-CONTROL til å velge SLA i lydfunksjonsmenyen.

#### 4 Skyv MULTI-CONTROL opp eller ned for å justere kildevolumet.

**+4** til **-4** vises etter hvert som volumet økes eller reduseres.



#### Merknader

- MW/LW-volumnivået kan også justeres med funksjonen for justering av kildenivå.
- Den innebygde CD-spilleren og CD-skifteren settes automatisk til det samme kildenivåjusterte volumet.
- Ekstern enhet 1 og ekstern enhet 2 stilles automatisk inn til det samme kildenivåjusterte volumet. 

### Bruke automatisk lydutfjerner

Når du kjører, endres støynivået i bilen etter kjørehastigheten og veiforholdene. Den automatiske lydutfjerner (ASL) overvåker slike støyvariasjoner og øker volumet automatisk hvis støyen blir sterkere. Denne ASL-funksjonen har fem ulike følsomheter (variasjon av volumnivået etter støynivået).

#### 1 Vis lydmenyen.

Se *Innføring i lydjusteringer* på side 44.

#### 2 Bruk MULTI-CONTROL til å velge ASL.

#### 3 Trykk på MULTI-CONTROL for å slå på ASL.

**Mid** vises på skjermen.

- Trykk på **MULTI-CONTROL** på nytt for å slå av ASL.

#### 4 Skyv MULTI-CONTROL mot venstre eller høyre for å velge ønsket ASL-nivå.

Hver gang du skyver **MULTI-CONTROL** mot venstre eller høyre, velges nivået i følgende rekkefølge:

**Low** (lavt)—**Mid-L** (middels lavt)—**Mid** (middels)—**Mid-H** (middels høyt)—**High** (høyt) 

## Justere stemmeanvisningsvolumet

Volumet på stemmeanvisninger og TTS (tekst til tale) kan justeres.

### 1 Vis lydmenyen.

Se *Innføring i lydjusteringer* på side 44.

### 2 Bruk MULTI-CONTROL til å velge Guidance VOL.

### 3 Skyv MULTI-CONTROL opp eller ned for å justere anvisningsvolumet.

0 til 62 vises etter hvert som anvisningsvolumet økes eller reduseres.

## Startinnstillinger

### Justere startinnstillinger

**1 Trykk og hold SRC/OFF til enheten slås av.**

**2 Trykk på og hold inne MULTI-CONTROL inntil menyen for startinnstillingene vises på skjermen.**

**3 Vri på MULTI-CONTROL for å velge én av startinnstillingene.**

**Language select** (språkvalg)—**Calendar** (kalender)—**Clock** (klokke)—**Off clock** (klokkevisning når enheten er av)—**FM step** (FM-søketriinn)—**Auto PI** (automatisk PI-søk)—

**Warning tone** (alarmsignal)—**AUX1** (inngang 1 for ekstrautstyr)—**AUX2** (inngang 2 for ekstrautstyr)—**List guidance** (stemmeanvinningsinnstilling)—**Dimmer** (dimmer)—

**Rear SP** (kontrolleren for utgang bak og subwoofer)—**Demo mode** (funksjonsvisning)—

**Ever scroll** (kontinuerlig rulling)—**BT AUDIO** (BT-lydinnsstilling)—**BT Memory Clear** (slette Bluetooth-minnet)—**Software update** (programvareoppdatering)

▪ For å avbryte startinnstillinger trykker du på **BAND/ESC/CANCEL**. 

### Velge språket

Denne enheten er utstyrt med veiledning på flere språk. Du kan velge det språket som passer best til morsmålet ditt.

**1 Vis startinnstillingsmenyen.**

Se *Justere startinnstillinger* på denne siden.

**2 Bruk MULTI-CONTROL til å velge Language select i startinnstillingsmenyen.**

**3 Skyv MULTI-CONTROL mot venstre eller høyre for å velge språk.**

**English—Français—Italiano—Español—Deutsch—Nederlands—РУССКИЙ**

**4 Trykk på MULTI-CONTROL for å angi valget.**

▪ Skjermanvisningen og stemmeanvisningen settes til samme språk samtidig.

▪ Hvis språket er satt til **РУССКИЙ**, kan ikke stemmeveiledning eller TTS (tekst til tale) utføres. 

### Stille inn datoen

Kalendervisningen som stilles inn i denne moduset, vises når du har valgt telefon som kilde, eller hvis kildene og funksjonsvisningen er slått av.

**1 Vis startinnstillingsmenyen.**

Se *Justere startinnstillinger* på denne siden.

**2 Bruk MULTI-CONTROL til å velge Calendar i startinnstillingsmenyen. Calendar vises på skjermen.**

**3 Skyv MULTI-CONTROL mot venstre eller høyre for å velge den delen av kalenderen som du vil justere.**

dag—måned—år

Når du velger en del av kalendervisningen, blinker det valgte segmentet.

**4 Skyv MULTI-CONTROL opp eller ned for å angi datoen.**

Skyv **MULTI-CONTROL** opp for å øke den valgte dagen, måneden eller året. Skyv

**MULTI-CONTROL** ned for å redusere den valgte dagen, måneden eller året. 

### Stille klokken

Følg disse anvisningene for å stille klokken:

**1 Vis startinnstillingsmenyen.**

Se *Justere startinnstillinger* på denne siden.

**2 Bruk MULTI-CONTROL til å velge Clock i startinnstillingsmenyen.**

### 3 Skyv MULTI-CONTROL mot venstre eller høyre for å velge den delen av klokkeslettet du vil justere.

time—minutt

Når du velger en del av klokkevisningen, blinker det valgte segmentet.

### 4 Skyv MULTI-CONTROL opp eller ned for å stille klokken.



#### Merk

Du kan stille inn klokken etter et tidssignal ved å trykke på **MULTI-CONTROL**.

- Hvis antall minutter er **00** til **29**, rundes minuttene nedover (**10:18** blir f.eks. **10:00**).
- Hvis antall minutter er **30** til **59**, rundes minuttene oppover (**10:36** blir f.eks. **11:00**).

## Slå av/på klokkevisning når enheten er av

Hvis klokkevisning når enheten er av er slått på, og kildene og funksjonsvisningen er slått av, vises klokken på skjermen.

### 1 Vis startinnstillingsmenyen.

Se *Justere startinnstillinger* på forrige side.

### 2 Bruk MULTI-CONTROL til å velge Off clock i startinnstillingsmenyen.

### 3 Trykk på MULTI-CONTROL for å slå på klokkevisning når enheten er av.

- Trykk på **MULTI-CONTROL** på nytt for å slå av klokkevisning når enheten er av.

## Stille inn FM-søketrinnet

Vanligvis er FM-søketrinnet ved automatisk stasjonssøk satt til 50 kHz. Når AF eller TA er på, endres søketrinnet automatisk til 100 kHz. Det kan være ønskelig å stille inn søketrinnet til 50 kHz når AF er på.

### 1 Vis startinnstillingsmenyen.

Se *Justere startinnstillinger* på forrige side.

### 2 Bruk MULTI-CONTROL til å velge FM step i startinnstillingsmenyen.

### 3 Trykk på MULTI-CONTROL for å velge FM-søketrinnet.

Hver gang du trykker på **MULTI-CONTROL**, skifter FM-søketrinnet mellom 50 kHz og 100 kHz. Det valgte FM-søketrinnet vises på skjermen.



#### Merk

Søketrinnet holder seg på 50 kHz under manuelt kanalsøk.

## Stille inn automatisk PI-søk

Enheten kan søke etter en annen stasjon med det samme programmet, også når du henter frem en forhåndsinnstilling.

### 1 Vis startinnstillingsmenyen.

Se *Justere startinnstillinger* på forrige side.

### 2 Bruk MULTI-CONTROL til å velge Auto PI i startinnstillingsmenyen.

### 3 Trykk på MULTI-CONTROL for å slå på automatisk PI-søk.

- Trykk på **MULTI-CONTROL** på nytt for å slå av automatisk PI-søk.

## Stille inn alarmsignalet

Hvis ikke frontpanelet tas av hovedenheten innen fem sekunder etter at tenningen er slått av, lyder det et alarmsignal. Alarmsignalet kan slås av.

### 1 Vis startinnstillingsmenyen.

Se *Justere startinnstillinger* på forrige side.

### 2 Bruk MULTI-CONTROL til å velge Warning tone i startinnstillingsmenyen.

## Startinnstillinger

### 3 Trykk på MULTI-CONTROL for å slå på alarmsignalet.

- Trykk på **MULTI-CONTROL** på nytt for å slå av alarmsignalet. 

## Stille inn inngangene for ekstrastyr

Ekstrastyr som er koblet til denne enheten kan aktiveres individuelt. Sett hver AUX-kilde til ON når du bruker dem. Du finner mer informasjon om tilkobling eller bruk av ekstrastyr under *Bruke kilden for ekstrastyr (AUX)* på side 54.

### 1 Vis startinnstillingsmenyen.

Se *Justere startinnstillinger* på side 49.

### 2 Bruk MULTI-CONTROL til å velge AUX1/AUX2 i startinnstillingsmenyen.

### 3 Trykk på MULTI-CONTROL for å slå på AUX1/AUX2.

- Trykk på **MULTI-CONTROL** på nytt for å slå av AUX. 

## TTS-avspilling (tekst til tale) av lister

TTS-avspilling kan utføres for et valgt element fra en liste med markøren. Hvis dette er satt til på, blir elementer som markøren står på i 2 sekunder eller mer, lest opp.

- Denne funksjonen er tilgjengelig for navnet i følgende lister:
  - **Phone book** (telefonliste)
  - **Missed calls** (logg over tapte anrop)
  - **Dialed calls** (logg over oppringte numre)
  - **Received calls** (logg over mottatte anrop)

### 1 Vis startinnstillingsmenyen.

Se *Justere startinnstillinger* på side 49.

### 2 Bruk MULTI-CONTROL til å velge

**List guidance.**

### 3 Trykk på MULTI-CONTROL for å slå på List guidance.

- Trykk på **MULTI-CONTROL** på nytt for å slå av denne funksjonen.
- Hvis språket er satt til **РУССКИЙ** i **Language select**, kan ikke denne funksjonen brukes. 

## Slå dimmerinnstillingen av eller på

Skjermen dimmes automatisk når bilens frontlys er på for å forhindre at skjermen er for lys når det er mørkt. Dimmeren kan slås av og på.

### 1 Vis startinnstillingsmenyen.

Se *Justere startinnstillinger* på side 49.

### 2 Bruk MULTI-CONTROL til å velge Dimmer i startinnstillingsmenyen.

### 3 Trykk på MULTI-CONTROL for å slå på dimmeren.

- Trykk **MULTI-CONTROL** på nytt for å slå av dimmeren. 

## Stille inn utgang bak og subwooperutgangen

Enhets utgang bak (for høyttalerledninger) kan brukes til å koble til høyttaler med fulltone-lyd (**Full**) eller subwoofer (**Sub W**). Hvis du setter innstillingen for utgang bak til **Sub W**, kan du koble en bakre høyttalerledning direkte til en subwoofer uten å bruke en ekstra forsterker.

Enheten er i utgangspunktet innstilt for tilkobling av høyttalere med fulltone-lyd (**Full**).

### 1 Vis startinnstillingsmenyen.

Se *Justere startinnstillinger* på side 49.

## 2 Bruk MULTI-CONTROL til å velge Rear SP i startinnstillingsmenyen.

## 3 Trykk på MULTI-CONTROL for å velge innstilling for den bakre utgangen.

Trykk på **MULTI-CONTROL** for å skifte mellom **Full** (høytalere med fulltonelyd) og **Sub W** (subwoofer), og den aktuelle statusen vises.

- Velg **Full** (høytalere med fulltonelyd) hvis det ikke er koblet noen subwoofer til utgangen bak.
- Velg **Sub W** når det er koblet en subwoofer til utgangen bak.



### Merknader

- Selv om du endrer denne innstillingen, kommer det ikke lyd med mindre du slår på subwooferutgangen (se *Bruke subwooferutgangen* på side 46).
- Hvis du endrer denne innstillingen, går subwooferutgangen i lydmenyen tilbake til fabrikkinnstillingene. 

## Slå funksjonsvisning av eller på

Funksjonsvisningen starter automatisk når enheten er slått av mens tenningsbryteren er satt til ACC eller ON.

### 1 Vis startinnstillingsmenyen.

Se *Justere startinnstillinger* på side 49.

### 2 Bruk MULTI-CONTROL til å velge Demo mode i startinnstillingsmenyen.

### 3 Trykk på MULTI-CONTROL for å slå på funksjonsvisningen.

- Trykk **MULTI-CONTROL** på nytt for å slå av funksjonsvisningen.



### Merknader

- Husk at bilbatteriet kan bli tømt hvis funksjonsvisningen fortsatt er aktivert når bilmotoren slås av.
- Du kan også slå av eller på funksjonsvisningen ved å trykke på **DISP/SCRL** mens enheten

er slått av. Se *Funksjonsvisningsmodus* på side 8 for mer informasjon. 

## Slå kontinuerlig rulling av/på

Når kontinuerlig rulling (Ever Scroll) er slått på (ON), vil innspilt tekstinformasjon rulle kontinuerlig over skjermbildet. Slå av funksjonen (OFF) hvis du vil at informasjonen bare skal rulle én gang.

### 1 Vis startinnstillingsmenyen.

Se *Justere startinnstillinger* på side 49.

### 2 Bruk MULTI-CONTROL til å velge Ever scroll i startinnstillingsmenyen.

### 3 Trykk på MULTI-CONTROL for å slå på kontinuerlig rulling.

- Trykk på **MULTI-CONTROL** på nytt for å slå av kontinuerlig rulling. 

## Aktivere BT AUDIO-kilden

Du må aktivere **BT AUDIO**-kilden for å kunne bruke en Bluetooth-lydspiller.

### 1 Vis startinnstillingsmenyen.

Se *Justere startinnstillinger* på side 49.

### 2 Bruk MULTI-CONTROL til å velge BT AUDIO i startinnstillingsmenyen.

### 3 Trykk på MULTI-CONTROL for å slå på BT AUDIO-kilden.

- For å slå av **BT AUDIO**-kilden, trykker du **MULTI-CONTROL** på nytt. 

## Startinnstillinger

### Tilbakestill modulen for trådløs Bluetooth-teknologi

Data for Bluetooth-telefoner og Bluetooth-lyd kan slettes. For å beskytte personlige opplysninger anbefaler vi at du sletter slike data før du overlater enheten til andre personer. Følgende innstillinger slettes:

- telefonlisteoppføringer i Bluetooth-telefonen
- hurtigtaster i Bluetooth-telefonen
- registreringstilordning av Bluetooth-telefonen
- anropsloggen til Bluetooth-telefonen
- loggen for den sist tilkoblede Bluetooth-lyden
- informasjon om den tilkoblede Bluetooth-enheten

#### 1 Vis startinnstillingsmenyen.

Se *Justere startinnstillinger* på side 49.

#### 2 Bruk MULTI-CONTROL til å velge BT Memory Clear.

#### 3 Skyv MULTI-CONTROL mot høyre for å vise en bekreftelsesmelding.

**Yes** vises. Tømming av minnet er nå i ventemodus.

- Hvis du ikke ønsker å tilbakestille telefonminnet, skyver du **MULTI-CONTROL** mot venstre. Displayspillet går tilbake.

#### 4 Trykk på MULTI-CONTROL for å tømme minnet.

**Cleared** vises, og innstillingene slettes.

### Oppdatere programvaren for Bluetooth-tilkobling

Denne funksjonen brukes til å oppdatere enheten med den nyeste programvaren. Besøk nettstedet vårt for opplysninger om programvare og oppdatering.



#### Viktig

Slå aldri av enheten mens programvaren oppdateres.

#### 1 Vis startinnstillingsmenyen.

Se *Justere startinnstillinger* på side 49.

#### 2 Bruk MULTI-CONTROL til å velge Software update.

#### 3 Trykk på MULTI-CONTROL for å vise modusen dataoverføring.

- Følg anvisningene på skjermen for å fullføre oppdateringen.

## Bruke kilden for ekstrautstyr (AUX)

Du kan koble opptil to ekstrautstyrsenheter som for eksempel videospillere eller bærbare enheter (selges separat) til denne enheten. Når det er tilkoblet, blir ekstrautstyret automatisk registrert som AUX-kilde og tilordnet **AUX1** eller **AUX2**. Forholdet mellom **AUX1**- og **AUX2**-kilden forklares nedenfor.

### Om AUX1 og AUX2

Det finnes to metoder for å koble til ekstrautstyr til enheten.

#### AUX1-kilde:

*Ved tilkobling av ekstrautstyr med en stereokabel med miniplugg*

- **Sett inn stereo-minipluggen i inngangen på enheten.**

Se i installasjonshåndboken for flere opplysninger.

Dette ekstrautstyret settes automatisk til **AUX1**.

#### AUX2-kilde:

*Ved tilkobling av ekstrautstyr med en IP-BUS til RCA-kabel (selges separat)*

- **Bruk en IP-BUS til RCA-kabel som CD-RB20/CD-RB10 (selges separat) til å koble denne enheten til ekstrautstyr som har en RCA-utgang.**

Hvis du vil ha flere opplysninger, kan du se i brukerhåndboken for IP-BUS til RCA-kabelen. Dette ekstrautstyret settes automatisk til **AUX2**.

- Denne typen tilkobling kan bare utføres hvis ekstrautstyret har RCA-utganger.

## Velge AUX som kilde

- **Trykk på SRC/OFF for å velge AUX som kilde.**
  - Hvis innstillingen for ekstrautstyr ikke er slått på, kan ikke **AUX** velges. Hvis du ønsker flere opplysninger, kan du se *Stille inn inngangene for ekstrautstyr* på side 51.

## Angi AUX-tittelen

Det er mulig å endre tittelen som vises for **AUX1**- eller **AUX2**-kilden.

- Når du har valgt AUX som kilde, bruker du MULTI-CONTROL og velger FUNCTION for å vise Title input.**

- Oppgi en tittel på samme måte som på den innebygde CD-spilleren.**

Se *Oppgi platetitler* på side 23 for detaljer vedrørende betjening.

## Bruke en ekstern enhet

Med ekstern enhet menes et Pioneer-produkt (f.eks. et fremtidig produkt) som er inkompatibelt som kilde, men likevel har grunnleggende funksjoner som kan styres med denne enheten. Denne enheten kan styre to eksterne enheter. Når to eksterne enheter er koblet til, tilordner denne enheten disse automatisk til ekstern enhet 1 eller ekstern enhet 2.

Grunnleggende betjening av eksterne enheter er forklart nedenfor. Tilordnede funksjoner er forskjellige, avhengig av den tilkoblede eksterne enheten. Se i brukerhåndboken til den eksterne enheten for nærmere informasjon om tilgjengelige funksjoner.

## Velge en ekstern enhet som kilde

- **Trykk på SRC/OFF for å velge EXTERNAL som kilde.**

## Andre funksjoner

### Grunnleggende betjening

Hvilke funksjoner som er tilordnet de følgende betjeningene, er avhengig av den eksterne enheten som er tilkoblet. Se i brukerhåndboken til den tilkoblede eksterne enheten for nærmere informasjon om tilgjengelige funksjoner.

- Trykk på **BAND/ESC/CANCEL**.
- Trykk på og hold inne **BAND/ESC/CANCEL**.
- Skyv **MULTI-CONTROL** mot venstre eller høyre.
- Skyv og hold **MULTI-CONTROL** mot venstre eller høyre.
- Skyv **MULTI-CONTROL** opp eller ned.

### Avansert betjening

1 Trykk på **MULTI-CONTROL** for å vise hovedmenyen.

2 Bruk **MULTI-CONTROL** til å velge **FUNCTION**.

Vri den for å endre menyalternativet. Trykk for å velge.

3 Vri på **MULTI-CONTROL** for å velge funksjonen.

**FUNC1** (funksjon 1)—**FUNC2** (funksjon 2)—  
**FUNC3** (funksjon 3)—**FUNC4** (funksjon 4)—  
**Auto/MAN** (automatisk/manuell)

#### Merk

Trykk på **BAND/ESC/CANCEL** for å gå tilbake til normalvisning. 

#### Merknader

- Når en SMS blir mottatt mens et menyskjerm-bilde vises, avbrytes menyvisningen.
- Når en SMS blir mottatt mens funksjonsvisningen er på, avbrytes funksjonsvisningen og startes på nytt etter at SMS-mottaksmeldingen er vist. 

### SMS (Short Message Service)-mottaksvarslingsfunksjon

Når en SMS blir mottatt av den tilkoblede mobiltelefonen, vises det en melding i 8 sekunder for å varsle om den nye meldingen. Det lyder også en pipetone.

## Spille av sanger på iPod

### Grunnleggende betjening

Du kan bruke denne enheten til å styre en grensesnittadapter for iPod (for eksempel CD-IB100II), som selges separat.

#### ● Spole frem eller tilbake

Skyv og hold **MULTI-CONTROL** mot venstre eller høyre.

#### ● Velg et spor

Skyv **MULTI-CONTROL** mot venstre eller høyre.

### Merknader

- Les forholdsreglene for iPod i følgende avsnitt. Se side 66.
- Hvis det vises en feilmelding, kan du se i *Feilmeldinger* på side 63.
- Når tenningsbryteren er satt til ACC eller ON, lades iPod-ens batteri så lenge iPod-en er koblet til enheten.
- iPod-en kan ikke slås på eller av mens den er koblet til denne enheten.
- Hodetelefonene må kobles fra iPod-en før du kobler enhetens dokkingskontakt til iPod-en.
- iPod-en slås av ca. to minutter etter at tenningsbryteren er satt til AV.

### Vise tekstinformasjon på iPod

Betjeningen er den samme som for en iPod tilkoblet til USB-porten på enheten. (Se *Vise tekstinformasjon på iPod* på side 27.)

### Bla gjennom etter en sang

Betjeningen er den samme som for en iPod som er tilkoblet USB-porten på enheten. (Se *Bla gjennom etter en sang* på side 26.)

Kategoriene som kan velges, er imidlertid litt forskjellig. Kategorier som kan velges:

**Playlists** (spillelister)—**Artists** (artister)—**Albums** (album)—**Songs** (sanger)—**Genres** (sjangre)

## Innføring i avansert betjening

**1 Trykk på MULTI-CONTROL for å vise hovedmenyen.**

**2 Bruk MULTI-CONTROL til å velge FUNCTION.**

Vri den for å endre menyalternativet. Trykk for å velge.

Funksjonsmenyen vises.

**3 Vri på MULTI-CONTROL for å velge funksjonen.**

**Repeat** (repetisjon av avspilling)—**Shuffle** (avspilling i tilfeldig rekkefølge)—**Pause** (pause)

### Funksjon og betjening

Betjeningen av **Repeat** og **Pause** er i hovedsak det samme som for den innebygde CD-spilleren.

Funksjonsnavn	Betjening
<b>Repeat</b>	Se <i>Velg et repetisjonsområde</i> på side 22. Repetisjonsområdene du kan velge, er imidlertid forskjellige fra den innebygde CD-spilleren. Følgende repetisjonsområder finnes for iPod: <ul style="list-style-type: none"> <li>• <b>One</b> – gjenta gjeldende sang</li> <li>• <b>All</b> – gjenta alle sanger i den valgte listen</li> </ul>
<b>Pause</b>	Se <i>Sette avspilling på pause</i> på side 22.



### Merknader

- Trykk på **BAND/ESC/CANCEL** for å gå tilbake til normalvisning.
- Hvis du ikke betjener noen funksjoner innen ca. 30 sekunder, går skjermbildet automatisk tilbake til normalvisning.

## Tilgjengelig tilbehør

### Spille av sanger i tilfeldig rekkefølge (shuffle)

- Trykk gjentatte ganger på  /iPod for å velge ønsket innstilling.

- **Songs** – spille av sanger i tilfeldig rekkefølge fra den valgte listen
- **Albums** – velge et tilfeldig album og deretter spille av sangene fra det i rekkefølge
- **OFF** – avbryt avspilling i tilfeldig rekkefølge.
- Trykk på  /iPod på nytt for å slå av avspilling i tilfeldig rekkefølge. 

## CD-skifter

### Grunnleggende funksjoner

Du kan bruke denne enheten til å styre en CD-skifter, som selges separat.

- Det er bare funksjoner som er beskrevet i denne brukerhåndboken som støttes av 50-platers CD-skiftere.
- Denne enheten kan ikke bruke funksjoner for platetittelister med en 50-platers CD-skifter. Se Velge plater fra platetittelisten på side 60 for opplysninger om funksjonene for platetittelisten.

- **Velg en plate**

Skyv **MULTI-CONTROL** opp eller ned.

- **Spole frem eller tilbake**

Skyv og hold **MULTI-CONTROL** mot venstre eller høyre.

- **Velg et spor**

Skyv **MULTI-CONTROL** mot venstre eller høyre.

### Merknader

- Skjermbildet viser **READY** når CD-skifteren er klar til avspilling.
- Hvis det vises en feilmelding, kan du se i brukerhåndboken til CD-skifteren.
- Hvis det ikke er noen plater i CD-skifterens magasin, viser skjermbildet **NO DISC**.

### Bruke CD TEXT-funksjoner

Disse funksjonene kan bare brukes med CD-skiftere som er CD TEXT-kompatible.

Betjeningen er den samme som for den innebygde CD-spilleren.

Se *Vise tekstinformasjon på en plate* på side 20.

### Innføring i avansert betjening

Du kan bare bruke **COMP/DBE** (kompresjon og DBE) med en CD-skifter som støtter disse.

#### 1 Trykk på **MULTI-CONTROL** for å vise hovedmenyen.

#### 2 Bruk **MULTI-CONTROL** til å velge **FUNCTION**.

Vri den for å endre menyalternativet. Trykk for å velge.

Funksjonsmenyen vises.

#### 3 Vri på **MULTI-CONTROL** for å velge funksjonen.

**Repeat** (repetisjon av avspilling)—**Random** (avspilling i tilfeldig rekkefølge)—**Scan** (skanningsavspilling)—**Pause** (pause)—**COMP/DBE** (kompresjon og DBE)—**ITS play** (ITS-avspilling)—**ITS memory** (ITS-programmering)—**Title input** (inntasting av platetittel)

- Hvis du ikke betjener andre funksjoner enn **ITS memory** eller **Title input** innen ca. 30 sekunder, går skjermbildet automatisk tilbake til normalvisning.
- Når en CD TEXT-plate spilles av på en CD TEXT-kompatibel CD-skifter, kan du ikke skifte til **Title input**. Platetittelen er allerede innspilt på CD TEXT-platen.

### Funksjon og betjening

Betjeningen av **Repeat**, **Random**, **Scan**, **Pause** og **Title input** er i hovedsak den samme som for den innebygde CD-spilleren.

Funksjonsnavn	Betjening
Repeat	<p>Se <i>Velge et repetisjonsområde</i> på side 22.</p> <p>Repetisjonsområdene du kan velge, er imidlertid forskjellige fra den innebygde CD-spilleren. Følgende repetisjonsområder finnes for CD-skifteren:</p> <ul style="list-style-type: none"> <li>• <b>MCD</b> – gjenta alle platene i CD-skifteren</li> <li>• <b>Track</b> – gjenta bare gjeldende spor</li> <li>• <b>Disc</b> – gjenta gjeldende plate</li> </ul>
Random	Se <i>Spille av spor i tilfeldig rekkefølge</i> på side 22.
Scan	Se <i>Skanne mapper og spor</i> på side 22.
Pause	Se <i>Sette avspilling på pause</i> på side 22.
Title input	Se <i>Oppgi platetitler</i> på side 23.



### Merknader

- Trykk på **BAND/ESC/CANCEL** for å gå tilbake til avspillingsvisning.
- Hvis du velger andre plater under repetisjonsavspilling, endres repetisjonsområdet til **MCD**.
- Hvis du foretar sporsøk eller spoling frem/tilbake mens du bruker **Track**, endres repetisjonsområdet til **Disc**.
- Når skanningen av et spor eller en plate er ferdig, fortsetter normal avspilling av sporene.

## Bruke kompresjon og bassforsterkning

Disse funksjonene kan bare brukes med CD-skiftere som støtter dem.

Med funksjonene COMP (kompresjon) og DBE (dynamisk basstyrke) kan du justere kvaliteten på lydavspillingen fra CD-skifteren.

### 1 Vis funksjonsmenyen.

Se *Innføring i avansert betjening* på forrige side.

### 2 Bruk MULTI-CONTROL til å velge COMP/DBE i funksjonsmenyen.

- Hvis ikke CD-skifteren støtter COMP/DBE, vises **No COMP** når du prøver å velge denne funksjonen.

### 3 Trykk på MULTI-CONTROL for å velge favorittinnstillingen din.

**OFF—COMP 1—COMP 2—OFF—DBE 1—DBE 2**

## Bruke ITS-spillelister

Med ITS (øyeblikkelig sporvalg) kan du lage en spilleliste med favorittsporene dine fra CD-skifterens magasin. Når du har lagt til favorittsporene dine i spillelisten, kan du slå på ITS-avspilling og spille bare disse valgte sporene. Du kan bruke ITS-funksjonen til å legge inn og spille av opptil 99 spor per plate fra opptil 100 plater (med platetitlene). (Med CD-skiftere som ble produsert før CDX-P1250 og CDX-P650, kan du lagre opptil 24 spor i spillelisten.)

### Lage en spilleliste med ITS-programmering

#### 1 Spill av en CD du vil programmere.

Skyv **MULTI-CONTROL** opp eller ned for å velge CD-en.

#### 2 Vis funksjonsmenyen.

Se *Innføring i avansert betjening* på forrige side.

#### 3 Bruk MULTI-CONTROL til å velge ITS memory i funksjonsmenyen.

#### 4 Velg det ønskede sporet ved å skyve MULTI-CONTROL mot venstre eller høyre.

#### 5 Skyv MULTI-CONTROL opp for å lagre sporet som spilles av, i spillelisten.

**Memory complete** vises, og sporet som spilles av, legges til i spillelisten.

#### 6 Trykk på BAND/ESC/CANCEL for å gå tilbake til avspillingsvisningen.

## Tilgjengelig tilbehør



### Merk

Når du har lagret data for 100 plater i minnet, vil dataene for en ny plate overskrive den eldste.

### Spille av ITS-spillelisten

Med ITS-avspilling kan du lytte til sporene du har lagt til i ITS-spillelisten. Når du slår på ITS-avspilling, vil CD-skifteren spille av sporene du har lagt til i ITS-spillelisten.

#### 1 Velg repetisjonsområdet.

Se *Spille av spor i tilfeldig rekkefølge* på side 22.

#### 2 Vis funksjonsmenyen.

Se *Innføring i avansert betjening* på side 57.

#### 3 Bruk MULTI-CONTROL til å velge ITS play i funksjonsmenyen.

#### 4 Trykk på MULTI-CONTROL for å slå på ITS-avspilling.

**ITS play: ON** vises på skjermen. Avspilling av sporene i spillelisten starter innenfor de tidligere valgte områdene for **MCD** eller **Disc**.

- Hvis ingen av sporene i det aktuelle området er programmet for ITS-avspilling, vises

#### ITS Empty.

- Trykk på **MULTI-CONTROL** på nytt for å slå av ITS-avspillingen.

### Slette et spor fra ITS-spillelisten

Du kan slette et spor fra ITS-spillelisten hvis ITS-avspilling er slått på.

Hvis ITS-avspilling allerede er slått på, går du til trinn 2. Hvis ikke ITS-avspilling er slått på, bruker du **MULTI-CONTROL**.

#### 1 Spill av CD-en med sporet du vil slette fra ITS-spillelisten, og slå på ITS-avspilling.

Se *Spille av ITS-spillelisten* på denne siden.

#### 2 Vis funksjonsmenyen.

Se *Innføring i avansert betjening* på side 57.

#### 3 Bruk MULTI-CONTROL til å velge ITS memory i funksjonsmenyen.

#### 4 Velg det ønskede sporet ved å skyve MULTI-CONTROL mot venstre eller høyre.

#### 5 Skyv MULTI-CONTROL ned for å slette sporet fra ITS-spillelisten.

Sporet som spilles av, slettes fra ITS-spillelisten, og avspilling av det neste sporet i listen starter.

#### 6 Trykk på BAND/ESC/CANCEL for å gå tilbake til avspillingsvisningen.

### Slette en CD fra ITS-spillelisten

Du kan slette alle sporene på en CD fra ITS-spillelisten hvis ITS-avspillingen er slått av.

#### 1 Spill av CD-en du vil slette.

Skyv **MULTI-CONTROL** opp eller ned for å velge CD-en.

#### 2 Vis funksjonsmenyen.

Se *Innføring i avansert betjening* på side 57.

#### 3 Bruk MULTI-CONTROL til å velge ITS memory i funksjonsmenyen.

#### 4 Skyv MULTI-CONTROL ned for å slette alle sporene på den CD-en som spilles av, fra ITS-spillelisten.

Alle sporene på CD-en som spilles av, slettes fra spillelisten, og **Memory deleted** vises.

#### 5 Trykk på BAND/ESC/CANCEL for å gå tilbake til avspillingsvisningen.

### Bruke funksjoner for platetittel

Du kan legge inn og vise CD-titler. Deretter kan du enkelt søke etter og spille av en plate.

### Oppgi platetitler

Bruk funksjonen for inntasting av platetittel til å lagre opptil 100 CD-titler (med ITS-spilleliste) i CD-skifteren. Hver tittel kan inneholde opptil 10 tegn.

Se *Oppgi platetitler* på side 23 for detaljer vedrørende betjening.

- Tittlene blir værende i minnet, også etter at platen er tatt ut av magasinet, og de blir hentet frem når platen settes inn igjen.
- Når du har lagret data for 100 plater i minnet, vil dataene for en ny plate overskrive den eldste.

### Vise platetitler

Du kan vise tekstinformasjonen for alle plater det er oppgitt platetittel for.

Betjeningen er den samme som for den innebygde CD-spilleren.

Se *Vise tekstinformasjon på en plate* på side 20.

### Velge plater fra platetittelisten

Med platetittelisten kan du vise en liste over platetittlene som er lagt inn i CD-skifteren, og velge en av dem for avspilling.

**1 Trykk på  /LIST for å skifte til moduset platetitteliste under avspillingsvisning.**

**2 Bruk MULTI-CONTROL til å velge den ønskede platetittelen.**

Vri den for å endre sportittelen. Trykk for å spille av.

- Du kan også endre platetittelen ved å skyve **MULTI-CONTROL** opp eller ned.
- Når du spiller av en CD TEXT-plate, kan du skyve **MULTI-CONTROL** mot høyre for å vise en liste over sporene på den valgte platen. Skyv **MULTI-CONTROL** mot venstre for å gå tilbake til platelisten.
- Hvis det ikke er angitt noen tittel for platen, vises **NO DISC TITLE**.
- **NO DISC** vises ved siden av platummeret når det ikke er noen plater i magasinet.
- Hvis du ikke betjener listen innen ca. 30 sekunder, går skjermbildet automatisk tilbake til normalvisning. 

## DVD-spiller

### Grunnleggende funksjoner

*Du kan bruke denne enheten til å styre en DVD-spiller eller DVD-skifter, som selges separat.*

Du finner detaljer vedrørende betjening i brukerhåndboken til DVD-spilleren eller DVD-skifteren. Dette avsnittet gir opplysninger om DVD-funksjoner som kan utføres med denne enheten. Disse kan avvike fra det som beskrives i brukerhåndboken til DVD-spilleren eller skifteren.

#### ● Velg et kapittel/spor

Skyv **MULTI-CONTROL** mot venstre eller høyre.

#### ● Spole frem eller tilbake

Skyv og hold **MULTI-CONTROL** mot venstre eller høyre.

- Når du spiller av komprimert lyd, høres det ingen lyd ved spoling frem eller tilbake.

● Hvis du vil hoppe frem eller tilbake til et annet kapittel/spor, skyver du **MULTI-CONTROL** mot venstre eller høyre.

### Velge en plate

- Denne funksjonen kan bare brukes når det er koblet en DVD-skifter til enheten.

● Skyv **MULTI-CONTROL** opp eller ned for å velge ønsket plate.

### Velge en mappe

- Denne funksjonen kan bare brukes når det er koblet en DVD-spiller som er kompatibel med avspilling av komprimert lyd til denne enheten.

● Skyv **MULTI-CONTROL** opp eller ned for å velge en mappe.

## Tilgjengelig tilbehør

### Innføring i avansert betjening

**1 Trykk på MULTI-CONTROL for å vise hovedmenyen.**

**2 Bruk MULTI-CONTROL til å velge FUNCTION.**

Vri den for å endre menyalternativet. Trykk for å velge.

Funksjonsmenyen vises.

**3 Vri på MULTI-CONTROL for å velge funksjonen.**

**Under avspilling av DVD Video eller Video CD**

**Repeat** (repetisjon av avspilling)—**Pause** (pause)

**Under CD-avspilling**

**Repeat** (repetisjon av avspilling)—**Random** (avspilling i tilfeldig rekkefølge)—**Scan** (skanningsavspilling)—**Pause** (pause)—**ITS play** (ITS-avspilling)—**ITS memory** (ITS-inntasting)—**Title input** (inntasting av platetittel)

**Under avspilling av komprimert lyd**

**Repeat** (repetisjon av avspilling)—**Random** (avspilling i tilfeldig rekkefølge)—**Scan** (skanningsavspilling)—**Pause** (pause)

- Trykk på **BAND/ESC/CANCEL** for å gå tilbake til avspillingsvisning.

- Hvis du ikke betjener andre funksjoner enn **ITS memory** eller **Title input** innen ca. 30 sekunder, går skjermbildet automatisk tilbake til normalvisning.

### Funksjon og betjening

Betjeningen av **Repeat**, **Random**, **Scan**, **Pause** og **Title input** er i hovedsak den samme som for den innebygde CD-spilleren.

Betjeningen av **ITS play** og **ITS memory** er også i hovedsak det samme som for CD-skiften.

Funksjonsnavn	Betjening
<b>Repeat</b>	<p>Se <i>Velge et repetisjonsområde</i> på side 22.</p> <p>Repetisjonsområdet du kan velge, varierer avhengig av platetypen eller systemet. Følgende repetisjonsområder finnes for DVD-spilleren/DVD-skiften:</p> <p>Denne funksjonen kan ikke brukes under PBC-avspilling av Video CD-er.</p> <ul style="list-style-type: none"> <li>• <b>Disc</b> – gjenta gjeldende plate</li> <li>• <b>Folder</b> – gjenta gjeldende mappe</li> <li>• <b>Title</b> – gjenta bare gjeldende tittel</li> <li>• <b>CHAP</b> – gjenta bare gjeldende kapittel</li> <li>• <b>Track</b> – gjenta gjeldende spor</li> </ul>
<b>Random</b>	Se <i>Spille av spor i tilfeldig rekkefølge</i> på side 22.
<b>Scan</b>	Se <i>Skanne mapper og spor</i> på side 22.
<b>Pause</b>	Se <i>Sette avspilling på pause</i> på side 22.
<b>ITS play</b>	Se <i>Bruke ITS-spillelister</i> på side 58.
<b>ITS memory</b>	Se <i>Bruke ITS-spillelister</i> på side 58.
<b>Title input</b>	Se <i>Oppgi platetitler</i> på side 23.



### Merknader

- Hvis du velger andre plater under repetisjonsavspilling, endres repetisjonsområdet til **Disc**.
- Hvis du ved avspilling av Video CD eller CD foretar sporsøk eller spoler frem/tilbake mens du bruker **Track**, skiftes repetisjonsområdet til **Disc**.
- Hvis du spiller av komprimert lyd og velger en annen mappe under repetisjonsavspilling, endres repetisjonsområdet til **Disc**.
- Hvis du ved avspilling av komprimert lyd foretar sporsøk eller spoling frem/tilbake mens du bruker **Track**, endres repetisjonsområdet til **Folder**.
- DVD-skiften som har ITS-funksjoner og funksjoner for platetittel, kan også kobles til denne enheten. På disse kan du betjene **ITS play**, **ITS memory** og inntasting av platetittel.

- ITS-funksjonen på en DVD-spiller avviker noe fra ITS-avspilling med en CD-skifter. Med en DVD-skifter gjelder ITS-avspilling bare for CD-avspilling. Se *Bruke ITS-spillelister* på side 58 for detaljer. 

## TV-mottaker

### Grunnleggende funksjoner

Du kan bruke denne enheten til å betjene en TV-mottaker (selges separat).

Du finner detaljer om betjening i brukerhåndboken til TV-mottakeren. Dette avsnittet gir opplysninger om TV-funksjoner som kan utføres med denne enheten. Disse kan avvike fra det som beskrives i brukerhåndboken til TV-mottakeren.

#### ● Velge et bånd

Trykk på **BAND/ESC/CANCEL**.

#### ● Velg en kanal (trinn for trinn)

Skyv **MULTI-CONTROL** mot venstre eller høyre.

#### ● Automatisk stasjonssøk

Skyv og hold **MULTI-CONTROL** mot venstre eller høyre og slipp den.

#### Merknader

- Båndene kan velges fra **TV-1** eller **TV-2**.
- Du kan avbryte det automatiske stasjonssøket ved å skyve **MULTI-CONTROL** mot venstre eller høyre.
- Du kan hoppe over stasjoner mens du skyver og holder **MULTI-CONTROL** mot venstre eller høyre. Det automatiske stasjonssøket starter så snart du slipper **MULTI-CONTROL**.

### Lagre og hente frem TV-stasjoner

Du kan enkelt lagre opptil 12 stasjoner, som kan hentes frem senere.

- 12 stasjoner for hvert bånd kan lagres i minnet.

#### 1 Trykk på /LIST.

Skjermbildet for forhåndsinnstilte stasjoner vises.

#### 2 Bruk **MULTI-CONTROL** til å lagre den valgte stasjonen i minnet.

Vri den for å endre nummeret på den forhåndsinnstilte stasjonen. Trykk og hold for å lagre.

#### 3 Bruk **MULTI-CONTROL** til å velge ønsket stasjon.

Vri den for å endre stasjon. Trykk for å velge.

- Du kan også endre stasjonen ved å skyve **MULTI-CONTROL** opp eller ned.
- Hvis du ikke betjener listen innen ca. 30 sekunder, går skjermbildet automatisk tilbake til normalvisning.

### Lagre stasjonene med de sterkeste signalene i rekkefølge

#### 1 Trykk på **MULTI-CONTROL** for å vise hovedmenyen.

#### 2 Bruk **MULTI-CONTROL** og velg **FUNCTION** for å vise BSSM.

#### 3 Trykk på **MULTI-CONTROL** for å slå på BSSM.

**Search** begynner å blinke. Mens **Search** blinker, lagres de 12 stasjonene med de sterkeste signalene i rekkefølge fra laveste kanal og oppover. Når søket er ferdig, vises listen med forhåndsinnstilte kanaler.

- Hvis du vil avbryte lagringsprosessen, trykker du på **MULTI-CONTROL** på nytt.

#### 4 Bruk **MULTI-CONTROL** til å velge ønsket stasjon.

Vri den for å endre stasjon. Trykk for å velge.

- Du kan også endre stasjonen ved å skyve **MULTI-CONTROL** opp eller ned.
- Trykk på **BAND/ESC/CANCEL** for å gå tilbake til normalvisning.
- Hvis du ikke betjener listen innen ca. 30 sekunder, går skjermbildet automatisk tilbake til normalvisning. 

# Tilleggsinformasjon

## Feilsøking

### Bluetooth-lyd/-telefon

Symptom	Årsak	Tiltak
Lyden fra Bluetooth-lydkilden spilles ikke av.	En Bluetooth-tilkoblet mobiltelefon brukes for tiden til en telefonsamtale.	Lyden kommer tilbake når samtalen er ferdig.
	En Bluetooth-tilkoblet mobiltelefon er for tiden i bruk.	Ikke bruk mobiltelefonen på dette tidspunktet.
	En samtale ble utført med en Bluetooth-tilkoblet mobiltelefon og deretter avsluttet umiddelbart. Som resultat ble ikke kommunikasjonen mellom enheten og mobiltelefonen avsluttet på riktig måte.	Gjenopprett Bluetooth-tilkoblingen mellom enheten og mobiltelefonen.



## Feilmeldinger

Ha feilmeldingen tilgjengelig når du tar kontakt med forhandleren eller nærmeste Pioneer-servicesenter.

### Innebygd CD-spiller

Melding	Årsak	Tiltak
<b>ERROR-11, 12, 17, 30</b>	Riper i platen Skitten plate	Skift ut platen. Rengjør platen.
<b>ERROR-10, 11, 12, 15, 17, 30, A0</b>	Elektrisk eller mekanisk feil	Slå av tenningen og på igjen, eller skift til en annen kilde og deretter tilbake til CD-spilleren.
<b>ERROR-15</b>	Den innsatte platen inneholder ikke data	Skift ut platen.

<b>ERROR-22, 23</b>	CD-formatet kan ikke spilles av	Skift ut platen.
<b>NO AUDIO</b>	Platen som er satt i, inneholder ingen filer som kan spilles av	Skift ut platen.
<b>SKIPPED</b>	Platen som er satt i, inneholder WMA-filer som er beskyttet med DRM	Skift ut platen.
<b>PROTECT</b>	Alle filene på platen som er satt inn, er beskyttet med DRM	Skift ut platen.

### USB-lydspiller/USB-minne

Melding	Årsak	Tiltak
<b>NO AUDIO</b>	Ingen sanger	Overfør lydfiler til den bærbare USB-lydspilleren/USB-minnet og koble til.
	Et sikkerhetsbeskyttet USB-minne er tilkoblet	Følg anvisningene til USB-minnet for å deaktivere beskyttelsen.
<b>NO DEVICE</b>	USB-lagringseenheten eller iPod-en er ikke tilkoblet USB-porten på denne enheten.	Plugg inn en kompatibel USB-lagringseenhet.
<b>SKIPPED</b>	Den tilkoblede, bærbare USB-lydspilleren/USB-minnet inneholder WMA-filer som er beskyttet med Windows Media™ DRM 9/10	Spill av en lydfil som ikke er beskyttet med Windows Media DRM 9/10.
<b>PROTECT</b>	Alle filene på den tilkoblede, bærbare USB-lydspilleren/USB-minnet er beskyttet med Windows Media DRM 9/10	Overfør lydfiler som ikke er beskyttet med Windows Media DRM 9/10 til den bærbare USB-lydspilleren/USB-minnet, og koble til.

## Tilleggsinformasjon

<b>NOT COMPATIBLE</b>	Den tilkoblede USB-enheten støttes ikke av denne enheten.	Koble til en bærbar USB-lydspiller eller et USB-minne som er i samsvar med USB MSC (Mass Storage Class, masselagringsklasse).
<b>CHECK USB</b>	USB-kontakten eller -kabelen er kortslettet.	Kontroller at USB-kontakten eller -kabelen ikke sitter fast i noe, eller er skadet.
	Den tilkoblede bærbare USB-lydspilleren/USB-minnet forbruker mer enn 500 mA (maksimalt tillatt effekt).	Koble fra den bærbare USB-lydspilleren/USB-minnet og ikke bruk den. Vri tenningsbryteren til OFF og deretter til ACC eller ON, og koble til den compatible, bærbare USB-lydspilleren/USB-minnet.
<b>ERROR-19</b>	Kommunikasjonsfeil	Ufør en av følgende handlinger: –Vri tenningen til OFF og tilbake til ON. –Koble fra den bærbare USB-lydspilleren/USB-minnet. –Skift til en annen kilde. Gå så tilbake til kilden for den bærbare USB-lydspilleren/USB-minnet.
<b>ERROR-23</b>	USB-enheten er ikke formatert med FAT16 eller FAT32	USB-enheten må være formatert med FAT16 eller FAT32.

## iPod

Melding	Årsak	Tiltak
<b>ERROR-19</b>	Kommunikasjonsfeil	Koble kabelen fra iPod-en. Når hovedmenyen for iPod-en vises, kobler du til kabelen igjen. Tilbakestill iPod-en.
	iPod-feil	Koble kabelen fra iPod-en. Når hovedmenyen for iPod-en vises, kobler du til kabelen igjen. Tilbakestill iPod-en.
<b>ERROR-16</b>	Gammel versjon av iPod	Oppdater iPod-versjonen.
	iPod-feil	Koble kabelen fra iPod-en. Når hovedmenyen for iPod-en vises, kobler du til kabelen igjen. Tilbakestill iPod-en.
<b>ERROR-A1 CHECK USB</b>	iPod-en lades ikke, men fungerer som den skal	Kontroller om det er kortslutning på tilkoblingskabelen til iPod-en (feks. klemt fast i metal-igjenstander). Når du har kontrollert dette, vrir du tenningen til OFF og tilbake til ON eller kobler fra iPod-en og kobler til igjen.
<b>NO SONGS</b>	Ingen sanger	Overfør sanger til iPod-en.
<b>STOP</b>	Ingen sanger i den gjeldende listen	Velg en liste som inneholder sanger.
<b>NO DEVICE</b>	USB-lagringsenheten eller iPod-en er ikke tilkoblet USB-porten på denne enheten.	Plugg inn en kompatibel iPod.

## Tilleggsinformasjon

### Bluetooth-lyd/-telefon

Melding	Årsak	Tiltak
ERROR-10	Strømbrytning på Bluetooth-modulen i denne enheten	Skru tenningsbryteren OFF (av), og deretter til ACC eller ON (på). Hvis feilmeldingen vises igjen etter dette, kontakt forhandleren eller et autorisert Pioneer-servicesenter.



### Retningslinjer for håndtering av plater og spiller

- Bruk bare plater med en av følgende to logoer:



- Bruk bare vanlige, helt runde plater. Bruk ikke plater med andre former.



- Bruk en 12 cm eller 8 cm CD. Ikke bruk adapter når du spiller av en 8 cm CD.
- Ikke sett inn noe annet enn en CD i spillereens CD-åpning.
- Ikke bruk plater som er sprukket, ripet, vridd eller på annen måte skadet. Disse kan skade spilleren.
- Ufullførte CD-R/RW-plater kan ikke spilles av.
- Ikke berør innspillingsiden på platene.
- Oppbevar platene i etuiene når de ikke er i bruk.

- Unngå å oppbevare plater på steder med meget høy temperatur, inkludert direkte sollys.
- Ikke skriv, bruk kjemikalier eller merkelapper på plateoverflatene.
- Hvis du skal rengjøre en CD, tørker du av platen fra midten og utover med en myk klut.
- Kondens kan midlertidig påvirke spillerens ytelse. La den tilpasse seg høyere temperaturer i ca. én time. Tørk også av eventuelt fuktige plater med en myk klut.
- Det kan hende plater ikke kan spilles av på grunn av plateegenskapene, plateformatet, det innspilte programmet, avspillingsmiljøet, oppbevaringsforholdene og så videre.
- Avhengig av innspillingsmiljøet kan det hende at tekstinformasjon ikke vises riktig.
- Humpete veier kan forstyrre avspilling av plater.
- Les forholdsreglene for platene før du bruker dem. ■

### Dual Disc-plater

- Dual Disc-plater er tosidige plater med en skrivbar CD for lyd på én side og en skrivbar DVD for video på den andre.
- I og med at CD-siden av Dual Disc-plater ikke er fysisk kompatibel med den generelle CD-standard, kan det hende at denne siden ikke kan spilles av på enheten.
- Hvis en Dual Disc-plate settes inn og tas ut mange ganger, kan det føre til riper på platen. Store riper kan medføre avspilingsproblemer. I noen tilfeller kan en Dual Disc-plate kile seg fast i plateåpningen, slik at den ikke kan løses ut. For å hindre dette, anbefaler vi at du lar være å bruke Dual Disc-plater i denne enheten.
- Se informasjonen fra plateprodusenten for nærmere informasjon om Dual Disc-plater. ■

## Tilleggsinformasjon

### Kompatibilitet for komprimert lyd

#### WMA

- Kompatibelt format: WMA kodet med Windows Media Player
- Filtype: .wma
- Bithastighet: 48 til 320 kbps (CBR), 48 til 384 kbps (VBR)
- Samplingsfrekvens: 32 til 48 kHz
- Windows Media Audio 9 Professional, Lossless, Voice: Nei

#### MP3

- Filtype: .mp3
- Bithastighet: 8 til 320 kbps (CBR), VBR
- Samplingsfrekvens: 16 til 48 kHz (32, 44,1, 48 kHz for ettertrykk)
- Kompatibel ID3-kodeversjon: 1.0, 1.1, 2.2, 2.3, 2.4 (ID3-kodeversjon 2.x har høyere prioritet enn versjon 1.x)
- M3u-spilleliste: Nei
- MP3i (MP3 interaktiv), mp3 PRO: Nei

#### AAC

- Kompatibelt format: AAC kodet med iTunes
- Filtype: .m4a
- Samplingsfrekvens: 11,025 til 48 kHz
- Overføringshastighet: 16 til 320 kbps
- Apple Lossless: Nei

#### WAV

- Filtype: .wav
- Kompatibelt format: Lineær PCM (LPCM), MS ADPCM
- Kvantiseringsbiter: 8 og 16 (LPCM), 4 (MS ADPCM)
- Samplingsfrekvens: 16 til 48 kHz (LPCM), 22,05 til 44,1 kHz (MS ADPCM) 

### iPod

#### iPod-kompatibilitet

- Enheten har bare støtte for de iPod-modellene som er oppført nedenfor. Støttede iPod-programvareversjoner vises nedenfor.

Eldre versjoner av iPod-programvare er kanskje ikke støttet.

- iPod nano, første generasjon (programvareversjon 1.3.1)
- iPod nano, andre generasjon (programvareversjon 1.1.3)
- iPod nano, tredje generasjon (programvareversjon 1.1.2)
- iPod, femte generasjon (programvareversjon 1.3.0)
- iPod classic (programvareversjon 1.1.2)
- iPod touch (programvareversjon 2.0)
- iPhone (programvareversjon 2.0)
- iPhone 3G (programvareversjon 2.0)
- Avhengig av iPod-ens generasjon eller versjon, er det ikke sikkert at alle funksjoner kan betjenes.
- Betjeningen kan variere, avhengig av programvareversjonen på iPod-en.
- Du må ha en kabel (CD-IU50) fra iPod-ens dokkingskontakt til enhetens USB-port for å kunne bruke en iPod. Kontakt forhandleren for flere opplysninger.
- Denne enheten kan styre tidligere generasjoner av iPod-modeller via en Pioneer iPod-adapter (f.eks. CD-IB100II).  
Se *Spille av sanger på iPod* på side 56 for detaljer vedrørende betjening med iPod-adapteren.

#### Om håndtering av iPod-en

- Pioneer tar ikke på seg noe ansvar for data som måtte gå tapt på en iPod, selv om dataene skulle gå tapt mens denne enheten brukes.
- Ikke la iPod-en ligge i direkte sollys over en lengre tidsperiode. Hvis iPod-en ligger for lenge i direkte sollys, kan høy temperatur føre til feil.
- Ikke oppbevar iPod-en på steder med høy temperatur.
- Sett iPod-en godt fast under kjøring. Du må ikke la iPod-en falle på gulvet, der den kan sette seg fast under bremse- eller gasspedalen.

## Tilleggsinformasjon

- Du finner flere opplysninger i anvisningene som følger med iPod-en.

### Om iPod-innstillinger

- Når en iPod er tikoblet, vil denne enheten endre EQ-innstillingene (equalizer) til iPod-en til "flat" for å optimere akustikken. Når du kobler fra iPod-en igjen vil EQ-innstillingene bli tilbakestilt til originalinnstillingene.
- Du kan ikke slå av Repeat (repetisjon) på iPod-en når du bruker denne enheten. Selv om du slår av Repeat på iPod-en, endres Repeat automatisk til All når du kobler iPod-en til denne enheten.

### Komprimerte lydfiler på platen

- Det kan oppstå en liten forsinkelse når du spiller av lydfiler som er kodet med bildedata.
- Kompatibel med ISO 9660 nivå 1 og 2. Filsystemene Romeo og Joliet er begge kompatible med denne spilleren.
- Avspilling av flere økter er mulig.
- Komprimerte lydfiler er ikke kompatible med dataoverføring med pakkeskriving.
- Bare 32 tegn fra begynnelsen kan vises som filnavn (inkludert filtype) eller mappe-navn.
- Mappevalgsekvensen eller en annen operasjon kan endres, avhengig av kodingen eller skriveprogramvaren.
- Uavhengig av lengden på tomme deler mellom sangene på originalinnspillingen, vil plater med komprimert lyd bli spilt av med en kort pause mellom sangene.
- Russisk tekst som skal vises på denne enheten, må være kodet med følgende tegnsett:
  - Unicode (UTF-8, UTF-16)
  - Andre tegnsett enn Unicode som brukes i Windows-miljøet, og er satt til russisk i innstillingen for flere språk

### Eksempel på et hierarki

- 📁: Mappe
- 🎵: Komprimert lydfil

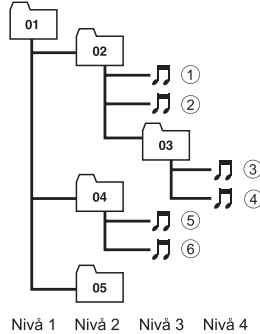

- Denne enheten tilordner mappenumre. Brukeren kan ikke tilordne mappenumre.
- Mappehierarkiet kan ha opptil åtte lag. Et praktisk mappehierarki består imidlertid av mindre enn to lag.
- Opptil 999 filer kan spilles av fra en CD (-R/-RW)-plate.
- Opptil 99 mapper kan spilles av på en plate.

### Bluetooth-profiler

- For å kunne bruke trådløs Bluetooth-teknologi, må enhetene kunne tolke visse profiler. Denne enheten er kompatibel med følgende profiler:
  - A2DP (Advanced Audio Distribution Profile)
  - AVRCP (Audio/Video Remote Control Profile)
  - GAP (Generic Access Profile)
  - SDP (Service Discovery Protocol)
  - OPP (Object Push Profile)
  - HFP (Hands Free Profile)
  - PBAP (Phone Book Access Profile)
  - SPP (Serial Port Profile)

## Tilleggsinformasjon

### Opphavsretts- og varemerkeerklæring

#### WMA



Windows Media og Windows-logoen er varemerker eller registrerte varemerker for Microsoft Corporation i USA og/eller andre land.

- Dette produktet inneholder teknologi som tilhører Microsoft Corporation og kan ikke brukes eller distribueres uten lisens fra Microsoft Licensing, Inc.

#### MP3

Det følger med en lisens for privat, ikke-kommersiell bruk med dette produktet, og det gis ingen lisens eller rettigheter til å bruke produktet i noen form for kommersiell (det vil si inntektsbringende) direktekringkasting (landbasert eller via satellitt, kabel og/eller eventuelt andre medier), kringkasting/streaming via Internett, intranett og/eller andre nettverk eller i andre systemer som distribuerer elektronisk innhold, som for eksempel anvendelse til betalingslyd (pay-audio) eller lyd på forespørsel (audio-on-demand). For slik bruk kreves det en lisens som er uavhengig av den som gis her. Du finner detaljer om dette på <http://www.mp3licensing.com>.

#### iTunes

iTunes er et varemerke for Apple Inc., registrert i USA og andre land.

#### iPod



iPod er et varemerke for Apple Inc., registrert i USA og andre land.

#### iPhone



iPod er et varemerke som tilhører Apple Inc.

#### Bluetooth



Bluetooth®-navnet og -logoer er registrerte varemerker som eies av Bluetooth SIG, Inc., og Pioneer Corporation bruker disse merkene under lisens. Andre varemerker og handelsnavn tilhører sine respektive eiere.

## Tilleggsinformasjon

- Bluetooth er en teknologi for trådløs radioforbindelse med kort rekkevidde, som er utviklet som erstatning for kabler til mobiltelefoner, håndholdte datamaskiner og andre enheter. Bluetooth bruker frekvensområdet 2,4 GHz, og overfører tale og data med hastigheter på opptil 1 megabit per sekund. Bluetooth ble lansert i 1998 av en spesialinteressegruppe (SIG) som består av Ericsson Inc., Intel Corp., Nokia Corp., Toshiba og IBM, og utvikles for øyeblikket av nesten 2 000 selskaper over hele verden. ■

# Tilleggsinformasjon

## Tekniske data

### Generelt

Kraftforsyning .....	14,4 V likestrøm (12 til 14,4 V er tillatt)
Jordingsystem .....	Negativ type
Maks. strømtrekk .....	10,0 A
Mål (B × H × D): DIN	
Chassis .....	180 × 50 × 162 mm
Nese .....	188 × 58 × 16 mm
D	
Chassis .....	180 × 50 × 162 mm
Nese .....	170 × 46 × 16 mm
Vekt .....	1,4 kg

### Lyd

Maks. utgangseffekt .....	50 W × 4 50 W × 2/4 Ω + 70 W × 1/2 Ω (for subwoofer)
Kontinuerlig utgangseffekt .....	22 W × 4 (50 Hz til 15 000 Hz, 5 % THD, 4 Ω last, begge kanaler drevet)
Belastningsimpedans .....	4 Ω til 8 Ω × 4 4 Ω til 8 Ω × 2 + 2 Ω × 1
Maks. Preout-utgangsnivå .....	4,0 V
Equalizer (7-bånds grafisk equalizer): Frekvens .....	50/125/315/800/2k/5k/12,5k Hz
Forsterkning .....	± 12 dB
HPF:	
Frekvens .....	50/63/80/100/125 Hz
Helling .....	-12 dB/okt.
Subwoofer (mono):	
Frekvens .....	50/63/80/100/125 Hz
Helling .....	-18 dB/okt.
Forsterkning .....	+6 til -24 dB
Fase .....	Normal/motsatt
Bassforsterkning:	
Forsterkning .....	+12 til 0 dB

### CD-spiller

System .....	CD-lydsystem
Plater som kan brukes .....	CD
Signal/støyforhold .....	94 dB (1 kHz) (IEC-A-nettverk)
Antall kanaler .....	2 (stereo)
MP3-kodeformat .....	MPEG-1 og 2 Audio Layer 3
WMA-kodeformat .....	Ver. 7, 7.1, 8, 9, 10, 11 (2-kanalslyd) (Windows Media Player)

AAC-kodeformat .....	MPEG-4 AAC (bare iTunes-kodet) (.m4a) (Ver. 7,7 og tidligere)
WAV-signalformat .....	Lineær PCM og MS ADPCM (ikke-komprimert)

### USB

Standard USB-spesifikasjon .....	USB 2.0 full speed
Maksimal strømtilførsel .....	500 mA
Minste minnekapasitet .....	256 MB
USB-klasse .....	MSC (Mass Storage Class)
Filsystem .....	FAT16, FAT32
MP3-kodeformat .....	MPEG-1 og 2 Audio Layer 3
WMA-kodeformat .....	Ver. 7, 7.1, 8, 9, 10, 11 (2-kanalslyd) (Windows Media Player)
AAC-kodeformat .....	MPEG-4 AAC (bare iTunes-kodet) (.m4a) (Ver. 7,7 og tidligere)
WAV-signalformat .....	Lineær PCM og MS ADPCM (ikke-komprimert)

### FM-mottaker

Frekvensområde .....	87,5 til 108,0 MHz
Utnyttbar følsomhet .....	9 dBf (0,8 μV/75 Ω mono, S/N: 30 dB)
Signal-/støyforhold .....	72 dB (IEC-A-nettverk)

### MW-mottaker

Frekvensområde .....	531 til 1 602 kHz (9 kHz)
Utnyttbar følsomhet .....	25 μV (S/N: 20 dB)
Signal-/støyforhold .....	62 dB (IEC-A-nettverk)

### LW-mottaker

Frekvensområde .....	153 til 281 kHz
Utnyttbar følsomhet .....	28 μV (S/N: 20 dB)
Signal-/støyforhold .....	62 dB (IEC-A-nettverk)

### Bluetooth

Versjon .....	Bluetooth 2.0 + EDR-sertifisert
Utgangseffekt .....	+4 dBm maks. (Effektklasse 2)



### Merk

De tekniske dataene og utformingen kan bli endret uten varsel, på grunn av forbedringer.

<http://www.pioneer.eu>

Ikke glem å registrere produktet ditt på [www.pioneer.no](http://www.pioneer.no) (eller [www.pioneer.eu](http://www.pioneer.eu))

**PIONEER CORPORATION**

4-1, MEGURO 1-CHOME, MEGURO-KU  
TOKYO 153-8654, JAPAN

**PIONEER ELECTRONICS (USA) INC.**

P.O. Box 1540, Long Beach, California 90801-1540, U.S.A.  
TEL: (800) 421-1404

**PIONEER EUROPE NV**

Haven 1087, Keetberglaan 1, B-9120 Melsele, Belgium/Belgique  
TEL: (0) 3/570.05.11

**PIONEER ELECTRONICS ASIACENTRE PTE. LTD.**

253 Alexandra Road, #04-01, Singapore 159936  
TEL: 65-6472-7555

**PIONEER ELECTRONICS AUSTRALIA PTY. LTD.**

178-184 Boundary Road, Braeside, Victoria 3195, Australia  
TEL: (03) 9586-6300

**PIONEER ELECTRONICS OF CANADA, INC.**

300 Allstate Parkway, Markham, Ontario L3R 0P2, Canada  
TEL: 1-877-283-5901  
TEL: 905-479-4411

**PIONEER ELECTRONICS DE MEXICO, S.A. de C.V.**

Bldv.Manuel Avila Camacho 138 10 piso  
Col.Lomas de Chapultepec, Mexico, D.F. 11000  
TEL: 55-9178-4270

**先鋒股份有限公司**

總公司：台北市中山北路二段44號13樓  
電話：(02) 2521-3588

**先鋒電子（香港）有限公司**

香港九龍尖沙嘴海港城世界商業中心  
9樓901-6室  
電話：(0852) 2848-6488

Utgitt av Pioneer Corporation. Copyright©  
2009 av Pioneer Corporation. Alle  
rettigheter forbeholdes.