

Pioneer *sound.vision.soul*

SYSTEEMBEDIENINGSTUNER/CD

OPTISCH DIGITAAL REFERENTIESYSTEEM

The logo consists of the letters 'ODR' in a white, serif font, centered within a dark gray square.

ODR

Gebruiksaanwijzing

RS-D7RII

Nederlands

Plaats van de toetsen	5
Hoofdtoestel	5
Afstandsbediening	5
Open en dicht doen van de schuif van de afstandsbediening	6
● Wanneer de schuif dicht staat	
● Wanneer de schuif open staat	

Afstandsbediening en verzorging	8
Gebruik van de afstandsbediening	8
Batterijen	8

Alvorens gebruik	9
Meer over dit toestel	9
Meer over deze gebruiksaanwijzing	10
In geval van problemen	10
Productregistratie	11
Terugstellen van de microprocessor	11

Verwijderen en terugplaatsen van het voorpaneel	12
Bescherming tegen diefstal	12
● Verwijderen van het voorpaneel	
● Terugplaatsen van het voorpaneel	
● Waarschuwingstoon	

Instellen van het toestel voor het eerste gebruik	14
--	-----------

Instellen van het toestel voor het eerste gebruik	14
Bediening van het Begin-instelscherm	14
● Openen van het Begin-instelscherm	
● Verlaten van het Begin-instelscherm	

Instellen van de klok	16
● Overschakelen naar het klok-instelscherm	
● Instellen van de klok	
● Instellen van de klok met behulp van een tijdsignaal	
● Uit zetten klokdisplay	
● Terugkeren naar het Begin-instelscherm	

Instellen van het display-instelscherm	18
● Overschakelen naar het display-instelscherm	
● Instellen van de helderheid	
● Instellen van de dimmer	
● Kiezen van behang	
● Kiezen van de terugbladerfunctie	
● Terugkeren naar het Begin-instelscherm	

Algemene instellingen	20
● Overschakelen naar het algemene instelscherm	
● Instellen van de AUX functie	
● Instellen van de waarschuwingstoon	
● Aan/uit zetten van de toetstoon	
● Instellen van de DAB prioriteit	
● Activeren van de automatische PI zoekfunctie	
● Veranderen van de FM afstemstap	
● Terugkeren naar het Begin-instelscherm	
Instellen van de menu-vergrendeling	23
● Over de menu-vergrendeling	
● Aan/uit zetten van de menu-vergrendeling	

Basisbediening	24
Beluisteren van muziek	24
Uitschakelen van de stroom	25

Bediening van de tuner 26

- Basisbediening van de tuner 26
- Bediening via het tuner-instelscherm 27
 - Openen van het tuner-instelscherm
 - Verlaten van het tuner-instelscherm
- Bediening van elk van de functies 28
 - Geheugen voor sterke zenders
 - Afstemmen op lokale zenders
 - Overschakelen naar het voorkeuzezender-scherm
 - Voorkeuzezenders

Gebruik van RDS-functies 30

- Wat is RDS? 30
- Alternatieve frequentie functie 30
 - Activeren en uitschakelen van de AF functie
- PI zoekfunctie 31
 - PI zoeken
 - Automatisch PI zoeken (voor voorkeuzezenders)
- Programmatype functie 32
 - Zoeken van de PTY
 - Instelling voor het onderbreken voor nieuwsprogramma's
 - PTY alarm
 - Uitschakelen van berichten
 - PTY lijst
- Verkeersinformatie standbyfunctie 35
 - Activeren en uitschakelen van de TA functie
 - Uitschakelen van verkeersinformatie
 - Regelen van het volume voor verkeersinformatie
 - TP alarmfunctie
- Regionale functie 37
 - Inschakelen van de regionale functie
- Radiotekst 38
 - Radiotekst display
 - Opslaan in het geheugen van radiotekst
 - Oproepen van voorgeprogrammeerde radiotekst

Bediening voor een ingebouwde**CD-speler 40**

- Basisbediening van de ingebouwde CD-speler 40
- Bediening van het instelscherm voor de ingebouwde CD-speler 42
 - Openen van het instelscherm voor de ingebouwde CD-speler
 - Verlaten van het instelscherm voor de ingebouwde CD-speler
- Bediening van elk van de functies 48
 - Herhaalde weergave
 - Willekeurige weergave
 - Aftastweergave
 - Pauzeren
 - Veranderen van de display-functie
 - Invoeren van een CD-titel

Bediening Multi CD-speler 46

- Basisbediening van de Multi CD-speler 46
- Bediening van het instelscherm voor een Multi CD-speler 47
 - Openen van het instelscherm voor een Multi CD-speler
 - Verlaten van het instelscherm voor de Multi CD-speler
- Bediening van elk van de functies 48
 - Herhaalde weergave
 - Willekeurige weergave
 - Aftastweergave
 - Pauzeren
 - Veranderen van de display-functie
 - Discnummer zoeken
- CD-titel 51
 - Invoeren van een CD-titel
 - CD's kiezen via de CD-titellijst

Bediening DVD-speler	54	Overige functies	74
Basisbediening DVD-speler	54	Gebruik van de AUX bron	74
Bediening van het DVD instelscherm	55	● Kiezen van de AUX bron	
● Openen van het DVD instelscherm		● Invoeren van een naam voor de AUX bron	
● Verlaten van het DVD instelscherm		Demping voor cellulaire telefoon	74
Bediening van elk van de functies	56	Uitschakelen van de display-aanduiding	75
● Herhaalde weergave		Kiezen van de verlichtingskleur	75
● Willekeurige weergave		CD-speler en verzorging	76
● Aftastweergave		CD-speler en verzorging	76
● Pauzeren		CD-R/CD-RW discs	76
● Veranderen van de display-functie (D.MODE)		Dual Disc	77
● Discnummer zoeken		Foutmeldingen voor de ingebouwde	
● Invoeren van een CD-titel		CD-speler	77
Bediening DAB tuner	59	Aansluiten van de apparatuur	78
Basisbediening DAB tuner	59	Voorbeeld opstellingen	79
Bediening van het DAB tuner		Aansluiten stroomkabel	80
instelscherm	60	Bevestigen van het ruisfilter	81
● Openen van het DAB tuner instelscherm		Aansluiten van het systeem	82
● Verlaten van het DAB tuner instelscherm		Systeemvoorbeeld	83
Bediening van elk van de functies	61	Installeren	86
● Overshakelen naar		Installatie met de rubber mof	86
het voorkeuzezender-scherm		Verwijderen van het apparaat	87
● Voorkeuzezenders		Installeren van de	
● Aankondiging-ondersteuningsfunctie		afstandsbediening	88
● Servicecomponentfunctie		Plaatsen van de afstandsbediening	88
● Functie voor dynamisch-label		● Horizontaal geplaatst	
● Beschikbare PTY functie		● Vertikaal geplaatst	
● Servicevolgingsfunctie		Installeren met uitsluitend de	
Bediening TV tuner	70	bevestigingsbasis	88
Basisbediening TV tuner	70	Installeren met de bevestigingsbasis en	
Bediening van het TV tuner instelscherm	71	de beugel	89
● Openen van het TV tuner instelscherm		● Methode A	
● Verlaten van het TV tuner instelscherm		● Methode B	
Bediening van elk van de functies	72	Technische gegevens	91
● Geheugen voor de sterkste zenders			
● Overschakelen naar het voorkeuzezender			
scherm			
● Voorkeuzezenders			

Hoofdtoestel

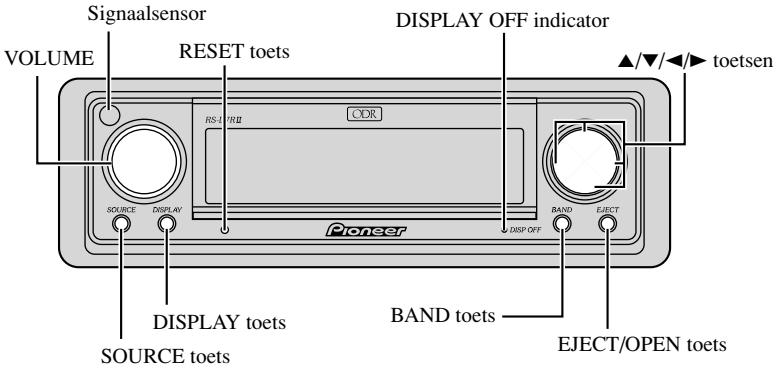

Afstandsbediening

Bij dit systeem hangen de beschikbare functies en het getoonde menuscherm mede af van de toestand waarin de gebruikte afstandsbediening zich bevindt. Als u de schuif op de afstandsbediening open doet, krijgt u toegang tot de SHIFT, RETURN en FUNCTION toetsen 1 t/m 6 daarachter. Raadpleeg bladzijde 6 voor meer details hieromtrent.

- Wanneer u de afstandsbediening gebruikt, moet u deze op de sensor op het hoofdtoestel richten. Doet u dat niet, dan kan de afstandsbediening niet naar behoren functioneren.

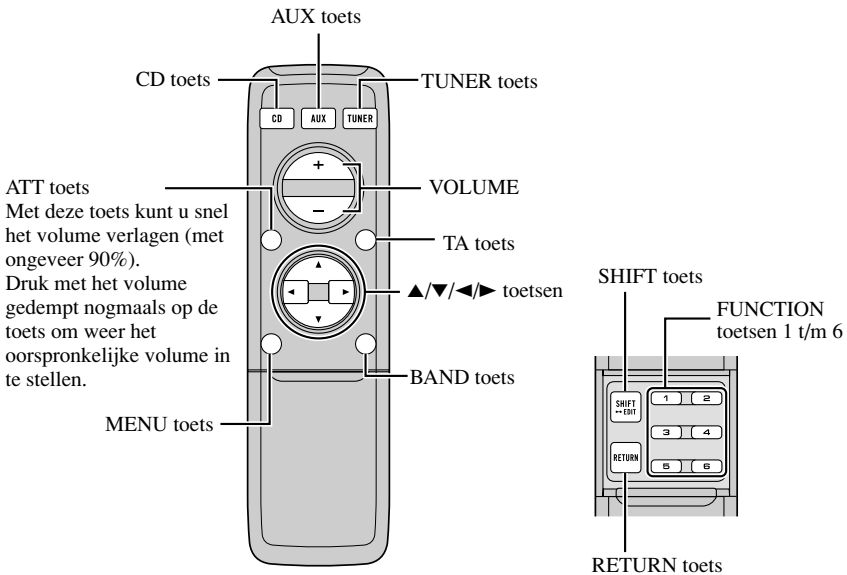

Dicht

Open

Open en dicht doen van de schuif van de afstandsbediening

Wanneer de schuif van de afstandsbediening open staat, kunt u de SHIFT, RETURN en FUNCTION toetsen 1 t/m 6 binnenin gebruiken.

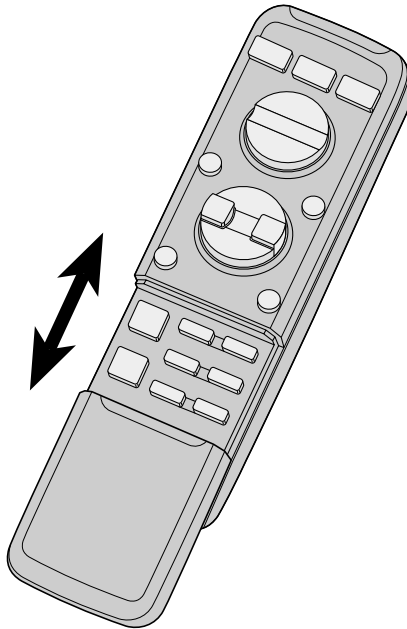

De getoonde menuschermen voor dit systeem en de beschikbare functies hangen mede af van de manier waarop de afstandsbediening gebruikt wordt.

Afstandsbediening	Menuscherf
Schuif dicht	Gesloten
Schuif open	Open

Wanneer de schuif dicht staat

Als u de schuif van de afstandsbediening sluit, zal het menuscherm zich ook sluiten.

Menuscherm gesloten

Voorbeeld: Menuscherm ingebouwde CD



Opmerking:

- Menuscherm gesloten: Alleen de ingeschakelde functies en instellingen worden getoond.

Wanneer de schuif open staat

Als u de schuif van de afstandsbediening opent, zal het menuscherm ook open gaan.

Menuscherm geopend

Voorbeeld: Instelscherm ingebouwde CD



Opmerking:

- De plaats van menu-onderdelen op het display komt overeen met die van de FUNCTION toetsen 1 t/m 6.
- Menuscherm geopend: Met behulp van de FUNCTION toetsen 1 t/m 6 heeft u toegang tot de beschikbare functies.

Wanneer u halverwege de schuif dicht doet

- Als u halverwege een bepaalde handeling de schuif dicht doet, zal deze handeling worden geannuleerd en zal het menuscherm gesloten worden.

Gebruik van de afstandsbediening

Dit product is voorzien van een afstandsbediening.

Alhoewel u sommige handelingen via het hoofdtoestel zelf kunt uitvoeren, dient u voor de meeste handelingen de afstandsbediening te gebruiken.

- Richt de afstandsbediening bij gebruik naar de signaalsensor.
- Bevestig de afstandsbediening wanneer niet in gebruik stevig op de bijgeleverde basis.

Voorzorgen:

- Bewaar de afstandsbediening niet op hete plaatsen of in het directe zonlicht.
- De afstandsbediening werkt mogelijk niet juist in het directe zonlicht.
- Laat de afstandsbediening niet op de vloer vallen of slingeren waar het onder het rem- of gaspedaal zou kunnen komen.

Batterijen

- Verwijder de afdekking op het achterpaneel van de afstandsbediening en plaats de batterijen met de (+) en (-) polen in de juiste richting.

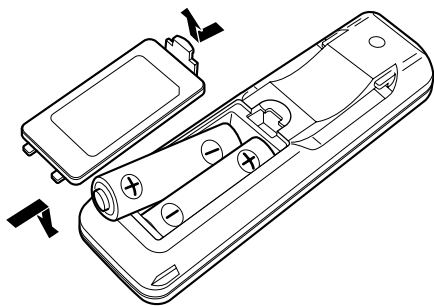

Bij dit product zijn batterijen geleverd. Wanneer deze leeg zijn, moet u ze niet weggooien maar inleveren als KCA.



NL

Voorzorgen:

- Gebruik uitsluitend AAA of IEC R03 1,5 Volt batterijen.
- Verwijder de batterijen uit de afstandsbediening indien u deze voor langere tijd (een maand) niet gaat gebruiken.
- Probeer de bijgeleverde batterijen niet op te laden.
- Gebruik tegelijkertijd geen oude en nieuwe batterijen.
- Wanneer de batterijen hebben gelekt moet u de afstandsbediening goed reinigen en daarna nieuwe batterijen plaatsen.
- Bij het weggooien van batterijen dient u zich te houden aan overheidsregelingen of regelingen van publieke milieu-organisaties die van toepassing zijn in het gebied waar u zich bevindt.



Deponeer dit product niet bij het gewone huishoudelijk afval wanneer u het wilt verwijderen. Er bestaat een speciaal wettelijk voorgeschreven verzamelstelsel voor de juiste behandeling, het opnieuw bruikbaar maken en de recycling van gebruikte elektronische producten.

In de 25 lidstaten van de EU, Zwitserland en Noorwegen kunnen particulieren hun gebruikte elektronische producten gratis bij de daarvoor bestemde verzamelplaatsen of een verkooppunt (indien u aldaar een gelijkwaardig nieuw product koopt) inleveren. Indien u zich in een ander dan bovengenoemd land bevindt kunt u contact opnemen met de plaatselijke overheid voor informatie over de juiste verwijdering van het product. Zodoende zorgt u ervoor dat het verwijderde product op de juiste wijze wordt behandeld, opnieuw bruikbaar wordt gemaakt, gerecycleerd en het niet schadelijk is voor de gezondheid en het milieu.

Meer over dit toestel

De tunerfrequenties van dit toestel zijn afgestemd voor gebruik in West-Europa, Azië, het Midden-Oosten, Afrika en Oceanië. De ontvangst is mogelijk niet optimaal wanneer u dit toestel in andere gebieden gebruikt. De RDS-functies werken uitsluitend in gebieden waar de FM-zenders RDS-signalen uitzenden.



Pas op:

- Zorg ervoor dat dit toestel niet in contact komt met vloeistoffen. Dit kan leiden tot elektrische schokken. Contact met vloeistoffen kan ook leiden tot schade aan dit toestel zelf, rookontwikkeling en oververhitting.
- “CLASS 1 LASER PRODUCT”
Dit product bevat een laserdiode met hogere classificatie dan klasse 1. Voor uw en andermans veiligheid mag u in geen geval het toestel open maken of uzelf op een andere manier toegang verschaffen tot het binnenwerk van dit product. Laat alle servicewerkzaamheden over aan bevoegd personeel.
- De Pioneer CarStereo-Pass is uitsluitend voor gebruik in Duitsland.
- Bewaar deze gebruiksaanwijzing zodat u er later nog het een en ander in kunt opzoeken.
- Stel het volume altijd laag genoeg in zodat u nog geluiden van buiten het voertuig kunt horen.
- Bescherm het toestel tegen vocht.
- Het geheugen wordt gewist als de accu wordt ontkoppeld of leeg raakt. U moet het geheugen derhalve daarna weer instellen.

Meer over deze gebruiksaanwijzing

Dit toestel heeft een aantal geavanceerde functies voor een superieure radio-ontvangst en bediening. Deze functies zijn alle ontworpen voor een gemakkelijke bediening maar bepaalde functies vereisen echter wel wat uitleg. Deze gebruiksaanwijzing heeft als doel u volledig bekend te maken met alle functies van het toestel zodat u werkelijk van een optimale geluidswaergave kunt genieten.

We raden u daarom aan deze gebruiksaanwijzing goed te lezen en uzelf op de hoogte te stellen van de diverse functies en hoe deze bediend moeten worden voordat u het toestel in gebruik neemt. Besteed vooral extra aandacht aan de **WAARSCHUWINGEN** en gedeeltes waar **PAS OP** vermeld staat in deze gebruiksaanwijzing.

Deze handleiding behandelt hoofdzakelijk het gebruik van de afstandsbediening. Bij sommige functies kunt u dezelfde handelingen via het hoofdtoestel zelf uitvoeren, maar de afstandsbediening heeft een aantal toetsen, zoals ATT, TA, SHIFT, MENU, RETURN en de FUNCTION toetsen 1 t/m 6 die niet voorkomen op het hoofdtoestel. U kunt in ieder geval de meeste handelingen uitvoeren met de afstandsbediening.

In geval van problemen

Raadpleeg uw handelaar of een erkende Pioneer Onderhoudsdienst indien het toestel niet juist functioneert.

Productregistratie

Hier vindt u onze site:



- Registreer uw product. Wij bewaren de gegevens van het product dat u heeft aangeschaft zodat u deze eenvoudig kunt opvragen als u die nodig mocht hebben voor de verzekering na bijvoorbeeld verlies of diefstal.

Terugstellen van de microprocessor

U moet in de volgende gevallen de microprocessor van het toestel terugstellen:

Wanneer u het toestel na het installeren voor het eerst in gebruik neemt.

Wanneer het toestel niet juist functioneert.

Wanneer de aanduidingen op het display vreemd (onjuist) zijn.

- **Druk met de punt van een pen of iets dergelijks op de RESET toets van het hoofdtoestel voor het terugstellen van de microprocessor.**

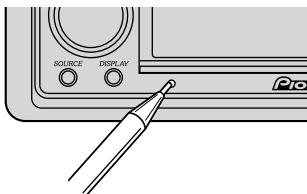

Bescherming tegen diefstal

U kunt ter bescherming tegen diefstal het voorpaneel van het hoofdtoestel verwijderen.

Voorzorgen:

- Forceer het voorpaneel niet bij het verwijderen of terugplaatsen en behandel het display voorzichtig.
- Stel het voorpaneel niet aan sterke schokken bloot.
- Bewaar het voorpaneel niet in het directe zonlicht en stel het niet aan hoge temperaturen bloot.

Verwijderen van het voorpaneel

1. Open het voorpaneel.

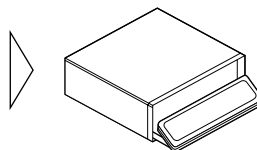

Voorzorgen:

- Een paar seconden nadat u het contact naar aan of uit gedraaid heeft, zal het voorpaneel automatisch in beweging komen. Wanneer dit gebeurt, moet u er op letten dat uw vingers niet klem komen te zitten, dus houd uw handen bij het voorpaneel vandaan.

2. Schuif het voorpaneel naar u toe en neem het weg.

Let er op dat u het voorpaneel niet te hard vastgrijpt en dat u het niet laat vallen.

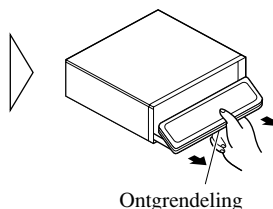

Ontgrendeling

Opmerking:

- Wanneer u het voorpaneel verwijdert moet u er op letten dat u de geribbelde ontgrendeling op de achterkant van het voorpaneel vast houdt terwijl u het voorpaneel naar u toe trekt.

3. Plaats het verwijderde voorpaneel in de daarvoor bijgeleverde houder.

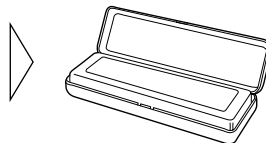

Terugplaatsen van het voorpaneel

1. Controleer of de binnenste afdekking is gesloten.
2. Druk het voorpaneel op zijn plaats op het toestel.

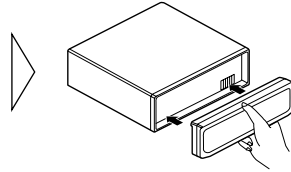

Waarschuwingstoon

U hoort een waarschuwingstoon wanneer het voorpaneel na het uitschakelen van het autocontact niet binnen 5 seconden wordt verwijderd.

Opmerking:

- U kunt de waarschuwingstoon ook annuleren zodat deze niet wordt weergegeven. (Zie blz. 20.)

Instellen van het toestel voor het eerste gebruik

Kies hoe u het hoofdtoestel wilt gebruiken, met inbegrip van het instellen van de klok en het kiezen van behang. Bepaalde functies zijn niet beschikbaar, tenzij de overeenkomende instelling is gekozen. Maak de diverse instellingen in overeenstemming met het gebruik van het systeem.

Bediening van het Begin-instelscherm

Openen van het Begin-instelscherm

1. Doe de schuif van de afstandsbediening open.
2. Druk op de SHIFT toets.
Hiermee schakelt u over naar het basis-instelscherm.
3. Selecteer de gewenste functie door op een van de FUNCTION toetsen 1 t/m 4 te drukken.

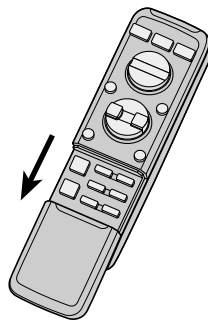

■ Begin-instelscherm

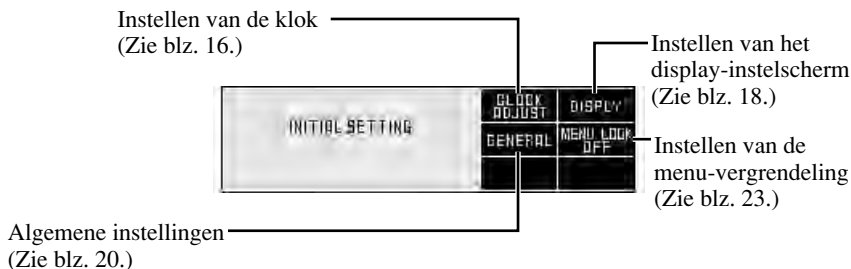

Verlaten van het Begin-instelscherm

- Doe de schuif van de afstandsbediening dicht.

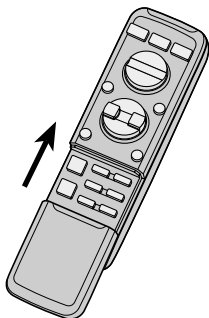

Instellen van de klok

Overschakelen naar het klok-instelscherm

- Druk op **FUNCTION toets 1** op het **Begin-instelscherm**.

Hiermee schakelt u over naar het klok-instelscherm geschakeld en kunt u de klok instellen.



Instellen van de klok

1. Druk op de **◀/▶** toetsen en verplaats de cursor naar het onderdeel (uren, minuten) dat u wilt instellen.



2. Druk op de **▲/▼** toetsen om de klok in te stellen.

Houd deze toetsen ingedrukt om de instelling doorlopend te laten veranderen.

Opmerking:

- Er worden geen seconden aangegeven. Wanneer u echter de toetsen loslaat na het instellen van de tijd, zal de klok beginnen te lopen vanaf nul seconden.

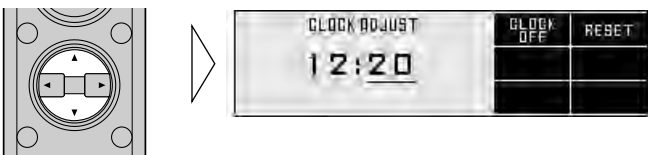

Instellen van de klok met behulp van een tijdsignaal

- Druk op **FUNCTION** toets 2 op het klok-instelscherm om het aantal minuten terug te stellen.

De klok zal beginnen te lopen vanaf nul seconden wanneer u op de toets drukt zodat u deze gelijk kunt laten lopen met een tijdsignaal (radio, telefoon enz.).



Het aantal minuten wordt terug gezet op 00.

Opmerking:

- Van 00 t/m 29 minuten zal het aantal uren hetzelfde blijven en zal het aantal minuten op "00" worden gezet. Van 30 t/m 59 minuten zal de tijd voor gebruik van deze functie worden vooruit gezet naar het volgende hele uur.

Uit zetten klokdisplay

Wanneer alle signaalbronnen uit (OFF) staan, zal de tijd op het display worden getoond.

- Druk op **FUNCTION** toets 1 op het klok-instelscherm om het klokdisplay aan of uit te zetten.

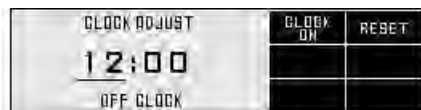

Opmerking:

- Wanneer het bovenstaande scherm getoond wordt, zal de tijd altijd op het display getoond worden.

Terugkeren naar het Begin-instelscherm

- Druk op de **RETURN** toets.

Het display keert terug naar het Begin-instelscherm.



Instellen van het display-instelscherm

Overschakelen naar het display-instelscherm

- Druk op de **FUNCTION** toets 2 op het **Begin-instelscherm**.

Hiermee schakelt u over naar het display-instelscherm en kunt u de instellingen voor het display wijzigen.



Instellen van de helderheid

Als het display moeilijk af te lezen is, kunt u de helderheid regelen zodat het beter af te lezen wordt.

- Druk op de **◀/▶** toetsen op het display-instelscherm om de helderheid van het display te regelen.

Het display toont "0" t/m "30".

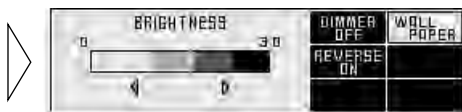

Instellen van de dimmer

Het display wordt automatisch gedimd wanneer u de koplampen van de auto onsteekt zodat het display bijvoorbeeld's nachts niet te schel is.

U kunt de dimmerfunctie activeren of uitschakelen.

- Druk op **FUNCTION** toets 1 op het display-instelscherm om de dimmer aan of uit te zetten.

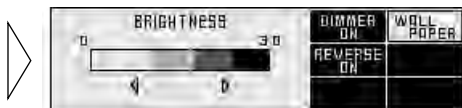

Kiezen van behang

Dit toestel is voorzien van drie soorten behang.

- Druk op **FUNCTION** toets 2 op het display-instelscherm om een ander behang te kiezen.



Kiezen van de terugbladerfunctie

Als u niet binnen 30 seconden een handeling uitvoert op het toestel, zullen de aanduidingen op het scherm beginnen om te keren en vervolgens hiermee elke 10 seconden doorgaan. In de fabrieksinstelling staat de terugbladerfunctie aan.

- Druk op **FUNCTION** toets 3 op het display-instelscherm om de terugbladerfunctie aan of uit te zetten.

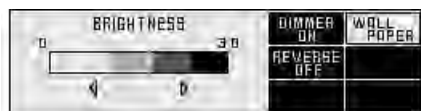

Terugkeren naar het Begin-instelscherm

- Druk op de **RETURN** toets.

Het display keert terug naar het Begin-instelscherm.



Algemene instellingen

Overschakelen naar het algemene instelscherm

- Druk op **FUNCTION** toets 3 op het **Begin-instelscherm**.

Hiermee schakelt u over naar het algemene instelscherm en kunt u de algemene instellingen wijzigen.

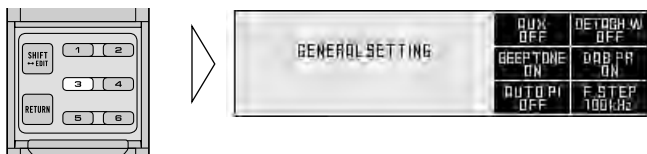

Instellen van de AUX functie

U kunt extra apparatuur (AUX) met dit toestel gebruiken.

Activeer de AUX functie wanneer u een extern toestel wilt gebruiken.

- Druk op **FUNCTION** toets 1 op het algemene instelscherm om de **AUX** functie aan of uit te zetten.

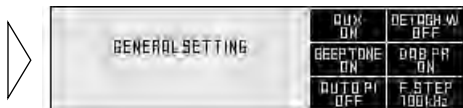

Instellen van de waarschuwingstoon

U kunt de waarschuwingstoon activeren of uitschakelen. (Zie “Waarschuwingstoon” op blz. 13.)

- Druk op **FUNCTION** toets 2 op het algemene instelscherm om de waarschuwingstoon aan of uit te zetten.

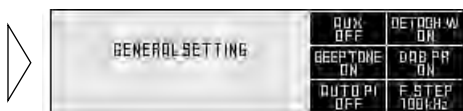

Aan/uit zetten van de toetstoon

Het piepje dat klinkt als u een toets indrukt kunt u aan of uit zetten. De fabrieksinstelling is aan.

- Druk op **FUNCTION toets 3** op het algemene instelscherm om de toetstoon aan of uit te zetten.

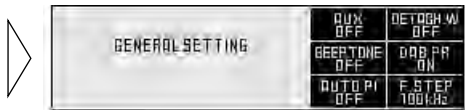

Instellen van de DAB prioriteit

Met een los verkrijgbare verborgen DAB-tuner (bijv. GEX-700DAB) aangesloten, kunt u dit product zo instellen dat dit product de voorkeur geeft aan verkeersinformatie van de verborgen DAB-tuner boven de RDS verkeersinformatie functie (TA) van dit product zelf.

■ Geactiveerd

Tijdens DAB-ontvangst zal de ontvangst niet door RDS verkeersinformatie (TA) van dit worden onderbroken wanneer het gekozen Service Component verkeersinformatie en nieuws ondersteunt.

■ Uitgeschakeld

De ontvangst wordt onderbroken voor de eerste RDS nieuwsuitzending van dit of de DAB-verkeersinformatie.

- Druk op **FUNCTION toets 4** op het algemene instelscherm om de DAB prioriteit aan of uit te zetten.

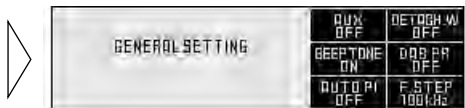

Opmerking:

- U kunt uitsluitend de DAB prioriteit instelling selecteren indien een los verkrijgbare (bijv. GEX-P700DAB) verborgen DAB-tuner is aangesloten.

Activeren van de automatische PI zoekfunctie

U kunt de automatische PI zoekfunctie activeren of uitschakelen bij gebruik van het PI zoeken naar voorkeuzezenders. (Zie blz. 31 voor details aangaande de “PI zoekfunctie”).

- Druk op **FUNCTION** toets 5 op het algemene instelscherm om automatisch PI zoeken aan of uit te zetten.

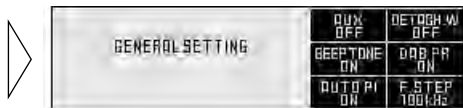

Veranderen van de FM afstemstap

Stel normaliter 50 kHz voor het afstemmen op FM-zenders in. De afstemstap verandert naar 100 kHz wanneer de AF of TA functie is geactiveerd.

Een afstemstap van 50 kHz voor de AF functie kan soms beter zijn.

- Druk op **FUNCTION** toets 6 op het algemene instelscherm om de gewenste afstemstap in te stellen.

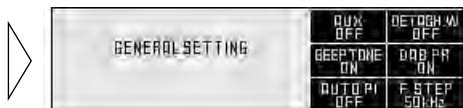

Opmerking:

- De afstemstap blijft voor het handmatig afstemmen op 50 kHz gesteld.
- De afstemstap wordt naar 100 kHz teruggesteld wanneer u de accu ontkoppelt.

Terugkeren naar het Begin-instelscherm

- Druk op de **RETURN** toets.
Het display keert terug naar het Begin-instelscherm.

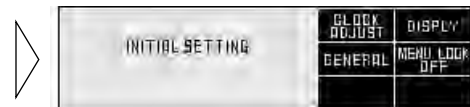

Instellen van de menu-vergrendeling

Over de menu-vergrendeling

Als u de menu-vergrendeling aan heeft gezet, kunt u voorkomen dat de geluidsinstellingen gewijzigd worden wanneer de schuif van de afstandsbediening open staat.

Dit is nuttig wanneer u niet wilt dat de ingevoerde gegevens per ongeluk gewijzigd of gewist worden.

Aan/uit zetten van de menu-vergrendeling

U kunt de menu-vergrendeling zelf aan of uit zetten.

- Druk op **FUNCTION** toets 4 op het **Begin-instelscherm** om de menu-vergrendeling aan of uit te zetten.

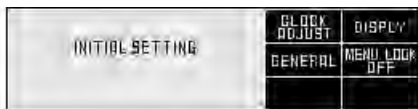

Beluisteren van muziek

Het volgende gedeelte beschrijft de basisbedieningen die u voor weergave van muziek moet uitvoeren.

Opmerking:

- Plaats een CD in het toestel. (Zie blz. 41.)

1. Kies de gewenste bron (bij. tuner).

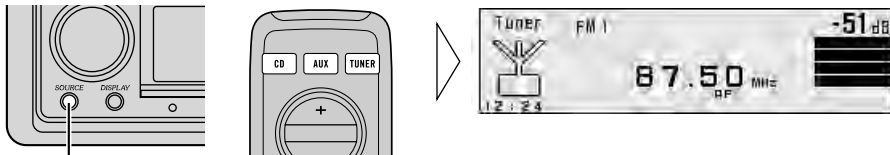

Door iedere druk verandert de bron ...

■ Hoofdtoestel

Door iedere druk op de SOURCE toets schakelt de bron in de onderstaande volgorde:
Ingebouwde CD-speler → Multi CD-speler → DVD-speler → TV → Tuner → DAB (Digital Audio Uitzending) Tuner → Extern apparaat 1 → Extern apparaat 2 → AUX

■ Afstandsbediening

Door iedere druk op de toets schakelt de bron in de onderstaande volgorde:

CD toets : Ingebouwde CD-speler → Multi CD-speler → DVD-speler → OFF

AUX toets : Extern apparaat 1 → Extern apparaat 2 → AUX → OFF

TUNER toets : TV → Tuner → DAB (Digital Audio Uitzending) Tuner → OFF

Opmerking:

- Met externe apparatuur worden Pioneer producten bedoeld (ook wanneer die in de toekomst verkrijgbaar zullen zijn) die, alhoewel ze niet geschikt zijn als signaalbron, wel geschikt zijn om in zeker mate via dit toestel aangestuurd te worden. Dit product is in staat om twee externe apparatuur aan te sturen, alhoewel er voor zowel extern apparaat 1 als extern apparaat 2 alleen maar "External" op het display zal verschijnen. Wanneer er twee externe apparatuur aangesloten zijn, stelt dit product automatisch in welk extern apparaat 1 en welk extern apparaat 2 zal worden genoemd.
- De bron verandert in de volgende gevallen niet als aangegeven:
 - * Wanneer er geen apparaat corresponderend met een signaalbron is aangesloten op dit product.
 - * Er is geen CD in dit toestel geplaatst.
 - * Er is geen magazijn in de Multi CD-speler geplaatst.
 - * Er is geen magazijn in de Multi DVD-speler geplaatst.
 - * AUX (externe ingang) is op OFF gesteld. (Zie blz. 20.)
- Wanneer de blauw/witte draad van dit product aangesloten wordt op de bedieningsaansluiting van het Auto-antenne relais, zal de Auto-antenne tevoorschijn komen wanneer dit product aan wordt gezet. Om de antenne weer in te trekken dient u de signaalbron uit te zetten.

2. Verhoog of verlaag het volume.

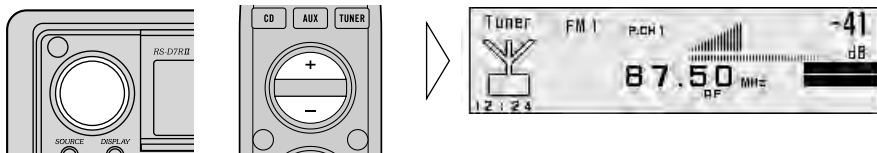

Het display toont “--- dB” t/m “00 dB”.

Uitschakelen van de stroom

• Schakel de bron uit.

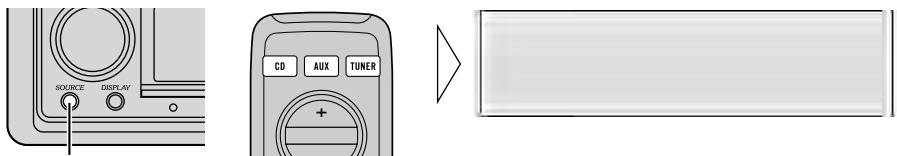

Houd 1 seconde ingedrukt

■ Hoofdtoestel

Om alle signaalbronnen uit te schakelen, dient u de SOURCE toets tenminste 1 seconde ingedrukt te houden.

■ Afstandsbediening

Druk op de toets en schakel de gewenste signaalbron uit.

CD toets : Ingebouwde CD-speler → Multi CD-speler → DVD-speler → OFF

AUX toets : Extern apparaat 1 → Extern apparaat 2 → AUX → OFF

TUNER toets : TV → Tuner → DAB (Digital Audio Uitzending) Tuner → OFF

Basisbediening van de tuner

U kunt de alternatieve frequentiefunctie (AF) activeren (ON) of uitschakelen (OFF). Voor het normaal afstemmen moet de AF functie zijn uitgeschakeld. (Zie blz. 30.)

Handmatig en automatisch afstemmen

- U kunt de gewenste afstemmethode kiezen overeenkomstig de tijd dat u de ◀/▶ toetsen indrukt.

Handmatig afstemmen (stap-voor-stap)	0,5 seconden of korter
Automatisch afstemmen	0,5 seconden of langer

Opmerking:

- Als u de toets langer dan 0,5 seconden ingedrukt houdt, kunt u zenders overslaan. Het automatisch afstemmen start zodra u de toets loslaat.
- Stereo-indicator "◉" licht op wanneer er op een stereo-uitzending wordt afgestemd.

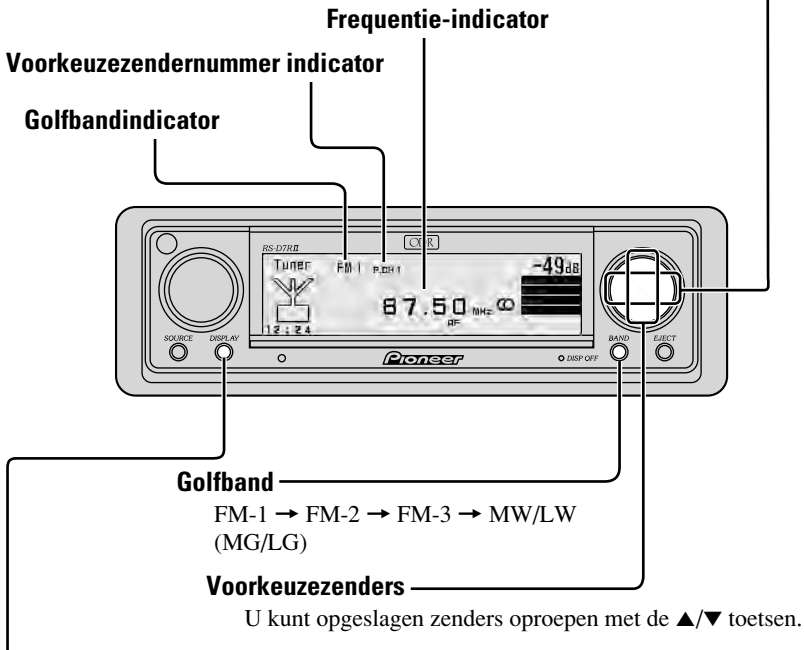

Veranderen van het display

Door iedere druk op de DISPLAY toets verandert het display in de volgende volgorde:

Programmazendernaam
PTY-label



Programmazendernaam
Frequentie

Bediening via het tuner-instelscherm

Openen van het tuner-instelscherm

1. Doe de schuif van de afstandsbediening open.
Hiermee schakelt u over naar het tuner-instelscherm.
2. Selecteer de gewenste functie door een van de FUNCTION toetsen 1 t/m 6 in te drukken.

■ Tuner-instelscherm

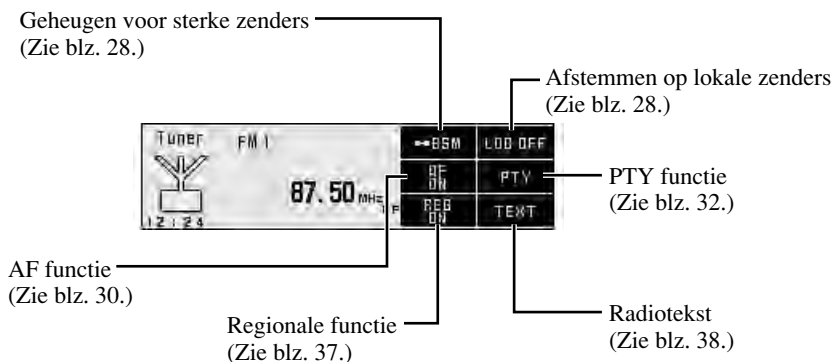

Verlaten van het tuner-instelscherm

- Om terug te keren naar het tunerschermb, dient u de schuif van de afstandsbediening dicht te doen.

Bediening van elk van de functies

Geheugen voor sterke zenders

Met de BSM functie worden automatisch de sterkste zenders in het geheugen vastgelegd.

- **Houd FUNCTION toets 1 twee seconden ingedrukt op het tuner-instelscherm om de geheugen voor sterke zenders (BSM) functie aan te zetten.**

De zenders met de sterkste signalen zullen worden opgeslagen onder de FUNCTION toetsen 1 t/m 6 op volgorde van hun signaalsterkte.

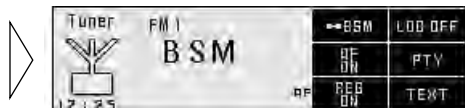

- **Om dit proces te annuleren, dient u nog eens op FUNCTION toets 1 te drukken voor het opslaan in het geheugen is afgelopen.**

Afstemmen op lokale zenders

Met de lokale functie geactiveerd (de "LOC.S" indicator verschijnen) kunt u uitsluitend op zenders met sterke signalen afstemmen.

- **Druk op FUNCTION toets 2 op het tuner-instelscherm om de gevoeligheid voor lokale zenders in te stellen.**

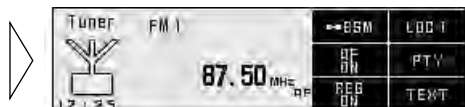

De gevoeligheid voor lokale zenders verandert als volgt:

FM : LOC 1 → LOC 2 → LOC 3 → LOC 4 → LOC OFF

MW/LW (MG/LG) : LOC 1 → LOC 2 → LOC OFF

Opmerking:

- Met de LOC 4 instelling kunnen uitsluitend de sterkste zenders worden ontvangen. Met een lagere instelling kunt u respectievelijk zwakkere zenders ontvangen.

Overschakelen naar het voorkeuzezender-scherm

- Druk op de SHIFT toets op het tuner-instelscherm.

Hiermee schakelt u over naar het voorkeuzezender-scherm en kunt u zenders gaan voorprogrammeren.

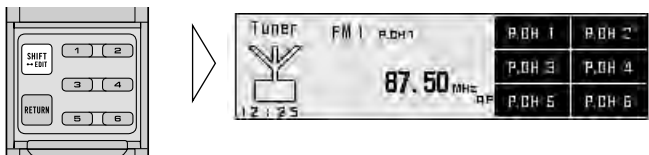

- Druk nog eens op de SHIFT toets om terug te keren naar het tuner-instelscherm.

Voorkeuzezenders

U kunt radiozenders opslaan onder de FUNCTION toetsen 1 t/m 6 zodat u ze later met een eenvoudige druk op de bijbehorende toets weer kunt oproepen.

■ Radiozender voorkeuze-geheugen

- Houd FUNCTION toetsen 1 t/m 6 twee seconden ingedrukt op het voorkeuzezender-scherm om de radiozenders onder de corresponderende toetsen op te kunnen slaan.



■ Oproepen van een voorkeuzezender

- Druk op een van de FUNCTION toetsen 1 t/m 6 op het voorkeuzezender-scherm om de zender die daaronder is opgeslagen op te roepen.

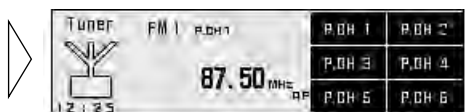

Opmerking:

- U kunt maximaal 18 FM zenders (6 voor FM-1, FM-2 en FM-3) en 6 MW/LW (MG/LG) zenders in het geheugen als voorkeuzezenders vastleggen.

Wat is RDS?

RDS (Radio Data System) is een systeem waarbij tezamen met de normale FM signalen ook andere data worden uitgezonden. Deze data, die u overigens niet kunt horen, leveren een aantal extra functies waarmee bijvoorbeeld de naam van de zender of het programma en het programmatype op het display kan worden getoond, gemakkelijk verkeersinformatie kan worden ontvangen en automatisch op een zender die een bepaald programma uitzendt kan worden afgestemd. Middels RDS wordt vooral het afstemmen aanzienlijk vereenvoudigd.

Opmerking:

- Niet alle zenders maken van RDS gebruik.
- RDS-functies, zoals AF (Alternative Frequencies search) en TA (Traffic Announcement standby) werken uitsluitend wanneer op een RDS-zender is afgestemd.

Alternatieve frequentie functie

Met de alternatieve frequentie (AF) functie wordt naar andere frequenties in hetzelfde netwerk als de zender waarop momenteel is afgestemd gezocht. Er wordt automatisch naar een van deze frequenties overgeschakeld indien het signaal via deze frequentie sterker is wanneer de ontvangst van de zender waarop is afgestemd bijvoorbeeld verslechtert. Met deze functie blijft een goede ontvangst van een bepaald programma indien mogelijk dus gegarandeerd.

Opmerking:

- Met de AF functie geactiveerd en de “AF” indicator opgelicht wordt uitsluitend op RDS-zenders afgestemd wanneer u de functie voor het automatisch afstemmen of de BSM functie gebruikt.
- Wanneer u een voorkeuzender oproept wordt mogelijk naar een andere alternatieve frequentie (AF) voor deze zender gezocht. (Uitsluitend mogelijk bij gebruik van voorkeuzenders van de FM-1 en FM-2 golfbanden.) Er zal geen voorkeuzendernummer op het display verschijnen indien de RDS-data van de ontvangen zender verschillen van de data van de voorkeuzender.
- Het geluid wordt mogelijk tijdelijk onderbroken wanneer door de AF functie naar een andere frequentie wordt overgeschakeld.
- De “AF” indicator knippert wanneer op een zender is afgestemd die geen gebruik van RDS maakt.
- U kunt de AF functie voor iedere FM golfband onafhankelijk activeren of uitschakelen.

Activeren en uitschakelen van de AF functie

Bij het verlaten van de fabriek is de functie geactiveerd.

- **Druk op FUNCTION toets 3 op het tuner-instelscherm om de AF functie aan of uit te zetten wanneer u in een FM band bent.**

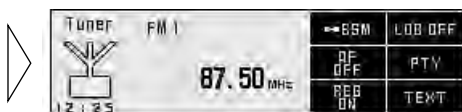

PI zoekfunctie

Met deze functie zoekt de tuner naar een andere frequentie waarop hetzelfde programma wordt uitgezonden. “PI Seek” wordt op het display getoond en het volume wordt tijdelijk gedempt tijdens het PI zoeken. Na het PI zoeken wordt weer het oorspronkelijke volume ingesteld, ongeacht of het PI zoeken geslaagd is of niet. De voorgaande frequentie wordt weer ingesteld indien er geen andere frequentie werd gevonden.

PI zoeken

Het PI zoeken start automatisch indien de tuner geen geschikte alternatieve frequentie vindt of het signaal te zwak voor een goede ontvangst is.

Automatisch PI zoeken (voor voorkeuzezenders)

Wanneer voorkeuzezenders niet kunnen worden opgeroepen als u bijvoorbeeld een lange reis maakt, kunt u het automatisch PI zoeken activeren.

De functie is bij het verlaten van de fabriek uitgeschakeld.

Opmerking:

- Zie “Instellen van het toestel voor het eerste gebruik” voor details aangaande het activeren en uitschakelen van de automatische PI zoekfunctie (ON/OFF).

Programmatype functie

PTY zoeken zal worden uitgevoerd op de programmatypes zoals vermeld in de PTY lijst (de programmatypes zijn: News&Inf, Popular, Classics, Others). Met deze functie wordt tevens automatisch op noodberichten (PTY Alarm) afgestemd indien deze worden uitgezonden.

Opmerking:

- U hoeft de instellingen voor het PTY zoeken niet nogmaals te maken indien deze reeds zijn ingesteld. Voer na het overschakelen naar de instelfunctie voor het PTY zoeken in stap 1 eenvoudigweg stap 3 voor het zoeken uit.

Zoeken van de PTY

1. Druk op **FUNCTION** toets 4 op het tuner-instelscherm om over te schakelen naar het PTY zoekscherm.



2. Selecteer een van de programmatypes met de ◀/▶ toetsen.

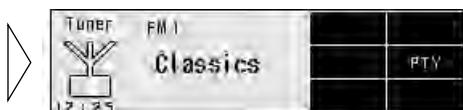

3. Druk op de ▲ toets om het PTY zoeken te laten beginnen.



De tuner zoekt naar een zender die een programma van het gekozen type uitzendt.

- Druk op de ▼ toets om het PTY zoeken te annuleren.

Opmerking:

- Het programma van sommige zenders is mogelijk verschillend van de PTY code die wordt uitgezonden.
- “NOT FOUND” wordt ongeveer 2 seconden op het display getoond en de voorgaande zender wordt weer ingesteld indien er geen zender kan worden gevonden die overeenkomt met het gekozen programmatype.

Instelling voor het onderbreken voor nieuwsprogramma's

U kunt de automatische ontvangst van PTY nieuwsprogramma's activeren of uitschakelen. Wanneer het nieuwsprogramma is afgelopen, wordt de ontvangst van het vorige programma hervat.

- **Activeer de onderbreking of schakel deze uit.**

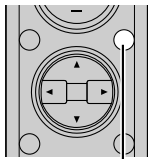

Houd 2 seconden ingedrukt

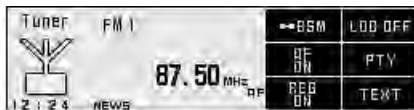

Opmerking:

- Wanneer de "N" van de "NEWS" indicator wordt getoond, betekent dit dat u de aankondiging-ondersteuning heeft geselecteerd.
- Wanneer "►" links van de indicator wordt getoond, betekent dit dat een nieuwsprogramma wordt ontvangen.

PTY alarm

PTY alarm is een speciale programmatypecode voor noodberichten, bijvoorbeeld natuurrampen. "ALARM" licht op wanneer de tuner een alarmcode ontvangt. De uitzending wordt ontvangen en het volume wordt naar het vooraf bepaalde niveau voor verkeersinformatie (TA) gesteld. Het toestel schakelt weer naar de voorgaande bron wanneer de speciale informatie is afgelopen.

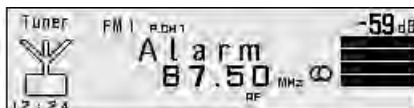

Uitschakelen van berichten

- **Druk tijdens ontvangst van het bericht op de TA toets om de ontvangst te stoppen en weer naar de voorgaande bron terug te schakelen.**

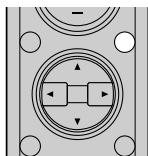

PTY lijst

Breed	Smal	Details
News&Inf	News	Nieuws.
	Affairs	Actualiteiten.
	Info	Algemene informatie en advies.
	Sport	Sportprogramma's.
	Weather	Weerberichten en meteorologische informatie.
	Finance	Financiën, aandelen- en beursberichten.
Popular	Pop Mus	Populaire muziek.
	Rock Mus	Moderne muziek.
	Easy Mus	"Easy listening" muziek.
	Oth Mus	Overige muziekgenres.
	Jazz	Programma's met en over jazzmuziek.
	Country	Programma's met en over country-muziek.
	Nat Mus	Programma's met nationale muziek.
	Oldies	Programma's met oudere muziek, "oldies".
	Folk Mus	Programma's met folk-muziek.
Classics	L. Class	Lichte klassieke muziek.
	Classic	Zwaardere klassieke muziek.
Others	Educate	Educatieve programma's.
	Drama	Radio-hoorspelen en series.
	Culture	Programma's over nationale of regionale cultuur.
	Science	Programma's over natuur, wetenschap en techniek.
	Varied	Gevarieerd entertainment.
	Children	Kinderprogramma's.
	Social	Programma's over sociale zaken.
	Religion	Religieuze programma's of diensten.
	Phone In	Programma's gebaseerd op inkomende telefoongesprekken.
	Touring	Reisprogramma's, echter geen informatie over verkeersfiles, etc.
	Leisure	Programma's over vrije tijd, hobbies.
Document	Documentaires.	

Verkeersinformatie standbyfunctie

Met de TA (standbyfunctie voor verkeersinformatie) kunt u automatisch verkeersinformatie ontvangen, ongeacht welke bron is ingeschakeld. De TA functie kan voor ofwel een TP zender (een zender die verkeersinformatie uitzendt) ofwel een “enhanced other network” TP zender (een zender die informatie heeft over verkeersinformatiezenders) worden geactiveerd.

Activeren en uitschakelen van de TA functie

1. Stem op een TP of “enhanced other network” TP zender af.

De TP indicator “TRAFFIC” licht op wanneer de tuner afgestemd is op een TP station of op een “enhanced other network” TP zender.

2. Activeer de TA functie.

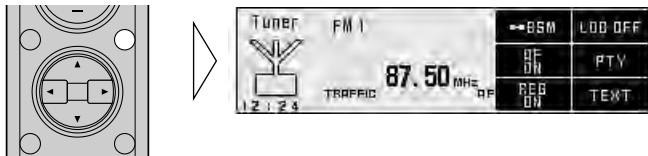

De “▶TRAFFIC” indicator licht op ten teken dat de tuner wacht op verkeersinformatie.

Opmerking:

- Als u de TA functie heeft ingeschakeld terwijl u noch op een TP, noch op een “enhanced other network” TP had afgestemd, zal alleen de “T” van de “TRAFFIC” indicator verschijnen.

Herhaal de bovenstaande handeling om de TA functie uit te schakelen wanneer u geen verkeersinformatie wilt beluisteren.

Opmerking:

- Het toestel schakelt als de verkeersinformatie is afgelopen weer naar de voorgaande bron.
- De TA functie kan vanuit andere bronnen dan de tuner worden geactiveerd indien de FM golfband daarvoor was ingesteld. Het schakelen is niet mogelijk indien de MW/LW (MG/LG) golfband het laatst was ingesteld.
- Indien de FM golfband het laatst was ingesteld kunt u door de TA functie te activeren ook andere afstemfuncties bedienen tijdens het beluisteren van andere bronnen dan de tuner.
- Er wordt uitsluitend op TP of “enhanced other network” TP zenders afgestemd met de automatische afstemfunctie als de “▶TRAFFIC” of “T” indicator is opgelicht.
- Wanneer de “▶TRAFFIC” of “T” indicator is opgelicht worden met de BSM functie uitsluitend TP of “enhanced other network” TP zenders vastgelegd.

Uitschakelen van verkeersinformatie

- Druk tijdens ontvangst op de TA toets om de verkeersinformatie uit te schakelen en weer de voorgaande bron te beluisteren.

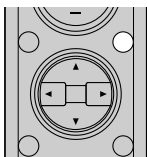

De verkeersinformatie wordt uitgeschakeld maar de TA functie blijft geactiveerd totdat u nogmaals op de TA toets drukt.

Regelen van het volume voor verkeersinformatie

Bij aanvang van verkeersinformatie wordt het volume automatisch op het vooraf bepaalde niveau gesteld zodat u de informatie duidelijk hoort.

- Verander het volume indien nodig tijdens de verkeersinformatie.

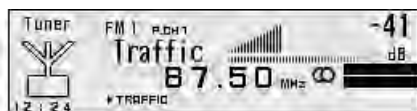
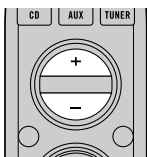

Het nieuwe volumeniveau wordt in het geheugen vastgelegd, en een volgende verkeersinformatie-uitzending zal met dit niveau worden weergegeven.

TP alarmfunctie

Ongeveer 30 seconden nadat de “▶TRAFFIC” indicator veranderd is in alleen een “T” vanwege een zwak signaal, zal er 5 seconden lang een piep klinken om u eraan te herinneren dat u moet afstemmen op een andere TP of “enhanced other network” TP zender.

- Stem op een andere TP of “enhanced other network” TP zender af indien u de tuner beluistert.

Als er een andere signaalbron is ingesteld dan de tuner, zal de tuner automatisch 10 (of 30)* seconden nadat de “▶TRAFFIC” indicator veranderd is in alleen een “T”, de sterkste TP zender in het huidige gebied opzoeken.

* Tijd voordat het zoeken start.

TA functie geactiveerd	10 seconden
TA, AF functie geactiveerd	30 seconden

Regionale functie

Wanneer AF gebruikt wordt om de tuner automatisch opnieuw af te stemmen, zal de regionale functie de keuze beperken tot stations die regionale programma's uitzenden.

Opmerking:

- Regionale programma's en netwerken zijn afhankelijk van het land verschillend georganiseerd. (De programma's kunnen bijvoorbeeld per uur, provincie of zendgebied verschillen.)
- Het voorkeuzezendernummer op het display verandert mogelijk wanneer de tuner op een regionale zender afstemt die verschillend is van de zender waarop eerst was afgestemd.

Inschakelen van de regionale functie

De regionale functie kan apart voor elke FM band worden ingeschakeld.

- **Druk op FUNCTION toets 5 op het tuner-instelscherm om de regionale functie aan of uit te zetten.**

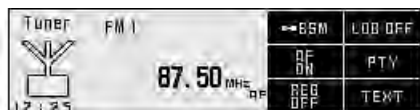

Radiotekst

Deze tuner is in staat radiotekst gegevens die worden uitgezonden door RDS zenders op het display weer te geven, zoals bijvoorbeeld informatie over de zender, de titel van het liedje dat wordt uitgezonden en de naam van de uitvoerende artiest.

Opmerking:

- De “RT” indicator licht op wanneer er radiotekst gegevens ontvangen worden.
- De tuner slaat automatisch de drie laatst ontvangen radiotekst uitzendingen op in het geheugen, waarbij de tekst van de minst recente uitzending wordt vervangen door nieuwe tekst wanneer deze wordt ontvangen.
- U kunt de gegevens van maximaal zes radiotekst uitzendingen opslaan onder de FUNCTION toetsen 1 t/m 6.

Radiotekst display

1. Druk op FUNCTION toets 6 op het tuner-instelscherm om over te schakelen naar het radiotekst display.



Opmerking:

- Wanneer er op dit moment geen radiotekst wordt ontvangen, zal de aanduiding “NO TEXT” (geen tekst) worden getoond.

2. Oproepen uit het geheugen van de laatste drie radiotekst uitzendingen met de ◀/▶ toetsen.



Door op de toets te drukken wordt er door de vier radiotekst displays gebladerd.

- Druk op de RETURN toets om terug te keren naar het tuner-instelscherm.

Opmerking:

- Als de tuner geen radiotekst gegevens opgeslagen heeft, zal deze toets niet werken.

Opslaan in het geheugen van radiotekst

1. Voer de stappen 1 en 2 onder “Radiotekst display” uit en selecteer de radiotekst die u in het geheugen wilt opslaan.
2. Houd een van de FUNCTION toetsen 1 t/m 6 twee seconden ingedrukt om de ontvangen radiotekst onder de gebruikte toets op te slaan. (bijv. FUNCTION toets 4 twee seconden ingedrukt.)



Oproepen van voorgeprogrammeerde radiotekst

1. Schakel over naar het radiotekst display.
2. Druk op een van de FUNCTION toetsen 1 t/m 6 om de daaronder opgeslagen radiotekst op te roepen. (bijv. FUNCTION toets 4.)



Basisbediening van de ingebouwde CD-speler

Uitwerpen

Druk een keer op de EJECT/OPEN toets; het voorpaneel zal open gaan en de disc zal worden uitgeworpen.

In het geval het voorpaneel al open stond, kunt u gewoon de CD laten uitwerpen.

Opmerking:

- De CD-functie kan worden geactiveerd of uitgeschakeld met een CD in het toestel geplaatst. (Zie blz. 24.)
- Verwijder een CD na het uitwerpen. Een na het uitwerpen gedeeltelijk geplaatste CD kan worden beschadigd of valt mogelijk uit het toestel.
- U kunt de CD laten uitwerpen door EJECT/OPEN toets ingedrukt te houden nadat het voorpaneel geopend is wanneer het laden of uitwerpen van de CD niet naar behoren functioneert.

Fragmentnummer
indicator

Verstreken
weergavetijd indicator

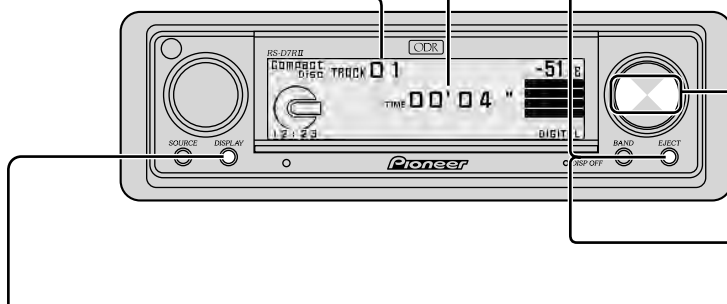

Veranderen van het display (uitsluitend voor CD's met CD TEXT)

Door iedere druk op de DISPLAY toets verandert het display in de volgende volgorde:

Verstreken weergavetijd ▶ Verstreken weergavetijd ▶ Verstreken weergavetijd ▶ Verstreken weergavetijd
Discititel Discartiest Fragmenttitel Fragmentartiest

Als de tekst langer is dan 20 tekens, kunt u de rest van de tekst over het display laten schuiven door de DISPLAY toets 2 seconden ingedrukt te houden.

Opmerking:

- Een CD TEXT disc is een CD waarop ook tekst-informatie is vastgelegd, zoals de titel van de schijf, de naam van de uitvoerende artiest en de namen van de diverse fragmenten.
- Als bepaalde tekstgegevens niet op een CD TEXT vastgelegd zijn, zal er "No ~" (bijv. "No Title") getoond worden.

Fragmentzoeken en snel voor- en achterwaarts

- U kunt de functie voor het fragmentzoeken en versneld voor- en achterwaarts kiezen overeenkomstig de tijd dat u de ◀/▶ toets indrukt.

Fragmentzoeken	0,5 seconden of korter
Snel voor- en achterwaarts	Houd ingedrukt

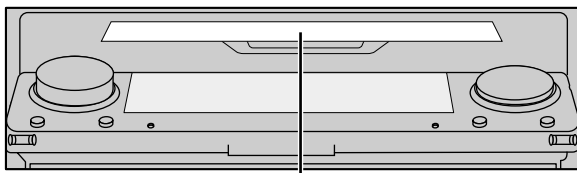

CD-houder

Als er een CD in het toestel gedaan is, zal het voorpaneel zich automatisch sluiten.

U kunt één standaard 12 cm of 8 cm (“single”) CD in de houder plaatsen. Gebruik geen adapter voor het plaatsen van een 8 cm CD.

Opmerking:

- Controleer of de CD juist met de opnamekant omlaag is geplaatst indien de CD niet geheel kan worden geladen of weergave niet mogelijk is. Druk op de EJECT/OPEN toets en controleer de CD op beschadiging alvorens deze juist te plaatsen.
- Er zal een foutmelding (bijvoorbeeld “ERROR-14”) op het display verschijnen wanneer de ingebouwde CD-speler niet juist functioneert. Zie “Foutmeldingen voor de ingebouwde CD-speler” op blz. 77.
- Steek geen andere dingen dan CD’s in de CD-houder.

Openen

Houd de EJECT/OPEN toets 2 seconden ingedrukt als u het voorpaneel wilt openen zonder de CD te laten uitwerpen.

In het geval het voorpaneel al open stond, kunt u het op deze manier sluiten.



WAARSCHUWING:

- Gebruik niet met het voorpaneel geopend. Het open laten kan mogelijk letsel veroorzaken in geval van een ongeluk.

Bediening van het instelscherm voor de ingebouwde CD-speler

Openen van het instelscherm voor de ingebouwde CD-speler

1. Doe de schuif van de afstandsbediening open.

Hiermee schakelt u over naar het instelscherm voor de ingebouwde CD-speler.

2. Selecteer de gewenste functie door een van de FUNCTION toetsen 1, 2, 3, 4 en 6 in te drukken.

■ **Instelscherm voor de ingebouwde CD-speler**

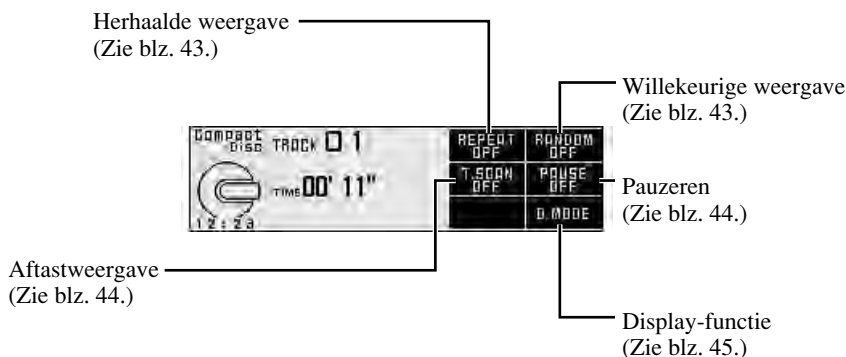

Verlaten van het instelscherm voor de ingebouwde CD-speler

- Doe de schuif van de afstandsbediening dicht om terug te keren naar het instelscherm voor de ingebouwde CD-speler.

Bediening van elk van de functies

Herhaalde weergave

Met deze functie kunt u het spelende fragment herhalen.

- Druk op **FUNCTION** toets 1 op het instelscherm voor de ingebouwde CD-speler om de herhaalde weergave aan of uit te zetten.

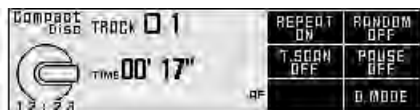

Opmerking:

- De herhaalde weergave wordt automatisch uitgeschakeld wanneer u het fragment zoeken of versneld voor- of achterwaarts start.

Willekeurige weergave

Met deze functie worden de fragmenten kris-kras door elkaar, in een willekeurige volgorde weergegeven.

- Druk op **FUNCTION** toets 2 op het instelscherm voor de ingebouwde CD-speler om de willekeurige weergave aan of uit te zetten.

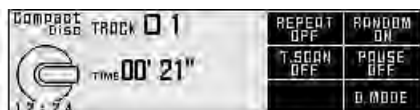

Aftastweergave

Met deze functie worden de eerste 10 seconden van ieder fragment van de CD, op volgorde weergegeven.

1. Druk op **FUNCTION** toets 3 op het instelscherm voor de ingebouwde CD-speler om de aftastweergave aan te zetten.

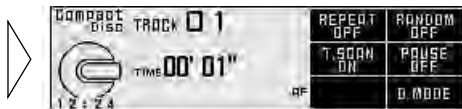

2. Wanneer u het gewenste fragment gevonden heeft, kunt u de aftastweergave weer annuleren met **FUNCTION** toets 3.

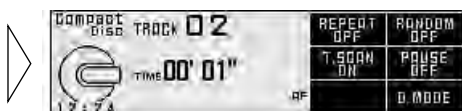

Opmerking:

- De aftastweergave wordt automatisch gestopt nadat alle fragmenten van de CD zijn afgetast.

Pauzeren

Hiermee pauzeert u het op dit moment weergegeven fragment.

- Druk op **FUNCTION** toets 4 op het instelscherm voor de ingebouwde CD-speler om de pauze aan of uit te zetten.

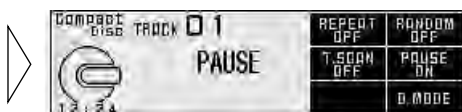

Veranderen van de display-functie

- Druk op **FUNCTION** toets 6 op het instelscherm voor de ingebouwde CD-speler om de display-functie als volgt heen en weer te schakelen:

Normaal display ↔ Eenvoudig display



Invoeren van een CD-titel

U kunt maximaal 48 titels voor CD's in de ingebouwde CD-speler opslaan. (Zie "Invoeren van een CD-titel" op blz. 51, onder "Bediening Multi CD-speler".)

Opmerking:

- Als de titels voor 48 discs ingevoerd zijn, zullen de ingevoerde gegevens voor een nieuwe disc de oudste gegevens overschrijven.
- Als u een Multi CD-speler aansluit, kunt u disctitels invoeren voor maximaal 100 discs.
- U kunt geen gebruik maken van deze functie wanneer u een CD TEXT schijf afspeelt op dit toestel.

Basisbediening van de Multi CD-speler

Dit product kan een Multi CD-speler te bedienen (los verkrijgbaar).

Fragmentzoeken en snel voor- en achterwaarts

- U kunt de functie voor het fragmentzoeken en versneld voor- en achterwaarts kiezen overeenkomstig de tijd dat u de ◀/▶ toetsen indrukt.

Fragmentzoeken	0,5 seconden of korter
Snel voor- en achterwaarts	Houd ingedrukt

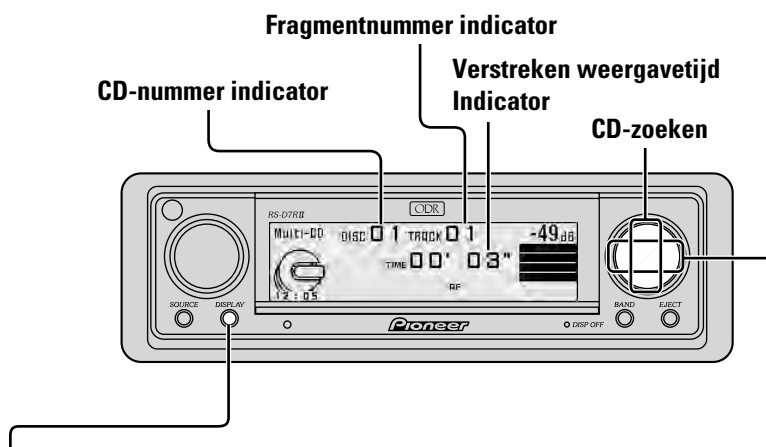

Veranderen van het display (Bij weergave van een voor CD TEXT geschikte CD met een voor CD TEXT geschikte Multi CD-speler)

Door iedere druk op de DISPLAY toets verandert het display in de volgende volgorde:

Verstreken weergavetijd ▶ Verstreken weergavetijd ▶ Verstreken weergavetijd ▶ Verstreken weergavetijd
Discititel Discartiest Fragmenttitel Fragmentartiest

Als de tekst langer is dan 20 tekens, kunt u de rest van de tekst over het display laten schuiven door de DISPLAY toets 2 seconden ingedrukt te houden.

Opmerking:

- Een CD TEXT disc is een CD waarop ook tekst-informatie is vastgelegd, zoals de titel van de schijf, de naam van de uitvoerende artiest en de namen van de diverse fragmenten.
- Als bepaalde tekstgegevens niet op een CD TEXT vastgelegd zijn, zal er "No ~" (bijv. "No Title") getoond worden.

Bediening van het instelscherm voor een Multi CD-speler

Openen van het instelscherm voor een Multi CD-speler

1. Doe de schuif van de afstandsbediening open.

Hiermee schakelt u over naar het instelscherm voor een Multi CD-speler.

2. Selecteer de gewenste functie door een van de FUNCTION toetsen 1 t/m 6 in te drukken.

■ Instelscherm voor een Multi CD-speler

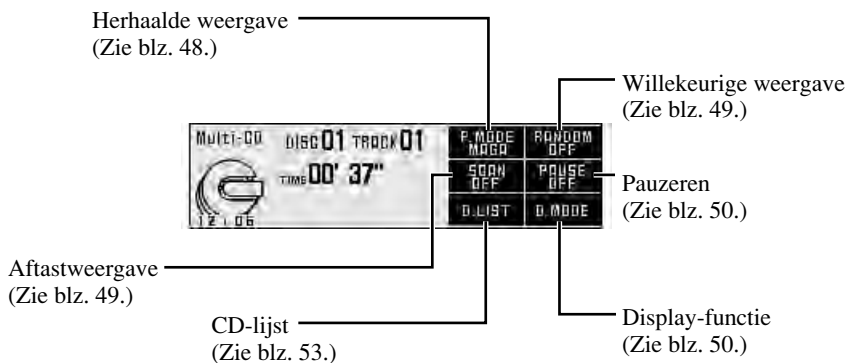

Verlaten van het instelscherm voor de Multi CD-speler

- Doe de schuif van de afstandsbediening dicht om terug te keren naar het instelscherm voor een Multi CD-speler.

Bediening van elk van de functies

Herhaalde weergave

Er zijn drie afspeelbereiken: u kunt een fragment laten herhalen, een hele CD of de inhoud van het hele magazijn van een Multi CD-speler. De basisinstelling is voor het herhalen van de CD's in één Multi CD-speler.

- **Druk op FUNCTION toets 1 op het instelscherm voor een Multi CD-speler om het bereik voor de herhaalde weergave als volgt te schakelen:**



MAGA → REPEAT → D.REPEAT

■ Weergavefunctie

Display	Weergavebereik
MAGA	Herhalen van één Multi CD-speler
REPEAT	Herhalen van één fragment
D.REPEAT	Herhalen van één CD

Opmerking:

- Als u andere discs kiest tijdens de herhaalde weergave, zal het bereik van de herhaalde weergave veranderen in herhaalde weergave van de hele inhoud van de Multi CD-speler.
- Als u gaat zoeken naar een fragment of snel vooruit of terug gaat zoeken tijdens herhaalde weergave van een enkel fragment, zal het bereik van de herhaalde weergave veranderen in herhaalde weergave van de hele CD.

Willekeurige weergave

Het met de beschreven “Herhaalde weergave” op bladzijde 48 ingestelde bereik wordt voor willekeurige weergave gebruikt.

- **Druk op FUNCTION toets 2 op het instelscherm voor een Multi CD-speler om de willekeurige weergave aan of uit te zetten.**

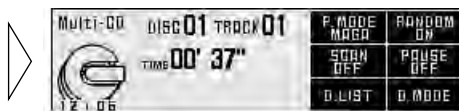

Kies eerst het bereik voor de herhaalde weergave volgens de beschreven handelingen voor het kiezen van de “Herhaalde weergave” op bladzijde 48, en activeer dan de willekeurige weergavefunctie voor de Multi CD-speler.

Opmerking:

- De herhaalde weergave van een enkel fragment verandert in de herhaalde weergave van de hele disc wanneer u de willekeurige weergave inschakelt.

Aftastweergave

Bij herhaalde weergave van hele CD's, zal het begin van elk fragment op de gekozen CD ongeveer 10 seconden lang ten gehore worden gebracht. Bij herhaalde weergave van CD-speler, zal het begin van het eerste fragment van elke CD ongeveer 10 seconden worden afgespeeld.

1. **Druk op FUNCTION toets 3 op het instelscherm voor een Multi CD-speler om de aftastweergave aan te zetten.**

Kies eerst het bereik voor de willekeurige weergave volgens de beschreven handelingen voor het kiezen van de “Herhaalde weergave” op bladzijde 48, en activeer dan de aftastweergave functie voor de Multi CD-speler.

2. **Wanneer u het gewenste fragment (of de gewenste disc) gevonden heeft, kunt u de aftastweergave weer annuleren met FUNCTION toets 3.**

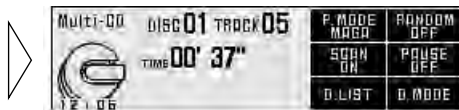

Display	Weergavebereik
T. Scan	Herhalen van één CD
D. Scan	Herhalen van één Multi CD-speler

Opmerking:

- De aftastweergave wordt automatisch gestopt nadat alle fragmenten van de CD zijn afgetast.
- De herhaalde weergave van een enkel fragment verandert in de herhaalde weergave van de hele disc wanneer u de aftastweergave inschakelt.

Pauzeren

Hiermee pauzeert u het op dit moment weergegeven fragment.

- Druk op **FUNCTION** toets 4 op het instelscherm voor een Multi CD-speler om de pauze aan of uit te zetten.

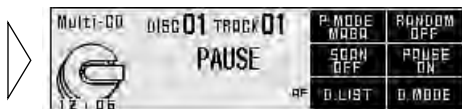

Veranderen van de display-functie

- Druk op **FUNCTION** toets 6 op het instelscherm voor een Multi CD-speler om de display-functie als volgt heen en weer te schakelen:

Normaal display ↔ Eenvoudig display

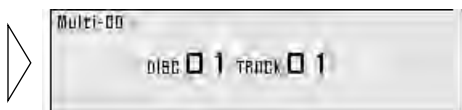

Discnummer zoeken

U kunt direct discs selecteren met de **FUNCTION** toetsen 1 t/m 6. Druk op de toets met het nummer van de disc waar u naar wilt luisteren.

1. Druk op de **SHIFT** toets op het instelscherm voor een Multi CD-speler.

Hiermee schakelt u over naar het discnummer zoekscherm en kunt u de gewenste disc selecteren.

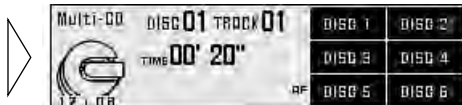

2. Selecteer de gewenste disc met de **FUNCTION** toetsen 1 t/m 6.

- Wanneer er een 12-disc Multi CD-speler is aangesloten en u een van de discs 7 t/m 12 wilt selecteren, dient u op het discnummer zoekscherm nog eens op de **SHIFT** toets te drukken.

CD-titel

Invoeren van een CD-titel

Met deze functie kunt u CD-titels van maximaal 20 letters voor maximaal 100 CD's invoeren. Voer titels in zodat u CD's gemakkelijk aan de hand van een titel voor bijvoorbeeld weergave kunt kiezen.

Opmerking:

- Afhankelijk van de gecombineerde Multi CD-speler kunt u titels invoeren van maximaal 10 tekens lang.

1. Start de weergave van de CD waarvoor u een titel wilt invoeren.

2. Houd op het instelscherm voor een Multi CD-speler de SHIFT toets twee seconden ingedrukt.

Hiermee schakelt u over naar het disc-titel invoerscherm.

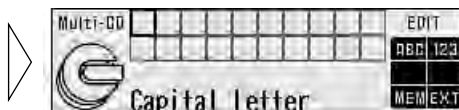

Opmerking:

- Als u de SHIFT toets twee seconden ingedrukt houdt op het discnummer zoekscherm of de disc-titellijst, zal er worden overgeschakeld naar het disc-titel invoerscherm.
- Wanneer u een CD TEXT CD afspeelt op een voor CD TEXT geschikte Multi CD-speler, kunt u niet naar deze functie overschakelen.
- Een CD TEXT disc is een CD waarop ook tekst-informatie is vastgelegd, zoals de titel van de schijf, de naam van de uitvoerende artiest en de namen van de diverse fragmenten.

3. Schakel de gewenste tekenset in met FUNCTION toets 1.

Door iedere druk op FUNCTION toets 1 verandert de tekenset in de volgende volgorde:

Bovenkast letters (Capital Letter),
cijfers en symbolen → Onderkast letters (Small Letter) → Europese letters (European Character)
bijvoorbeeld letters met accenten (bijvoorbeeld á, à, ã, ç)

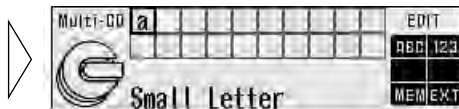

Opmerking:

- U kunt ook naar de functie voor cijfers en symbolen schakelen door op FUNCTION toets 2 te drukken.

4. Kies letters, cijfers en symbolen met de ▲/▼ toetsen.

Sla de invoerpositie over met de ► toets als u een spatie wilt invoeren.

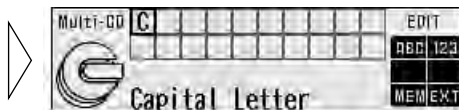

5. Verplaats de positie voor het invoeren naar links en rechts met de ◀/▶ toetsen.

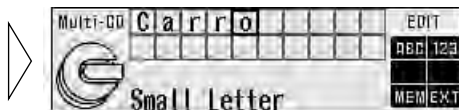

6. Wanneer u klaar bent met het invoeren van de titel, kunt u deze in het geheugen opslaan door op FUNCTION toets 5 te drukken.

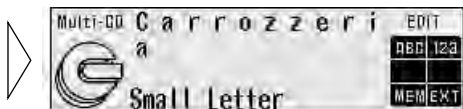

Opmerking:

- De titels blijven in het geheugen vastgelegd, ook nadat u de CD uit het magazijn haalt. De titels zullen later bij het terugplaatsen van de CD weer worden opgeroepen.
 - Als de titels voor 100 discs ingevoerd zijn, zullen de ingevoerde gegevens voor een nieuwe disc de oudste gegevens overschrijven.
- Druk op FUNCTION toets 6 om terug te keren naar het instelscherm voor een Multi CD-speler.

CD's kiezen via de CD-titellijst

Volg de procedure hieronder wanneer u een CD wilt afspelen waarvoor u zelf een titel heeft ingevoerd in de Multi CD-speler of wanneer u een CD TEXT CD wilt afspelen op een voor CD TEXT geschikte CD-speler.

1. Druk op **FUNCTION** toets **5** op het instelscherm voor een Multi CD-speler om over te schakelen naar de CD-titellijst.

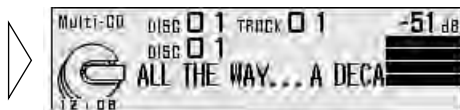

2. Kies de gewenste discitel met de ◀/▶ toetsen.

Wanneer er geen disc in het magazijn (disclade) zit, zal het bijbehorende discnummer automatisch worden overgeslagen.

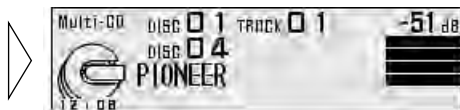

3. Speel de gewenste disc af met de ▲ toets.

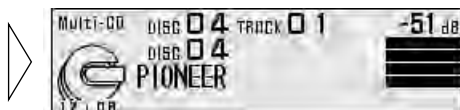

- Druk op de **RETURN** toets om terug te keren naar het instelscherm voor een Multi CD-speler.

Basisbediening DVD-speler

Dit product is in staat een DVD-speler te bedienen (los verkrijgbaar).

Hoofdstuk (fragment) zoeken en snel voor-en achterwaarts

- U kunt de functie voor het hoofdstuk (fragment) zoeken en versneld voor- en achterwaarts kiezen overeenkomstig de tijd dat u de ◀▶ toetsen indrukt.

Hoofdstuk (fragment) zoeken	0,5 seconden of korter
Snel voor- en achterwaarts	Houd ingedrukt

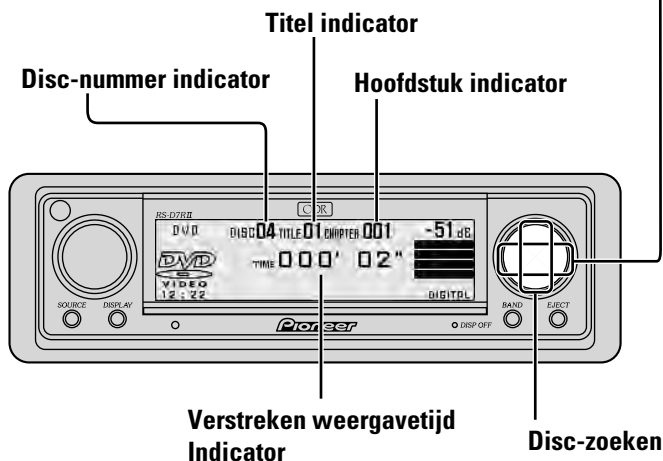

Opmerking:

- Wanneer dit product via een optische kabel is aangesloten op een DVD-speler, zal de aanduiding "DIGITAL" op het display verschijnen.

Bediening van het DVD instelscherm

Openen van het DVD instelscherm

1. Doe de schuif van de afstandsbediening open.
Hiermee schakelt u over naar het DVD instelscherm.
2. Selecteer de gewenste functie door op een van de FUNCTION toetsen 1 t/m 6 te drukken.

■ DVD instelscherm

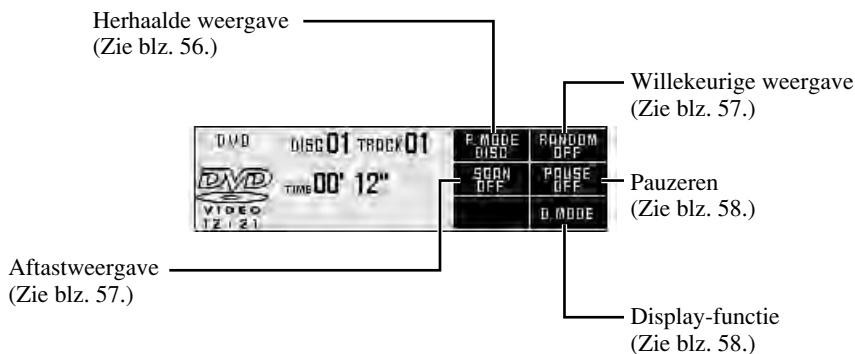

Verlaten van het DVD instelscherm

- Doe de schuif van de afstandsbediening dicht om terug te keren naar het DVD scherm.

Bediening van elk van de functies

Herhaalde weergave

Voor het bereik van herhaalde weergave kunt u kiezen uit het spelende hoofdstuk (fragment) titel of disc.

- **Druk op FUNCTION toets 1 op het instelscherm voor een DVD-speler om het bereik voor de herhaalde weergave als volgt te schakelen:**



Wanneer de DVD-speler een DVD afspeelt : DISC → CHAPTER → TITLE

Wanneer de DVD-speler een CD afspeelt : DISC → REPEAT

■ DVD

Display	Weergavebereik
DISC	Herhalen van één DVD
CHAPTER	Hoofdstuk herhalen
TITLE	Herhalen titel

■ Video-CD en CD

Display	Weergavebereik
DISC	Herhalen van één CD
REPEAT	Herhalen fragment

Opmerking:

- Als u andere discs selecteert tijdens herhaalde weergave, zal het bereik voor de herhaalde weergave overschakelen naar het herhalen van de disc.
- Als een hoofdstuk (fragment) zoekt of snel voor- en achterwaarts spoelt tijdens het herhalen van een titel of hoofdstuk, zal het bereik voor de herhaalde weergave overschakelen naar het herhalen van de disc.

Willekeurige weergave

Alleen mogelijk wanneer de DVD-speler CD's afspeelt.

Met deze functie worden de fragmenten kris-kras door elkaar, in een willekeurige volgorde weergegeven.

- Druk op **FUNCTION** toets 2 op het DVD instelscherm om de willekeurige weergave aan of uit te zetten.

Kies eerst het bereik voor de herhaalde weergave volgens de beschreven handelingen voor het kiezen van de "Herhaalde weergave" op bladzijde 56, en activeer dan de willekeurige weergavefunctie voor de DVD-speler.

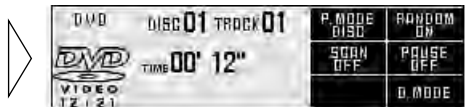

Afstastweergave

Alleen mogelijk wanneer de DVD-speler CD's afspeelt.

Met deze functie worden de eerste 10 seconden van ieder fragment van de CD, op volgorde weergegeven.

1. Druk op **FUNCTION** toets 3 op het DVD instelscherm om de afstastweergave aan te zetten.
2. Wanneer u het gewenste fragment gevonden heeft, kunt u de afstastweergave weer annuleren met **FUNCTION** toets 3.

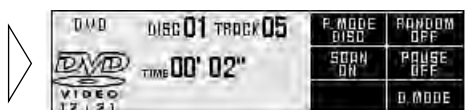
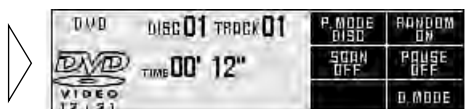

Opmerking:

- De afstastweergave wordt automatisch gestopt nadat alle fragmenten van de CD zijn afgetast.

Pauzeren

Hiermee pauzeert u het op dit moment weergegeven fragment.

- Druk op **FUNCTION** toets 4 op het DVD instelscherm om de pauze aan of uit te zetten.



Veranderen van de display-functie (D.MODE)

- Druk op **FUNCTION** toets 6 op het DVD instelscherm om de display-functie als volgt heen en weer te schakelen:

Normaal display ↔ Eenvoudig display

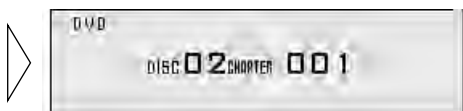

Discnummer zoeken

U kunt direct discs selecteren met de **FUNCTION** toetsen 1 t/m 6. Druk op de toets met het nummer van de disc waar u naar wilt luisteren.

1. Druk op de **SHIFT** toets op het DVD instelscherm.

Hiermee schakelt u over naar het discnummer zoekscherf en kunt u de gewenste disc selecteren.



2. Selecteer de gewenste disc met de **FUNCTION** toetsen 1 t/m 6.

Invoeren van een CD-titel

U kunt maximaal 100 titels voor CD's in de DVD-speler opslaan. (Zie "Invoeren van een CD-titel" op blz. 51, onder "Bediening Multi CD-speler".)

Opmerking:

- Als de titels voor 100 discs ingevoerd zijn, zullen de ingevoerde gegevens voor een nieuwe disc de oudste gegevens overschrijven.
- Met deze functie kunt u CD-titels van maximaal 10 letters invoeren.

Basisbediening DAB tuner

Dit product is in staat een DAB tuner te bedienen (los verkrijgbaar).

Kiezen van een ensemble of service

Wanneer u voor het eerst naar DAB schakelt wordt het automatisch afstemmen uitgevoerd om een DAB ensemble te vinden. (Het automatisch afstemmen of zoeken wordt op dezelfde manier uitgevoerd wanneer u van band wisselt.) Het automatisch afstemmen stopt wanneer een ensemble wordt ontvangen.

Kies de gewenste service	0,5 seconden of korter
Stem af op een hogere of lagere frequentie (ensemble)	0,5 seconden of langer*

* Door dezelfde toets in te drukken, wordt het afstemmen gestopt en schakelt het toestel standby voor ontvangst van deze ensemble-frequentie.

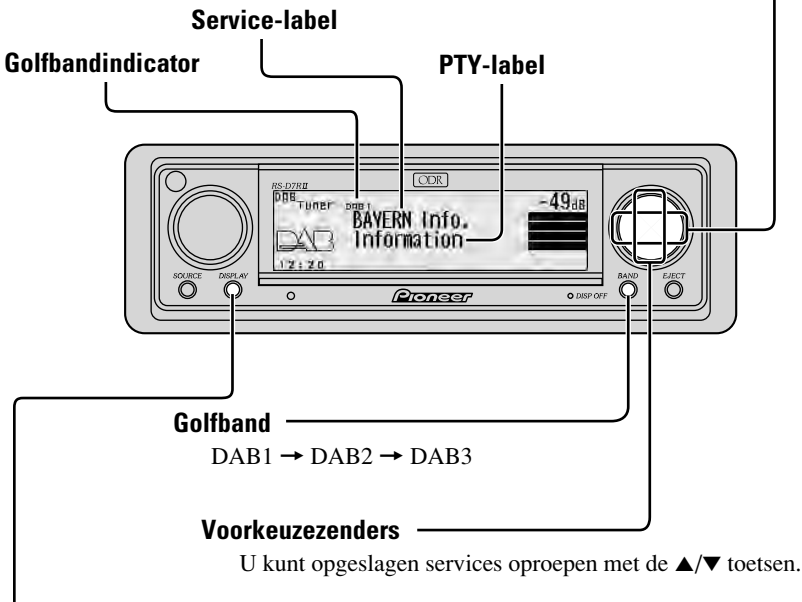

Veranderen van het display

Door iedere druk op de DISPLAY toets verandert het display in de volgende volgorde:

Service-label ▶ Service-label ▶ Service-label ▶ Dynamisch-label
PTY-label ▶ Servicecomponent-label ▶ Ensemble-label

Bediening van het DAB tuner instelscherm

Openen van het DAB tuner instelscherm

1. Doe de schuif van de afstandsbediening open.
Hiermee schakelt u over naar het DAB tuner instelscherm.
2. Selecteer de gewenste functie door op een van de FUNCTION toetsen 1 t/m 5 in te drukken.

■ DAB tuner instelscherm

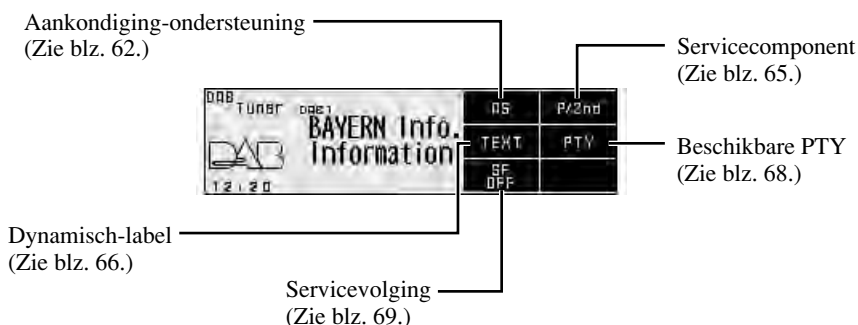

Opmerking:

- Wanneer u een GEX-P900DAB (II) heeft aangesloten op dit product, zijn de functies die u kunt bedienen anders. Raadpleeg voor meer details hieromtrent de handleiding van de GEX-P900DAB (II).

Verlaten van het DAB tuner instelscherm

- Doe de schuif van de afstandsbediening dicht om terug te keren naar het DAB tuner scherm.

Bediening van elk van de functies

Overschakelen naar het voorkeuzezender-scherm

- Druk op de SHIFT toets op het DAB tuner-instelscherm.

Hiermee schakelt u over naar het voorkeuzezender-scherm en kunt u zenders gaan voorprogrammeren.

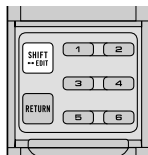

- Druk nog eens op de SHIFT toets om terug te keren naar het DAB tuner-instelscherm.

Voorkeuzezenders

U kunt services opslaan onder de FUNCTION toetsen 1 t/m 6 zodat u ze later met een eenvoudige druk op de bijbehorende toets weer kunt oproepen.

■ Radiozender voorkeuze-geheugen

- Houd FUNCTION toetsen 1 t/m 6 twee seconden ingedrukt op het voorkeuzezender-scherm om de services onder de corresponderende toetsen op te kunnen slaan.



■ Oproepen van een voorkeuzezender

- Druk op een van de FUNCTION toetsen 1 t/m 6 op het voorkeuzezender-scherm om de service die daaronder is opgeslagen op te roepen.



Opmerking:

- U kunt maximaal 18 services in het geheugen als voorkeuzezenders vastleggen.

Aankondiging-ondersteuningsfunctie

Ook bij het beluisteren van niet-DAB bronnen kunt u met de aankondiging-ondersteuningsfunctie automatisch de weergave laten onderbreken voor het beluisteren van aankondigingen. De oorspronkelijke bron wordt weer ingesteld nadat de aankondiging is beëindigd.

Bij het beluisteren van een DAB-uitzending kunt u de aankondigingsfunctie activeren of uitschakelen (ON/OFF), echter uitgezonderd voor noodberichten. De aankondigingsfunctie verandert als volgt:

Aankondiging die altijd actief is:

- Noodberichten (Alarm)

Aankondigingen die met de TA toets worden geactiveerd:

- Verkeersinformatie ("TRAFFIC" indicator)
- Transportinformatie ("TRAFFIC" indicator)

Aankondigingen die ingesteld kunnen worden via het DAB tuner instelscherm:

- Nieuws (News)
- Waarschuwingen/Service (Warning)
- Speciale evenementen (Special Event)
- Sport (Sports)
- Weerberichten (Weather)
- Evenementen (Event)
- Financiën (Finance)
- Informatie (Information)

■ Aankondigingen die met de TA toets worden geactiveerd

- **Druk op de TA toets op de afstandsbediening om de verkeers- en transportinformatie aan of uit te zetten.**



Door iedere druk op de TA toets wordt de aankondiging afwisselend geactiveerd en uitgeschakeld.

Opmerking:

- "►TRAFFIC" licht op wanneer u het servicecomponent heeft gekozen dat verkeersinformatie en transportinformatie ondersteunt.
- Wanneer de dienst-component geen verkeers- en transportberichten ondersteunt, zal alleen de "T" van "TRAFFIC" oplichten.
- Wanneer u naar een FM-uitzending aan het luisteren bent zal het aan of uit zetten van de RDS TA functie tegelijkertijd de DAB verkeers- en transportinformatie aan of uit zetten.

- **Druk tijdens de verkeersinformatie of transportinformatie op de TA toets om de weergave hiervan te stoppen en weer de oorspronkelijke bron te beluisteren.**

Opmerking:

- U kunt ook naar andere aankondigingen overschakelen. (Zie “Schakelen naar andere aankondigingen” op bladzijde 65.)

■ **TP alarmfunctie**

In de volgende gevallen zal de “▶TRAFFIC” indicator veranderd is in alleen een “T”, en hoort u na 30 seconden het TP alarm gedurende 10 seconden om u eraan te herinneren een servicecomponent te kiezen die wel verkeers- en transportinformatie ondersteunt.

- Wanneer de functie voor aankondiging van verkeersinformatie en transportinformatie is geactiveerd.
 - Wanneer de servicevolgingsfunctie is geactiveerd.
 - Wanneer dit toestel (tijdens DAB-ontvangst) niet goed een servicecomponent kan ontvangen dat verkeersinformatie en transportinformatie ondersteunt.
 - Wanneer het RDS-systeem van dit toestel geen TP of “enhanced other network” TP zender kan ontvangen.
- **Wanneer u naar een DAB uitzending aan het luisteren bent en het TP alarm gehoord heeft, dient u opnieuw af te stemmen op een service die DAB verkeers- en transportinformatie ondersteunt als u de mogelijkheid wilt blijven houden om deze te kunnen ontvangen.**

Wanneer u naar een andere signaalbron aan het luisteren bent, zal er 30 seconden nadat de “▶TRAFFIC” indicator veranderd is in alleen een “T”, automatisch gezocht gaan worden naar een servicecomponent in het huidige gebied die wel verkeers- en transportinformatie ondersteunt.

■ Instellen van aankondigingen via het DAB tuner instelscherm

1. Druk op **FUNCTION** toets 1 op het DAB tuner instelscherm om over te schakelen naar het aankondigingsondersteuning instelscherm.

2. Selecteer de gewenste aankondiging door op een van de **FUNCTION** toetsen 1 t/m 3 te drukken.

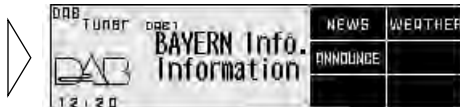

FUNCTION toets 1: “NEWS” (nieuws) aan/uit

FUNCTION toets 2: “WEATHER” (weer) aan/uit

FUNCTION toets 3: “ANNOUNCE” (aankondiging) aan/uit

Opmerking:

- Wanneer een van de aanduidingen “NEWS”, “WEATHER” of “ANNOUNCE” verschijnt, betekent dit dat de huidige servicecomponent de weergave van aankondigingen ondersteunt.
 - Wanneer alleen de beginletter van een van de aankondigingsindicatoren wordt getoond, betekent dit dat u deze aankondiging-ondersteuning heeft geselecteerd. (Bijv. de “N” van “NEWS”.)
 - Wanneer er links van een indicator “▶” verschijnt, betekent dit dat de aankondigingen die overeenkomen met de door u geselecteerde aankondiging-ondersteuning ook worden ondersteund door de huidige servicecomponent.
 - Wanneer ANNOUNCE is ingeschakeld, zullen ook “waarschuwingen/service”, “evenementen”, “speciale evenementen”, “financiën”, “sport” en “informatie” ook worden ingeschakeld.
- Druk op de **RETURN** toets om terug te keren naar het DAB tuner instelscherm.

■ Schakelen naar andere aankondigingen

U kunt naar andere aankondigingen schakelen indien er meerdere aankondigingen standby staan voor het onderbreken van de weergave en u momenteel naar een aankondiging luistert.

- Schakel naar de volgende aankondiging.

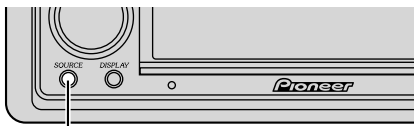

Door iedere druk verandert de aankondiging ...

Door iedere druk op de SOURCE toets wordt naar de volgende aankondiging geschakeld. U gaat weer naar de eerste aankondiging terug indien er verder geen andere aankondigingen standby staan.

Servicecomponentfunctie

Indien de service die u momenteel ontvangt een secundair servicecomponent heeft ("EXTRA" licht op) kunt u naar het servicecomponent schakelen.

- Druk op **FUNCTION** toets 2 op het DAB tuner instelscherm om de servicecomponent om te schakelen.

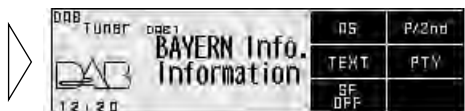

Functie voor dynamisch-label

Het dynamisch-label levert informatie (tekens) aangaande het servicecomponent dat u momenteel beluistert. De informatie kan rollend over het display worden getoond.

Opmerking:

- Wanneer er een dynamisch-label wordt ontvangen, zal de “TEXT” indicator oplichten.
- De tuner slaat automatisch de laatste drie ontvangen dynamische-labels op, waarbij de tekst van de minst recente wordt vervangen door nieuwe tekst wanneer deze wordt ontvangen.
- U kunt de gegevens van maximaal zes dynamische-label uitzendingen opslaan onder de FUNCTION toetsen 1 t/m 6.

■ Dynamisch-label display

1. Druk op FUNCTION toets 3 op het DAB tuner instelscherm om het display van het dynamisch-label om te schakelen.



Opmerking:

- Wanneer er op dit moment geen dynamisch-label wordt ontvangen, zal de aanduiding “NO TEXT” (geen tekst) worden getoond.

2. Oproepen uit het geheugen van de tuner van de drie meest recente dynamisch-label uitzendingen met de ◀/▶ toetsen.

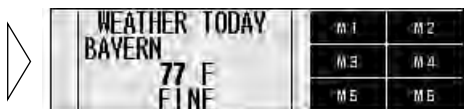

Door op de toets te drukken kunt u bladeren door de vier dynamisch-label displays.

Opmerking:

- Als de tuner geen dynamisch-label heeft opgeslagen, zal deze toets niet werken.

3. U kunt met de ▼ toets het dynamisch-label over het display laten scrollen.

Opmerking:

- Parkeer de auto op een veilige plaats voor het lezen van het dynamisch-label.
- Wanneer u tijdens het rollen op de ▲ toets drukt, zal weer naar de eerste regel worden teruggekeerd.
- Indien u na het annuleren wederom de dynamisch-label functie kiest, wordt indien beschikbaar nieuwe (de meest recente) informatie getoond.
- U kunt het dynamisch-label ook bekijken door op de DISPLAY toets te drukken. In dit geval zal de kop van de op dit moment getoonde informatie altijd worden bijgewerkt. Raadpleeg “Veranderen van het display” op bladzijde 59 voor meer informatie.

■ Opslaan in het geheugen van een dynamisch-label

1. Voer de stappen 1 en 2 onder “Dynamisch-label display” uit en selecteer het dynamisch-label dat u in het geheugen wilt opslaan.

2. Houd een van de FUNCTION toetsen 1 t/m 6 twee seconden ingedrukt om het dynamisch-label daaronder op te slaan. (bijv. FUNCTION toets 4 twee seconden lang ingedrukt.)



■ Oproepen van een voorgeprogrammeerd dynamisch-label

1. Schakel over naar het dynamisch-label display.

2. Druk op een van de FUNCTION toetsen 1 t/m 6 om het daaronder opgeslagen dynamisch-label op te roepen. (bijv. FUNCTION toets 4.)



• Druk op de RETURN toets om terug te keren naar het DAB tuner instelscherm.

Beschikbare PTY functie

U kunt een lijst met beschikbare programmatypes in het huidige ensemble op het display laten tonen. U kunt vervolgens het gewenste programmatype van de lijst kiezen.

DAB PTY functies verschillen iets van RDS PTY functies. Haal de DAB PTY en de RDS PTY functies dus niet door elkaar.

■ Zoeken van de PTY

1. Druk op **FUNCTION** toets 4 op het DAB tuner instelscherm om over te schakelen naar het PTY zoekscherm.



2. Selecteer een van de programmatypes met de ◀▶ toetsen.

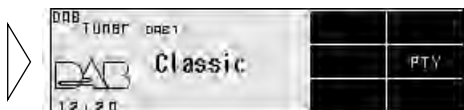

3. Druk op de ▲ toets om het PTY zoeken te laten beginnen.

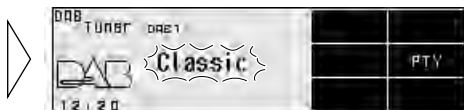

De gewenste PTY service wordt ontvangen via DAB.

Opmerking:

- De getoonde PTY methode is Narrow (smal). Dit kan niet worden veranderd in Wide (breed) wanneer DAB als signaalbron is ingeschakeld. (Zie blz. 34.)

■ Annuleren van de instelfunctie voor het PTY-zoeken

- Om het PTY zoeken halverwege te annuleren, dient u nog eens op **FUNCTION** toets 4 te drukken.

Servicevolgingsfunctie

Wanneer de ontvangst van de gekozen service verslechtert wordt automatisch een ander ensemble gezocht dat dezelfde service ondersteunt. Afhankelijk van de omstandigheden wordt op een ensemble afgestemd dat noodberichten en verkeersinformatie ontvangt.

- Druk op **FUNCTION toets 5** op het DAB tuner instelscherm om de servicevolgingsfunctie aan of uit te zetten.

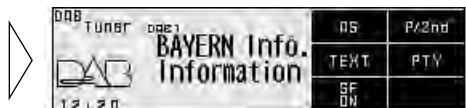

■ Servicevolgingsfunctie (FM)

Wanneer een ensemble dat dezelfde service ondersteunt niet gevonden kan worden, of wanneer de ontvangsomstandigheden zeer slecht zijn, zal de servicevolgingsfunctie naar een identieke FM-uitzending schakelen. Het overschakelen is echter niet mogelijk wanneer de ontvangst van een zender met een identieke FM-uitzending zeer slecht is, niet bestaat, of wanneer er niet naar doorverwezen wordt door het DAB station.

Tijdens FM-ontvangst zal de DAB-ontvangst worden hervat wanneer DAB een service vindt die identiek is aan de oorspronkelijke service en de ontvangst daarvan beter is. De keuze wordt gemaakt in overeenstemming met het servicecomponent dat met de eerste service is gekozen.

Opmerking:

- Door de servicevolgingsfunctie (ON) te activeren wordt automatisch de servicevolgingsfunctie (FM) geactiveerd.
- De servicevolgingsfunctie (FM) is een DAB-functie. Er wordt niet naar DAB geschakeld wanneer u RDS (FM) als oorspronkelijke bron heeft gekozen.
- De toets functioneert uitsluitend tijdens DAB-ontvangst ook wanneer u naar een FM-uitzending overschakelt.

■ Indien de "NET" indicator knippert

Indien de gekozen service geen informatie voor zenders voor een identieke FM-uitzending heeft, zal de "NET" indicator gaan knipperen wanneer de ontvangstcondities voor die service verslechteren, ten teken dat de servicevolgingsfunctie (FM) niet kan werken.

Basisbediening TV tuner

Dit product is in staat een TV tuner te bedienen (los verkrijgbaar).

Handmatig en automatisch afstemmen

- U kunt de gewenste afstemmethode kiezen overeenkomstig de tijd dat u de ◀/▶ toetsen indrukt.

Handmatig afstemmen (stap-voor-stap)	0,5 seconden of korter
Automatisch afstemmen	0,5 seconden of langer

Opmerking:

- Als u de toets langer dan 0,5 seconden ingedrukt houdt, kunt u zenders overslaan. Het automatisch afstemmen start zodra u de toets loslaat.

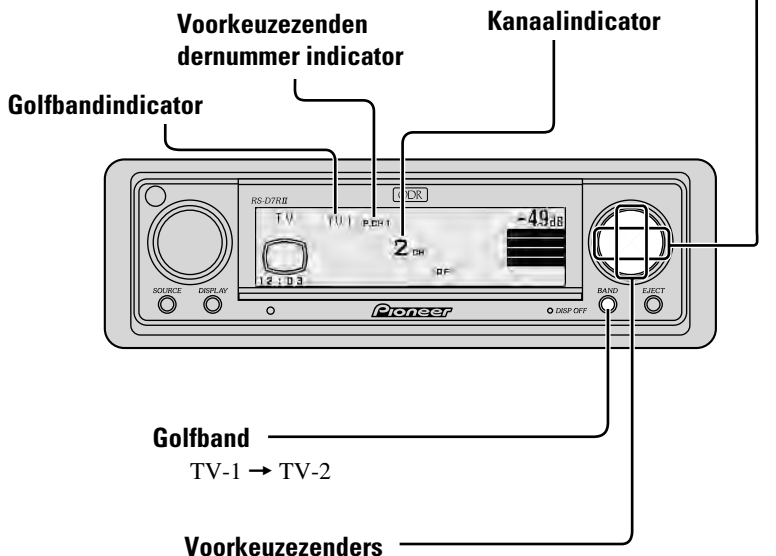

U kunt opgeslagen zenders oproepen met de ▲/▼ toetsen.

Bediening van het TV tuner instelscherm

Openen van het TV tuner instelscherm

1. Doe de schuif van de afstandsbediening open.
Hiermee schakelt u over naar het TV tuner instelscherm.
2. Selecteer de gewenste functie door op een van de FUNCTION toets 1 in te drukken.

■ TV tuner instelscherm

Geheugen voor de sterkste zenders
(Zie blz. 72.)

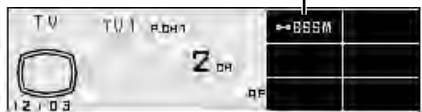

Verlaten van het TV tuner instelscherm

- Doe de schuif van de afstandsbediening dicht om terug te keren naar het TV tunerscherm.

Bediening van elk van de functies

Geheugen voor de sterkste zenders

De BSSM (Geheugen voor de sterkste zenders) functie slaat automatisch de sterkste zenders op, te beginnen met de zwakste zender.

- Houd **FUNCTION** toets 1 twee seconden ingedrukt op het TV tuner instelscherm om de geheugen voor de sterkste zenders (BSSM) functie aan te zetten.

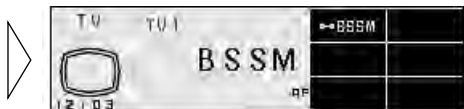

- Om dit proces te annuleren, dient u nog eens op **FUNCTION** toets 1 te drukken voor het opslaan in het geheugen is afgelopen.

Opmerking:

- U kunt in een enkele band maximaal 6 zenders opslaan.
- In gebieden waar minder dan 6 zenders kunnen worden ontvangen, is het mogelijk dat eerder opgeslagen zender in het geheugen blijven staan.

Overschakelen naar het voorkeuzezender scherm

- Druk op de SHIFT toets op het TV tuner instelscherm.

Hiermee schakelt u over naar het voorkeuzezender-scherm en kunt u zenders gaan voorprogrammeren.

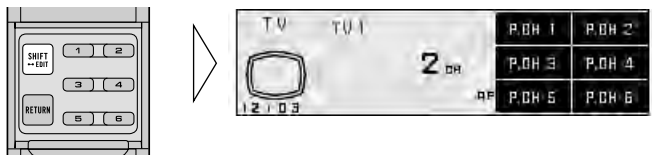

- Druk nog eens op de SHIFT toets om terug te keren naar het TV tuner instelscherm.

Voorkeuzezenders

U kunt radiozenders opslaan onder de FUNCTION toetsen 1 t/m 6 zodat u ze later met een eenvoudige druk op de bijbehorende toets weer kunt oproepen.

■ Radiozender voorkeuze-geheugen

- Houd FUNCTION toetsen 1 t/m 6 twee seconden ingedrukt op het voorkeuzezender-scherm om de radiozenders onder de corresponderende toetsen op te kunnen slaan.

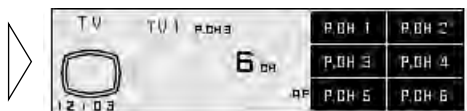

■ Oproepen van een voorkeuzezender

- Druk op een van de FUNCTION toetsen 1 t/m 6 op het voorkeuzezender-scherm om de zender die daaronder is opgeslagen op te roepen.

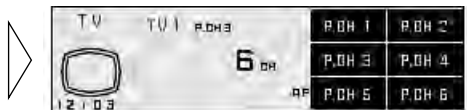

Opmerking:

- U kunt maximaal 12 zenders (6 onder TV1 en TV2) in het geheugen als voorkeuzezenders vastleggen.

Gebruik van de AUX bron

Een IP-BUS-RCA adapter zoals de CD-RB20 of CD-RB10 (los verkrijgbaar) stelt u in staat dit product aan te sluiten op externe apparatuur met RCA (tulp) uitgangsaansluitingen.

Raadpleeg de gebruiksaanwijzing van de IP-BUS-RCA adapter voor meer informatie.

Kiezen van de AUX bron

- **Kies AUX. (Zie blz. 24.)**

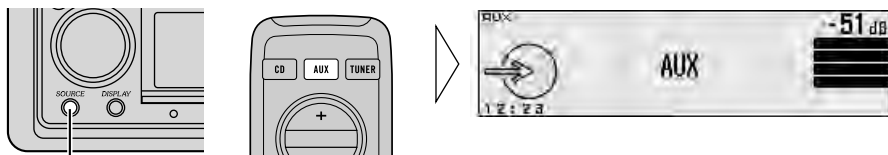

Door iedere druk verandert de bron ...

Invoeren van een naam voor de AUX bron

U kunt een andere naam voor de aanduiding van de AUX bron op het display instellen.

1. Doe de schuif van de afstandsbediening open.

Hiermee schakelt u over naar het AUX instelscherm.

2. Houd de SHIFT toets twee seconden ingedrukt op het AUX instelscherm.

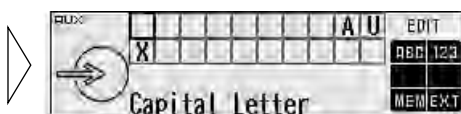

3. Voer de gewenste "AUX" naam in.

Zie "Invoeren van een CD-titel" op blz. 51 en voer stappen 3 t/m 6 uit.

Demping voor cellulaire telefoon

Het geluid van het toestel wordt automatisch gedempt wanneer u iemand belt of opgebeld wordt indien een cellulaire telefoon met dit toestel is verbonden.

- Het geluid wordt uitgeschakeld, "MUTE" wordt getoond en u kunt geen andere geluidsinstellingen maken. Het toestel werkt weer normaal zodra de telefoonverbinding wordt verbroken.

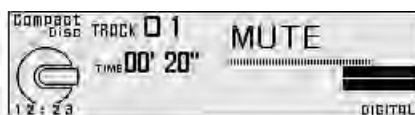

Uitschakelen van de display-aanduiding

U kunt de display-aanduiding uitschakelen. Als u op een van de toetsen drukt terwijl de display-aanduiding uitgeschakeld zijn, zullen deze 5 seconden lang oplichten en vervolgens weer uit gaan.

- **Houd de BAND toets twee seconden ingedrukt om de display-aanduiding aan of uit te zetten.**

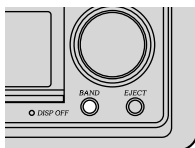

Opmerking:

- Terwijl de display-aanduiding uitgeschakeld zijn, zal de DISPLAY OFF indicator oplichten (raadpleeg bladzijde 5).

Kiezen van de verlichtingskleur

Dit toestel kan twee kleuren gebruiken voor de verlichting, wit of rood. U kunt zelf kiezen welke kleur u wilt gebruiken.

1. **Zet het contact uit om de stroomvoorziening van dit toestel uit te schakelen.**
2. **Houd de BAND toets en de ▼ toets ingedrukt en zet het contact aan.**

Herhaal de stappen 1 en 2 van deze procedure om de verlichtingskleur heen en weer te schakelen tussen rood en wit.

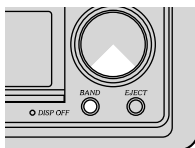

Opmerking:

- Alleen de kleur voor de toetsverlichting kan worden veranderd. De kleur van het display blijft hetzelfde.

CD-speler en verzorging

- Gebruik alleen CD's met één van de twee Compact Disc Digitale Audio logo's die hieronder zijn afgebeeld.



- Gebruik alleen normale, ronde CD's. CD's met afwijkende vormen, die dus niet netjes rond zijn, kunnen vast komen te zitten in het toestel of niet goed worden afgespeeld.

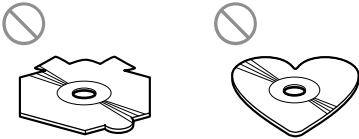

- Controleer alle CD's op scheurtjes, krassen of vervorming voor u ze gaat afspelen. CD's met scheurtjes, krassen of vervormingen kunnen niet goed worden afgespeeld. Gebruik dergelijke schijfjes daarom niet.
- Probeer de kant met de opnamen (zonder opdruk) van de disc zo min mogelijk aan te raken.
- Bewaar de discs in hun doosjes wanneer u ze niet gebruikt.
- Houd uw discs uit direct zonlicht en stel ze niet bloot aan hoge temperaturen.
- Plak geen labels op uw discs, schrijf er niet op en stel ze niet bloot aan chemische middelen.
- Om een CD te reinigen, dient u het oppervlak met een zachte doek van het midden uit naar de buitenrand toe af te nemen.

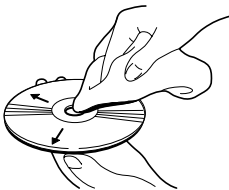

- Wanneer u als het koud is de verwarming aan zet, kan zich op onderdelen binnenin de CD-speler condens afzetten. Condens kan leiden tot storingen aan de CD-speler. Als u denkt dat een bepaald probleem veroorzaakt wordt door condens, laat de CD-speler dan een uur of zo uit staan om op te drogen en neem eventueel vochtige discs af met een zachte doek.
- De CD-weergave kan onderbroken worden door schokken tijdens het rijden.

CD-R/CD-RW discs

- Alleen correct afgesloten CD-R/CD-RW discs kunnen worden afgespeeld.
- Het is mogelijk dat CD-R/CD-RW discs die zijn opgenomen met een CD-recorder voor muziek of op een PC niet kunnen worden afgespeeld vanwege de karakteristieken van de disc, krassen of vuil op de disc, of vanwege vuil, condens enz. op de lens in dit toestel.
- Het is mogelijk dat discs die zijn opgenomen op een PC niet met dit toestel kunnen worden afgespeeld vanwege de instellingen van het gebruikte schrijfprogramma en de configuratie. Neem op in het correcte formaat. (Neem voor details eventueel contact op met de fabrikant van de gebruikte programmatuur.)
- Afspelen van CD-R/CD-RW discs kan onmogelijk worden bij direct invallend zonlicht, hoge temperaturen of als gevolg van de opslagomstandigheden in de auto.
- Het is mogelijk dat titels en andere tekstgegevens die zijn opgenomen op een CD-R/CD-RW disc niet door dit toestel kunnen worden weergegeven.
- Dit toestel is geschikt voor de functie voor automatisch overslaan van fragmenten op CD-R/CD-RW discs. De fragmenten die gemarkeerd zijn om overgeslagen te worden zullen automatisch worden overgeslagen.
- Als u een CD-RW in dit toestel doet, zal het langer duren voor de disc begint te spelen dan wanneer u een gewone CD of CD-R in het toestel doet.
- Lees de voorzorgen voor de CD-R/CD-RW discs alvorens u ze gaat gebruiken.

Dual Disc

- Een zogenaamde 'Dual Disc' is een tweezijdige disc met een CD opnamekant voor audio aan de ene, en een DVD opnamekant voor video aan de andere kant.

Omdat de CD kant van een Dual Disc fysiek niet compatibel is met de algemene CD standaard, is het mogelijk dat u de CD kant niet zult kunnen afspelen met dit toestel. Herhaaldelijk laden en uitwerpen van een Dual Disc kan resulteren in krassen op de disc.

Ernstige krassen kunnen leiden tot problemen bij het afspelen op dit toestel. In sommige gevallen kan een Dual Disc vast komen te zitten in de discsleuf en niet meer uitgeworpen kunnen worden.

Om dit te voorkomen, raden we aan geen Dual Discs te gebruiken in dit toestel.

Raadpleeg de documentatie van de fabrikant van de disc voor meer informatie over Dual Discs.

Foutmeldingen voor de ingebouwde CD-speler

Er verschijnt een foutmelding op het display wanneer de CD-weergave niet juist is. Zie de volgende tabel om het probleem te identificeren. Neem vervolgens de vereiste maatregelen. Raadpleeg uw handelaar of een PIONEER onderhoudscentrum indien u het probleem niet zelf kunt oplossen.

Foutmelding	Mogelijke oorzaak	Maatregelen
ERROR- 11, 12, 17, 30	Vuile CD.	Reinig de CD.
ERROR- 11, 12, 17, 30	Beschadigde CD.	Vervang de CD.
ERROR- 14	Geen signalen op de CD opgenomen.	Controleer de CD.
ERROR- 10, 11, 12, 14, 17, 30, A0	Elektrisch of mechanisch probleem.	Schakel het contact van de auto uit (OFF) en weer in (ON) of kies een andere bron en schakel dan weer naar de CD-speler terug.
ERROR- 44	Alle fragmenten bevatten informatie voor het overslaan van fragmenten.	Vervang de CD.
HEAT	De CD-speler is oververhit.	Stop de weergave en wacht tot het toestel is afgekoeld.

Opmerking:

- Dit apparaat is bestemd voor inbouw in auto's met een negatief gearde 12-volts accu. Alvorens u het installeert in een auto, bus, vrachtwagen of ander voer- of vaartuig, dient u eerst te controleren of de accuspanning de juiste is.
- Om kortsluiting te vermijden, dient u vooral voor het installeren de negatieve \ominus accukabel los te maken.
- Zie voor het aansluiten van de eindversterker en andere apparatuur de gebruiksaanwijzing en volg de aanwijzingen nauwgezet op.
- Houd de bedrading op zijn plaats met kabelklemmen of met isolatieband. Wikkel ter bescherming ook isolatieband om de bedrading waar deze de metalen oppervlakken van de auto raakt.
- Leid de bedrading altijd zo dat deze niet in aanraking kan komen met bewegende onderdelen zoals de versnellingspook, de handrem en de geleiderails van de stoelen. Zet de bedrading stevig vast en vermijd ook plaatsen die warm worden, zoals bij een uitblaasopening van de autoverwarming. Als de isolatie smelt of door beweging doorslijt, zou er kortsluiting kunnen ontstaan.
- Leid de transparant draad niet door het brandschot naar de motorruimte voor aansluiting op de accu. Hierbij is de kans groot op beschadiging van de isolatie en zeer gevaarlijke kortsluiting.
- Maak de bedrading niet korter. Bij inkorten van de bedrading kan het beveiligingscircuit niet in werking treden wanneer dat nodig is.
- Tap geen stroom af van de bedrading door een stukje isolatie te verwijderen en een andere draad aan de kerndraad te verbinden. Hierdoor kan de maximale stroomcapaciteit van de draad overschreden worden, met als gevolg oververhitting.
- Vervang een doorgebrande zekering altijd alleen door een nieuwe zekering van hetzelfde type, zoals aangegeven op de zekeringhouder.
- De transparant/zwart draad is de aardendraad. Aard deze draad gescheiden van de aarde van toestellen met een hoog vermogen, bijvoorbeeld eindversterkers.
De toestellen zouden namelijk mogelijk worden beschadigd of er worde brand veroorzaakt indien u dit toestel tezamen met andere toestellen aardt en de aarde wordt ontkoppeld.
- Wanneer de signaalbron van dit product aan (ON) staat, wordt er een controlesignaal geproduceerd via de blauw/witte draad. Sluit deze aan op een systeem-afstandsbediening van een externe power versterker, of op de auto-antenne relais bedieningsaansluiting van de auto zelf (max. 300 mA 12 Volt gelijkstroom). Als de auto voorzien is van een glas-antenne, dient u de aansluiting te maken op de aansluiting van de stroomvoorziening van de antennebooster.
- Als u met dit apparaat een externe eindversterker gebruikt, let dan op dat u niet de blauw/witte draad aansluit op de stroomvoorzieningsaansluiting van de eindversterker. Sluit de blauw/witte draad ook niet aan op de stroomaansluiting van de auto-antenne. Een dergelijke aansluiting kan een te grote stroomafname en daarmee storing veroorzaken.
- Om kortsluiting te voorkomen dient u de losgekoppelde draad af te dekken met isolatieband. Als de draden niet geïsoleerd zijn, bestaat er het gevaar van kortsluiting.
- Om vergissingen te voorkomen is de ingangskant van de IP-BUS aansluiting en van de optische glasvezelkabel blauw uitgevoerd en de uitgangskant zwart. Let op dat u bij het aansluiten deze kleurcode volgt.
- Voor het aansluiten van dit systeem heeft u optische glasvezelkabels en IP-BUS kabels nodig. Raadpleeg uw dichtstbijzijnde dealer voor meer informatie.
- Plaats de GPS antenne uit de buurt van dit toestel. Als ze te dicht bij elkaar komen, kan dat een nadelige invloed op de werking hebben.
- **Dit toestel kan niet worden gemonteerd in een voertuig waarvan de contactschakelaar geen ACC (accessoire) stand heeft. (Afb. 1)**

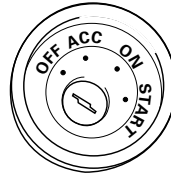

ACC stand

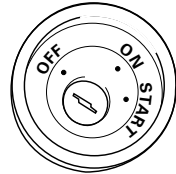

Geen ACC stand

Afb. 1

- Snoeren voor dit product en overeenkomende snoeren voor andere producten hebben mogelijk verschillende kleuren ookal is de functie van de snoeren hetzelfde. Zie voor het verbinden van dit product met een ander product daarom de handleiding van beide producten en verbind de snoeren met dezelfde functie met elkaar.

Voorbeeld opstellingen

Systeemvoorbeeld met Multi CD-speler

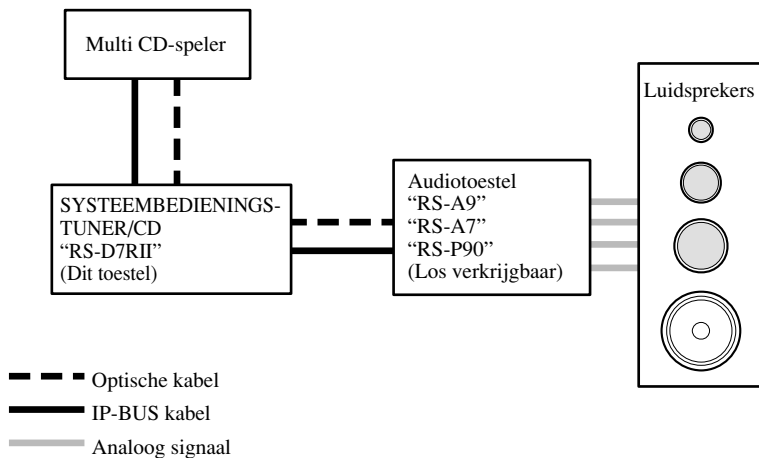

Afb. 2

Systeemvoorbeeld met DVD-speler

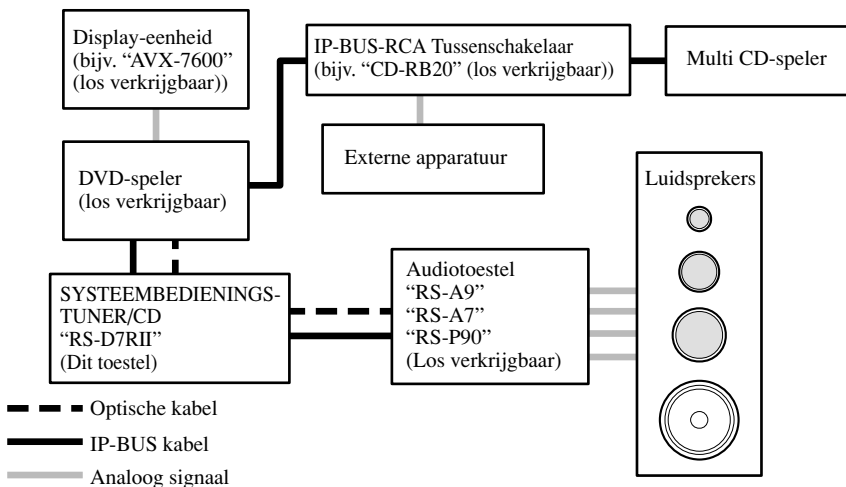

Afb. 3

Aansluiten stroomkabel

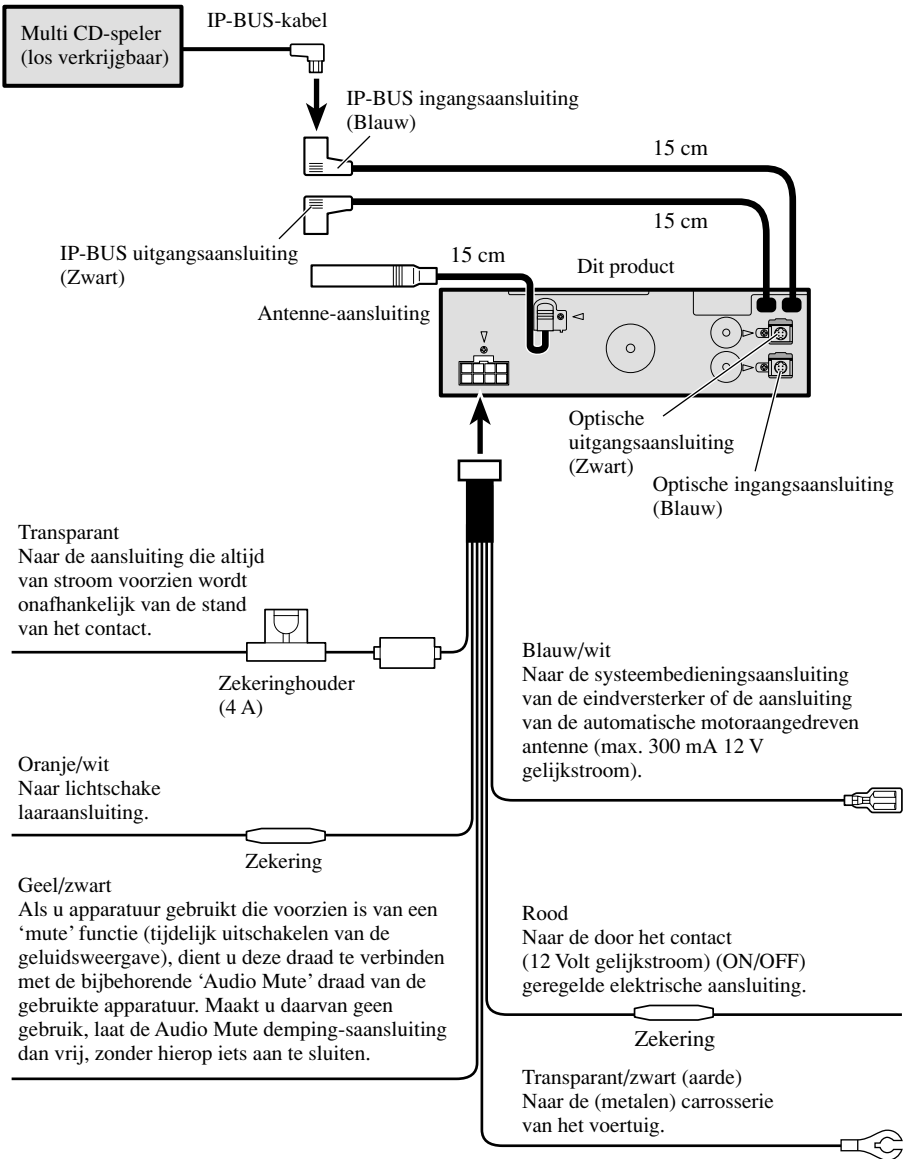

Afb. 4

Bevestigen van het ruisfilter

Om ruis te voorkomen, dient u het meegeleverde ruisfilter op de juiste manier te bevestigen.

1. Bevestig het meegeleverde ruisfilter aan elk van de groepen draden zoals hieronder aangegeven.

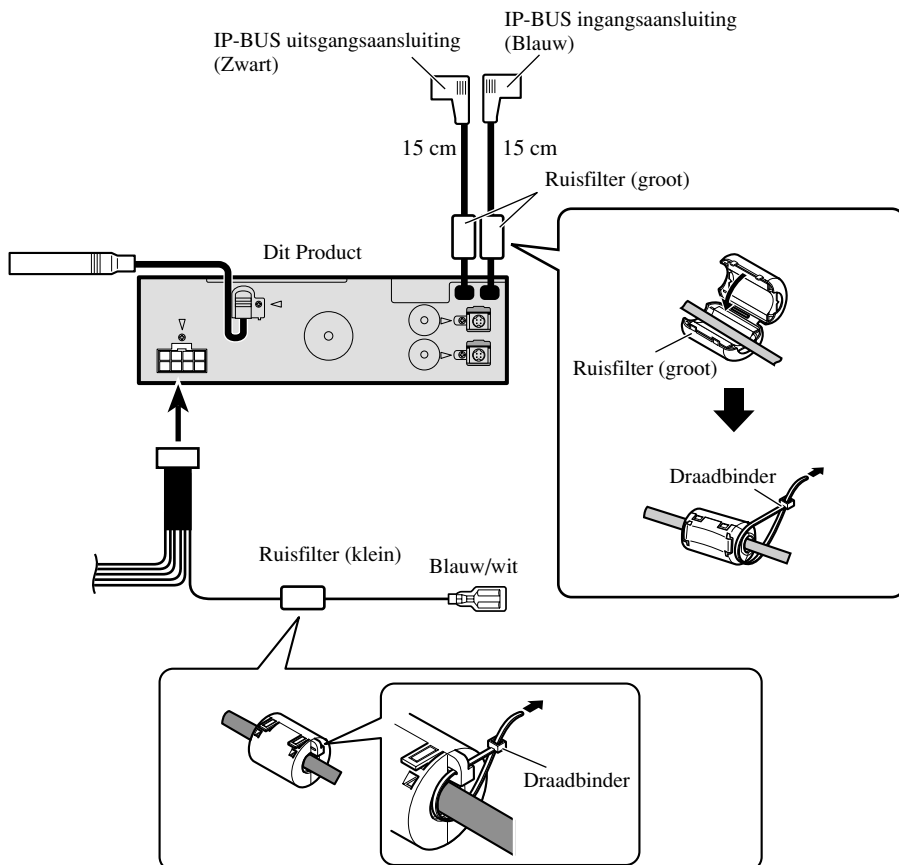

Aansluiten van het systeem

- *1 IP-BUS kabel
- *2 Optische kabel
- *3 RCA (tulpstekker) kabel (los verkrijgbaar)

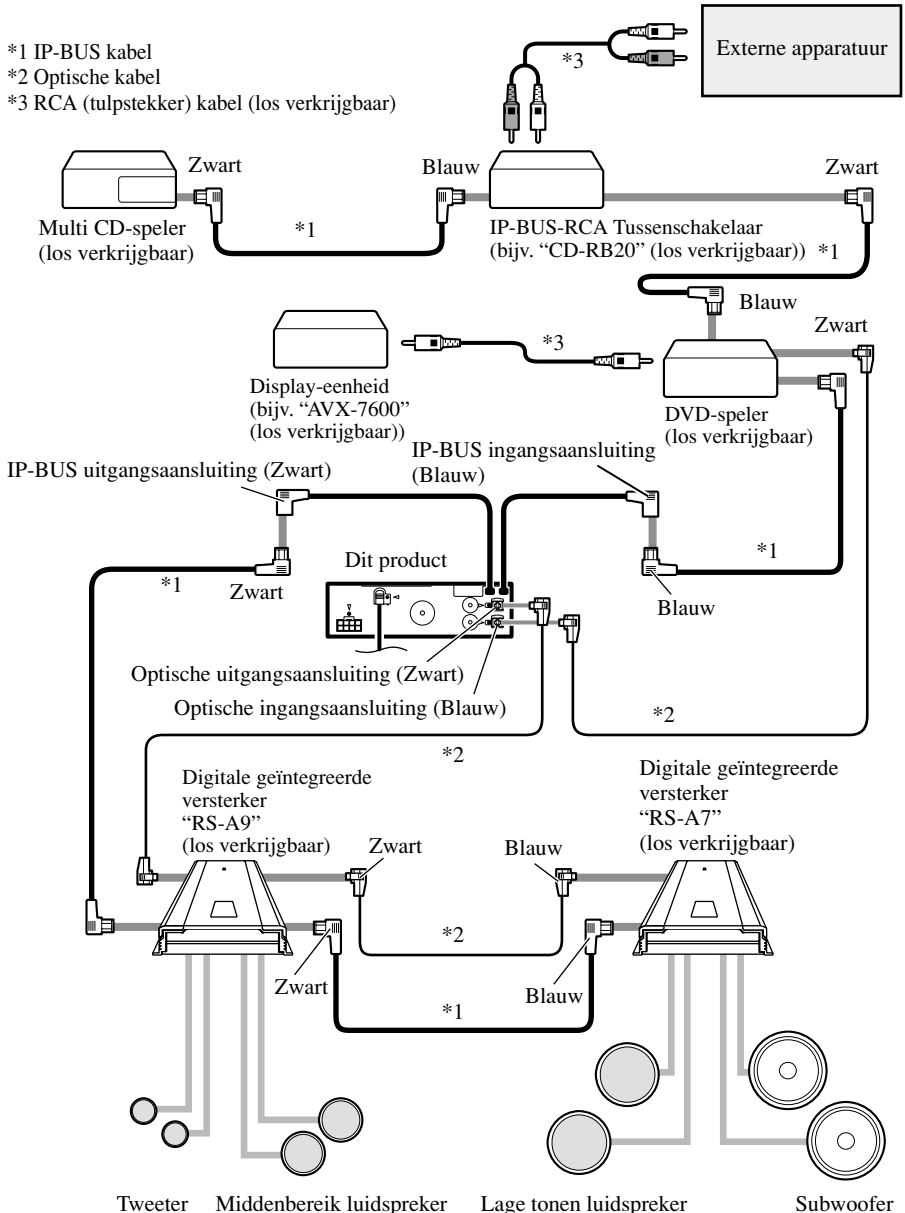

Afb. 6

Systemvoorbeeld

System met een Digitale geïntegreerde versterker "RS-A9"

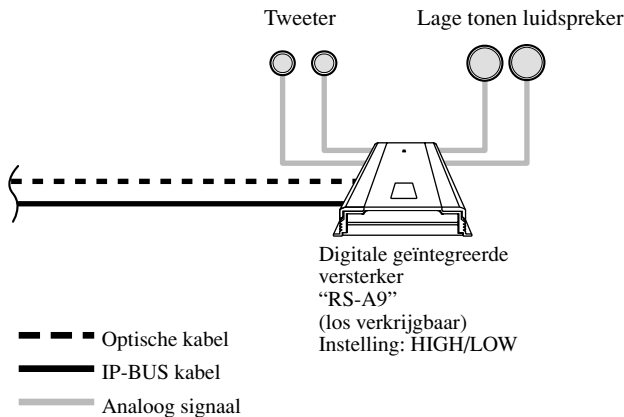

Afb. 7

System met een Digitale geïntegreerde versterker "RS-A9" en een Digitale versterker "RS-A7"

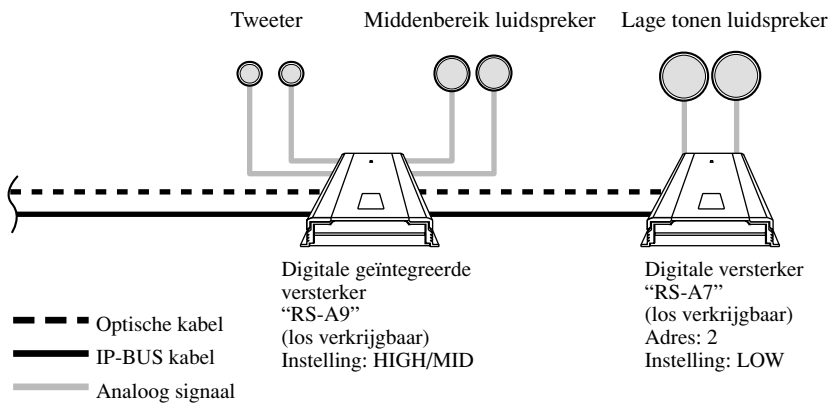

Afb. 8

Systeme met een Digitale geïntegreerde versterker "RS-A9" en een Digitale versterker "RS-A7"

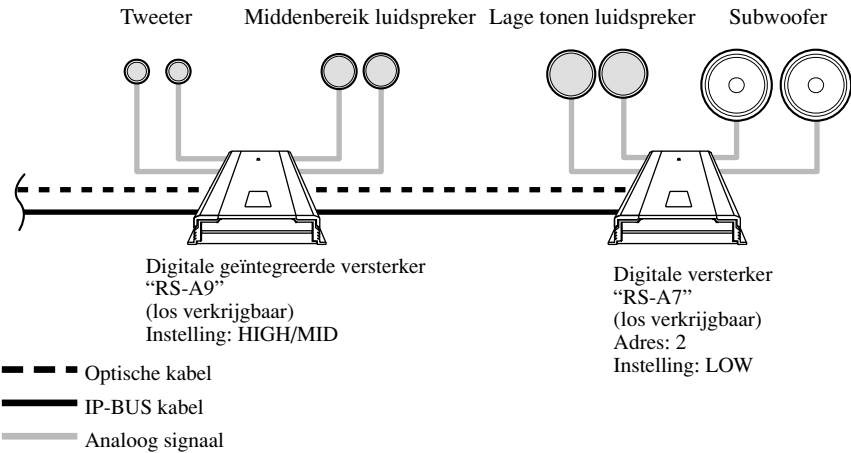

Afb. 9

Systeme met een Digitale geïntegreerde versterker "RS-A9" en drie Digitale versterkers "RS-A7"

—Volledig gebalanceerd puur digitaal systeem—

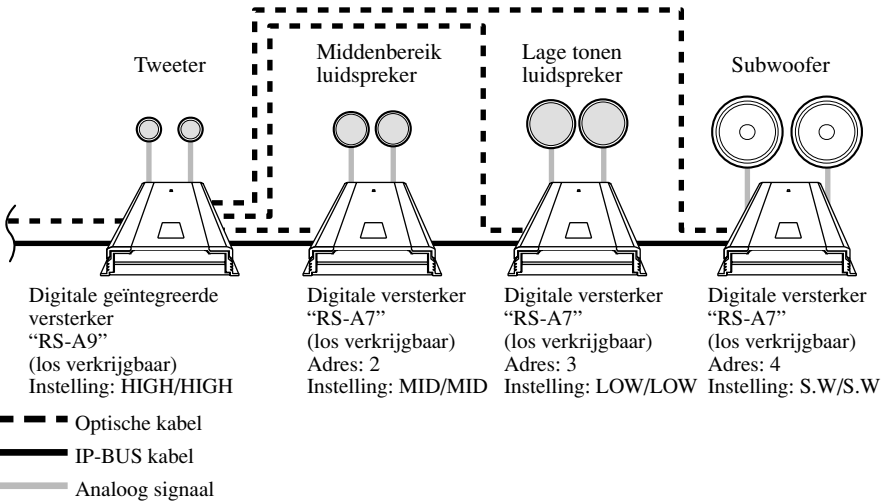

Afb. 10

System met een universele digitale voorversterker "RS-P90" en drie analoge versterkers

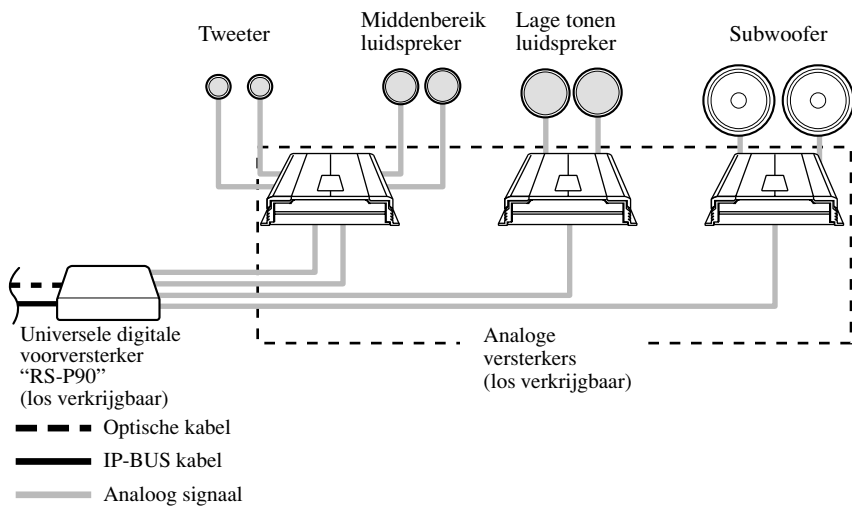

Afb. 11

Opmerking:

- Voor u het apparaat definitief installeert, is het raadzaam eerst alle aansluitingen tijdelijk te maken om te controleren of alles naar behoren functioneert, zodat u later niet voor verrassingen komt te staan.
- Gebruik voor het installeren uitsluitend de bij het apparaat geleverde onderdelen. Toepassing van andere dan de goedgekeurde onderdelen kan leiden tot storing in de werking van het apparaat.
- Raadpleeg uw dichtstbijzijnde dealer als het voor het installeren van het apparaat nodig blijkt gaten te boren, of andere wijzigingen aan te brengen aan de auto.
- Installeer het apparaat op een plaats waar het de bestuurder niet in de weg kan zitten en waar het ook bij een noodstop e.d. geen gevaar voor de inzittenden kan opleveren.
- De halfgeleider-laser in het apparaat is gevoelig voor beschadiging door oververhitting, dus installeer het apparaat niet te dicht in de buurt van de autoverwarming of de warme lichtsroom daarvan.

- Als u het apparaat onder een al te steile hoek installeert, d.w.z. meer dan 60° uit het horizontale vlak, zal het niet naar behoren kunnen werken. (Afb. 12)

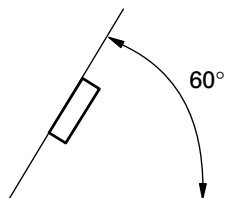

Afb. 12

- Om verzekerd te kunnen zijn van voldoende ventilatie bij gebruik van dit toestel, dient u er bij de installatie voor te zorgen dat u achter het achterpaneel en rondom het toestel voldoende ruimte vrij laat, en dient u eventuele losse bedrading samen te bundelen zodat deze de ventilatie-openingen niet kan blokkeren.

Installatie met de rubber mof

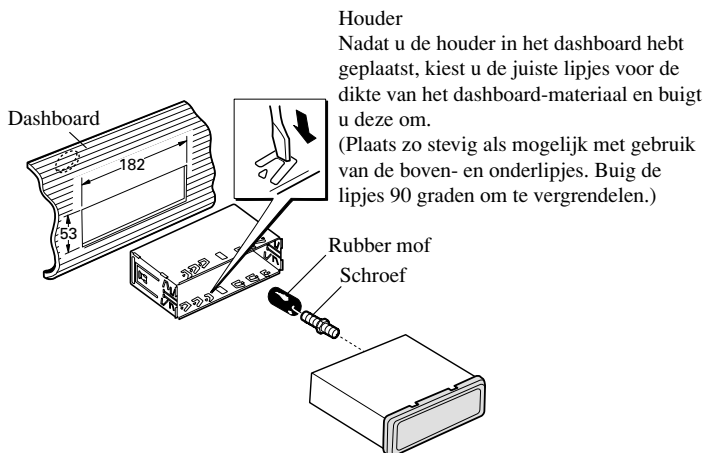

Afb. 13

Verwijderen van het apparaat

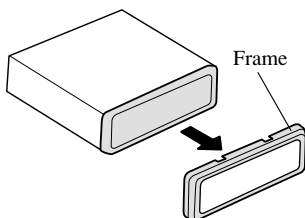

Trek naar buiten om het frame te verwijderen. (Om het frame weer aan te brengen, plaatst u de kant met de groef omlaag en bevestigt u het aldus.)

Afb. 14

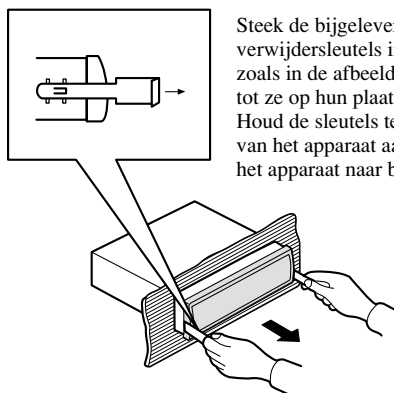

Steek de bijgeleverde verwijdersleutels in het apparaat, zoals in de afbeelding aangegeven, tot ze op hun plaats vastklikken. Houd de sleutels tegen de zijkanten van het apparaat aangedrukt en trek het apparaat naar buiten.

Afb. 15

Plaatsen van de afstandsbediening

Voorzorgen:

- Druk de afstandsbediening op zijn plaats op de bevestigingsbasis totdat de afstandsbediening vastklikt.

Horizontaal geplaatst

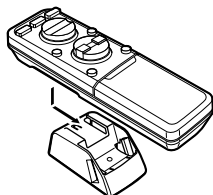

Afb. 16

Vertikaal geplaatst

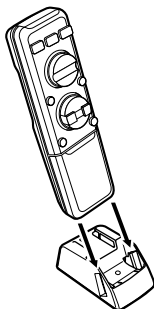

Afb. 17

Opmerking:

- Als de afstandsbediening verticaal wordt bevestigd, kunt u de schuif van de afstandsbediening niet open doen.

Installeren met uitsluitend de bevestigingsbasis

Voorzorgen:

- Vermijd dat het besturen van de auto wordt gehinderd. Installeer de afstandsbediening altijd aan de kant van de bestuurder (passagierskant) — niet aan de bestuurderskant.
- Reinig eerst de oppervlakken waarop u het dubbelzijdige kleefband gaat plakken.

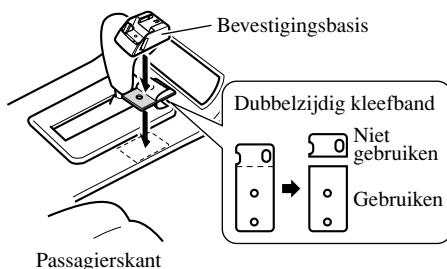

Afb. 18

Installeren met de bevestigingsbasis en de beugel

Voorzorgen:

- Vermijd dat het besturen van de auto wordt gehinderd. Installeer de afstandsbediening altijd aan de kant van de bijrijder (passagier) — niet aan de bestuurderskant.
- Bevestig de houder zo dat de afstandsbediening een beetje naar boven wijst als deze erin zit.
- Reinig eerst de oppervlakken waarop u het dubbelzijdige kleefband gaat plakken.
- Controleer alvorens gaten te boren dat de schroeven geen contact met onderdelen van de auto maken en de systemen (bijvoorbeeld remleidingen, brandstofpijpen, bedrading) op geen enkele wijze worden gehinderd.

Methode A

Volg deze methode wanneer de console breed genoeg is voor de bevestigingsbasis.

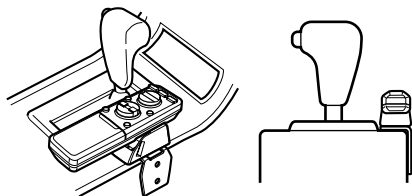

Afb. 19

Methode B

Volg deze methode indien de console smal is en er niet voldoende ruimte voor de bevestigingsbasis is.

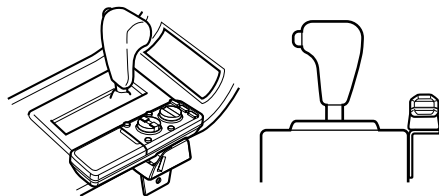

Afb. 20

Opmerking:

- Plaats de bevestigingsbasis zodanig dat het mechanisme voor het verschuiven van de stoel niet wordt gehinderd.

Installeren van de afstandsbediening

1. Plaats de beugel op de bevestigingsbasis.

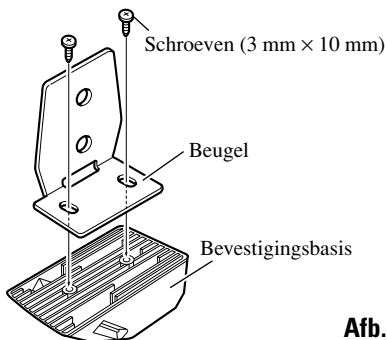

Afb. 21

2. Installeer de bevestigingsbasis in de auto.

Voorbeeld 1: Installeren met dubbelzijdig kleefband.

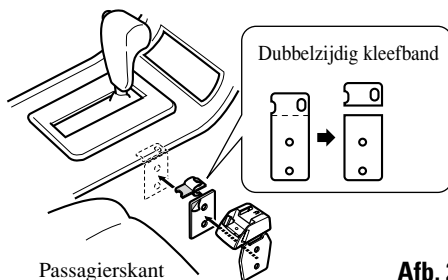

Voorbeeld 2: Installeren met schroeven.

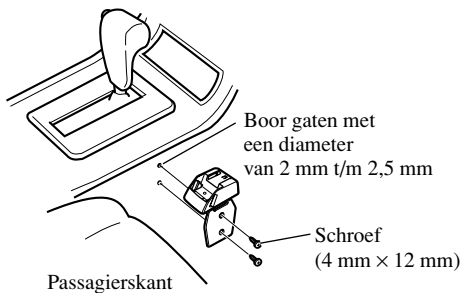

Afb. 23

Algemeen

Spanningsbron	14,4 V gelijkstroom (10,8 V t/m 15,1 V toelaatbaar)
Aarding	Negatief
Max. stroomverbruik	4,0 A
Afmetingen (montage-afmetingen)	
.....	178 (B) mm × 50 (H) mm × 160 (D) mm (voorpaneel)
.....	188 (B) mm × 58 (H) mm × 20 (D) mm
Gewicht	1,6 kg
Digitale ingangsaansluiting	Optische ingangsaansluiting (Bemonsteringsfrequentie: 44,1 kHz t/m 96 kHz)
Digitale uitgangsaansluiting	Optische uitgangsaansluiting (Bemonsteringsfrequentie: 44,1 kHz)

CD-speler

Systeem	Compact Disc Audio
Bruikbare CD's	Compact Discs
Signaalformaat	Bemonsteringsfrequentie: 44,1 kHz Aantal quantisatie bits: 16; lineair
Frequentiekenmerken	5 Hz t/m 20 000 Hz (±1 dB)

FM tuner

Frequentiebereik	87,5 MHz t/m 108 MHz
Bruikbare gevoeligheid	9 dBf (0,8 µV/75 Ω, mono, S/R: 30 dB)
50 dB onderdrukkingsgevoeligheid	15 dBf (1,5 µV/75 Ω, mono)
Signaal-tot-ruis	70 dB (IEC-A netwerk)
Vervorming	0,3 % (bij 65 dBf, 1 kHz, stereo)
Frequentierespons	30 Hz t/m 15 000 Hz (±3 dB)
Stereoscheiding	40 dB (bij 65 dBf, 1 kHz)

MG tuner

Frequentiebereik	531 kHz t/m 1 602 kHz (9 kHz)
Bruikbare gevoeligheid	18 µV (S/R: 20 dB)
Selectiviteit	50 dB (±9 kHz)

LG tuner

Frequentiebereik	153 kHz t/m 281 kHz
Bruikbare gevoeligheid	30 µV (S/R: 20 dB)
Selectiviteit	50 dB (±9 kHz)

Opmerking:

- Technische gegevens en ontwerp zijn ter productverbetering zonder voorafgaande kennisgeving wijzigbaar.

www.pioneer-eur.com

Visit **www.pioneer.co.uk** (or **www.pioneer-eur.com**) to register your product.

Visite **www.pioneer.es** (o **www.pioneer-eur.com**) para registrar su producto.
Zum Registrieren Ihres Produktes besuchen Sie bitte **www.pioneer.de** (oder **www.pioneer-eur.com**).

Visitez **www.pioneer.fr** (ou **www.pioneer-eur.com**) pour enregistrer votre appareil.

Si prega di visitare il sito **www.pioneer.it** (o **www.pioneer-eur.com**) per registrare il prodotto.

Bezoek **www.pioneer.nl** (of **www.pioneer-eur.com**) om uw product te registreren.

Посетите **www.pioneer-rus.ru** (или **www.pioneer-eur.com**) для регистрации приобретенного Вами изделия.

PIONEER CORPORATION

4-1, MEGURO 1-CHOME, MEGURO-KU, TOKYO 153-8654, JAPAN

PIONEER ELECTRONICS (USA) INC.

P.O. Box 1540, Long Beach, California 90801-1540, U.S.A.

TEL: (800) 421-1404

PIONEER EUROPE NV

Haven 1087, Keetberglaan 1, B-9120 Melsele, Belgium

TEL: (0) 3/570.05.11

PIONEER ELECTRONICS ASIACENTRE PTE. LTD.

253 Alexandra Road, #04-01, Singapore 159936

TEL: 65-6472-1111

PIONEER ELECTRONICS AUSTRALIA PTY. LTD.

178-184 Boundary Road, Braeside, Victoria 3195, Australia

TEL: (03) 9586-6300

PIONEER ELECTRONICS OF CANADA, INC.

300 Allstate Parkway, Markham, Ontario L3R 0P2, Canada

TEL: 1-877-283-5901

PIONEER ELECTRONICS DE MEXICO, S.A. de C.V.

Bldv.Manuel Avila Camacho 138 10 piso

Col.Lomas de Chapultepec, Mexico, D.F. 11000

TEL: 55-9178-4270

先鋒股份有限公司

總公司: 台北市中山北路二段44號13樓

電話: (02) 2521-3588

先鋒電子(香港)有限公司

香港九龍尖沙咀海港城世界商業中心9樓901-6室

電話: (0852) 2848-6488

Published by Pioneer Corporation.

Copyright © 2006 by Pioneer Corporation.

All rights reserved.

Publication de Pioneer Corporation.

Copyright © 2006 Pioneer Corporation.

Tous droits de reproduction et de traduction réservés.