

Pioneer

CD RDS-MODTAGER

DEH-P7100BT

Betjeningsvejledning

Dansk

Declaration of Conformity with regard to the R&TTE Directive 1999/5/EC

Manufacturer:

Pioneer Corporation

4-1, Meguro 1-chome, Meguro-ku
Tokyo 153-8654, Japan

EU Representative's:

Pioneer Europe NV

Haven 1087, Keetberglaan 1,
9120 Melsele, Belgium
<http://www.pioneer.eu>



English:

Hereby, Pioneer, declares that this DEH-P7100BT is in compliance with the essential requirements and other relevant provisions of Directive 1999/5/EC.

Suomi:

Pioneer vakuuttaa täten että DEH-P7100BT tyyppinen laite on direktiivin 1999/5/EY oleellisten vaatimusten ja sitä koskevien direktiivin muiden ehtojen mukainen.

Nederlands:

Hierbij verklaart Pioneer dat het toestel DEH-P7100BT in overeenstemming is met de essentiële eisen en de andere relevante bepalingen van richtlijn 1999/5/EG

Français:

Par la présente Pioneer déclare que l'appareil DEH-P7100BT est conforme aux exigences essentielles et aux autres dispositions pertinentes de la directive 1999/5/CE

Svenska:

Härmed intygar Pioneer att denna DEH-P7100BT står i överensstämmelse med de väsentliga egenskapskrav och övriga relevanta bestämmelser som framgår av direktiv 1999/5/EG.

Dansk:

Undertegnede Pioneer erklærer herved, at følgende udstyr DEH-P7100BT overholder de væsentlige krav og øvrige relevante krav i direktiv 1999/5/EF

Deutsch:

Hiermit erkläre Pioneer, dass sich dieses DEH-P7100BT in Übereinstimmung mit den grundlegenden Anforderungen und den anderen relevanten Vorschriften der Richtlinie 1999/5/EG befindet". (BMW)

Ελληνικά:

ΜΕ ΤΗΝ ΠΑΡΟΥΣΑ Pioneer ΔΗΛΩΝΕΙ ΟΤΙ DEH-P7100BT ΣΥΜΜΟΡΦΟΝΕΤΑΙ ΠΡΟΣ ΤΙΣ ΟΥΣΙΩΔΕΙΣ ΑΠΑΙΤΗΣΕΙΣ ΚΑΙ ΤΙΣ ΛΟΙΠΕΣ ΣΧΕΤΙΚΕΣ ΔΙΑΤΑΞΕΙΣ ΤΗΣ ΟΔΗΓΙΑΣ 1999/5/EK

Italiano:

Con la presente Pioneer dichiara che questo DEH-P7100BT è conforme ai requisiti essenziali e alle altre disposizioni pertinenti stabilite dalla direttiva 1999/5/CE.

Español:

Por medio de la presente Pioneer declara que el DEH-P7100BT cumple con los requisitos esenciales y cualesquiera otras disposiciones aplicables o exigibles de la Directiva 1999/5/CE

Português:

Pioneer declara que este DEH-P7100BT está conforme com os requisitos essenciais e outras disposições da Directiva 1999/5/CE.

Čeština:

Pioneer tímto prohlašuje, že tento DEH-P7100BT je ve shodě se základními požadavky a dalšími příslušnými ustanoveními směrnice 1999/5/ES

Eesti:

Käesolevaga kinnitab Pioneer seadme DEH-P7100BT vastavust direktiivi 1999/5/EÜ põhinõuetele ja nimetatud direktiivist tulenevatele teistele asjakohastele sätetele.

Magyar:

Alulírott, Pioneer nyilatkozom, hogy a DEH-P7100BT megfelel a vonatkozó alapvető követelményeknek és az 1999/5/EC irányelv egyéb előírásainak.

Latviešu valoda:

Ar šo Pioneer deklarē, ka DEH-P7100BT atbilst Direktīvas 1999/5/EK būtiskajām prasībām un citiem ar to saistītajiem noteikumiem.

Lietuvių kalba:

Šiuo Pioneer deklaruoją, kad šis DEH-P7100BT atitinka esminius reikalavimus ir kitas 1999/5/EB Direktyvos nuostatas.

Malti:

Hawnhekk, Pioneer jiddikjara li dan DEH-P7100BT jikkonforma mal-htigijiet essenzjali u ma provvedimenti oħrajn relevanti li hemm fid-Direttiva 1999/5/EC

Slovenčina:

Pioneer týmto vyhlasuje, že DEH-P7100BT spĺňa základné požiadavky a všetky príslušné ustanovenia Smernice 1999/5/ES.

Slovenščina:

Pioneer izjavlja, da je ta DEH-P7100BT v skladu z bistvenimi zahtevami in ostalimi relevantnimi določili direktive 1999/5/ES.

Română:

Prin prezenta, Pioneer declara ca acest DEH-P7100BT este in conformitate cu cerintele esentiale si alte prevederi ale Directivei 1999/5/EU.

Български:

С настоящето, Pioneer декларира, че този DEH-P7100BT отговаря на основните изисквания и други съответни постановления на Директива 1999/5/EC.

Polski:

Niniejszym Pioneer oświadcza, że DEH-P7100BT jest zgodny z zasadniczymi wymogami oraz pozostałymi stosownymi postanowieniami Dyrektywy 1999/5/EC

Norsk:

Pioneer erklærer herved at utstyret DEH-P7100BT er i samsvar med de grunnleggende krav og øvrige relevante krav i direktiv 1999/5/EF.

Íslenska:

Hér með lýsir Pioneer yfir því að DEH-P7100BT er í samræmi við grunnkröfur og aðrar kröfur, sem gerðar eru í tilskipun 1999/5/EC

Tak, fordi du har købt dette PIONEER-produkt.

Læs vejledningen, før du anvender produktet første gang, for at sikre korrekt brug. Opbevar derefter vejledningen et sikkert og tilgængeligt sted til senere brug.

01 Før du begynder

- Om denne enhed **6**
 - Funktioner **6**
 - Driftsmiljø **7**
- Besøg vores website **7**
- I tilfælde af problemer **7**
- Beskyttelse af enheden mod tyveri **7**
 - Fjernelse af frontpanelet **7**
 - Montering af frontpanelet **8**
- Funktionsdemotilstand **8**
- Nulstilling af mikroprocessoren **8**

02 Hvad er hvad

- Hovedenhed **9**
- Valgfri fjernbetjening **10**
- Displayindikation **11**

03 Grundlæggende betjening

- Tænde/slukke **13**
 - Sådan tændes enheden **13**
 - Sådan slukkes enheden **13**
- Valg af kilde **13**
- Justering af lydstyrken **13**

04 Tuner

- Grundlæggende betjening **14**
- Lagring og genvalg af radiofrekvenser **14**
- Modtagelse af PTY-alarmeddelelser **14**
- Ændring af RDS-displayet **14**
- Introduktion til avanceret betjening **15**
- Lagring af de kraftigste udsendelsesfrekvenser **15**
- Indstilling af kraftige signaler **15**
- Valg af alternative frekvenser **15**
 - Anvendelse af PI-søgning **16**
 - Automatisk PI-søgning efter forudindstillede stationer **16**
 - Begrænsning af stationer til regionale programmer **16**
- Modtagelse af trafikmeldinger **16**
- Anvendelse af PTY-funktioner **17**

- Søgning efter en RDS-station med PTY-oplysning **17**
- Anvendelse af nyhedsafbrydelse af programmer **17**
- Anvendelse af radiotekst **17**
- PTY-liste **18**

05 Indbygget cd-afspiller

- Grundlæggende betjening **20**
- Visning af tekstoplysninger på disk **20**
- Valg af spor fra sportitellisten **21**
- Valg af filer fra filnavnelisten **21**
- Introduktion til avanceret betjening **22**
- Valg af område for gentaget afspilning **22**
- Afspilning af spor i tilfældig rækkefølge **22**
- Scanning af mapper eller spor **22**
- Pause i afspilningen **23**
- Anvendelse af avanceret lydmodtager **23**
- Indtastning af disktitler **23**

06 Afspilning af sange på en USB-lagringseenhed

- Grundlæggende betjening **24**
- Valg af filer fra filnavnelisten **24**
- Visning af tekstoplysninger om en lydfil **24**
- Introduktion til avanceret betjening **24**
 - Funktion og betjening **24**

07 Afspil sange på iPod

- Grundlæggende betjening **26**
- Søg efter en sang **26**
 - Søgning efter sange efter kategori **26**
 - Søgning efter sange efter alfabet **26**
- Visning af tekstoplysninger på iPod **27**
- Introduktion til avanceret betjening **27**
 - Funktion og betjening **27**
- Afspilning af sange i tilfældig rækkefølge (bland) **27**
- Afspilning af alle sange i tilfældig rækkefølge (bland alle) **28**
- Afspiller sange, der er forbundet til den sang, som afspilles i øjeblikket **28**

Betjening af denne enheds iPod-funktion fra din iPod **28**

Ændring af lydbogens hastighed **29**

08 Anvendelse af trådløs Bluetooth-teknologi

Tilslutning af en Bluetooth-enhed **30**

- Introduktion til tilslutning **30**
- Brug af en Bluetooth-enhed til parring **31**
- Parring fra denne enhed **31**
- Frakobling af en Bluetooth-enhed **32**
- Sletning af en parret Bluetooth-enhed **32**
- Tilslutning af en parret Bluetooth-enhed og valg af en service **32**
- Automatisk tilslutning til en Bluetooth-enhed **33**
- Visning af systemversionen til reparation **33**
- Visning af BD-adressen (Bluetooth Device) **33**
- Redigering af apparatnavn **33**
- Indtastning af PIN-kode for trådløs Bluetooth-forbindelse **34**

Bluetooth-lyd **34**

- Opsætning for Bluetooth-lyd **35**
- Grundlæggende betjening **35**
- Introduktion til avanceret betjening **35**
- Afspilning af sange på en Bluetooth-lydafspiller **35**
- Stop af afspilning **35**

Bluetooth-telefon **35**

- Opsætning for håndfri telefoni **36**
- Sådan foretager man et telefonopkald **36**
- Sådan modtager man et telefonopkald **36**
- Brug af telefonnummerlisten **37**
- Opkald til et nummer i telefonbogen **37**

- Anvendelse af listerne over mistede, modtagne og foretagne opkald **38**
- Introduktion til avanceret betjening **39**
- Overførsel af poster til telefonbogen **39**
- Indstilling af automatisk svar **39**
- Justering af lyttelydstyrken for den tilsigtede part **39**
- Ændring af ringetonen **40**
- Sådan kalder du op ved at indtaste telefonnummeret **40**
- Indstilling af privat tilstand **40**

09 Brug af stemmegenkendelse

Anvendelse af stemmegenkendelse til at betjene enheden **41**

Anvendelse af stemmegenkendelse til at foretage et opkald **41**

Foretage et opkald til et telefonnummer i hukommelsen **42**

Hvis du bliver usikker på en betjening: **42**

Liste over stemmekommandoer **43**

10 Lydjusteringer

Introduktion til lydjusteringer **44**

Anvendelse af balancejusteringen **44**

Anvendelse af equalizer **44**

- Genvalg af equalizerkurver **44**
- Justering af equalizerkurver **45**
- Justering af 7-bånds grafisk equalizer **45**

Justering af lydstyrke **46**

Anvendelse af subwooferudgang **46**

- Justering af subwooferindstillingerne **46**

Forstærkning af bas **47**

Anvendelse af højpasfilter **47**

Justering af kildeniveauer **47**

Brug af automatisk lydregulering **48**

Justering af lydstyrken for stemmevejledning **48**

11 Startindstillinger

- Justering af startindstillinger 49
- Valg af sprog 49
- Indstilling af datoen 49
- Indstilling af uret 49
- Sådan slås visningen uden ur til eller fra 50
- Indstilling af FM-indstillingstrin 50
- Omskiftning af automatisk PI-søgning 50
- Ændring af advarselstonen 50
- Omskiftning af hjælpeindstilling 51
- Liste over TTS-afspilning (tekst til tale) 51
- Omskiftning af dæmpningsindstillingen 51
- Indstilling af den bageste udgang og subwooferudgangen 51
- Skift af funktionsdemoen 52
- Ændring af permanent rulning 52
- Aktivering af BT AUDIO-kilde 52
- Nulstilling af modul for trådløs Bluetooth-teknologi 53
- Opdatering af software for Bluetooth-tilslutning 53

12 Andre funktioner

- Anvendelse af AUX-kilden 54
 - Om AUX1 og AUX2 54
 - AUX1-kilde: 54
 - AUX2-kilde: 54
 - Valg af AUX som kilde 54
 - Indstilling af AUX-titlen 54
- Brug af den eksterne enhed 54
 - Valg af eksterne enhed som kilde 54
 - Grundlæggende betjening 54
 - Avanceret betjening 55
- Meddelelsesfunktion for modtagelse af SMS 55

13 Tilgængeligt tilbehør

- Afspil sange på iPod 56
 - Grundlæggende betjening 56
 - Visning af tekstoplysninger på iPod 56
 - Søg efter en sang 56

- Introduktion til avanceret betjening 56
- Afspilning af sange i tilfældig rækkefølge (bland) 57

Multi-cd-afspiller 57

- Grundlæggende betjening 57
- Anvendelse af CD TEXT-funktioner 57
- Introduktion til avanceret betjening 57
- Brug af komprimering og basfremhævelse 58
- Brug af ITS-afspilningslister 58
- Brug af disktitelfunktioner 60

Dvd-afspiller 61

- Grundlæggende betjening 61
- Valg af en disk 61
- Valg af en mappe 61
- Introduktion til avanceret betjening 61

Tv-tuner 62

- Grundlæggende betjening 62
- Lagring og genvalg af radiostationer 63
- Lagring af de kraftigste stationer efter hinanden 63

Yderligere oplysninger

- Fejlfinding 64
- Fejlmeddelelser 64
- Retningslinjer for håndtering af diske og afspiller 66
- Dobbelte diske 66
- Kompatibilitet af komprimeret lyd 66
- iPod 67
 - iPod-kompatibilitet 67
 - Om håndtering af iPod 67
 - Om iPod-indstillinger 67
- Komprimerede lydfiler på disken 68
 - Eksempel på et hierarki 68
- Bluetooth-profiler 68
- Meddelelse om ophavsret og varemærke 69
- Specifikationer 71



Hvis dette produkt bortskaffes, bør det ikke blandes med almindeligt husholdningsaffald. Der findes et særskilt indsamlingssystem til brugte elektroniske produkter, som kræver korrekt behandling, genindvinding og genbrug i overensstemmelse med lovgivningen.

Private husholdninger i EU-medlemslandene samt Schweiz og Norge kan returnere deres brugte elektroniske produkter gratis til dertil beregnede indsamlingsfaciliteter eller til en forhandler (ved køb af et nyt lignende produkt).

For lande, som ikke er nævnt ovenfor, bedes man kontakte de lokale myndigheder for oplysninger om den korrekte bortskaffelsesmetode. Ved at gøre dette sikrer man, at det brugte produkt underkastes den nødvendige behandling, genindvinding og genbrug, og potentielle virkninger på miljøet og menneskers helbred undgås hermed. ■

Om denne enhed

Radiofrekvenserne på denne enhed er beregnet til brug i Vesteuropa, Asien, Mellemøsten, Afrika og Oceanien. Anvendelse i andre områder kan medføre dårlig modtagelse. RDS-funktionen (radiodatasystem) fungerer kun i områder med FM-stationer, som udsender RDS-signaler.

FORSIGTIG

- Denne enhed må ikke komme i kontakt med væsker. Det kan medføre elektrisk stød. Kontakt med væsker kan desuden forårsage beskadigelse af enheden, røg og overophedning.
- "CLASS 1 LASER PRODUCT"

Dette produkt indeholder en laserdioder af en højere klasse end 1. Fjern ikke dæksler og forsøg ikke at få adgang til produktets indvendige komponenter af hensyn til sikkerheden. Alt servicearbejde bør overlades til kvalificeret personale.

- Pioneer CarStereo-Pass er kun til anvendelse i Tyskland.
- Opbevar denne vejledning som reference i forbindelse med betjeningsprocedurer og forholdsregler.
- Hold altid lydstyrken så lav, at man kan høre lyde uden for bilen.
- Beskyt enheden mod fugt.
- Hvis batteriet frakobles eller er uopladet, slettes den forudindstillede hukommelse, og den skal programmeres forfra.

Funktioner

Denne enhed er kompatibel med en bred række filformater og medie-/lagringsenheder.

Kompatibilitet med filformat

- WMA
- MP3
- AAC
- WAV

Se *Kompatibilitet af komprimeret lyd* på side 66 for yderligere oplysninger om kompatibilitet.

- Denne enhed vil muligvis ikke fungere korrekt afhængigt af det program, der bruges til at kode WMA-filer.

Kompatibilitet med medie-/lagringsenhed

- CD/CD-R/CD-RW
- USB-lydafspiller/USB-hukommelse

Spørg forhandleren vedrørende din USB-lydafspiller/USB-hukommelse.

For yderligere oplysninger om det understøttede apparat, se *Specifikationer* på side 71.

iPod-kompatibilitet

Enheden kan styre og lytte til sange på en iPod.

I denne vejledning vil iPod og iPhone blive omtalt som iPod.

Før du begynder

For yderligere oplysninger om den understøttede iPod, se *iPod-kompatibilitet* på side 67.

Håndfri telefoning

Denne enhed kan let foretage håndfri telefoning med trådløs Bluetooth-teknologi.

Bluetooth-lydafspillerkompatibilitet

Når du bruger denne enhed med en Bluetooth-lydafspiller med trådløs Bluetooth-teknologi, kan du kontrollere din Bluetooth-lydafspiller.

! FORSIGTIG

- Pioneer påtager sig intet ansvar for mistede data på en bærbar USB-hukommelse/USB-lydafspiller, selv om der mistes data ved brug af denne enhed.
- Pioneer påtager sig intet ansvar for mistede data på en iPod, selv om der mistes data ved brug af denne enhed.

Driftsmiljø

Denne enhed bør anvendes inden for nedenstående temperaturområder.

Driftstemperaturområde: -10 °C til +60 °C (14 °F til 140 °F)

EN300328 ETC-testtemperatur: -20 °C og +55 °C (-4 °F og 131 °F) 

Besøg vores website

Besøg os på følgende website:

<http://www.pioneer.co.uk>

- Registrér produktet. Oplysningerne om købet vil blive arkiveret, således at køber kan se dem i tilfælde af et forsikringskrav, f.eks. ved tab eller tyveri.
- På vores website kan du finde de sidste nyheder om Pioneer Corporation. 

I tilfælde af problemer

Hvis dette produkt ikke fungerer korrekt, bedes du henvende dig til din forhandler eller den nærmeste autoriserede Pioneer-serviceafdeling. 

Beskyttelse af enheden mod tyveri

Frontpanelet kan afmonteres som beskyttelse mod tyveri.

- Hvis frontpanelet ikke afmonteres fra hovedenheden inden for fem sekunder, efter at tændingen er slukket, vil der lyde en advarselstone.
- Du kan slå advarselstone fra. Se *Ændring af advarselstone* på side 50.

Vigtigt

- Vær forsigtig, når frontpanelet fjernes eller monteres.
- Undgå at udsætte frontpanelet for hårde stød.
- Frontpanelet må ikke udsættes for direkte sollys og høje temperaturer.

Fjernelse af frontpanelet

1 Tryk på  for at åbne frontpanelet.

2 Tag fat i venstre side af frontpanelet og træk det forsigtigt udad.

Pas på ikke at tage for hårdt fat eller tabe det, og beskyt det mod kontakt med vand eller andre væsker for at forhindre permanente skader.

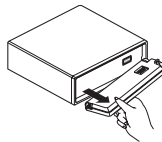

3 Anbring frontpanelet i beskyttelsesetuiet, som medfølger, til sikker opbevaring.

Montering af frontpanelet

- Sæt frontpanelet på plads igen ved at holde det lodret mod enheden og trykke det ind i fastgørelseskroge.

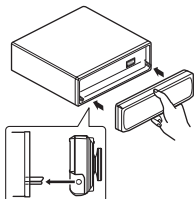

1 Fjernelse af frontpanelet

- 2 Tryk på RESET med spidsen af en kuglepenn eller et andet spidst instrument.

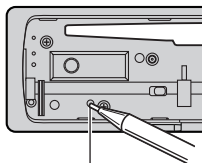

RESET-knap



Funktionsdemotilstand

Funktionsdemoen starter automatisk, når der slukkes for strømmen til denne enhed, mens tændingskontakten står på ACC eller ON. Tryk på **DISP/SCRL**, mens funktionsdemoen kører, for at annullere funktionsdemotilstanden. Tryk på **DISP/SCRL** igen for at starte. Husk, at batteriet kan blive afladet, hvis funktionsdemoen fortsat anvendes, mens bilens motor er standset.



Vigtigt

Denne enheds røde ledning (ACC) bør tilsluttes en terminal, som er koblet sammen med tændingskontaktens aktiverings- og deaktiveringsfunktioner. Gøres det ikke, kan køretøjets batteri blive afladet. 

Nulstilling af mikroprocessoren

Mikroprocessoren skal nulstilles i følgende tilfælde:

- Inden enheden bruges for første gang efter installation
- Hvis enheden ikke fungerer korrekt
- Når der vises mærkelige eller forkerte meddelelser på displayet

Hvad er hvad

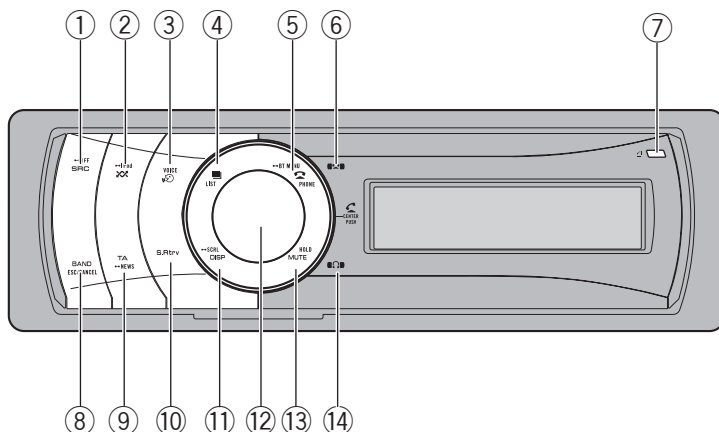

Hovedenhed

① SRC/OFF-knap

Tryk for at gå igennem alle de tilgængelige kilder. Tryk og hold nede for at slå enheden fra.

② X (tilfældig) / iPod-knap

Tryk for at slå tilfældig funktion til eller fra under betjening af cd eller USB. Når der anvendes en iPod, skal du trykke for tilfældig afspilning af alle spor. Tryk og hold inde for at skifte til kontroltilstand, mens der anvendes en iPod. Hvis der anvendes en iPod med en interfaceadapter (CD-IB100II), skal du trykke for at skifte til tilfældig afspilning.

③ VOICE / VOICE-knap

Tryk for at starte stemmegenkendelse for telefonopringningen.

④ LIST / LIST-knap

Tryk for at få vist sportitellisten, mappelisten, fillisten eller listen over forudindstillede kanaler, afhængigt af kilden. Tryk og hold nede for at skifte til afspilningstilstand under brug af en iPod.

Se *Afspiller sange, der er forbundet til den sang, som afspilles i øjeblikket* på side 28 for detaljerede oplysninger.

⑤ PHONE / BT MENU-knap

Tryk for at få vist telefonbogslisten. Tryk her for at afslutte et opkald, afvise et indgående opkald eller annullere et opkald, du er ved at foretage, mens et telefonopkald betjenes. Tryk og hold inde for at vælge **TELEPHONE** som kilde.

⑥ Bluetooth-indikator

Lyser, når din mobiltelefon er tilsluttet via trådløs Bluetooth-teknologi.

- Når du vælger en anden kilde end **TELEPHONE**, blinker den, mens du bruger håndfri telefoni.

⑦ Frontpanel-knap

Tryk for at åbne frontpanelet.

⑧ BAND / ESC / CANCEL-knap

Tryk på knappen for at vælge blandt tre FM-bånd og MW/LW-bånd. Tryk for at vende tilbage til almindelig visning under betjening af menuen. Tryk for at annullere stemmegenkendelse, mens du bruger stemmegenkendelsesfunktionen.

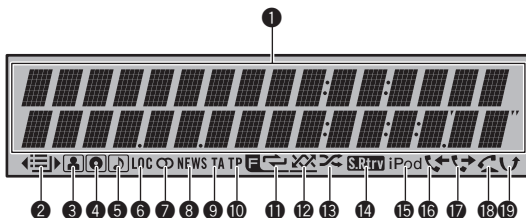

9 TA/NEWS-knap

Tryk for at slå TA-funktionen til eller fra. Hold knappen nede for at slå funktionen NEWS (nyheder) til eller fra.

10 S.Rtrv-knap

Tryk for at skifte til avancerede lydmodtagelsesindstillinger.

11 DISP/SCRL-knap

Tryk for at vælge forskellige displays. Tryk og hold den inde for at rulle gennem tekstoplysningerne.

12 MULTI-CONTROL

Flyt for at udføre manuel søgning, hurtig frem, tilbagespoling og sporsøgning.

Tryk for at besvare det indgående opkald, når du modtager en opringning. Anvendes også til styring af funktioner. Drej for at øge eller reducere lydstyrken.

- Mens du bruger håndfri telefoni, kan du vælge **Far end Volume** og skifte mellem **Far end Volume** og **SCO Private mode i FUNCTION** ved at trykke på **MULTI-CONTROL**.

13 MUTE/HOLD-knap

Tryk for at slå lyden fra. Tryk igen for at slå lyden til.

Mens du taler i telefon skal du trykke for at sætte opkaldet på hold.

14 "i"-indikator

Lyser, når din Bluetooth-lydafspiller er tilsluttet via trådløs Bluetooth-teknologi.

Valgfri fjernbetjening

Fjernbetjeningen CD-SR120 sælges separat.

Betjeningen er den samme som med knapperne på hovedenheden.

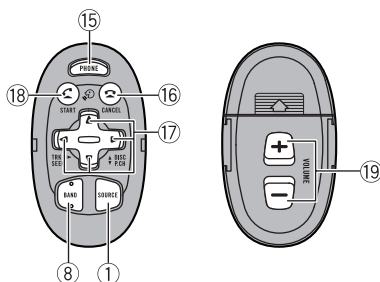

15 PHONE-knap

Tryk for at få vist telefonbogslisten. Tryk her for at afslutte et opkald, afvise et indgående opkald eller annullere et opkald, du er ved at foretage, mens et telefonopkald betjenes. Tryk og hold inde for at vælge **TELEPHONE** som kilde.

16 CANCEL-knap

Tryk for at afslutte et opkald eller afvise et indgående opkald, mens telefonkilden betjenes.

Tryk for at annullere stemmegenkendelse, mens du bruger stemmegenkendelsesfunktionen.

17 ▲/▼/◀/▶-knapper

Tryk for at udføre manuel søgning, hurtig fremadspoling, tilbagespoling og sporsøgning. Anvendes også til styring af funktioner.

Hvad er hvad

18 /START-knap

Tryk her for at begynde at tale i telefon, mens der betjenes en telefonkilde. Tryk for at starte stemmegenkendelse for telefonopringningen.

19 **VOLUME-knapper**

Tryk for at øge eller reducere lydstyrken. 



Displayindikation

1 **Hoveddisplay**

Viser bånd, frekvens, forløbet afspilningstid og andre indstillinger.

- Tuner
Bånd og frekvens vises.
- RDS
Programservicenavn, PTY-oplysning og andre bogstavelige oplysninger vises.
- Indbygget cd-afspiller, USB, iPod
Forløbet afspilningstid og bogstavelige oplysninger vises.
- Bluetooth-lyd
Enhedsnavn, spornavn, kunstnernavn, albumnavn vises.
- Bluetooth-telefon
Enhedsnavn, ur, opkaldernavn, opkaldsnummer, tilsigtede parts navn og tilsigtede parts nummer vises.

2 -indikator (mappe)

Vises ved betjening af listefunktionen. Når der findes en øvre mappe eller menu, vises . Når der findes en nedre mappe eller menu, vises .

3 -indikator (kunstner)

Vises, når diskens (sporets) kunstnernavn vises på hoveddisplayet.

Vises, når finsøgning efter kunstneren på iPod's søgefunktion er i brug.

4 -indikator (disk)

Vises, når diskens (albummets) navn vises på hoveddisplayet.

Vises, når finsøgning efter album på iPod's søgefunktion er i brug.

5 -indikator (sang)

Vises, når sporets (sangens) navn vises på hoveddisplayet.

Vises, når finsøgning efter sangen på iPod's søgefunktion er i brug.

6 **LOC-indikator**

Vises, når lokal søgning er slået til.

7 -indikator (stereo)

Vises, når den valgte frekvens sendes i stereo.

8 **NEWS-indikator**

Vises, når NEWS-funktionen (nyhedsafrydelse) er sat til.

9 **TA-indikator**

Vises, når TA-funktionen (standby for trafikmeldinger) er sat til.

10 **TP-indikator**

Vises, når der er stillet ind på en TP-station.

11 -indikator (gentagelse af mappe)

Vises, når gentagelse af mappe er sat til. Når gentagelsesfunktionen er sat til, vises kun .

12 -indikator (tilfældig valg af mappe)

Vises, når tilfældig valg af mappe er sat til. Når funktionen tilfældig afspilning er sat til, vises kun .

13 -indikator (tilfældig rækkefølge)

Vises, når funktionen for tilfældig afspilning er sat til, mens iPod-kilden vælges.

14 **S.Rtv**-indikator (lydmodtagelse)

Vises, når lydmodtagelsesfunktionen er sat til.

15 **iPod-indikator**

Vises, når iPod-forbindelsen registreres, mens kontroltilstanden er sat til iPod.

16 -indikator (modtagne opkald)

Vises, når listen over modtagne opkald vises, mens telefonkilden vælges.

17 -indikator (foretagne opkald)

Vises, når listen over foretagne opkald vises, mens telefonkilden vælges.

18 -indikator (automatisk svar)

Viser, når den automatiske svarfunktion er slået til (Se *Indstilling af automatisk svar* på side 39).

19 -indikator (mistede opkald)

Vises, hvis der er en log over mistede opkald.

Vises, når listen over mistede opkald vises, mens telefonkilden vælges. 

Grundlæggende betjening

Tænde/slukke

Sådan tændes enheden

- Tryk på SRC/OFF for at tænde for enheden.

Sådan slukkes enheden

- Tryk på SRC/OFF og hold den nede, indtil enheden er slukket. 

Valg af kilde

Du kan vælge en kilde, du vil lytte til. Læg disken i enheden for at tænde for den indbyggede cd-afspiller. Se side 20.

- Tryk flere gange på SRC/OFF for at skifte mellem følgende kilder.

Tuner—Fjernsyn—Dvd-afspiller/Multi-dvd-afspiller—Indbygget cd-afspiller—Multi-cd-afspiller—iPod—USB—Ekstern enhed 1—Ekstern enhed 2—AUX1—AUX2—BT-lyd

Bemærkninger

- Lydkilden ændres ikke i følgende tilfælde.
 - Hvis der ikke er en enhed, som svarer til den valgte kilde, der er tilsluttet denne enhed.
 - Hvis der ikke er en disk eller et magasin i afspilleren.
 - Hvis iPod'en ikke er tilsluttet denne enhed med interfaceadapteren.
 - Når AUX (ekstra indgang) er deaktiveret (se side 51).
 - Når **BT AUDIO**-kilden er slået fra (se *Aktivering af BT AUDIO-kilde* på side 52).
 - Når der ikke er tilsluttet en USB-lagringsenhed eller iPod til denne enheds USB-port, vises **NO DEVICE**.
- AUX1 er som standard slået til. Slå AUX1 fra, hvis den ikke bruges (se *Omskiftning af hjælpeindstilling* på side 51).

- Opladning af den bærbare lydafspiller ved hjælp af bilens DC-strømkilde, mens den tilsluttes til AUX-indgang, kan frembringe støj. I dette tilfælde skal du stoppe opladningen.
- Med ekstern enhed menes der et Pioneer-produkt (som vil være til rådighed i fremtiden), der, selv om det ikke er kompatibelt som kilde, tillader styring af grundlæggende funktioner ved denne enhed. To eksterne enheder kan styres af denne enhed. Når to eksterne enheder er tilsluttet, indstilles tildelingen af disse enheder automatisk af dette produkt til ekstern enhed 1 eller ekstern enhed 2.
- Hvis denne enheds blå/hvide ledning er tilsluttet bilantennens automatiske kontrolterminal for antennerelæ, køres antennen ud, når denne enheds kilde tændes. Sluk for kilden for at trække antennen tilbage. 

Justering af lydstyrken

- Drej **MULTI-CONTROL** for at justere lydniveauet. 

Grundlæggende betjening

● Vælg et bånd

Tryk på **BAND/ESC/CANCEL**.

- Der kan vælges bånd fra **FM1, FM2, FM3** eller **MW/LW**.

● Manuel søgning (trin for trin)

Skub **MULTI-CONTROL** til højre eller venstre.

● Søgetuning

Skub og hold **MULTI-CONTROL** til højre eller venstre og slip derefter.

- Du kan annullere søgetuning ved at skubbe **MULTI-CONTROL** til højre eller venstre.
- Mens du skubber og holder **MULTI-CONTROL** til højre eller venstre, kan du springe stationer over. Søgetuning starter, så snart du slipper **MULTI-CONTROL**.



Bemærkninger

- Denne enheds AF-funktion (alternativ frekvenssøgning) kan slås til og fra. AF bør være slået fra ved normal radiobetjening (se næste side).
- RDS-service leveres ikke af alle stationer.
- RDS-funktioner, såsom AF og TA, er kun aktive, når radioen er stillet ind på en RDS-station.

Lagring og genvalg af radiofrekvenser

Du kan nemt lagre op til seks radiostationer til senere genvalg.

- Der kan lagres seks stationer for hvert bånd i hukommelsen.

1 Tryk på /LIST.

Skærmen for forudindstilling vises.

2 Anvend **MULTI-CONTROL** for at lagre den valgte frekvens i hukommelsen.

Drej for at ændre det forudindstillede tal. Tryk og hold inde for at lagre.

3 Anvend **MULTI-CONTROL** for at vælge den ønskede station.

Drej for at skifte station. Drej for at vælge.

- Du kan også skifte station ved at skubbe **MULTI-CONTROL** op eller ned.
- Tryk på **BAND/ESC/CANCEL** eller  /LIST for at vende tilbage til normal visning.
- Hvis du ikke betjener listen inden for ca. 30 sekunder, skifter displayet automatisk tilbage til almindelig visning.

Modtagelse af PTY-alarmeddelelser

Når PTY-koden for nødstilfælde udsendes, modtager enheden den automatisk (**ALARM INT** vises). Når udsendelsen ender, vender systemet tilbage til den forrige kilde.

- En nødsituationsmelding kan annulleres ved at trykke på **TA/NEWS**.
- Du kan annullere en nødsituationsmelding ved at trykke på **SRC/OFF, BAND/ESC/CANCEL** eller **MULTI-CONTROL**.

Ændring af RDS-displayet

Når du tuner ind på en RDS-station, vises dens programservicenavn. Skift displayet for at se frekvensen.

● Tryk på **DISP/SCRL**.

Tryk på **DISP/SCRL** flere gange for at skifte mellem følgende indstillinger:

Programservicenavn—PTY-oplysning—Frekvens

Oplysninger om PTY (ID-kode for programtype) vises i følgende afsnit. Se side 18.

- PTY-oplysningerne og frekvensen for den aktuelle station vises på displayet i otte sekunder.

Introduktion til avanceret betjening

1 Tryk på MULTI-CONTROL for at få vist hovedmenuen.

2 Anvend MULTI-CONTROL for at vælge FUNCTION.

Drej for at ændre menufunktionen. Tryk for at vælge.

Funktionsmenuen vises.

3 Drej MULTI-CONTROL for at vælge funktion.

BSM (hukommelse for bedste stationer)—**Regional** (regional)—**Local** (lokal søgning)—**PTY** (valg af programtype)—**Traffic** (standby for trafikmelding)—**AF** (alternativ frekvenssøgning)—**News** (nyhedsafbrydelse)

Bemærkninger

- Tryk på **BAND/ESC/CANCEL** for at vende tilbage til normal visning.
- Hvis der er valgt MW-/LW-bånd, kan du kun vælge **BSM** eller **Local**. 

Lagring af de kraftigste udsendelsesfrekvenser

BSM (hukommelse for bedste stationer) giver dig mulighed for automatisk at lagre de seks kraftigste frekvenser.

1 Vis funktionsmenuen.

Se *Introduktion til avanceret betjening* på denne side.

2 Anvend MULTI-CONTROL for at vælge BSM i funktionsmenuen.

3 Tryk på MULTI-CONTROL for at slå BSM til.

De seks kraftigste frekvenser lagres efter deres signalstyrke.

- Tryk på **MULTI-CONTROL** igen for at annullere. 

Indstilling af kraftige signaler

Med lokal søgetuning kan du stille ind på de radiostationer, hvis signaler er stærke nok til en god modtagelse.

1 Vis funktionsmenuen.

Se *Introduktion til avanceret betjening* på denne side.

2 Anvend MULTI-CONTROL for at vælge Local i funktionsmenuen.

3 Tryk på MULTI-CONTROL for at slå lokal søgning til.

- Tryk på **MULTI-CONTROL** igen for at slå lokal søgning fra.

4 Skub MULTI-CONTROL til højre eller venstre for at indstille følsomheden.

FM: **Level 1—Level 2—Level 3—Level 4**
MW/LW: **Level 1—Level 2**

Et større indstillingsnummer er et højere niveau. Indstillingen for det højeste niveau tillader kun modtagelse af de kraftigste stationer, mens lavere indstillinger giver dig mulighed for at modtage stadig svagere stationer. 

Valg af alternative frekvenser

Når tunerens modtagelse er dårlig, søger enheden automatisk efter en anden station inden for det samme netværk.

1 Vis funktionsmenuen.

Se *Introduktion til avanceret betjening* på denne side.

2 Anvend MULTI-CONTROL for at vælge AF i funktionsmenuen.

3 Tryk på MULTI-CONTROL for at slå AF til.

- Tryk på **MULTI-CONTROL** igen for at slå den fra.

**Bemærkninger**

- Kun RDS-stationer bliver indstillet under søgning eller BSM, når AF er slået til.
- Hvis du genvælger en forudindstillet station, kan tunerens opdatere den forudindstillede station med en ny frekvens fra stationens AF-liste. Der vises ikke noget forudindstillet tal på displayet, hvis RDS-data for den station, der modtages, adskiller sig fra den oprindeligt gemte station.
- Under AF-søgning kan lyden blive afbrudt midlertidigt.
- AF kan slås til eller fra uafhængigt for hvert FM-bånd.

Anvendelse af PI-søgning

Hvis tunerens ikke kan finde en egnet station, eller modtagelsen bliver dårlig, søger enheden automatisk efter en anden station med samme programindhold. Under søgningen vises **PI SEEK**, og lyden er afbrudt.

Automatisk PI-søgning efter forudindstillede stationer

Hvis forudindstillede stationer ikke kan genvælges, kan enheden indstilles til at udføre PI-søgning under genvalg af forudindstillede stationer.

- Standardindstillingen for automatisk PI-søgning er deaktiveret. Se *Omskiftning af automatisk PI-søgning* på side 50.

Begrænsning af stationer til regionale programmer

Når AF anvendes, begrænser den regionale funktion valgmulighederne til stationer, der sender regionale programmer.

1 Vis funktionsmenuen.

Se *Introduktion til avanceret betjening* på foregående side.

2 Anvend MULTI-CONTROL for at vælge Regional i funktionsmenuen.**3 Tryk på MULTI-CONTROL for at slå regional funktion til.**

- Tryk på **MULTI-CONTROL** igen for at slå den fra.

**Bemærkninger**

- Regionale programmer og regionale netværk er organiseret forskelligt afhængigt af landet (dvs. de kan skifte alt efter klokkeslæt, stat eller transmissionsområde).
- Det forudindstillede tal kan forsvinde fra displayet, hvis tunerens indstilles til en regional station, der adskiller sig fra den oprindeligt indstillede station.
- Den regionale funktion kan aktiveres eller deaktiveres uafhængigt for hvert FM-bånd.

Modtagelse af trafikmeldinger

TA (standby for trafikmeldinger) giver dig mulighed for at modtage trafikmeldinger automatisk, uanset hvilken kilde du lytter til. TA kan både aktiveres for en TP-station (en station, som sender trafikoplysninger) og en EON TP-station (en station, som tilbyder oplysninger med krydshenvisninger til TP-stationer).

1 Indstil en TP- eller EON TP-station. TP-indikatoren lyser.**2 Tryk på TA/NEWS for at slå standby for trafikmeldinger til.**

- Tryk på **TA/NEWS** igen for at slå den fra.

3 Brug MULTI-CONTROL til justering af TA-lydstyrken, når en trafikmelding begynder.

Den nyindstillede lydstyrke gemmes i hukommelsen og genanvendes ved efterfølgende trafikmeldinger.

Tuner

4 Tryk på TA/NEWS, mens en trafikmelding modtages, for at annullere meldingen.

Tuneren vender tilbage til den oprindelige kilde, men vil være i standby, indtil du trykker på TA/NEWS igen.



Bemærkninger

- Du kan også slå denne funktion til og fra i den menu, der vises, ved hjælp af **MULTI-CONTROL**.
- Efter modtagelse af en trafikmelding skifter systemet tilbage til den oprindelige kilde.
- Når TA er aktiveret, er det kun TP- og EON TP-stationer, der indstilles under søgning eller BSM.

Anvendelse af PTY-funktioner

Man kan finde en station ved hjælp af PTY-oplysninger (oplysninger om programtype).

Søgning efter en RDS-station med PTY-oplysning

Du kan søge efter generelle typer af udsendelsesprogrammer som f.eks. dem, der er angivet i følgende afsnit. Se næste side.

1 Vis funktionsmenuen.

Se *Introduktion til avanceret betjening* på side 15.

2 Anvend MULTI-CONTROL for at vælge PTY i funktionsmenuen.

3 Skub MULTI-CONTROL til højre eller venstre for at vælge en programtype. News/Info—Popular—Classics—Others

4 Tryk på MULTI-CONTROL for at starte søgningen.

Enheden søger efter en station, som sender denne programtype. Når der er fundet en station, vises dens programservicenavn.

Oplysninger om PTY (ID-kode for programtype) vises i følgende afsnit. Se næste side.

- Tryk på **MULTI-CONTROL** igen for at annullere søgningen.
- Nogle stationers programmer kan adskille sig fra dem, der angives af den udsendte PTY.
- Hvis der ikke kan findes en station, der sender den programtype, du søger efter, vises **Not found** i ca. 2 sekunder, og derefter vender tuneren tilbage til den oprindelige station.

Anvendelse af nyhedsafbrydelse af programmer

Når et nyhedsprogram udsendes fra en nyhedsstation med PTY-koder, skifter enheden automatisk til nyhedsstationen. Når nyhedsprogrammet slutter, genoptages modtagelsen af det forrige program.

● Tryk på TA/NEWS og hold den inde for at slå nyhedsafbrydelse til.

Tryk på TA/NEWS, indtil **NEWS ON** vises på displayet.

- For at slå nyhedsafbrydelsen fra skal du trykke på TA/NEWS og holde den inde, indtil **OFF** vises på displayet.
- Et nyhedsprogram kan annulleres ved at trykke på TA/NEWS.



Bemærk

Du kan også slå nyhedsprogrammerne til eller fra i menuen, der vises, ved hjælp af **MULTI-CONTROL**.

Anvendelse af radiotekst

Denne radio kan vise radiotekstdata, der sendes fra RDS-stationer, f.eks. oplysninger om stationen, titlen på det nummer, der sendes i øjeblikket, og kunstnerens navn.

- Radioen lagrer automatisk de tre sidste radiotekstmeddelelser, der blev modtaget, i hukommelsen og erstatter teksten i den ældste meddelelse med teksten i en ny meddelelse, når denne modtages.

Visning af radiotekst

Du kan få vist den radiotekst, der modtages i øjeblikket, og de tre nyeste radiotekster.

1 Tryk på DISP/SCRL og hold den inde for at få vist radiotekst.

Radiotekst for den radiostation, der høres i øjeblikket, vises.

- Du kan annullere visning af radiotekst ved at trykke på **DISP/SCRL** eller **BAND/ESC/CANCEL**.

- Når der ikke modtages radiotekst, vises **NO TEXT** på displayet.

2 Skub MULTI-CONTROL til venstre eller højre for at genvælge de tre sidste radiotekstmeddelelser.

Hvis du skubber **MULTI-CONTROL** til venstre eller højre, skiftes der mellem det aktuelle datadisplay og de tre radiotekstmeddelelser.

- Hvis der ikke er nogen radiotekstdata i hukommelsen, skifter displayet ikke.

3 Skub MULTI-CONTROL op eller ned for at rulle.

Skub **MULTI-CONTROL** op for at gå til begyndelsen. Skub **MULTI-CONTROL** ned for at rulle radiotekstmeddelelsen.

Lagring og genvalg af radiotekst

Du kan gemme data fra op til seks radiomeddelelser.

1 Vis den radiotekst, du ønsker at gemme i hukommelsen.

Se *Visning af radiotekst* på denne side.

2 Tryk på /LIST.

Skærmen for forudindstilling vises.

3 Brug MULTI-CONTROL til at gemme den valgte radiotekst i hukommelsen.

Drej for at ændre det forudindstillede tal. Tryk og hold inde for at lagre.

4 Brug MULTI-CONTROL til at vælge den ønskede radiotekst.

Drej for at skifte radiomeddelelsen. Tryk for at vælge.

- Du kan også skifte radioteksten ved at skubbe **MULTI-CONTROL** op eller ned.
- Tryk på **BAND/ESC/CANCEL** eller **LIST**/ for at vende tilbage til normal visning.

PTY-liste

Generelt	Specifik	Programtype
News/Info	News	Nyheder
	Affairs	Aktuelle emner
	Info	Generelle oplysninger og rådgivning
	Sport	Sport
	Weather	Vejrudsigter/meteorologiske oplysninger
	Finance	Rapporter om aktiemarkedet, erhverv, handel osv.
Popular	Pop Mus	Populær musik
	Rock Mus	Moderne musik
	Easy Mus	Let underholdningsmusik
	Oth Mus	Musik uden for kategori
	Jazz	Jazz
	Country	Countrymusik
	Nat Mus	National musik
Classics	Oldies	Oldies, evergreens
	Folk mus	Folkemusik
	L. Class	Let klassisk musik
	Classic	Klassisk musik

Tuner

Others	Educate	Undervisningsprogrammer
	Drama	Radiospil og serier
	Culture	National eller regional kultur
	Science	Natur, videnskab og teknologi
	Varied	Let underholdning
	Children	Børneprogrammer
	Social	Samfundsforhold
	Religion	Religiøse anliggender eller tjenester
	Phone In	Telefonprogrammer
	Touring	Rejseprogrammer; ikke til trafikmeldinger
	Leisure	Hobby- og fritidsaktiviteter
	Document	Dokumentarprogrammer



Grundlæggende betjening

● Åbning af frontpanelet

Tryk på .

Diskindlæsningsdrevet vises.

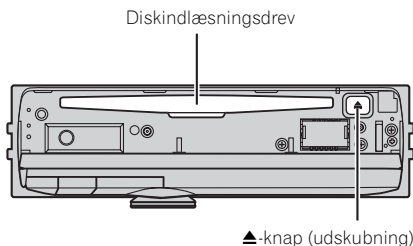

■ Når der indlæses en disk, skal diskens etiket vende opad.

■ For at forhindre fejl skal du sørge for, at metalgenstande ikke kommer i kontakt med terminaler, når frontpanelet er åbent.

● Udskubning af disk

Tryk på  (udskubning).

● Vælg en mappe

Skub **MULTI-CONTROL** op eller ned.

■ Du kan ikke vælge en mappe, der ikke indeholder en komprimeret lydfil.

● Vælg et spor

Skub **MULTI-CONTROL** til højre eller venstre.

● Hurtig frem- eller tilbagespoling

Skub og hold **MULTI-CONTROL** til højre eller venstre.

■ Når der afspilles komprimeret lyd, er der ingen lyd under hurtig frem- eller tilbagespoling.

● Vend tilbage til rodmappe

Tryk på **BAND/ESC/CANCEL** og hold den nede.

■ Hvis mappen 01 (ROOT) ikke indeholder nogen fil, begynder afspilningen med mappe 02.



● Skift mellem komprimeret lyd og CD-DA

Tryk på **BAND/ESC/CANCEL**.

■ Denne betjening er kun tilgængelig, når der afspilles CD-EXTRA- eller MIXED-MODE-cd'er.

■ Hvis du har skiftet mellem komprimeret lyd og CD-DA, starter afspilning ved første spor på disken.

Bemærkninger

- Den indbyggede cd-afspiller kan afspille lyd-cd'er og komprimeret lyd, der er indspillet på en cd-rom. (Se venligst det følgende afsnit for oplysninger om filer, der kan afspilles. Se side 68.)
- Læs sikkerhedsforskrifterne for afspilleren og diske i det følgende afsnit. Se side 66.
- Der er allerede indsat en disk. Tryk på **SRC/OFF** for at vælge den indbyggede cd-afspiller.
- Nogle gange er der en forsinkelse mellem start af afspilning og lyden, der udsendes. Under indlæsningen vises **FORMAT READ**.
- Hvis der vises en fejlmeddelelse, se *Fejlmeddelelser* på side 64.
- Afspilning udføres i den rækkefølge, der svarer til filnummeret. Der springes over mapper, hvis de ikke indeholder filer (hvis mappen 01 (ROOT) ikke indeholder nogen fil, begynder afspilningen med mappe 02).
- Du kan udskubbe cd'en ved at trykke på  (udskubning) med udskubningsposition, når cd-indlæsningen eller udskubningen ikke fungerer korrekt. .

Visning af tekstoplysninger på disk

● Tryk på **DISP/SCRL** for at vælge de ønskede tekstoplysninger.

Til angivet cd-titel

Kildenavn/spilletid—disktitel/spilletid

Til CD TEXT-diske

Kildenavn/spilletid—disktitel/sportitel—navn på diskens kunstner/disktitel—disktitel/sportitel—navn på sporets kunstner/sportitel—sportitel/spilletid

Indbygget cd-afspiller

Til WMA/MP3/AAC

Kildenavn/spilletid—mappenavn/filnavn—kunstnernavn/sportitel—kunstnernavn/albumtitel—albumtitel/sportitel—sportitel/spilletid—kommentar/spilletid—bithastighed/spilletid

Til WAV

Kildenavn/spilletid—mappenavn/filnavn—samplingfrekvens/spilletid

Bemærkninger

- Du kan rulle til venstre for titlen ved at trykke og holde på **DISP/SCRL**.
- Lyd-cd'er, der indeholder visse oplysninger, såsom tekst og/eller tal, er CD TEXT.
- Hvis der ikke er optaget specifikke oplysninger på en disk, vises titel eller navn ikke.
- Hvis de tegn, der er gemt på lydfilen, ikke er kompatible med denne enhed, vises de ikke.
- Tekstoplysningerne på visse lydfiler vises eventuelt ikke korrekt.
- Afhængigt af den iTunes-version, der blev anvendt til at skrive MP3-filer til en disk, vises kommentarer eventuelt ikke korrekt.
- Afhængigt af den Windows Media™ Player-version, der blev anvendt til at kode WMA-filer, vil albumnavne og andre tekstoplysninger muligvis ikke blive vist korrekt.
- Når der afspilles filer, der er optaget med VBR (variabel bithastighed), vises **VBR**, i stedet for bithastighed.
- Samplingsfrekvensen, der vises på displayet, er eventuelt forkortet.
- Hvis permanent rulning er slået til, ruller tekstoplysningerne kontinuerligt på displayet. Se *Ændring af permanent rulning* på side 52. 



Valg af spor fra sportitellisten

Sportitellisten giver dig mulighed for at se en liste over sportitlerne på en CD TEXT-cd og vælge én af dem til afspilning.

- 1 Tryk på  /LIST for at skifte til funktionen for listen over sportitler.

2 Anvend MULTI-CONTROL for at vælge den ønskede sportitel.

Drej for at skifte sportitel. Tryk for at afspille.

- Du kan også skifte sportitel ved at skubbe **MULTI-CONTROL** op eller ned.
- Du kan rulle til venstre for titlen ved at trykke og holde på **DISP/SCRL**. Tryk på **DISP/SCRL** for at stoppe rulningen.
- Tryk på **BAND/ESC/CANCEL** eller  /LIST for at vende tilbage til normal visning.
- Hvis du ikke betjener listen inden for ca. 30 sekunder, skifter displayet automatisk tilbage til almindelig visning. 

Valg af filer fra filnavnelisten

Filnavnelisten giver dig mulighed for at se listen over filnavne (eller mappenavne) og vælge en af dem til afspilning.

1 Tryk på /LIST for at skifte til funktionen for filnavn.

Navne på filer og mapper vises på displayet.

2 Anvend MULTI-CONTROL for at vælge det ønskede filnavn (eller mappenavn).

Drej for at skifte fil- eller mappenavn.

- tryk for at afspille, når en fil er valgt.
- tryk for at se en liste over filer (eller mapper) i den valgte mappe, når en mappe er valgt.
- tryk og hold inde for at afspille en sang i den valgte mappe, når en mappe er valgt.
- Du kan også afspille filen ved at skubbe **MULTI-CONTROL** til højre.
- Du kan også afspille en sang i den valgte mappe ved at skubbe og holde **MULTI-CONTROL** til højre.
- Skub **MULTI-CONTROL** til venstre for at vende tilbage til den forrige liste (mappen et niveau højere).
- Tryk på **BAND/ESC/CANCEL** eller  /LIST for at vende tilbage til normal visning.
- Hvis du ikke betjener listen inden for ca. 30 sekunder, skifter displayet automatisk tilbage til almindelig visning. 

Introduktion til avanceret betjening

1 Tryk på MULTI-CONTROL for at få vist hovedmenuen.

2 Anvend MULTI-CONTROL for at vælge FUNCTION.

Drej for at ændre menufunktionen. Tryk for at vælge.

Funktionsmenuen vises.

3 Drej MULTI-CONTROL for at vælge funktion.

Repeat (gentag afspilning)—**Random** (tilfældig afspilning)—**Scan** (scan-afspilning)—

Pause (pause)—**S. Retriever** (avanceret lydmodtagelse)—**Title input** (disktitelindgang)

Bemærkninger

- Tryk på **BAND/ESC/CANCEL** for at vende tilbage til normal visning.
- Hvis du ikke betjener funktionerne undtagen **Title input** inden for ca. 30 sekunder, skifter displayet automatisk tilbage til almindelig visning.
- Når der afspilles en komprimeret lyd-disk eller CD TEXT-disk, kan du ikke skifte til displayet for disktitelindgang. 

Valg af område for gentaget afspilning

1 Vis funktionsmenuen.

Se *Introduktion til avanceret betjening* på denne side.

2 Anvend MULTI-CONTROL for at vælge Repeat i funktionsmenuen.

3 Tryk på MULTI-CONTROL for at vælge den ønskede indstilling.

- **Disc** – Gentag alle spor
- **Track** – Gentag det aktuelle spor
- **Folder** – Gentag den aktuelle mappe
- Hvis du vælger en anden mappe under gentag afspilning, skifter området for gentag afspilning til gentagelse af disk.
 - Ved at udføre sporsøgning eller hurtig frem- eller tilbagespoling under **Track** (gentagelse af

spor), ændres området for gentag afspilning til disk/mappe.

- Når **Folder** (gentagelse af mappe) er valgt, er det ikke muligt at afspille en undermappe for den pågældende mappe. 

Afspilning af spor i tilfældig rækkefølge

Ved tilfældig afspilning afspilles sporene i tilfældig rækkefølge i det valgte område.

• Tryk på /iPod for at slå tilfældig afspilning til.

Spor afspilles i tilfældig rækkefølge.

- Tryk på /iPod igen for at slå tilfældig afspilning fra.

Bemærk

Du kan også slå denne funktion til og fra i den menu, der vises, ved hjælp af **MULTI-CONTROL**. 

Scanning af mapper eller spor

Scan-afspilning søger efter sangen inden for det valgte gentagelsesområde.

1 Vis funktionsmenuen.

Se *Introduktion til avanceret betjening* på denne side.

2 Anvend MULTI-CONTROL for at vælge Scan i funktionsmenuen.

3 Tryk på MULTI-CONTROL for at slå scan-afspilning til.

De første 10 sekunder af hvert spor afspilles.

4 Når du finder det ønskede spor, skal du trykke på MULTI-CONTROL for at slå scan-afspilning fra.

- Hvis displayet automatisk er vendt tilbage til afspilningsdisplayet, skal du vælge **Scan** igen ved hjælp af **MULTI-CONTROL**.
- Når scanning af en disk (mappe) er afsluttet, starter den normale afspilning af sporene. 

Indbygget cd-afspiller

Pause i afspilningen

1 Vis funktionsmenuen.

Se *Introduktion til avanceret betjening* på foregående side.

2 Anvend MULTI-CONTROL for at vælge Pause i funktionsmenuen.

3 Tryk på MULTI-CONTROL for at slå pause til.

Afspilning af det aktuelle spor standses midlertidigt.

- Tryk på MULTI-CONTROL igen for at slå pause fra. 

Anvendelse af avanceret lydmodtager

Den avancerede lydmodtagelsesfunktion forstærker automatisk komprimeret lyd og gendanner rig lyd.

● Tryk på S.Rtrv gentagne gange for at vælge den ønskede indstilling.

OFF (fra)—1—2

- 2 er mere effektiv end 1.

Bemærk

Du kan også udføre denne betjening i menuen, der vises, ved hjælp af MULTI-CONTROL. 

Indtastning af diskstitler

Brug funktionen til indtastning af diskstitel til at lagre op til 48 cd-titler i enheden. Hver titel kan have op til 10 tegn.

1 Vis funktionsmenuen.

Se *Introduktion til avanceret betjening* på foregående side.

2 Afspil den cd, du ønsker at indtaste en titel for.

3 Anvend MULTI-CONTROL for at vælge Title input i funktionsmenuen.

4 Skub DISP/SCRL for at vælge den ønskede tegntype.

Tryk på DISP/SCRL flere gange for at skifte mellem følgende tegntyper:

Alfabet (store bogstaver), numre og symboler —Alfabet (små bogstaver)—Europæiske tegn, såsom tegn med accenter (f.eks. á, à, ä, ç)—Numre og symboler

5 Skub MULTI-CONTROL op eller ned for at vælge et bogstav.

6 Skub MULTI-CONTROL til højre eller venstre for at flytte markøren til den forrige eller næste tegnposition.

7 Flyt markøren til den sidste position ved at skubbe MULTI-CONTROL til højre efter at have indtastet titlen.

Når du skubber MULTI-CONTROL til højre én gang til, lagres den indtastede titel i hukommelsen.

8 Tryk på BAND/ESC/CANCEL for at vende tilbage til afspilningsdisplayet.

Bemærkninger

- Titler forbliver i hukommelsen, selv efter disken tages ud af enheden, og hentes, når disken indsættes igen.
- Når der er lagret data for 48 diske i hukommelsen, overskriver data for en ny disk den ældste disk.
- Hvis du tilslutter en multi-cd-afspiller, kan du indtaste diskstitler på op til 100 diske.
- Når der tilsluttes en multi-cd-afspiller, der ikke understøtter disktilfunktionserne, kan du ikke indtaste diskstitler i denne enhed. 

Afspilning af sange på en USB-lagringsenhed

For yderligere oplysninger om det understøttede apparat, se Specifikationer på side 71.

Grundlæggende betjening

- **Vælg en mappe**
Skub **MULTI-CONTROL** op eller ned.
- **Hurtig frem- eller tilbagespoling**
Skub og hold **MULTI-CONTROL** til højre eller venstre.
- **Vælg et spor**
Skub **MULTI-CONTROL** til højre eller venstre.
- **Vend tilbage til rodmappe**
Tryk på **BAND/ESC/CANCEL** og hold den nede.

Bemærkninger

- Den optimale præstation af enheden kan måske ikke opnås afhængigt af den tilsluttede USB-lagringsenhed.
- Hvis mappen 01 (ROOT) ikke indeholder nogen fil, begynder afspilningen med mappe 02.
- Hvis USB-lydafspilleren har en batteriopladningsfunktion, og denne er tilsluttet enheden, oplades batteriet, når tændingskontakten er på ACC eller ON.
- Du kan afbryde forbindelsen til USB-lagringsenheden, når du ikke vil lytte til den mere.
- Afbryd USB-lagringsenheden, hvis du ikke anvender den. 

Valg af filer fra filnavnelisten

Betjeningen er den samme som for den indbyggede cd-afspiller. (Se *Valg af filer fra filnavnelisten* på side 21.) 

Visning af tekstoplysninger om en lydfil

Betjeningen er den samme som for den indbyggede cd-afspiller. Se *Visning af tekstoplysninger på disk* på side 20. 

Introduktion til avanceret betjening

- 1 Tryk på **MULTI-CONTROL** for at få vist hovedmenuen.
- 2 Anvend **MULTI-CONTROL** for at vælge **FUNCTION**.
Drej for at ændre menufunktionen. Tryk for at vælge.
Funktionsmenuen vises.
- 3 Drej **MULTI-CONTROL** for at vælge funktion.
Repeat (gentag afspilning)—**Random** (tilfældig afspilning)—**Scan** (scan-afspilning)—**Pause** (pause)—**S. Retriever** (avanceret lydmodtagelse)

Funktion og betjening

Repeat, **Random**, **Scan**, **Pause** og **S. Retriever** betjenes grundlæggende som for den indbyggede cd-afspiller.

Funktionens navn	Betjening
Repeat	Se <i>Valg af område for gentaget afspilning</i> på side 22. De områder for gentag afspilning, du kan vælge, er imidlertid anderledes end dem for den indbyggede cd-afspiller. Områderne for gentag afspilning for USB-lydafspilleren/USB-hukommelsen er: <ul style="list-style-type: none"> • Track – Gentag kun den aktuelle fil • Folder – Gentag den aktuelle mappe • All – Gentag alle filer
Random	Se <i>Afspilning af spor i tilfældig rækkefølge</i> på side 22.
Scan	Se <i>Scanning af mapper eller spor</i> på side 22.
Pause	Se <i>Pause i afspilningen</i> på foregående side.
S. Retriever	Se <i>Anvendelse af avanceret lydmodtager</i> på foregående side.

Afspilning af sange på en USB-lagringsenhed



Bemærkninger

- Tryk på **BAND/ESC/CANCEL** for at vende tilbage til normal visning.
- Hvis du vælger en anden mappe under gentag afspilning, skifter området for gentag afspilning til **All**.
- Hvis du udfører sporsøgning eller hurtig frem- eller tilbagespoling under **Track**, skifter området for gentaget afspilning til **Folder**.
- Når **Folder** er valgt, er det ikke muligt at afspille en undermappe for den pågældende mappe.
- Når scanning af fil eller mappe er afsluttet, starter den normale afspilning af filerne igen. 

Afspil sange på iPod

For yderligere oplysninger om den understøttede iPod, se iPod-kompatibilitet på side 67.

Grundlæggende betjening

● Hurtig frem- eller tilbagespoling

Skub og hold **MULTI-CONTROL** til højre eller venstre.

● Vælg et spor (kapitel)

Skub **MULTI-CONTROL** til højre eller venstre.

Bemærkninger

- Når der anvendes en iPod, er en iPod dok-tilslutning til USB-kablet (CD-IU50) nødvendig.
- Læs sikkerhedsforskrifterne for iPod i det følgende afsnit. Se side 67.
- Hvis der vises en fejlmeddelelse, se *Fejlmeddelelser* på side 64.
- Når afbryderen er indstillet til ACC eller ON, oplades iPod'ens batteri, mens iPod'en er tilsluttet enheden.
- Mens iPod'en er tilsluttet enheden, kan iPod'en ikke tændes eller slukkes.
- Før tilslutning af dok-stikket på denne enhed til din iPod skal du afbryde høretelefonerne fra iPod'en.
- Den iPod, der er tilsluttet enheden, slukkes ca. to minutter efter, at afbryderen er indstillet til OFF. 

Søg efter en sang

Søgning efter sange efter kategori

Betjeningen af denne enhed til styring af iPod er beregnet til at være så lig betjeningen af iPod som muligt for at gøre betjeningen og sangsøgningen enkel.

- Afhængigt af antallet af filer på iPod'en er der eventuelt en forsinkelse ved visningen af en liste.
- Hvis de tegn, der er gemt på iPod'en, ikke er kompatible med denne enhed, så vises de ikke.

1 Tryk på /LIST.

2 Anvend **MULTI-CONTROL** for at vælge en kategori.

Drej for at skifte kategori. Tryk for at vælge.

Playlists (afspilningslister)/**Artists** (kunstnere)—**Artists** (kunstnere)/**Albums** (album)—**Albums** (album)/**Songs** (sange)—**Songs** (sange)/**Podcasts** (podcasts)—**Podcasts** (podcasts)/**Genres** (genrer)—**Genres** (genrer)/**Composers** (komponister)—**Composers** (komponister)/**Audiobooks** (lydbøger)—**Audiobooks** (lydbøger)/**Playlists** (afspilningslister)

Listen for den valgte kategori vises.

- Du kan starte afspilning igennem den valgte kategori ved at trykke på **MULTI-CONTROL** og holde den nede. Du kan også udføre denne betjening ved at skubbe til **MULTI-CONTROL** og holde den til højre.
- Du kan også skifte kategori ved at skubbe **MULTI-CONTROL** op eller ned.
- Du kan også vælge kategori ved at skubbe **MULTI-CONTROL** til højre.
- Skub **MULTI-CONTROL** til venstre for at vende tilbage til den forrige kategori.

3 Gentag trin 2 for at finde en sang, du vil høre.

- Skub og hold **MULTI-CONTROL** til venstre for at vende tilbage til det øverste lag af kategorier.
- Hvis du ikke betjener listen inden for ca. 30 sekunder, skifter displayet automatisk tilbage til almindelig visning.

Søgning efter sange efter alfabet

1 Tryk på /LIST.

2 Anvend **MULTI-CONTROL** for at vælge en kategori.

Drej for at skifte kategori. Tryk for at vælge.

3 Tryk på /LIST for at skifte til alfabetisk søgefunktion.

4 Tryk på **MULTI-CONTROL** for at vælge et bogstav.

5 Tryk på **MULTI-CONTROL** for at få den alfabetiske liste vist.

Under søgningen blinker **Searching**.

- Hvis alfabetsøgningen mislykkes, vises **NOT FOUND**. 

Afspil sange på iPod

Visning af tekstoplysninger på iPod

● Tryk på DISP/SCRL for at vælge de ønskede tekstoplysninger.

Kildenaavn/spilletid—kunstnernavn/sangtitel—kunsternavn/albumnavn—albumnavn/sangtitel—sangtitel/spilletid

Bemærkninger

- Hvis de tegn, der er gemt på iPod'en, ikke er kompatible med denne enhed, så vises de ikke.
- Du kan rulle tekstoplysningerne til venstre ved at trykke på **DISP/SCRL** og holde den inde.
- Hvis permanent rulning er slået til, ruller tekstoplysningerne kontinuerligt på displayet. Se *Ændring af permanent rulning* på side 52. 

Introduktion til avanceret betjening

1 Tryk på MULTI-CONTROL for at få vist hovedmenuen.

2 Anvend MULTI-CONTROL for at vælge FUNCTION.

Drej for at ændre menufunktionen. Tryk for at vælge.
Funktionsmenuen vises.

3 Drej MULTI-CONTROL for at vælge funktion.

Repeat (gentag afspilning)—**Shuffle** (bland)—**Shuffle all** (bland alle)—**L.Play** (afspilningsforbindelse)—**Control** (kontroltilstand)—**Pause** (pause)—**Audiobook** (lydbogshastighed)—**S. Retriever** (avanceret lydmodtagelse)

Funktion og betjening

Repeat, **Pause** og **S. Retriever** betjenes grundlæggende som i forbindelse med den indbyggede cd-afspiller.

Funktionens navn	Betjening
Repeat	Se <i>Valg af område for gentaget afspilning</i> på side 22. De områder for gentaget afspilning, du kan vælge, er imidlertid anderledes end dem for den indbyggede cd-afspiller. Områderne for gentaget afspilning på iPod'en er som følger: <ul style="list-style-type: none"> • One – Gentag den aktuelle sang • All – Gentag alle sange på den valgte liste
Pause	Se <i>Pause i afspilningen</i> på side 23.
S. Retriever	Se <i>Anvendelse af avanceret lydmodtager</i> på side 23.

Bemærkninger

- Tryk på **BAND/ESC/CANCEL** for at vende tilbage til normal visning.
- Hvis du ikke betjener funktionerne inden for ca. 30 sekunder, skifter displayet automatisk tilbage til almindelig visning.
- Når **Control** er sat til iPod, er det kun **Control**, **Pause** og **S. Retriever**, der kan betjenes. 

Afspilning af sange i tilfældig rækkefølge (bland)

1 Vis funktionsmenuen.

Se *Introduktion til avanceret betjening* på denne side.

2 Anvend MULTI-CONTROL for at vælge Shuffle i funktionsmenuen.

3 Tryk på MULTI-CONTROL for at vælge den ønskede indstilling.

- **Songs** – Afspiller sange i tilfældig rækkefølge fra den valgte liste.
- **Albums** – Afspiller sange i rækkefølge fra et tilfældigt valgt album.
- **OFF** – Annuller tilfældig afspilning. 

Afspilning af alle sange i tilfældig rækkefølge (bland alle)

- Tryk på  /iPod for at aktivere tilfældig afspilning af alle.

Alle sange på iPod'en afspilles i tilfældig rækkefølge.

- Slå **Shuffle** i menuen **FUNCTION** fra for at slå tilfældig afspilning af alle sange fra.



Bemærk

Du kan også slå denne funktion til i den menu, der vises, ved hjælp af **MULTI-CONTROL**. 

Afspiller sange, der er forbundet til den sang, som afspilles i øjeblikket

Sange, der er forbundet med den sang, som afspilles i øjeblikket, afspilles. Du kan afspille sange fra følgende lister.

- Albumliste over den afspillende kunstner
- Sangliste over afspillende album
- Albumliste over afspillende genre
- Afhængigt af antallet af filer på iPod'en er der eventuelt en forsinkelse ved visningen af en liste.

1 Tryk på  /LIST og hold den nede for at skifte til funktionen for afspilningsforbindelse.

2 Anvend MULTI-CONTROL til at vælge den ønskede tilstand.

Skub **MULTI-CONTROL** til højre eller venstre for at ændre tilstanden; tryk for at vælge.

- **Artists** – Afspiller albummet for afspillende kunstner.
- **Albums** – Afspiller sangen for afspillende album.
- **Genres** – Afspiller albummet for afspillende genre.

Searching blinker, mens der søges efter listen, og dernæst starter afspilningen af listen.

- Hvis det relaterede album/sange ikke findes, vises **NOT FOUND**.



Bemærk

Du kan også slå denne funktion til i den menu, der vises, ved hjælp af **MULTI-CONTROL**. 

Betjening af denne enheds iPod-funktion fra din iPod

Denne funktion kan ikke betjenes med følgende iPod-modeller.

— iPod nano first generation

— iPod fifth generation

Denne funktion kan ikke udføres med andre iPod-modeller end den ovennævnte, selv hvis denne funktion kan styres.

Denne enheds iPod-funktion kan betjenes fra din iPod. Lyden kan høres fra bilens højtalere, og betjeningen kan foretages fra din iPod.

- Når denne funktion er i brug, slukkes iPod'en ikke, selv om tændingsnøglen er slået fra. For at slukke for strømmen skal du betjene iPod'en.

1 Tryk på  /iPod og hold den inde for at skifte til kontroltilstand.

Hver gang der trykkes på  /iPod, og den holdes inde, skifter kontroltilstanden som følgende:

- **iPod** – Denne enheds iPod-funktion kan betjenes fra iPod'en.
- **AUDIO** – Denne enheds iPod-funktion kan betjenes fra denne enhed.

2 Når du vælger iPod, kan du betjene den tilsluttede iPod for at vælge en sang og afspille.

- Når kontroltilstanden skiftes til **iPod** holdes der pause i sangafspilningen. Betjen iPod'en for at starte afspilningen.
- Selv når kontroltilstanden er sat til **iPod**, er de følgende funktioner tilgængelige fra denne enhed.

- Lydstyrke
- Hurtig frem- og tilbagespoling
- Spor op/ned
- Pause
- Skift af tekststoplysninger

Afspil sange på iPod



Bemærkninger

- Du kan også slå denne funktion til og fra i den menu, der vises, ved hjælp af **MULTI-CONTROL**.
- Når kontroltilstanden er sat til **iPod**, er betjeninger begrænsede som følgende:
 - Der kan ikke vælges andre funktioner end **Control** (kontroltilstand), **Pause** (pause) og **S. Retriever** (avanceret lydmodtagelse).
 - Lydstyrken kan kun styres fra denne enhed.
- Når denne funktion slås til, holdes der pause i sangafspilningen. Betjen iPod'en for at starte afspilningen. 

Ændring af lydbogens hastighed

Når der lyttes til en lydbog på iPod, kan hastigheden for afspilning ændres.

1 Vis funktionsmenuen.

Se *Introduktion til avanceret betjening* på side 27.

2 Anvend MULTI-CONTROL for at vælge Audiobook i funktionsmenuen.

3 Tryk på MULTI-CONTROL for at vælge den ønskede indstilling.

- **Faster** – Hurtigere afspilning end normal hastighed
- **Normal** – Afspilning i normal hastighed
- **Slower** – Langsommere afspilning end normal hastighed 

Tilslutning af en Bluetooth-enhed

Inden du bruger Bluetooth-lydafspilleren og Bluetooth-telefonen, skal du tilslutte Bluetooth-enheden til denne enhed. Læs det følgende afsnit, og tilslut enheden korrekt.

Læs det følgende afsnit, hvis du bruger en Bluetooth-enhed med denne enhed for første gang.

- Brug af en Bluetooth-enhed til parring på næste side
- Parring fra denne enhed på næste side

Læs det følgende afsnit, hvis din Bluetooth-enhed allerede er parret.

- Tilslutning af en parret Bluetooth-enhed og valg af en service på side 32

Læs det følgende afsnit, hvis din Bluetooth-enheds forbindelse med denne enhed skal afbrydes.

- Frakobling af en Bluetooth-enhed på side 32

Du kan også anvende de andre nedenstående praktiske funktioner. Du kan anvende disse funktioner, når det er nødvendigt.

- Sletning af en parret Bluetooth-enhed på side 32
- Tilslutning af en parret Bluetooth-enhed og valg af en service på side 32
- Automatisk tilslutning til en Bluetooth-enhed på side 33
- Visning af systemversionen til reparation på side 33
- Visning af BD-adressen (Bluetooth Device) på side 33
- Redigering af apparatnavn på side 33
- Indtastning af PIN-kode for trådløs Bluetooth-forbindelse på side 34



Bemærk

Inden du kan bruge enhederne med trådløs Bluetooth-teknologi, skal du måske indtaste PIN-koden i denne enhed. Hvis din enhed har brug for en kode for at oprette en forbindelse, kan du finde koden på enheden eller i den medfølgende

dokumentation. Se *Indtastning af PIN-kode for trådløs Bluetooth-forbindelse* på side 34.

Introduktion til tilslutning

1 Vælg BT AUDIO eller TELEPHONE som kilde.

Tryk på **SRC/OFF** for at vælge **BT AUDIO**. Tryk på **PHONE/☎/BT MENU** og hold den nede for at vælge **TELEPHONE**.

2 Tryk på MULTI-CONTROL for at få vist hovedmenuen.

3 Anvend MULTI-CONTROL for at vælge CONNECTION.

Drej for at ændre menufunktionen. Tryk for at vælge.

Tilslutningsmenuen vises.

4 Drej MULTI-CONTROL for at vælge funktion.

Open device (åbn en forbindelse til enheden)

—**Search device** (søg efter enheden)—

DisconnectDevice (afbryd enheden)—

Delete device (slet enheden)—**Paired device**

(serviceindstilling)—**Auto connect** (indstilling

for automatisk tilslutning)—**BT Version INFO**

(oplysninger om version)—**Device INFO** (ap-

paratoplysninger)—**Device edit** (redigering af

apparatets navn)—**Pin code input** (indtastning af pinkode)



Bemærkninger

- Hvis der ikke er sluttet et Bluetooth-apparat til denne enhed endnu, er funktionen **DisconnectDevice** ikke tilgængelig.
- Hvis der ikke er parret et Bluetooth-apparat med denne enhed endnu, er funktionen **Delete device** og **Paired device** ikke tilgængelig.
- Tryk på **BAND/ESC/CANCEL** for at vende tilbage til normal visning.

Anvendelse af trådløs Bluetooth-teknologi

- Hvis du ikke betjener funktionerne undtagen **Open device**, **Search device**, **DisconnectDevice**, **Device edit** og **Pin code input** inden for ca. 30 sekunder, skifter displayet automatisk tilbage til almindelig visning.
- Hvis du ikke betjener **Open device** og **Search device** inden for 30 sekunder efter Bluetooth-apparatet er parret, skifter displayet automatisk tilbage til almindelig visning. Hvis du ikke betjener den inden for ca. 30 sekunder efter **Disconnected** vises, skifter displayet automatisk tilbage til almindelig visning.

Brug af en Bluetooth-enhed til parring

1 Vis tilslutningsmenuen.

Se *Introduktion til tilslutning* på foregående side.

2 Drej MULTI-CONTROL for at vælge Open device.

- Hvis der er tidligere tilslutningslog i denne enhed, kan du vælge Bluetooth-apparatet fra **Paired device**.

Se *Tilslutning af en parret Bluetooth-enhed og valg af en service* på næste side.

3 Skub MULTI-CONTROL op eller ned for at vælge en speciel enhed.

- Bluetooth-apparater, som er svære at oprette forbindelse til, kaldes specielle enheder. Hvis dit Bluetooth-apparat står på listen over specielle enheder, skal du vælge den pågældende.

4 Tryk på MULTI-CONTROL for at åbne forbindelsen.

Ready vises.

Enheden er nu på standby for en forbindelse fra Bluetooth-enheden.

- Hvis fem enheder allerede er parret, vises **MEMORY FULL**, og det er ikke muligt at udføre parringen. I dette tilfælde skal du først slette en parret enhed. Se *Sletning af en parret Bluetooth-enhed* på næste side.

- Skub **MULTI-CONTROL** til højre eller venstre for at få vist apparatets navn, BD-adressen og PIN-koden for denne enhed.

5 Brug din Bluetooth-enhed til at etablere forbindelse.

Tilslutningsmetoden varierer afhængigt af Bluetooth-enheden. Se vejledningen til din Bluetooth-enhed for etablering af forbindelse. Når forbindelsen er oprettet, vises **Paired**.

- Hvis forbindelsen mislykkes, vises **ERROR**. I dette tilfælde skal du forsøge igen fra start.
- PIN-kode er sat til **0000** som standard. Du kan ændre denne kode i startindstillingerne. Se *Indtastning af PIN-kode for trådløs Bluetooth-forbindelse* på side 34.

Parring fra denne enhed

1 Vis tilslutningsmenuen.

Se *Introduktion til tilslutning* på foregående side.

2 Anvend MULTI-CONTROL for at vælge Search device.

3 Skub MULTI-CONTROL op eller ned for at vælge en enhed.

4 Tryk på MULTI-CONTROL for at starte søgningen.

Mens der søges, blinker **Searching**. Hvis der findes tilgængelige Bluetooth-enheder, vises enhedsnavn eller BD-adresse (hvis navnet ikke kan findes).

- Tryk på **MULTI-CONTROL** igen for at annullere søgningen.
 - Hvis fem enheder allerede er parret, vises **MEMORY FULL**, og det er ikke muligt at udføre parringen. I dette tilfælde skal du først slette en parret enhed. Se *Sletning af en parret Bluetooth-enhed* på næste side.
 - Hvis der ikke kan findes en enhed, vises **Not found**. I dette tilfælde skal du kontrollere Bluetooth-enhedens status og søge igen.

Anvendelse af trådløs Bluetooth-teknologi

5 Skub MULTI-CONTROL op eller ned for at vælge navnet på det apparat, du vil tilslutte.

- Dette trin kan ikke udføres, hvis der kun blev fundet én enhed.
- Skub **MULTI-CONTROL** til højre eller venstre for at vise enhedsnavnet og BD-adressen.

6 Tryk på MULTI-CONTROL for at etablere forbindelse.

Under tilslutningen blinker **Pairing**. Når forbindelsen er oprettet, vises **Paired**.

- Hvis forbindelsen mislykkes, vises **ERROR**. I dette tilfælde skal du forsøge igen fra start.
- PIN-kode er sat til **0000** som standard. Du kan ændre denne kode i startindstillingerne. Se *Indtastning af PIN-kode for trådløs Bluetooth-forbindelse* på side 34.

Frakobling af en Bluetooth-enhed

Denne funktion kan kun betjenes, når der er oprettet trådløs Bluetooth-forbindelse.

1 Vis tilslutningsmenuen.

Se *Introduktion til tilslutning* på side 30.

2 Anvend MULTI-CONTROL for at vælge DisconnectDevice.

3 Skub MULTI-CONTROL op eller ned for at vælge en enhed.

- Dette trin kan ikke udføres, hvis der kun blev fundet én enhed.

4 Tryk på MULTI-CONTROL for at afbryde den trådløse Bluetooth-forbindelse.

Under frakoblingen blinker **Disconnecting**. Hvis den trådløse Bluetooth-forbindelse bliver afsluttet, vises **Disconnected**.

- Hvis flere Bluetooth-enheder er blevet tilsluttet, og du vil frakoble dem, skal du trykke på **MULTI-CONTROL** og derefter vælge enheden. I dette tilfælde skal du gentage betjeningen fra trin 3.

Sletning af en parret Bluetooth-enhed

1 Vis tilslutningsmenuen.

Se *Introduktion til tilslutning* på side 30.

2 Anvend MULTI-CONTROL for at vælge Delete device.

3 Skub MULTI-CONTROL op eller ned for at vælge en enhed.

- Dette trin kan ikke udføres, hvis der kun blev fundet én enhed.
- Skub **MULTI-CONTROL** til venstre for at vise BD-adressen.
- BD-adressen vises, hvis enhedsnavnet ikke kan findes.

4 Skub MULTI-CONTROL til højre, mens enhedsnavnet vises, for at vise Delete YES.

Sletning af enheden er nu på standby.

- Skub **MULTI-CONTROL** til venstre, hvis du ikke vil slette enheden.

5 Tryk på MULTI-CONTROL for at slette enheden.

Under sletningen blinker **Deleting**. Når enheden er slettet, vises **Deleted**.

Tilslutning af en parret Bluetooth-enhed og valg af en service

Der kan vælges bluetooth-service af den parrede enhed. Du kan vælge en Bluetooth-service mellem **PHONE**-service, **AVRCP**-service eller **A2DP**-service.

1 Vis tilslutningsmenuen.

Se *Introduktion til tilslutning* på side 30.

2 Anvend MULTI-CONTROL for at vælge Paired device.

3 Skub MULTI-CONTROL op eller ned for at vælge en enhed.

- Dette trin kan ikke udføres, hvis der kun blev fundet én enhed.
- Skub **MULTI-CONTROL** til højre eller venstre for at skifte til BD-adressen og apparatnavnet.

Anvendelse af trådløs Bluetooth-teknologi

- BD-adressen vises, hvis enhedsnavnet ikke kan findes.

4 Tryk på MULTI-CONTROL for at få vist skærmen til valg af service.

5 Skub MULTI-CONTROL op eller ned for at vælge en service.

PHONE—AVRCP—A2DP

- “★” vises på den tilsluttede service.
- En profil, der ikke er kompatibel med den tilsluttede enhed, kan ikke vælges.

6 Tryk på MULTI-CONTROL for at starte eller stoppe den valgte service.

Automatisk tilslutning til en Bluetooth-enhed

Det er muligt at indstille en automatisk tilslutning mellem dit Bluetooth-apparat og denne enhed. Hvis denne funktion er slået til, foretages der automatisk tilslutning mellem dit Bluetooth-apparat og denne enhed, så snart de to apparater er mindre end nogle få meter fra hinanden.

- Indledningsvis er denne funktion slået til.

1 Vis tilslutningsmenuen.

Se *Introduktion til tilslutning* på side 30.

2 Anvend MULTI-CONTROL for at vælge Auto connect.

3 Tryk på MULTI-CONTROL for at slå automatisk tilslutning til.

Hvis dit Bluetooth-apparat er klar til trådløs Bluetooth-forbindelse, oprettes forbindelsen til denne enhed automatisk.

- Når du bruger en Bluetooth-lydafspiller i A2DP, er det ikke muligt at tilslutte Bluetooth-telefonen automatisk.
- Tryk på **MULTI-CONTROL** igen for at slå den automatiske tilslutning fra.

Visning af systemversionen til reparation

Skulle denne enhed ikke virke korrekt, og du kontakter din forhandler for reparation, kan du blive bedt om at angive systemversionen for denne enhed og Bluetooth-modulet. Du kan vise versionerne og bekræfte dem.

1 Vis tilslutningsmenuen.

Se *Introduktion til tilslutning* på side 30.

2 Anvend MULTI-CONTROL for at vælge BT Version INFO.

Enhedens systemversion (mikroprocessor) vises.

3 Skub MULTI-CONTROL til venstre for at skifte til enhedens version af Bluetooth-modul.

- Ved at skubbe **MULTI-CONTROL** til højre, vender du tilbage til enhedens systemversion.

Visning af BD-adressen (Bluetooth Device)

Denne enhed viser BD-adressen for enheden.

1 Vis tilslutningsmenuen.

Se *Introduktion til tilslutning* på side 30.

2 Anvend MULTI-CONTROL for at vælge Device INFO i funktionsmenuen.

3 Skub MULTI-CONTROL til venstre for at skifte til BD-adressen.

Den heksadecimale streng på 12 cifre vises.

- Ved at skubbe **MULTI-CONTROL** til højre vender du tilbage til apparatets navn.

Redigering af apparatnavn

Du kan redigere apparatets navn. Apparatets navn er indstillet til **DEH-P7100BT** som standard.

1 Vis tilslutningsmenuen.

Se *Introduktion til tilslutning* på side 30.

2 Anvend MULTI-CONTROL for at vælge Device edit.

3 Skub MULTI-CONTROL op eller ned for at vælge et bogstav.

- Apparatnavn kan have op til 32 tegn.

4 Skub MULTI-CONTROL til højre eller venstre for at flytte markøren til den forrige eller næste tegnposition.

5 Efter at have redigeret enhedsnavnet skal du trykke på MULTI-CONTROL for at lagre i denne enhed.

Indtastning af PIN-kode for trådløs Bluetooth-forbindelse

For at tilslutte dit Bluetooth-apparat til denne enhed ved hjælp af trådløs Bluetooth-teknologi, skal du indtaste PIN-koden på dit Bluetooth-apparat for at bekræfte forbindelsen. Standardkoden er **0000**, men du kan ændre den ved hjælp af denne funktion.

- På visse Bluetooth-apparater behøver du ikke at indtaste PIN-koden.

1 Vis tilslutningsmenuen.

Se *Introduktion til tilslutning* på side 30.

2 Anvend MULTI-CONTROL for at vælge Pin code input.

3 Skub MULTI-CONTROL op eller ned for at vælge et nummer.

4 Skub MULTI-CONTROL til højre eller venstre for at flytte markøren til den forrige eller næste position.

5 Tryk på MULTI-CONTROL efter indtastning af PIN-koden (op til 16 cifre) for at gemme den i enheden.

- Ved at skubbe **MULTI-CONTROL** til højre i bekræftelsesdisplayet vender du tilbage til displayet for indtastning af PIN-kode, og du kan ændre PIN-koden.
- Hvis der er indtastet et ugyldigt tegn, vises efterfølgende tegn ikke.
- Hvis der er indtastet et ugyldigt tegn i begyndelsen, kan PIN-koden ikke lagres i hukommelsen. 

Bluetooth-lyd



Vigtigt

- Afhængigt af din Bluetooth-lydafspiller, som tilsluttes denne enhed, begrænses de tilgængelige betjeningsmuligheder for enheden til følgende to niveauer:
 - A2DP-profil (Advanced Audio Distribution Profile): Det er kun muligt at afspille sange på din lydafspiller.
 - AVRCP-profil (Audio/Video Remote Control Profile): Afspilning, pause, sangvalg osv. er muligt.
- Da der er mange forskellige Bluetooth-lydafspillere på markedet, kan der være store forskelle mht. betjeningen af din Bluetooth-lydafspiller ved hjælp af denne enhed. Se den betjeningsvejledning, der følger med din Bluetooth-lydafspiller, og denne vejledning, hvis du betjener din afspiller med denne enhed.
- Oplysninger om sange (f.eks. forløbet spilletid, sangtitel, sangindeks osv.) kan ikke vises på denne enhed.
- Mens du lytter til sange på din Bluetooth-lydafspiller, bør mobiltelefonen bruges så lidt som muligt. Hvis du forsøger at betjene din mobiltelefon, kan mobiltelefonens signal forårsage støj under afspilningen af sange.
- Hvis du taler i en mobiltelefon, der er tilsluttet denne enhed ved hjælp af trådløs Bluetooth-teknologi, afbrydes lyden fra afspilningen af sange fra den Bluetooth-lydafspiller, som er tilsluttet denne enhed.
- Mens du bruger Bluetooth-lydafspilleren, kan der udføres en automatisk tilslutning af Bluetooth-telefonen.
- Også når du skifter til en anden kilde, mens du lytter til sange på din Bluetooth-lydafspiller, fortsætter afspilningen af sange.

Selv om din lydafspiller ikke indeholder et Bluetooth-modul, kan du alligevel styre den fra denne enhed med trådløs Bluetooth-teknologi ved hjælp af en Bluetooth-adapter (sælges separat).

Anvendelse af trådløs Bluetooth-teknologi

Opsætning for Bluetooth-lyd

Før du kan bruge Bluetooth-lydfunktionen skal du opsætte enheden til brug med din Bluetooth-lydafspiller. Dette indebærer tilslutning af en trådløs Bluetooth-forbindelse mellem denne enhed og din Bluetooth-lydafspiller samt parring af din Bluetooth-lydafspiller med denne enhed.

• Tilslutning og parring

For detaljerede anvisninger om tilslutningen af din telefon til denne enhed ved hjælp af trådløs Bluetooth-teknologi, se følgende afsnit. *Tilslutning af en Bluetooth-enhed* på side 30.

Grundlæggende betjening

• Hurtig frem- eller tilbagespoling

Skub og hold **MULTI-CONTROL** til højre eller venstre.

• Vælg et spor

Skub **MULTI-CONTROL** til højre eller venstre.

• Start af afspilning

Tryk på **BAND/ESC/CANCEL**.

Introduktion til avanceret betjening

1 Tryk på MULTI-CONTROL for at få vist hovedmenuen.

2 Anvend MULTI-CONTROL for at vælge FUNCTION.

Drej for at ændre menufunktionen. Tryk for at vælge.

Funktionsmenuen vises.

3 Drej MULTI-CONTROL for at vælge funktion.

Play (afspilning)—**Stop** (stop)—**Pause** (pause)

Bemærkninger

- Tryk på **BAND/ESC/CANCEL** for at vende tilbage til normal visning.

- Hvis du ikke betjener funktionerne inden for ca. 30 sekunder, skifter displayet automatisk tilbage til almindelig visning.

Funktion og betjening

Pause er den samme som for den indbyggede cd-afspiller.

Funktionens navn	Betjening
Pause	Se <i>Pause i afspilningen</i> på side 23.

Afspilning af sange på en Bluetooth-lydafspiller

1 Vis funktionsmenuen.

Se *Introduktion til avanceret betjening* på denne side.

2 Anvend MULTI-CONTROL for at vælge Play i funktionsmenuen.

3 Tryk på MULTI-CONTROL for at starte afspilning.

Stop af afspilning

1 Vis funktionsmenuen.

Se *Introduktion til avanceret betjening* på denne side.

2 Anvend MULTI-CONTROL for at vælge Stop i funktionsmenuen.

3 Tryk på MULTI-CONTROL for at standse afspilningen. 

Bluetooth-telefon

Vigtigt

- Da enheden er klar til tilslutning af mobiltelefoner med trådløs Bluetooth-teknologi, kan batteriet aflades, hvis denne enhed anvendes, uden at motoren kører.

Anvendelse af trådløs Bluetooth-teknologi

- Den avancerede betjening, som kræver din opmærksomhed, f.eks. indtastning af telefonnumre på skærmen, brug af telefonbog, osv., er forbudt, mens du kører. Når du har brug for at anvende denne avancerede betjening, skal du standse køretøjet et sikkert sted.
- Afhængigt af mobiltelefonen, som er sluttet til denne enhed, kan den tilgængelige betjening med denne enhed være begrænset.

Opsætning for håndfri telefoni

Inden man kan bruge den håndfri telefonfunktion, skal enheden sættes op til brug sammen med mobiltelefonen. Dette omfatter oprettelsen af en trådløs Bluetooth-forbindelse mellem denne enhed og telefonen, parring af telefonen med denne enhed, justering af lydstyrkeniveauet og justering af mikrofonvinklen.

1 Tilslutning og parring

For detaljerede anvisninger om tilslutningen af din telefon til denne enhed ved hjælp af trådløs Bluetooth-teknologi, se følgende afsnit: *Tilslutning af en Bluetooth-enhed* på side 30.

2 Indstilling af lydstyrken

Justér lydstyrken for mobiltelefonens øresnegl til et behageligt niveau. Efter justeringen lagres lydstyrkeniveauet som standardindstilling i denne enhed.

- Den opkaldendes lydstyrke eller ringelydstyrken kan variere afhængigt af mobiltelefonens type.
- Hvis forskellen mellem ringelydstyrken og den opkaldendes lydstyrke er stor, kan det samlede lydstyrkeniveau blive ustabil.

- Inden mobiltelefonen kobles fra denne enhed, skal man huske at justere lydstyrken til det korrekte niveau. Hvis lyden er blevet afbrudt (nulniveau) på mobiltelefonen, bliver den ved med at være afbrudt, selv efter at mobiltelefonen er blevet koblet fra denne enhed.

3 Justering af mikrofonvinklen

Mikrofonen skal pege mod den person, der taler.

Sådan foretager man et telefonopkald

Indtast et nummer

Den mest basale måde til at foretage et opkald på er ved bare at dreje nummeret.

For detaljerede oplysninger, se *Sådan kalder du op ved at indtaste telefonnummeret* på side 40.

Opkald til et nummer i telefonbogen eller i opkaldshistorikken

For detaljerede oplysninger, se *Opkald til et nummer i telefonbogen* på næste side og *Anvendelse af listerne over mistede, modtagne og foretagne opkald* på side 38.

Stemme genkendelse

Hvis din mobiltelefon har stemmegenkendelse, kan du foretage opkald ved hjælp af stemmekommandoer.

- Betjening varierer afhængigt af typen af mobiltelefon. For detaljerede anvisninger, se den betjeningsvejledning, der fulgte med mobiltelefonen.

1 Tryk på BAND/ESC/CANCEL og hold den inde, indtil Voice dial vises på displayet.

Når **Voice dial ON** vises, er stemmegenkendelsesfunktionen klar.

- Hvis din mobiltelefon ikke har stemmegenkendelsesfunktion, vises **NO VOICE DIAL** på displayet, og betjeningen er ikke mulig.

2 Sig navnet på kontakten.

Sådan modtager man et telefonopkald

Besvarelse eller afvisning af et indgående opkald

● Besvarelse af et indgående opkald

Tryk på **MULTI-CONTROL**, når der kommer et opkald.

● Afslutning af opkald

Tryk på **PHONE/☎/BT MENU**.

Anvendelse af trådløs Bluetooth-teknologi

● Afvisning af et indgående opkald

Tryk på **PHONE/☎/BT MENU**, når der kommer et opkald.

Bemærk

Den estimerede opkaldstid vises på displayet (dette kan afvige en smule fra den reelle opkaldstid).

Betjening af ventende opkald

● Besvarelse af ventende opkald

Tryk på **MULTI-CONTROL**, når der kommer et opkald.

● Afslut alle opkald

Tryk på **PHONE/☎/BT MENU**.

● Skift mellem personer på hold

Tryk på **MULTI-CONTROL**.

● Afvisning af ventende opkald

Tryk på **PHONE/☎/BT MENU**.

Bemærkninger

- For at afslutte opkaldet skal både du og den person, som ringede, lægge på.
- I standby-tilstand kan du genvælge **Phone book** ved at skubbe **MULTI-CONTROL** ned.
- I standby-tilstand kan du genvælge **Missed calls** ved at skubbe **MULTI-CONTROL** op.
- I standby-tilstand kan du genvælge **Dialed calls** ved at skubbe **MULTI-CONTROL** til højre.
- I standby-tilstand kan du genvælge **Received calls** ved at skubbe **MULTI-CONTROL** til venstre.

Brug af telefonnummerlisten

Vigtigt

- Husk at parkere køretøjet og trække håndbremsen for at anvende listen.

- Listen kan aktiveres fra alle kilder. Metoderne til at aktivere listen varierer afhængigt af kilden.

1 Tryk på PHONE/☎/BT MENU for at skifte til funktionen for listen over telefonnumre.

2 Anvend MULTI-CONTROL for at vælge en kategori.

Phone book (telefonbog)—**Missed calls** (liste over mistede opkald)—**Dialed calls** (liste med opkald)—**Received calls** (liste med modtagne opkald)

- For mere detaljerede oplysninger om **Phone book**, se det følgende afsnit. *Opkald til et nummer i telefonbogen* på denne side.
- For mere detaljerede oplysninger om **Missed calls**, **Dialed calls** og **Received calls**, se det følgende afsnit. *Anvendelse af listerne over mistede, modtagne og foretagne opkald* på næste side.

▪ Navnet i **Phone book**, **Missed calls**, **Dialed calls** eller **Received calls**, som er valgt med markøren, slås til i 2 sekunder eller længere, hvis vist.

Opkald til et nummer i telefonbogen

Mens denne enhed og mobiltelefonen bliver tilsluttet, synkroniseres denne enheds telefonbog automatisk med mobiltelefonens. Synkroniseringen vil dog muligvis ikke blive udført afhængigt af typen af mobiltelefon. I dette tilfælde vil det være nødvendigt at opsætte telefonbogen manuelt. Se det følgende afsnit for opsætning af telefonbogen. *Overførsel af poster til telefonbogen* på side 39.

Når du har fundet det nummer i telefonbogen, du vil ringe op til, kan du vælge posten og foretage opkaldet.

1 Tryk på PHONE/☎/BT MENU for at skifte til funktionen for listen over telefonnumre.

- Hvis **TELEPHONE** er valgt som kilde, skal du trykke på  /**LIST** for at skifte til funktionen for listen over telefonnumre.

Anvendelse af trådløs Bluetooth-teknologi

2 Anvend MULTI-CONTROL for at vælge Phone book.

Drej for at ændre menufunktionen. Tryk for at vælge.

3 Drej MULTI-CONTROL for at vælge det første bogstav i navnet, du søger efter.

- Du kan også udføre samme betjening ved at skubbe **MULTI-CONTROL** op eller ned.
- Tryk på **DISP/SCRL** for at ændre tegnet. Ved at trykke på **DISP/SCRL** skiftes tegnet i følgende rækkefølge.

Alfabet—russisk—græsk

- Rækkefølgen af det første og sidste navn kan være forskelligt fra mobiltelefonens.

4 Tryk på MULTI-CONTROL for at få vist poster.

Displayet viser de tre første telefonbogposter, der starter med det pågældende bogstav (f.eks. "Bente", "Bo" og "Brian", når "B" er valgt).

5 Drej MULTI-CONTROL for at vælge den telefonbogpost, du vil ringe til.

- Du kan også udføre samme betjening ved at skubbe **MULTI-CONTROL** op eller ned.

6 Tryk på MULTI-CONTROL for at få vist telefonnummerlisten for den valgte post.

- Du kan også vise telefonnummerlisten for den valgte post ved at skubbe **MULTI-CONTROL** til højre.
- Du kan bladre igennem bogstavelige oplysninger ved at trykke på **DISP/SCRL** og holde den inde. Tryk på **DISP/SCRL** for at stoppe rulningen.
- Hvis der er flere telefonnumre i en post, skal du vælge et ved at dreje **MULTI-CONTROL**.
- Hvis du ønsker at gå tilbage og vælge en anden post, skal du skubbe **MULTI-CONTROL** til venstre.

7 Tryk på MULTI-CONTROL for at foretage et opkald.

8 Tryk på PHONE/☎/BT MENU for at afslutte opkaldet.

Anvendelse af listerne over mistede, modtagne og foretagne opkald

De 80 sidste foretagne, modtagne og ubesvarede opkald lagres i hukommelsen. Du kan søge i disse lister og ringe til numre fra dem.

1 Tryk på PHONE/☎/BT MENU for at skifte til funktionen for listen over telefonnumre.

- Hvis **TELEPHONE** er valgt som kilde, skal du trykke på ☰ /**LIST** for at skifte til funktionen for listen over telefonnumre.

2 Anvend MULTI-CONTROL til at vælge Missed calls, Dialed calls eller Received calls.

Drej for at ændre menufunktionen. Tryk for at vælge.

3 Drej MULTI-CONTROL for at vælge et telefonnummer.

Drejning af **MULTI-CONTROL** for at ændre telefonnumre, der er lagret i listen.

- Du kan også skifte telefonnummer ved at skubbe **MULTI-CONTROL** op eller ned.

4 Tryk på MULTI-CONTROL for at få vist den detaljerede liste.

Navn og telefonnummer vises i den detaljerede liste.

- Du kan også få vist den detaljerede liste ved at skubbe **MULTI-CONTROL** til højre.
- Du kan bladre igennem bogstavelige oplysninger ved at trykke på **DISP/SCRL** og holde den inde. Tryk på **DISP/SCRL** for at stoppe rulningen.
- Ved at dreje **MULTI-CONTROL** går du til det forrige eller næste telefonnummer, der er vist på den detaljerede liste.
- Hvis du ikke foretager dig noget inden for 30 sekunder, annulleres listen automatisk.

5 Tryk på MULTI-CONTROL for at foretage et opkald.

6 Tryk på PHONE/☎/BT MENU for at afslutte opkaldet.

Anvendelse af trådløs Bluetooth-teknologi

Introduktion til avanceret betjening

1 Tryk på PHONE/☎/BT MENU for at vælge TELEPHONE som kilde.

2 Tryk på MULTI-CONTROL for at få vist hovedmenuen.

3 Anvend MULTI-CONTROL for at vælge FUNCTION.

Funktionsmenuen vises.

Drej for at ændre menufunktionen. Tryk for at vælge.

4 Drej MULTI-CONTROL for at vælge funktion.

PH BTransfer (overførsel af telefonbog)—**Auto answer** (indstilling for automatisk svar)—**Far end Volume** (Juster lyttelydstyrken for den tilsigtede part)—**Ring tone** (valg af ringetone)—**Number dial** (opkald ved at indtaste nummer)—**SCO Private mode** (privat tilstand)

Bemærkninger

- Tryk på **BAND/ESC/CANCEL** for at vende tilbage til afspilningsdisplay.
- Hvis du ikke betjener andre funktioner end **PH BTransfer** og **Number dial** inden for ca. 30 sekunder, skifter displayet automatisk tilbage til almindelig visning.
- Du kan kun betjene **SCO Private mode**, mens du taler i telefon.
- Hvis Bluetooth-telefonen ikke er forbundet med denne enhed, kan **Number dial** ikke betjenes.

Overførsel af poster til telefonbogen

Telefonbøger i din mobiltelefon kan overføres til denne enhed ved hjælp af din mobiltelefon.

- Der kan lagres 1 000 poster for hver bruger (maks. 5 apparater) i telefonbogen. Hver post kan indeholde fem telefonnumre og generer.

1 Vis funktionsmenuen.

Se *Introduktion til avanceret betjening* på denne side.

2 Anvend MULTI-CONTROL for at vælge PH BTransfer.

3 Tryk på MULTI-CONTROL for at indtaste i standbytilstand for telefonbogsoverførsel.

4 Brug mobiltelefonen til at foretage overførslen af telefonbogen.

Foretag overførslen af telefonbogen ved hjælp af mobiltelefonen. For detaljerede anvisninger, se den betjeningsvejledning, der fulgte med mobiltelefonen.

Når overførsel af telefonbog er fuldført, vises

Data transferred.

- Displayet viser, hvor mange poster der er blevet overført, og det samlede antal, der skal overføres.

Indstilling af automatisk svar

1 Vis funktionsmenuen.

Se *Introduktion til avanceret betjening* på denne side.

2 Anvend MULTI-CONTROL for at vælge Auto answer.

3 Tryk på MULTI-CONTROL for at slå automatisk besvarelse til.

- Tryk på **MULTI-CONTROL** igen for at slå den automatiske besvarelse fra.

Justering af lyttelydstyrken for den tilsigtede part

For at bevare den gode samtalekvalitet kan denne enhed justere lyttelydstyrken for den tilsigtede part. Juster denne funktion, hvis lydstyrken ikke er høj nok for den tilsigtede part.

1 Vis funktionsmenuen.

Se *Introduktion til avanceret betjening* på denne side.

Anvendelse af trådløs Bluetooth-teknologi

2 Anvend MULTI-CONTROL for at vælge Far end Volume.

3 Skub MULTI-CONTROL til højre eller venstre for at vælge den ønskede indstilling.

1—2—3—4—5

- Denne funktion kan også blive udført, mens du taler i telefon.
- Indstillingerne kan gemmes for hvert apparat.

Ændring af ringetonen

Du kan angive, hvorvidt denne enheds ringetone skal anvendes eller ej. Hvis denne funktion er slået til, lyder ringetonen fra denne enhed.

1 Vis funktionsmenuen.

Se *Introduktion til avanceret betjening* på foregående side.

2 Anvend MULTI-CONTROL for at vælge Ring tone.

3 Tryk på MULTI-CONTROL for at slå ringetonen til.

Tryk på MULTI-CONTROL igen for at slå ringetonen fra.

Sådan kalder du op ved at indtaste telefonnummeret



Vigtigt

Husk at parkere køretøjet og trække håndbremsen for at udføre denne funktion.

1 Vis funktionsmenuen.

Se *Introduktion til avanceret betjening* på foregående side.

2 Anvend MULTI-CONTROL for at vælge Number dial.

3 Skub MULTI-CONTROL op eller ned for at vælge et nummer.

4 Skub MULTI-CONTROL til højre eller venstre for at flytte markøren til den forrige eller næste position.

- Der kan indtastes op til 32 cifre.

5 Tryk på MULTI-CONTROL, når du er færdig med at indtaste nummeret.

Opkaldsbekræftelse vises.

6 Tryk på MULTI-CONTROL igen for at foretage et opkald.

7 Tryk på PHONE/☎/BT MENU for at afslutte opkaldet.

Indstilling af privat tilstand

Under en samtale kan du skifte til privat tilstand (tale direkte i din mobiltelefon).

1 Vis funktionsmenuen.

Se *Introduktion til avanceret betjening* på foregående side.

2 Anvend MULTI-CONTROL for at vælge SCO Private mode.

3 Tryk på MULTI-CONTROL for at slå privat tilstand til.

Tryk på MULTI-CONTROL igen for at slå privat tilstand fra. 

Brug af stemmegenkendelse

Anvendelse af stemmegenkendelse til at betjene enheden

Vigtigt

I dette afsnit er betjening med stemmegenkendelse illustreret på engelsk. Se den medfølgende liste over kommandoer for oplysninger om andre sprog end engelsk. Understøttede kommandoer vises også på listen.

Du kan anvende stemmegenkendelse til at udføre funktioner som følgende.

- Indtaste et telefonnummer og foretage et opkald.
- Indtaste et navn lagret i telefonbogen og foretage et opkald.
- Indtaste et navn og en type lagret i telefonbogen og foretage et opkald.
- Få adgang til hjælp.
- Udføre stemmegenkendelse igen.

1 Tryk på **VOICE** for at starte stemmegenkendelse.

Lyden afbrydes, og der lyder et bip.

2 Sig en stemmekommando, når du hører **Voice Command, please.** og et bip.

3 Udfør betjeningen i overensstemmelse med stemmevejledningen.

Bemærkninger

- Sig **cancel** eller **abort**, eller tryk på **SRC/OFF**, **BAND/ESC/CANCEL** eller  for at annullere stemmegenkendelse undervejs.
- Sig **Restart**, når du hører bippet for at vinde tilbage til tilstanden for trin 2, hvis du vil vende tilbage til tilstanden umiddelbart efter stemmegenkendelse blev startet.
- Hvis en stemmekommando siges forkert, opstår der en fejl, og enheden venter på en stemmekommando. Sig en korrekt stemmekommando.

- Sig **Help** eller **What can I say?** for at afspille stemmevejledningen igen, hvis du er usikker på en stemmekommando.
- Stemmegenkendelse er mulig, når en af kilderne er valgt, men et opkald kan kun foretages, når en mobiltelefon er tilsluttet. Se side 30, og kontrollér om en mobiltelefon er korrekt forbundet med denne enhed. Hvis der siges en stemmekommando, mens der ikke er tilsluttet en mobiltelefon, opstår der en fejl, og enheden venter på en stemmekommando. Tilslut en mobiltelefon, og sig en korrekt stemmekommando.
- For en liste over stemmekommandoer, se side 43.
- Hvis der ikke siges en stemmekommando i 8 sekunder, høres der et bip og **cancel**, og stemmegenkendelse vender tilbage til normal visning.
- Betjening varierer afhængigt af typen af mobiltelefon. For detaljerede anvisninger, se den betjeningsvejledning, der fulgte med mobiltelefonen.
- Hvis sproget er sat til **РУССКИЙ** i **Language select**, kan stemmevejledningen ikke udføres. .

Anvendelse af stemmegenkendelse til at foretage et opkald

Du kan anvende stemmegenkendelse til at foretage et opkald. Denne forklaring bruger et opkald til **0123456789** som eksempel.

1 Start stemmegenkendelse.

Se *Brug af stemmegenkendelse* på denne side.

2 Sig **Dial 0123456789**.

3 Sig **Dial**.

4 Der foretages et opkald til det nummer, der udtales.

**Bemærkninger**

- Der kan udtales et telefonnummer på op til 30 cifre. Hvis der indtastes et telefonnummer med mere end 30 cifre, opstår der en fejl, og enheden venter på en stemmekommando. Sig en korrekt stemmekommando.
- Du kan også indtaste et telefonnummer trinvis. Når du indtaster **01234** og **56789** separat, skal du sige den næste del af nummeret (**56789**), når du hører **01234 Please complete the number. Otherwise say "Dial" or "Correction"**.
- Hvis du vil rette et telefonnummer, skal du sige **Correction** og derefter sige det korrekte telefonnummer, når du hører bippet. Hvis du indtaster et telefonnummer trinvis, kan du rette den del af nummeret, du sagde sidst. Hvis du indtastede **55555** og skulle have indtastet **56789**, skal du sige **Correction**, når du hører **Please complete the number. Otherwise say "Dial" or "Correction"**., og derefter sige det korrekte nummer.

Foretage et opkald til et telefonnummer i hukommelsen

Du kan også anvende stemmegenkendelse til at foretage et opkald til et telefonnummer lagret i hukommelsen. Denne forklaring anvender et opkald til **Sandy Jones'** mobiltelefon som eksempel.

1 Start stemmegenkendelse.

Se *Brug af stemmegenkendelse* på foregående side.

2 Sig Call Sandy Jones.

Du hører **On which number do you want to call <name>, <type>**, og derefter et bip.

- I tilfælde af, at der kun er ét telefonnummer, der svarer til det registrerede navn (**Call Sandy Jones**), skal du sige **Dial** for at foretage telefonopkaldet.

3 Sig mobile.

4 Hvis det udtalte navn (Sandy Jones) og type (mobile) er korrekte, skal du sige Yes, når du hører bippet.

5 Der foretages et opkald til det nummer, der udtales.

**Bemærkninger**

- Hvis du siger **Call Sandy Jones mobile** i trin 1, kan du angive navnet og typen i samme omgang.
- Hvis der angives en type, der ikke er registreret, opstår der en fejl, og enheden venter på en stemmekommando. Sig en korrekt stemmekommando.

Hvis du bliver usikker på en betjening:

Åbn hjælpefunktionen, hvis du bliver usikker på en stemmekommando undervejs i en betjening.

1 Start stemmegenkendelse.

Se *Brug af stemmegenkendelse* på foregående side.

2 Sig Help eller What can I say?.

3 Stemmevejledningen afspilles, og de stemmekommandoer, du kan anvende, bliver sagt.

Brug af stemmegenkendelse

Liste over stemmekommandoer

Kommandotype	Betjening
Dial (number)	Brug denne, hvis du vil angive et telefonnummer direkte. Du kan udtale et nummer på op til 32 cifre.
(Number)	Brug denne, hvis du vil angive en nummer, der skal tilføjes til nummeret angivet med Dial (number) . (Du kan også angive et telefonnummer trinvist.) <ul style="list-style-type: none"> • 0 til 9, *, # og + kan indtastes.
Call (navn) (+type)	Brug denne, hvis du vil angive et "navn" i en registreret post i telefonbogen eller angive både et "navn" og en "type" i en registreret post i telefonbogen. <ul style="list-style-type: none"> • mobile, home, work, default eller other kan indtastes.
(Type)	Brug denne, hvis du vil angive en "type" for et "navn" i en registreret post i telefonbogen.
Dial	Bekræft, om du vil foretage opkaldet, hvis et opkald er angivet med et nummer. Sig Dial for at starte opkaldet.
Yes Confirm	Bekræft, om du vil foretage opkaldet, hvis et opkald er angivet med andet end et nummer (navn, type osv). Sig Yes for at starte opkaldet.
Correction	Ret det udtalte telefonnummer.
Help What can I say	Få vejledning om, hvilke funktioner der er mulige med den aktuelle stemmegenkendelse.
Restart	Gendanner stemmegenkendelsens starttilstand.
Cancel Abort	Afslutter stemmegenkendelse.
zero	0 kan indtastes.
one	1 kan indtastes.
two	2 kan indtastes.
three	3 kan indtastes.

four	4 kan indtastes.
five	5 kan indtastes.
six	6 kan indtastes.
seven	7 kan indtastes.
eight	8 kan indtastes.
nine	9 kan indtastes.
star	* kan indtastes.
hash	# kan indtastes.
plus	+ kan indtastes.



Introduktion til lydjusteringer

1 Tryk på MULTI-CONTROL for at få vist hovedmenuen.

2 Anvend MULTI-CONTROL for at vælge AUDIO.

Drej for at ændre menufunktionen. Tryk for at vælge.

Lydmenuen vises.

3 Drej MULTI-CONTROL for at vælge lyd-funktion.

Drej **MULTI-CONTROL** for at skifte mellem lyd-funktioner i følgende rækkefølge.

FAD BAL (balancejustering)—**Powerful** (justering af grafisk equalizer)—**50Hz** (justering af 7-bånds grafisk equalizer)—**Loudness** (lydstyrke)—**Sub W1** (til/fra-indstilling for subwoofer)—**Sub W2** (subwooferindstilling)—**Bass** (basforstærkning)—**HPF** (højpasfilter)—**SLA** (justering af kildeniveau)—**ASL** (automatisk lydregulering)—**Guidance VOL** (justering af stemmevejledningslydstyrke)

- Du kan kun vælge **Sub W2**, når subwooferudgangen er slået til i **Sub W1**.

- Når FM vælges som kilde, kan du ikke skifte til **SLA**.

- Hvis **Language select** (sprogvalg) er indstillet til **РУССКИЙ**, kan **Guidance VOL** ikke justeres.

- Hvis **TELEPHONE** er valgt som kilde, er det kun muligt at betjene **FAD BAL** (balancejustering) og **Guidance VOL** (vejledningslydstyrke).

- Tryk på **BAND/ESC/CANCEL** for at vende tilbage til displayet for hver kilde.

- Hvis du ikke betjener funktionerne undtagen **50Hz** inden for ca. 30 sekunder, skifter displayet automatisk tilbage til almindelig visning. 

Anvendelse af balancejusteringen

Du kan ændre fader-/balanceindstillingen, så den giver ideelle lytteforhold i alle bilsæderne.

1 Vis lydmenuen.

Se *Introduktion til lydjusteringer* på denne side.

2 Anvend MULTI-CONTROL for at vælge FAD BAL i lydfunktionsmenuen.

3 Skub MULTI-CONTROL op eller ned for at justere balancen mellem de forreste og bageste højtalere.

Hver gang du skubber **MULTI-CONTROL** op eller ned, flyttes balancen mellem de forreste og bageste højtalere fremad eller bagud.

FAD F15 til **FAD R15** vises, mens balancen mellem de forreste og de bageste højtalere bevæger sig bagud.

- **FAD 0** er den korrekte indstilling, når der kun bruges to højtalere.

- Hvis indstillingen for bageste udgang er **Sub W**, kan du ikke justere balancen mellem de forreste og bageste højtalere. Se *Indstilling af den bageste udgang og subwooferudgangen* på side 51.

4 Skub MULTI-CONTROL til højre eller venstre for at justere balancen mellem højre og venstre højtalere.

Hver gang du skubber **MULTI-CONTROL** op eller ned, flyttes balancen mellem højre/venstre højtalere til højre eller venstre.

BAL L15 til **BAL R15** vises, mens balancen mellem de venstre og højre højtalere bevæger sig fra venstre mod højre. 

Anvendelse af equalizer

Med equalizeren kan du justere udligningen, så den passer til bilens akustik.

Genvalg af equalizerkurver

Der er syv lagrede equalizerkurver, som altid nemt kan genvælgges. Her er en liste over equalizerkurverne.

Display	Equalizerkurve
Powerful	Kraftig
Natural	Naturlig
Vocal	Stemmer
Custom1	Brugerdefineret 1

Lydjusteringer

Custom2	Brugerdefineret 2
Flat	Flad
Super Bass	Superbas

- **Custom1** og **Custom2** er justerede equalizerkurver, som du danner. Der kan foretages justeringer med en 7-bånds grafisk equalizer.
- Når **Flat** er valgt, suppleres eller korrigeres lyden ikke. Funktionen er nyttig til at kontrollere effekten af equalizerkurverne ved at skifte mellem **Flat** og en indstillet equalizerkurve.

1 Vis lydmenuen.

Se *Introduktion til lydjusteringer* på foregående side.

2 Brug MULTI-CONTROL til at vælge den grafiske equalizerjustering.

Powerful vises på displayet.

Hvis equalizerkurven tidligere er blevet valgt, vises kurven for den tidligere valgte i stedet for **Powerful**.

3 Skub MULTI-CONTROL til højre eller venstre for at vælge en equalizerkurve.

Hver gang **MULTI-CONTROL** skubbes til højre eller venstre, vælges equalizerkurver i følgende rækkefølge:

Powerful—Natural—Vocal—Custom1—Custom2—Flat—Super Bass

Justering af equalizerkurver

De fabriksindstillede equalizerkurver, bortset fra **Flat**, **Custom1** og **Custom2**, kan finjusteres (nuancekontrol).

1 Hent den equalizerkurve, du vil justere.

Se *Genvalg af equalizerkurver* på foregående side.

2 Skub MULTI-CONTROL op eller ned for at justere equalizerkurven.

Hver gang **MULTI-CONTROL** skubbes op eller ned, øges eller mindskes equalizerkurven respektivt.

+6 til **-4** (eller **-6**) vises, efterhånden som equalizerkurven øges eller mindskes.

- Det aktuelle område af justeringerne er forskelligt afhængigt af hvilken equalizerkurve, der er valgt.
- Equalizerkurven med alle frekvenser sat til **0** kan ikke justeres.

Justering af 7-bånds grafisk equalizer

Ved equalizerkurverne **Custom1** og **Custom2** kan du justere niveauet af hvert bånd.

- Der kan oprettes en separat kurve **Custom1** for hver kilde. (Den indbyggede cd-afspiller og multi-cd-afspiller indstilles automatisk til samme equalizerjusteringsindstilling.) Hvis du foretager justeringer, når der er valgt en anden kurve end **Custom2**, vil indstillingerne for equalizerkurven blive gemt i **Custom1**.
- Der kan oprettes en **Custom2**-kurve, der er fælles for alle kilder. Hvis du foretager justeringer, når **Custom2**-kurven er valgt, vil **Custom2**-kurven blive opdateret.

1 Hent den equalizerkurve, du vil justere.

Se *Genvalg af equalizerkurver* på foregående side.

2 Brug MULTI-CONTROL til at vælge 7-bånds grafisk equalizerjustering.

Frekvensen og niveauet (f.eks. **50Hz LV+4**) vises på displayet.

3 Skub MULTI-CONTROL til højre eller venstre for at vælge det equalizerbånd, du vil justere.

Hver gang **MULTI-CONTROL** skubbes til højre eller venstre, vælges equalizerbånd i følgende rækkefølge:

50Hz—125Hz—315Hz—800Hz—2kHz—
5kHz—12.5kHz

4 Skub MULTI-CONTROL op eller ned for at justere niveauet af equalizerbåndet.

Hver gang **MULTI-CONTROL** skubbes op eller ned, øges eller mindskes equalizerbåndets niveau.

+6 til **-6** vises, efterhånden som niveauet øges eller mindskes.

- Du kan derefter vælge et andet bånd og justere niveauet.

Justering af lydstyrke

Lydstyrken kompenserer for mangler i de lave og høje lydområder ved lav lydstyrke.

1 Vis lydmenuen.

Se *Introduktion til lydjusteringer* på side 44.

2 Anvend MULTI-CONTROL for at vælge Loudness.

3 Tryk på MULTI-CONTROL for at slå lydstyrken til.

Lydstyrkeniveau (f.eks. **Mid**) vises på displayet.

- Tryk på **MULTI-CONTROL** igen for slå lydstyrke fra.

4 Skub MULTI-CONTROL til højre eller venstre for at vælge et ønsket niveau.

Hver gang **MULTI-CONTROL** skubbes til højre eller venstre, vælges niveauet i følgende rækkefølge:

Low (lav)—**Mid** (middel)—**High** (høj)

Anvendelse af subwooferudgang

Denne enhed er forsynet med en subwooferudgang, der kan aktiveres eller deaktiveres.

1 Vis lydmenuen.

Se *Introduktion til lydjusteringer* på side 44.

2 Anvend MULTI-CONTROL for at vælge Sub W1.

3 Tryk på MULTI-CONTROL for at slå subwooferudgangen til.

Normal vises på displayet. Subwooferudgangen er nu slået til.

- Tryk på **MULTI-CONTROL** igen for at slå subwooferudgangen fra.

4 Skub MULTI-CONTROL til højre eller venstre for at vælge fase for subwooferudgang.

Skub **MULTI-CONTROL** til venstre for at vælge omvendt fase, hvorefter **REV** vises på displayet. Skub **MULTI-CONTROL** til højre for at vælge normal fase, hvorefter der vises **Normal** på displayet.

Justering af subwooferindstillingerne

Når subwooferudgangen er aktiveret, kan du justere subwooferens afskæringsfrekvens og udgangsniveau.

Kun lavere frekvenser end dem i det valgte område udsendes fra subwooferen.

- Når subwooferudgangen er slået til, kan du vælge **Sub W2**.

1 Vis lydmenuen.

Se *Introduktion til lydjusteringer* på side 44.

2 Anvend MULTI-CONTROL for at vælge Sub W2.

3 Skub MULTI-CONTROL til højre eller venstre for at vælge afskæringsfrekvens.

Hver gang **MULTI-CONTROL** skubbes til højre eller venstre, vælges afskæringsfrekvenserne i følgende rækkefølge:

50Hz—63Hz—80Hz—100Hz—125Hz

Lydjusteringer

4 Skub MULTI-CONTROL op eller ned for at justere subwooferens udgangsniveau.

Hver gang **MULTI-CONTROL** skubbes op eller ned, øges eller mindskes subwooferniveauet.

+6 til **-24** vises, efterhånden som niveauet øges eller mindskes. 

Forstærkning af bas

Basforstærkningsfunktionen forstærker basniveauet af lyde.

1 Vis lydmenuen.

Se *Introduktion til lydjusteringer* på side 44.

2 Anvend MULTI-CONTROL for at vælge Bass.

3 Skub MULTI-CONTROL op eller ned for at vælge et ønsket niveau.

0 til **+6** vises, efterhånden som niveauet øges eller mindskes. 

Anvendelse af højpasfilter

Hvis du ikke ønsker baslyde fra subwooferudgangens frekvensområde udsendt af de forreste eller bageste højtalere, kan du aktivere HPF (højpasfilter). Kun højere frekvenser end dem i det valgte område udsendes af de forreste eller bageste højtalere.

1 Vis lydmenuen.

Se *Introduktion til lydjusteringer* på side 44.

2 Anvend MULTI-CONTROL for at vælge HPF.

3 Tryk på MULTI-CONTROL for at slå højpasfilteret til.

80Hz vises på displayet. Højpasfilteret er nu slået til.

- Hvis højpasfilteret tidligere er blevet justeret, vises frekvensen for den tidligere justering i stedet for **80Hz**.

- Tryk på **MULTI-CONTROL** igen for at slå højpasfilteret fra.

4 Skub MULTI-CONTROL til højre eller venstre for at vælge afskæringsfrekvens.

Hver gang **MULTI-CONTROL** skubbes til højre eller venstre, vælges afskæringsfrekvenserne i følgende rækkefølge:

50Hz—63Hz—80Hz—100Hz—125Hz 

Justering af kildeniveauer

Justering af kildeniveau (**SLA**) giver dig mulighed for at justere lydstyrken for hver enkelt kilde, så du undgår radikale ændringer i lydstyrken, når du skifter mellem kilderne.

- Indstillingerne er baseret på FM-lydstyrken, som forbliver uændret.

1 Sammenlign FM-lydstyrkeniveauet med niveauet for den kilde, du vil justere.

2 Vis lydmenuen.

Se *Introduktion til lydjusteringer* på side 44.

3 Anvend MULTI-CONTROL for at vælge SLA.

4 Skub MULTI-CONTROL op eller ned for at justere lydstyrken for kilden.

+4 til **-4** vises, når lydstyrken for kilden øges eller mindskes.

Bemærkninger

- MW/LW-lydstyrkeniveauet kan også indstilles ved at justere kildeniveauet.
- Den indbyggede cd-afspiller og multi-cd-afspiller indstilles automatisk til samme kilde-lydjustering.
- Ekstern enhed 1 og ekstern enhed 2 sættes automatisk til samme kildelydstyrkejustering. 

Brug af automatisk lydregulering

Under kørsel ændres støjen i bilen afhængigt af kørehastigheden og vejforholdene. Den automatiske lydregulering (**ASL**) overvåger en sådan varierende støj og øger automatisk lydstyrkeniveauet, hvis støjen bliver højere. Den automatiske lydregulerings følsomhed (variation af lydstyrkeniveau til støjniveau) kan indstilles til et ud af fem niveauer.

1 Vis lydmenuen.

Se *Introduktion til lydjusteringer* på side 44.

2 Anvend **MULTI-CONTROL** for at vælge **ASL**.

3 Tryk på **MULTI-CONTROL** for at slå automatisk lydregulering til.

Mid vises på displayet.

- Tryk på **MULTI-CONTROL** igen for at slå automatisk lydregulering fra.

4 Skub **MULTI-CONTROL** til højre eller venstre for at vælge det ønskede niveau af automatisk lydregulering.

Hver gang **MULTI-CONTROL** skubbes til højre eller venstre, vælges niveauet af automatisk lydregulering i følgende rækkefølge:

Low (lav)—**Mid-L** (middel-lav)—**Mid** (middel)—**Mid-H** (middel-høj)—**High** (høj) 

Justering af lydstyrken for stemmevejledning

Lydstyrken for stemmevejledning og TTS (tekst til tale) kan justeres.

1 Vis lydmenuen.

Se *Introduktion til lydjusteringer* på side 44.

2 Anvend **MULTI-CONTROL** for at vælge **Guidance VOL**.

3 Skub **MULTI-CONTROL** op eller ned for at justere lydstyrken for vejledningen.

0 til **62** vises, når lydstyrken for vejledningen øges eller mindskes. 

Startindstillinger

Justering af startindstillinger

1 Tryk på SRC/OFF og hold den nede, indtil enheden er slukket.

2 Tryk på MULTI-CONTROL, og hold den inde, indtil startindstillingsmenuen vises på displayet.

3 Drej MULTI-CONTROL for at vælge én af startindstillingerne.

Language select (sprogvalg)—**Calendar** (kalender)—**Clock** (ur)—**Off clock** (ur fra)—

FM step (FM-indstillingstrin)—**Auto PI** (automatisk PI-søgning)—**Warning tone** (advarselstone)—**AUX1** (ekstra indgang 1)—**AUX2**

(ekstra indgang 2)—**List guidance** (indstilling af stemmevejledning)—**Dimmer** (dæmpning)

—**Rear SP** (bageste udgang og subwooferstyring)—**Demo mode** (funktionsdemo)—

Ever scroll (permanent rulning)—**BT AUDIO** (indstilling af BT-lyd)—**BT Memory Clear** (sletning af Bluetooth-hukommelse)—

Software update (softwareopdatering)

- Tryk på **BAND/ESC/CANCEL** for at annullere startindstillingerne.

Valg af sprog

For nemheds skyld har denne enhed en flersprogvejledning. Du kan vælge det sprog, der passer bedst til dit modersmål.

1 Vis startindstillingsmenuen.

Se *Justering af startindstillinger* på denne side.

2 Anvend MULTI-CONTROL til at vælge Language select i startindstillingsmenuen.

3 Skub MULTI-CONTROL til højre eller venstre for at vælge sproget.

English—Français—Italiano—Español—Deutsch—Nederlands—РУССКИЙ

4 Tryk på MULTI-CONTROL for at angive valget.

- Displayvejledningen og stemmevejledningen indstilles samtidig til det samme sprog.

- Hvis sproget er indstillet til **РУССКИЙ**, kan stemmevejledning og TTS (tekst til tale) ikke udføres.

Indstilling af dato

Kalenderdisplay justeret i denne tilstand vises, når telefonkilden er valgt, eller kilder og funktionsdemo er slået fra.

1 Vis startindstillingsmenuen.

Se *Justering af startindstillinger* på denne side.

2 Anvend MULTI-CONTROL til at vælge Calendar i startindstillingsmenuen. Calendar vises på displayet.

3 Skub MULTI-CONTROL til venstre eller højre for at vælge den del af kalenderdisplayet, der skal indstilles.

Dag—Måned—År

Når du har valgt en del af kalenderdisplayet, vil den valgte del blinke.

4 Skub MULTI-CONTROL op eller ned for at indstille dato.

Ved at skubbe **MULTI-CONTROL** opad vælges næste dag, måned eller år. Ved at skubbe **MULTI-CONTROL** nedad vælges forrige dag, måned eller år.

Indstilling af uret

Brug denne vejledning, når uret skal stilles.

1 Vis startindstillingsmenuen.

Se *Justering af startindstillinger* på denne side.

2 Anvend MULTI-CONTROL til at vælge Clock i startindstillingsmenuen.

3 Skub MULTI-CONTROL til venstre eller højre for at vælge den del af urdisplayet, der skal indstilles.

Time—Minut

Når du har valgt en del af urdisplayet, vil den valgte del blinke.

4 Skub MULTI-CONTROL op eller ned for at indstille uret.



Bemærk

Du kan få overensstemmelse mellem urets tid og et tidssignal ved at trykke på **MULTI-CONTROL**.

- Hvis minutterne er **00** til **29**, rundes de nedad. (**10:18** bliver f.eks. **10:00**).
- Hvis minutterne er **30** til **59**, rundes de opad. (**10:36** bliver f.eks. **11:00**). 

Sådan slås visningen uden ur til eller fra

Hvis visningen uden ur er slået til, når kilderne og funktionsdemoen er slået fra, vises urdisplayet på displayet.

1 Vis startindstillingsmenuen.

Se *Justering af startindstillinger* på foregående side.

2 Anvend MULTI-CONTROL til at vælge Off clock i startindstillingsmenuen.

3 Tryk på MULTI-CONTROL for at slå visningen uden ur til.

- Tryk på **MULTI-CONTROL** igen for at slå visningen uden ur fra. 

Indstilling af FM-indstillingstrin

Sædvanligvis er FM-indstillingstrinnet, der bruges til søgning, 50 kHz. Når AF eller TA er slået til, skifter indstillingstrinnet automatisk til 100 kHz. Det kan være fordelagtigt at sætte indstillingstrinnet til 50 kHz, når AF er slået til.

1 Vis startindstillingsmenuen.

Se *Justering af startindstillinger* på foregående side.

2 Anvend MULTI-CONTROL til at vælge FM step i startindstillingsmenuen.

3 Tryk på MULTI-CONTROL for at vælge FM-indstillingstrinnet.

Ved at trykke på **MULTI-CONTROL** gentagne gange skifter FM-indstillingstrinnet mellem 50 kHz og 100 kHz. Det valgte FM-indstillingstrin vises på displayet.



Bemærk

Ved manuel søgning vil indstillingstrinnet fortsat være 50 kHz. 

Omskiftning af automatisk PI-søgning

Enheden kan automatisk søge efter en anden station med samme program, selv under genvalg af en forudindstillet station.

1 Vis startindstillingsmenuen.

Se *Justering af startindstillinger* på foregående side.

2 Anvend MULTI-CONTROL til at vælge Auto PI i startindstillingsmenuen.

3 Tryk på MULTI-CONTROL for at slå automatisk PI-søgning til.

- Du kan slå automatisk PI-søgning fra ved at trykke på **MULTI-CONTROL** igen. 

Ændring af advarselstonen

Hvis frontpanelet ikke afmonteres fra hovedenheden inden for 4 sekunder, efter at tændingen er slukket, vil der lyde en advarselstone. Advarselstonen kan deaktiveres.

1 Vis startindstillingsmenuen.

Se *Justering af startindstillinger* på foregående side.

2 Anvend MULTI-CONTROL til at vælge Warning tone i startindstillingsmenuen.

Startindstillinger

3 Tryk på MULTI-CONTROL for at slå advarselstenen til.

- Tryk på **MULTI-CONTROL** igen for at slå advarselstenen fra. 

Omskiftning af hjælpeindstilling

Ekstraudstyr, som er tilsluttet denne enhed, kan aktiveres individuelt. Sæt alle AUX-kilder til ON, når de bruges. For oplysninger om tilslutning eller anvendelse af ekstraudstyr, se *Anvendelse af AUX-kilden* på side 54.

1 Vis startindstillingsmenuen.

Se *Justering af startindstillinger* på side 49.

2 Anvend MULTI-CONTROL til at vælge AUX1/AUX2 i startindstillingsmenuen.

3 Tryk på MULTI-CONTROL for at slå AUX1/AUX2 til.

- Tryk på **MULTI-CONTROL** igen for at slå AUX fra. 

Liste over TTS-afspilning (tekst til tale)

TTS-afspilning kan foretages for et punkt på en liste, der vælges med markøren. Hvis denne funktion er slået til, bliver ethvert punkt, som markøren holdes på i 2 sekunder, udtalt.

- Denne funktion er tilgængelig for navnet i de følgende lister:
 - **Phone book** (telefonbog)
 - **Missed calls** (mistede opkald)
 - **Dialed calls** (foretagne opkald)
 - **Received calls** (modtagne opkald)

1 Vis startindstillingsmenuen.

Se *Justering af startindstillinger* på side 49.

2 Anvend MULTI-CONTROL for at vælge List guidance.

3 Tryk på MULTI-CONTROL for at slå List guidance til.

- Tryk på **MULTI-CONTROL** igen for at slå denne funktion fra.

- Hvis sproget er sat til **РУССКИЙ** i

Language select, kan denne funktion ikke udføres. 

Omskiftning af dæmpningsindstillingen

For at forhindre displayet i at blive for klart om natten dæmpes displayet automatisk, når der tændes for bilens forlygter. Du kan slå lysdæmperen til og fra.

1 Vis startindstillingsmenuen.

Se *Justering af startindstillinger* på side 49.

2 Anvend MULTI-CONTROL til at vælge Dimmer i startindstillingsmenuen.

3 Tryk på MULTI-CONTROL for at slå dæmpning til.

- Tryk på **MULTI-CONTROL** igen for at slå dæmpning fra. 

Indstilling af den bageste udgang og subwooferudgangen

Den bageste udgang på denne enhed (udgang for bageste højttalerledninger) kan bruges til tilslutning af en højttaler for hele området (**Full**) eller en subwoofer (**Sub W**). Hvis du skifter indstillingen for bageste udgang til **Sub W**, kan du tilslutte en ledning for bageste højttaler direkte til en subwoofer uden at bruge en ekstra forstærker.

Indledningsvis er denne enhed indstillet til tilslutning af bageste højttaler for hele området (**Full**).

1 Vis startindstillingsmenuen.

Se *Justering af startindstillinger* på side 49.

2 Anvend MULTI-CONTROL til at vælge Rear SP i startindstillingsmenuen.

3 Tryk på MULTI-CONTROL for at skifte indstilling for bageste udgang.

Ved at trykke på **MULTI-CONTROL** skiftes der mellem **Full** (højtaler for hele området) og **Sub W** (subwoofer), og denne status vises.

- Vælg **Full**, hvis der ikke er sluttet en subwoofer til den bageste udgang (højtaler for hele området).
- Vælg **Sub W** (subwoofer), hvis der er sluttet en subwoofer til den bageste udgang.

Bemærkninger

- Selv om du ændrer denne indstilling, er der ingen udgang, medmindre du slår subwooferudgangen til (se *Anvendelse af subwooferudgang* på side 46).
- Hvis du ændrer denne indstilling, vil subwooferudgangen i lydmenuen vende tilbage til fabriksindstillingerne. 

Skift af funktionsdemoen

Funktionsdemoen starter automatisk, når der slukkes for strømmen til denne enhed, mens tændingskontakten står på ACC eller ON.

1 Vis startindstillingsmenuen.

Se *Justering af startindstillinger* på side 49.

2 Anvend MULTI-CONTROL til at vælge Demo mode i startindstillingsmenuen.

3 Tryk på MULTI-CONTROL for at tænde for funktionsdemoen.

- For at slå funktionsdemoen fra, skal du trykke på **MULTI-CONTROL** igen.

Bemærkninger

- Husk, at batteriet kan blive afladet, hvis funktionsdemoen fortsat anvendes, mens bilens motor er standset.
- Du kan også slå funktionsdemoen til og fra ved at trykke på **DISP/SCRL**, mens denne

enhed er slukket. Se *Funktionsdemo tilstand* på side 8 for yderligere oplysninger. 

Ændring af permanent rulning

Hvis permanent rulning er slået til, ruller tekstoplysningerne kontinuerligt på displayet. Slå den fra, hvis du foretrækker, at oplysningerne kun ruller én gang.

1 Vis startindstillingsmenuen.

Se *Justering af startindstillinger* på side 49.

2 Anvend MULTI-CONTROL til at vælge Ever scroll i startindstillingsmenuen.

3 Tryk på MULTI-CONTROL for at slå permanent rulning til.

- Tryk på **MULTI-CONTROL** igen for at slå permanent rulning fra. 

Aktivering af BT AUDIO-kilde

Du skal aktivere **BT AUDIO**-kilden for at kunne anvende en Bluetooth-lydafspiller.

1 Vis startindstillingsmenuen.

Se *Justering af startindstillinger* på side 49.

2 Anvend MULTI-CONTROL til at vælge BT AUDIO i startindstillingsmenuen.

3 Tryk på MULTI-CONTROL for at slå BT AUDIO-kilden til.

- For at slå **BT AUDIO**-kilden fra, skal du trykke på **MULTI-CONTROL** igen. 

Startindstillinger

Nulstilling af modul for trådløs Bluetooth-teknologi

Bluetooth-telefon og Bluetooth-lyddata kan slettes. For at beskytte personlige oplysninger anbefales det at slette disse data, før enheden overdrages til andre personer. Følgende indstillinger slettes.

- telefonbogsposter på Bluetooth-telefonen
- forudindstillede numre på Bluetooth-telefonen
- registreringstildeling for Bluetooth-telefon
- opkaldshistorik for Bluetooth-telefon
- historik over senest tilsluttede Bluetooth-lyd
- information om den tilsluttede Bluetooth-enhed

1 Vis startindstillingsmenuen.

Se *Justering af startindstillinger* på side 49.

2 Anvend MULTI-CONTROL for at vælge BT Memory Clear.

3 Skub MULTI-CONTROL til højre for at vise et bekræftelsesdisplay.

Yes vises. Sletning af hukommelsen er nu på standby.

- Skub **MULTI-CONTROL** til venstre, hvis du ikke vil nulstille telefonens hukommelse. Displayet vender tilbage til normal.

4 Tryk på MULTI-CONTROL for at slette hukommelsen.

Cleared vises, og indstillingerne slettes. 

Opdatering af software for Bluetooth-tilslutning

Denne funktion anvendes til at opdatere denne enhed med den seneste software. Se vores website for software og opdatering.

Vigtigt

Enheden må aldrig slås fra, mens softwaren bliver opdateret.

1 Vis startindstillingsmenuen.

Se *Justering af startindstillinger* på side 49.

2 Anvend MULTI-CONTROL for at vælge Software update.

3 Tryk på MULTI-CONTROL for at vise dataoverførselstilstanden.

- Følg anvisningerne på skærmen for at afslutte opdateringen. 

Anvendelse af AUX-kilden

Der kan slutes to ekstraudstyr, såsom en videobåndoptager eller en bærbar enhed (sælges separat), til denne enhed. Når det er tilsluttet, genkendes ekstraudstyret automatisk som AUX-kilder og tildeles **AUX1** eller **AUX2**. Forholdet mellem kilderne **AUX1** og **AUX2** forklares nedenfor.

Om AUX1 og AUX2

Der er to måder til at tilslutte ekstraudstyr til denne enhed.

AUX1-kilde:

Ved tilslutning af ekstraudstyr ved hjælp af et stereoministikkabel

- **Sæt stereoministikket i indgangsstikket på enheden.**

For yderligere oplysninger, se installationsvejledningen.

Ekstraudstyret indstilles automatisk til **AUX1**.

AUX2-kilde:

Ved tilslutning af ekstraudstyr ved hjælp af et IP-BUS-RCA-mellemstik (sælges separat)

- **Brug et IP-BUS-RCA-mellemstik, som f.eks. CD-RB20/CD-RB10 (sælges separat) til at slutte denne enhed til ekstraudstyr med en RCA-udgang.**

Se brugervejledningen til IP-BUS-RCA-mellemstikket for yderligere oplysninger.

Ekstraudstyret indstilles automatisk til **AUX2**.

- Denne type tilslutning kan kun bruges, hvis ekstraudstyret har RCA-udgange.

Valg af AUX som kilde

- **Tryk på SRC/OFF for at vælge AUX som kilde.**

- Hvis der ikke tændes for hjælpeindstillingen, kan **AUX** ikke vælges. Se *Omskiftning af hjælpeindstilling* på side 51 for yderligere oplysninger.

Indstilling af AUX-titlen

Den titel, der vises for **AUX1**- eller **AUX2**-kilden kan ændres.

- 1 **Når du har valgt AUX som kilde, skal du anvende MULTI-CONTROL og vælge FUNCTION for at få vist Title input.**

- 2 **Indtast en titel på samme måde som med den indbyggede cd-afspiller.**

For detaljerede oplysninger om denne funktion, se *Indtastning af disktitler* på side 23. 

Brug af den eksterne enhed

Med ekstern enhed menes der et Pioneer-produkt (som vil være til rådighed i fremtiden), der, selv om det ikke er kompatibelt som kilde, tillader styring af grundlæggende funktioner ved denne enhed. To eksterne enheder kan styres af denne enhed. Når to eksterne enheder er tilsluttet, indstilles tildelingen af disse enheder automatisk af dette produkt til ekstern enhed 1 eller ekstern enhed 2.

Grundlæggende betjening af den eksterne enhed er forklaret nedenfor. Tildelte funktioner er forskellige, afhængigt af den tilsluttede eksterne enhed. Se brugervejledningen til den eksterne enhed for yderligere oplysninger om funktioner.

Valg af ekstern enhed som kilde

- **Tryk på SRC/OFF for at vælge EXTERNAL som kilde.**

Grundlæggende betjening

De funktioner, der er tildelt følgende betjening, er forskellige, afhængigt af den tilsluttede eksterne enhed. Se brugervejledningen til den tilsluttede eksterne enhed for yderligere oplysninger om funktioner.

- **Tryk på BAND/ESC/CANCEL.**

Andre funktioner

- Tryk på **BAND/ESC/CANCEL** og hold den nede.
- Skub **MULTI-CONTROL** til højre eller venstre.
- Skub og hold **MULTI-CONTROL** til højre eller venstre.
- Skub **MULTI-CONTROL** op eller ned.

og startes derefter igen, når meddelelsen om modtagelse af SMS er blevet vist. 

Avanceret betjening

1 Tryk på MULTI-CONTROL for at få vist hovedmenuen.

2 Anvend MULTI-CONTROL for at vælge FUNCTION.

Drej for at ændre menufunktionen. Tryk for at vælge.

3 Drej MULTI-CONTROL for at vælge funktion.

FUNC1 (funktion 1)—**FUNC2** (funktion 2)—

FUNC3 (funktion 3)—**FUNC4** (funktion 4)—

Auto/MAN (automatisk/manuel)

Bemærk

Tryk på **BAND/ESC/CANCEL** for at vende tilbage til normal visning. 

Meddelelsesfunktion for modtagelse af SMS

Når en SMS modtages på den tilsluttede mobiltelefon, vises en meddelelse i 8 sekunder for at gøre dig opmærksom på modtagelsen. Der lyder også et bip på samme tid.

Bemærkninger

- Når en SMS modtages, mens en menuskærm bliver vist, bliver visningen af menuen annulleret.
- Når en SMS modtages, mens funktionsdemoen er slået til, annulleres funktionsdemoen

Afspil sange på iPod

Grundlæggende betjening

Denne enhed kan styre en interfaceadapter for iPod (f.eks. CD-IB100II), som sælges separat.

● Hurtig frem- eller tilbagespoling

Skub og hold **MULTI-CONTROL** til højre eller venstre.

● Vælg et spor

Skub **MULTI-CONTROL** til højre eller venstre.

Bemærkninger

- Læs sikkerhedsforskrifterne for iPod i det følgende afsnit. Se side 67.
- Hvis der vises en fejlmeddelelse, se *Fejlmeddelelser* på side 64.
- Når afbryderen er indstillet til ACC eller ON, oplades iPod'ens batteri, mens iPod'en er tilsluttet enheden.
- Mens iPod'en er tilsluttet enheden, kan iPod'en ikke tændes eller slukkes.
- Før tilslutning af dok-stikket på denne enhed til din iPod skal du afbryde høretelefonerne fra iPod'en.
- Den iPod, der er tilsluttet enheden, slukkes ca. to minutter efter, at afbryderen er indstillet til OFF.

Visning af tekstoplysninger på iPod

Betjeningen er den samme som for den iPod, der er sluttet til denne enheds USB-interface. (Se *Visning af tekstoplysninger på iPod* på side 27.)

Søg efter en sang

Betjeningen er den samme som for den iPod, der er sluttet til denne enheds USB-interface (se *Søg efter en sang* på side 26). De valgbare kategorier er dog en smule anderledes. De valgbare kategorier er **Playlists** (afspilningslister)—**Artists** (kunstnere)—**Albums** (albummer)—**Songs** (sange)—**Genres** (genrer)

Introduktion til avanceret betjening

1 Tryk på MULTI-CONTROL for at få vist hovedmenuen.

2 Anvend MULTI-CONTROL for at vælge FUNCTION.

Drej for at ændre menufunktionen. Tryk for at vælge.

Funktionsmenuen vises.

3 Drej MULTI-CONTROL for at vælge funktion.

Repeat (gentag afspilning)—**Shuffle** (tilfældig afspilning)—**Pause** (pause)

Funktion og betjening

Repeat og **Pause** betjenes grundlæggende som i forbindelse med den indbyggede cd-afspiller.



Funktionens navn	Betjening
Repeat	Se <i>Valg af område for gentaget afspilning</i> på side 22. De områder for gentaget afspilning, du kan vælge, er imidlertid anderledes end dem for den indbyggede cd-afspiller. Områderne for gentaget afspilning på iPod'en er som følger: <ul style="list-style-type: none"> • One – Gentag den aktuelle sang • All – Gentag alle sange på den valgte liste
Pause	Se <i>Pause i afspilningen</i> på side 23.

Bemærkninger

- Tryk på **BAND/ESC/CANCEL** for at vende tilbage til normal visning.
- Hvis du ikke betjener funktionerne inden for ca. 30 sekunder, skifter displayet automatisk tilbage til almindelig visning.

Tilgængeligt tilbehør

Afspilning af sange i tilfældig rækkefølge (bland)

- Tryk på /iPod gentagne gange for at vælge den ønskede indstilling.
 - **Songs** – Afspiller sange i tilfældig rækkefølge fra den valgte liste.
 - **Albums** – Afspiller sange i rækkefølge fra et tilfældigt valgt album.
 - **OFF** – Annuller tilfældig afspilning.
- Tryk på /iPod igen for at slå tilfældig afspilning fra. 

Multi-cd-afspiller

Grundlæggende betjening

Denne enhed kan styre en multi-cd-afspiller, som sælges separat.

- Kun de funktioner, der er beskrevet i denne vejledning, er understøttet af multi-cd-afspilleren til 50 diske.
- Denne enhed er ikke beregnet til at betjene disktilfældighedsfunktioner på en multi-cd-afspiller til 50 cd'er. For yderligere oplysninger om disktilfældighedsfunktioner, se Valg af diske fra disktilfældighedslisten på side 60.

● Vælg en disk

Skub **MULTI-CONTROL** op eller ned.

● Hurtig frem- eller tilbagespoling

Skub og hold **MULTI-CONTROL** til højre eller venstre.

● Vælg et spor

Skub **MULTI-CONTROL** til højre eller venstre.

Bemærkninger

- Når multi-cd-afspilleren udfører de forberedende handlinger, vises **READY**.
- Se betjeningsvejledningen til multi-cd-afspilleren, hvis der vises en fejlmeddelelse.
- Hvis der ikke er cd'er i multi-cd-afspillerens magasin, vises **NO DISC**.

Anvendelse af CD TEXT-funktioner

Du kan kun anvende disse funktioner sammen med en CD TEXT-kompatibel multi-cd-afspiller. Betjeningen er den samme som for den indbyggede cd-afspiller. Se *Visning af tekstoplysninger på disk* på side 20.

Introduktion til avanceret betjening

Du kan kun anvende **COMP/DBE** (komprimering og DBE) med en multi-cd-afspiller, der understøtter dem.

1 Tryk på MULTI-CONTROL for at få vist hovedmenuen.

2 Anvend MULTI-CONTROL for at vælge FUNCTION.

Drej for at ændre menufunktionen. Tryk for at vælge.

Funktionsmenuen vises.

3 Drej MULTI-CONTROL for at vælge funktion.

Repeat (gentag afspilning)—**Random** (tilfældig afspilning)—**Scan** (scan-afspilning)—

Pause (pause)—**COMP/DBE** (komprimering og DBE)—**ITS play** (ITS-afspilning)—

ITS memory (ITS-programmering)—**Title input** (disktitelindgang)

- Hvis du ikke betjener andre funktioner end **ITS memory** og **Title input** inden for ca. 30 sekunder, skifter displayet automatisk tilbage til almindelig visning.
- Når der afspilles en CD TEXT-disk på en CD TEXT-kompatibel multi-cd-afspiller, kan du ikke skifte til **Title input**. Disktitlen er allerede optaget på CD TEXT-disken.

Funktion og betjening

Repeat, Random, Scan, Pause og **Title input** betjenes grundlæggende som for den indbyggede cd-afspiller.

Funktionens navn	Betjening
Repeat	<p>Se <i>Valg af område for gentaget afspilning</i> på side 22.</p> <p>De områder for gentag afspilning, du kan vælge, er imidlertid anderledes end dem for den indbyggede cd-afspiller. Områderne for gentag afspilning på multi-cd-afspilleren er som følger:</p> <ul style="list-style-type: none"> • MCD – Gentag alle diskene i multi-cd-afspilleren • Track – Gentag kun det aktuelle spor • Disc – Gentag den aktuelle disk
Random	<p>Se <i>Afspilning af spor i tilfældig rækkefølge</i> på side 22.</p>
Scan	<p>Se <i>Scanning af mapper eller spor</i> på side 22.</p>
Pause	<p>Se <i>Pause i afspilningen</i> på side 23.</p>
Title input	<p>Se <i>Indtastning af diskstitler</i> på side 23.</p>



Bemærkninger

- Tryk på **BAND/ESC/CANCEL** for at vende tilbage til afspilningsdisplay.
- Hvis du vælger andre diske under gentag afspilning, skifter området for gentag afspilning til **MCD**.
- Hvis du udfører sporsøgning eller hurtigt frem- eller tilbagespoling under **Track**, skifter området for gentaget afspilning til **Disc**.
- Når scanning af spor eller disk er afsluttet, starter den normale afspilning af sporene igen.

Brug af komprimering og basfremhævelse

Du kan kun anvende disse funktioner på en multi-cd-afspiller, der understøtter dem.

Funktionerne **COMP** (komprimering) og **DBE** (dynamisk basfremhævelse) lader dig justere lydafspilningskvaliteten for multi-cd-afspilleren.

1 Vis funktionsmenuen.

Se *Introduktion til avanceret betjening* på foregående side.

2 Anvend **MULTI-CONTROL** for at vælge **COMP/DBE** i funktionsmenuen.

- Hvis multi-cd-afspilleren ikke understøtter **COMP/DBE**, vises **No COMP**, når du forsøger at vælge den.

3 Tryk på **MULTI-CONTROL** for at vælge den ønskede indstilling.

OFF—COMP 1—COMP 2—OFF—DBE 1—DBE 2

Brug af **ITS**-afspilningslister

Med **ITS** (øjeblikkeligt sporvalg) kan du lave en afspilningsliste med dine favoritspor fra multi-cd-afspillerens magasin. Når du har føjet de foretrukne spor til afspilningslisten, kan du aktivere **ITS**-afspilning og afspille det valgte. Du kan bruge **ITS** til at indtaste og afspille op til 99 spor pr. disk fra op til 100 diske (med disktitlerne) (på multi-cd-afspillere, der er solgt før **CDX-P1250** og **CDX-P650**, kan der gemmes op til 24 spor på afspilningslisten).

Oprettelse af en afspilningsliste med **ITS**-programmering

1 Afspil den cd, som du ønsker at programmere.

Skub **MULTI-CONTROL** op eller ned for at vælge en cd.

Tilgængeligt tilbehør

2 Vis funktionsmenuen.

Se *Introduktion til avanceret betjening* på side 57.

3 Anvend MULTI-CONTROL for at vælge ITS memory i funktionsmenuen.

4 Vælg det ønskede spor ved at skubbe MULTI-CONTROL til højre eller venstre.

5 Skub MULTI-CONTROL op for at lagre det spor, der afspilles i øjeblikket på afspilningslisten.

Memory complete vises, og det spor, der afspilles i øjeblikket, føjes til afspilningslisten.

6 Tryk på BAND/ESC/CANCEL for at vende tilbage til afspilningsdisplayet.



Bemærk

Når der er lagret data for 100 diske i hukommelsen, overskriver data for en ny disk den ældste disk.

Afspilning med ITS-afspilningslisten

ITS-afspilning giver dig mulighed for at lytte til de spor, du har gemt på ITS-afspilningslisten. Når du slår ITS-afspilning til, begynder afspilningen af sporene fra ITS-afspilningslisten i multi-cd-afspilleren.

1 Vælg gentagelsesintervallet.

Se *Afspilning af spor i tilfældig rækkefølge* på side 22.

2 Vis funktionsmenuen.

Se *Introduktion til avanceret betjening* på side 57.

3 Anvend MULTI-CONTROL for at vælge ITS play i funktionsmenuen.

4 Tryk på MULTI-CONTROL for at slå ITS-afspilning til.

ITS play: ON vises på displayet. Afspilning af sporene fra afspilningslisten i det tidligere valgte område **MCD** eller **Disc** begynder.

- Hvis der ikke er programmeret spor til ITS-afspilning i det aktuelle område, vises **ITS Empty**.
- Tryk på **MULTI-CONTROL** igen for at slå ITS-afspilning fra.

Sletning af spor fra ITS-afspilningslisten

Du kan slette et spor fra din ITS-afspilningsliste, hvis ITS-afspilning er slået til.

Hvis ITS-afspilning allerede er slået til, gå til trin 2. Hvis ITS-afspilning ikke allerede er slået til, brug **MULTI-CONTROL**.

1 Afspil cd'en med det spor, du vil slette fra ITS-afspilningslisten, og slå ITS-afspilning til.

Se *Afspilning med ITS-afspilningslisten* på denne side.

2 Vis funktionsmenuen.

Se *Introduktion til avanceret betjening* på side 57.

3 Anvend MULTI-CONTROL for at vælge ITS memory i funktionsmenuen.

4 Vælg det ønskede spor ved at skubbe MULTI-CONTROL til højre eller venstre.

5 Skub MULTI-CONTROL nedad for at slette sporet fra ITS-afspilningslisten.

Det spor, der afspilles i øjeblikket, slettes fra ITS-afspilningslisten, og det næste spor afspilles.

6 Tryk på BAND/ESC/CANCEL for at vende tilbage til afspilningsdisplayet.

Sletning af en cd fra ITS-afspilningslisten

Du kan slette alle spor fra en cd fra din ITS-afspilningsliste, hvis ITS-afspilning er slået fra.

1 Afspil den cd, som du ønsker at slette.

Skub **MULTI-CONTROL** op eller ned for at vælge en cd.

2 Vis funktionsmenuen.

Se *Introduktion til avanceret betjening* på side 57.

3 Anvend **MULTI-CONTROL** for at vælge **ITS memory** i funktionsmenuen.

4 Skub **MULTI-CONTROL** ned for at slette alle spor fra den cd, der afspilles i øjeblikket, fra **ITS-afspilningslisten**.

Alle spor på den cd, som afspilles i øjeblikket, slettes fra afspilningslisten, og **Memory deleted** vises.

5 Tryk på **BAND/ESC/CANCEL** for at vende tilbage til afspilningsdisplayet.

Brug af disktitlefunktioner

Du kan indtaste cd-titler og vise titlerne. Derefter kan du let søge efter og afspille den ønskede cd.

Indtastning af disktitle

Du kan bruge funktionen indtastning af disktitle til at lagre op til 100 cd-titler (med ITS-afspilningsliste) i multi-cd-afspilleren. Hver titel kan have op til 10 tegn.

For detaljerede oplysninger om denne funktion, se *Indtastning af disktitle* på side 23.

- Titler forbliver i hukommelsen, selv efter disken tages ud af magasinet, og hentes, når disken indsættes igen.
- Når der er lagret data for 100 diske i hukommelsen, overskriver data for en ny disk den ældste disk.

Visning af disktitle

Du kan få vist tekstoplysningerne på enhver disk, der har fået indlæst disktitle.

Betjeningen er den samme som for den indbyggede cd-afspiller.

Se *Visning af tekstoplysninger på disk* på side 20.

Valg af diske fra disktitlelisten

Disktitlelisten giver dig mulighed for at se en liste over de disktitle, der er indtastet i multi-cd-afspilleren og vælge én af dem til afspilning.

1 Tryk på  /**LIST** for at skifte til tilstanden for disktitleliste under afspilningen.

2 Anvend **MULTI-CONTROL** for at vælge den ønskede disktitle.

Drej for at skifte disktitle. Tryk for at afspille.

- Du kan også skifte disktitle ved at skubbe **MULTI-CONTROL** op eller ned.
- Ved afspilning af CD TEXT-disk skal du skubbe **MULTI-CONTROL** til højre for at få vist en liste med spor på den valgte disk. Skub **MULTI-CONTROL** til venstre for at vende tilbage til disklisten.
- Hvis der ikke er indtastet nogen titel for en disk, vises **NO DISC TITLE**.
- **NO DISC** vises ved siden af disknummeret, hvis der ikke er en disk i magasinet.
- Hvis du ikke betjener listen inden for ca. 30 sekunder, skifter displayet automatisk tilbage til almindelig visning. 

Tilgængeligt tilbehør

Dvd-afspiller

Grundlæggende betjening

Denne enhed kan styre en dvd-afspiller eller en multi-dvd-afspiller, som sælges separat.

Se betjeningsvejledningen til dvd-afspilleren eller multi-dvd-afspilleren for oplysninger om betjeningen. Dette afsnit indeholder oplysninger om dvd-betjening af denne enhed, som adskiller sig fra den, der er beskrevet i betjeningsvejledningen til dvd-afspilleren eller multi-dvd-afspilleren.

- **Vælg et kapitel/spor**

Skub **MULTI-CONTROL** til højre eller venstre.

- **Hurtig frem- eller tilbagespoling**

Skub og hold **MULTI-CONTROL** til højre eller venstre.

- Når der afspilles komprimeret lyd, er der ingen lyd under hurtig frem- eller tilbagespoling.

- **Skub MULTI-CONTROL til højre eller venstre for at springe frem eller tilbage til et andet kapitel/spor.**

Valg af en disk

- Denne funktion kan kun benyttes, hvis der er tilsluttet en multi-dvd-afspiller til denne enhed.

- **Skub MULTI-CONTROL op eller ned for at vælge den ønskede disk.**

Valg af en mappe

- Du kan kun anvende denne funktion, når en dvd-afspiller, som svarer til afspilning af komprimeret lyd, er sluttet til denne enhed.

- **Skub MULTI-CONTROL op eller ned for at vælge en mappe.**

Introduktion til avanceret betjening

- 1 Tryk på **MULTI-CONTROL** for at få vist hovedmenuen.

- 2 Anvend **MULTI-CONTROL** for at vælge **FUNCTION**.

Drej for at ændre menufunktionen. Tryk for at vælge.

Funktionsmenuen vises.

- 3 Drej **MULTI-CONTROL** for at vælge funktion.

Under dvd-video- eller video-cd-afspilning

Repeat (gentag afspilning)—**Pause** (pause)

Under cd-afspilning

Repeat (gentag afspilning)—**Random** (tilfældig afspilning)—**Scan** (scan-afspilning)—

Pause (pause)—**ITS play** (ITS-afspilning)—

ITS memory (ITS-indgang)—**Title input** (disktitelindgang)

Under komprimeret lydafspilning

Repeat (gentag afspilning)—**Random** (tilfældig afspilning)—**Scan** (scan-afspilning)—

Pause (pause)

- Tryk på **BAND/ESC/CANCEL** for at vende tilbage til afspilningsdisplay.

- Hvis du ikke betjener funktionerne undtagen **ITS memory** og **Title input** inden for ca. 30 sekunder, skifter displayet automatisk tilbage til almindelig visning.

Funktion og betjening

Repeat, **Random**, **Scan**, **Pause** og **Title input** betjenes grundlæggende som for den indbyggede cd-afspiller.

Ligeledes betjenes **ITS play** og **ITS memory** grundlæggende som i forbindelse med multi-cd-afspilleren.

Funktionens navn	Betjening
Repeat	<p>Se <i>Valg af område for gentaget afspilning</i> på side 22.</p> <p>Dog afhænger det område for gentag afspilning, som du kan vælge, af typen af disk eller dit system. Områderne for gentag afspilning på dvd-afspilleren/multi-dvd-afspilleren er som følger:</p> <p>Under PBC-afspilning af en video-cd kan denne funktion ikke benyttes.</p> <ul style="list-style-type: none"> • Disc – Gentag den aktuelle disk • Folder – Gentag den aktuelle mappe • Title – Gentag kun det aktuelle nummer • CHAP – Gentag kun det aktuelle kapitel • Track – Gentag det aktuelle spor
Random	Se <i>Afspilning af spor i tilfældig rækkefølge</i> på side 22.
Scan	Se <i>Scanning af mapper eller spor</i> på side 22.
Pause	Se <i>Pause i afspilningen</i> på side 23.
ITS play	Se <i>Brug af ITS-afspilningslister</i> på side 58.
ITS memory	Se <i>Brug af ITS-afspilningslister</i> på side 58.
Title input	Se <i>Indtastning af diskstitler</i> på side 23.



Bemærkninger

- Hvis du vælger andre diske under gentag afspilning, skifter området for gentag afspilning til **Disc**.
- Hvis du udfører sporsøgning eller hurtig frem- eller tilbagespoling under **Track**, når der afspilles video-cd eller cd, skifter området for gentag afspilning til **Disc**.
- Hvis du vælger en anden mappe under gentag afspilning, skifter området for gentag afspilning til **Disc**.

- Hvis du udfører sporsøgning eller hurtig frem- eller tilbagespoling under **Track**, når der afspilles komprimeret lyd, skifter området for gentag afspilning til **Folder**.
- Der kan også sluttes en multi-dvd-afspiller med ITS- og disktilfunktions til denne enhed. I dette tilfælde kan **ITS play**, **ITS memory** og disktilindgang styres.
- Dvd-afspillerens ITS-funktion afviger en smule fra ITS-afspilning med en multi-cd-afspiller. Med multi-dvd-afspiller kan ITS-afspilning kun anvendes til cd-afspilning. Se *Brug af ITS-afspilningslister* på side 58 for oplysninger.

Tv-tuner

Grundlæggende betjening

Denne enhed kan styre en tv-tuner, som sælges separat.

For yderligere oplysninger om betjeningen, se tv-tunerens betjeningsvejledning. Dette afsnit indeholder oplysninger om tv-betjeningen for denne enhed, som adskiller sig fra dem, der er beskrevet i tv-tunerens betjeningsvejledning.

● Vælg et bånd

Tryk på **BAND/ESC/CANCEL**.

● Vælg en kanal (trin for trin)

Skub **MULTI-CONTROL** til højre eller venstre.

● Søgetuning

Skub og hold **MULTI-CONTROL** til højre eller venstre og slip derefter.



Bemærkninger

- Der kan vælges bånd fra **TV-1** eller **TV-2**.
- Du kan annullere søgetuning ved at skubbe **MULTI-CONTROL** til højre eller venstre.
- Mens du skubber og holder **MULTI-CONTROL** til højre eller venstre, kan du springe stationer over. Søgetuning starter, så snart du slipper **MULTI-CONTROL**.

Tilgængeligt tilbehør

Lagring og genvalg af radiostationer

Du kan nemt lagre op til 12 radiostationer til senere genvalg.

- Der kan lagres 12 stationer for hvert bånd i hukommelsen.

1 Tryk på /LIST.

Skærmen for forudindstilling vises.

2 Anvend MULTI-CONTROL for at lagre den valgte station i hukommelsen.

Drej for at ændre det forudindstillede tal. Tryk og hold inde for at lagre.

3 Anvend MULTI-CONTROL for at vælge den ønskede station.

Drej for at skifte station. Drej for at vælge.

- Du kan også skifte station ved at skubbe **MULTI-CONTROL** op eller ned.
- Hvis du ikke betjener listen inden for ca. 30 sekunder, skifter displayet automatisk tilbage til almindelig visning.

- Du kan også skifte station ved at skubbe **MULTI-CONTROL** op eller ned.
- Tryk på **BAND/ESC/CANCEL** for at vende tilbage til normal visning.
- Hvis du ikke betjener listen inden for ca. 30 sekunder, skifter displayet automatisk tilbage til almindelig visning. .

Lagring af de kraftigste stationer efter hinanden

1 Tryk på MULTI-CONTROL for at få vist hovedmenuen.

2 Anvend MULTI-CONTROL og vælg FUNCTION for at få vist BSSM.

3 Tryk på MULTI-CONTROL for at slå BSSM til.

Search begynder at blinke. Mens **Search** blinker, gemmes de 12 stationer med de kraftigste signaler i rækkefølgen fra den laveste kanal opad. Når lagringen er afsluttet, vises listen over forudindstillede kanaler.

- Tryk på **MULTI-CONTROL** igen for at annullere lagringsprocessen.

4 Anvend MULTI-CONTROL for at vælge den ønskede station.

Drej for at skifte station. Drej for at vælge.

Yderligere oplysninger

Fejlfinding

Bluetooth-lyd/telefon

Symptom	Årsag	Handling
Lyden fra Bluetooth-lydkilden afspilles ikke.	Den Bluetooth-tilsluttede mobiltelefon er i øjeblikket optaget af en telefonsamtale.	Lyden afspilles, når opkaldet er afsluttet.
	Den Bluetooth-tilsluttede mobiltelefon betjenes i øjeblikket.	Betjen ikke mobiltelefonen på dette tidspunkt.
	Et opkald blev foretaget og straks afsluttet med en Bluetooth-tilsluttet mobiltelefon. Som følge heraf blev kommunikationen mellem enheden og mobiltelefonen ikke afsluttet korrekt.	Genetablér Bluetooth-forbindelsen mellem enheden og mobiltelefonen.



Fejlmeddelelser

Husk at notere fejlmeddelelsen, når du kontakter din forhandler eller den nærmeste Pioneer serviceafdeling.

Indbygget cd-afspiller

Meddelelse	Årsag	Handling
ERROR-11, 12, 17, 30	Ridset disk Snavset disk	Skift disken ud. Rengør disken.
ERROR-10, 11, 12, 15, 17, 30, A0	Elektrisk eller mekanisk	Sluk og tænd for tændingen eller skift til en anden kilde og derefter tilbage til cd-afspilleren.
ERROR-15	Den isatte disk indeholder ingen data	Skift disken ud.
ERROR-22, 23	Cd-formatet kan ikke afspilles	Skift disken ud.

NO AUDIO	Den isatte disk indeholder ingen filer, som kan afspilles	Skift disken ud.
SKIPPED	Den isatte disk indeholder WMA-filer, der er beskyttet af DRM	Skift disken ud.
PROTECT	Alle filer på den isatte disk er sikret med DRM	Skift disken ud.

USB-lydafspiller/USB-hukommelse

Meddelelse	Årsag	Handling
NO AUDIO	Ingen sange	Overfør lydfilerne til USB-lydafspilleren/USB-hukommelsen og tilslut.
	Der er tilsluttet USB-hukommelse med aktiveret sikkerhed	Følg anvisningerne for USB-hukommelsen for at slå sikkerheden fra.
NO DEVICE	USB-lagringsenheden eller iPod'en er ikke tilsluttet denne enheds USB-port.	Tilslut en kompatibel USB-lagringsenhed.
SKIPPED	Den tilsluttede USB-lydafspiller/USB-hukommelse indeholder WMA-filer, der er beskyttet af Windows Media™ DRM 9/10	Afspilning af lydfil, der ikke er beskyttet af Windows Media DRM 9/10.
PROTECT	Alle filer på den tilsluttede USB-lydafspiller/USB-hukommelse er beskyttet af Windows Media DRM 9/10	Overfør lydfiler, der ikke er beskyttet af Windows Media DRM 9/10, til USB-lydafspilleren/USB-hukommelsen og tilslut.
NOT COMPATIBLE	Det tilsluttede USB-apparat understøttes ikke af denne enhed.	Tilslut en USB-lydafspiller eller USB-hukommelse, der er kompatibel med USB Mass Storage Class.

Yderligere oplysninger

CHECK USB	USB-stikket eller USB-kablet er kortslettet.	Kontrollér, at USB-stikket eller USB-kablet ikke sidder fast i noget eller er beskadiget.
	Den tilsluttede USB-lydafspiller/USB-hukommelse forbruger mere end 500 mA (maksimalt tilladt strøm).	Afbryd USB-lydafspilleren/USB-hukommelsen og brug den ikke. Drej tændingskontakten til OFF, derefter til ACC eller ON og tilslut derefter en USB-lydafspiller/USB-hukommelse, der overholder det maksimalt tilladte strømforbrug.
ERROR-19	Kommunikationsfejl	Udfør én af følgende handlinger. –Drej tændingskontakten til OFF og tilbage på ON. –Afbryd USB-lydafspilleren/USB-hukommelsen. –Skift til en anden kilde. Vend derefter tilbage til USB-lydafspilleren/USB-hukommelsen.
ERROR-23	USB-apparatet er ikke formateret med FAT16 eller FAT32	USB-apparatet bør være formateret med FAT16 eller FAT32.

iPod

Meddelelse	Årsag	Handling
ERROR-19	Kommunikationsfejl	Afbryd kablet fra iPod'en. Når hovedmenuen for iPod'en vises, tilsluttes kablet igen. Nulstil iPod'en.
	iPod-fejl	Afbryd kablet fra iPod'en. Når hovedmenuen for iPod'en vises, tilsluttes kablet igen. Nulstil iPod'en.

ERROR-16	Gammel version af iPod	Opdater iPod-versionen.
	iPod-fejl	Afbryd kablet fra iPod'en. Når hovedmenuen for iPod'en vises, tilsluttes kablet igen. Nulstil iPod'en.
ERROR-A1 CHECK USB	iPod er ikke opladet, men fungerer korrekt	Kontrollér, om tilslutningskablet til din iPod er afbrudt (f.eks. at det ikke hænger fast i metalgenstande). Drej dernæst tændingskontakten til OFF og tilbage til ON, eller afbryd iPod'en og forsøg igen.
NO SONGS	Ingen sange	Overfør sange til iPod'en.
STOP	Ingen sange i den aktuelle liste	Vælg en liste, som indeholder sange.
NO DEVICE	USB-lagringsenheden eller iPod'en er ikke tilsluttet denne enheds USB-port.	Tilslut en kompatibel iPod.

Bluetooth-lyd/telefon

Meddelelse	Årsag	Handling
ERROR-10	Strømafbrydelse af denne enheds Bluetooth-modul	Sæt tændingskontakten på OFF, og dernæst på ACC eller ON. Hvis fejlmeddelelsen vises igen efter handlingen, bedes du kontakte din forhandler eller en autoriseret Pioneer-serviceafdeling.



Yderligere oplysninger

Retningslinjer for håndtering af diske og afspiller

- Brug kun diske, der er forsynet med et af de to følgende logoer.



- Brug kun almindelige, helt runde diske. Brug ikke diske med særlige former.



- Brug en cd på 12 cm eller 8 cm. Anvend ikke en adapter under afspilning af cd'er på 8 cm.
- Der må ikke lægges andre genstande end en cd i cd-åbningen.
- Brug ikke diske, som er revnede, ridsede, bøjeede eller beskadigede på anden vis, da de kan beskadige afspilleren.
- Afspilning af uafsluttet CD-R/CD-RW-disk er ikke mulig.
- Rør ikke ved diskens indspilningsoverflade.
- Opbevar diske i deres etui, når de ikke bruges.
- Undgå at lade diske ligge i meget varme omgivelser, inkl. direkte sollys.
- Sæt ikke etiketter på diske. Du må heller ikke skrive på eller anvende kemikalier på diskens overflade.
- For at rense en cd skal du tørre den af med en blød klud udad fra midten.
- Kondensation kan forringe afspillerens ydelse midlertidigt. Lad afspilleren tilpasse sig den højere temperatur i en time. Tør desuden fugtige diske af med en blød klud.
- Afspilning af diske kan være umulig pga. diskens egenskaber, diskformat, det ind-

spillede program, afspilningsmiljø, opbevaringsbetingelser osv.

- Tekstoplysninger vises eventuelt ikke korrekt, afhængig af optagelsesmiljøet.
- Ujævnheder i vejen kan midlertidigt afbryde afspilningen af diske.
- Læs sikkerhedsforskrifterne for diske, inden de bruges. ▣

Dobbelte diske

- Dobbeltdiske er tosidede diske med en indspillelig cd for lyd på den ene side og en indspillelig dvd for video på den anden side.
- Eftersom cd-siden af dobbeltdisken fysisk ikke er kompatibel med den generelle cd-standard, vil det måske ikke være muligt at afspille cd-siden med denne enhed.
- Hyppig isætning og udskubning af en dobbeltdisk kan medføre ridser på disken. Alvorlige ridser kan medføre afspilningsproblemer på denne enhed. I nogle tilfælde kan en dobbeltdisk sidde fast i diskisætningssprækken og kan ikke skubbes ud. For at undgå dette anbefales det, at der ikke anvendes dobbeltdiske sammen med denne enhed.
- Se oplysningerne fra diskens producent for yderligere oplysninger om dobbeltdiske. ▣

Kompatibilitet af komprimeret lyd

WMA

- Kompatibelt format: WMA kodet af Windows Media Player
- Filtypenavn: .wma
- Bithastighed: 48 kbps til 320 kbps (CBR), 48 kbps til 384 kbps (VBR)
- Samplingsfrekvens: 32 kHz til 48 kHz
- Windows Media Audio 9 Professional, Lossless, Voice: Nej

Yderligere oplysninger

MP3

- Filtypenavn: .mp3
- Bithastighed: 8 kbps til 320 kbps (CBR, VBR)
- Samplingsfrekvens: 16 kHz til 48 kHz (32, 44,1, 48 kHz for emfase)
- Kompatibel ID3-kodeversion: 1.0, 1.1, 2.2, 2.3, 2.4 (ID3-kode Version 2.x får prioritet i forhold til Version 1.x.)
- M3u-afspilningsliste: Nej
- MP3i (MP3-interaktiv), mp3 PRO: Nej

AAC

- Kompatibelt format: AAC kodet med iTunes
- Filtypenavn: .m4a
- Samplingsfrekvens: 11,025 kHz til 48 kHz
- Overførselshastighed: 16 kbps til 320 kbps
- Apple Lossless: Nej

WAV

- Filtypenavn: .wav
- Kompatibelt format: Lineær PCM (LPCM), MS ADPCM
- Kvantiseringsbits: 8 og 16 (LPCM), 4 (MS ADPCM)
- Samplingsfrekvens: 16 kHz til 48 kHz (LPCM), 22,05 kHz til 44,1 kHz (MS ADPCM)

iPod

iPod-kompatibilitet

- Enheden understøtter kun følgende iPod-modeller. Understøttede iPod-softwareversioner vises nedenfor. Ældre versioner af iPod-software understøttes eventuelt ikke.
 - iPod nano first generation (softwareversion 1.3.1)
 - iPod nano second generation (softwareversion 1.1.3)
 - iPod nano third generation (softwareversion 1.1.2)
 - iPod fifth generation (softwareversion 1.3.0)
 - iPod classic (softwareversion 1.1.2)
 - iPod touch (softwareversion 2.0)

- iPhone (softwareversion 2.0)
- iPhone 3G (softwareversion 2.0)

- Afhængigt af generationen eller versionen af iPod'en kan visse funktioner ikke betjenes.
- Betjeningen kan variere afhængigt af iPod'ens softwareversion.
- Når der anvendes en iPod, er en iPod doktilslutning til USB-kablet (CD-IU50) nødvendig. Henvend dig til din forhandler for yderligere oplysninger.
- Denne enhed kan kontrollere tidligere generationer af iPod-modeller med en Pioneer iPod-adapter (f.eks. CD-IB100II). For yderligere oplysninger om betjening med iPod-adapteren, se *Afspil sange på iPod* på side 56.

Om håndtering af iPod

- Pioneer påtager sig intet ansvar for mistede data på en iPod, selv om der mistes data ved brug af denne enhed.
- Efterlad ikke din iPod i direkte sollys i længere tid ad gangen. Længerevarende udsættelse for direkte sollys kan medføre fejl i din iPod pga. de høje temperaturer.
- Efterlad ikke din iPod på et sted med høj temperatur.
- Fastgør din iPod under kørslen. Lad ikke iPod'en falde ned på gulvet, hvor den kan komme til at sidde fast under bremse- eller gaspedalen.
- For yderligere oplysninger, se betjeningsvejledningen til iPod.

Om iPod-indstillinger

- Når en iPod er tilsluttet, ændrer denne enhed EQ-indstillingen (equalizer) for iPod'en til Flad for at optimere akustikken. Når du afbryder iPod'en, vender EQ tilbage til den oprindelige indstilling.



Yderligere oplysninger

- Du kan ikke slå Repeat fra på iPod'en ved brug af denne enhed. Selv om du slår Repeat fra på din iPod, ændres Repeat automatisk til All ved tilslutning til iPod på denne enhed.

Komprimerede lydfiler på disken

- Der kan være en lille forsinkelse, når man starter afspilningen af lydfiler kodet med billeddata.
- Kompatibel med ISO 9660 niveau 1 og 2. Romeo og Joliet-filsystemer er begge kompatible med denne afspiller.
- Multisessionsafspilning er mulig.
- Komprimerede lydfiler er ikke kompatible med packet write-dataoverførsel.
- Kun 32 tegn fra begyndelsen kan vises som filnavn (inkl. filtypenavn) eller mappenavn.
- Rækkefølgen for valg af mapper eller andre betjeninger kan ændres afhængigt af kodnings- eller skrivningssoftwaren.
- Uanset længden af det tomme afsnit mellem numrene på den oprindelige indspilning afspilles komprimerede lydfiler med en kort pause mellem numrene.
- Russiske tekster, der skal vises på denne enhed, bør være kodet med følgende tegnsæt:
 - Unicode (UTF-8, UTF-16)
 - Andre tegnsæt end Unicode, som bruges i Windows-miljøet og er sat til russisk i sprogindstillingen

Eksempel på et hierarki

- : Mappe
- : Komprimeret lydfil

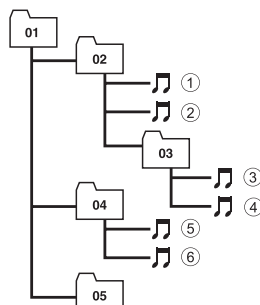

Niveau 1 Niveau 2 Niveau 3 Niveau 4

- Denne enhed tildeler mappenumre. Brugeren kan ikke tildele mappenumre.
- Mappehierarki er tilladt med op til otte niveauer. Det praktiske mappehierarki er dog mindre end to niveauer.
- Der kan afspilles op til 999 filer på en cd (-R/-RW).
- Der kan afspilles op til 99 mapper på en disk.

Bluetooth-profiler

- For at kunne anvende trådløs Bluetooth-teknologi skal apparaterne være i stand til at tolke visse profiler. Denne enhed er kompatibel med følgende profiler:
 - A2DP (Advanced Audio Distribution Profile)
 - AVRCP (Audio/Video Remote Control Profile)
 - GAP (Generic Access Profile)
 - SDP (Service Discovery Protocol)
 - OPP (Object Push Profile)
 - HFP (Hands Free Profile)
 - PBAP (Phone Book Access Profile)
 - SPP (Serial Port Profile)

Yderligere oplysninger

Meddelelse om ophavsret og varemærke

WMA



Windows Media og Windows-logoet er varemærker eller registrerede varemærker tilhørende Microsoft Corporation i USA og/eller andre lande.

- Dette produkt inkluderer teknologi, der ejes af Microsoft Corporation, og som ikke kan anvendes eller distribueres uden en licens fra Microsoft Licensing, Inc.

MP3

Med dette produkt følger kun licens til privat, ikke-kommerciel brug, ikke licens eller rettigheder til at bruge produktet til kommerciel (dvs. indtægtsskabende) realtidsudsendelse (jord, satellit, kabel og/eller andet medie), udsendelse/streaming via internet, intranet og/eller andre netværk eller til andre systemer til distribution af elektronisk indhold, f.eks. betalingslyd eller audio-on-demand. Hertil kræves en selvstændig licens. Der er oplysninger herom på <http://www.mp3licensing.com>.

iTunes

iTunes er et varemærke tilhørende Apple Computer, Inc., der er registreret i USA og andre lande.

iPod



iPod er et varemærke tilhørende Apple Computer, Inc., der er registreret i USA og andre lande.

iPhone



iPhone er et varemærke tilhørende Apple Inc.

Bluetooth



Mærket og logoet Bluetooth® er registrerede varemærker tilhørende Bluetooth SIG, Inc., og enhver brug heraf af Pioneer Corporation sker på licens. Andre varemærker og -betegnelser tilhører deres respektive ejere.

Yderligere oplysninger

- Bluetooth er en teknologi til trådløs radio-kommunikation over en kort afstand udviklet som en erstatning for kabeltilslutning af mobiltelefoner, håndholdte pc'er og andre enheder. Bluetooth fungerer på 2,4 GHz frekvensbåndet og overfører tale og data ved en hastighed på op til 1 megabit pr. sekund. Bluetooth blev lanceret i 1998 af en særlig interessegruppe (SIG), der består af Ericsson Inc., Intel Corp., Nokia Corp., Toshiba og IBM, og udvikles pt. af næsten 2000 virksomheder på verdensplan.

Yderligere oplysninger

Specifikationer

Generelt

Strømkilde	14,4 V DC (12,0 V til 14,4 V tilladt)
Stelforbindelsessystem	Negativ type
Maks. strømforbrug	10,0 A
Dimensioner (B × H × D):	
DIN	
Chassis	180 mm × 50 mm × 162 mm
Front	188 mm × 58 mm × 16 mm
D	
Chassis	180 mm × 50 mm × 162 mm
Front	170 mm × 46 mm × 16 mm
Vægt	1,4 kg

Lyd

Maksimal effekt	50 W × 4 50 W × 2/4 Ω + 70 W × 1/2 Ω (for subwoofer)
Konstant effekt	22 W × 4 (50 Hz til 15 000 Hz, 5 % THD, 4 Ω belastning, begge kanaler kørt)
Belastningsimpedans	4 Ω til 8 Ω × 4 4 Ω til 8 Ω × 2 + 2 Ω × 1
Preout maks. udgangsniveau	4,0 V
Equalizer (7-bånds grafisk equalizer):	
Frekvens	50/125/315/800/2k/5k/12,5k Hz
Forstærkning	±12 dB
HPF:	
Frekvens	50/63/80/100/125 Hz
Støjhed	-12 dB/okt
Subwoofer (mono):	
Frekvens	50/63/80/100/125 Hz
Støjhed	-18 dB/okt
Forstærkning	+6 dB til -24 dB
Fase	Normal/omvendt
Basforstærkning:	
Forstærkning	+12 dB til 0 dB

Cd-afspiller

System	Lydsystem for compactdisk
Brugbare diske	Compactdisk
Signal/støjforhold	94 dB (1 kHz) (IEC-A-netværk)
Antal kanaler	2 (stereo)
MP3-dekodningsformat	MPEG-1 & 2 Audio Layer 3
WMA-dekodningsformat	Ver. 7, 7.1, 8, 9, 10, 11 (2-kanalslyd) (Windows Media Player)

AAC-dekodningsformat	MPEG-4 AAC (kun kodet med iTunes) (.m4a) (Ver. 7,7 og tidligere)
WAV-signalformat	Linear PCM & MS ADPCM (ikke-komprimeret)

USB

USB-standardspecifikation	USB 2.0 fuld hastighed
Maksimal strømforbrug	500 mA
Minimum hukommelseskapacitet	256 MB
USB-klasse	MSC (Mass Storage Class)
Filsystem	FAT16, FAT32
MP3-dekodningsformat	MPEG-1 & 2 Audio Layer 3
WMA-dekodningsformat	Ver. 7, 7.1, 8, 9, 10, 11 (2-kanalslyd) (Windows Media Player)
AAC-dekodningsformat	MPEG-4 AAC (kun kodet med iTunes) (.m4a) (Ver. 7,7 og tidligere)
WAV-signalformat	Linear PCM & MS ADPCM (ikke-komprimeret)

FM-radio

Frekvensområde	87,5 MHz til 108,0 MHz
Anvendelig følsomhed	9 dBf (0,8 μV/75 Ω, mono, S/N: 30 dB)
Signal/støjforhold	72 dB (IEC-A netværk)

MW-radio

Frekvensområde	531 kHz til 1 602 kHz (9 kHz)
Anvendelig følsomhed	25 μV (S/N: 20 dB)
Signal/støjforhold	62 dB (IEC-A netværk)

LW-radio

Frekvensområde	153 kHz til 281 kHz
Anvendelig følsomhed	28 μV (S/N: 20 dB)
Signal/støjforhold	62 dB (IEC-A netværk)

Bluetooth

Version	Bluetooth 2.0 + EDR certificeret
Effekt	+4 dBm Maks. (effektklasse 2)

Bemærk

Specifikationer og design kan ændres uden forudgående varsel pga. forbedringer. 

<http://www.pioneer.eu>

Glem ikke at registrere dit produkt på www.pioneer.dk (eller www.pioneer.eu)

PIONEER CORPORATION

4-1, MEGURO 1-CHOME, MEGURO-KU
TOKYO 153-8654, JAPAN

PIONEER ELECTRONICS (USA) INC.

P.O. Box 1540, Long Beach, California 90801-1540, U.S.A.
TEL: (800) 421-1404

PIONEER EUROPE NV

Haven 1087, Keetberglaan 1, B-9120 Melsele, Belgium/Belgique
TEL: (0) 3/570.05.11

PIONEER ELECTRONICS ASIACENTRE PTE. LTD.

253 Alexandra Road, #04-01, Singapore 159936
TEL: 65-6472-7555

PIONEER ELECTRONICS AUSTRALIA PTY. LTD.

178-184 Boundary Road, Braeside, Victoria 3195, Australia
TEL: (03) 9586-6300

PIONEER ELECTRONICS OF CANADA, INC.

300 Allstate Parkway, Markham, Ontario L3R 0P2, Canada
TEL: 1-877-283-5901
TEL: 905-479-4411

PIONEER ELECTRONICS DE MEXICO, S.A. de C.V.

Bldv.Manuel Avila Camacho 138 10 piso
Col.Lomas de Chapultepec, Mexico, D.F. 11000
TEL: 55-9178-4270

先鋒股份有限公司

總公司：台北市中山北路二段44號13樓
電話：(02) 2521-3588

先鋒電子（香港）有限公司

香港九龍尖沙嘴海港世界商業中心
9樓901-6室
電話：(0852) 2848-6488

Publiceret af Pioneer Corporation.
Copyright © 2009 af Pioneer Corporation.
Alle rettigheder forbeholdes.