

Setting up your DVD/CD Receiver

Caution When connecting this system or changing connections, be sure to switch the power off with the **STANDBY/ON** button, and disconnect the power cord from the AC outlet. Do not use these speakers with any other system or amplifier as this may result in damage or fire.

1 Check that you have all the accessories, then put the batteries in the remote control.

Batteries and remote control

* In some countries or regions, the shape of the power plug may sometimes differ from that shown in the explanatory drawings.

1 **2** **3**

2 Connect the AM and FM antennas to the rear panel of the DVD/CD receiver.

- 1 Pull off the protective shields of both AM antenna wires.**
- 2 Push open the tabs, then insert one wire fully into each terminal.**
- 3 Release the tabs to secure the AM antenna wires.**
- 4 Fix the AM loop antenna to the attached stand.**
To fix the stand to the antenna, bend in the direction indicated by the arrow (fig. A) then clip the loop onto the stand (fig. B).

Note: If you plan to mount the AM antenna to a wall or other surface, secure the stand with screws (fig. C) before clipping the loop to the stand. Make sure the reception is clear.

6 **Connect the FM wire antenna to the FM UNBAL 75Ω antenna terminal.**
For best results, extend the FM antenna fully and fix to a wall or door frame. Don't drape loosely or leave coiled up.

Note: The signal earth (+) is designed to reduce noise that occurs when an antenna is connected. It is not an electrical safety earth.

Using the remote control
The remote control can be used within a range of about 7 meters (23 ft) from the remote sensor on the front panel, and within a 30 degree angle.

Precautions:

- The remote control may not work if there is an obstacle between the remote control and the display unit, or if the remote control is not directed towards the remote sensor of the display unit at the correct angle.
- The remote control may not work properly if strong light such as direct sunlight or fluorescent light is shining onto the unit's remote sensor.
- The remote control may not work properly when this unit is used near devices emitting infrared rays, or when remote controls of other devices which use infrared rays are used. Also, the use of this remote control may cause other devices to work improperly.
- When the operating range of the remote becomes too short, replace the batteries.

Remote control battery caution
Incorrect use of batteries may cause leakage or rupture.

Always be sure to follow these guidelines:

- Always insert batteries into the battery compartment correctly matching the positive (+) and negative (-) polarities, as shown by the display inside the compartment.
- Never mix new and used batteries.
- Batteries of the same size may have different voltages, depending on brand. Do not mix different brands of batteries.
- When disposing of used batteries, please comply with governmental regulations or environmental public instruction's rules that apply in your country or area.
- In order to prevent battery leakage, remove the batteries when not using the remote control for an extended period (one month or more). If leakage occurs, carefully wipe away any battery fluid inside the compartment, and replace the batteries with new ones.
- Do not allow books or other objects to rest on top of the remote control, since the buttons may be depressed, causing faster exhaustion of the batteries.

Additional notes on connecting antennas

- Keep antenna cables away from the main unit and other cables.
- To assure optimum reception, pull the FM antenna so that it is fully extended and not coiled or hanging at the rear of the unit.
- If reception with the supplied antenna is poor, see the *Other connections* section in the main operating instructions for details on connecting outdoor antennas.

Additional notes on speaker placement
If your listening room is of adequate size, place the speakers as shown in step 3 to achieve the optimum surround sound effect. If you are listening in a fairly small room and a typical surround speaker setup is not possible, see *Home theater sound setup* in the instruction manual and the *Speaker Setup guide* for information on the front surround 3-spot setup option. When using the standard surround speaker setup as shown in step 3, please observe the following guidelines:

- Install the main front left and right speakers at an equal distance from the TV.
- For optimum effect, install the rear speakers slightly above ear level.
- Install the center speaker above or below the TV so that the sound of the center channel is localized at the TV screen.

Precautions:

- When installing the center speaker on top of the TV, be sure to secure it with tape or some other suitable means. Otherwise, the speaker may fall from the TV due to external shocks such as earthquakes, endangering those nearby or damaging the speaker.
- Do not connect the supplied speakers with any other amplifier. This may result in malfunction or fire.
- The front, center and surround speakers supplied with this system are magnetically shielded. However, depending on the installation location, color distortion may occur if the speaker is installed extremely close to the screen of a television set. If this happens, turn the power switch of the television set OFF, and turn it ON after 15 to 30 minutes. If the problem persists, place the speaker system away from the television set.
- The subwoofer is not magnetically shielded and so should not be placed near a TV or monitor. Since it is not magnetically shielded, do not place any magnetic storage media (such as floppy disks and tape or video cassettes) close to the subwoofer.
- Do not fix the front, center speakers and subwoofer to the wall or ceiling; they could cause injury if they fell.

3 Connect each speaker using the color-coded speaker cords. Match them to the colored speaker terminals on the rear panel of the DVD/CD receiver.

Connect each speaker as shown below.

- 1 Twist and pull off the protective shields on each wire.**
- 2 Connect the wires to the speaker. Match the colored wire with the color-coded label (above the tabs), then insert the colored wire into the red (+) tab and the other wire with the black (-) tab.**
- 3 Connect the other end to the color-coded speaker terminals on the rear of the DVD/CD receiver (as shown at left). Make sure to insert completely.**
The small lug at the wire-end of the speaker plug should face up or down depending on whether it's being plugged into one of the upper or lower three speaker terminals. Please make sure to connect correctly.

For the best surround sound, setup your speakers as above. The front left and right speakers should be about 1.8–2.7 m (6–9 ft) apart.

Caution
These speaker terminals can be hazardous when live. When you connect or disconnect the speaker cables, to prevent the risk of electric shock, do not touch uninsulated parts before disconnecting the power cord.

4 Connect the DVD/CD receiver to your TV, then connect the supplied power cord.

- 1 Connect one end to a video input on your TV.**
Use the supplied video cord.
- 2 Connect the other end to the video output of the DVD/CD receiver.**
This player is equipped with copy protection technology. Do not connect this player to your TV via a VCR using AV cables, as the picture from this player will not appear properly on your TV.
- 3 Connect the power cord to the AC inlet.**

*** Illustration shows the European model**

Congratulations! You're done setting up.

Speaker Setup Guide

What's in the box

- Front speakers x 2
- Center speaker x 1
- Surround speakers x 2
- Subwoofer x 1
- Speaker cords: Red/White (Front speakers) 4 m x 2
- Green (Center speaker) 4 m x 1
- Blue/Grey (Surround speakers) 10 m x 2
- Purple (Subwoofer) 4 m x 1
- Non-skid pads (small) x 4
- Non-skid pads (large) – European, UK, US model x 4
- Australia, New Zealand model x 6
- Front speaker stand bases x 2
- Screws (for bases) x 6
- Brackets x 2
- Screws (for brackets) x 4
- Mounting brackets x 2
- Screws (for mounting brackets) x 2

Safety precautions when setting

When assembling the speakers, lay them down flat on their side to avoid accidents or injury. Make sure to use a stable surface when assembling, setting up, and placing the speakers.

Assembling the speaker stands and securing your front speakers

Attach the speaker stand bases to the stems using the screws provided.

Before securing the base to the stand, thread the speaker wire through the holes provided on the base as shown below. Then, once you have aligned the stem and base, secure with the small screws at the points shown at right.

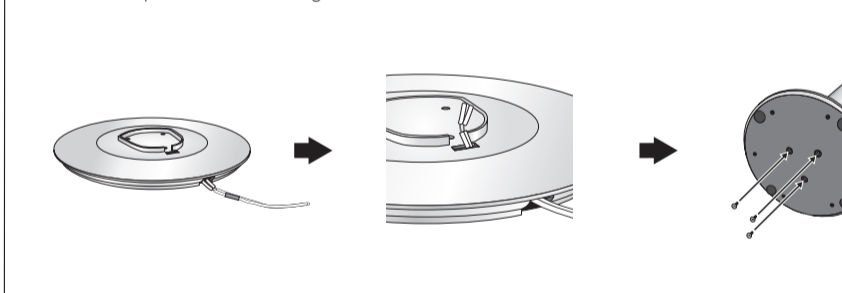

Placing the Subwoofer (European, UK, US model only)

Choose your subwoofer placement

The subwoofer supplied with this system can be placed upright or on its side (flat). Choose the position that works best for your room, then attach the large non-skid pads as shown at right.

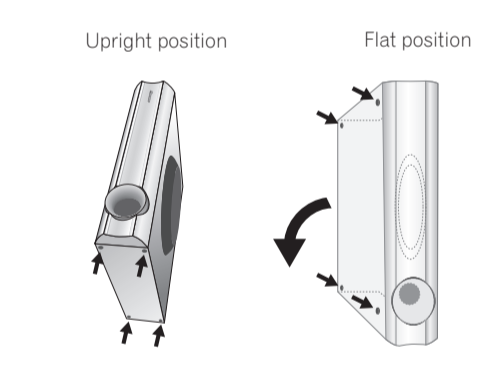

Standard surround 5-spot setup

This is a standard multichannel surround sound speaker setup for optimal 5.1 channel home theatre sound.

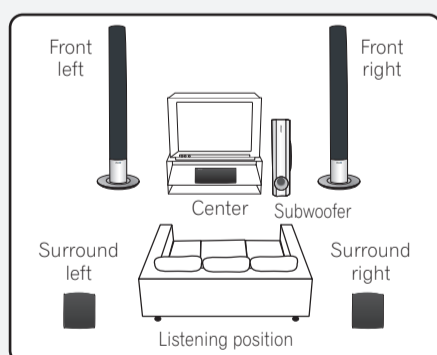

Caution
Please don't use the any attachments with the front speakers other than the brackets provided.

1 Attach the smaller non-skid pads to the base of the center speaker.
Use the supplied adhesive to attach 4 pads to the base of center speaker.

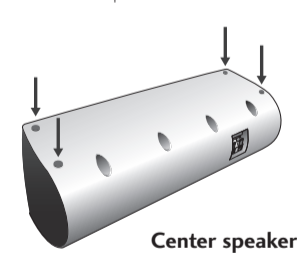

2 Connect the speaker system.
Refer to the *Setting up your DVD/CD Receiver* (the other part of this setup guide) to connect the speakers properly. Place them as shown in the diagram at far left optimal surround sound.

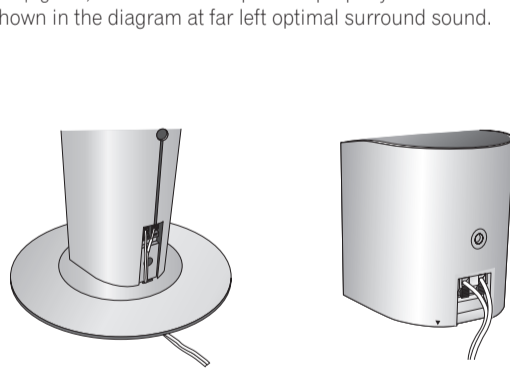

Attach the non-skid pads to the Subwoofer (Australia and New Zealand model only)

Attach the large non-skid pads to the base of the subwoofer. Use the supplied adhesive to attach 6 pads to the base of subwoofer.

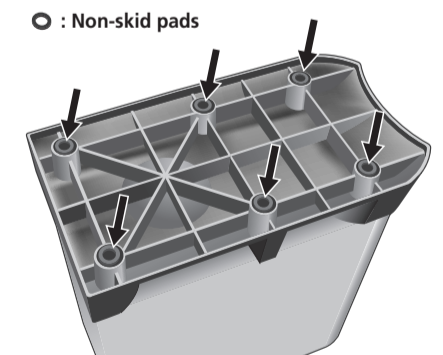

Front surround 3-spot setup

This setup is ideal when rear surround speaker placement isn't possible or you want to avoid running long speaker cables in your listening area.

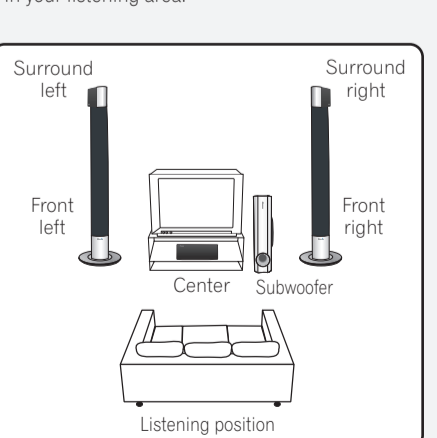

1 Attach the smaller non-skid pads to the base of the center speaker.
Use the supplied adhesive to attach 4 pads to the base of center speaker.

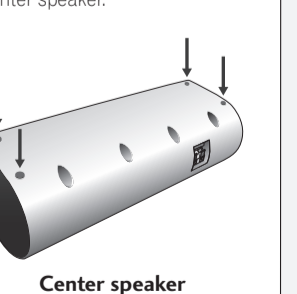

2 Place the surround speakers on top of the front speakers, turn the surround speakers towards the closest wall, lining the arrows up for optimal Front Surround.
Turn each surround speaker so that the ▼ arrow at the base is lined up with the ▲ FRONT SURROUND arrow on the front speaker. This is only necessary with the **FrtMovie** or **FrtMusic** modes. With **ExtPower** (Extra Power), the surround speakers should be in the same direction as the front speakers (as shown below). See the operating instructions for more on the Front Surround modes.



3 Secure in position with the brackets provided.
Line up the holes in the bracket with the holes in the speakers, then secure with two screws at the points shown below. Make sure you've matched the right and left brackets with the speakers (as shown).

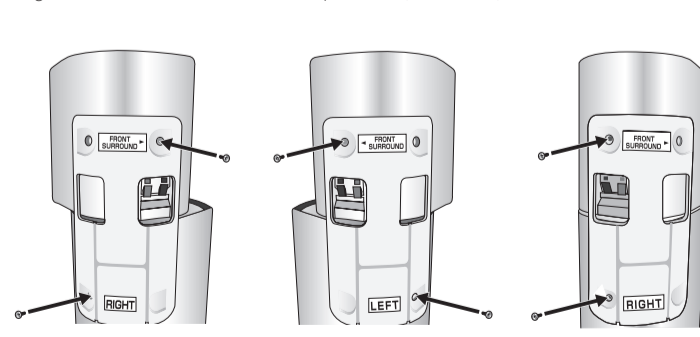

4 Connect the speaker system.
Refer to the *Setting up your DVD/CD Receiver* (the other part of this setup guide) to connect the speakers properly.

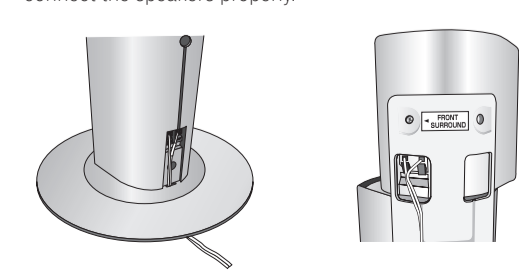

5 Secure the speaker wire.
When you're finished, thread the surround speaker cords through the outlet on the back of the speaker stand and through the base of the brackets as shown below.



Caution
Please don't use the any attachments with the front speakers other than the brackets provided.

Configuration de votre récepteur DVD/CD

Attention Au raccordement de ce système ou aux changements de connexions, vérifiez d'éteindre avec la touche **STANDBY/ON**, et de débrancher le cordon d'alimentation de la prise de courant secteur. N'utilisez pas ces enceintes avec un tout autre système ou amplificateur puisque cela pourrait entraîner des dommages ou un incendie.

1 Vérifiez que vous avez tous les accessoires, puis mettez les piles dans la télécommande.

Cordon d'alimentation*
* Dans certains pays ou régions, il se peut que la forme de la prise d'alimentation diffère de celle indiquée dans les illustrations.

Cordon vidéo

Antenne FM

Antenne cadre AM

Microphone (pour la fonction de configuration automatique MCACC)

Piles et télécommande

2 Raccordez les antennes AM et FM au panneau arrière du récepteur DVD/CD.

- Retirez les capuchons de protection des deux fils de l'antenne AM.
- Ouvrez en poussant sur les languettes, puis insérez complètement un fil dans chaque borne.
- Relâchez les languettes pour fixer les fils de l'antenne AM.
- Fixez l'antenne cadre AM au support qui est joint.

Remarque : Si vous pensez monter l'antenne AM au mur ou autre surface, fixez le support avec des vis (fig. C) avant d'attacher le cadre au support. Vérifiez que la réception est claire.

6 Raccordez l'antenne filaire FM à la borne d'antenne FM UNBAL 75Ω.

Pour obtenir de meilleurs résultats, déployez complètement l'antenne FM et fixez-la au mur ou au cadre d'une porte. Ne la laissez pas pendre lâchement ou déroulée.

Remarque : Le signal de mise à la masse (⊕) est conçu pour réduire les parasites qui se produisent lorsqu'une antenne est raccordée. Il ne s'agit pas d'une masse de sécurité électrique.

Utilisation de la télécommande

La télécommande peut s'utiliser dans une portée d'environ 7 mètres (23 ft) depuis le capteur de télécommande situé sur le panneau avant, et dans un angle de 30 degrés.

Précautions :

- La télécommande peut ne pas fonctionner s'il y a un obstacle entre la télécommande et l'afficheur, ou si la télécommande n'est pas dirigée vers le capteur de télécommande de l'afficheur dans un angle correct.
- La télécommande peut ne pas fonctionner correctement si une forte lumière comme la lumière du soleil ou fluorescente brille sur le capteur de télécommande.
- La télécommande peut ne pas fonctionner correctement lorsque cette unité est utilisée près de dispositifs émetteurs de rayons infrarouges, ou lorsque des télécommandes d'autres dispositifs qui emploient des rayons infrarouges sont utilisées. Aussi, l'utilisation de cette télécommande peut provoquer un mauvais fonctionnement de autres dispositifs.
- Lorsque la portée opérative de la télécommande diminue, remplacez les piles.

Précautions à prendre avec les piles de la télécommande

L'utilisation incorrecte des piles peut provoquer une fuite ou une cassure.

N'oubliez jamais de suivre ces indications :

- Insérez toujours correctement les piles dans le logement à piles en faisant correspondre les polarités positive (+) et négative (-) comme montré par l'affichage à l'intérieur du logement.
- Ne mélangez jamais des piles neuves avec des piles usées.
- Des piles de même taille peuvent avoir un voltage différent, selon la marque. Ne mélangez pas des piles de différentes marques.
- En vous débarrassant des piles usées, veuillez être conforme aux règlements gouvernementaux aux qui s'appliquent dans votre pays ou votre zone.
- De façon à éviter une fuite, retirez les piles si vous n'utilisez pas la télécommande pendant longtemps (un mois ou plus). Si une fuite se produit, essayez soigneusement tout liquide se trouvant à l'intérieur du logement, et remplacez les piles par des piles neuves.
- Ne laissez pas de livres ou autres objets au-dessus de la télécommande, puisque les touches pourraient être pressées, provoquant ainsi une consommation plus rapide des piles.

Remarques supplémentaires sur le raccordement des antennes

- Placez les câbles d'antenne à l'écart du récepteur et des autres câbles.
- Pour garantir une réception optimale, mettez l'antenne FM de façon à celle qui elle soit complètement déployée et non pas enroulée ou pendante à l'arrière de l'unité.
- Si la qualité de réception obtenue avec l'antenne fournie est insuffisante, consultez la section "Autres connexions" du mode d'emploi principal pour obtenir plus d'informations au sujet du raccordement d'antennes extérieures.

Remarques supplémentaires sur l'emplacement des enceintes

Si votre pièce d'écoute est suffisamment spacieuse, placez les enceintes comme il est indiqué à l'étape 3, afin d'obtenir un effet de son Surround optimal. Si votre pièce d'écoute est de petites dimensions et qu'il n'est pas possible de placer les enceintes Surround de manière optimale, consultez la section *Installation du son Home Cinema du Mode d'emploi* ainsi que le *Guide d'installation des enceintes*, pour plus d'informations sur l'option de Disposition Surround avant en trois points.

Lorsque vous utilisez la configuration des enceintes Surround standard comme indiqué à l'étape 3, respectez les consignes suivantes :

- Installez les principales enceintes avant gauche et droite à égale distance du téléviseur.
- Les enceintes avant, centrale et surround doivent être légèrement au-dessus du niveau des oreilles.
- Installez l'enceinte centrale au-dessus ou au-dessous du téléviseur afin que le son du canal central soit localisé à l'écran du téléviseur.

Précautions :

- À l'installation de l'enceinte centrale au-dessus du téléviseur, vérifiez de la fixer avec une bande ou quelque autre moyen approprié. Autrement, l'enceinte peut tomber du téléviseur suite à des chocs externes comme des tremblements de terre, mettant en danger toute personne se trouvant à proximité ou endommageant l'enceinte.
- Ne raccordez pas les enceintes fournies avec un autre amplificateur quelconque. Cela peut entraîner un mauvais fonctionnement ou un incendie.
- Les enceintes avant, centrale et surround fournies avec ce système sont protégées contre les interférences électromagnétiques. Toutefois, en fonction de l'emplacement d'installation, une distorsion des couleurs peut se produire si les enceintes sont trop proches du téléviseur. Dans ce cas, mettez le téléviseur hors tension, puis sous tension après 15 à 30 minutes. Si le problème persiste, éloignez le système d'enceintes du téléviseur.
- Le caisson des basses n'est pas protégé contre les interférences électromagnétiques et il ne doit pas être placé à proximité d'un téléviseur ou d'un écran. Étant donné que le caisson de basses n'est pas blindé magnétiquement, ne placez aucun support magnétique de données (tels que disquettes, bandes ou cassettes vidéo) à proximité de celui-ci.
- Ne fixez pas les enceintes avant, centrale et le caisson de basses au mur ou au plafond; ils pourraient blesser s'ils tombent.

3 Connectez chaque enceinte à l'aide des prises à code couleur. Faites-les correspondre aux couleurs des bornes des enceintes sur le panneau arrière du récepteur DVD/CD.

* L'illustration présente le modèle européen.

Pour obtenir le meilleur son surround, installez vos enceintes comme ci-dessus. Les enceintes avant gauche et droite doivent avoir 1,8 à 2,7 m (6-9 ft) de séparation.

Attention

Ces bornes d'enceinte peuvent être dangereuses lorsqu'elles sont sous tension. Lorsque vous branchez ou débranchez les fils des hauts parleurs, afin d'éviter les risques de décharge électrique, ne pas toucher les parties non isolées avant d'avoir débranché le raccordement d'alimentation.

Raccordez chaque enceinte comme indiqué ci-dessous.

- Torsadez et retirez les capuchons de protection sur chaque fil.
- Raccordez une extrémité à l'enceinte. Faites correspondre le fil coloré avec l'étiquette codée par couleur (au-dessus des languettes), puis insérez le fil coloré dans la languette rouge (+) et l'autre fil dans la languette noire (-).
- Raccordez l'autre extrémité des prises des enceintes codées par couleur à l'arrière du récepteur DVD/CD (comme illustré ici à gauche). Assurez-vous de bien l'insérer complètement. La petite fente à l'extrémité du fil de la fiche d'enceinte doit être orientée vers le haut ou vers le bas en fonction de sa connexion à l'une des trois bornes d'enceinte supérieures ou inférieures. Veillez à la connecter correctement.

4 Raccordez le récepteur DVD/CD à votre téléviseur, puis raccordez le cordon d'alimentation fourni.

- Raccordez une extrémité à une entrée vidéo de votre téléviseur. Utilisez les fils vidéo qui vous sont fournis.
- Raccordez l'autre extrémité à la sortie vidéo de votre récepteur DVD/CD. Ce lecteur est doté d'une technologie de protection contre la copie. Ne connectez pas ce lecteur à votre téléviseur via un magnétoscope à l'aide de câbles AV; l'image provenant du lecteur ne s'affichera pas correctement à l'écran de votre téléviseur.
- Raccordez le cordon d'alimentation à la prise de courant secteur.

* L'illustration présente le modèle européen.

Félicitations! Vous avez fait l'installation.

Guide d'installation des enceintes

Contenu

- Enceintes avant x 2
- Enceinte centrale x 1
- Enceintes Surround x 2
- Caisson de basses x 1
- Câbles d'enceintes: Rouge/Blanc (Enceintes avant) 4 m x 2
- Vert (Enceinte centrale) 4 m x 1
- Bleu/Gris (Enceintes Surround) 10 m x 2
- Violet (Caisson de basses) 4 m x 1
- Tampons antidérapants (petit modèle) x 4
- Tampons antidérapants (grand modèle) x 4
- Supports pour enceintes avant x 2
- Vis (pour les supports) x 6
- Fixations x 2
- Vis (pour les fixations) x 4

Mesures de sécurité à prendre lors de l'installation

Lors du montage des enceintes, posez-les à plat sur le côté pour éviter les accidents ou les blessures. Assurez-vous d'être sur une surface plane lors de l'assemblage, du montage et du placement des enceintes.

Assemblage des supports pour enceintes et fixation des enceintes avant

Fixer les supports sous les enceintes à l'aide des vis fournies.

Avant de fixer le support sous les enceintes, passer les câbles des enceintes dans les ouvertures de la base, comme indiqué ci-dessous. Puis, une fois que vous avez aligné le support et la base des enceintes, fixer aux endroits indiqués à droite en utilisant les petites vis.

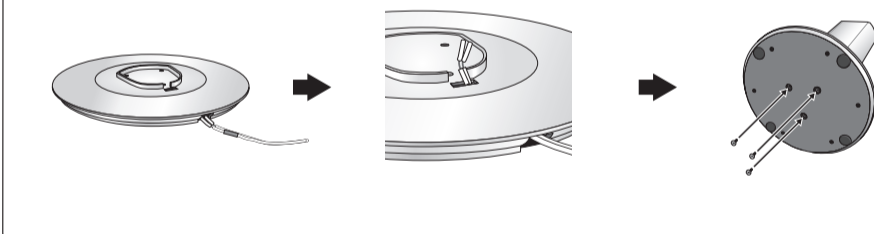

Placement du caisson de basses

Choix de l'emplacement du caisson de basses.

Le caisson de basses fourni avec ce système peut être placé en position verticale ou sur le côté (à plat). Choisissez la position qui correspond le mieux à la configuration de la pièce, puis fixez les tampons antidérapants (grand modèle), comme indiqué à droite.

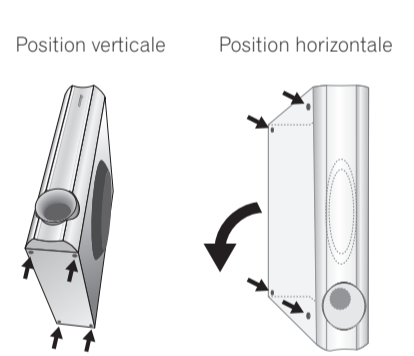

Disposition typique Surround en cinq points

Il s'agit d'une configuration d'enceintes permettant d'obtenir un son Surround multicanaux 5.1 optimal.

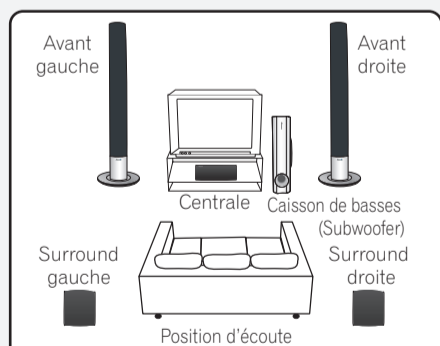

Attention

• Veuillez ne pas utiliser avec les enceintes avant d'accessoires autres que les fixations fournies.

1 Placez les tampons antidérapants (petit modèle) sous l'enceinte centrale.

Placez quatre tampons antidérapants sous l'enceinte centrale, à l'aide de l'adhésif fourni.

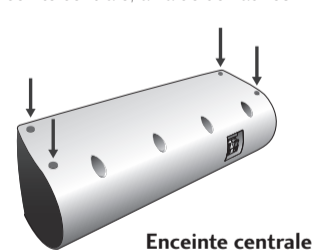

2 Raccordez les enceintes.

Consultez la section *Configuration de votre récepteur DVD/CD* de ce guide d'installation pour raccorder correctement les enceintes. Disposez-les comme indiqué dans l'illustration à gauche afin d'obtenir un son Surround optimal.

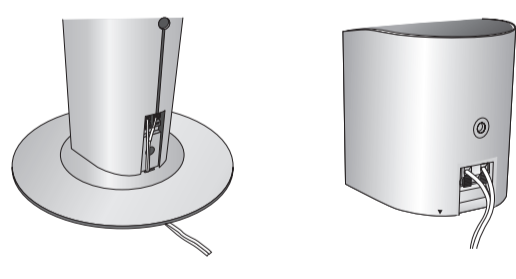

Disposition Surround avant en trois points

Cette configuration est idéale lorsqu'il n'est pas possible de placer les enceintes Surround à l'arrière ou lorsque vous ne souhaitez pas faire courir de longs câbles dans la pièce.

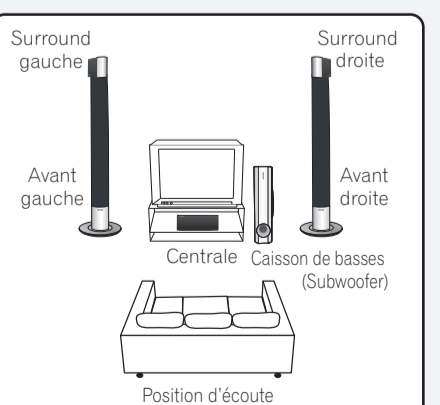

1 Placez les tampons antidérapants (petit modèle) sous l'enceinte centrale.

Placez quatre tampons antidérapants sous l'enceinte centrale, à l'aide de l'adhésif fourni.

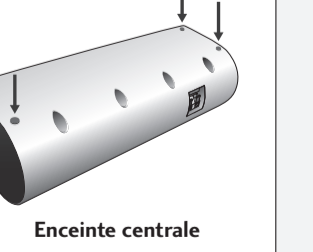

2 Placez les enceintes Surround sur les enceintes avant, orientez chaque enceinte Surround vers le mur le plus proche, en alignant les flèches pour obtenir un son Surround avant optimal.

Faites pivoter chaque enceinte Surround de manière à aligner le symbole flèche ▼ en bas de l'enceinte Surround avec le symbole flèche ▲ FRONT SURROUND en haut de l'enceinte avant. Ceci concerne uniquement les modes **FrtMovie** et **FrtMusic**. Pour le mode **ExtPower** (Extra Power), les enceintes Surround doivent être orientées dans la même direction que les enceintes avant (comme indiqué ci-dessous). Consultez le mode d'emploi pour plus d'informations sur les modes Surround avant.

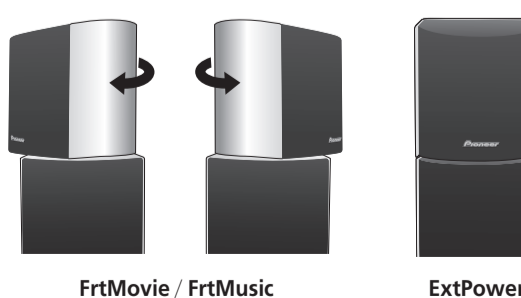

3 Fixez les enceintes dans leur position actuelle au moyen des fixations fournies.

Alignez les ouvertures de la fixation avec celles des enceintes, puis fixez avec deux vis aux emplacements indiqués ci-dessous. Assurez-vous que vous avez bien choisi les fixations gauche et droite pour les enceintes correspondantes (comme indiqué).

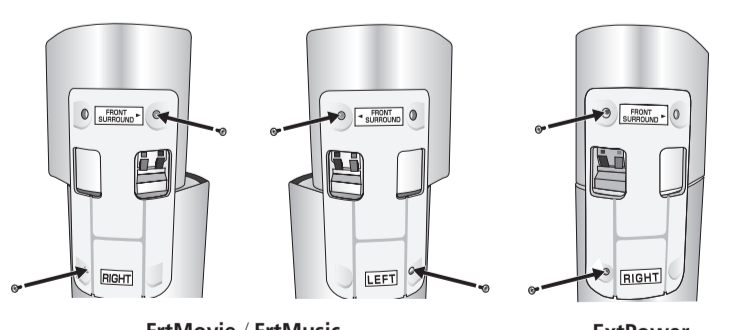

4 Raccordez les enceintes.

Consultez la section *Configuration de votre récepteur DVD/CD* de ce guide d'installation pour raccorder correctement les enceintes.

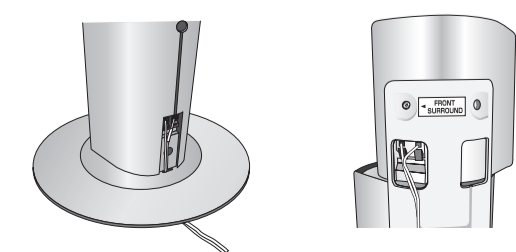

5 Fixez le câble d'enceinte.

Lorsque vous avez terminé, fixez les câbles des enceintes Surround dans les rainures situées à l'arrière du support des enceintes et faites les passer dans la base des fixations comme indiqué ci-dessous.

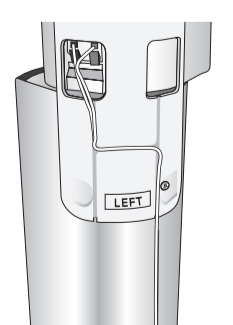

Attention

• Veuillez ne pas utiliser avec les enceintes avant d'accessoires autres que les fixations fournies.