

Pioneer

*Operating Instructions
Mode d'emploi
Bedienungsanleitung
Istruzioni per l'uso
Gebruiksaanwijzing
Manual de instrucciones*

CDJ-100S

COMPACT DISC PLAYER
LECTEUR DE COMPACT DISC
COMPACT-DISC-SPIELER
LETTORE PER COMPACT DISC
COMPACT DISC-SPELER
REPRODUCTOR DE DISCOS COMPACTOS



COMPACT
disc
DIGITAL AUDIO

English

Français

Deutsch

Italiano

Nederlands

Español

IMPORTANT 1



The lightning flash with arrowhead symbol, within an equilateral triangle, is intended to alert the user to the presence of uninsulated "dangerous voltage" within the product's enclosure that may be of sufficient magnitude to constitute a risk of electric shock to persons.

CAUTION

**RISK OF ELECTRIC SHOCK
DO NOT OPEN**

CAUTION:
TO PREVENT THE RISK OF ELECTRIC SHOCK, DO NOT REMOVE COVER (OR BACK). NO USER-SERVICEABLE PARTS INSIDE. REFER SERVICING TO QUALIFIED SERVICE PERSONNEL.



The exclamation point within an equilateral triangle is intended to alert the user to the presence of important operating and maintenance (servicing) instructions in the literature accompanying the appliance.

BEFORE OPERATIONS/AVANT LA MISE EN SERVICE

This product complies with the Low Voltage Directive (73/23/EEC), EMC Directives (89/336/EEC, 92/31/EEC) and CE Marking Directive (93/68/EEC).

CAUTION

This product contains a laser diode of higher class than 1. To ensure continued safety, do not remove any covers or attempt to gain access to the inside of the product.

Refer all servicing to qualified personnel.

The following caution label appears on your player.

Location: Bottom of the player



WARNING: TO PREVENT FIRE OR SHOCK HAZARD, DO NOT EXPOSE THIS APPLIANCE TO RAIN OR MOISTURE.

Thank you for purchasing the Pioneer CDJ-100S Compact Disc Player. Be sure to read these operating instructions before using your player to prevent any damage that may result from improper operation. Once you have finished reading the instructions, place them in a safe place where they won't become lost and can be easily accessed for future reference.

Ce produit est conforme à la directive relative aux appareils basse tension (73/23/CEE), aux directives relatives à la compatibilité électromagnétique (89/336/CEE, 92/31/CEE) et à la directive CE relative aux marquages (93/68/CEE).

ATTENTION

Ce produit renferme une diode à laser d'une catégorie supérieure à 1. Pour garantir une sécurité constante, ne pas retirer les couvercles ni essayer d'accéder à l'intérieur de l'appareil. Pour toute réparation, s'adresser à un personnel qualifié.

La note suivante se trouve sur le panneau fond de votre lecteur.



ATTENTION: AFIN DE PREVENIR TOUS RISQUES DE CHOC ELECTRIQUE OU DE DEBUT D'INCENDIE, NE PAS EXPOSER CET APPAREIL A L'HUMIDITE OU A LA PLUIE.

Nous vous remercions de votre achat de ce Lecteur de disque compact Pioneer CDJ-100S. Veuillez lire ce mode d'emploi avant d'utiliser la platine de manière à éviter les dégâts pouvant résulter d'une mauvaise utilisation. Après avoir lu ces explications, rangez-les en lieu sûr afin de ne pas les perdre et de pouvoir vous y référer facilement.

CONTENTS

CAUTIONS REGARDING HANDLING	3
FEATURES	7
CONNECTIONS	9
PANEL FACILITIES	12
Top Panel	12
Display Window	14
DISC LOADING / UNLOADING	15
ORDINARY CD PLAYER OPERATIONS	17
Setting the Auto Cue Function ON/OFF	17
Playback Operations	17
To Stop Play	17
To Pause Play	18
Track Cueing	18
Fast-Forward/Fast-Reverse	18
DJ PLAYER OPERATIONS	19
Playback Operations with Auto Cue Function ON	19
Cueing by Frames	19
Setting a Cue Point	20
SPECIAL DISC JOCKEY TECHNIQUES	21
Jog Dial Functions	21
Master Tempo	22
Using Digital Jog Break	22
Cueing	23
Fader Start Playback	24
Relay Play Using Two Players	24
MIXING DIFFERENT TRACKS	25
TROUBLESHOOTING	27
SPECIFICATIONS	30

CAUTIONS REGARDING HANDLING

Location

Install the player in a well-ventilated location where it will not be exposed to high temperatures or humidity.

Do not install the player in a location which is exposed to direct sunlight, or near stoves or radiators. Excessive heat can adversely affect the cabinet and internal components. Installation of the player in a damp or dusty environment may also result in a malfunction and can be hazardous. Avoid installation near cookers etc., where the player may be exposed to oily smoke, steam or heat.

Installation guidelines

- Placing and using the compact disc player for long periods on heat-generating sources such as amplifiers or near spotlights, etc. will affect product performance. Avoid placing the player on heat-generating sources.
- Install this compact disc player as far as possible away from tuners and TV sets. A compact disc player installed in close proximity to such equipment may cause noise or degradation of the picture.
- Noise may be noticeable when an indoor antenna is used. In such cases, make use of an outdoor antenna or turn off power to the compact disc player.

TABLE DES MATIERES

PRECAUTIONS CONCERNANT LA MANIPULATION	3
PARTICULARITES	7
CONNEXIONS	9
NOMENCLATURE DES PANNEAUX	12
Panneau supérieur	12
Fenêtre d'affichage	14
INSERTION / RETRAIT DU DISQUE	15
UTILISATION ORDINAIRE DU LECTEUR CD	17
Mise en/hors service de la fonction	
Attaque Automatique	17
Démarches pour la lecture	17
Arrêt de la lecture	17
Interruption temporaire de la lecture	17
Recherche d'une plage	18
Avance rapide/Recul rapide	18
UTILISATION DU LECTEUR DJ	19
Opérations de lecture avec la fonction	
Attaque Automatique en service	19
Recherche par images	19
Réglage d'un point d'attaque	20
TECHNIQUES SPECIALES "DISC JOCKEY"	21
Fonctions de la molette pas-à-pas	21
Tempo principal	22
Utilisation de la coupure à molette numérique	22
Réglage du point d'attaque	23
Lecture à départ en fondu	24
Lecture à relais avec deux lecteurs	24
MIXAGE DE PLAGES DIFFERENTES	25
GUIDE DE DEPANNAGE	28
CARACTERISTIQUES TECHNIQUES	30

PRECAUTIONS CONCERNANT LA MANIPULATION

Emplacement

Installer le lecteur dans un endroit bien ventilé à l'abri d'une température ou d'une humidité élevée.

Ne pas installer le lecteur dans un endroit directement exposé aux rayons du soleil ou à proximité d'appareils de chauffage ou de radiateurs. Une chaleur excessive peut avoir des conséquences néfastes pour le coffret et les composants internes. L'installation du lecteur dans un local humide ou poussiéreux pourrait provoquer un fonctionnement défectueux ou un accident. Eviter de l'installer près d'ustensiles de cuisine, etc. où il pourrait être exposé à de la fumée huileuse, de la vapeur ou la chaleur.

Conseils concernant l'installation

- Conserver ou utiliser le lecteur pendant de longues périodes alors qu'il se trouve sur un appareil dégageant de la chaleur tel qu'un amplificateur, ou au voisinage d'une source de chaleur telle qu'un projecteur, etc., peuvent en altérer ses performances. Eviter de placer le lecteur sur des sources générant de la chaleur, comme des amplificateurs.
- Installer ce lecteur de disque compact aussi loin que possible de syntoniseurs et de téléviseurs.
Un lecteur de disque compact installé à proximité de tels appareils peut provoquer des parasites ou une détérioration des images.

CAUTIONS REGARDING HANDLING

- When the unit is used in a loud-sound environment, e.g., near a speaker, sound skip may occur. Install the unit away from the speaker or reduce the listening volume.
- Place this unit on a level surface and a stable platform.
- Be sure the player, including its audio and power supply cords, does not touch vibrating materials. Any cause of vibration other than the insulators may cause the disc to skip. Take special care when using the player while it is installed in a carrying case.

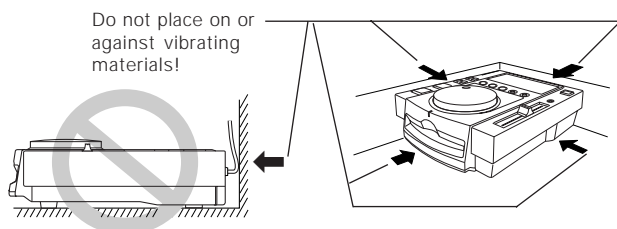

Cleaning the player

To clean the PLAYER wipe with a polishing or a soft, dry cloth. For stubborn dirt, moisten a soft cloth with a weak solution of neutral detergent (diluted in five to six parts water), wring the cloth well, and wipe away the dirt. Use a dry cloth to wipe the surface dry. Do not use volatile liquids such as benzene or thinner which will damage to the unit.

Storing discs

- Discs are made of the same kinds of plastic used for conventional analog audio records. Be careful not to allow discs to warp. Always store discs in their cases vertically, avoiding locations with high heat, humidity, or extremely low temperatures. Avoid leaving discs in cars; the interior of a car in direct sunlight can become extremely hot.
- Always read and abide by the precautionary notes listed on disc labels.

CD lens cleaner

The player's pickup lens should not become dirty in normal use. If for some reason, the lens becomes soiled and malfunctions, contact your nearest PIONEER authorized service center. Lens cleaners for CD players are commercially available, but special care should be exercised in their use as some may cause damage to the lens.

Condensation

When this unit is brought into a warm room from previously cold surroundings or when the room temperature rises sharply, condensation may form inside the unit and impair its performance. In such cases, allow the unit to stand for about an hour or raise the room temperature gradually.

PRECAUTIONS CONCERNANT LA MANIPULATION

- Ces parasites sont particulièrement prononcés si une antenne intérieure est installée. Dans ce cas, utiliser une antenne extérieure ou couper l'alimentation du lecteur de disque compact.
- Si vous utilisez cet appareil dans un environnement bruyant, par exemple à proximité d'enceintes acoustiques, des erreurs de lecture peuvent survenir. En ce cas, éloignez l'appareil des enceintes ou réduisez le niveau de sortie.
- Placez cet appareil sur une surface plane et stable.
- S'assurez que le lecteur, son cordon d'alimentation et ses cordons de liaison audio, ne sont pas soumis à des vibrations. Les isolateurs du lecteur comportent des amortisseurs pour atténuer les vibrations; toutefois, celles qui pourraient lui être transmises autrement que par les isolateurs provoqueraient des erreurs de lecture. Etre particulièrement vigilant quand on utilise l'appareil installé dans sa valise de transport.

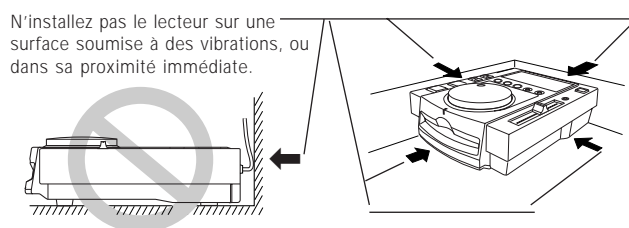

Nettoyage du lecteur

Pour nettoyer le lecteur, l'essuyer avec un chiffon doux et sec. S'il est très sale, imbiber le chiffon d'une solution de détergent doux, fabriquée en diluant un volume de détergent dans 5 ou 6 volumes d'eau, bien essorer puis essuyer la saleté. Utiliser aussi un chiffon sec pour sécher la surface. Ne pas utiliser de produits volatiles comme de la benzine ou du diluant qui peuvent endommager l'appareil.

Rangement des disques

- Les disques sont fabriqués dans les mêmes types de plastiques que ceux utilisés pour les disques audio analogiques habituels. Prendre soin à ce qu'ils ne se déforment pas. Pour cela, les ranger toujours verticalement dans leur boîtier en évitant les endroits très chauds, très humides ou extrêmement froids. Éviter de laisser des disques par exemple sur le siège d'une voiture stationnée en plein soleil car ces endroits peuvent devenir extrêmement chauds.
- Lire et respecter les précautions inscrites sur l'étiquette des disques.

Dispositif de nettoyage de l'optique de CD

L'optique de lecture du lecteur ne doit pas devenir sale en usage normal, mais si pour certaines raisons, le lecteur venait à ne pas fonctionner correctement en raison d'un encrassement, contacter votre centre de service autorisé PIONEER le plus proche. Les dispositifs de nettoyage d'optique pour lecteurs de CD sont disponibles dans le commerce, mais il est important de faire particulièrement attention à leur usage car ils risquent d'endommager l'optique.

Condensation

Lorsque le lecteur est transporté d'un endroit froid dans une pièce chaude ou si la température de la pièce augmente brusquement, de la condensation risque de se former à l'intérieur du lecteur et d'amoindrir ses performances. Dans ce cas, ne pas utiliser l'appareil pendant une heure environ ou augmenter progressivement la température de la pièce.

CAUTIONS REGARDING HANDLING

Cleaning and handling compact discs

- The presence of fingerprints or smudges on the surface of the disc will not directly affect the recorded signals, but, depending on the degree of contamination, the brightness of the light reflected from the signal surfaces may be reduced causing degradation of sound quality. Always keep your discs clean by wiping them gently with a soft cloth from the inner edge toward the outer edge.



- If a disc becomes very dirty, dampen a soft cloth with water, (be sure to wring it out well) and wipe the away dirt gently. Remove any water drops with another soft, dry cloth.
- Do not use record cleaning sprays or anti-static agents on discs. Never clean discs with benzene, thinner, or other volatile solvents or damage to the disc surface may result.

- With this player, use only those discs which display the mark shown right (Optical audio digital discs).



- When holding discs, do not touch their signal surfaces. Hold by the edges, or by one edge and the center hole.
- Do not affix gummed labels or tape to the disc surface. Also, do not scratch or damage the label.
- Discs rotate at high speeds inside the player. Do not use damaged, cracked or warped discs.

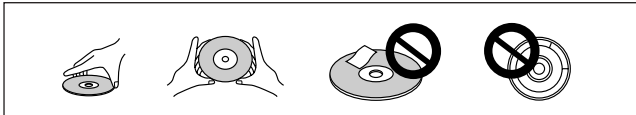

Do not play a CD with a special shape

Do not play a CD having other shape than a circular disc, such as heart shaped disc. Otherwise malfunction may occur.

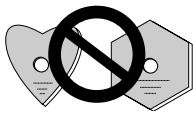

PRECAUTIONS CONCERNANT LA MANIPULATION

Nettoyage et manipulation des disque compacts

- La présence de traces de doigts ou de souillures sur la surface d'un disque n'affecte pas directement les signaux enregistrés; toutefois, si l'encrassement est important, l'intensité de la lumière réfléctée par les signaux à la surface peut être réduite, ce qui provoque une baisse de la qualité du son. Toujours garder les disques en parfait état de propreté en les frottant délicatement avec un linge doux, du centre vers la périphérie.

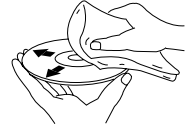

- Si un disque est très sale, tremper un chiffon doux dans de l'eau. Après l'avoir bien essoré, essuyer doucement le disque puis enlever toute trace d'humidité avec un autre chiffon doux et sec.
- Ne pas utiliser de produits de nettoyage anti-statiques en aérosol analogique sur les disques compacts. Ne jamais, non plus, nettoyer des disques avec de la benzine, un diluant ou autres solvants volatiles qui peuvent endommager la surface du disque.

- Utiliser uniquement des disques portant la marque indiquée à-droite avec ce lecteur. (Disques audio numériques optiques).



- Lorsque vous tenez les disques, ne pas toucher leur surface de signal (le côté reflétant une forme "arc-en-ciel", au verso de la face étiquetée). Les tenir par un bord et le trou central.
- Ne pas coller d'étiquettes ou de ruban adhésif sur l'étiquette d'origine. Eviter également de rayer ou d'endommager cette étiquette.
- Les disques tournent à grande vitesse à l'intérieur du lecteur. Ne pas utiliser de disques endommagés (craquelés ou déformés).

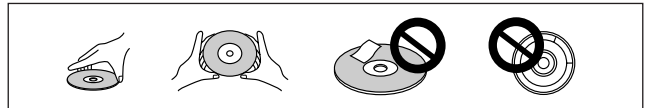

Ne reproduisez pas de CD de forme spéciale

Sous peine de provoquer des défaillances, ne reproduisez pas de CD ayant une forme autre que circulaire, telle que des disques en forme de coeur.



CAUTIONS REGARDING HANDLING

PRECAUTIONS CONCERNANT LA MANIPULATION

Forced Disc Ejection

Ejection forcée du disque

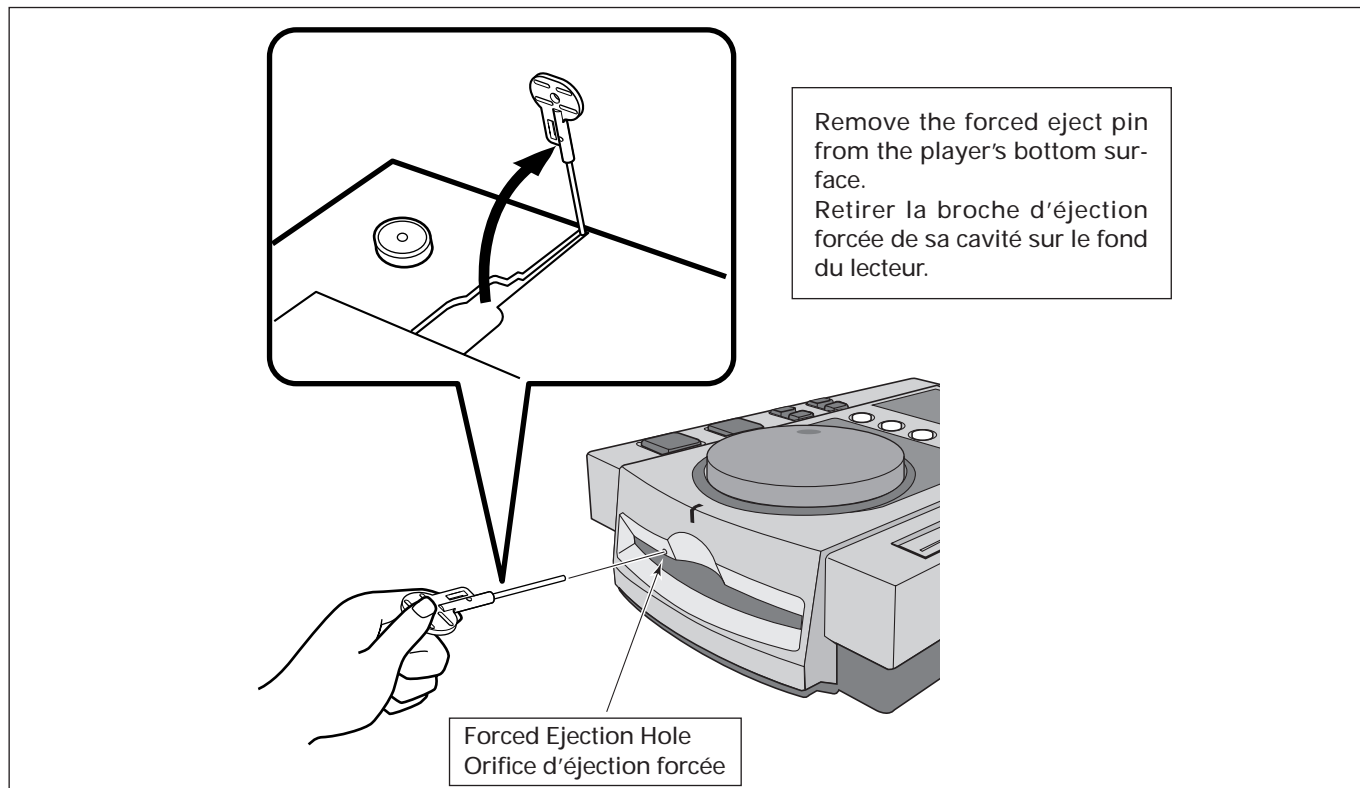

If the eject button does not function or the disc cannot be removed, pushing the pin provided into the forced ejection hole on the frontpanel will enable the disc to be removed. When performing forced ejection, be sure to follow the precautions below.

- ① Be sure to turn OFF the power of the CD player, and check that the disc has stopped rotating. It takes about 30 seconds for the disc to stop rotating after the power has been turned OFF.

- ⚠ If forced ejection is performed while the disc is rotating;
 - As the disc will be ejected outside the CD player rotating, it may hit your finger and cause injuries.
 - As the disc will be rotating with the clamp unstable, it may be scratched.

For the above reasons, never attempt to eject the disc forcibly while it is rotating.

- ② Always use the pin provided. (Do not use other objects.) The accessory forced eject pin can be found embedded in the bottom surface of the player. When the provided forced eject pin is inserted fully into the forced eject hole on the front panel, the loaded disc is ejected about 5-10 mm from the loading slot, making it possible to remove it by hand.

Si la touche d'éjection ne fonctionne plus ou si le disque ne peut pas être retiré, une pression avec la broche fournie dans l'orifice d'éjection forcée du panneau avant permettra de retirer le disque. Lorsqu'une éjection forcée est nécessaire, tenir compte des précautions suivantes.

- ① Mettre le lecteur CD hors tension (OFF) et vérifier que le disque a cessé de tourner. L'arrêt de la rotation du disque prend environ 30 secondes à compter de la mise hors tension de l'appareil.

- ⚠ Si une éjection forcée est effectuée pendant que le disque tourne:
 - Le disque risque de toucher les doigts et de blesser puisqu'il ressortira en tournant hors du lecteur.
 - Comme le disque tourne alors que sa bride est instable, il risque d'être griffé.

Pour ces raisons, ne jamais essayer d'éjecter de force le disque pendant qu'il tourne.

- ② Utiliser uniquement la broche fournie et pas d'autres objets. La broche d'éjection forcée fournie comme accessoire se trouve dans une cavité sur le fond du lecteur CD. Lorsque la broche fournie est poussée à fond dans l'orifice d'éjection forcée sur le panneau avant, le disque ressort de 5 à 100 mm de la fente de chargement. Il est alors possible de le retirer avec les doigts.

FEATURES

This component is a compact disc player designed for use by DJs, combining the functions and operations required for use in disco clubs with the unique features of the CD medium.

DIGITAL JOG BREAK

Built-in Digital Jog Break for Original Sound Creation

Each of three buttons provides a different remix assist function (JET, ZIP, WAH). By selecting the desired function and controlling the jog dial to match the track selection, you can easily create new remix sounds.

JOG DIAL

The large-diameter (100 mm) jog dial allows the user to compensate music beat in the same way common to analog turntables.

Merely rotating the dial with the fingertips allows you to find the precise entry point for tracks, moving in increments of one-frame (1/75th second).

In addition, this jog dial can be used to perform "Super-Fast Search" and "Super-Fast Track Search," which operate faster than the conventional search functions.

TEMPO CONTROL

Long-stroke (100 mm) high-precision slider control allows exact control of track speed.

The digital display with a 0.1% unit readout provides simplified tempo control with higher accuracy. (at a variable range of $\pm 10\%$)

● Two Tempo Control Ranges

The maximum adjustable range can be set using two variable ranges or $\pm 10\%$ (in 0.1% steps) and +10 to -16% (0 to +10% in 0.1% steps and 0 to -16% in 0.2% steps) to facilitate adjustment.

QUICK START

Pressing the button from the standby mode produces instantaneous (0.01 second or less) music start.

Normal CD players require up to 0.3 seconds from the standby mode to the production of sound. The quick start function virtually eliminates this time lag making for smoother track-to-track splices.

MASTER TEMPO

Changes music tempo without changing pitch.

With analog systems, changing track speed results in a change in pitch. Master Tempo Control takes advantage of the unique features of digital medium enabling track speed to be changed with no deterioration of the original pitch.

PLAYING ADDRESS

Analog bar graph gives direct indication elapsed and remaining playing time.

This bar graph provides a direct visual readout of the progress of the track playback, comparable to the moving needle position on an analog record. The length of the bar gives the user immediate knowledge of the current location on the track, and the flashing bar display warns of the impending end of track.

PARTICULARITES

Ce composant est un lecteur de disque compact spécialement conçu pour une utilisation en discothèque car il associe les fonctions et le fonctionnement requis pour ce genre d'applications avec les caractéristiques particulières des disques compacts.

COUPURE A MOLETTE NUMÉRIQUE (DIGITAL JOG BREAK)

Incorporation d'une coupure numérique pour une création de sons originaux

Chacun des trois boutons commande une fonction différente d'aide au remixage (JET, ZIP, WAH). Par sélection de la fonction souhaitée et en agissant sur la molette pas-à-pas pour convenir à la plage choisie, la création de nouveaux sons remixés devient aisée.

MOLETTE PAS-À-PAS

Cette bague surdimensionnée (100 mm) permet de compenser la mesure de la musique de la même façon que sur une platine tourne-disque analogique.

Une simple rotation de la bague du bout des doigts permet de localiser avec précision le point d'attaque d'une plage, en ajustant par paliers d'une image (1/75e de seconde).

En outre, cette molette permet d'effectuer la "Recherche Super-Rapide" et la "Recherche Super-Rapide de Plage" qui agissent plus vite que les fonctions ordinaires de recherche.

COMMANDE DE TEMPO

Un curseur long (100 mm) et précis autorise un contrôle exact sur la vitesse de lecture d'une plage.

L'affichage numérique en unités de 0,1% permet un contrôle simplifié du tempo avec une plus haute précision (dans une plage variable de $\pm 10\%$).

● Deux plages de contrôle du tempo

La plage de réglage maximale peut être ajustée sur deux plages variables ou $\pm 10\%$ (par paliers de 0,1%) et +10 à -16% (0 à +10% en paliers de 0,1% et 0 à -16% par paliers de 0,2%) afin d'assurer un réglage plus facile.

DEMARRAGE RAPIDE

La poussée d'un bouton en mode d'attente fournit un lancement instantané (0,01 seconde ou moins) de la musique.

Il faut compter jusqu'à 0,3 seconde pour que les lecteurs CD ordinaires produisent un son à partir du mode d'attente. La fonction Démarrage rapide élimine pratiquement ce décalage, ce qui permet un passage en douceur d'une plage à l'autre.

TEMPO DIRECTEUR

Changement du tempo de la musique sans modifier la hauteur tonale.

Sur les systèmes analogiques, tout changement de la vitesse s'accompagne inévitablement d'une altération de la hauteur tonale. Cependant, la commande Master Tempo tire parti des particularités uniques du support numérique car elle autorise un changement de la vitesse de rotation sans détérioration timbre original.

FEATURES

SLOT IN

The new disc loading slot mechanism makes it fast and easy to play, change, and remove discs from the player.

Discs are inserted directly, without the need to open doors or trays, making operation and track selection that much faster.

CUE

Full cueing functions.

● Back Cue Function

Pressing the CUE button after listening to sound from a cue point returns the pickup to the cue point and allows play to restart from there.

The back cue function allows you to return any number of times to a preselected cue point by pressing a single button.

● Auto Cue Function

Automatic bypassing of the non-recorded part of track introductions, cueing the track to a standby point immediately before sound starts.

This function allows instantaneous start of playback when the PLAY button is pressed.

● Cue Point Sampler Function

Allows playing up to one minute of sound from a pre-selected cue point.

This function is convenient for confirming a cue point or creating a track sampler.

FADER START

Using the DJ Mixer's CROSS FADER slider to perform quick start and back cue.

When the unit is connected to the DJ Mixer DJM-500 or DJM-300 (both sold separately), the mixer's CROSS FADER slider can be operated to perform quick start and back cue.

RELAY PLAY

Connecting two CDJ-100S for Automatic Relay Play

When a track ends on one player, the other player is automatically released from standby mode to begin instant playback.

OIL-DAMPED SUSPENSION

Oil-damped floating suspension protects against vibrations and impacts.

The player has been designed with an oil-damped floating suspension to prevent sound skipping even when the unit is subjected to impacts during use or floor-transmitted vibrations.

PARTICULARITES

VISUALISATION DE LA LECTURE

Un graphique à barre analogique donne une illustration directe de la durée de lecture écoulée et restante.

Ce graphique à barre permet une visualisation directe de l'avance de la lecture, comparable au mouvement de la position de l'aiguille sur un disque analogique. La longueur de la barre permet de saisir immédiatement la position actuelle sur une plage donnée, tandis qu'un clignotement de cette barre avertit de la proximité de la fin d'une plage.

ENTRÉE PAR FENTE

Le nouveau mécanisme de chargement accélère et facilite la lecture, le changement et le retrait des disques.

Les disques sont insérés directement, sans avoir à ouvrir un volet ou un tiroir, ce qui rend d'autant plus rapides le fonctionnement et la sélection des plages.

REPERAGE

Fonctions de repérage complètes

● Fonction de retour au point d'attaque

Une poussée sur la touche CUE après écoute du son à partir d'un point d'attaque ramène le capteur de lecture à ce point précis et permet d'y recommencer la lecture.

La fonction Retour au point d'attaque permet, par la simple poussée sur un bouton, de revenir autant de fois que souhaité à un point d'attaque présélectionné.

● Fonction Attaque automatique

En ignorant automatiquement la partie non enregistrée des introductions de plage, il est possible de passer à un point d'attente immédiatement avant le début du son.

Cette fonction autorise un lancement instantané de la musique dès que la touche PLAY est actionnée.

● Fonction Echantillonneur de Point d'attaque

Elle permet de restituer jusqu'à 1 minute de son à partir d'un point d'attaque présélectionné.

Cette fonction s'avère pratique pour confirmer un point d'attaque ou pour créer un échantillon de plage.

DÉMARRAGE EN FONDU

Utilisation du curseur CROSS FADER du DJ Mixer pour exécuter un démarrage rapide et un marquage de retour.

Quand l'appareil est raccordé au DJ Mixer DJM-500 ou DJM-300 (vendus tous deux séparément), le curseur CROSS FADER du mixeur peut servir pour exécuter un démarrage rapide et un marquage de retour.

LECTURE A RELAIS

Branchement de deux CDJ-100S pour une Lecture à Relais Automatique

Quand une plage s'achève sur une platine, le mode d'attente est automatiquement libéré sur l'autre platine et la lecture commence à l'instant.

AMORTISSEMENT PAR HUILE

Une suspension flottante à bain d'huile assure une protection contre chocs et vibrations.

Le lecteur comporte une suspension flottante à huile afin d'éviter tout saut du son, même lorsque l'appareil subit des chocs pendant son emploi ou des vibrations, créées transmises par le plancher.

CONNECTIONS

- Before making or changing the connections, switch off the power switch and disconnect the power cord from the AC outlet.

1. AUDIO OUTPUT CONNECTION

Make sure that the white plugs are connected to the left (L) jacks and the red plugs to the right (R) jacks.

Ⓐ Stereo amplifier connection (without DJ mixer)

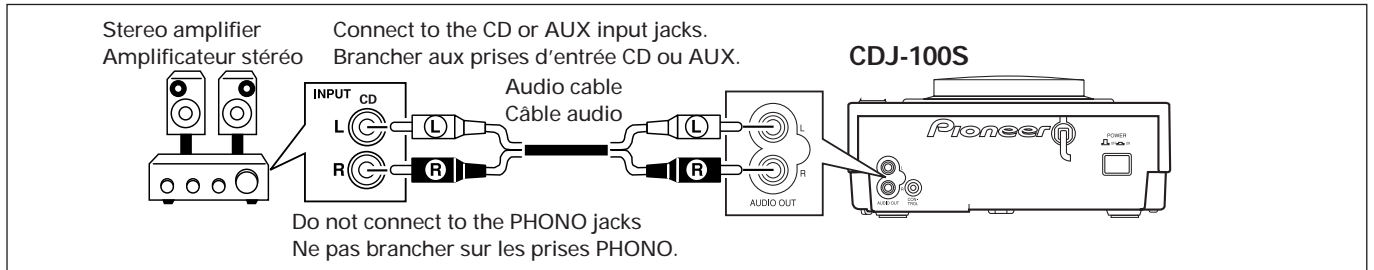

CONNEXIONS

- Avant d'effectuer les raccordements, ou de les modifier, veillez à couper l'alimentation et à débrancher la fiche du cordon d'alimentation.

1. RACCORDEMENT DE LA SORTIE AUDIO

Les fiches blanches doivent être reliées aux prises de voie gauche (L) et les rouges aux prises de voie droite (R).

Ⓐ Branchement d'amplificateur stéréo (sans mixeur DJ)

Ⓑ When using the DJ mixer DJM-300

Ⓑ A l'emploi du Mixeur DJ DJM-300

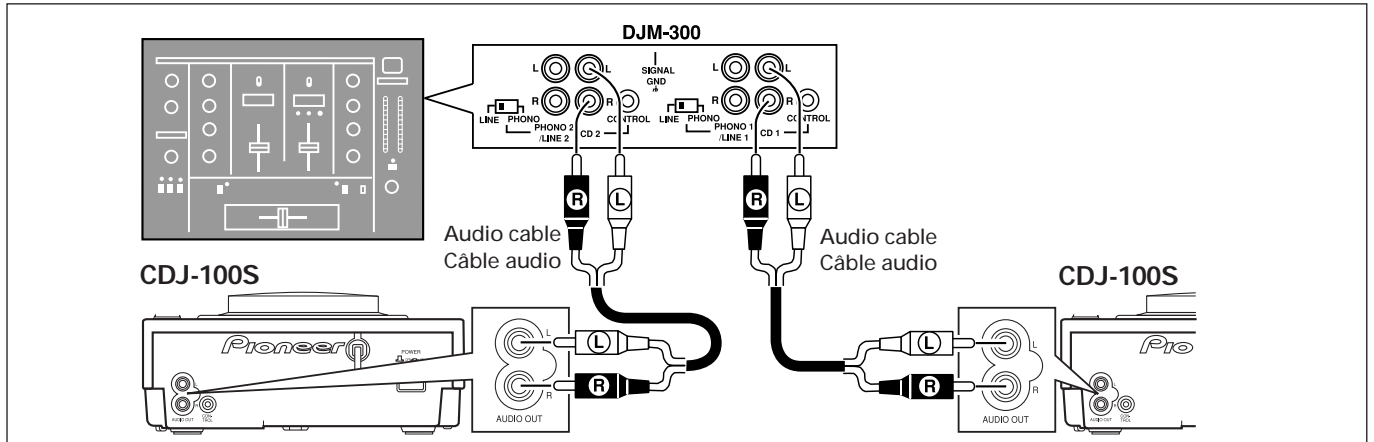

Ⓒ When using the DJ mixer DJM-500

Ⓒ A l'emploi du Mixeur DJ DJM-500

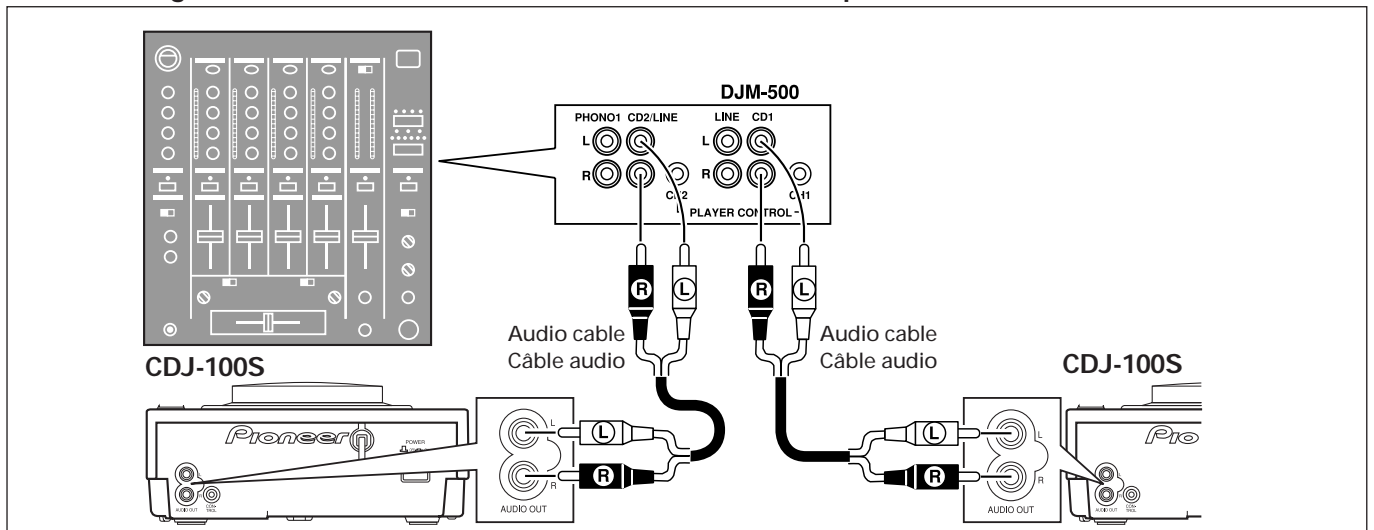

Ⓓ When using the other DJ mixer

Connect the player's AUDIO OUT jack to the LINE IN or AUX IN jack of a DJ mixer or similar component.

- Do not connect this player to the DJ mixer MIC jacks, as the sound will be distorted and will not be properly reproduced.

Ⓓ A l'emploi d'un autre mixeur DJ

Raccorder la prise AUDIO OUT du lecteur à la prise LINE IN ou AUX IN du mélangeur "Disc-Jockey" (DJ) ou d'un appareil comparable.

- Ne pas raccorder ce lecteur aux prises MIC du mélangeur DJ, car le son serait distordu et ne serait pas reproduit correctement.

CONNECTIONS

2. CONTROL JACK CONNECTIONS

Use a commercially available mini-plug (dia. 3.5 mm; either stereo or monaural can be used) cable to connect the CONTROL jacks.

By connecting the optional DJM-500 or DJM-300 DJ mixer to the CONTROL jack of this unit, the fader starting or back cuing of this unit can be controlled from the DJ mixer.

When using two players in tandem, connect the CONTROL jacks of the two players. This makes it possible to achieve automatic alternate operation of the two players. For details, see p. 24.

NOTE:

Fader start and relay play cannot be performed simultaneously, since different control cable connections are required.

A Fader starting by DJM-300

The fader starting or back cuing of this unit can be controlled from the DJ mixer.

CONNEXIONS

2. RACCORDEMENT DES PRISES DE COMMANDE

Se servir d'un câble à minifiches disponible dans le commerce (diamètre: 3,5 mm; un câble stéréo ou mono est utilisable) pour raccorder les prises CONTROL. En reliant le mixeur DJM-300 ou DJM-500 en option sur la prise CONTROL de cet appareil, le début du fondu sonore et le marquage de retour peuvent être commandés par le mixeur DJ.

Pour utiliser deux lecteurs en tandem, raccorder les prises CONTROL des deux lecteurs. Il est alors possible d'utiliser alternativement les deux lecteurs. Pour les détails, voir page 24.

REMARQUE:

Le démarrage en fondu et la lecture en relais ne sont pas possibles simultanément car des branchements de câbles de contrôle différents sont nécessaires.

A Début de fondu par DJM-300

Le début de fondu sonore et le marquage de retour peuvent être commandés par le mixeur DJ.

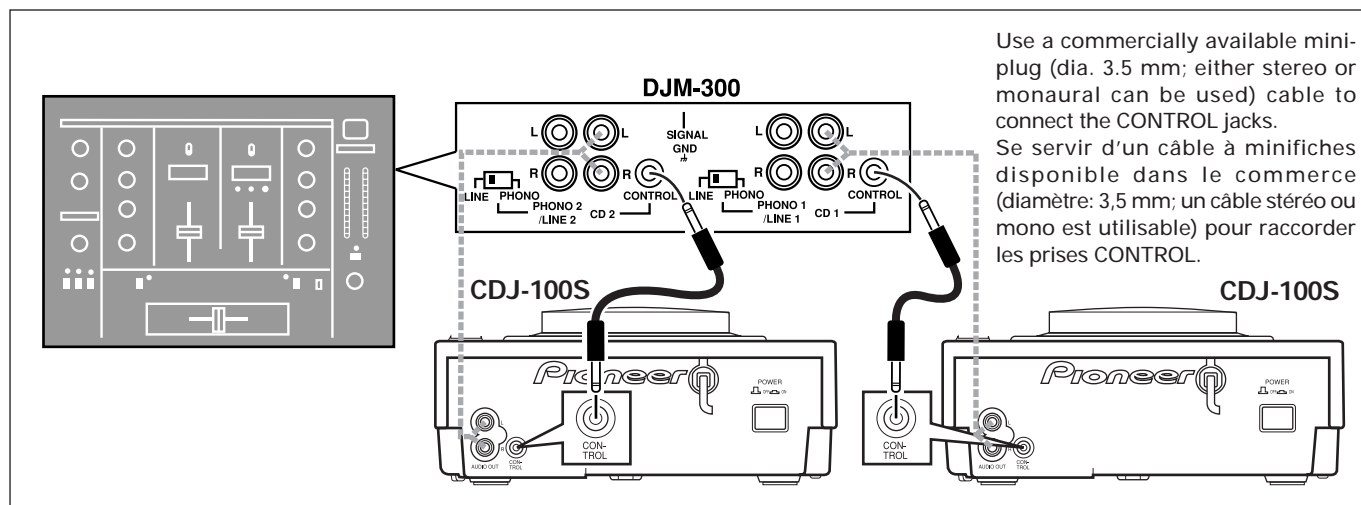

B Fader starting by DJM-500

The fader starting or back cuing of this unit can be controlled from the DJ mixer.

B Début de fondu par DJM-500

Le début de fondu sonore et le marquage de retour peuvent être commandés par le mixeur DJ.

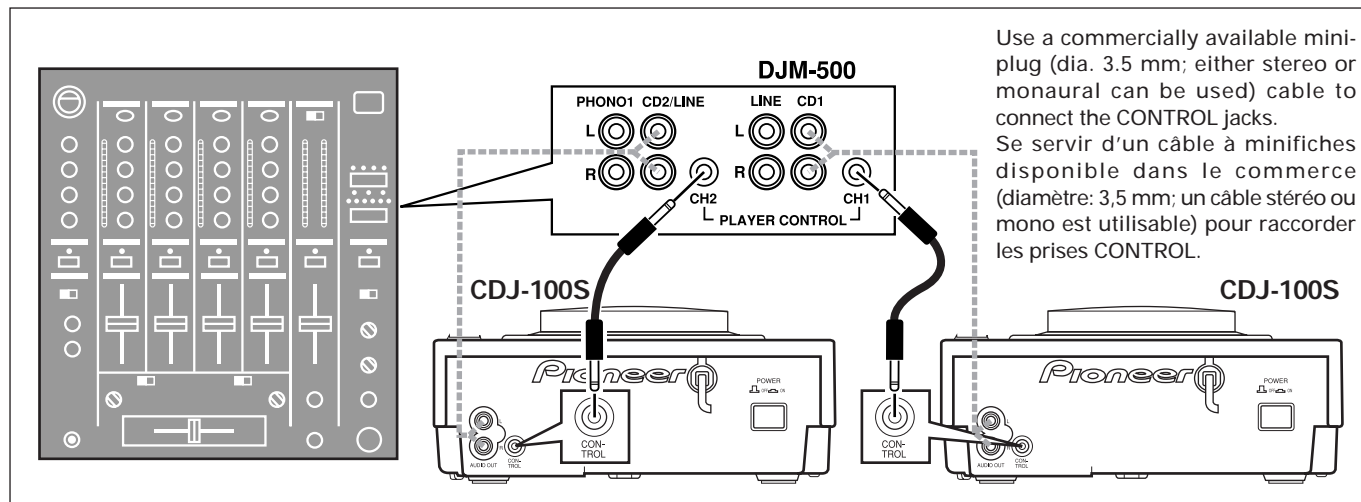

CONNECTIONS

© Relay play using two players

This makes it possible to achieve automatic alternate operation of the two players.

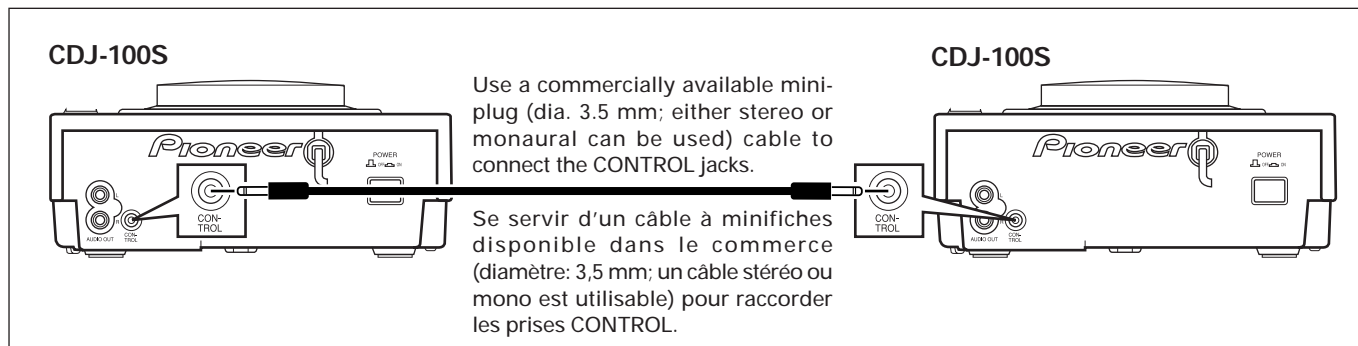

CONNEXIONS

© Lecture à relais utilisant deux lecteurs

Il est possible d'utiliser alternativement les deux lecteurs.

3. POWER CORD CONNECTIONS

After all other connections are made, connect the power cord to a household wall outlet or to the auxiliary AC power takeoff on your amplifier.

- Make sure plugs are fully inserted into the jacks and wall outlet.

NOTE:

If you do the following actions when the disc is spinning in the unit, the unit may malfunction.

- 1) Set the power switch to off, then on.
- 2) Disconnect the power cord, then connect again.

To correct, press the EJECT button to stop the disc. You may then resume player operation.

POWER-CORD CAUTION

Handle the power cord by the plug. Do not pull out the plug by tugging the cord and never touch the power cord when your hands are wet as this could cause a short circuit or electric shock. Do not place the unit, a piece of furniture, etc., on the power cord, or pinch the cord. Never make a knot in the cord or tie it with other cords. The power cords should be routed such that they are not likely to be stepped on. A damaged power cord can cause a fire or give you an electrical shock. Check the power cord once in a while. When you find it damaged, ask your nearest PIONEER authorized service center or your dealer for a replacement.

3. RACCORDEMENT DU CORDON D'ALIMENTATION

Connecter le cordon d'alimentation sur une prise secteur murale ou sur une prise secteur de votre amplificateur après avoir fini toutes les autres connexions.

- S'assurer que les prises sont insérées à fond sur les prises et la prise murale.

REMARQUE:

Si vous effectuez l'une des deux opérations ci-dessous alors que le disque est en cours de lecture, vous provoquez une anomalie de fonctionnement.

- 1) Mise hors tension de l'appareil au moyen de l'interrupteur d'alimentation suivie d'une mise sous tension.
- 2) Débranchement de la fiche du cordon d'alimentation suivi d'un branchement de cette fiche.

En ce cas, appuyez sur la touche EJECT pour arrêter la rotation du disque. Ensuite, remettez le lecteur en marche.

NOTE IMPORTANTE SUR LE CÂBLE D'ALIMENTATION

Tenir le câble d'alimentation par la fiche. Ne pas débrancher la prise en tirant sur le câble et ne pas toucher le câble avec les mains mouillées. Cela risque de provoquer un court-circuit ou un choc électrique. Ne pas poser l'appareil ou un meuble sur le câble. Ne pas pincer le câble. Ne pas faire de nœud avec le câble ou l'attacher à d'autres câbles. Les câbles d'alimentation doivent être posés de façon à ne pas être écrasés. Un câble abîmé peut provoquer un risque d'incendie ou un choc électrique. Vérifier le câble d'alimentation de temps en temps. Contacter le service après-vente PIONEER le plus proche ou le revendeur pour un remplacement.

PANEL FACILITIES

NOMENCLATURE DES PANNEAUX

Top Panel

Panneau supérieur

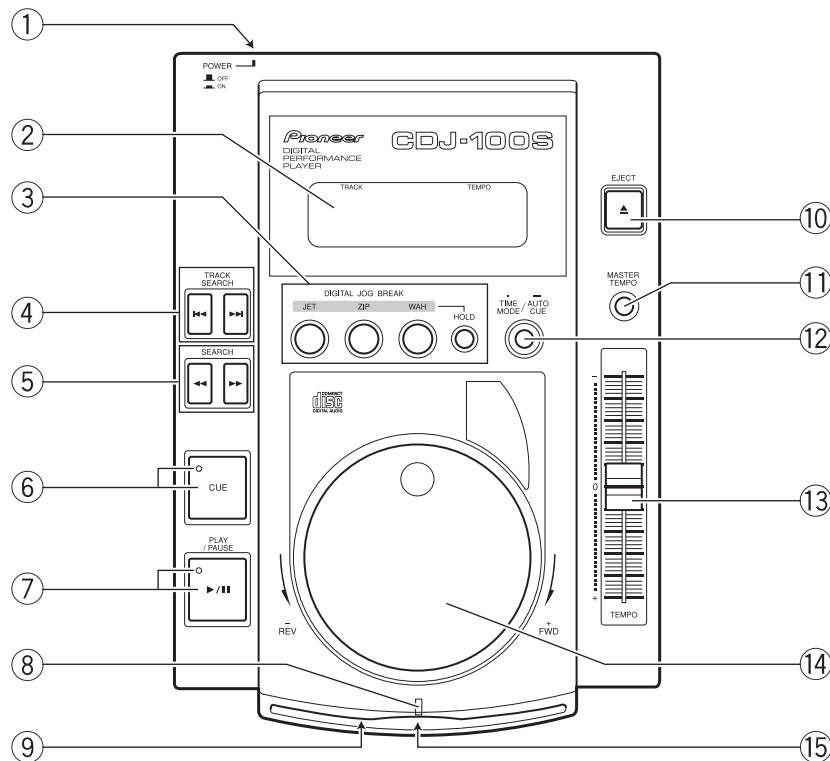

- ① **POWER switch**
(Located on rear panel)
Provides electrical power to the player.
- ② **Display Window** ⇒ P. 14
- ③ **DIGITAL JOG BREAK button (JET, ZIP, WAH, HOLD)** ⇒ P. 22
- ④ **TRACK SEARCH buttons (◀◀, ▶▶)** ⇒ P. 18
- ⑤ **SEARCH buttons (◀◀, ▶▶)** ⇒ P. 18, P. 23
- ⑥ **CUE button/indicator**
Three functions are available.
[Setting a cue point] ⇒ P. 20
[Back Cue] ⇒ P. 23
[Cue Point Sampler] ⇒ P. 23
[Modify a cue point] ⇒ P. 23
- ⑦ **PLAY/PAUSE button/indicator (▶/||)** ⇒ P. 18
- ⑧ **Loading indicator**
Flashes while disc is being loaded or removed through loading slot, and lights steadily when a disc is loaded in the player.
- ⑨ **Forced Eject Hole** ⇒ P. 6

- ① **Interrupteur d'alimentation (POWER)**
(Situé sur le panneau arrière)
Il fournit le courant électrique au lecteur.
- ② **Fenêtre d'affichage** ⇒ P. 14
- ③ **Touches de coupure numérique (DIGITAL JOG BREAK) (JET, ZIP, WAH, HOLD)** ⇒ P. 22
- ④ **Touches de saut de plage (TRACK SEARCH ◀◀, ▶▶)** ⇒ P. 18
- ⑤ **Touches de recherche (SEARCH ◀◀, ▶▶)** ⇒ P. 18, P. 23
- ⑥ **Touche/indicateur d'attaque (CUE)**
Cette touche a trois fonctions différentes:
[Réglage d'un point d'attaque] ⇒ P. 20
[Retour au point d'attaque] ⇒ P. 23
[Echantillonneur de point d'attaque] ⇒ P. 23
[Pour modifier le point d'attaque] ⇒ P. 23
- ⑦ **Touche/indicateur de lecture/pause (PLAY/PAUSE ▶/||)** ⇒ P. 18
- ⑧ **Voyant de chargement**
Il clignote pendant qu'un disque est chargé ou retiré par la fente de chargement; il reste allumé quand un disque est installé dans le lecteur.
- ⑨ **Orifice d'éjection forcée** ⇒ P. 6

PANEL FACILITIES

- ⑩ **EJECT button** ⇒ P. 15
When this button is pressed, disc rotation stops and the disc is ejected from the player's loading slot.
- ⑪ **MASTER TEMPO button** ⇒ P. 22
- The master tempo function is turned ON/OFF.
 - If the button is held depressed for 2 seconds or more, the tempo adjust dial's variable range is changed ($\pm 10\%$ or $+10\%$ to -16%). When the variable range is changed, the newly selected numerical range is displayed for about 2 seconds (10.0 / 16.0).
 - The variable range is set by default to the ± 10 setting whenever power is first turned on.
- ⑫ **TIME MODE/AUTO CUE button**
Two functions are available.
- [Time display]**
Each time this button is pressed, the time display changes between the elapsed playback time of the track and the remaining playback time of the track (REMAIN).
- The REMAIN display appears when power is turned ON.
- [Auto Cue function]** ⇒ P. 17
When a disc is initially loaded or when performing track search, this function automatically sets the cue point (the point immediately preceding actual sound output).
- The Auto Cue function defaults to OFF when power is first turned on.
- ⑬ **TEMPO control knob**
The playback tempo can be changed with this knob. The center clicked position is for normal playback tempo. If you slide the knob (down) towards you (+ side), the music tempo quickens. If the knob is away from you (- side), the music tempo slows.
- ⑭ **Jog dial (+ FWD/- REV)** ⇒ P. 21
- ⑮ **Disc loading slot** ⇒ P. 15
Insert discs with label side up.
- When playing 8 cm discs, insert the disc in a commercially available CD adapter before loading it in the CD player.

NOMENCLATURE DES PANNEAUX

- ⑩ **Touche d'éjection (EJECT)** ⇒ P. 15
Une poussée sur cette touche arrête la rotation du disque et éjecte celui-ci par la fente de chargement du lecteur.
- ⑪ **Touche de tempo directeur (MASTER TEMPO)** ⇒ P. 22
- Elle commande la mise en/hors service (ON/OFF) de la fonction Tempo directeur.
 - Si la touche est maintenue enfoncée pendant 2 secondes ou plus, la plage variable de la bague de réglage du tempo est changée ($\pm 10\%$ ou $+10\%$ à -16%). Quand la plage variable est changée, la plage numérique nouvellement sélectionnée est affichée pendant 2 secondes environ (10,0 / 16,0).
 - La plage variable est réglée par défaut à la valeur ± 10 lors de la mise sous tension.
- ⑫ **Touche TIME MODE/AUTO CUE**
Cette touche remplit deux fonctions:
- [Affichage des temps]**
Chaque pression sur la touche fait passer de l'affichage du temps de lecture écoulé à l'affichage du temps de lecture restant (REMAIN) pour la plage en cours de lecture, et vice-versa.
- L'indication de durée restante (REMAIN) apparaît à la mise sous tension.
- [Fonction Attaque automatique]** ⇒ P. 17
Lorsqu'un disque est installé ou quand on effectue la recherche d'une plage, cette fonction définit automatiquement le point d'attaque (celui qui précède exactement l'émission du son).
- La fonction Attaque automatique est coupée (OFF) par défaut lors de la mise sous tension.
- ⑬ **Bouton de réglage TEMPO**
Ce bouton permet de changer le tempo de lecture. La position du cliquet central correspond au tempo de lecture normale. Si on déplace le bouton vers soi (sens "+"), le tempo devient plus rapide. Si on déplace le bouton en sens inverse (sens "-"), le tempo devient plus lent.
- ⑭ **Molette pas-à-pas [+ FWD/- REV (+ avance/- recul)]** ⇒ P. 21
- ⑮ **Fente de chargement du disque** ⇒ P. 15
Insérer les disques en dirigeant leur étiquette vers le haut.
- Pour reproduire un disque de 8 cm, insérer celui-ci dans un adaptateur CD disponible dans le commerce avant de l'introduire dans le lecteur CD.

PANEL FACILITIES

NOMENCLATURE DES PANNEAUX

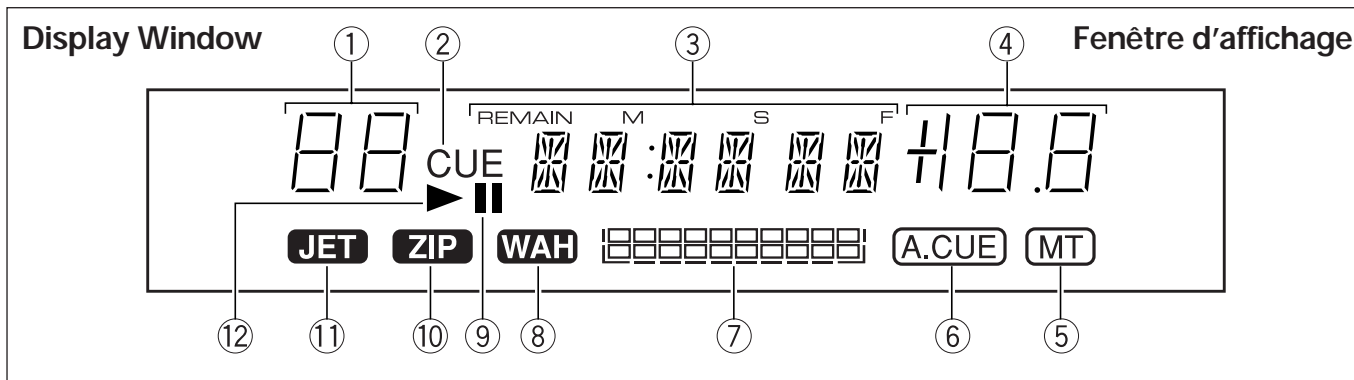

- ① Track number display**
Displays the current number of the track playing.
- ② CUE indicator**
Flashes when it is possible to input cue point, and lights steadily after the completion of input.
- ③ Time display (REMAIN)**
The elapsed playback time of the track being played (When the REMAIN indicator is off) or the remaining playback time of the track being played (When the REMAIN indicator is on) is displayed in minutes (M) and seconds (S), or frames (F).
- ④ Playback tempo display**
Tempo changes made with the TEMPO control knob are performed in 0.1% steps in the ±10% range. 0 to +10% in the ±10% to 16% range is indicated in 0.1% steps and in 0.2% steps from 0 to -16%.
- ⑤ MT indicator**
Lights when the MASTER TEMPO function is used.
- ⑥ A. CUE indicator**
Lights when the AUTO CUE function is used.
- ⑦ Playback address display**
The elapsed playback time or remaining playback time of the track playing is roughly indicated with the full-scaled bar graph.
 - When no disc is in the disc compartment off
 - When displaying elapsed playback time lights up from the left side
 - When displaying remaining playback time turns off from the left side
 - When remaining playback time is less than 30 seconds blinks
- ⑧ WAH indicator**
Lights or blinks when WAH function is active ⇒ P. 22
- ⑨ Pause indicator (II)**
Blinks during pause mode.
- ⑩ ZIP indicator**
Lights or blinks when ZIP function is active ⇒ P. 22
- ⑪ JET indicator**
Lights or blinks when JET function is active ⇒ P. 22
- ⑫ Play indicator (▶)**
Lights during playback.

- ① Affichage du numéro de plage**
Le numéro affiché est celui de la plage en cours de lecture.
- ② Voyant de repérage (CUE)**
Il clignote quand il est possible d'entrer un point d'attaque et il reste allumé une fois que l'entrée est terminée.
- ③ Affichage de durée restante (REMAIN)**
La durée de lecture écoulée sur la plage en cours de lecture (quand le voyant REMAIN est éteint) ou la durée de lecture restante sur la plage en cours de lecture (quand le voyant REMAIN est allumé) est affichée en minutes (M) et secondes (S) ou images (F).
- ④ Affichage de tempo de lecture**
Les changements de tempo apportés par le bouton de commande TEMPO sont effectués en paliers de 0,1% dans la plage ±10%. 0 à +10% dans la plage de +10% à -16% est indiqué en paliers de 0,1% et en paliers de 0,2% de 0 à -16%.
- ⑤ Indicateur de tempo directeur (MT)**
Cet indicateur s'allume lorsque la fonction MASTER TEMPO est activée.
- ⑥ Indicateur d'attaque automatique (A. CUE)**
Cet indicateur s'allume lorsque la fonction AUTO CUE est activée.
- ⑦ Affichage de l'adresse de lecture**
De type afficheur à barres, cet indicateur permet d'estimer approximativement le temps de lecture écoulé ou le temps de lecture restant sur la plage en cours.
 - Quand il n'y a pas de disque dans le logement du disque Eteint
 - Avec l'affichage du temps de lecture écoulé Allumage progressif des barres à partir de la gauche
 - Avec l'affichage du temps de lecture restant Extinction progressive des barres à partir de la gauche
 - Quand le temps de lecture restant est inférieur à 30 secondes Clignotement
- ⑧ Indicateur WAH**
Il s'allume ou clignote quand la fonction WAH est en service. ⇒ P. 22
- ⑨ Indicateur de pause (II)**
Il clignote en mode de pause.
- ⑩ Indicateur ZIP**
Il s'allume ou clignote quand la fonction ZIP est en service. ⇒ P. 22
- ⑪ Indicateur JET**
Il s'allume ou clignote quand la fonction JET est en service. ⇒ P. 22
- ⑫ Indicateur de lecture (▶)**
Il s'allume pendant la lecture.

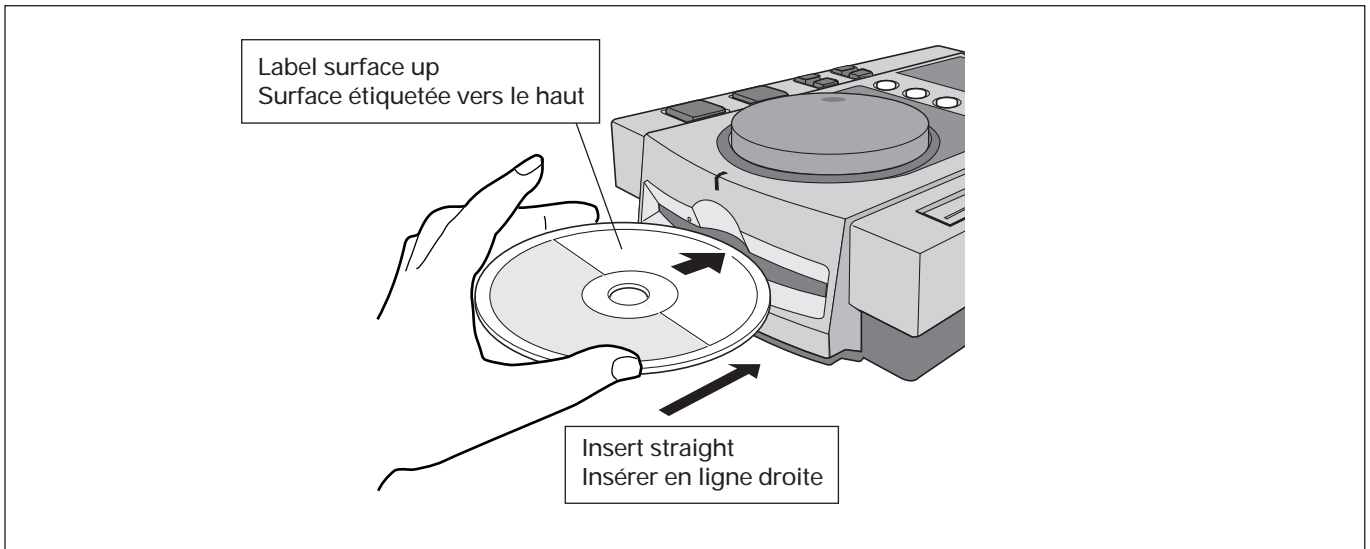
DISC LODING / UNLODING**INSERTION / RETRAIT DU DISQUE****1. Set the rear-panel POWER switch to ON.**

Do not force a disc into the unit when the POWER switch is set to OFF as this may damage the disc and the unit.

2. Insert a disc.

- Hold the disc with label surface upwards, and insert into the front panel disc loading slot .
- When playing an 8 cm disc, place the disc in a commercially available CD adapter before inserting in the loading slot.
- Only one disc can be loaded at a time. Never attempt to load more than one disc at the same time, or attempt to load a second disc when one disc has already been loaded.
- When loading a disc, do not placing any twisting force on the disc, or try to force the disc into the slot. Also, do not attempt to interrupt or defeat the motion of the disc when the player begins to draw a disc into the slot or to eject a disc, since damage to the disc or player could occur.

3. Press the EJECT button to remove discs.

- When the EJECT button is pressed, disc rotation stops and the disc is ejected from the loading slot.
- If the disc fails to be ejected when the EJECT button is pressed, the accessory forced eject pin can be inserted into the front-panel's forced eject hole to eject the disc.

CAUTION

Do not attempt to press a disc back into the slot when the EJECT indicator appears. Pressing a disc back into the slot while the EJECT indicator appears may cause the player to stop. In this case, press the EJECT button again and wait until the EJECT indicator goes out before reinserting the disc.

1. Régler l'interrupteur POWER du panneau arrière sur ON.

Sous peine de les endommager, ne pas forcer l'entrée d'un disque dans l'appareil si l'interrupteur POWER n'est pas allumé 'OFF).

2. Insérer un disque.

- Diriger l'étiquette du disque vers le haut et insérer celui-ci dans la fente de chargement du disque sur le panneau avant du lecteur CD.
- Pour reproduire un disque de 8 cm, insérer celui-ci dans un adaptateur CD disponible dans le commerce avant de l'introduire dans la fente du logement.
- Insérer un seul disque à la fois. Ne jamais essayer d'introduire plusieurs disques en même temps ou d'insérer un second disque quand il y en a déjà un dans le logement.
- Lors de son insertion, ne pas exercer de torsion sur le disque ou essayer d'introduire de force par la fente du logement. Sous peine d'endommager le disque et le lecteur, ne pas essayer d'interrompre ou de faire obstacle au mouvement du disque lorsqu'il est attiré dans le logement ou qu'il en est éjecté.

3. Appuyer sur la touche EJECT pour retirer un disque.

- Lorsque la touche EJECT est actionnée, le disque cesse de tourner et il est éjecté par la fente du logement.
- Si le disque ne ressort pas quand la touche EJECT est actionnée, la broche d'éjection forcée fournie comme accessoire peut être insérée dans l'orifice d'éjection forcée du panneau avant afin de faire ressortir le disque.

ATTENTION

Ne jamais essayer de repousser un disque dans le logement pendant que l'indicateur EJECT est allumé, car ceci provoquerait l'arrêt du lecteur. Dans ce cas, appuyer à nouveau sur la touche EJECT et attendre jusqu'à ce que s'éteigne l'indicateur EJECT avant d'insérer à nouveau le disque.

DISC LODING / UNLODING

PRECAUTIONS ON PLAYING CD SINGLES (8 cm Discs)

- ① When playing CD singles (8 cm discs) , always use the adapter for 8 cm discs. Before loading the disc into the CD player, be sure to check that it is secured properly by the catches of the adapter. If discs have been inserted without the adapter by mistake, remove the disc immediately by pressing the eject button. If the disc does not come out with one press, press another time.
- ② Use 8 cm disc adapters labeled with the  mark (recommended standard product).

Do not use adapters which cause the disc to idle, nor adapters which are bent or curved.

INSERTION / RETRAIT DU DISQUE

PRECAUTIONS A LA LECTURE DE CD SINGLES (Disques de 8 cm)

- ① Pour la lecture de CD singles (disques de 8 cm), utiliser toujours un adaptateur pour disques de 8 cm. Avant de placer le disque dans le lecteur CD, vérifier qu'il est bien maintenu par les encoches de l'adaptateur. Si un disque a été inséré par erreur sans utiliser l'adaptateur, il doit être retiré immédiatement en poussant sur la touche d'éjection. Si le disque ne ressort pas à la première poussée, essayer une nouvelle fois.
- ② Utiliser un adaptateur pour disques de 8 cm portant la marque  (produit standard recommandé).

Ne pas utiliser un adaptateur qui entraîne une rotation à vide du disque, ni un adaptateur plié ou incurvé.

ORDINARY CD PLAYER OPERATIONS

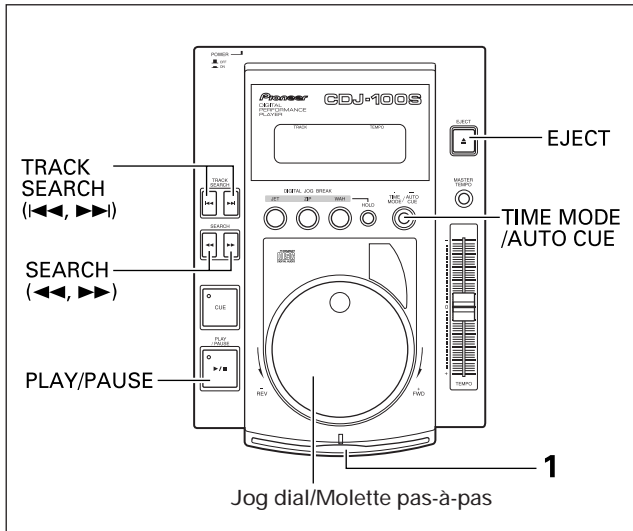

Setting the Auto Cue Function ON/OFF

Press and hold the TIME MODE/AUTO CUE button for one or more seconds to toggle the auto cue mode on and off. The auto cue function is turned on when the indicator light showing A. CUE is lit.

Playback Operations

These represent basic playback operations when the auto cue function is off (the display's A. CUE indicator goes off).

1. Insert disc

- With the disc's label surface upward, insert the disc into the front-panel's disc loading slot.
- When playing an 8 cm disc, place the disc in a commercially available CD adapter before inserting in the loading slot.
- Load only one disc at a time.

CAUTION

Do not attempt to press a disc back into the slot when the EJECT indicator appears. Pressing a disc back into the slot while the EJECT indicator appears may cause the player to stop. In this case, press the EJECT button again and wait until the EJECT indicator goes out before reinserting the disc.

2. Play will begin automatically from track 1.

- If the auto-cue function is set to off, playback will not stop after the first track ends but continue sequentially from the first track to the subsequent tracks.
- Play stops automatically after the last track is played.

To Stop Play

Press the EJECT button.

- Play will stop and the disc will be ejected.
- The unit is not provided with a special stop button.

UTILISATION ORDINAIRE DU LECTEUR CD

Mise en/hors service de la fonction Attaque Automatique

Maintenir la touche TIME MODE/AUTO CUE enfoncée pendant une seconde ou plus pour mettre le mode d'attaque automatique en service ou hors service. L'indicateur A. CUE s'allume quand cette fonction est en service.

Démarches pour la lecture

Voici les opérations de lecture de base quand la fonction d'attaque automatique est hors service (l'indicateur A. CUE est éteint).

1. Insérez un disque.

- L'étiquette étant tournée vers le haut, insérer le disque dans la fente du logement sur le panneau avant.
- A la lecture d'un disque de 8 cm. placer celui-ci dans un adaptateur CD disponible dans le commerce avant de l'insérer dans la fente du logement.
- Insérer seulement un disque à la fois.

ATTENTION

Ne jamais essayer de repousser un disque dans le logement pendant que l'indicateur EJECT est allumé, car ceci provoquerait l'arrêt du lecteur. Dans ce cas, appuyer à nouveau sur la touche EJECT et attendre jusqu'à ce que s'éteigne l'indicateur EJECT avant d'insérer à nouveau le disque.

2. La lecture commence automatiquement à la page 1.

- Si la fonction d'attaque automatique est hors service, la lecture ne s'arrête pas à la fin de la première page, mais elle continue dans l'ordre de la première aux suivantes.
- La lecture s'arrête automatiquement à la fin de la dernière page.

Arrêt de la lecture

Appuyer sur la touche EJECT.

- La lecture s'arrête et le disque est éjecté.
- L'appareil ne comporte pas de touche particulière pour l'arrêt.

Interruption temporaire de la lecture

Pendant la lecture, appuyer sur la touche PLAY/PAUSE (P/B).

- L'indicateur de la touche PLAY/PAUSE et l'indicateur CUE clignotent et la lecture est interrompue.
- Si vous appuyez à nouveau sur la touche PLAY/PAUSE, la lecture reprend et l'indicateur de la touche reste allumé.
- Un son émis par intermittence reste audible en mode d'attente; si on ne désire aucun son, abaisser le volume de sortie sur la table de mixage audio.
- Si l'appareil demeure en pause pendant plus de 80 minutes, l'entraînement du disque s'arrête. Cela étant, la lecture peut reprendre en appuyant sur la touche PLAY/PAUSE.

ORDINARY CD PLAYER OPERATIONS

To Pause Play

During playback, press the PLAY/PAUSE button (▶/II).

- The PLAY/PAUSE button's indicator and CUE indicator will flash, and play will be paused.
- When the PLAY/PAUSE button is pressed again, play will resume and the button indicator will light steadily.
- Broken sound will still be audible during the standby mode; if you wish to stop all sound, lower the output sound volume on your audio mixer.
- When the unit has not been operated for 80 minutes or more in pause mode, the disc rotation stops automatically. In this instance, playback can be resumed by pressing the PLAY/PAUSE button.

Track Cueing

■ TRACK SEARCH buttons (◀◀, ▶▶)

Press one of the TRACK SEARCH buttons (◀◀, ▶▶).

- Each time the button is pressed, the track is cued in the direction corresponding to the arrow on the button (during playback of one track, to cue playback to the beginning of the preceding track, press the ◀◀ button twice).
- When the button is press down and held, cueing is continuous. If the button is held for two seconds or more, the cue speed increases.
- When the beginning of the first track (track 1) is reached, pressing the ◀◀ button will cue to the last track.
- When the end of the disc's last track is reached, pressing the ▶▶ button will cue to the first track (track 1).

■ Super-Fast Track Search

Rotate the jog dial while pressing one of the TRACK SEARCH buttons (◀◀, ▶▶).

- While holding either one of the buttons depressed, rotate the dial in the direction corresponding to the direction you wish to skip; the unit will enter the high-speed skip mode, with the skip speed corresponding to the amount the dial is ignored.
- The direction of skip is in accordance with the direction in which the jog dial is rotated. (the TRACK SEARCH button direction is released.)
- The high-speed skip mode is canceled when the TRACK SEARCH button is released.

Fast-Forward/Fast-Reverse

■ Operation using the SEARCH buttons

Press the SEARCH buttons (◀◀, ▶▶) during playback. Press and hold the ▶▶ button to fast forward the disc; press and hold the ◀◀ button to do fast reverse.

■ Super-Fast Search

Rotate the jog dial while pressing one of the SEARCH buttons (◀◀, ▶▶).

- Hold down the button while turning the Jog dial in the direction you wish to search to enter fast forward or fast reverse mode.
- The direction of the search is determined by the direction the Jog dial is turned. The direction of the SEARCH button is ignored.
- When you stop turning the Jog dial, the unit returns to playback mode.
- Release the SEARCH button to exit this mode.

UTILISATION ORDINAIRE DU LECTEUR CD

Recherche d'une page

■ Touches TRACK SEARCH (◀◀, ▶▶)

Appuyer une fois sur les touches TRACK SEARCH (◀◀, ▶▶).

- A chaque poussée sur la touche, le lecteur recherche la page dans le sens correspondant à la flèche de la touche actionnée (pendant la lecture d'une page, pour ramener la lecture au début de la page précédente, appuyer deux fois sur la touche ◀◀).
- Si on maintient la poussée sur la touche, la recherche se poursuit. La vitesse de recherche s'accélère si la poussée est maintenue pendant deux secondes ou plus.
- Quand le début de la première page (Page 1) est atteint, une poussée sur la touche ◀◀ fait passer la recherche à la dernière page.
- Quand la fin de la dernière page est atteint, une poussée sur la touche ▶▶ fait passer la recherche à la première page (Page 1) du disque.

■ Recherche Super-Rapide de Page

Tourner la molette tout en appuyant sur une des touches TRACK SEARCH (◀◀, ▶▶).

- En maintenant une des touches enfoncées, tourner la molette dans le sens correspondant à la direction où vous voulez sauter des pages; l'appareil se place en mode de saut à grande vitesse, celle-ci correspondant au degré de rotation de la molette est ignorée.
- Le sens du saut correspond à la direction dans laquelle la molette pas-à-pas est tournée. (La touche TRACK SEARCH est relâchée.)
- Le mode de saut à grande vitesse est annulé lorsque la touche TRACK SEARCH est relâchée.

Avance rapide / Recul rapide

■ Fonctionnement à l'aide des touches SEARCH.

Appuyer sur les touches SEARCH (◀◀, ▶▶) pendant la lecture.

Maintenir la poussée sur la touche ▶▶ pour effectuer une avance rapide sur le disque, ou maintenir la poussée sur la touche ◀◀ pour un recul rapide.

■ Recherche Super-Rapide

Tourner la molette tout en appuyant sur une des touches TRACK SEARCH (◀◀, ▶▶).

- Maintenir la poussée sur la touche tout en tournant la molette dans le sens où vous voulez exécuter la recherche pour entrer en mode d'avance rapide ou de recul rapide.
- Le sens de la recherche dépend de la direction dans laquelle la molette est tournée. Le sens de la touche SEARCH est ignoré.
- Dès qu'on cesse de tourner la molette, l'appareil repasse en mode de lecture.
- Relâcher la touche SEARCH pour quitter ce mode.

DJ PLAYER OPERATIONS

UTILISATION DU LECTEUR DJ

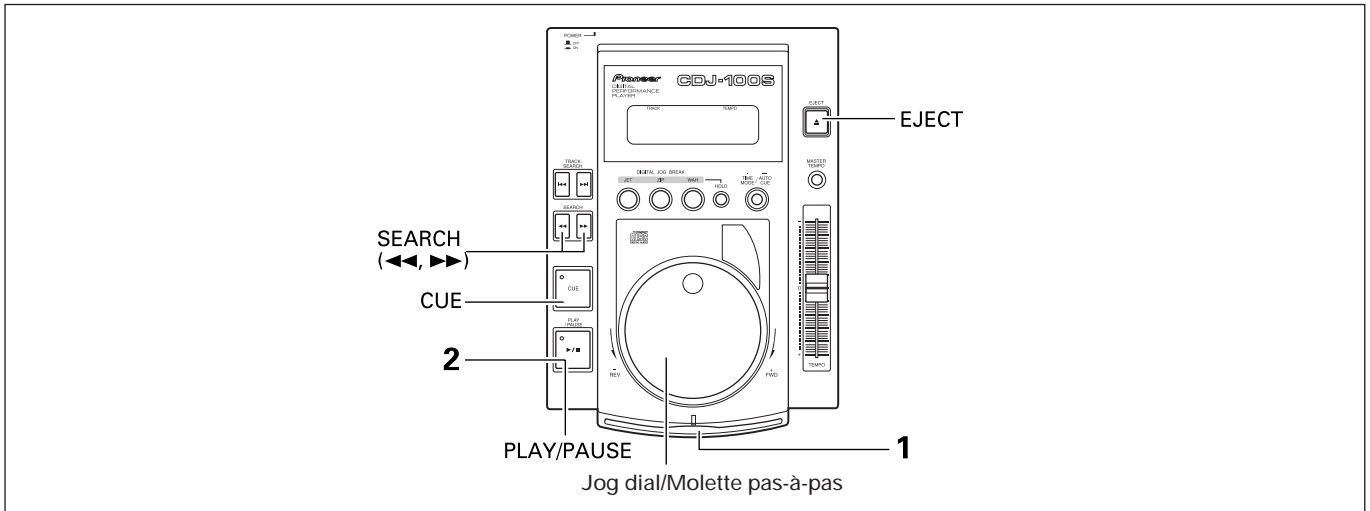

Playback Operations with Auto Cue Function ON

These represent basic playback operations when the auto cue function is on (the display's A. CUE indicator is lit).

1. Insert disc

- With the disc's label surface upward, insert the disc into the front-panel's disc loading slot.
- When playing an 8 cm disc, place the disc in a commercially available CD adapter before inserting in the loading slot.
- Load only one disc at a time.

CAUTION

Do not attempt to press a disc back into the slot when the EJECT indicator appears. Pressing a disc back into the slot while the EJECT indicator appears may cause the player to stop. In this case, press the EJECT button again and wait until the EJECT indicator goes out before reinserting the disc.

2. Press the PLAY/PAUSE button (▶/||).

- Press after the CUE button's indicator has lighted. Playback will begin immediately.
- When playback of one track ends, the player advances to cue the beginning of the next track and enters the standby mode. The CUE indicator lights, and the PLAY/PAUSE button's indicator flashes indicating the unit is in playback standby mode. When the PLAY/PAUSE button (▶/||) is pressed, the cued track will playback immediately.

Cueing by Frames

■ Jog dial

During playback, press the PLAY/PAUSE button (▶/||) to enter standby mode, then rotate the jog dial to cue by frame.

- Cueing is performed in increments of single frames by rotating the jog dial. (75 frame = 1 second)
- When the jog dial is rotated clockwise, the player cues forward; rotate counterclockwise to cue in the reverse direction.
- Cueing is performed at the rate of 48 frames per rotation of the jog dial.

Opérations de lecture avec la fonction Attaque Automatique en service

On trouvera ici les opérations de base quand la fonction d'attaque automatique est activée (l'indicateur A. CUE est allumé sur l'affichage).

1. Insérez un disque.

- L'étiquette étant tournée vers le haut, insérer le disque dans la fente du logement sur le panneau avant.
- A la lecture d'un disque de 8 cm. placer celui-ci dans un adaptateur CD disponible dans le commerce avant de l'insérer dans la fente du logement.
- Insérer seulement un disque à la fois.

ATTENTION

Ne jamais essayer de repousser un disque dans le logement pendant que l'indicateur EJECT est allumé, car ceci provoquerait l'arrêt du lecteur. Dans ce cas, appuyer à nouveau sur la touche EJECT et attendre jusqu'à ce que s'éteigne l'indicateur EJECT avant d'insérer à nouveau le disque.

2. Appuyer sur la touche PLAY/PAUSE (▶/||).

- Appuyez après que l'indicateur de la touche CUE s'est allumé. La lecture commence immédiatement.
- A la fin de la lecture d'une page, l'appareil passe au début de la suivante et il s'y place en mode d'attente. L'indicateur CUE s'allume et l'indicateur de la touche PLAY/PAUSE clignote pour signaler que l'appareil se trouve en mode d'attente de lecture. Quand la touche PLAY/PAUSE (▶/||) est alors actionnée, la lecture de la page localisée commence immédiatement.

Recherche par images

■ Molette pas-à-pas.

Pendant la lecture, appuyer sur la touche PLAY/PAUSE (▶/||) pour passer au mode d'attente, puis tourner la molette pour effectuer la recherche par image.

- La recherche s'accomplit par paliers d'une image par rotation de la molette (75 images = 1 seconde).

DJ PLAYER OPERATIONS

■ Operation using the SEARCH buttons

With the unit in the standby mode, press one of the SEARCH buttons (◀◀, ▶▶).

- Each time the button is pressed, the disc will move one frame in the indicated direction.

UTILISATION DU LECTEUR DJ

- Lorsque la molette est tournée dans le sens horaire, la recherche s'accomplit vers l'avant; elle s'accomplit vers l'arrière quand la molette est tournée dans le sens anti-horaire.
- La recherche s'accomplit à un taux de 48 images par rotation de la molette.

■ Fonctionnement à l'aide des touches SEARCH

Quand l'appareil est en mode d'attente, appuyer une fois sur les touches SEARCH (◀◀, ▶▶).

- A chaque poussée sur la touche, le disque se déplace d'une image dans le sens indiqué par la flèche.

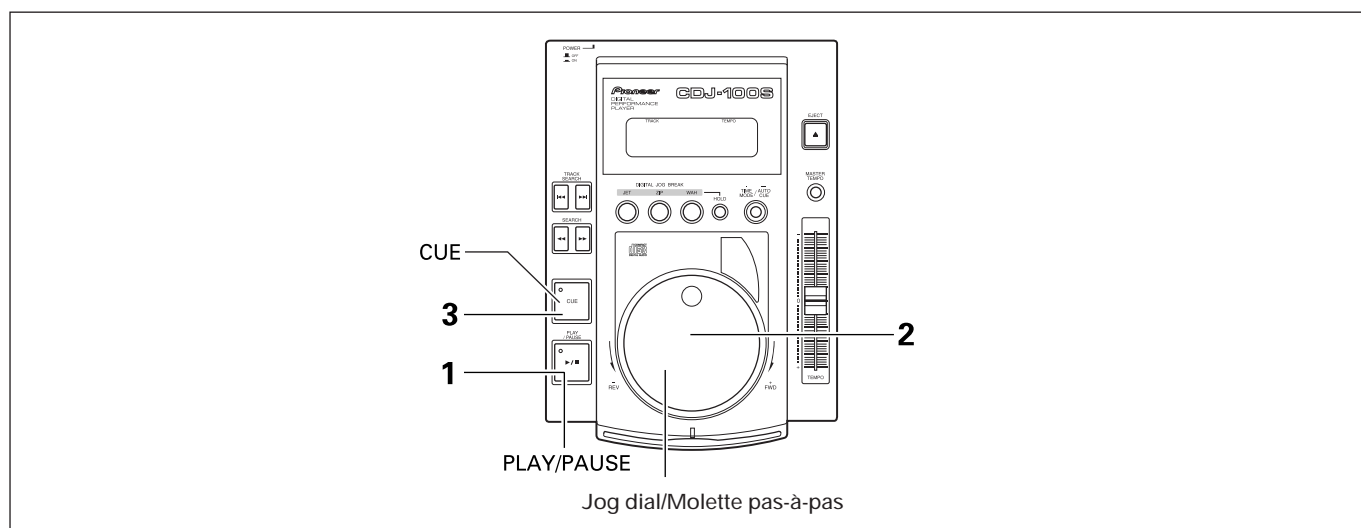

Setting a Cue Point

Once a cue point is recorded in the memory, pressing the CUE button causes the unit to enter the playback standby mode at the cue point.

- 1. During playback, when the disc comes to the point you wish to cue, press the PLAY/PAUSE button (▶/II) to enter standby mode.**
- 2. Rotate the jog dial to search for the desired location.**
 - To set the cue point while listening to the sound, use the jog dial to return the disc to a point just before the point at which you wish to begin playback from the cue. (The cue point is that point immediately after the sound heard in the audible pause mode.)
- 3. When the frame number or the audible sound reaches the desired cueing point, press the CUE button.**
 - When the sound is muted and the cue indicator (CUE) lights, the cue point has been stored in memory.
 - Each time a new cue point is stored in memory, any previously stored cue point is erased.

Réglage d'un point d'attaque

Une fois qu'un point d'attaque est mémorisé, une poussée sur la touche CUE fait passer l'appareil en mode d'attente de lecture à ce point précis.

- 1. Pendant la lecture, quand le disque arrive à un point qu'on désire localiser, appuyer sur la touche PLAY/PAUSE (▶/II) pour passer en mode d'attente.**
- 2. Tourner la molette pas-à-pas pour rechercher l'endroit souhaité.**
 - Pour définir un point d'attaque en écoutant le son, se servir de la molette pour ramener le disque à un point juste avant celui auquel on désire commencer la lecture. (Le point d'attaque est celui qui suit immédiatement le son entendu en mode de pause audible.)
- 3. Appuyer sur la touche CUE quand le numéro d'image ou le son audible arrive au point d'attaque souhaité.**
 - Lorsque le son est mis en sourdine et que l'indicateur CUE s'allume, le point d'attaque a été mémorisé.
 - Le fait de mémoriser un nouveau point d'attaque a pour conséquence d'effacer un point d'attaque préalablement mémorisé.

**SPECIAL DISC JOCKEY
TECHNIQUES**

**TECHNIQUES SPECIALES "DISC
JOCKEY"**

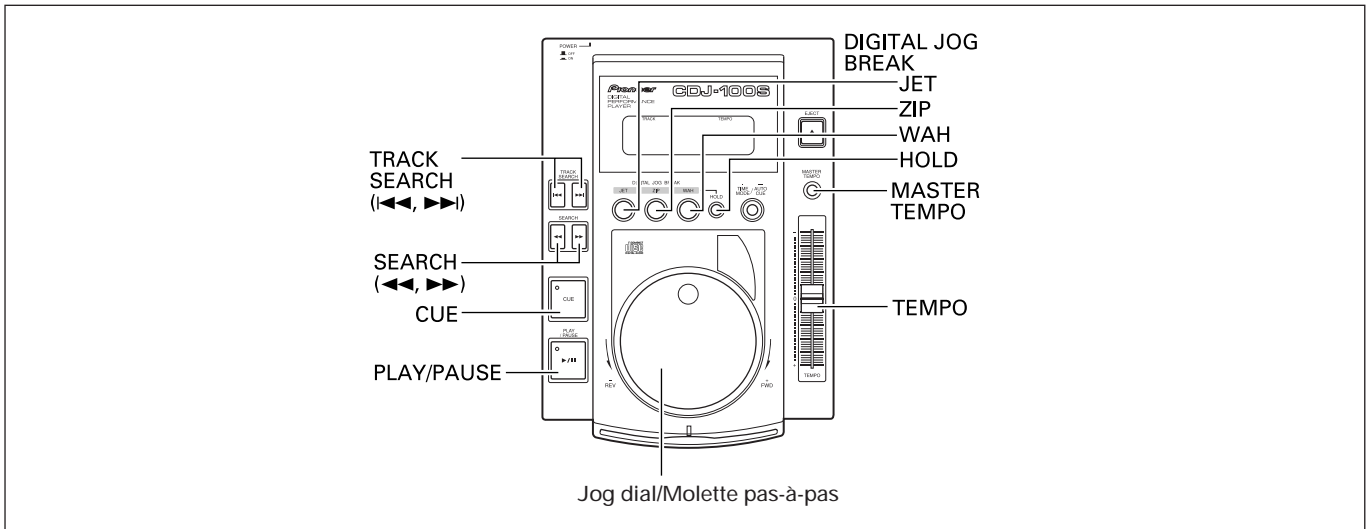

Jog Dial Functions

Playback

During playback, rotate the jog dial slowly

- The beat (tempo) changes in proportion to the amount the dial is rotated, either increasing (+FWD) or decreasing (-REV).
- When dial rotation is stopped, the beat (tempo) returns to its original speed.

Standby (Frame Search)

With the unit in standby mode, rotate the jog dial slowly.

- Frame search will be performed in 1-frame increments.
- If the dial is rotated at a steady rate in the +FWD direction, playback sound will be audible (normal speed).

During Cue Standby, Press SEARCH Button then Rotate Dial (Cue Point Search).

With the unit in the cue standby mode, if one of the SEARCH buttons (◀◀, ▶▶) is pressed, the unit will enter the audible standby mode; if the jog dial is then rotated, various cue points can be searched. Following movement, press the CUE button to set the new cue point.

Rotate the jog dial while holding the TRACK SEARCH button depressed. (Super-Fast Track Search)

While holding the TRACK SEARCH button depressed, rotate the jog dial in the direction in which you wish to perform track search; accelerated high-speed track search will begin in accordance with the direction and amount of rotation.

During playback, rotate the jog dial while holding the SEARCH button depressed. (Super-Fast Search)

Hold down the button while turning the Jog dial in the direction you wish to search to enter fast forward or fast reverse mode.

Fonctions de la molette pas-à-pas

Pendant la lecture

Rotation lente de la molette pendant la lecture

- La mesure (tempo) change selon le degré de rotation de la molette: soit elle augmente (+FWD), soit elle diminue (-REV).
- Quand on arrête de tourner la molette, le mesur (tempo) revient à sa vitesse originale.

Pendant l'attente (Recherche d'image)

Pendant que l'appareil est en mode d'attente, tourner lentement la molette pas-à-pas.

- La recherche d'image s'accomplit par palier d'une image.
- Si la molette est tournée à une cadence régulière dans le sens avant (+FWD), le son reproduit est audible (vitesse normale).

Pendant l'attente au point d'attaque, appuyer sur la touche SEARCH, puis tourner la molette (Recherche de point d'attaque)

L'appareil étant en mode d'attente au point d'attaque, si une des touches SEARCH (◀◀, ▶▶) est actionnée, l'appareil se place en mode d'attente audible; si la molette est tournée à ce stade, il est possible de rechercher divers points d'attaque. En suivant le mouvement, appuyer sur la touche CUE pour définir un nouveau point d'attaque.

Tourner la molette tout en maintenant la poussée sur la touche TRACK SEARCH. (Recherche Super-Rapide de Plage)

En maintenant la poussée sur la touche TRACK SEARCH, tourner la molette pas-à-pas dans le sens où l'on veut effectuer la recherche de plage; une recherche de plage à vitesse accélérée commence selon le sens et le degré de la rotation de la molette.

Pendant la lecture, tourner la molette tout en maintenant la poussée sur la touche SEARCH. (Recherche Super-Rapide)

Maintenir la poussée sur la touche tout en tournant la molette dans le sens où vous voulez exécuter la recherche pour entrer en mode d'avance rapide ou de recul rapide.

SPECIAL DISC JOCKEY TECHNIQUES

Master Tempo

1. During playback, press the MASTER TEMPO button.
 - The "MT" indicator will appear in the display.
2. Move the TEMPO slider to change the playing speed.
 - Even when the music's speed changes, the music pitch does not change.

Using Digital Jog Break

During playback, press one of the DIGITAL JOG BREAK buttons (JET, ZIP, WAH); in the display, the indicator corresponding to the selected effect will flash, and the effect will be applied to the sound in proportion to the amount the jog dial is rotated.

- When the jog dial is released, the sound will gradually return to the original source sound alone.
- **What is JET?**
JET means to change the delay time by rotating the jog dial, thus mixing a short delay with the playback sound.

Conventional DJ technique has been to use 2 players, starting the same track simultaneously on both players, then introducing a slight delay on one of the players, mixing the two sounds so as to produce the effect of a "jet engine." This function allows you to produce this sound effect easily using a single player.

- **What is ZIP?**
The pitch of the playback sound is changed in accordance with the rotation of the jog dial, allowing you to radically change the tonal pitch of the playback sound. When the dial is held rotated in the decreasing direction, a sound can be created virtually indistinguishable from stopping the rotation of an analog record.
- **What is WAH?**
When the jog dial is rotated, a filter changing the cutoff frequency is applied to the playback sound, in accordance with the amount the dial is rotated. This allows the DJ to extract and play back desired parts from the playback sound.

Using the HOLD function

Press the HOLD button while the DIGITAL JOG BREAK function is in effect; in the display, the indicator corresponding to the selected effect will switch from flashing to steadily lighted, and the amount of effect currently being applied to the sound will remain steady, even if the jog dial is released.

- When the HOLD function is in effect, the time display will periodically show the HOLD indicator as noted below.

JET + HOLD :J-HOLD
ZIP + HOLD :Z-HOLD
WAH + HOLD :W-HOLD

TECHNIQUES SPECIALES "DISC JOCKEY"

Tempo principal

1. Pendant la lecture, appuyer sur la touche MASTER TEMPO.
 - L'indicateur "MT" s'allume sur l'affichage.
2. Déplacer le curseur TEMPO pour changer la vitesse de lecture.
 - Même si la vitesse de la musique change, la hauteur tonale de celle-ci n'est pas modifiée.

Utilisation de la coupure à molette numérique

Pendant la lecture, appuyer sur une des touches DIGITAL JOG BREAK (JET, ZIP, WAH). Sur l'affichage, l'indicateur correspondant à l'effet sélectionné clignote et l'effet est appliqué au son dans la mesure où la molette est tournée.

- Lorsque la molette est relâchée, le son repasse progressivement au seul son de la source originale.
- **Qu'est-ce que JET?**
JET signifie un changement apporté au temps de retard par rotation de la molette pas-à-pas, permettant de mixer un léger retard aux sons reproduits.

La technique DJ traditionnelle a consisté, en faisant appel à 2 lecteurs, à commencer simultanément la même plage sur les deux appareils, puis à introduire un léger retard sur un des lecteurs. Le mixage des deux sons produit alors l'effet d'un "moteur à réaction" (JET). Cette fonction permet de produire facilement cet effet sonore sur un seul lecteur.

- **Qu'est-ce que ZIP?**
La hauteur du son reproduit est changée en fonction de la rotation de la molette, ce qui permet de modifier radicalement la hauteur tonale du son à la lecture. Si la rotation de la molette est maintenue dans le sens descendant, il est possible de créer un son qui ressemblera virtuellement à celui obtenu par l'arrêt de la rotation d'un disque analogique.
- **Qu'est-ce que WAH?**
Lorsque la molette est tournée, un filtre changeant la fréquence de coupure est appliqué au son reproduit en fonction du degré de rotation de la bague. Ceci permet au DJ d'extraire et de restituer les parties souhaitées du son reproduit.

Emploi de la fonction HOLD

Appuyer sur le bouton HOLD pendant que la fonction DIGITAL JOG BREAK agit. Sur l'affichage, l'indicateur correspondant à l'effet sélectionné passe du clignotement à l'allumage continu et le degré d'effet, appliqué actuellement au son, reste constant, même si la molette est relâchée.

- Quand la fonction HOLD est en service, l'affichage horaire fait périodiquement apparaître l'indicateur HOLD comme signalé ci-après.

JET + HOLD :J-HOLD
ZIP + HOLD :Z-HOLD
WAH + HOLD :W-HOLD

SPECIAL DISC JOCKEY TECHNIQUES

TECHNIQUES SPECIALES "DISC JOCKEY"

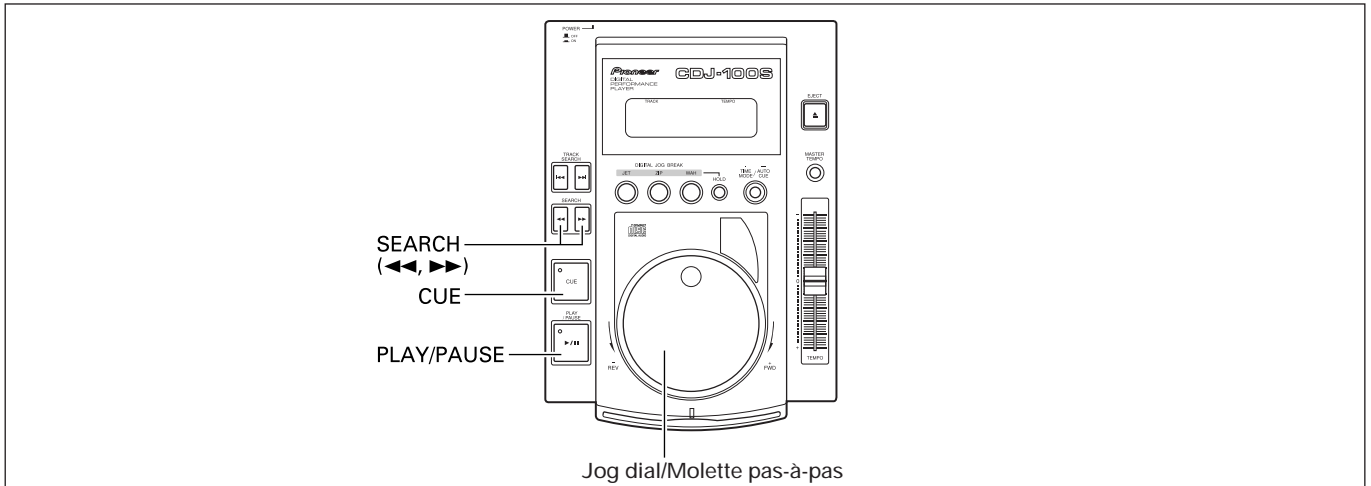

Cueing

Réglage du point d'attaque

- **Confirm a cue point (cue point sampler)**
After setting a cue point, press and hold the CUE button.
 - As long as the CUE button is held depressed, the sound of the track at the cued point can be heard.
- **Return to a cue point (back cue)**
 1. **During playback, press the CUE button.**
 - The player returns to the set cue point and enters standby mode.
 2. **Press the PLAY/PAUSE button (▶/⏸).**
 - Playback will begin instantly from the cue point.
- **Modify a cue point (cue point adjust)**
 1. **During playback, press the CUE button.**
 - The player returns to the set cue point and enters standby mode.
 2. **Press the SEARCH buttons (◀◀, ▶▶).**
 - The cue point moves in 1-frame increments (broken sound will be reversed).
 - The cue point can also be changed by rotating the jog dial after pressing the SEARCH buttons (◀◀, ▶▶) (broken sound will be reversed).
 3. **Press the CUE button.**
 - The new cue point will be set at the point the CUE button is pressed.

- **Pour vérifier le point d'attaque (Echantillonnage de point d'attaque)**
Après avoir défini le point d'attaque, appuyer sur la touche CUE et la maintenir enfoncée.
 - Aussi longtemps que la touche CUE est enfoncée, le son de la plage au point d'attaque peut être entendu.
- **Pour repasser au point d'attaque (recul au point d'attaque)**
 1. **Pendant la lecture, appuyer sur la touche CUE.**
 - L'appareil repasse au point d'attaque défini et il s'y place en mode d'attente.
 2. **Appuyer sur la touche PLAY/PAUSE (▶/⏸).**
 - La lecture commence à l'instant à partir du point d'attaque.
- **Pour modifier le point d'attaque (réglage du point d'attaque)**
 1. **Pendant la lecture, appuyer sur la touche CUE.**
 - L'appareil repasse au point d'attaque défini et il s'y place en mode d'attente.
 2. **Appuyer sur les touches SEARCH (◀◀, ▶▶).**
 - Le point d'attaque se déplace par paliers d'une image (le son brisé sera inversé).
 - Le point d'attaque peut aussi être changé en tournant la molette après avoir appuyé sur les touches SEARCH (◀◀, ▶▶) (le son brisé sera inversé).
 3. **Appuyer sur la touche CUE.**
 - Un nouveau point d'attaque sera défini à l'endroit où la touche CUE est actionnée.

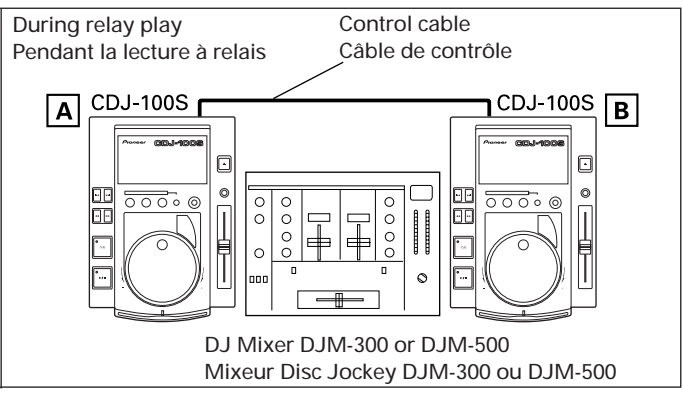
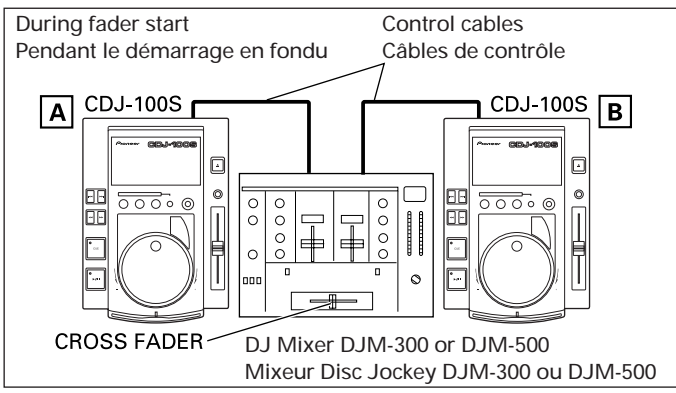

SPECIAL DISC JOCKEY TECHNIQUES

Fader Start Playback

A commercially available mini-plug cord can be used to connect this unit's CONTROL jack to one of the optional DJ mixers DJM-500 or DJM-300; when this is done, the player's CUE standby is automatically released when the DJ mixer's channel fader is raised, thus allowing instant playback start. The player's fader start operation can also be used to produce cross-fader effects. Restoring the fader position returns the player to its cue point (back cue) automatically.

The following operations are performed on the DJ Mixer. For details regarding connections and operation, consult the Operating Instructions furnished with your DJ Mixer.

- ① Set CROSS FADER switch to ON.
- ② Set FADER START switch to ON.
- ③ When "A" is in standby mode at cue point, move the CROSS FADER slider from right to left to automatically start playback on "A".
- ④ When "B" is in standby mode at cue point, move the CROSS FADER slider from left to right to automatically start playback on "B". ("A" will simultaneously be back-cued (returns to cue point)).

NOTE:

Fader start and relay play cannot be performed simultaneously, since different control cable connections are required.

Relay Play Using Two Players

Relay play can be performed by using a commercially available miniplug cord to connect the CONTROL jacks of this unit and another CDJ series CD player.

- Set both player's auto cue function to ON (the A. CUE indicators will light in the displays).
 - Set your audio mixer's fader control to its center position.
1. **Begin playback on the first player.**
 2. **When the currently playing track ends, playback will begin automatically on the standby player.**
 3. **The first player will enter cue standby mode at the beginning of the next track on its disc.**
 - By repeating this operation, the two players can be used to perform continuous relay play.
 - By loading new discs on the standby player, you can construct a continuous program of whatever tracks you wish.
 - By setting a cue point on the standby player, you can perform relay to any desired cue point on the selected track (see page 20: Setting a Cue Point).

NOTES:

- *Relay play may not operate properly if the audio out jacks on the two players are not connected to the same audio mixer.*
- *If the power to one player is turned off during its playback, the other player may begin playback.*

TECHNIQUES SPECIALES "DISC JOCKEY"

Lecture à départ en fondu

Un cordon à minifiches disponible dans le commerce permet de raccorder la prise CONTROL de cet appareil à un des mixeurs DJ en option (DJM-500 ou DJM-300). Quand cette connexion est établie, l'attente de point d'attaque (CUE) du lecteur est automatiquement libérée quand l'atténuateur de canal du mixeur DJ est relevé, ce qui permet une mise en marche instantanée de la lecture.

La mise en marche de l'atténuateur du lecteur permet aussi de produire des effets de fondu croisé. De plus, le fait de rétablir la position de l'atténuateur fait revenir automatiquement le lecteur au point d'attaque (recul au point d'attaque).

Les opérations suivantes sont possibles sur le Mixeur DJ. Pour plus de détails sur les branchements et l'utilisation, prière de se reporter au Mode d'emploi fourni avec le Mixeur DJ.

- ① Régler l'interrupteur CROSS FADER sur ON.
- ② Régler l'interrupteur FADER START sur ON.
- ③ Quand "A" est en mode d'attente au point d'attaque, déplacer le curseur CROSS FADER de la droite vers la gauche pour lancer automatiquement la lecture sur "A".
- ④ Quand "B" est en mode d'attente au point d'attaque, déplacer le curseur CROSS FADER de la gauche vers la droite pour lancer automatiquement la lecture sur "B". (Simultanément, un recul au point d'attaque s'accomplira sur "A").

REMARQUE:

Le démarrage en fondu et la lecture en relais ne sont pas possibles simultanément car des branchements de câbles de contrôle différents sont nécessaires.

Lecture à relais avec deux lecteurs

La lecture à relais est possible en faisant appel à un cordon à minifiches disponible dans le commerce pour raccorder les prises CONTROL de cet appareil à un autre lecteur CD de série CDJ.

- Mettre en service la fonction d'attaque automatique des deux lecteurs (les indicateurs A. CUE s'allument sur l'affichage respectif).
 - Ramener la commande d'atténuateur du mixeur audio à sa position centrale.
1. **Lancer la lecture sur le premier lecteur.**
 2. **Lorsque s'achève la plage actuellement en cours de lecture, la lecture commence automatiquement sur l'autre appareil en attente.**
 3. **Le premier appareil se place alors en mode d'attente d'attaque au début de la plage suivante du disque.**
 - En répétant ces démarches, les deux lecteurs permettent de réaliser une lecture à relais en continu.
 - En plaçant un nouveau disque sur le lecteur en attente, on peut réaliser un programme continu d'autant de plages qu'on le désire.
 - En définissant un point d'attaque sur le lecteur en attente, on peut réaliser un relais au point d'attaque souhaité de la plage sélectionnée (voir en page 20: Réglage d'un point d'attaque).

REMARQUES:

- *Il se peut que la lecture à relais ne fonctionne pas correctement si les prises de sortie audio des deux lecteurs ne sont pas raccordés au même mixeur audio.*
- *Si l'alimentation d'un lecteur est coupée pendant qu'il effectue la lecture d'une plage, il se peut que l'autre appareil ne commence pas sa lecture.*

MIXING DIFFERENT TRACKS

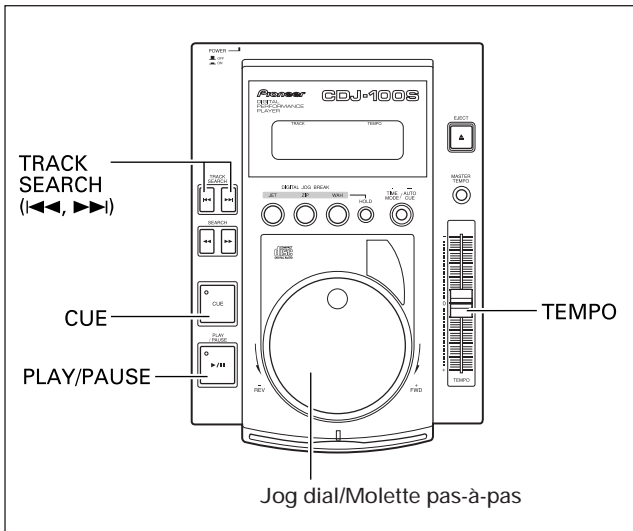

(Example: Mix track B with currently playing track A from the main speakers.)

- Connect CD-1 to the DJ mixer's CH 1, and connect CD-2 to CH 2.
 - Raise the TRIM, CHANNEL FADER, and MASTER LEVEL settings appropriately so that sound is produced from CD-1.
1. Set the DJ Mixer's CROSS FADER slider at its left side (CH 1).
 - Track A is heard from speakers.
 2. Load a CD on player CD-2.
 3. Press the TRACK SEARCH buttons (◀◀, ▶▶) on player CD-2 to find and select track B.
 4. Set the Mixer's MONITOR SELECTOR button CH 2 to ON.
 5. Rotate the DJ Mixer's MONITOR LEVEL so that track B can be heard from the headphones.
 - Only track A is heard from the main speakers.
 6. Set cueing for track B on the headphones.
 - ① With player CD-2 in the playback mode, press the PLAY/PAUSE button (▶/||) hear the point you wish to cue.
 - The player will enter the pause mode (Broken sound will be audible).
 - ② Rotate player CD-2's jog dial and search for the track's cue point (first beat).
 - ③ When you have settled on the cue point, press the CUE button on player CD-2.
 - The player's sound will be muted and cueing will be completed.
 7. Simultaneously press player CD-2's PLAY/PAUSE button (▶/||) when track A is heard from the speakers.
 - Only the track A will be heard from the main speakers.
 - Track B will be heard from the headphones.

MIXAGE DE PLAGES DIFFERENTES

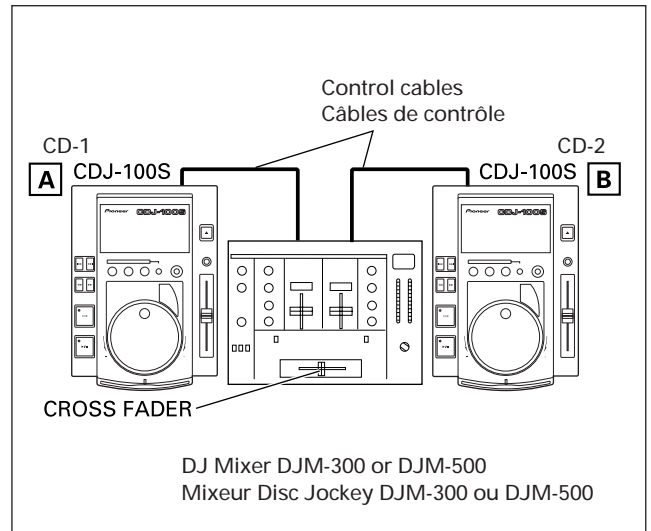

(Exemple: Mixage de la plage B avec la plage A actuellement en cours de lecture via les haut-parleurs principaux.)

- Raccorder le lecteur CD-1 sur les prises CH 1 du mixeur DJ et le lecteur CD-2 sur CH 2.
 - Elever les réglages TRIM, CHANNEL, FADER et MASTER LEVEL de façon appropriée pour que le son du lecteur CD-1 soit obtenu.
1. Régler le curseur CROSS FADER du Mixeur DJ à sa position de gauche (CH 1).
 - La plage A est audible par les haut-parleurs.
 2. Placer un CD sur le lecteur CD-2.
 3. Appuyer sur les touches TRACK SEARCH (◀◀, ▶▶) du lecteur CD-2, pour localiser la plage B.
 4. Régler le sélecteur MONITOR SELECTOR CH 2 du Mixeur DJ sur ON.
 5. Tourner la commande MONITOR LEVEL du Mixeur DJ de manière que la plage B soit audible par le casque.
 - Les haut-parleurs principaux restituent seulement les sons de la plage A.
 6. Définir le point de repère pour la plage B par le casque d'écoute.
 - ① Le lecteur CD-2 étant en mode de lecture, appuyer sur la touche PLAY/PAUSE (▶/||) pour entendre le point que l'on veut localiser.
 - Le lecteur se place en mode de pause (Un son brisé sera audible).
 - ② Tourner la molette du lecteur CD-2 et rechercher le point de repère (première mesure) de la plage.
 - ③ Quand on a défini le point de repère, appuyer sur la touche CUE du lecteur CD-2.
 - Le son du lecteur est mis en sourdine et la localisation est terminée.
 7. En synchronisation avec le son de la plage A audible par le casque d'écoute, appuyer sur la touche PLAY/PAUSE (▶/||) du lecteur CD-2.
 - Les haut-parleurs principaux restituent seulement les sons de la plage A.
 - Les sons de la plage B sont audibles par le casque.

MIXING DIFFERENT TRACKS

8. **Move the TEMPO slider to match the tempo (BPM=beats per minute) of tracks A and B.**
 - ① The DJ mixer displays the track's BPM (in numbers).
 - For details regarding the operation of the DJ Mixer, consult the Operating Instructions accompanying the DJ Mixer.
 - ② Move the TEMPO slider of player CD-2 so that the BPM of track B match those of track A.
 - When the two BPM rates match, the BPM synchronization is complete.
 9. **Press the CUE button on player CD-2.**
 - Player CD-2 will enter standby mode at the cueing point.
 10. **As soon as track A is heard from the speakers, press the PLAY/PAUSE button (▶/||) on player CD-2.**
 - Track B begins playing.
 11. **While checking the sound on the headphones, gradually move the DJ Mixer's CROSS FADER slider from left to right.**
 - The sound of track A from the speakers will steadily become mixed with the sound of track B.
 - When the DJ Mixer's CROSS FADER slider has moved all the way to the right side, the sound heard from the speaker will have changed from track A to track B, and the operation is complete.
- **Long Mix Play**
If the BPM rates match, mixing of tracks A and B will sound good even if the CROSS FADER slider is in the middle position.
- **Fader Start Play**
Using the cross fader start function of the DJ Mixer DJM-500 or DJM-300, step 10 above can be eliminated for even simpler mixing. In addition, when the CROSS FADER slider is returned to its original position, the status returns to that in step 9 (player CD-2 at its cue point), so that you can repeat the same play as many times as you like.

MIXAGE DE PLAGES DIFFERENTES

8. **Déplacer le curseur TEMPO pour faire correspondre le tempo (BPM = Mesures par minute) des plages A et B.**
 - ① Le mixeur DJ affiche les valeurs BPM des plages (par chiffres).
 - Pour des détails sur le fonctionnement du Mixeur DJ, se reporter au Mode d'emploi qui accompagne ce dernier.
 - ② Déplacer le curseur TEMPO du lecteur CD-2 de manière que la valeur de BPM de la plage B corresponde à celle de la plage A.
 - Quand les deux cadences BPM correspondent, la synchronisation de la mesure est réalisée.
 9. **Appuyer sur la touche CUE du lecteur CD-2.**
 - Le lecteur CD-2 se place en mode d'attente au point d'attaque.
 10. **Dès qu'est audible le son de la plage A provenant des haut-parleurs, appuyer sur la touche PLAY/PAUSE (▶/||) du lecteur CD-2.**
 - La lecture de la plage B commence.
 11. **En suivant le son par le casque, déplacer progressivement le curseur CROSS FADER du Mixeur DJ de la gauche vers la droite.**
 - Le son de la plage A provenant des haut-parleurs sera progressivement mixé à celui de la plage B.
 - Lorsque le curseur CROSS FADER du Mixeur DJ est déplacé complètement vers le côté droit, le son audible par les haut-parleurs passera de la plage A à la plage B et le fondu sera ainsi réalisé.
- **Lecture à mixage prolongé**
Si les cadences (BPM) correspondent, le mixage des plages A et B paraîtra bon même si le curseur CROSS FADER se trouve à la position moyenne.
- **Lecture à départ en fondu**
En faisant appel à la fonction de mise en marche à fondu croisé du Mixeur Disc Jockey DJM-500 ou DJM-300, l'étape 10 ci-dessus peut être éliminée pour simplifier le mixage. En outre, quand le curseur CROSS FADER est ramené à sa position originale, l'état repasse à celui de l'étape 9 (le lecteur CD-2 est à son point d'attaque) et il est alors possible de répéter la même lecture autant que fois qu'on le souhaite.

TROUBLESHOOTING

Incorrect operations can be mistaken as malfunctions. If you believe the unit is not operating correctly, consult the chart below. Sometimes incorrect operation may be due to a malfunction in another component. If the problem is not fixed, check the other components used with the player. If the problem still persists, contact your nearest Pioneer authorized service center or dealer for service.

Symptom	Cause	Remedy
Disc doesn't eject even when EJECT button is pressed.	<ul style="list-style-type: none"> ● Power cord is disconnected. ● EJECT button is not operating. 	<ul style="list-style-type: none"> ● Connect power cord. ● Use Forced eject pin to remove disc (See page P. 6)
Playback immediately stops when started. During playback, the player pauses or stops.	<ul style="list-style-type: none"> ● Disc is loaded upside down. ● Smudges on the disc, etc. 	<ul style="list-style-type: none"> ● Load the disc correctly with the label side UP. ● Clean the smudges from the disc and then play it again.
No sound is audible.	<ul style="list-style-type: none"> ● Output cables are connected incorrectly or are loose. ● Incorrect operation of audio mixer. ● Pin plugs and/or amplifier terminals are dirty. ● Player is in pause mode. 	<ul style="list-style-type: none"> ● Recheck connections. Refer to installation instructions. ● Check the settings of the audio mixer switches and sound volume controls. ● Clean away dirt. ● Press the PLAY/PAUSE button (▶/).
Sound is distorted, noise is output.	<ul style="list-style-type: none"> ● Incorrect connections. ● Pin plugs and/or amplifier terminals are dirty. ● Interference is being picked up from a TV set. 	<ul style="list-style-type: none"> ● Connect to audio mixer's LINE INPUT terminals. (Do not connect to MIC terminals.) ● Clean away dirt. ● Switch OFF TV set, move player away from TV set or plug the player into a separate outlet.
With certain discs, loud noise is produced or play stops.	<ul style="list-style-type: none"> ● Disc has a bad scratch or warp. ● Disc is extremely dirty. 	<ul style="list-style-type: none"> ● Replace disc. ● Clean disc.
When the auto cue function is set ON, track search is not finished.	<ul style="list-style-type: none"> ● If the sound muted portion between selections is long, searching time will be long. ● If the sound muted portion is recorded for about 20 seconds or more, playback will start without the auto cue function. 	<ul style="list-style-type: none"> ● Press TIME MODE/AUTO CUE button for more than 1 second to set the auto cue function OFF.
Back cue function cannot be carried out even though the CUE button is pressed in playback mode.	<ul style="list-style-type: none"> ● The cue point is not set yet. 	<ul style="list-style-type: none"> ● Set the cue point. (See page 20.)
The picture of the TV screen is fluctuated or FM broadcast is interfered with noise.	<ul style="list-style-type: none"> ● Interference is being picked up from the CD player. 	<ul style="list-style-type: none"> ● Turn off POWER of the player, or move the player away from the TV or tuner.
The disc is not rotating when power is ON.	<ul style="list-style-type: none"> ● The disc rotation stops automatically if no operation has been performed for 80 minutes or more in pause mode. 	<ul style="list-style-type: none"> ● Playback can be started by pressing the PLAY/PAUSE button (▶/). Press the EJECT button to eject the disc.

- Static electricity and other external effects may cause this unit to malfunction. In this case, set the power switch to OFF, then switch it on again after the disc has come to a complete stop.
- This unit cannot playback non-finalized CD-R discs (partial discs).
- This unit is designed to play both ordinary 12 cm discs and 8 cm discs mounted on adapters. Non-round (eccentrically shaped discs) cannot be played, since damage or malfunction may result.

GUIDE DE DEPANNAGE

Des erreurs de manipulation sont souvent prises pour une défaillance ou un mauvais fonctionnement. En présence d'une difficulté apparente, vérifier les points suivants. Comme la difficulté peut également provenir d'un autre élément, vérifier ceux-ci ainsi que les autres appareils électriques utilisés en même temps.

Si le problème ne peut pas être résolu, s'adresser au centre de service ou au concessionnaire PIONEER le plus proche.

Symptôme	Cause	Remède
Le disque ne ressort pas même quand la touche EJECT est actionnée.	<ul style="list-style-type: none"> Le cordon d'alimentation est débranché. La touche EJECT ne fonctionne pas. 	<ul style="list-style-type: none"> Brancher le cordon d'alimentation. Se servir de la broche d'éjection forcée pour retirer le disque (Voir P. 6).
La lecture démarre et s'arrête immédiatement. Pendant la lecture, l'appareil se met en mode de pause ou s'arrête.	<ul style="list-style-type: none"> Le disque est installé à l'envers. Le disque est sale, etc. 	<ul style="list-style-type: none"> Placer le disque avec la surface étiquetée tournée vers le haut. Nettoyer la saleté sur le disque et l'essayer de nouveau.
Absence de son.	<ul style="list-style-type: none"> Les câbles de sortie sont mal branchés ou ont du jeu. Utilisation incorrecte de la table de mixage audio. Les prises à broches et/ou les bornes de l'amplificateur sont sales. Le lecteur est en mode de pause. 	<ul style="list-style-type: none"> Vérifier à nouveau les branchements. Se reporter aux explications sur l'installation. Vérifier le réglage des commutateurs et des commandes de volume sonore de l'amplificateur. Nettoyer toute trace de saleté. Appuyer sur la touche PLAY/PAUSE (▶/).
Distorsion du son, présence de bruit.	<ul style="list-style-type: none"> Connexions incorrectes. Les prises à broches ou les bornes de l'amplificateur sont encrassées. Interférences captées d'un récepteur de télévision. 	<ul style="list-style-type: none"> Raccorder la table de mixage audio par les bornes LINE INPUT, et non pas par les bornes MIC. Nettoyer ces pièces. Mettre le téléviseur hors tension, écarter le lecteur et le téléviseur ou brancher le lecteur sur une prise de courant différente.
Avec certains disques, un bruit sourd est produit ou la lecture s'arrête.	<ul style="list-style-type: none"> Le disque est rayé ou déformé. Le disque est excessivement sale. 	<ul style="list-style-type: none"> Remplacer le disc. Nettoyer le disc.
Quand la fonction d'attaque automatique est activée, la fonction de recherche de plage n'aboutit pas.	<ul style="list-style-type: none"> Si le silence entre deux morceaux est long, le temps de recherche est long. S'il y a sur l'enregistrement un silence d'une durée dépassant 20 secondes, la lecture commence indépendamment de la fonction d'attaque automatique. 	<ul style="list-style-type: none"> Appuyer sur la touche TIME MODE/AUTO CUE pendant plus de 1 seconde pour désactiver la fonction d'attaque automatique.
La fonction de retour au point d'attaque reste sans effet quand on appuie sur la touche CUE en mode de lecture.	<ul style="list-style-type: none"> Le point d'attaque n'a pas été fixé. 	<ul style="list-style-type: none"> Fixer un point d'attaque. (Voir page 20.)
L'image de l'écran TV fluctue ou les émissions FM contiennent du bruit.	<ul style="list-style-type: none"> L'interférence est recueillie du lecteur CD. 	<ul style="list-style-type: none"> Couper l'alimentation du lecteur ou l'éloigner du téléviseur ou du syntoniseur.
Le disque ne tourne pas bien que l'appareil soit en service.	<ul style="list-style-type: none"> La rotation du disque s'arrête automatiquement si lors d'une pause aucune action n'est prise pendant plus de 80 minutes. 	<ul style="list-style-type: none"> La lecture peut être commandée par une pression sur la touche PLAY/PAUSE (▶/). Appuyer sur la touche EJECT pour faire ressortir le disque.

- L'électricité statique et d'autres effets extérieurs peuvent provoquer une anomalie de fonctionnement. Dans ce cas, couper (OFF) l'interrupteur d'alimentation, puis l'enclencher à nouveau après que le disque s'est complètement arrêté.
- Cet appareil ne peut pas effectuer la lecture de disques CD-R non normalisés (disques partiels).
- Cet appareil est conçu pour reproduire des disques de 12 cm et de 8 cm, installés sur un adaptateur. Ne pas tenter de reproduire des disques non normalisés (disques de forme excentrique) car des dégâts ou une défaillance pourraient en découler.

TROUBLESHOOTING

Error display

When the player detects an error during operation, it will immediately stop and display an error code in the display window. Check the error code with those listed in the table below to determine the cause of error. Contact your nearest Pioneer authorized service center if the cause of the error is unknown, too difficult to fix or if the same error code continues to display after the remedy has been tried. Refer to the error code when speaking to the Pioneer service representative.

Displayed error code number	Type of error	Error contents	Possible Cause → Remedy
E-72 01	TOC READ ERROR	TOC data cannot be read after 20 seconds	Disc has scratch → Replace disc Disc is dirty → Clean disc
E-72 02	FG PULSE ERROR	Disc is rotating, but rotation cannot be ascertained.	
E-83 01	PLAYER ERROR	Disc loaded cannot be played properly.	
E-83 02	PLAYER ERROR	Disc loaded cannot be played properly.	Foreign object is in the disc compartment slot. → Remove it.
E-91 01	MECHANICAL TIME OUT	Mechanical operation did not end in allotted time.	
E-91 03	MECHANICAL TIME OUT	Mechanical operation did not end in allotted time.	

GUIDE DE DEPANNAGE

Affichage d'erreur

Lorsque le lecteur décèle une erreur pendant le fonctionnement, il s'arrête aussitôt et affiche un code d'erreur sur l'affichage. Vérifier le code d'erreur parmi ceux du tableau ci-dessous afin de déterminer la cause de l'erreur. Contacter le centre d'entretien agréé par Pioneer le plus proche si la cause reste inconnue, si la correction de l'anomalie est trop complexe, ou si le même code d'erreur réapparaît après avoir pris les mesures conseillées ici. Quand on s'adresse au représentant de service Pioneer, mentionner le code d'erreur affiché.

Code d'erreur affiché	Nature de l'erreur	Signification	Cause possible → Remède
E-72 01	TOC READ ERROR	Impossible de lire les données TOC (table des matières) dans un délai de 20 secondes.	Griffes sur le disque → Remplacer le disque. Le disque est souillé → Nettoyer le disque.
E-72 02	FG PULSE ERROR	Le disque tourne mais la rotation est irrégulière.	
E-83 01	PLAYER ERROR	Le disque installé ne peut pas être reproduit correctement.	
E-83 02	PLAYER ERROR	Le disque installé ne peut pas être reproduit correctement.	Un corps étranger se trouve dans la fente de logement du disque. → Le retirer.
E-91 01	MECHANICAL TIME OUT	Le fonctionnement mécanique ne peut s'achever dans le temps imparti.	
E-91 03	MECHANICAL TIME OUT	Le fonctionnement mécanique ne peut s'achever dans le temps imparti.	

SPECIFICATIONS

1. General

System Compact disc digital audio system
 Power requirements AC 220-240 V, 50/60 Hz
 Power consumption 14 W
 Operating temperature +5°C – +35°C
 Operating humidity 5% – 85%
 (There should be no condensation of moisture.)
 Weight 2.2 kg
 Dimensions 217.7 (W) × 310.7 (D) × 94.5 (H) mm

2. Audio section

Frequency response 4 Hz – 20 kHz (EIAJ)
 Signal-to-noise ratio 96 dB or more (EIAJ)
 Output level 2.0 V
 Channels 2-channel (stereo)

3. Accessories

- Operating instructions 1
- Audio cable 1

NOTE:

Specifications and design are subject to possible modification without notice.

CARACTERISTIQUES TECHNIQUES

1. Données générales

Système Système audio numérique de compact disc
 Alimentation CA 220-240 V, 50/60 Hz
 Consommation 14 W
 Température de fonctionnement +5 °C – +35 °C
 Humidité de fonctionnement 5 % – 85 %
 (Il ne doit pas y avoir de condensation d'humidité.)
 Poids 2,2 kg
 Dimensions externes 217,7 (L) × 310,7 (P) × 94,5 (H) mm

2. Section audio

Réponse en fréquence 4 Hz - 20 kHz (EIAJ)
 Rapport signal/bruit Plus de 96 dB (EIAJ)
 Niveau de sortie 2,0 V (EIAJ)
 Canaux 2 canaux (stéréo)

3. Accessoires

- Mode d'emploi 1
- Câble audio 1

REMARQUE:

Les caractéristiques techniques et la présentation sont sujettes à des modifications sans préavis pour améliorations.

Maintenance:

We recommend regular maintenance to ensure the safe and proper function of this unit.
 Extended service life can be expected if the unit maintained properly.

Entretien:

Pour pouvoir utiliser cet appareil au mieux de ses performances et en toute sécurité, nous recommandons de l'entretenir régulièrement. La longévité de l'appareil dépend de la qualité de l'entretien.

Dieses Produkt entspricht den Niederspannungsrichtlinien (73/23/EEC), EMV-Richtlinien (89/336/EEC, 92/31/EEC) und den CE-Markierungsrichtlinien (93/68/EEC).

VORSICHT

Dieses Gerät enthält eine Laserdiode mit einer höheren Klasse als 1. Um einen stets sicheren Betrieb zu gewährleisten, weder irgendwelche Abdeckungen entfernen, noch versuchen, sich zum Geräteinneren Zugang zu verschaffen. Alle Wartungsarbeiten sollten qualifiziertem Kundendienstpersonal überlassen werden.

HINWEIS:

Der unten abgebildete Warnaufkleber befindet sich an der Unterseite dieses Gerätes.



WARNUNG: UM EINEN BRAND ODER STROMSCHLAG ZU VERMEIDEN, DIESES GERÄT NICHT REGEN ODER FEUCHTIGKEIT AUSSETZEN.

Questo prodotto è conforme alla direttiva sul basso voltaggio (73/23/CEE), alle direttive EMC (89/336/CEE, 92/31/CEE) e alla direttiva sul marchio CE (93/68/CEE).

PRECAUZIONE

Questo prodotto contiene un diodo al laser di classe superiore alla classe 1. Per motivi di sicurezza, non smontare i coperchi e non procedere ad interventi sulle parti interne. Per qualsiasi riparazione rivolgersi a personale qualificato.

La nota seguente si trova sul pannello inferiore del lettore.



AVVERTENZA: PER EVITARE IL RISCHIO DI FIAMME O SCOSSE ELETTRICHE, NON ESPORRE QUESTO APPARECCHIO ALLA PIOGGIA O ALL'UMIDITÀ.

Wir danken Ihnen für den Kauf des CD-Spielers CDJ-100S von Pioneer. Bitte lesen Sie diese Bedienungsanleitung vor der Inbetriebnahme des Gerätes sorgfältig durch, um eine Beschädigung oder Funktionsstörungen aufgrund von Bedienungsfehlern zu vermeiden. Bewahren Sie die Bedienungsanleitung danach griffbereit an einem sicheren Ort auf, damit Sie bei Bedarf jederzeit darin nachschlagen können.

Grazie per aver acquistato questo lettore per compact disc Pioneer CDJ-100S.

Prima di passare all'uso dell'apparecchio leggere attentamente questo manuale di istruzioni per evitare possibili danni risultanti da errori operativi. Conservare poi il manuale in un luogo sicuro e facilmente accessibile, per ogni eventuale futura consultazione.

INHALTSVERZEICHNIS

VORSICHTSHINWEISE ZUM BETRIEB	32
MERKMALE	36
ANSCHLÜSSE	38
BEDIENELEMENTE	41
Geräteoberseite	41
Display	43
LADEN UND ENTFERNEN VON DISCS	44
BETRIEB ALS GEWÖHNLICHER CD-SPIELER	46
Ein-/Ausschalten der automatischen Cue-Funktion	46
Grundbedienung für Wiedergabe	46
Abbrechen der Wiedergabe	46
Pausieren der Wiedergabe	47
Suchen nach einem bestimmten Titel	47
Schnellvorlauf/Schnellrücklauf	47
EINSATZ ALS DJ-PLAYER	48
Wiedergabebetrieb bei aktivierter Auto-Cue-Funktion	48
Suchen nach einem bestimmten Feld	48
Einstellung des Cue-Punktes	49
SPEZIELLE DJ-FUNKTIONEN	50
Funktionen der Jogscheibe	50
Master-Tempo-Funktion	51
Verwendung der DIGITAL JOG BREAK-Funktionen	51
Cue-Betrieb	52
Überblendregler-Startfunktion	53
Relaiswiedergabe mit zwei CD-Spielern	53
KOMBINIEREN DER TITEL VON ZWEI CD-SPIELERN	54
FEHLERSUCHE	56
TECHNISCHE DATEN	59

VORSICHTSHINWEISE ZUM BETRIEB

Aufstellungsort

Den CD-Spieler an einem gut belüfteten Ort aufstellen, wo er weder hoher Temperatur noch Feuchtigkeit ausgesetzt ist.

Den CD-Spieler nicht in direkter Sonneneinstrahlung oder in der Nähe von wärmeerzeugenden Elektrogeräten oder Heizkörpern aufstellen. Gehäuse und Bauteile im Geräteinneren können durch übermäßige Wärmeeinwirkung beschädigt werden. Die Aufstellung des CD-Spielers an einem feuchten oder staubigen Ort kann Störungen zur Folge haben und ist möglicherweise gefährlich. Eine Aufstellung in der Nähe von Kochherden und an anderen Orten vermeiden, wo das Gerät ölhaltigem Rauch, Dampf oder Hitze ausgesetzt wäre.

Vorsichtshinweise zur Aufstellung

- Die Aufstellung und Verwendung des CD-Spielers für längere Zeit in der Nähe von wärmeerzeugenden Komponenten, wie z.B. Verstärkern oder Punktlichtern, führt zu einer Reduzierung der Geräteleistung. Den Player nicht auf Wärmequellen wie z.B. den Verstärker stellen.
- Dieses Gerät so weit wie möglich von einem Tuner oder Fernsehgerät aufstellen. Wenn ein CD-Spieler in zu großer Nähe an derartigen Geräten betrieben wird, kann der Rundfunk- und Fernsehempfang durch Rauschen beeinträchtigt werden.
- Derartige Störungen machen sich besonders stark bemerkbar, wenn eine Zimmerantenne verwendet wird. In einem solchen Fall empfiehlt es sich, eine Außenantenne anzuschließen oder den Netzschalter des CD-Spielers auszuschalten.

INDICE

AVVERTENZE PER L'USO	32
CARATTERISTICHE	36
COLLEGAMENTI	38
UBICAZIONE E USO DEI COMANDI E INDICAZIONI	41
Pannello superiore	41
Quadrante	43
INSERIMENTO ED ESTRAZIONE DEL DISCO	44
OPERAZIONI PRINCIPALI COME LETTORE CD	46
Attivazione e disattivazione della funzione di ricerca automatica	46
Riproduzione	46
Arresto della riproduzione	46
Pausa della riproduzione	47
Ripasso dei brani	47
Avanzamento e retrocessione veloce	47
FUNZIONAMENTO DEL LETTORE AD USO DJ	48
Riproduzione con la funzione di ricerca automatica attivata	48
Ripasso dei brani istante per istante	48
Predisposizione di un punto di ricerca	49
TECNICHE PARTICOLARI PER DISC JOCKEY	50
Funzioni della manopola di ricerca veloce	50
Master tempo	51
Uso della funzione di interruzione della manopola digitale	51
Ricerca	52
Riproduzione con avvio da dissolvenza	53
Riproduzione continua con due apparecchi	53
MISSAGGIO DI BRANI DIVERSI	54
DIAGNOSTICA	57
DATI TECNICI	59

AVVERTENZE PER L'USO

Posizionamento

Installare l'apparecchio in un luogo ben ventilato dove non sia esposto ad alte temperature o ad umidità.

Evitare luoghi esposti alla luce diretta del sole, o luoghi vicino ad apparecchiature che emettono calore o a radiatori. Il calore eccessivo può danneggiare il mobiletto dell'apparecchio o i dispositivi interni. L'installazione in luoghi eccessivamente umidi o polverosi può risultare in danni o in cattivo funzionamento dell'apparecchio. Evitare l'installazione nelle vicinanze di fornelli da cucina, o in luoghi simili, dove l'apparecchio possa trovarsi esposto a fumi oleosi, vapore e calore.

Precauzioni per l'installazione

- Usando o conservando un lettore CD in luoghi esposti a temperature elevate, ad esempio su amplificatori di potenza o vicino a riflettori si può danneggiarlo. Evitare di installare il lettore sopra apparecchi che generino grandi quantità di calore.
- Posizionare l'apparecchio quanto più lontano possibile da sintonizzatori o apparecchi televisivi. I lettori per compact disc ubicati molto vicino a simili apparecchi possono causare disturbi e interferenze, o il deterioramento dell'immagine televisiva.
- Queste interferenze si notano in modo particolare quando si fa uso di una antenna interna. Se del caso, utilizzare una antenna esterna o evitare di usare il lettore CD.

VORSICHTSHINWEISE ZUM BETRIEB

- Wenn das Gerät in einem Bereich mit starken Geräuschquellen verwendet wird, zum Beispiel in der Nähe eines Lautsprechers, kann ein Überspringen von Klängen auftreten. In diesem Falle installieren Sie das Gerät in größerer Entfernung vom Lautsprecher, oder reduzieren Sie die Wiedergabe-Lautstärke.
- Stellen Sie dieses Gerät auf einer ebenen, soliden und horizontalen Unterlage auf.
- Vergewissern Sie sich, daß weder der CD-Spieler noch die Audio- und Stromversorgungskabel an vibrierenden Gegenständen anliegen. Auf das Gehäuse einwirkende Vibrationen können jedoch Tonaussetzer der Disc verursachen. Besondere Vorsicht ist geboten, wenn das Gerät betrieben wird, während es in einen Tragekoffer usw. eingesetzt ist.

Darauf achten, daß der CD-Spieler keine vibrierenden Gegenstände berührt!

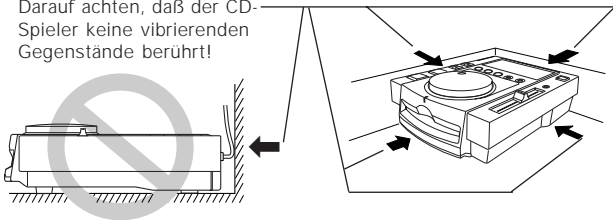

Reinigung des CD-Spielers

Zum Reinigen des Players ein weiches, trockenes Tuch verwenden. Bei hartnäckiger Verschmutzung ein weiches Tuch in eine Lösung aus einem Teil eines milden Reinigungsmittels und 5 oder 6 Teilen Wasser tauchen und dann gut auswringen. Anschließend mit einem trockenen Tuch nachwischen. Keine flüchtigen Lösungsmittel wie Benzin oder Farbverdünner verwenden, weil das Gerät dadurch Schaden nehmen kann.

Aufbewahrung von Compact Discs

- Compact Discs werden aus den gleichen Arten von Kunststoff gefertigt, aus denen herkömmliche Schallplatten bestehen. Um zu verhindern, daß sich die Discs verziehen, sollten sie stets senkrecht stehend in ihren Behältern aufbewahrt werden, wobei sehr heiße, feuchte und kalte Orte zu vermeiden sind. Discs nicht auf den Sitzen eines Autos zurücklassen, da sich diese in direkter Sonneneinstrahlung sehr stark erwärmen können.
- Stets die Vorsichtshinweise in der Begleitliteratur von Compact Discs lesen und befolgen.

CD-Linsenreiniger

Die Abtasterlinse wird bei normalem Gebrauch des CD-Spielers nicht verschmutzt. Kommt es aber trotzdem zu einer Verschmutzung, die eine Funktionsstörung des Gerätes verursacht, bitte Kontakt mit einer PIONEER-Kundendienststelle aufnehmen. Im Fachhandel sind Linsenreiniger für CD-Spieler erhältlich; bei ihrem Gebrauch ist jedoch Sorgfalt geboten, da die Linse dabei beschädigt werden kann.

Kondensation

Wenn der CD-Spieler aus einer kalten Umgebung in ein warmes Zimmer gebracht wird oder die Raumtemperatur schnell ansteigt, kann sich Kondenswasser im Inneren des Gerätes bilden, wodurch die Leistung beeinträchtigt wird. In einem solchen Fall empfiehlt es sich, vor der Inbetriebnahme des Gerätes ca. eine Stunde zu warten, bis es sich der Raumtemperatur angeglichen hat, bzw. die Raumtemperatur langsam zu erhöhen.

AVVERTENZE PER L'USO

- Se l'unità viene usata in ambienti rumorosi, ad esempio vicino a diffusori, la riproduzione può saltare. In tal caso, allontanare i diffusori o ridurre il volume di ascolto.
- Porre questa unità su di una superficie a livello e stabile.
- Controllare che il lettore, inclusi i suoi cavi di alimentazione e di collegamento, non sia esposto a vibrazioni. Il lettore possiede un ammortizzatore che assorbe le vibrazioni, ma è ugualmente prudente evitare di usare il lettore in luoghi esposti a vibrazioni, dato che possono far saltare la testina di lettura. Fare particolarmente attenzione quando si usa il lettore tenendolo installato in una borsa da trasporto.

Non installare su superfici esposte a vibrazioni!

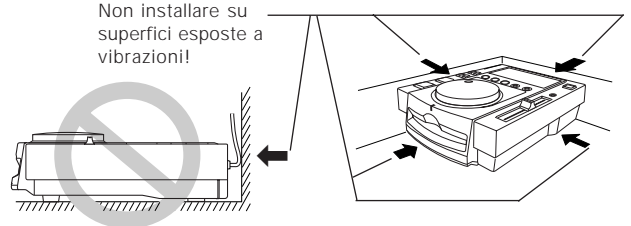

Pulizia dell'apparecchio

Pulire il lettore CD con un panno soffice e pulito. Per lo sporco più tenace, inumidire il panno con detergente debole diluiti in 5 o 6 sei parti di acqua e strizzarlo bene. Usare poi un panno asciutto per asciugare il lettore. Non usare mai sostanze chimiche volatili come benzina e diluente, dato che esse possono danneggiare le finiture dell'unità.

Conservazione dei dischi

- I compact disc sono prodotti con lo stesso genere di plastica usata per i convenzionali dischi analogici. Fare attenzione ad evitare che i dischi possano deformarsi, e conservarli sempre nelle loro custodie, in posizione verticale, evitando luoghi soggetti a temperature molto alte o molto basse, e ad umidità molto alta. Evitare inoltre di lasciare i dischi in un'automobile chiusa al sole, dove la temperatura può raggiungere livelli estremamente alti.
- Leggere attentamente, ed osservare, le precauzioni riportate sull'etichetta dei dischi.

Pulizia della lente del CD

La lente del pickup del lettore non si sporca se usata normalmente. In caso, però, di cattivo funzionamento dovuto ad accumulazioni di sporco, rivolgersi ad un centro di servizio PIONEER. Prodotti vari per la pulizia delle lenti dei lettori CD sono disponibili sul mercato, ma devono essere impiegati con estrema attenzione perché taluni possono causare danni alla lente stessa.

Condensa

Quando il lettore CD viene portato improvvisamente da un luogo freddo a uno caldo, o se la temperatura ambiente aumenta improvvisamente, all'interno dell'apparecchio può formarsi della condensa che può impedire all'apparecchio di fornire il massimo delle proprie prestazioni. In tali casi, lasciare l'apparecchio inattivo per circa un'ora per consentire l'adattamento progressivo alla temperatura ambiente, o aumentare la temperatura della stanza in modo graduale.

VORSICHTSHINWEISE ZUM BETRIEB

Reinigung und Umgang mit CDs

- Die auf einer Disc aufgezeichneten Signale werden durch das Vorhandensein von Fingerabdrücken oder Schmutzflecken auf der Abspielfläche nicht direkt beeinträchtigt. Je nach dem Ausmaß der Verschmutzung kann jedoch die Helligkeit des von der Abspielfläche reflektierten Lichts reduziert werden, wodurch eine Beeinträchtigung der Klangqualität verursacht wird. Discs stets sauber halten, indem sie ab und zu mit einem weichen Tuch abgerieben werden, das von der Mitte der Disc aus zum Rand hin geführt wird.



- Bei starker Verschmutzung einer Disc ein weiches Tuch in Wasser eintauchen, gut auswringen und Schmutz vorsichtig von der Oberfläche der Disc entfernen. Danach die Disc mit einem weichen, trockenen Tuch vorsichtig trocknen.
- Auf keinen Fall für herkömmliche Schallplatten bestimmte Antistatik-Reinigungssprays, Benzin, Farbverdünner oder andere leichtflüchtige Lösungsmittel zum Reinigen von Compact Discs verwenden, da diese Mittel die Oberfläche der Disc angreifen.

- Mit diesem CD-Spieler nur Compact Discs verwenden, die die unten abgebildete Markierung tragen (optische Digitalaudio-Disc).



- Beim Halten von CDs nicht die Seite mit der Signalaufzeichnung (die Seite, die in allen Regenbogenfarben schillert) berühren. Eine Disc immer an den Rändern oder am Mittelloch und am Rand halten.
- Weder gummierte Etiketten noch Klebestreifen auf die mit dem Etikett versehene Oberfläche (Abspielseite) einer Disc kleben. Darauf achten, die Etikettenseite nicht zu zerkratzen.
- Die Compact Disc rotiert mit hoher Geschwindigkeit im CD-Spieler. Daher nicht versuchen, eine schadhafte (gesprungene oder verzogene) Disc abzuspielen.

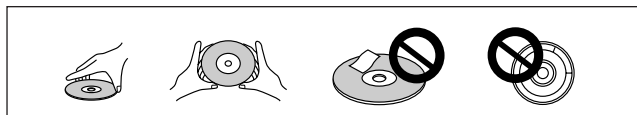

Keine nicht normgerechten CDs verwenden

Keine nicht kreisförmigen CDs (herzförmige, achteckige Discs) abspielen. Anderenfalls kann eine Funktionsstörung auftreten.



AVVERTENZE PER L'USO

Pulizia e maneggio dei CD

- La presenza di ditate o grumi di sporco sulla superficie del disco non influisce direttamente sui segnali registrati, ma, a seconda del grado di contaminazione, la luminosità della luce riflessa dalla superficie dei segnali può risultare ridotta, con una conseguente degradazione della qualità del suono. Tenere sempre i dischi puliti, strofinandoli dolcemente con un panno morbido, e dall'interno verso l'esterno.



- Se il disco risulta particolarmente sporco, bagnare il panno in acqua, strizzarlo bene, togliere lo sporco dal disco ed asciugare poi accuratamente il disco con un panno asciutto.
- Non fare uso sul disco di liquidi per pulizia a spray o di agenti anti elettricità statica. Evitare anche di pulire il disco con benzina od altri solventi volatili che potrebbero danneggiare la superficie del disco.

- Con questo apparecchio utilizzare solamente dischi che riportino il marchio indicato qui a destra (dischi digitali audio, a lettura ottica).



- Quando si afferrano dei CD, non toccare la superficie recante i segnali (la superficie iridescente del lato opposto al lato etichettato).
- Non incollare etichette o nastro adesivo sulle superfici del disco, ed evitare inoltre di scalfirle o di danneggiare l'etichetta esistente.
- All'interno dell'apparecchio il disco ruota ad alta velocità. Evitare quindi l'uso di dischi danneggiati (deformati o incrinati).

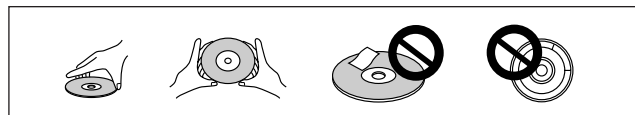

Evitare la riproduzione di compact disc di forme particolari

Non riprodurre compact disc di forme diverse da quella circolare convenzionale, quali, ad esempio, dischi a forma di cuore o simili. Questi tipi di dischi possono causare disfunzioni.

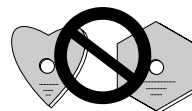

VORSICHTSHINWEISE ZUM BETRIEB

AVVERTENZE PER L'USO

Notauswurf einer Disc

Espulsione forzata del disco

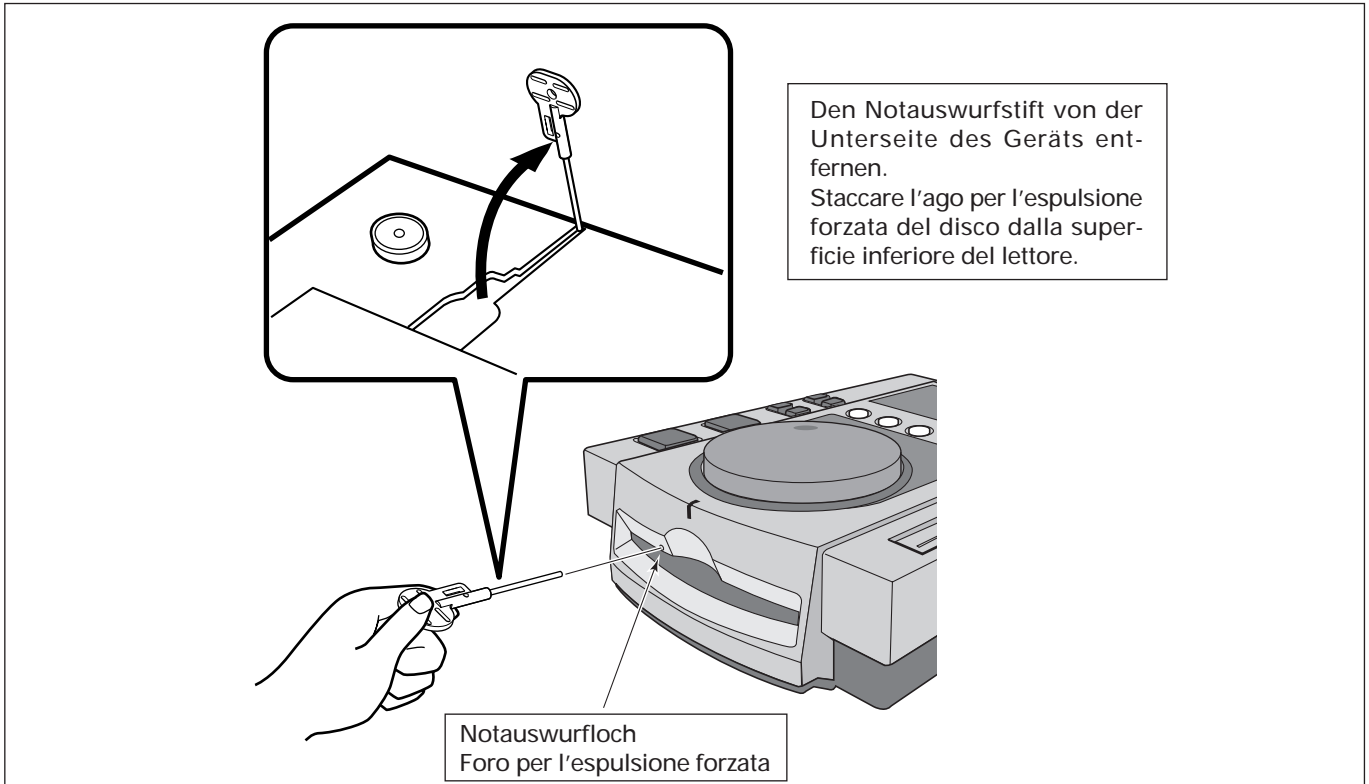

Wenn die EJECT-Taste nicht funktioniert oder sich eine Disc nicht aus dem Gerät entfernen läßt, können Sie den Notauswurfstift in das Notauswurfloch an der Vorderseite des Geräts einführen, um die Disc manuell auszuwerfen. Dabei sind jedoch die folgenden Vorsichtshinweise zu beachten.

- ① Schalten Sie zunächst die Stromversorgung aus und vergewissern Sie sich, daß die Disc nicht mehr rotiert. Nach Ausschalten der Stromversorgung dauert es etwa 30 Sekunden, bis die Disc zum Stillstand gekommen ist.

! Wenn der Notauswurf bei rotierender Disc ausgeführt wird:

- Da sich die Disc beim Auswerfen noch dreht, kann sie herausgeschleudert werden und Verletzungen verursachen.
- Da die rotierende Disc nicht mehr fest im Gerät gehalten wird, kann sie zerkratzt werden.
Versuchen Sie deshalb auf keinen Fall, eine rotierende Disc manuell auszuwerfen.

- ② Verwenden Sie ausschließlich den mitgelieferten Notauswurfstift, keine anderen Gegenstände zum manuellen Auswerfen einer Disc. Der Notauswurfstift ist an der Unterseite des Geräts untergebracht. Wenn der mitgelieferte Notauswurfstift bis zum Anschlag in das Notauswurfloch eingeschoben wird, tritt die Disc um 5-10 mm aus dem Schlitz hervor und kann dann von Hand herausgezogen werden.

Se il tasto di espulsione non funziona, o se comunque non si riesce a togliere il disco, spingendo con l'ago in dotazione dentro il foro per l'espulsione forzata, ubicato sul pannello anteriore, si può procedere all'espulsione del disco.

Nell'esecuzione dell'espulsione forzata attenersi alle seguenti precauzioni.

- ① Spegnere il lettore CD e verificare che il disco abbia smesso di ruotare. Occorrono circa 30 secondi perché il disco si fermi dopo aver spento il lettore.

! Se si effettua l'espulsione forzata mentre il disco sta ancora ruotando:

- Dal momento che il disco viene espulso ancora in rotazione, può urtare le dita dell'utente, con conseguenti possibili lesioni fisiche.
- Poiché in queste condizioni il disco ruota con la staffa di bloccaggio in posizione instabile, il disco stesso può subire rigature o altri danni.

Per le suddette ragioni, non tentare mai di espellere forzatamente il disco mentre è ancora in movimento.

- ② Per questa operazione usare sempre e solo l'ago in dotazione, e nessun altro attrezzo. L'ago accessorio per l'espulsione forzata si trova inserito nella superficie inferiore del lettore.

Inserendo l'ago nel foro per l'espulsione forzata del pannello anteriore, e spingendolo in dentro a fondo, il disco fuoriesce dall'apertura di circa 5 o 10 mm, rendendone possibile l'estrazione a mano.

MERKMALE

Bei diesem Gerät handelt es sich um einen CD-Spieler, der speziell auf den Einsatz in Diskotheken hin konzipiert ist. Dabei werden die bei Anwendungen in Diskotheken benötigten Funktionen und Bedienungsverfahren mit den einzigartigen Eigenschaften der CD als Tonträger vereint.

DIGITAL JOG BREAK-Funktionen

Spezialeffekt-Tasten für einen maßgeschneiderten Klang
Jede der drei Tasten liefert eine andere Remix-Hilfsfunktion (JET, ZIP, WAH). Durch Wahl der gewünschten Funktion und Drehen der Jogscheibe zur Anpassung an die Titelwahl lassen sich neuartige Remix-Klänge auf einfache Weise zusammenstellen.

JOGSCHIEBE

Der große Durchmesser (100 mm) der Jogscheibe ermöglicht es, diese wie den Plattenteller eines Plattenspielers zu verwenden, um die Wiedergabe im Takt der Musik zu kontrollieren.

Durch Drehen der Jogscheibe mit den Fingerspitzen läßt sich der Cue-Punkt eines Titels mit Hilfe der Feld-Suchfunktion präzise einstellen (1 Sekunde = 75 Felder).

Zusätzlich kann die Jogscheibe zur Steuerung der Funktionen "Ultraschneller Suchlauf" und "Ultraschneller Titelsuchlauf" betätigt werden, die wesentlich schneller arbeiten als die herkömmlichen Suchfunktionen.

TEMPO-REGLER

Der lange Regelweg (100 mm) dieses hochpräzisen Gleitbahnreglers gestattet eine genaue Regelung der Wiedergabegeschwindigkeit.

Die digitale Anzeige der Wiedergabegeschwindigkeit in Schritten von 0,1 % ermöglicht eine einfache, hochpräzise Regelung der Wiedergabegeschwindigkeit (innerhalb eines Regelbereichs von ± 10 %).

- **Zwei Regelbereiche der Wiedergabegeschwindigkeit**
Als Regelbereich kann zwischen zwei verschiedenen Bereichen gewählt werden, um die gewünschte Justierung zu erleichtern: ± 10 % (in Inkrementen von 0,1 %) und +10 % bis -16 % (in Inkrementen von 0,1 % zwischen 0 und +10 %, und von 0,2 % zwischen 0 und -16 %).

SOFORTIGER WIEDERGABESTART

Wenn die PLAY/PAUSE-Taste im Wiedergabebereitschafts-Modus gedrückt wird, startet die Wiedergabe unmittelbar (nach höchstens 0,01 Sekunden).

Bei einem herkömmlichen CD-Spieler beansprucht der Umschaltvorgang von Wiedergabebereitschaft auf Tonwiedergabe bis zu 0,3 Sekunden. Die Sofortstart-Funktion dieses Geräts beseitigt diese Verzögerung weitestgehend, so daß sich zwei Titel praktisch nahtlos miteinander verbinden lassen.

MASTER-TEMPO

Änderung der Wiedergabegeschwindigkeit ohne Beeinflussung der Tonhöhe

Bei analogen Systemen ist eine Änderung der Wiedergabegeschwindigkeit zwangsläufig mit einer entsprechenden Änderung der Tonhöhe verbunden. Die Master-Tempo-Funktion dieses Geräts dagegen macht sich die besonderen Eigenschaften der Digital-technologie zunutze, um eine Änderung der Wiedergabegeschwindigkeit bei konstanter Tonhöhe zu ermöglichen.

CARATTERISTICHE

Questo componente è un lettore per compact disc studiato particolarmente per l'uso da parte di disc jockeys, e combina le funzioni e le comodità operative necessarie nelle applicazioni per le discoteche, con le caratteristiche uniche dei compact disc.

INTERRUZIONE DELLA MANOPOLA DIGITALE

Funzione di interruzione della manopola digitale, incorporata, per la creazione di suoni originali

Ciascuno dei tre tasti fornisce una diversa funzione (JET, ZIP o WAH) di aiuto al rimissaggio. Selezionando la funzione desiderata e agendo sulla manopola di comando sino a far combaciare la manopola con la selezione del brano, si possono facilmente creare dei suoni di rimissaggio.

MANOPOLA PER LA RICERCA

Il grande diametro (100 mm) della manopola per la ricerca consente all'utente di compensare i battimenti della musica allo stesso modo dei giradischi analogici.

La semplice rotazione della manopola con la punta delle dita consente di individuare l'esatto punto di attacco dei brani, con spostamenti ad incrementi di un passo alla volta (1/75 di secondo). La manopola può inoltre essere utilizzata per effettuare la "Ricerca superveloce" e la "Ricerca superveloce dei brani", che operano a velocità assai superiori alle convenzionali funzioni di ricerca.

COMANDO DEL TEMPO

Un cursore scorrevole di alta precisione, a lunga corsa (100 mm), consente un perfetto controllo della velocità del brano.

Il quadrante digitale con lettura a scatti di 0,1% consente un ancor più semplice controllo del tempo, con una più alta precisione (entro una gamma variabile di ± 10 %).

- **Gamme di comando per due tempi diversi**
La massima gamma regolabile del tempo può essere fissata facendo uso di due diverse gamme variabili, e cioè ± 10 % (a scatti di 0,1%) e da +10 a -16% (a scatti di 0,1% nella gamma da 0 a +10%, e a scatti di 0,2% nella gamma da 0 a -16%), facilitando così l'ottenimento della regolazione desiderata.

AVVIO RAPIDO

Premendo il tasto dalla modalità di attesa si ottiene l'avvio immediato (con un ritardo inferiore a 0,01 secondi) della riproduzione del brano.

I normali lettori CD richiedono sino a 0,3 secondi, partendo dalla modalità di attesa, per giungere alla riproduzione del suono. La funzione di avvio rapido virtualmente elimina questo lasso di tempo, rendendo più rapida e dolce la congiunzione fra brano e brano.

TEMPO PRINCIPALE

Modifica il tempo della musica senza modificare l'altezza.

Nei sistemi analogici, la modifica della velocità di riproduzione comporta necessariamente una variazione dell'altezza del suono. Il comando del tempo principale (MASTER TEMPO) fa uso delle caratteristiche uniche dei mezzi digitali per consentire di variare la velocità del brano pur continuando a mantenere l'altezza del suono originale.

MERKMALE

CARATTERISTICHE

ANZEIGE DER WIEDERGABE-ADRESSE

Die grafische Balkenanzeige liefert Informationen über verstrichene und verbleibende Spielzeit auf einen Blick.

Die Wiedergabeposition wird grafisch mit einem Balken angezeigt, dessen Länge ähnlich wie die aktuelle Position des Tonabnehmers auf einer Schallplatte eine ungefähre Fortschrittsanzeige liefert. Ein blinkender Balken macht darauf aufmerksam, daß sich der Titel seinem Ende nähert.

DIREKTLADEAUTOMATIK

Der neue Schlitz-Lademechanismus ermöglicht ein rasches und bequemes Einsetzen, Wechseln und Entfernen von Discs.

Die Disc wird direkt in den Ladeschlitz eingeschoben, ohne daß eine Klappe oder ein Fach geöffnet werden muß. Dies beschleunigt Bedienung und Titelwahl.

CUE-FUNKTIONEN

Umfassende Ausstattung mit Cue-Funktionen

- Cue-Rücklauf

Wenn der Ton ab dem Cue-Punkt abgehört wird, kann durch einfaches Drücken der CUE-Taste sofort an den Cue-Punkt zurückgekehrt werden, um die Wiedergabe dort erneut zu beginnen.

Die Cue-Rücklauffunktion erlaubt es, auf einen Tastendruck beliebig oft an den gespeicherten Cue-Punkt zurückzukehren.

- Auto-Cue-Funktion

Diese Funktion dient dazu, Leerstellen zwischen Titeln zu überspringen und den genauen Anfangspunkt eines Titels unmittelbar anzufahren, wo das Gerät auf Wiedergabebereitschaft umschaltet.

Diese Funktion erlaubt einen sofortigen Wiedergabestart nach Drücken der PLAY-Taste.

- Cue-Punkt-Kontrollfunktion

Gestattet bis zu 1 Minute Wiedergabe ab dem gespeicherten Cue-Punkt.

Diese Funktion ist sehr praktisch, wenn der Cue-Punkt kontrolliert oder eine bestimmte Passage des Titels abgehört werden soll.

ÜBERBLENDREGLER-STARTFUNKTION

Verwendung des CROSS FADER-Reglers des DJ-Mischpults für Überblendregler-Start und Cue-Rücklauf

Wenn das Gerät an das DJ-Mischpult DJM-500 oder DJM-300 (beide Sonderzubehör) angeschlossen ist, kann der CROSS FADER-Regler des DJ-Mischpults zur Steuerung der Funktionen Überblendregler-Start und Cue-Rücklauf verwendet werden.

RELAISWIEDERGABE

Verbinden von zwei CDJ-100S für automatische Relaiswiedergabe

Sobald die Wiedergabe eines Titels am ersten Gerät beendet ist, wird der Wiedergabe-Bereitschaftsmodus am zweiten Gerät automatisch aufgehoben, und die Wiedergabe beginnt unmittelbar am zweiten Gerät.

ÖLBEDÄMPFTE LAGERUNG

Schwebende Konstruktion unterdrückt Vibrationen.

Die ölbedämpfte, schwebende Konstruktion dieses CD-Spielers verhindert Tonaussetzer, die ansonsten auftreten würden, wenn das Gerät Erschütterungen durch unsanfte Bedienung oder Vibrationen ausgesetzt wird, die vom Fußboden übertragen werden.

BARRA DI CONTROLLO DELLA RIPRODUZIONE

Un grafico analogico a barra fornisce una visione diretta del tempo trascorso e del tempo di riproduzione rimanente.

Questo grafico a barra fornisce una lettura a visione diretta del progredire della riproduzione del brano, simile al movimento della posizione dell'ago di un disco analogico. La lunghezza della barra fornisce all'utente una indicazione immediata della posizione del brano al momento, mentre la barra lampeggiante avverte che il brano sta per giungere alla fine.

FESSURA AD INSERIMENTO

Il nuovo meccanismo di inserimento del disco rende più facile la riproduzione, la sostituzione e l'estrazione del disco dal lettore.

I dischi vengono inseriti direttamente, senza la necessità di aprire portelli o piatti, il che rende assai più veloce il funzionamento e la scelta dei brani.

RIPASSO

Funzioni complete di ripasso

- Ripasso a ritroso

Premendo il tasto di ripasso (CUE) dopo l'ascolto a partire da un certo punto fissato per il ripasso si fa ritornare il pickup allo stesso punto di ripasso, da dove la riproduzione riprende.

La funzione di ripasso a ritroso consente di ritornare un qualsiasi numero di volte ad un certo punto di ascolto predesignato, alla pressione di un solo tasto.

- Funzione di ripasso automatico

Superando automaticamente le sezioni iniziali non registrate dei brani, si ripassa il brano fermandosi in attesa ad un punto immediatamente precedente l'avvio del suono.

Questa funzione consente l'avvio istantaneo della riproduzione alla pressione del tasto PLAY.

- Funzione di campionamento del punto di ripasso

Consente la riproduzione di 1 minuto di suono a partire da un certo punto di ascolto preselezionato.

Questa funzione è assai utile e comoda per la conferma di un certo punto di ascolto di ripasso, o per la creazione di un campione di brano.

AVVIO DA DISSOLVENZA

Usare il cursore CROSS FADER del mixer DJ per effettuare l'avvio rapido e il ripasso a ritroso.

Se l'apparecchio viene usato in collegamento con il mixer per DJ, DJM-500 o DJM-300 (entrambi venduti a parte), il cursore CROSS FADER del mixer può essere utilizzato per effettuare avvii rapidi e ripassi a ritroso.

RIPRODUZIONE CONTINUA

Collegamento di due CDJ-100S per riproduzione continua automatica

Al termine di un brano su uno dei due lettori, l'altro lettore passa automaticamente dalla modalità di attesa a quella di riproduzione per l'avvio istantaneo della lettura.

SOSPENSIONI AD OLIO

Un sistema di sospensione galleggiante, ad olio, protegge contro vibrazioni e urti.

Il lettore è dotato di un sistema di sospensione ad olio per impedire lo scivolamento del suono che potrebbe prodursi a seguito di urti o scosse accidentali subite dell'apparecchio nel corso dell'uso, o di vibrazioni trasmesse dal pavimento.

ANSCHLÜSSE

- Vor dem Herstellen oder Verändern von Anschlüssen muß das Gerät ausgeschaltet und der Netzstecker aus der Netzsteckdose gezogen werden.

1. AUDIOAUSGANGSANSCHLUSS

Dabei müssen die weißen Stecker an die Buchsen für den linken Kanal (L) und die roten Stecker an die Buchsen für den rechten Kanal (R) angeschlossen werden.

Ⓐ Anschluß an einen Stereoverstärker (ohne DJ-Mischpult)

Stereoverstärker
Amplificatore stereo

Den Anschluß an den CD- oder AUX-Buchsen vornehmen.
Collegare alle prese di ingresso CD o AUX.

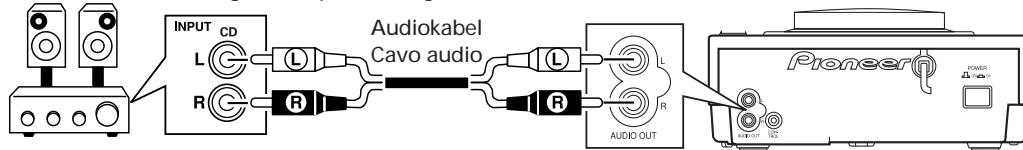

Den Anschluß nicht an den PHONO-Buchsen vornehmen.
Non collegare alla prese PHONO.

COLLEGAMENTI

- Prima di collegare i cavi o modificarne i collegamenti, spegnere l'unità e staccare il cavo di alimentazione dalla presa di corrente alternata di rete.

1. COLLEGAMENTO DELL'USCITA AUDIO

Collegare di aver collegato le prese bianche al canale sinistro (L) e quello rosse al canale destro (R).

Ⓐ Collegamento dell'amplificatore stereo (senza mixer DJ)

Ⓑ Bei Verwendung des DJ-Mischpults DJM-300

Ⓑ In caso di uso del mixer DJ DJM-300

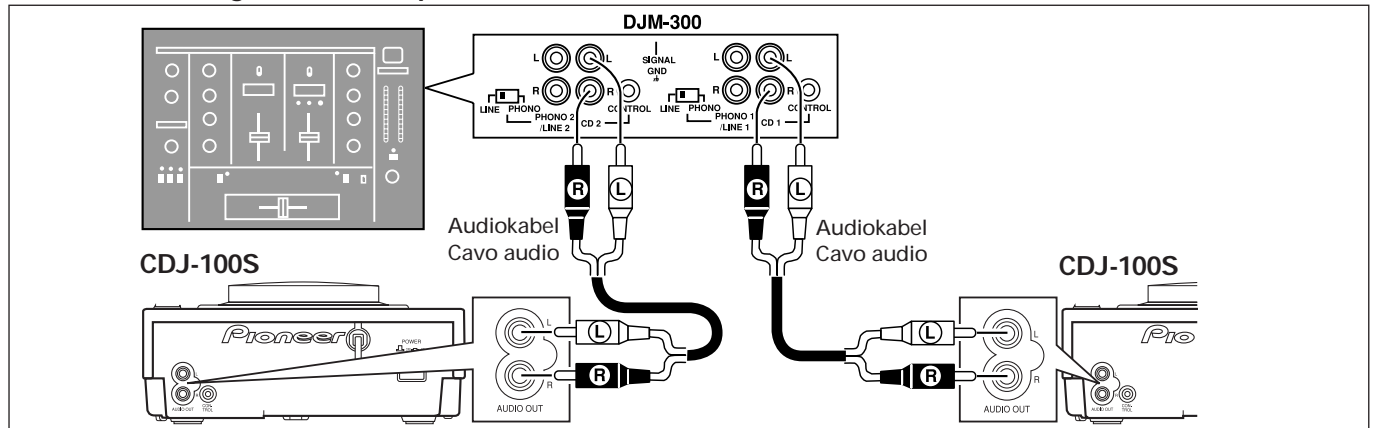

Ⓒ Bei Verwendung des DJ-Mischpults DJM-500

Ⓒ In caso di uso del mixer DJ DJM-500

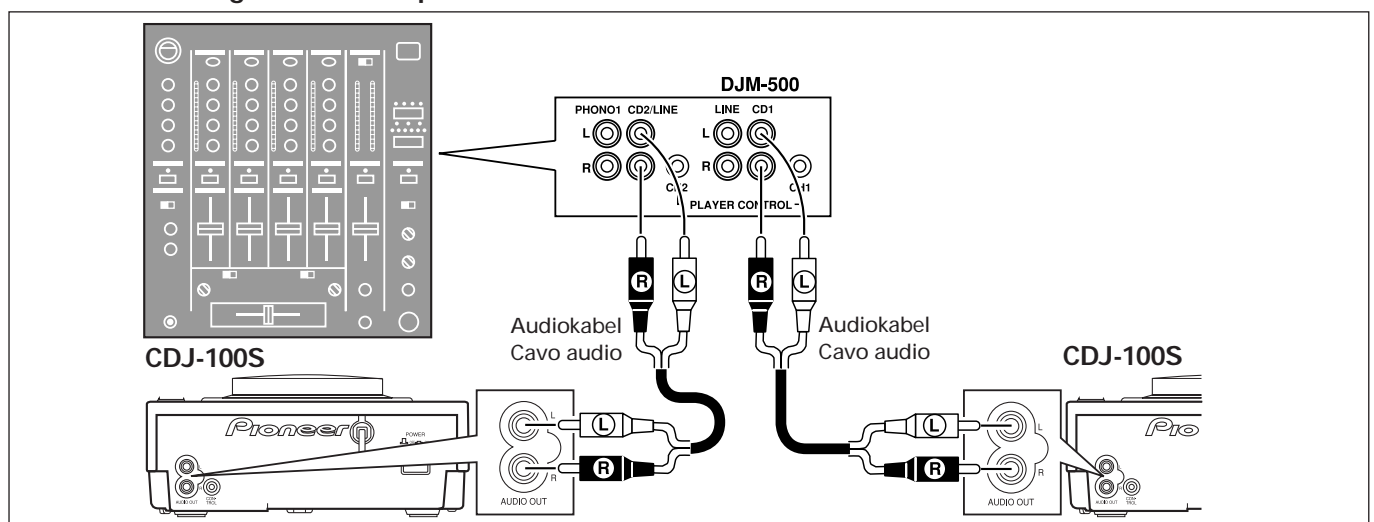

Ⓓ Bei Verwendung eines anderen DJ-Mischpults

Verbinden Sie die AUDIO OUT-Buchsen dieses Players mit den Buchsen LINE IN oder AUX IN eines DJ-Mischpults oder ähnlichen Geräts.

- Dieser Player darf nicht an die MIC-Buchsen des DJ-Mischpults angeschlossen werden, weil sonst der Klang verzerrt und nicht einwandfrei reproduziert wird.

Ⓓ In caso di uso di altri mixer DJ

Collegare le prese AUDIO OUT di questo lettore alle prese di ingresso LINE IN o AUX IN di un mixer per DJ, o altro simile componente.

- Non collegare questo lettore alle prese MIC del mixer DJ, perché in tal caso il suono risulta distorto e non può venire riprodotto correttamente.

ANSCHLÜSSE

COLLEGAMENTI

2. ANSCHLÜSSE DER STEUERBUCHSEN

Verbinden Sie die CONTROL-Buchsen der beiden Geräte über ein im Fachhandel erhältliches Ministeckerkabel (3,5 mm Durchmesser, Stereo oder Mono).

Nach Anschluß des optionalen DJ-Mischpults DJM-500 oder DJM-300 an die CONTROL-Buchse dieses Geräts können Überblendregler-Start und Cue-Rücklauf an diesem Gerät über das DJ-Mischpult gesteuert werden. Zur gemeinsamen Verwendung von zwei CD-Spielern verbinden Sie die CONTROL-Buchsen der beiden Geräte. Dieser Zusammenschluß ermöglicht eine ununterbrochene Wiedergabe durch abwechselndes Umschalten zwischen den beiden Geräten. (Einzelheiten hierzu finden Sie auf S. 53.)

HINWEIS:

Die Relaiswiedergabe- und die Überblendregler-Startfunktion können nicht gemeinsam verwendet werden, da sie jeweils einen unterschiedlichen Anschluß des Steuerungskabels erfordern.

Ⓐ Steuerung der Überblendregler-Startfunktion über das DJM-300

Überblendregler-Start und Cue-Rücklauf an diesem Gerät können über das DJ-Mischpult gesteuert werden.

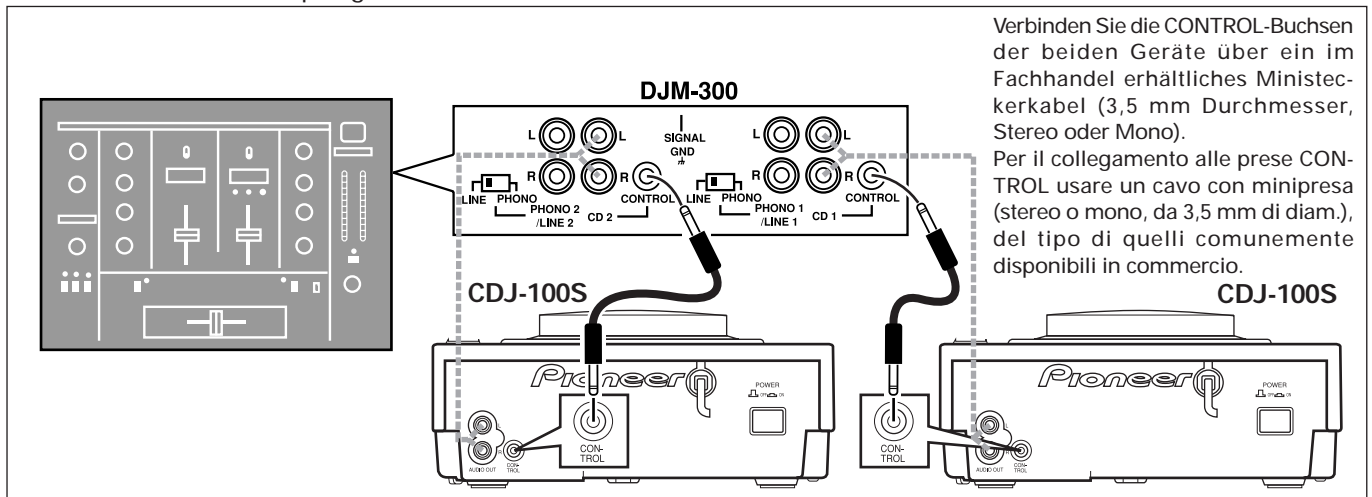

Ⓑ Steuerung der Überblendregler-Startfunktion über das DJM-500

Überblendregler-Start und Cue-Rücklauf an diesem Gerät können über das DJ-Mischpult gesteuert werden.

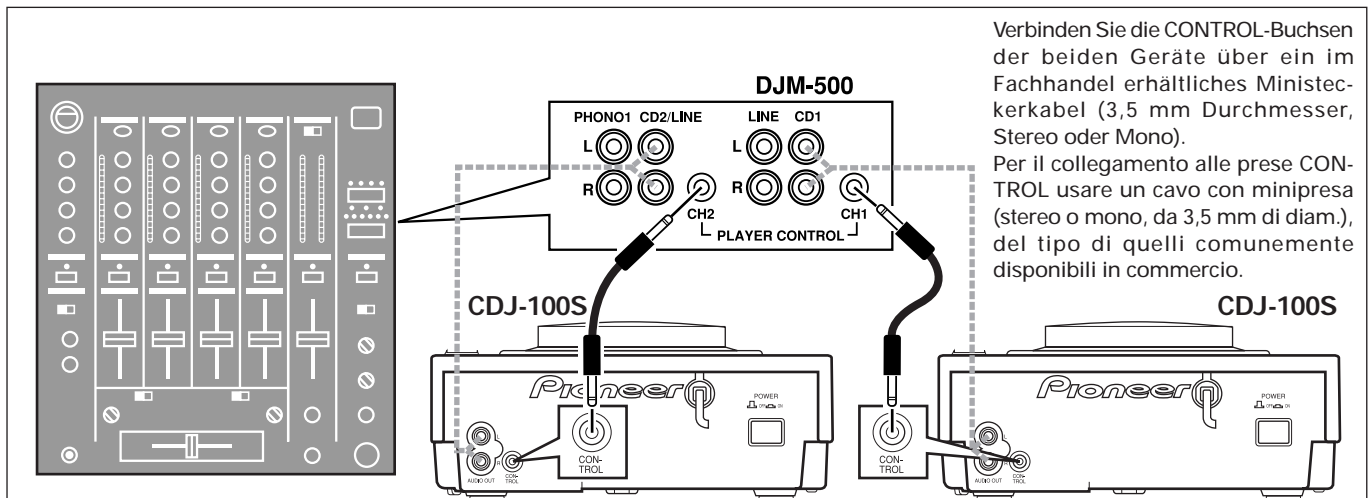

2. COLLEGAMENTO DELLE PRESE DI COMANDO (CONTROL)

Per il collegamento alle prese CONTROL usare un cavo con minipresa (stereo o mono, da 3,5 mm di diam.), del tipo di quelli comunemente disponibili in commercio. Collegando alla presa CONTROL di questo apparecchio il mixer DJ opzionale DJM-500 o DJM-300, l'avvio da dissolvenza e il ripasso a ritroso possono essere comandati dal mixer DJ. In caso di uso di due lettori in tandem, provvedere al collegamento alle prese CONTROL di entrambi i lettori. In questo modo diviene possibile l'uso automatico alternato dei due lettori. Per dettagli, vedere a pag. 53.

NOTA:

L'avvio da dissolvenza e la riproduzione continua non possono essere eseguite contemporaneamente perché sono necessari tipi diversi di collegamenti di cavi.

Ⓐ Avvio da dissolvenza per mezzo del DJM-300

L'avvio da dissolvenza e il ripasso a ritroso di questo apparecchio possono essere comandati dal mixer DJ.

Ⓑ Avvio da dissolvenza per mezzo del DJM-500

L'avvio da dissolvenza e il ripasso a ritroso di questo apparecchio possono essere comandati dal mixer DJ.

Verbinden Sie die CONTROL-Buchsen der beiden Geräte über ein im Fachhandel erhältliches Ministeckerkabel (3,5 mm Durchmesser, Stereo oder Mono).
Per il collegamento alle prese CONTROL usare un cavo con minipresa (stereo o mono, da 3,5 mm di diam.), del tipo di quelli comunemente disponibili in commercio.

Verbinden Sie die CONTROL-Buchsen der beiden Geräte über ein im Fachhandel erhältliches Ministeckerkabel (3,5 mm Durchmesser, Stereo oder Mono).
Per il collegamento alle prese CONTROL usare un cavo con minipresa (stereo o mono, da 3,5 mm di diam.), del tipo di quelli comunemente disponibili in commercio.

ANSCHLÜSSE

© Relaiswiedergabe mit zwei CD-Spielern

Diese Funktion ermöglicht eine ununterbrochene Wiedergabe durch abwechselndes Umschalten zwischen den beiden Geräten.

COLLEGAMENTI

© Riproduzione continua per mezzo di due lettori

In questo modo diviene possibile l'uso automatico alternato dei due lettori.

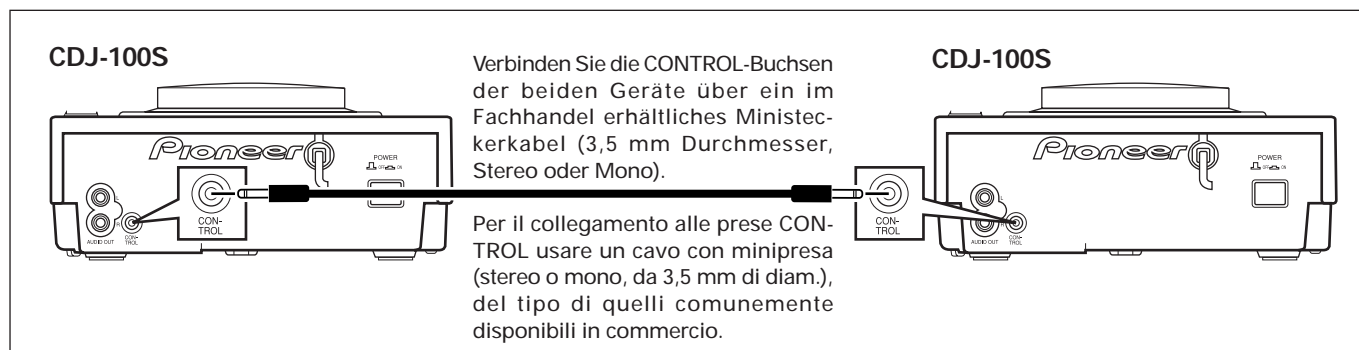

3. ANSCHLUSS DES NETZKABELS

Nachdem alle anderen Anschlüsse hergestellt worden sind, schließen Sie das Netzkabel an eine Netzsteckdose oder die Zusatzsteckdose an der Rückwand des Verstärkers an.

- Die Stecker vollständig in die Buchsen bzw. die Netzsteckdose einstecken.

HINWEIS:

Die nachfolgend aufgeführten Bedienungsschritte können eine Funktionsstörung verursachen, wenn sich während deren Ausführung die Disc im Gerät noch dreht.

- 1) Den Netzschalter aus- und sofort wieder einschalten.
- 2) Das Netzkabel abziehen und sofort wieder einstecken.

Zur Beseitigung der Störung drücken Sie die EJECT-Taste. Danach kann der Betrieb des CD-Spielers fortgesetzt werden.

VORSICHT MIT DEM NETZKABEL

Fassen Sie das Netzkabel immer am Stecker. Ziehen Sie nicht am Kabel selbst und fassen Sie das Netzkabel niemals mit nassen Händen an, da dies einen Kurzschluß oder elektrischen Schlag verursachen kann. Stellen Sie nicht das Gerät, Möbelstücke o.ä. auf das Netzkabel; sehen Sie auch zu, daß es nicht eingeklemmt wird. Machen Sie niemals einen Knoten in das Netzkabel und binden Sie es nicht mit anderen Kabeln. Das Netzkabel sollte so gelegt werden, daß niemand darauf tritt. Ein beschädigtes Netzkabel kann einen Brand oder elektrischen Schlag verursachen. Prüfen Sie das Netzkabel von Zeit zu Zeit. Sollte es beschädigt sein, wenden Sie sich an Ihre nächste autorisierte PIONEER-Kundendienststelle oder Ihren Händler, um es zu ersetzen.

3. COLLEGAMENTO DEL CAVO DI ALIMENTAZIONE

Solo dopo aver terminato tutti gli altri collegamenti, provvedere a collegare il cavo di alimentazione ad una presa di corrente alternata di rete, o alla presa ausiliaria eventualmente disponibile sull'amplificatore.

- Verificare che tutte le spine siano inserite saldamente e ben a fondo nelle rispettive prese.

NOTA:

Le seguenti azioni, eseguite con il disco rotante ad alta velocità all'interno dell'apparecchio, possono causare disfunzioni.

- 1) Spegnimento e riaccensione dell'apparecchio.
- 2) Distacco e ricollegamento del cavo di alimentazione.

Per correggere l'eventuale disfunzione premere prima il tasto EJECT per arrestare il disco, e riprendere poi le normali operazioni di riproduzione.

AVVERTIMENTO RIGUARDANTE IL FILO DI ALIMENTAZIONE

Prendete sempre il filo di alimentazione per la spina. Non tiratelo mai agendo per il filo stesso e non toccate mai il filo con le mani bagnate, perchè questo potrebbe causare cortocircuiti o scosse elettriche. Non collocate l'unità, oppure dei mobili sopra il filo di alimentazione e controllate che lo stesso non sia premuto. Non annodate mai il filo di alimentazione nè collegatelo con altri fili. I fili di alimentazione devono essere collocati in tal modo che non saranno calpestati. Un filo di alimentazione danneggiato potrebbe causare incendi o scosse elettriche. Controllate il filo di alimentazione regolarmente. Quando localizzate un eventuale danno, rivolgetevi al più vicino centro assistenza autorizzato della PIONEER oppure al vostro rivenditore per la sostituzione del filo di alimentazione.

BEDIENELEMENTE

**UBICAZIONE E USO DEI
COMANDI E INDICAZIONI**

Geräteoberseite

Pannello superiore

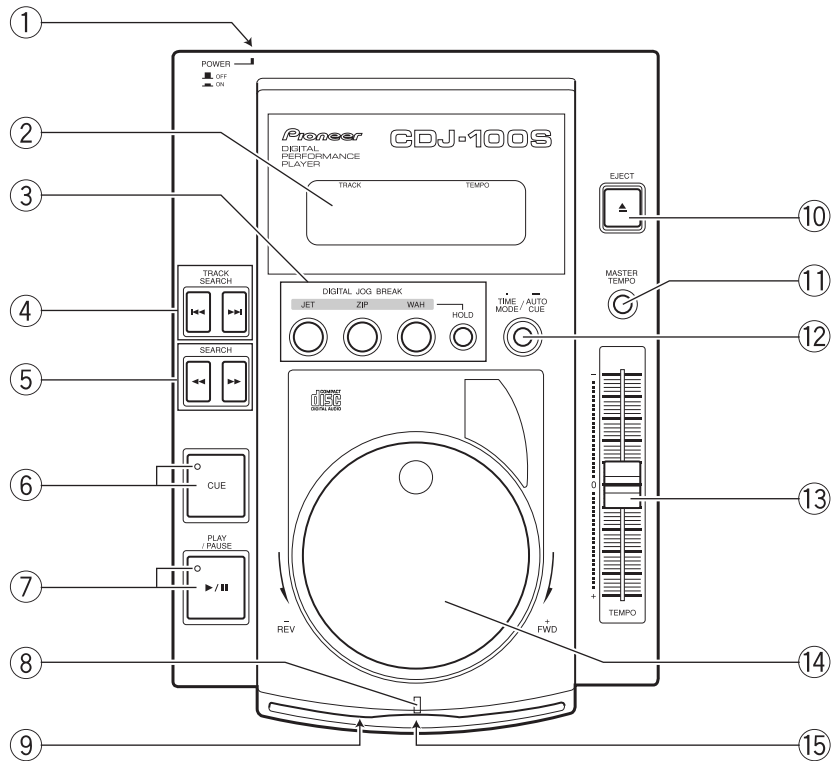

- ① **Netzschalter (POWER)**
(an Rückwand)
Dieser Schalter dient zum Ein- und Ausschalten der Stromversorgung.
- ② **Display** ⇒ S. 43
- ③ **DIGITAL JOG BREAK-Taste (JET, ZIP, WAH, HOLD)** ⇒ S. 51
- ④ **Titelsuchlauf-Tasten (TRACK SEARCH ◀◀, ▶▶)** ⇒ S. 47
- ⑤ **Suchtasten (SEARCH ◀◀, ▶▶)** ⇒ S. 47, S. 52
- ⑥ **Cue-Taste/Anzeige (CUE)**
Diese Taste weist drei Funktionen auf.
[Einstellung des Cue-Punktes] ⇒ S. 49
[Cue-Rücklauf] ⇒ S. 52
[Cue-Punkt-Abtastung] ⇒ S. 52
[Korrigieren des Cue-Punktes] ⇒ S. 52
- ⑦ **Wiedergabe/Pause-Taste/Anzeige (PLAY/PAUSE ▶/||)** ⇒ S. 47
- ⑧ **Ladeanzeige**
Diese Anzeige blinkt, wenn eine Disc in den Ladeschlitz eingesetzt oder aus diesem entfernt wird; sie leuchtet, wenn eine Disc geladen ist.
- ⑨ **Notauswurfloch** ⇒ S. 35

- ① **Interruttore di alimentazione (POWER)**
(ubicato sul pannello posteriore)
Accende e spegne l'unità.
- ② **Quadrante** ⇒ pag. 43
- ③ **Tasto della funzione di interruzione della manopola digitale (DIGITAL JOG BREAK: JET, ZIP, WAH e HOLD)** ⇒ pag. 51
- ④ **Tasti di ricerca del brano (TRACK SEARCH, ◀◀, ▶▶)** ⇒ pag. 47
- ⑤ **Tasti di ricerca (SEARCH, ◀◀, ▶▶)** ⇒ pag. 47 e 52
- ⑥ **Tasto di ripasso (CUE) e relativa indicazione**
Tasto con tre funzioni.
[Predisposizione di un punto di ricerca] ⇒ pag. 49
[Localizzazione a ritroso del punto di ripasso] ⇒ pag. 52
[Campionamento del punto di ripasso] ⇒ pag. 52
[Modifica di un punto di ripasso] ⇒ pag. 52
- ⑦ **Tasto di riproduzione e pausa (PLAY/PAUSE, ▶/||)** ⇒ pag. 47
- ⑧ **Indicazione di inserimento**
Lampeggia mentre durante l'inserimento e l'estrazione del disco attraverso la fessura di inserimento, e si illumina in modo permanente quando il disco si trova stabilmente inserito all'interno del lettore.
- ⑨ **Foro per l'espulsione forzata** ⇒ pag. 35

BEDIENELEMENTE

- ⑩ **Auswurfaste (EJECT) ⇒ S. 44**
Nach Drücken dieser Taste kommt die Disc zum Stillstand und wird aus dem Ladeschlitz ausgeworfen.
- ⑪ **MASTER TEMPO-Taste ⇒ S. 51**
- Mit dieser Taste wird die Master-Tempo-Funktion ein- und ausgeschaltet.
 - Wird die Taste mindestens 2 Sekunden lang gedrückt gehalten, so wird der Regelbereich der Wiedergabegeschwindigkeit umgeschaltet (von $\pm 10\%$ auf $+10\%$ bis -16% bzw. umgekehrt). Danach wird der neue Regelbereich etwa 2 Sekunden lang im Display angezeigt ("10,0" oder "16,0").
 - Beim Einschalten des Geräts ist stets der Regelbereich $\pm 10\%$ aktiviert.
- ⑫ **TIME MODE/AUTO CUE-Taste**
Diese Taste ist mit zwei Funktionen belegt.
- [Umschalten der Zeitanzeige]**
Bei jedem Drücken der Taste wird die Zeitanzeige zwischen der verstrichenen Wiedergabezeit des Titels und der verbleibenden Wiedergabezeit des Titels (REMAIN) umgeschaltet.
- Beim Einschalten des Geräts erscheint die REMAIN-Anzeige.
- [Auto-Cue-Funktion] ⇒ S. 46**
Nach dem ursprünglichen Einlegen einer Disc sowie beim Ausführen eines Titelsuchlaufs dient diese Funktion zur automatischen Festlegung des Cue-Punktes (der Position unmittelbar vor Beginn der Tonabgabe).
- Beim Einschalten des Geräts ist die Auto-Cue-Funktion ausgeschaltet.
- ⑬ **Wiedergabegeschwindigkeits-Schieberegler (TEMPO)**
Mit diesem Regler wird die Wiedergabegeschwindigkeit verändert. Die Einrastposition in der Mitte kennzeichnet die normale Wiedergabegeschwindigkeit. Durch Ziehen des Reglers (nach + hin) wird die Geschwindigkeit erhöht und durch Wegschieben (nach - hin) verringert.
- ⑭ **Jogscheibe (+ FWD/- REV) ⇒ S. 50**
- ⑮ **Disc-Ladeschlitz ⇒ S. 44**
Schieben Sie die Disc mit der Etikettseite nach oben weisend in diesen Schlitz ein.
- Zum Abspielen einer 8-cm-Single setzen Sie diese vorher in einen im Fachhandel erhältlichen Adapter für CD-Singles ein.

UBICAZIONE E USO DEI COMANDI E INDICAZIONI

- ⑩ **Tasto di espulsione (EJECT) ⇒ pag. 44**
Premendo questo tasto, la rotazione del disco si interrompe ed il disco viene espulso dalla fessura di inserimento del lettore.
- ⑪ **Tasto del tempo principale (MASTER TEMPO) ⇒ Pag. 51**
- Serve per attivare (ON) o disattivare (OFF) la funzione del tempo principale.
 - Se il tasto viene tenuto premuto per 2 secondi o più, la gamma di variabilità della regolazione del tempo viene commutata ($\pm 10\%$, o da $+10\%$ a -16%). Quando viene commutata la gamma di variabilità, la nuova gamma numerica selezionata (10,0 o 16,0) viene visualizzata per circa 2 secondi.
 - Quando l'apparecchio viene acceso per la prima volta la gamma di variabilità si trova inizialmente disposta sui valori $\pm 10\%$.
- ⑫ **Tasto della modalità del tempo (TIME MODE) e di ripasso automatico (AUTO CUE)**
Tasto a doppia funzione.
- [Visualizzazione del tempo]**
Ad ogni successiva pressione del tasto, l'indicazione del tempo visualizzato passa da quella del tempo trascorso dall'inizio della riproduzione di quel brano a quella del tempo di riproduzione rimanente (REMAIN).
- L'indicazione REMAIN compare quando si attiva l'apparecchio inizialmente.
- [Funzione di ripasso automatico] ⇒ pag. 46**
Inserendo inizialmente un disco nell'apparecchio, o quando si effettua la ricerca dei brani, questa funzione provvede a fissare automaticamente il punto di ripasso (il punto immediatamente precedente quello in cui l'emissione sonora ha effettivamente inizio).
- La funzione di ripasso automatico passa automaticamente a OFF (disattivata) all'accensione iniziale dell'apparecchio.
- ⑬ **Cursore di comando del tempo (TEMPO)**
Il tempo del brano riprodotto può essere modificato per mezzo di questo cursore. La posizione sullo scatto centrale è quella di riproduzione normale. Facendo scorrere il cursore verso il basso (verso se stessi, lato +) il tempo del brano accelera. Facendolo scorrere verso l'alto (lontano da se stessi, lato -), la velocità del tempo diminuisce.
- ⑭ **Manopola (+ FWD/- REV) ⇒ pag. 50**
- ⑮ **Fessura di inserimento del disco ⇒ pag. 44**
Inserire i dischi con il lato etichettato rivolto verso l'alto.
- Per la lettura di dischi da 8 cm, inserire il disco in un adattatore per dischi singoli (comunemente disponibile in commercio) prima di inserirlo nel lettore.

BEDIENELEMENTE

UBICAZIONE E USO DEI COMANDI E INDICAZIONI

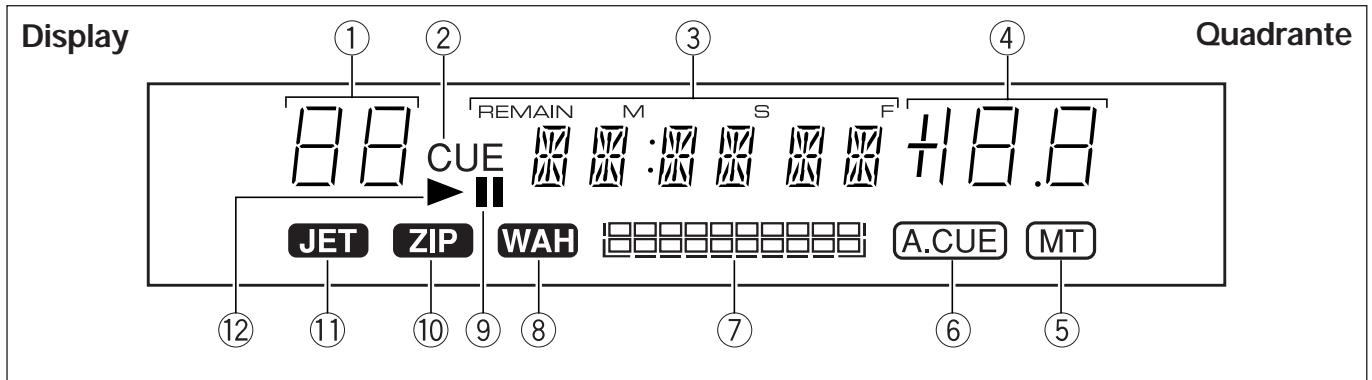

- ① **Anzeige der Titelnummer**
Die Nummer des laufenden Titels wird angezeigt.
 - ② **CUE-Anzeige**
Diese Anzeige blinkt, wenn die Eingabe eines Cue-Punktes möglich ist. Nach beendeter Eingabe wechselt die Anzeige auf stetiges Leuchten.
 - ③ **Anzeige der verstrichenen/verbleibenden Spielzeit (REMAIN)**
Hier wird entweder die verstrichene Spielzeit (bei ausgeschalteter REMAIN-Anzeige) oder die verbleibende Spielzeit (bei leuchtender REMAIN-Anzeige) des laufenden Titels in Minuten (M) und Sekunden (S) oder in Quadranten (F) angezeigt.
 - ④ **Anzeige der Wiedergabegeschwindigkeit**
Änderungen der Wiedergabegeschwindigkeit mit dem TEMPO-Regler werden innerhalb des Regelbereichs $\pm 10\%$ in Schritten von 0,1 % vorgenommen. Bei Wahl des Regelbereichs +10 % bis -16 % erfolgt die Anzeige in Inkrementen von 0,1 % zwischen 0 und +10 %, und von 0,2 % zwischen 0 und -16 %.
 - ⑤ **Master-Tempo-Anzeige (MT)**
Diese Anzeige leuchtet, wenn die Master-Tempo-Funktion aktiv ist.
 - ⑥ **Auto-Cue-Anzeige (A. CUE)**
Diese Anzeige leuchtet, wenn die Auto-Cue-Funktion aktiv ist.
 - ⑦ **Anzeige der Wiedergabe-Adresse**
Die verstrichene Spielzeit oder verbleibende Spielzeit des laufenden Titels wird durch die Balkenanzeige angedeutet.
 - Keine CD im CD-Fach leuchtet nicht
 - Anzeige der verstrichenen Spielzeit leuchtet beginnend von links
 - Anzeige der verbleibenden Spielzeit erlischt beginnend von links
 - Weniger als 30 Sekunden verbleibende Spielzeit blinkt
 - ⑧ **WAH-Anzeige**
Diese Anzeige leuchtet oder blinkt, wenn die WAH-Funktion aktiviert ist \Rightarrow S. 51.
 - ⑨ **Pausenanzeige (II)**
Diese Anzeige blinkt in der Pause-Betriebsart.
 - ⑩ **ZIP-Anzeige**
Diese Anzeige leuchtet oder blinkt, wenn die ZIP-Funktion aktiviert ist \Rightarrow S. 51.
 - ⑪ **JET-Anzeige**
Diese Anzeige leuchtet oder blinkt, wenn die JET-Funktion aktiviert ist \Rightarrow S. 51.
 - ⑫ **Wiedergabeanzeige (▶)**
Diese Anzeige leuchtet während der Wiedergabe.
- ① **Indicazione del numero del brano**
Visualizza il numero del brano in corso di riproduzione.
 - ② **Indicazione del ripasso (CUE)**
Lampeggia quando è possibile inserire un punto di riferimento, e si illumina in modo permanente al termine dell'inserimento.
 - ③ **Visualizzazione della durata (REMAIN)**
La durata della riproduzione dall'inizio del brano in corso di ascolto (ad indicazione REMAIN spenta), o il tempo rimanente per giungere alla fine del brano stesso (ad indicazione REMAIN accesa), viene visualizzata in minuti (M) e secondi (S), o in inquadrature (F).
 - ④ **Visualizzazione del tempo di riproduzione**
I cambiamenti di tempo apportati per mezzo della manopola di regolazione vengono effettuati a scatti di 0,1% nella gamma $\pm 10\%$. I valori da 0 a +10% della gamma da +10% a -16% vengono indicati a scatti di 0,1% e i valori da 0 a -16% vengono indicati in scatti da 0,2%.
 - ⑤ **Indicazione del tempo principale(MT)**
Si illumina nel corso dell'uso della funzione del tempo principale.
 - ⑥ **Indicazione di ripasso automatico (A. CUE)**
Si illumina nel corso dell'uso della funzione di ripasso automatico.
 - ⑦ **Visualizzazione della situazione della riproduzione**
Il tempo trascorso dall'inizio del brano o il tempo rimanente del brano in corso di riproduzione viene indicato, in modo approssimativo, da questo grafico a barra.
 - A vano porta disco vuoto si spegne
 - A tempo di riproduzione trascorso visualizzato si illumina da sinistra
 - A tempo di riproduzione rimanente visualizzato si spegne da sinistra
 - Tempo di riproduzione rimanente inferiore a 30 secondi lampeggia
 - ⑧ **Indicazione WAH**
Si illumina o lampeggia quando viene attivata la funzione WAH \Rightarrow pag. 51.
 - ⑨ **Indicazione della pausa (II)**
Lampeggia con l'apparecchio in modalità di pausa.
 - ⑩ **Indicazione ZIP**
Si illumina o lampeggia quando viene attivata la funzione ZIP \Rightarrow pag. 51.
 - ⑪ **Indicazione JET**
Si illumina o lampeggia quando viene attivata la funzione JET \Rightarrow pag. 51.
 - ⑫ **Indicazione di riproduzione (▶)**
Si illumina nel corso della riproduzione.

LADEN UND ENTFERNEN VON DISCS

INSERIMENTO ED ESTRAZIONE DEL DISCO

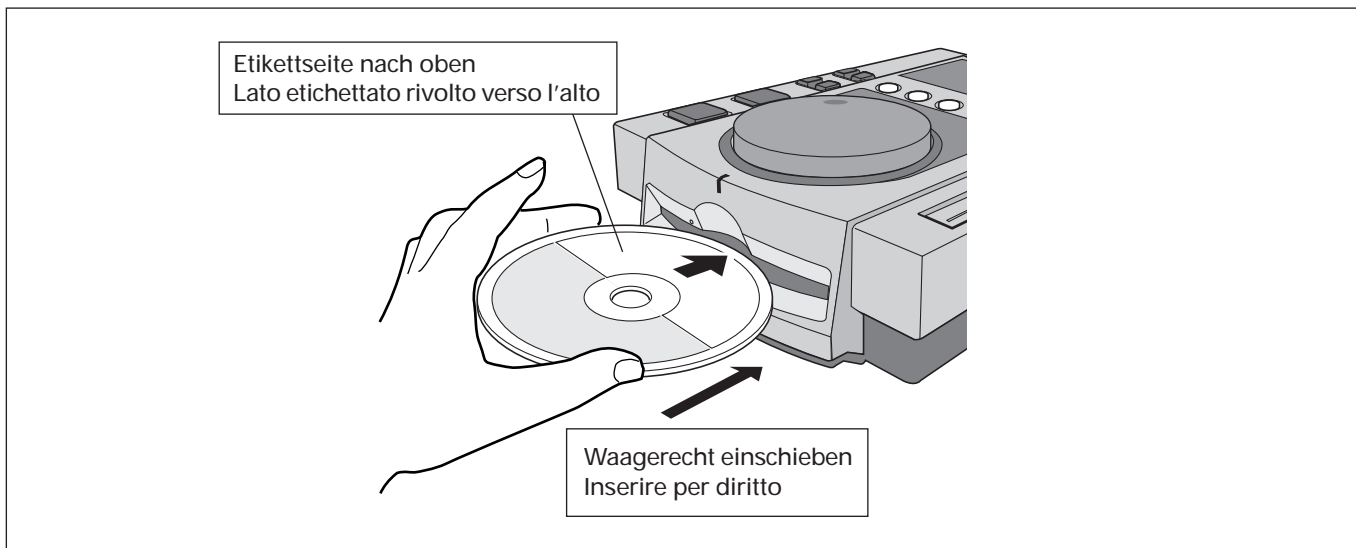

1. Schalten Sie den POWER-Schalter an der Rückwand ein.

Versuchen Sie nicht, bei ausgeschaltetem Gerät eine Disc gewaltsam in den Ladeschlitz zu schieben, da dies eine Beschädigung von Disc und Gerät zur Folge haben kann.

2. Setzen Sie eine Disc ein.

- Schieben Sie die Disc mit der Etikettseite nach oben weisend in den Ladeschlitz an der Vorderseite des Geräts ein.
- Zum Abspielen einer 8-cm-Single setzen Sie diese vorher in einen im Fachhandel erhältlichen Adapter für CD-Singles ein.
- Es kann nur jeweils eine einzige Disc geladen werden. Versuchen Sie auf keinen Fall, mehrere Discs gleichzeitig zu laden oder eine zweite Disc in den Schlitz zu schieben, wenn bereits eine Disc geladen ist.
- Halten Sie die Disc beim Einschieben waagrecht und vermeiden Sie übermäßige Kraftanwendung. Während eine Disc automatisch in das Innere des Geräts gezogen oder aus diesem ausgeworfen wird, darf dieser mechanische Vorgang weder unterbrochen noch blockiert werden. Anderenfalls besteht die Gefahr einer Beschädigung von Disc und Gerät.

3. Drücken Sie die EJECT-Taste, um die Disc auszuwerfen.

- Nach Drücken dieser Taste kommt die Disc zum Stillstand und wird aus dem Ladeschlitz ausgeworfen.
- Wenn die Disc trotz Drücken der EJECT-Taste nicht ausgeworfen wird, können Sie den Notauswurfstift in das Notauswurfloch an der Vorderseite des Geräts einführen, um die Disc manuell auszuwerfen.

VORSICHT

Schieben Sie die Disc nicht in den Ladeschlitz zurück, während die EJECT-Anzeige im Display erscheint. Anderenfalls schaltet das Gerät u.U. auf Stopp. Drücken Sie die EJECT-Taste in einem solchen Fall erneut und warten Sie, bis die EJECT-Anzeige erlischt, bevor Sie die Disc erneut einschieben.

1. Portare l'interruttore di accensione POWER, ubicato sul pannello posteriore, su ON.

Non forzare l'inserimento del disco quando l'interruttore di accensione si trova su OFF, per evitare possibili danni al disco ed all'apparecchio.

2. Inserire il disco.

- Tenendo il disco con il lato etichettato rivolto verso l'alto inserirlo nella apposita fessura del lettore.
- Per l'inserimento di dischi da 8 cm, inserire il disco in un adattatore per dischi singoli (comunemente disponibile in commercio) prima di inserirlo nel lettore.
- Si può inserire solo un disco alla volta. Non tentare mai di inserire più di un disco contemporaneamente, o di inserire un secondo disco quando ve ne è già uno all'interno del lettore.
- Nel corso dell'inserimento non far ruotare il disco e non tentare di forzarlo nella fessura. Inoltre non tentare di interrompere o di fermare il movimento del disco quando l'apparecchio inizia a tirarlo al proprio interno o ad espellerlo, perché tali azioni possono causare danni al disco stesso o al lettore.

3. Per togliere i dischi premere il tasto EJECT.

- Premendo il tasto EJECT, la rotazione del disco viene interrotta ed il disco viene espulso dal lettore.
- Se non si riesce ad estrarre il disco con la pressione del tasto EJECT, inserire nel foro per l'espulsione forzata, che si trova sul pannello anteriore del lettore, l'apposito spillo accessorio.

AVVERTENZA

Non tentare di respingere il disco dentro il lettore dopo la comparsa dell'indicazione EJECT. Questa azione può causare l'arresto del lettore. Qualora ciò si dovesse verificare, premere di nuovo il tasto EJECT ed attendere che l'indicazione EJECT si spenga prima di reinserire il disco.

LADEN UND ENTFERNEN VON DISCS**VORSICHTSHINWEISE ZUM ABSPIELEN VON CD-SINGLES (8-cm-Discs)**

- ① Zum Abspielen einer 8-cm-Single setzen Sie diese stets in einen im Fachhandel erhältlichen Adapter für CD-Singles ein. Bevor Sie den Adapter in den Ladeschlitz schieben, vergewissern Sie sich, daß die Disc mit den Haltern des Adapters einwandfrei gesichert ist. Falls Sie versehentlich eine CD-Single ohne Adapter in den Schlitz geschoben haben, drücken Sie unverzüglich die EJECT-Taste, um die Disc wieder auszuwerfen. Falls die Disc beim ersten Drücken der EJECT-Taste nicht aus dem Schlitz tritt, drücken Sie die Taste erneut.
- ② Verwenden Sie ausschließlich einen 8-cm-Adapter, der die Kennzeichnung  trägt (normgerechter Adapter).

Benutzen Sie keine verbogenen oder gekrümmten Adapter noch solche, in denen die Disc nicht fest von den Haltern ergriffen wird.

INSERIMENTO ED ESTRAZIONE DEL DISCO**PRECAUZIONI PER LA RIPRODUZIONE DI CD SINGLE (dischi da 8 cm)**

- ① In sede di riproduzione di CD single (dischi da 8 cm), utilizzare sempre l'adattatore per dischi da 8 cm. Prima di inserire il disco nel lettore, verificare che sia fissato saldamente dai dispositivi di bloccaggio dell'adattatore. Nel caso in cui il disco sia stato inavvertitamente inserito senza adattatore, toglierlo immediatamente premendo il pulsante di espulsione. Se il disco non fuoriesce con una sola pressione premere nuovamente il tasto.
- ② Utilizzare adattatori per CD da 8 cm con il marchio  (prodotto standard raccomandato).

Non utilizzare adattatori che provocano la rotazione a vuoto del CD, piegati oppure curvati.

BETRIEB ALS GEWÖHNLICHER CD-SPIELER

OPERAZIONI PRINCIPALI COME LETTORE CD

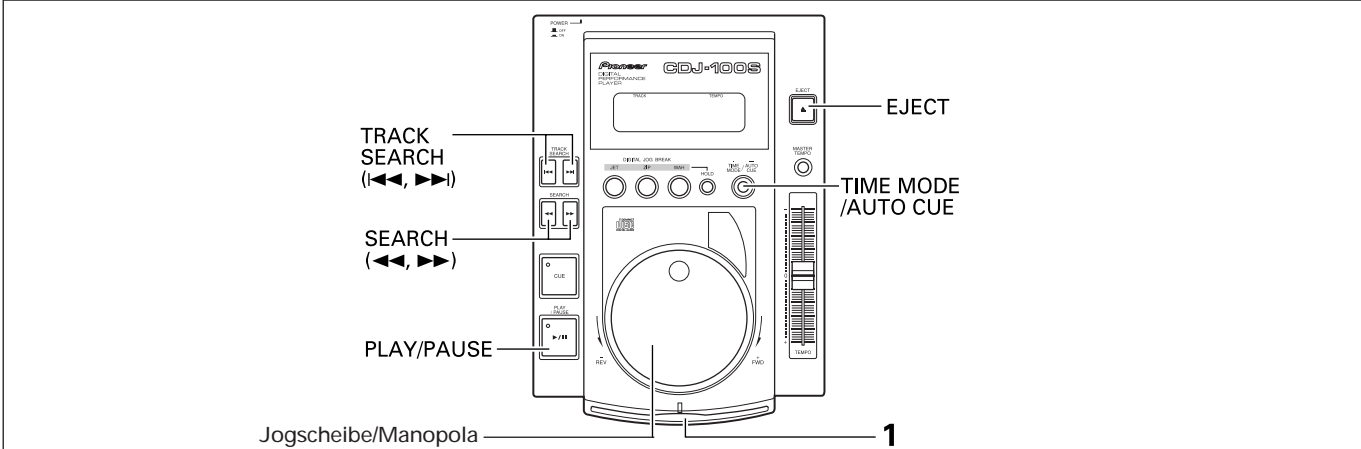

Ein-/Ausschalten der automatischen Cue-Funktion

Um zwischen dem Ein- und Aus-Zustand der Auto-Cue-Funktion umzuschalten, halten Sie die TIME MODE/AUTO CUE-Taste mindestens eine Sekunde lang gedrückt. Die Auto-Cue-Funktion ist aktiviert, wenn die A. CUE-Anzeige im Display leuchtet.

Attivazione e disattivazione della funzione di ricerca automatica

Tenendo premuto il tasto TIME MODE/AUTO CUE per almeno 1 secondo, la modalità di ricerca automatica viene alternativamente attivata o disattivata. Se l'indicazione A. CUE del quadrante si illumina, la funzione di ricerca automatica è attivata.

Grundbedienung für Wiedergabe

Dieser Abschnitt beschreibt die grundlegenden Bedienungsschritte für Wiedergabe, wenn die Auto-Cue-Funktion ausgeschaltet ist (die A. CUE-Anzeige leuchtet nicht im Display).

- 1. Setzen Sie die Disc ein.**
 - Schieben Sie die Disc mit der Etikettseite nach oben weisend in den Ladeschlitz an der Vorderseite des Geräts ein.
 - Zum Abspielen einer 8-cm-Single setzen Sie diese vorher in einen im Fachhandel erhältlichen Adapter für CD-Singles ein.
 - Setzen Sie nur jeweils eine einzige Disc ein.

Riproduzione

Le principali operazioni di riproduzione con la funzione di ricerca automatica disattivata sono le seguenti (l'indicazione A. CUE del quadrante è senta).

- 1. Inserire il disco.**
 - Tenendo il disco con il lato etichettato rivolto verso l'alto inserirlo nella apposita fessura del lettore.
 - Per l'inserimento di dischi da 8 cm, inserire il disco in un adattatore per dischi singoli (comunemente disponibile in commercio) prima di inserirlo nel lettore.
 - Inserire un solo disco alla volta.

VORSICHT
Schieben Sie die Disc nicht in den Ladeschlitz zurück, während die EJECT-Anzeige im Display erscheint. Anderenfalls schaltet das Gerät u.U. auf Stopp. Drücken Sie die EJECT-Taste in einem solchen Fall erneut und warten Sie, bis die EJECT-Anzeige erlischt, bevor Sie die Disc erneut einschieben.

AVVERTENZA
Non tentare di respingere il disco dentro il lettore dopo la comparsa dell'indicazione EJECT. Questa azione può causare l'arresto del lettore. Qualora ciò si dovesse verificare, premere di nuovo il tasto EJECT ed attendere che l'indicazione EJECT si spenga prima di reinserire il disco.

- 2. Die Wiedergabe beginnt automatisch mit Titel Nr. 1.**
 - Wenn die Auto-Cue-Funktion ausgeschaltet ist, stoppt die Wiedergabe nicht nach beendetem Abspielen des ersten Titels, sondern wird in der Reihenfolge der Titel auf der Disc fortgesetzt.
 - Nach beendetem Abspielen des letzten Titels stoppt die Wiedergabe automatisch.

- 2. La riproduzione inizia automaticamente dal primo brano.**
 - Se la funzione di ripasso automatico è disattivata, la riproduzione non si arresta alla fine del primo brano, ma continua, nell'ordine, verso i brani successivi.
 - La riproduzione si arresta automaticamente al termine della riproduzione dell'ultimo brano.

Abbrechen der Wiedergabe

- Drücken Sie die EJECT-Taste.**
- Die Wiedergabe stoppt, und die Disc wird ausgeworfen.
 - Dieses Gerät ist nicht mit einer separaten Stopp-taste ausgestattet.

Arresto della riproduzione

- Premere il tasto EJECT.**
- La riproduzione si arresta ed il disco viene espulso.
 - L'apparecchio non dispone di uno specifico tasto di arresto.

BETRIEB ALS GEWÖHNLICHER CD-SPIELER

Pausieren der Wiedergabe

Drücken Sie die **PLAY/PAUSE-Taste (▶/||)** während der Wiedergabe.

- Die Anzeige der PLAY/PAUSE-Taste und die CUE-Anzeige blinken, und die Wiedergabe wird unterbrochen.
- Nach erneutem Drücken der PLAY/PAUSE-Taste wird die Wiedergabe fortgesetzt, und die Anzeige der Taste wechselt auf stetiges Leuchten.
- Im Wiedergabebereitschafts-Modus wird der Ton mit Unterbrechungen ausgegeben. Falls keine Tonausgabe gewünscht wird, verringern Sie den Ausgangspegel am Audiomischpult.
- Wenn das Gerät länger als 80 Minuten in der Pause-Betriebsart verbleibt, wird die Rotation der CD automatisch abgeschaltet. In diesem Betriebszustand kann die Wiedergabe durch Drücken der PLAY/PAUSE-Taste wiederaufgenommen werden.

Suchen nach einem bestimmten Titel

- **Verwendung der TRACK SEARCH-Tasten (◀◀, ▶▶)**
Drücken Sie eine der TRACK SEARCH-Tasten (◀◀, ▶▶).
 - Bei jedem Drücken einer dieser Tasten wird der Anfang des nächsten Titels in der den Pfeilen der Taste entsprechenden Richtung angesprungen (um während der Wiedergabe eines Titels den Cue-Punkt am Anfang des vorigen Titels aufzusuchen, drücken Sie ◀◀ zweimal).
 - Wird eine dieser Tasten gedrückt gehalten, so werden Titel fortlaufend in der jeweiligen Richtung übersprungen. Die Geschwindigkeit des Überspringens erhöht sich, nachdem die betreffende Taste mindestens zwei Sekunden lang gedrückt gehalten worden ist.
 - Wird ◀◀ am Anfang des ersten Titels (Titel Nr. 1) gedrückt, so wird der Anfang des letzten Titels der Disc angesprungen.
 - Wird ▶▶ am Anfang des letzten Titels der Disc gedrückt, so wird der Anfang des ersten Titels (Titel Nr. 1) angesprungen.
- **Ultraschneller Titelsuchlauf**
Drehen Sie die Jogscheibe, während Sie eine der TRACK SEARCH-Tasten (◀◀, ▶▶) gedrückt halten.
 - Während Sie eine dieser Tasten gedrückt halten, drehen Sie die Jogscheibe in der Richtung, in der Titel übersprungen werden sollen. Danach schaltet das Gerät in den Hochgeschwindigkeits-Titelsprungmodus, in der die Drehgeschwindigkeit der Jogscheibe unberücksichtigt bleibt.
 - Die Richtung des Überspringens entspricht der Drehrichtung der Jogscheibe (die Pfeilmarkierung der jeweiligen TRACK SEARCH-Taste spielt keine Rolle).
 - Nach Loslassen der TRACK SEARCH-Taste wird der Hochgeschwindigkeits-Titelsprungmodus aufgehoben.

Schnellvorlauf/Schnellrücklauf

- **Verwendung der SEARCH-Tasten (◀◀, ▶▶)**
Die SEARCH-Tasten (◀◀, ▶▶) werden während der Wiedergabe betätigt.
Halten Sie ▶▶ gedrückt, um einen Schnellvorlauf auszuführen, bzw. ◀◀ für Schnellrücklauf.
- **Ultraschneller Suchlauf**
Drehen Sie die Jogscheibe, während Sie eine der SEARCH-Tasten (◀◀, ▶▶) gedrückt halten.
 - Während Sie eine dieser Tasten gedrückt halten, drehen Sie die Jogscheibe in der Richtung, in der der Suchlauf ausgeführt werden soll.
 - Die Richtung des Suchlaufs entspricht der Drehrichtung der Jogscheibe (die Pfeilmarkierung der jeweiligen SEARCH-Taste spielt keine Rolle).
 - Wenn die Drehscheibe nicht mehr gedreht wird, schaltet das Gerät in die Wiedergabe-Betriebsart zurück.
 - Nach Loslassen der SEARCH-Taste wird diese Betriebsart aufgehoben.

OPERAZIONI PRINCIPALI COME LETTORE CD

Pausa della riproduzione

Nel corso della riproduzione, premere il tasto **PLAY/PAUSE (▶/||)**.

- La spia del tasto PLAY/PAUSE e l'indicazione CUE si mettono a lampeggiare, e la riproduzione si arresta momentaneamente.
- Premendo di nuovo il tasto PLAY/PAUSE, la riproduzione riprende e la spia del tasto si illumina in modo permanente.
- In modalità di attesa si possono percepire dei suoni interrotti. Se si vuole interrompere qualsiasi emissione sonora, abbassare il comando del volume del mixer audio.
- Se si lascia l'apparecchio in modalità di pausa per oltre 80 minuti senza effettuare alcuna operazione, la rotazione del disco si arresta automaticamente. In questo caso, per riprendere la riproduzione agire sul tasto PLAY/PAUSE.

Ripasso dei brani

- **Tramite i tasti TRACK SEARCH (◀◀ o ▶▶)**
Agire su uno dei due tasti TRACK SEARCH (◀◀ o ▶▶).
 - Ad ogni pressione del tasto, il brano viene fatto avanzare rapidamente e riprodotto nella direzione corrispondente alla direzione della freccia riportata sul tasto stesso (durante la riproduzione di un brano, per tornare all'inizio del brano precedente premere il tasto ◀◀ due volte).
 - Tenendo premuto il tasto il ripasso avviene in modo continuo. Tenendo premuto il tasto per almeno 2 secondi, la velocità del ripasso aumenta progressivamente.
 - Raggiunto l'inizio del primo brano (brano 1), premendo il tasto ◀◀ l'operazione di ripasso salta all'ultimo brano del disco.
 - Raggiunta la fine dell'ultimo brano, premendo il tasto ▶▶ l'operazione di ripasso salta al primo brano (brano 1) del disco.
- **Ricerca superveloce dei brani**
Ruotare la manopola mentre si tiene premuto uno dei tasti di ricerca TRACK SEARCH (◀◀, ▶▶).
 - Tenendo premuto uno dei tasti di ricerca, ruotare la manopola nella direzione corrispondente alla direzione nella quale si vuole effettuare la ricerca a salto. L'apparecchio passa alla modalità di rotazione veloce, ad una velocità proporzionale all'entità di cui viene ruotata la manopola.
 - La direzione della ricerca a salto corrisponde alla direzione nella quale viene ruotata la manopola (la direzione del tasto di ricerca premuto viene ignorata).
 - La modalità di ricerca ad alta velocità viene disattivata quando si lascia andare il tasto TRACK SEARCH che si stava tenendo premuto.

Avanzamento e retrocessione veloce

- **Funzionamento tramite i tasti SEARCH (◀◀ o ▶▶)**
Agire sui tasti SEARCH (◀◀ o ▶▶) nel corso della riproduzione.
Tenere premuto il tasto ▶▶ per far avanzare rapidamente il disco, ed il tasto ◀◀ per farlo retrocedere rapidamente.
- **Ricerca superveloce**
Ruotare la manopola mentre si tiene premuto uno dei tasti di ricerca SEARCH (◀◀, ▶▶).
 - Tenendo premuto uno dei tasti di ricerca, ruotare la manopola nella direzione corrispondente alla direzione nella quale si vuole effettuare l'avanzamento veloce o la retrocessione veloce.
 - La direzione della ricerca viene determinata dalla direzione nella quale viene ruotata la manopola. La direzione del tasto SEARCH premuto viene ignorata.
 - Arrestando la rotazione della manopola, l'apparecchio riprende la normale riproduzione.
 - Per disattivare la modalità di ricerca lasciar andare il tasto SEARCH che si stava tenendo premuto.

EINSATZ ALS DJ-PLAYER

FUNZIONAMENTO DEL LETTORE AD USO DJ

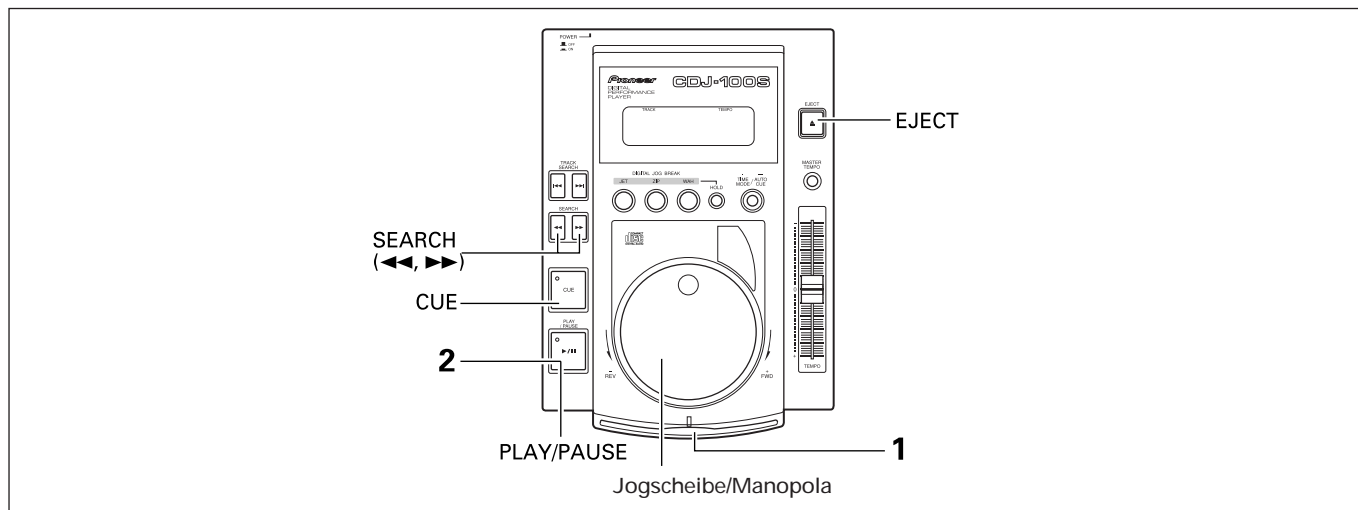

Wiedergabebetrieb bei aktivierter Auto-Cue-Funktion

Dieser Betrieb entspricht der Grundbedienung für Wiedergabe bei eingeschalteter Auto-Cue-Funktion (die A. CUE-Anzeige leuchtet im Display).

1. Setzen Sie die Disc ein.

- Schieben Sie die Disc mit der Etikettseite nach oben weisend in den Ladeschlitz an der Vorderseite des Geräts ein.
- Zum Abspielen einer 8-cm-Single setzen Sie diese vorher in einen im Fachhandel erhältlichen Adapter für CD-Singles ein.
- Setzen Sie nur jeweils eine einzige Disc ein.

VORSICHT

Schieben Sie die Disc nicht in den Ladeschlitz zurück, während die EJECT-Anzeige im Display erscheint. Andernfalls schaltet das Gerät u.U. auf Stopp. Drücken Sie die EJECT-Taste in einem solchen Fall erneut und warten Sie, bis die EJECT-Anzeige erlischt, bevor Sie die Disc erneut einschieben.

2. Drücken Sie die PLAY/PAUSE-Taste (▶/||).

- Drücken Sie diese Taste erst, nachdem die Anzeige der CUE-Taste aufgeleuchtet ist. Die Wiedergabe beginnt unmittelbar.
- Nach beendetem Abspielen eines Titels wird die Position unmittelbar vor dem Anfangspunkt des nächsten Titels angesprungen, wo das Gerät in den Wiedergabebereitschafts-Modus schaltet. Die CUE-Anzeige leuchtet auf, und die Anzeige der PLAY/PAUSE-Taste beginnt zu blinken, um darauf hinzuweisen, daß sich das Gerät im Wiedergabebereitschaftsmodus befindet. Nach Drücken der PLAY/PAUSE-Taste (▶/||) in diesem Zustand startet die Wiedergabe des betreffenden Titels sofort.

Suchen nach einem bestimmten Feld

■ Jogscheibe

Drücken Sie während der Wiedergabe zunächst die PLAY/PAUSE-Taste (▶/||), um in den Wiedergabebereitschafts-Modus umzuschalten, und drehen Sie dann die Jogscheibe, um die Abtastposition in Schritten von einem Feld zu verschieben.

Riproduzione con la funzione di ripasso automatico attivata

Le principali operazioni di riproduzione con la funzione di ripasso automatico attivata sono le seguenti (l'indicazione A. CUE del quadrante si illumina).

1. Inserire il disco.

- Tenendo il disco con il lato etichettato rivolto verso l'alto inserirlo nella apposita fessura del lettore.
- Per l'inserimento di dischi da 8 cm, inserire il disco in un adattatore per dischi singoli (comunemente disponibile in commercio) prima di inserirlo nel lettore.
- Inserire un solo disco alla volta.

AVVERTENZA

Non tentare di respingere il disco dentro il lettore dopo la comparsa dell'indicazione EJECT. Questa azione può causare l'arresto del lettore. Qualora ciò si dovesse verificare, premere di nuovo il tasto EJECT ed attendere che l'indicazione EJECT si spenga prima di reinserire il disco.

2. Premere il tasto PLAY/PAUSE (▶/||).

- Agire su questo tasto dopo che l'indicazione CUE si è illuminata. La riproduzione ha inizio immediatamente.
- Al termine della riproduzione di un brano, il lettore avanza a riprodurre l'inizio del brano successivo ed entra poi in modalità di attesa. L'indicazione di ripasso CUE si illumina e la spia del tasto PLAY/PAUSE si mette a lampeggiare, ad indicare che l'apparecchio si trova in modalità di attesa della riproduzione. Premendo poi di nuovo il tasto PLAY/PAUSE (▶/||) si avvia immediatamente la riproduzione del brano che era stato ricercato.

Ripasso dei brani istante per istante

■ Tramite la manopola di ricerca

Nel corso della riproduzione agire sul tasto PLAY/PAUSE (▶/||) per passare alla modalità di attesa della riproduzione, ed agire poi sulla manopola di ricerca per ripassare i brani ad un istante per volta.

EINSATZ ALS DJ-PLAYER

- Durch Drehen der Jogscheibe wird die Abtastposition in Einzelfeld-Schritten verschoben (1 Sekunde = 75 Felder).
 - Bei Drehen der Jogscheibe im Uhrzeigersinn wird die Abtastposition in Vorwärtsrichtung verschoben, durch Drehen im Gegenuhrzeigersinn in Rückwärtsrichtung.
 - Eine Umdrehung der Jogscheibe entspricht einer Verschiebung der Abtastposition um 48 Felder.
- **Verwendung der SEARCH-Tasten**
Drücken Sie eine der SEARCH-Tasten (◀◀, ▶▶), während sich das Gerät im Wiedergabebereitschafts-Modus befindet.
- Bei jedem Drücken einer dieser Tasten verschiebt sich die Wiedergabeposition um ein Feld in der den Pfeilen der Taste entsprechenden Richtung.

FUNZIONAMENTO DEL LETTORE AD USO DJ

- Il ripasso viene effettuato passo per passo, ruotando opportunamente la manopola (75 scatti = 1 secondo).
 - Ruotando la manopola in senso orario, l'apparecchio effettua il ripasso in avanti, mentre ruotandola in senso antiorario, il ripasso viene effettuato a ritroso.
 - Il ripasso viene effettuato alla velocità di 48 scatti per ogni giro della manopola.
- **Funzionamento tramite i tasti SEARCH.**
Con l'apparecchio in modalità di attesa agire su uno dei tasti SEARCH (◀◀ o ▶▶).
- Ad ogni pressione dei tasti, il disco si sposta di un passo nella direzione indicata dalla freccia del tasto.

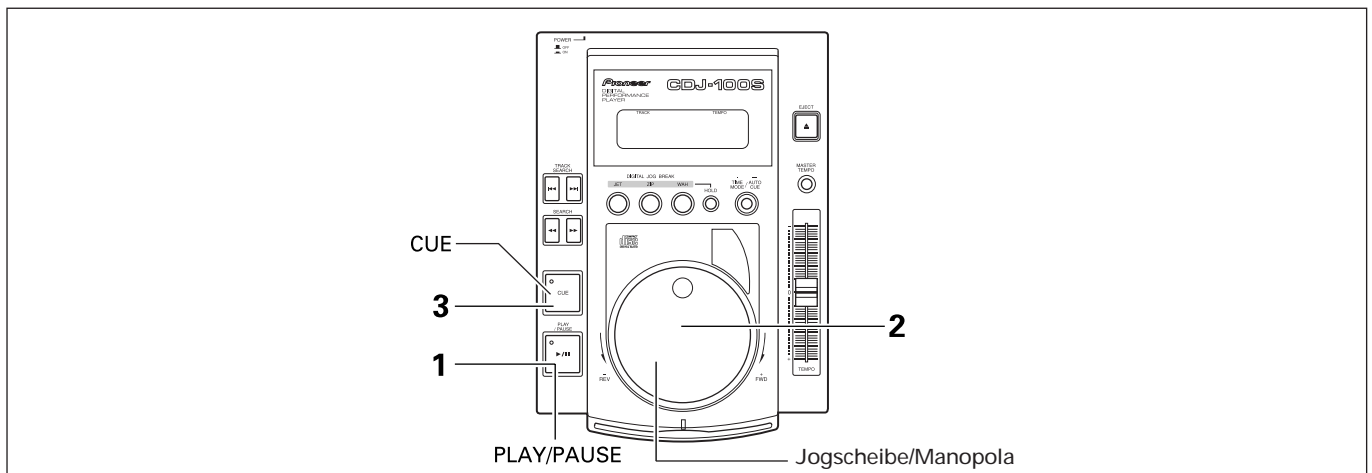

Einstellung des Cue-Punktes

Wenn der Cue-Punkt im Speicher registriert ist, wird der Cue-Punkt nach Drücken der CUE-Taste direkt angesprungen, und das Gerät schaltet in den Wiedergabebereitschafts-Modus.

1. Sobald die Nähe des gewünschten Cue-Punktes während der Wiedergabe erreicht worden ist, drücken Sie die PLAY/PAUSE-Taste (▶/||), um das Gerät in den Wiedergabebereitschafts-Modus zu schalten.
2. Drehen Sie die Jogscheibe, um den exakten Cue-Punkt aufzusuchen.
 - Um den Cue-Punkt beim Mithören des Tons einzustellen, führen Sie den Abtaster durch Drehen der Jogscheibe an eine Position unmittelbar vor dem gewünschten Einsatzpunkt der Wiedergabe. (Beim Cue-Punkt handelt es sich um die Stelle unmittelbar nach Einsetzen des Tons im Monitor-Bereitschaftsmodus.)
3. Drücken Sie die CUE-Taste, sobald die Feldnummer des gewünschten Cue-Punktes im Zeitdisplay erscheint bzw. der Ton der gewünschten Stelle gehört wird.
 - Nach Stummschaltung des Tons und Aufleuchten der CUE-Anzeige ist der Cue-Punkt im Speicher registriert.
 - Beim Eingeben eines neuen Cue-Punktes wird der vorher gespeicherte Cue-Punkt automatisch gelöscht.

Predisposizione di un punto di ricerca

Una volta memorizzato un certo punto di ricerca, premendo il tasto CUE l'apparecchio passa alla modalità di attesa della riproduzione al punto designato.

1. Nel corso della riproduzione, quando il disco giunge ad un punto che si desidera ripassare, premere il tasto PLAY/PAUSE (▶/||) per passare alla modalità di attesa.
2. Ruotare la manopola di ricerca per individuare il punto desiderato.
 - Per designare il punto di ricerca mentre si ascolta il suono riprodotto usare la manopola per far tornare il disco ad un punto immediatamente precedente quello dal quale si desidera far iniziare la riproduzione di ripasso. Il punto ricercato è quello che si trova subito dopo il suono percepito, nella modalità di pausa con sonoro udibile.
3. Quando il numero del passo del suono udibile raggiunge il punto di ricerca desiderato, premere il tasto CUE.
 - Quando il suono viene silenziato e l'indicazione di ripasso (CUE) si illumina, il punto ricercato è stato memorizzato.
 - Memorizzando un nuovo punto di ricerca, ogni altro punto eventualmente preesistente viene cancellato.

SPEZIELLE DJ-FUNKTIONEN

TECNICHE PARTICOLARI PER DISC JOCKEY

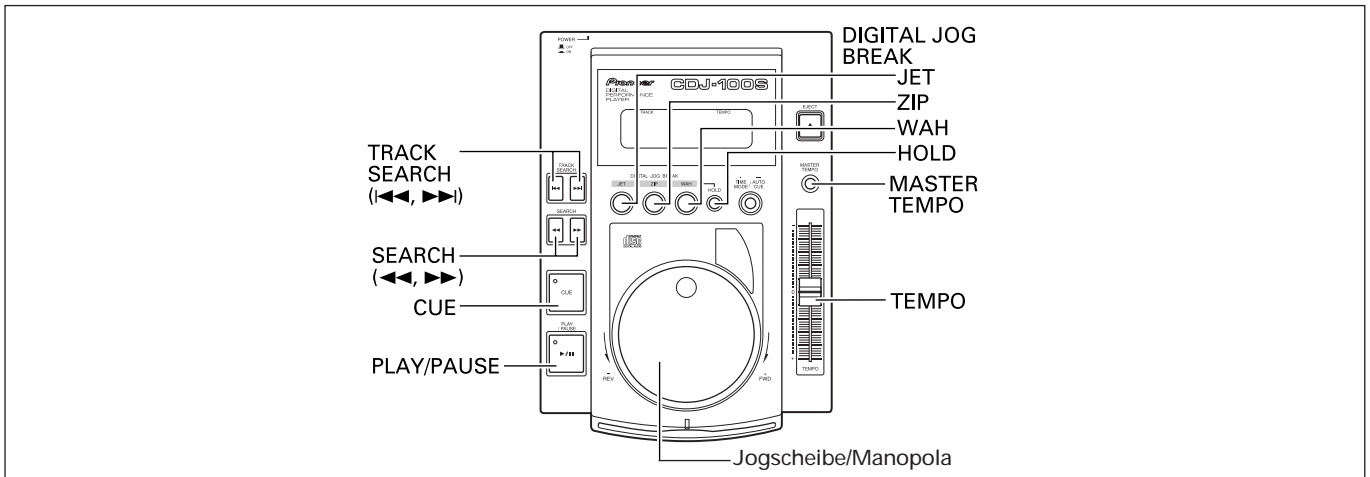

Funktionen der Jogscheibe

Wiedergabe

Drehen Sie die Jogscheibe während der Wiedergabe in langsamem Tempo.

- Die Wiedergabegeschwindigkeit ändert sich entsprechend der Drehgeschwindigkeit der Jogscheibe. Durch Drehen der Jogscheibe im Uhrzeigersinn (+FWD) wird die Wiedergabegeschwindigkeit erhöht, durch Drehen im Gegenuhrzeigersinn (-REV) wird sie verringert.
- Nach Anhalten der Jogscheibe wird die ursprüngliche Wiedergabegeschwindigkeit wiederhergestellt.

Bereitschaftszustand (Feld-Suchbetrieb)

Drehen Sie die Jogscheibe langsam, während das Gerät auf Bereitschaft geschaltet ist.

- Der Feld-Suchlauf wird in Schritten von einem Feld ausgeführt.
- Wird die Jogscheibe mit gleichbleibender Geschwindigkeit im Uhrzeigersinn (+FWD) gedreht, so wird der Ton mit normaler Wiedergabegeschwindigkeit gehört.

Drücken Sie im Cue-Bereitschaftsmodus eine der SEARCH-Tasten und drehen Sie dann die Jogscheibe (Cue-Punkt-Suchbetrieb).

Wenn eine der SEARCH-Tasten (◀◀, ▶▶) im Cue-Bereitschaftsmodus gedrückt wird, schaltet das Gerät in den Monitor-Bereitschaftsmodus. Danach kann der Cue-Punkt durch Drehen der Jogscheibe beliebig verschoben werden. Drücken Sie nach einer Verschiebung des Cue-Punktes die CUE-Taste, um den neuen Cue-Punkt zu speichern.

Drehen Sie die Jogscheibe, während Sie die TRACK SEARCH-Taste gedrückt halten. (Ultraschneller Titelsuchlauf)

Während Sie eine der TRACK SEARCH-Tasten gedrückt halten, drehen Sie die Jogscheibe in der Richtung, in der die Titel übersprungen werden sollen. Danach beginnt der beschleunigte Hochgeschwindigkeits-Titelsprungbetrieb gemäß Drehrichtung und Drehgeschwindigkeit der Jogscheibe.

Während der Wiedergabe drehen Sie die Jogscheibe, während Sie die SEARCH-Taste gedrückt halten. (Ultraschneller Suchlauf)

Während Sie eine dieser Tasten gedrückt halten, drehen Sie die Jogscheibe in der Richtung, in der der Suchlauf ausgeführt werden soll.

Funzioni della manopola di ricerca veloce

Durante la riproduzione

Nel corso della riproduzione ruotare lentamente la manopola.

- La battuta (tempo) cambia in relazione all'entità di rotazione della manopola, aumentando (in direzione +FWD) o diminuendo (in direzione -REV).
- Arrestando la rotazione, il battuta (tempo) ritorna alla velocità originale.

In posizione di attesa (ricerca del passo)

Con l'apparecchio in posizione di attesa, ruotare lentamente la manopola.

- La ricerca del passo viene eseguita a scatti di un passo per volta.
- Ruotando la manopola ad un rapporto costante nella direzione +FWD, il suono della riproduzione sarà udibile (a velocità normale).

In posizione di attesa del ripasso premere il tasto di ricerca e ruotare la manopola (ricerca del punto di ripasso)

Con l'apparecchio in modalità di attesa del ripasso, premendo uno dei tasti SEARCH (◀◀ o ▶▶) l'apparecchio passa alla modalità di attesa con suono udibile (il suono del disco può essere ascoltato anche con l'apparecchio in posizione di attesa). A questo punto, agendo sulla manopola si può ricercare il punto di ripasso desiderato. A seguito dello spostamento, premere il tasto CUE per determinare il nuovo punto di inizio del ripasso.

Ruotare opportunamente la manopola mentre si tiene premuto il tasto TRACK SEARCH. (Ricerca superveloce dei brani)

Tenendo premuto il tasto TRACK SEARCH, ruotare la manopola nella direzione in cui si vuole effettuare la ricerca del brano. La ricerca ad alta velocità ha inizio, in relazione alla direzione ed all'entità di rotazione della manopola stessa.

Nel corso della riproduzione ruotare opportunamente la manopola mentre si tiene premuto il tasto SEARCH. (Ricerca superveloce)

Tenendo premuto uno dei tasti di ricerca, ruotare la manopola nella direzione corrispondente alla direzione nella quale si vuole effettuare l'avanzamento veloce o la retrocessione veloce.

SPEZIELLE DJ-FUNKTIONEN

Master-Tempo-Funktion

1. Drücken Sie die MASTER TEMPO-Taste während der Wiedergabe.
 - Die Anzeige "MT" erscheint im Display.
2. Verschieben Sie den TEMPO-Regler, um die Wiedergabegeschwindigkeit wunschgemäß zu verändern.
 - Trotz Änderung der Wiedergabegeschwindigkeit bleibt die ursprüngliche Tonhöhe beibehalten.

Verwendung der DIGITAL JOG BREAK-Funktionen

Wenn Sie während der Wiedergabe eine der DIGITAL JOG BREAK-Tasten (JET, ZIP, WAH) drücken, beginnt die Anzeige des jeweils gewählten Effekts im Display zu blinken, und das Ausmaß des dem Wiedergabeton hinzugefügten Effekts richtet sich nach dem Drehwinkel der Jogscheibe.

- Nach Loslassen der Jogscheibe wird der ursprüngliche Klangzustand allmählich wiederhergestellt.
- **Was bedeutet "JET"?**
Diese Funktion ermöglicht es, die Verzögerungszeit durch Drehen der Jogscheibe zu verändern, um den Wiedergabeton mit einer kurzen Verzögerung zu mischen.

In einer gebräuchlichen DJ-Spieltechnik werden zwei CD-Spieler verwendet, um die Wiedergabe desselben Titel an beiden Geräten gleichzeitig zu starten und dann an einem CD-Spieler eine geringfügige Verzögerung einzufügen. Dadurch wird der Wiedergabeton der beiden Geräte so gemischt, daß ein "Düsentriebwerk"-Effekt erzeugt wird. Die JET-Funktion dieses Geräts gestattet es, den gleichen Effekt bequem mit einem einzigen CD-Spieler zu erzielen.

- **Was bedeutet "ZIP"?**
Bei dieser Funktion wird die Tonhöhe der Wiedergabe durch Drehen der Jogscheibe beliebig zu variieren. Wenn die Jogscheibe im Gegenuhrzeigersinn gedreht wird, läßt sich ein Effekt erzielen, der praktisch nicht vom Festhalten einer Schallplatte auf einem rotierenden Plattenteller unterschieden werden kann.
- **Was bedeutet "WAH"?**
Beim Drehen der Jogscheibe wird das Wiedergabesignal durch ein Filter geleitet, das die Grenzfrequenz je nach Drehwinkel der Jogscheibe variiert. Dies ermöglicht es dem Diskjockey, gewünschte Komponenten des Wiedergabetons gezielt hervorzuheben.

Gebrauch der HOLD-Funktion

Drücken Sie die HOLD-Taste bei aktiviertem DIGITAL JOG BREAK-Modus. Danach wechselt die Anzeige des jeweils gewählten Effekts im Display von Blinken auf stetiges Leuchten, und das Ausmaß des dem Wiedergabeton hinzugefügten Effekts bleibt unverändert, selbst wenn die Jogscheibe losgelassen wird.

- Bei aktivierter HOLD-Funktion erscheint in regelmäßigen Abständen eine der folgenden Anzeigen in der Zeitanzeige, um den Haltezustand des betreffenden Effekts zu kennzeichnen:

JET + HOLD : J-HOLD
ZIP + HOLD : Z-HOLD
WAH + HOLD: W-HOLD

TECNICHE PARTICOLARI PER DISC JOCKEY

Master tempo

1. Nel corso della riproduzione, premere il tasto MASTER TEMPO.
 - Sul quadrante compare l'indicazione "MT."
2. Spostare il cursore del TEMPO per modificare la velocità di riproduzione.
 - Anche cambiando la velocità della musica, la sua altezza non subisce variazioni.

Uso della funzione di interruzione della manopola digitale

Nel corso della riproduzione premere uno dei tasti della funzione di interruzione della manopola digitale (DIGITAL JOG BREAK; JET, ZIP o WAH). Sul quadrante l'indicazione corrispondente all'effetto prescelto si mette a lampeggiare, e l'effetto viene applicato al suono in proporzione all'entità di rotazione della manopola.

- Lasciando andare la manopola, il suono ritorna gradualmente a quello della sorgente iniziale.
- **Definizione di JET**
JET significa modificare il tempo di ritardo ruotando la manopola, e missando quindi un leggero ritardo con il suono riprodotto.

La tecnica convenzionale dei DJ era quella di utilizzare due lettori, facendo partire la riproduzione di entrambi contemporaneamente, ed introducendo poi un leggero ritardo in uno dei due lettori, mescolando così il suono in modo da produrre un effetto simile a quello di un "motore jet". Questa funzione consente ora di produrre con facilità questo effetto sonoro, e con un solo lettore.

- **Definizione di ZIP**
L'altezza del suono riprodotto viene modificata in concomitanza con la rotazione della manopola, il che consente quindi di modificare radicalmente l'altezza tonale del suono riprodotto. Ruotando la manopola in senso decrescente, si può creare un suono virtualmente indistinguibile dall'arresto della rotazione di un disco analogico.
- **Definizione di WAH**
Ruotando la manopola, al suono riprodotto viene applicato un filtro che modifica la frequenza di taglio, in relazione all'entità di rotazione della manopola stessa. Questo consente al DJ di estrarre e riprodurre solamente certe parti desiderate del suono di riproduzione.

Uso della funzione di "tenuta" (HOLD)

Premere il tasto HOLD mentre la funzione DIGITAL JOG BREAK è in azione. Sul quadrante, l'indicazione corrispondente all'effetto selezionato smette di lampeggiare e si illumina in modo permanente, mentre l'entità di corrente applicata in quel momento al suono per la produzione dell'effetto viene bloccata, anche se si lascia andare la manopola.

- Mentre la funzione HOLD è in azione, il quadrante che indica normalmente l'ora, visualizzerà periodicamente lo stato della funzione HOLD, nel modo sottoindicato.

JET + HOLD : J-HOLD
ZIP + HOLD : Z-HOLD
WAH + HOLD: W-HOLD

SPEZIELLE DJ-FUNKTIONEN

TECNICHE PARTICOLARI PER DISC JOCKEY

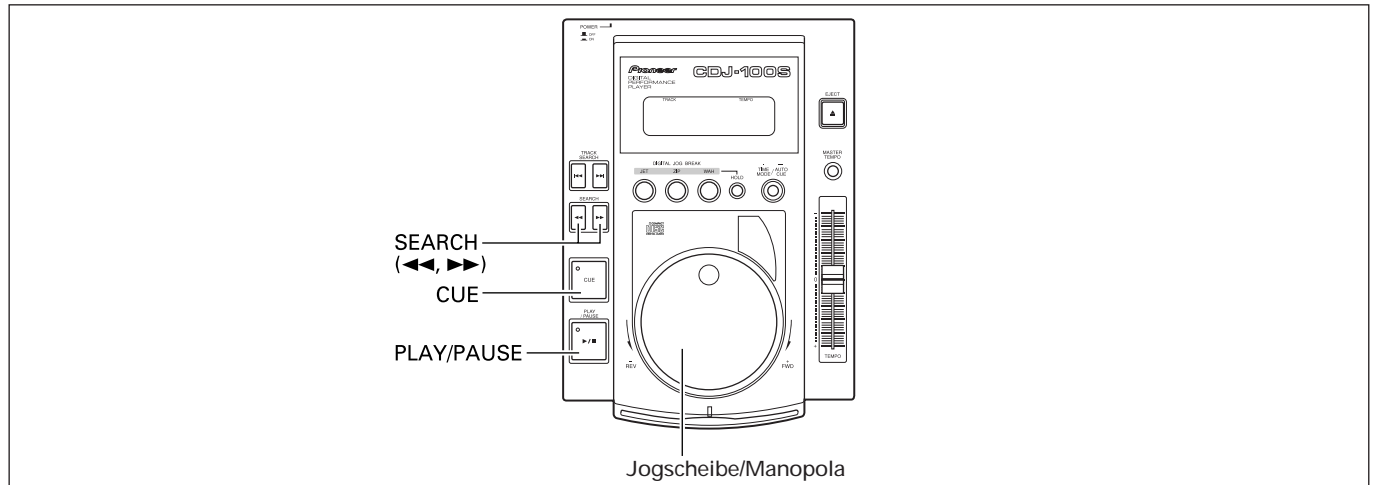

Cue-Betrieb

- **Überprüfen des Cue-Punktes (Cue-Punkt-Abtastung)**
Halten Sie nach Einstellung des Cue-Punktes die CUE-Taste gedrückt.
 - Solange die CUE-Taste gedrückt gehalten wird, erfolgt die Ausgabe des Tons am Cue-Punkt.
- **Rückkehren an den Cue-Punkt (Cue-Rücklauf)**
 1. Drücken Sie während der Wiedergabe die CUE-Taste.
 - Der Abtaster kehrt an den Cue-Punkt zurück, wo das Gerät in den Wiedergabebereitschafts-Modus schaltet.
 2. Drücken Sie die PLAY/PAUSE-Taste (▶/||).
 - Die Wiedergabe startet unmittelbar am Cue-Punkt.
- **Korrigieren des Cue-Punktes (Cue-Punkt-Verschiebung)**
 1. Drücken Sie während der Wiedergabe die CUE-Taste.
 - Der Abtaster kehrt an den Cue-Punkt zurück, wo das Gerät in den Wiedergabebereitschafts-Modus schaltet.
 2. Drücken Sie eine der SEARCH-Tasten (◀◀, ▶▶).
 - Bei jedem Drücken einer dieser Tasten wird der Cue-Punkt um ein Feld verschoben (der Ton wird mit Unterbrechungen rückwärts wiedergegeben).
 - Der Cue-Punkt kann auch verschoben werden, indem die Jogscheibe nach Drücken einer der SEARCH-Tasten (◀◀, ▶▶) gedreht werden (der Ton wird mit Unterbrechungen rückwärts wiedergegeben).
 3. Drücken Sie die CUE-Taste an der gewünschten Stelle.
 - Die Position, an der die Taste gedrückt wurde, wird als neuer Cue-Punkt registriert.

Ricerca

- **Conferma di un punto di ripasso (campionamento di un punto di ripasso)**
Dopo aver predisposto un punto di ripasso, premere e tenere premuto il tasto CUE.
 - Sin tanto che il tasto CUE viene tenuto premuto, si può udire il suono del brano al punto di ripasso.
- **Ritorno indietro ad un punto di ripasso (retroceSSIONe al punto di ripasso)**
 1. Nel corso della riproduzione premere il tasto CUE.
 - Il lettore ritorna al punto di ripasso designato, e passa poi alla modalità di attesa
 2. Agire sul tasto PLAY/PAUSE (▶/||).
 - La riproduzione ha inizio immediatamente dal punto di ripasso.
- **Modifica di un punto di ripasso (regolazione del punto di ripasso)**
 1. Nel corso della riproduzione premere il tasto CUE.
 - Il lettore ritorna al punto di ripasso designato, e passa poi alla modalità di attesa
 2. Agire sui tasti SEARCH (◀◀ o ▶▶).
 - Il punto di ripasso si sposta a scatti di un passo per volta (il suono viene riprodotto invertito, con delle interruzioni).
 - Il punto di ripasso può essere modificato agendo sulla manopola anche dopo aver premuto i tasti SEARCH (◀◀ e ▶▶) (il suono viene riprodotto invertito, con delle interruzioni).
 3. Premere il tasto CUE.
 - Il nuovo punto di controllo viene fissato nel punto in cui si preme il tasto CUE.

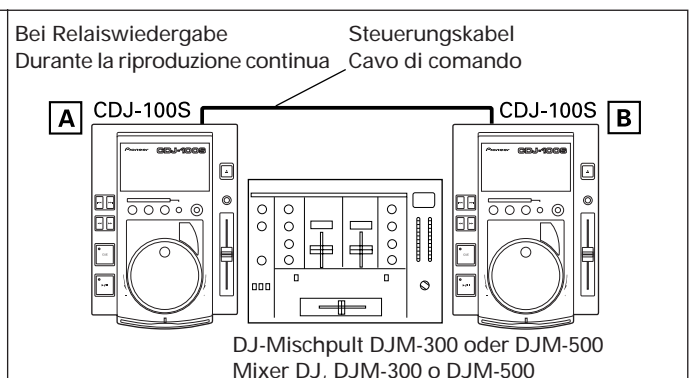
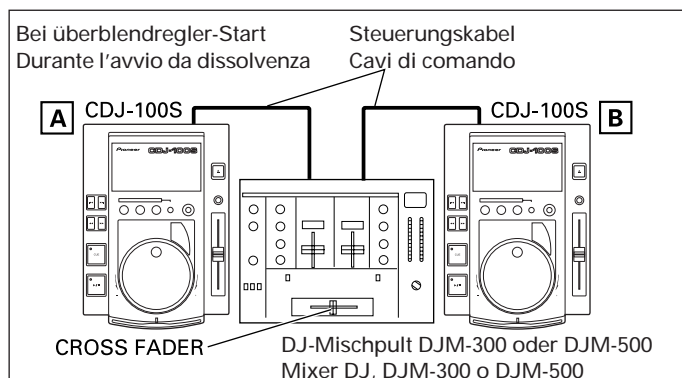

SPEZIELLE DJ-FUNKTIONEN

Überblendregler-Startfunktion

Wenn die CONTROL-Buchse dieses Geräts über ein im Fachhandel erhältliches Ministecker-Steuerungskabel mit der entsprechenden CONTROL-Buchse am optionalen Pioneer DJ-Mischpult DJM-500 oder DJM-300 verbunden wird, wird der Monitor-Bereitschaftsmodus dieses Geräts durch Hochschieben des Kanal-Überblenders am DJ-Mischpult aufgehoben, so daß die Wiedergabe unmittelbar startet. Diese Überblendregler-Startfunktion kann auch zur Erzeugung von Kreuz-Überblendeffekten eingesetzt werden. Nach Rückführung des Kanal-Überblenders am DJ-Mischpult in seine Ausgangsstellung kehrt der Abtaster dieses Geräts automatisch an den Cue-Punkt zurück (Cue-Rücklauf).

Die folgenden Bedienungsschritte werden am DJ-Mischpult ausgeführt. Einzelheiten zu Anschluß und Bedienung finden Sie in der Bedienungsanleitung des DJ-Mischpults.

- ① Schalten Sie den CROSS FADER-Schalter ein.
- ② Schalten Sie den FADER START-Schalter ein.
- ③ Wenn sich CD-Spieler "A" am Cue-Punkt im Wiedergabebereitschafts-Modus befindet und der CROSS FADER-Regler von rechts nach links geführt wird, startet die Wiedergabe an Gerät "A" automatisch.
- ④ Wenn sich CD-Spieler "B" am Cue-Punkt im Wiedergabebereitschafts-Modus befindet und der CROSS FADER-Regler von links nach rechts geführt wird, startet die Wiedergabe an Gerät "B" automatisch. [Gleichzeitig wird ein Cue-Rücklauf (Rückkehr an den Cue-Punkt) an Gerät "A" ausgeführt.]

HINWEIS:

Die Relaiswiedergabe- und die Überblendregler-Startfunktion können nicht gemeinsam verwendet werden, da sie jeweils einen unterschiedlichen Anschluß des Steuerungskabels erfordern.

Relaiswiedergabe mit zwei CD-Spielern

Wenn die CONTROL-Buchse dieses Geräts über ein im Fachhandel erhältliches Ministecker-Steuerungskabel mit der entsprechenden CONTROL-Buchse an einem zweiten CD-Spieler der CDJ-Serie verbunden wird, ist Relaiswiedergabe möglich.

- Schalten Sie die Auto-Cue-Funktion an beiden CD-Spielern ein (die A. CUE-Anzeigen leuchten in beiden Displays).
 - Bringen Sie den CROSS FADER-Regler des Audio-Mischpults in seine Mittenstellung.
1. **Starten Sie die Wiedergabe am ersten CD-Spieler.**
 2. **Nach beendetem Abspielen des laufenden Titels am ersten CD-Spieler startet die Wiedergabe an dem auf Bereitschaft geschalteten zweiten Gerät automatisch.**
 3. **Am Anfang des nächsten Titels der Disc schaltet der erste CD-Spieler in den Monitor-Bereitschaftsmodus.**
 - Durch wiederholtes Ausführen dieses Vorgangs können die beiden CD-Spieler für Relaiswiedergabe verwendet werden.
 - Sie können ein kontinuierliches Programm aus beliebigen Titeln zusammenstellen, indem Sie jeweils die Disc in dem auf Bereitschaft geschalteten CD-Spieler auswechseln.
 - Wenn Sie einen Cue-Punkt an dem jeweils auf Bereitschaft geschalteten CD-Spieler einstellen (siehe den Abschnitt "Einstellung des Cue-Punktes" auf Seite 49), startet die Relaiswiedergabe vom Cue-Punkt des gewählten Titels.

HINWEISE:

- Wenn die AUDIO OUT-Buchsen der beiden CD-Spieler nicht mit dem gleichen Audio-Mischpult verbunden sind, kann die Relaiswiedergabe nicht einwandfrei ausgeführt werden.
- Wenn die Stromversorgung des momentan zur Wiedergabe verwendeten CD-Spielers ausgeschaltet wird, beginnt die Wiedergabe des Geräts im Bereitschaftszustand u.U. automatisch.

TECNICHE PARTICOLARI PER DISC JOCKEY

Riproduzione con avvio da dissolvenza

Collegando, con un cavo a minispina, comunemente disponibile in commercio, la presa CONTROL di questo apparecchio ad uno dei Mixer DJ opzionali Pioneer quali il DJM-500 o il DJM-300, alzando il cursore di dissolvenza del canale del Mixer DJ si disattiva la modalità di attesa CUE del lettore, e la riproduzione del brano si avvia quindi immediatamente. Questa caratteristica di avvio da dissolvenza per il lettore può anche essere sfruttata per produrre effetti a dissolvenza incrociata. Infine, ripristinando la posizione del cursore di dissolvenza, automaticamente si riporta il lettore al punto di ricerca (ricerca a ritroso).

Le seguenti operazioni vengono eseguite sul Mixer DJ. Per dettagli relativi ai collegamenti ed al funzionamento, vedere il manuale di istruzioni che accompagna il Mixer DJ.

- ① Portare l'interruttore CROSS FADER su ON (attivato).
- ② Portare l'interruttore FADER START su ON.
- ③ Con "A" in modalità di attesa al punto di ricerca, spostare il cursore CROSS FADER da destra verso sinistra, per avviare automaticamente la riproduzione su "A".
- ④ Con "B" in modalità di attesa al punto di ricerca, spostare il cursore CROSS FADER da sinistra verso destra, per avviare automaticamente la riproduzione su "B". Contemporaneamente, "A" viene riportato al punto di ricerca iniziale (ritorna al punto di ricerca).

NOTA:

L'avvio da dissolvenza e la riproduzione continua non possono essere eseguite contemporaneamente perché sono necessari tipi diversi di collegamenti di cavi.

Riproduzione continua con due apparecchi

La riproduzione continua può venire eseguita collegando, con un cavo con minispina, comunemente disponibile in commercio, le prese CONTROL di questo apparecchio e di un altro lettore CD della serie CDJ.

- Disporre la funzione di controllo automatico di entrambi i lettori su ON (sui due quadranti deve comparire l'indicazione A. CUE).
 - Disporre il comando della dissolvenza del mixer sulla posizione centrale.
1. **Iniziare la riproduzione del primo lettore.**
 2. **Al termine della riproduzione del brano in corso di ascolto, la riproduzione del lettore in posizione di attesa ha immediatamente inizio.**
 3. **Il primo lettore passa alla posizione di attesa del punto di ripasso in corrispondenza dell'inizio del successivo brano del disco.**
 - Ripetendo questa operazione, i due lettori possono essere utilizzati per effettuare la riproduzione continua in successione.
 - Con la progressiva sostituzione di dischi nel lettore che si trova in posizione di attesa si può realizzare un programma continua dei brani desiderati, di tipo più diverso.
 - Predisponendo un punto di ripasso sul lettore in posizione di attesa, si può passare alla riproduzione continua a partire da un qualsiasi punto del brano selezionato (vedere pag. 49: Predisposizione di un punto di ricerca).

NOTE:

- La riproduzione continua potrebbe non funzionare correttamente se le prese di uscita audio dei due lettori non sono collegate allo stesso mixer.
- Se si spegne uno dei due lettori mentre questo si trova in corso di riproduzione, l'altro lettore potrebbe entrare in funzione ed iniziare la riproduzione.

KOMBINIEREN DER TITEL VON ZWEI CD-SPIELERN

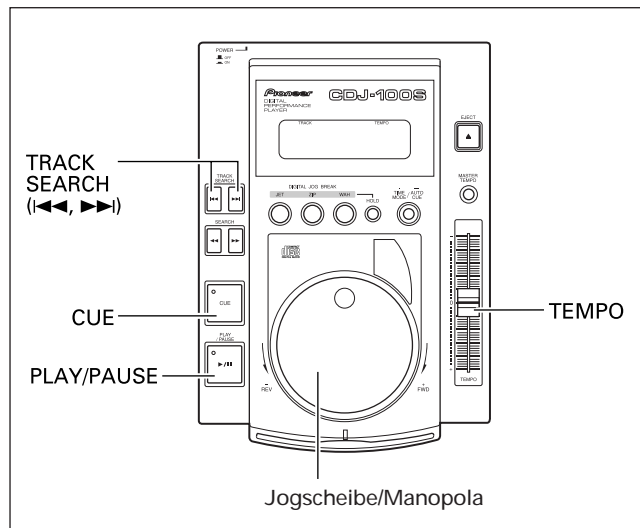

(Beispiel: Titel B mit dem momentan über die Hauptlautsprecher wiedergegebenen Titel A kombinieren)

- Schließen Sie Player CD-1 an die CH 1-Buchsen des DJ-Mischpults an, Player CD-2 an die CH 2-Buchsen.
 - Erhöhen Sie die TRIM-, CHANNEL FADER- und MASTER LEVEL-Einstellungen, bis der Wiedergabeton von Player CD-1 einwandfrei gehört wird.
1. **Bringen Sie den CROSS FADER-Regler in seine linke Anschlagstellung (CH 1).**
 - Titel A wird momentan über die Lautsprecher wiedergegeben.
 2. **Legen Sie eine Disc in Player CD-2 ein.**
 3. **Betätigen Sie die TRACK SEARCH-Tasten (◀◀, ▶▶) an Player CD-2, um den Titel B aufzusuchen.**
 4. **Schalten Sie die MONITOR SELECTOR-Taste "CH 2" am DJ-Mischpult ein.**
 5. **Drehen Sie den MONITOR LEVEL-Regler am DJ-Mischpult, so daß der Ton von Titel B über den Kopfhörer wiedergegeben wird.**
 - Über die Hauptlautsprecher wird nur der Ton von Titel A wiedergegeben.
 6. **Stellen Sie den Cue-Punkt für Titel B durch Mithören über den Kopfhörer wie folgt ein.**
 - ① Bei auf Wiedergabe geschaltetem Player CD-2 drücken Sie die PLAY/PAUSE-Taste (▶/||) in der Nähe der Stelle, die als Cue-Punkt eingestellt werden soll.
 - Player CD-2 schaltet in den Monitor-Bereitschaftsmodus (der Ton wird mit Unterbrechungen wiedergegeben).
 - ② Drehen Sie die Jogscheibe an Player CD-2, um den gewünschten Cue-Punkt (1. Taktschlag) aufzusuchen.
 - ③ Drücken Sie an dieser Stelle die CUE-Taste an Player CD-2.
 - Der Ton von Player CD-2 wird stummgeschaltet, womit die Einstellung des Cue-Punktes beendet ist.
 7. **Drücken Sie im Takt mit dem über die Lautsprecher wiedergegebenen Titel A die PLAY/PAUSE-Taste (▶/||) an Player CD-2.**
 - Über die Hauptlautsprecher wird weiterhin ausschließlich der Ton von Titel A wiedergegeben.
 - Der Ton von Titel B wird über den Kopfhörer wiedergegeben.

MISSAGGIO DI BRANI DIVERSI

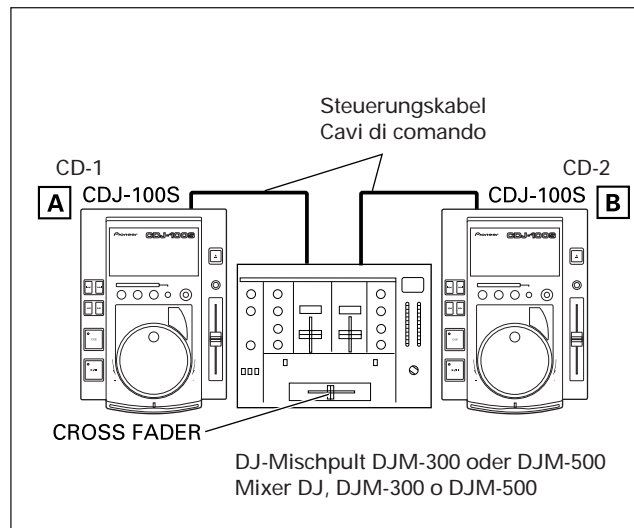

Esempio: Missaggio del brano B con il brano A, attualmente in corso di riproduzione dagli altoparlanti.

- Collegare il lettore CD-1 al lato CH 1 del mixer DJ, e il CD-2 al lato CH 2.
 - Alzare opportunamente i valori dei livelli delle funzioni TRIM, CHANNEL FADER e MASTER LEVEL in modo da ottenere la riproduzione del suono del CD-1.
1. **Portare il cursore CROSS FADER del Mixer DJ completamente sul lato sinistro (CH 1).**
 - Dagli altoparlanti proviene attualmente il suono del brano A.
 2. **Inserire nel CD-2 il disco contenente il brano B che si vuole mixare.**
 3. **Per mezzo dei tasti TRACK SEARCH (◀◀ o ▶▶) del lettore CD-2 individuare il brano desiderato.**
 4. **Disporre il tasto MONITOR SELECTOR CH 2 del Mixer DJ su ON.**
 5. **Ruotare la manopola MONITOR LEVEL del Mixer DJ in modo che dalla cuffia si possa percepire il brano B.**
 - Dagli altoparlanti principali perviene solamente il suono del brano A.
 6. **Disporre per la cuffia il ripasso per il brano B.**
 - ① Con il lettore CD-2 in modalità di riproduzione, premere il tasto PLAY/PAUSE (▶/||) nelle vicinanze del punto che si desidera controllare.
 - Il lettore passa alla modalità di pausa (con suono spezzato).
 - ② Agire sulla manopola di ricerca del CD-2 e cercare il punto di ripasso del brano (la prima battuta).
 - ③ Una volta individuato il punto di ripasso, premere il tasto CUE del lettore CD-2.
 - Il suono del lettore viene silenziato e il ripasso viene completato.
 7. **In sincronizzazione con il brano A proveniente dagli altoparlanti, premere il tasto PLAY/PAUSE (▶/||) del lettore CD-2.**
 - Gli altoparlanti principali continuano a riprodurre solamente il brano A.
 - Il suono del brano B viene percepito attraverso la cuffia.

KOMBINIEREN DER TITEL VON ZWEI CD-SPIELERN

8. **Verstellen Sie den TEMPO-Regler, um die mit "BPM" (BPM = Taktschläge pro Minute) angezeigte Wiedergabegeschwindigkeit von Titel B der von Titel A anzugleichen.**
 - ① Die BPM-Werte der beiden Titel werden im Display des DJ-Mischpults angezeigt.
 - Einzelheiten zur Bedienung des DJ-Mischpults finden Sie in dessen Bedienungsanleitung.
 - ② Justieren Sie den TEMPO-Regler an Player CD-2, bis der BPM-Wert von Titel B mit dem von Titel A übereinstimmt.
 - Sobald identische BPM-Werte angezeigt werden, ist die Synchronisation hergestellt.
 9. **Drücken Sie die CUE-Taste an Player CD-2.**
 - Player CD-2 schaltet am Cue-Punkt in den Wiedergabebereitschafts-Modus.
 10. **Drücken Sie im Takt mit der Wiedergabe von Titel A über die Lautsprecher die PLAY/PAUSE-Taste (▶/||) an Player CD-2.**
 - Die Wiedergabe von Titel B beginnt.
 11. **Während Sie den Ton über den Kopfhörer kontrollieren, führen Sie den CROSS FADER-Regler des DJ-Mischpults allmählich von links nach rechts.**
 - Der Ton von Titel B wird dem bisher allein über die Lautsprecher wiedergegebenen Ton von Titel A allmählich zugemischt.
 - Wird der CROSS FADER-Regler des DJ-Mischpults bis in seine rechte Anschlagstellung geführt, so wird nur noch der Ton von Titel B über die Lautsprecher wiedergegeben, womit die Kreuz-Überblendung der beiden Titel abgeschlossen ist.
- **Gemischte Wiedergabe beider Titel**
 Wenn die BPM-Werte von Titel A und B übereinstimmen, können beide Titel auch fortlaufend gemischt wiedergegeben werden, wenn der CROSS FADER-Regler in seiner Mittenstellung belassen wird.
- **Überblendregler-Startfunktion**
 Bei Verwendung der Überblendregler-Startfunktion des DJ-Mischpults DJM-500 und DJM-300 kann Schritt 10 des obigen Verfahrens ausgelassen werden, um den Mischvorgang noch einfacher zu gestalten. Da außerdem nach Rückführung des CROSS FADER-Reglers in seine Ausgangsstellung der Zustand von Schritt 9 wiederhergestellt (Player CD-2 in Wiedergabebereitschaft am Cue-Punkt) wird, kann der gleiche Wiedergabevorgang beliebig oft wiederholt werden.

MISSAGGIO DI BRANI DIVERSI

8. **Spostare il cursore TEMPO per far combaciare i tempi dei brani A e B (BPM = battute al minuto).**
 - ① Il mixer DJ visualizza il numero di battute al minuto dei brani.
 - Per dettagli sul funzionamento del Mixer DJ, vedere il manuale di istruzioni che accompagna il Mixer DJ.
 - ② Spostare il cursore TEMPO del lettore CD-2 in modo che il numero BPM (numero di battute al minuto) del brano B venga a combaciare con quello del brano A.
 - Quando i due numeri risultano uguali la sincronizzazione dei tempi di battuta è terminata.
 9. **Premere il tasto CUE del lettore CD-2.**
 - Il lettore CD-2 passa alla modalità di attesa nel punto di ripasso.
 10. **Nom appena si percepisce il suono del brano A proveniente dagli altoparlanti, premere il tasto PLAY/PAUSE (▶/||) del CD-2.**
 - Il brano B comincia ad essere riprodotto.
 11. **Controllando il suono tramite la cuffia, spostare gradualmente il cursore CROSS FADER del Mixer DJ da sinistra verso destra.**
 - Il suono del brano A proveniente dagli altoparlanti viene a risultare progressivamente mescolato con il suono del brano B.
 - Quando il cursore CROSS FADER del Mixer DJ è giunto a fine corsa sul lato destro, il suono proveniente dagli altoparlanti sarà passato completamente dal brano A al brano B, e l'operazione è così completata.
- **Riproduzione con missaggio lungo**
 Se il numero di battute (BPM) dei due brani concorda, il missaggio dei brani A e B risulterà piacevole anche lasciando il cursore CROSS FADER nella posizione centrale.
- **Riproduzione con avvio da dissolvenza**
 Se si fa uso della funzione di avvio da dissolvenza del Mixer DJ, DJM-500 o DJM-300, il precedente passo 10 può essere eliminato, rendendo così la procedura di missaggio ancora più semplice. Inoltre, quando il cursore CROSS FADER viene riportato alla sua posizione originale, la condizione degli apparecchi ritorna a quella descritta al precedente punto 9 (lettore CD-2 sul punto di controllo), per cui la stessa riproduzione può essere ripetuta di nuovo tante volte quante desiderato.

FEHLERSUCHE

Bedienungsfehler werden manchmal fälschlich für eine Funktionsstörung des Geräts gehalten. Wenn Sie vermuten, daß eine Störung dieses Geräts vorliegt, überprüfen Sie bitte zunächst die nachstehende Tabelle. Da die Ursache der Störung auch in einem anderen Gerät liegen kann, sollten alle an den CD-Spieler angeschlossenen Komponenten ebenfalls überprüft werden. Läßt sich das Problem anhand der unten aufgeführten Prüfungen nicht beseitigen, setzen Sie sich bitte mit Ihrem PIONEER-Fachhändler oder der nächsten autorisierten PIONEER-Kundendienststelle in Verbindung.

Störung	Wahrscheinliche Ursache	Abhilfemaßnahme
Nach Drücken der EJECT-Taste wird die Disc nicht ausgeworfen.	<ul style="list-style-type: none"> ● Der Netzstecker ist nicht an die Steckdose angeschlossen. ● Die EJECT-Taste ist nicht funktionsfähig. 	<ul style="list-style-type: none"> ● Den Netzstecker an die Steckdose anschließen. ● Die Disc mit Hilfe des Notauswurfstiftes auswerfen (siehe S. 35).
Nach Beginn der Wiedergabe wird diese sofort gestoppt. Unterbrechung oder Stoppen der Wiedergabe.	<ul style="list-style-type: none"> ● Die Disc wurde verkehrt herum eingelegt. ● Verschmutzte Disc usw. 	<ul style="list-style-type: none"> ● Die CD mit dem Etikett nach OBEN weisend einlegen. ● Die Disc reinigen und erneut abspielen.
Kein Ton.	<ul style="list-style-type: none"> ● Das Ausgangskabel ist falsch oder locker angeschlossen. ● Falsche Bedienung des Audiomischers. ● Verschmutzte Cinchstecker und/oder Buchsen am Verstärker. ● Der CD-Spieler befindet sich in der Pausen-Betriebsart. 	<ul style="list-style-type: none"> ● Überprüfen Sie die Anschlüsse unter Bezugnahme auf den entsprechenden Abschnitt dieser Bedienungsanleitung. ● Die Einstellung der Schalter und Lautstärkeregler des Verstärkers überprüfen. ● Reinigen. ● Die PLAY/PAUSE-Taste (▶/) drücken.
Verzerrter Klang und Rauschen.	<ul style="list-style-type: none"> ● Falsche Anschlüsse. ● Verschmutzte Cinchstecker und/oder Buchsen am Verstärker. ● Interferenz, verursacht durch einen Fernseher in der Nähe. 	<ul style="list-style-type: none"> ● Nehmen Sie den Anschluß an die LINE INPUT-Buchsen des Audiomischers vor, niemals an die MIC-Buchsen. ● Reinigen. ● Schalten Sie den Fernseher aus, stellen Sie den CD-Spieler in größerer Entfernung vom Fernseher auf oder schließen Sie das Netzkabel des CD-Spielers an eine separate Netzsteckdose an.
Bei der Wiedergabe einer Disc treten laute Geräusche auf, oder die Wiedergabe stoppt.	<ul style="list-style-type: none"> ● Die Disc ist stark zerkratzt oder verzogen. ● Die Disc ist stark verschmutzt. 	<ul style="list-style-type: none"> ● Eine andere Disc verwenden. ● Die Disc reinigen.
Bei Einstellung der Auto-Cue-Funktion auf ON wird die Titelsuche nicht beendet.	<ul style="list-style-type: none"> ● Wenn der stumme Abschnitt zwischen den Titeln lang ist, ist auch die Suchzeit lang. ● Wenn der stumme Abschnitt 20 Sekunden oder länger dauert, startet die Wiedergabe ohne Auto-Cue-Funktion. 	<ul style="list-style-type: none"> ● Halten Sie die TIME MODE/AUTO CUE-Taste länger als 1 Sekunde gedrückt, um die Auto-Cue-Funktion auszuschalten.
Cue-Rücklauf wird nicht durchgeführt, wenn die CUE-Taste während der Wiedergabe gedrückt wird.	<ul style="list-style-type: none"> ● Es wurde kein Cue-Punkt eingestellt. 	<ul style="list-style-type: none"> ● Stellen Sie den Cue-Punkt ein. (Siehe Seite 49.)
Das Fernsehbild fluktuiert, oder bei UKW-Empfang treten Störungen auf.	<ul style="list-style-type: none"> ● Vom CD-Spieler werden Interferenzen aufgenommen. 	<ul style="list-style-type: none"> ● Die Stromversorgung des CD-Spielers ausschalten oder den CD-Spieler weiter vom Fernsehgerät entfernt aufstellen.
Die Disc dreht sich nicht, wenn die Stromversorgung eingeschaltet wird.	<ul style="list-style-type: none"> ● Die Disc bleibt automatisch stehen, wenn im Pausen-Modus während 80 Minuten oder länger kein Bedienungsschritt vorgenommen wurde. 	<ul style="list-style-type: none"> ● Die Wiedergabe kann durch Drücken der PLAY/PAUSE-Taste (▶/) gestartet werden. Die EJECT-Taste drücken, um die Disc auszuwerfen.

- Eine Fehlfunktion dieses Geräts kann durch statische Elektrizität oder andere äußere Einflüsse verursacht werden. In einem solchen Fall schalten Sie den Netzschalter aus, warten Sie, bis die Disc vollständig zum Stillstand gekommen ist, und schalten Sie den Netzschalter wieder ein.
- Dieses Gerät kann nicht zum Abspielen von nichtfinalisierten CD-R-Discs (Teil-Discs) verwendet werden.
- Dieses Gerät kann sowohl 12-cm- als auch 8-cm-Discs, die in einen CD-Single-Adapter eingesetzt sind, abspielen. Verwenden Sie keine anderen als kreisförmige Compact-Discs (herzförmige, achteckige Discs usw.) verwenden, da diese eine Beschädigung oder Fehlfunktion des Geräts verursachen können.

DIAGNOSTICA

Una non corretta utilizzazione dell'apparecchio viene spesso scambiata o per problemi dovuti a guasti. Se si ritiene che vi siano dei problemi nel funzionamento dell'apparecchio verificare il funzionamento stesso in base alla tabella qui sotto riportata. Alle volte il guasto, o problema, si trova in un altro componente del sistema. Controllare anche le altre apparecchiature elettriche usate in collegamento con questo lettore, ed altri eventuali dispositivi elettrici collegati.

Se il problema persiste rivolgersi al più vicino rivenditore autorizzato o centro di servizio PIONEER.

Sintomo	Probabili cause	Rimedi
Non si riesce ad espellere il disco, anche premendo sul tasto EJECT.	<ul style="list-style-type: none"> ● Il cavo di alimentazione è staccato. ● Il tasto EJECT non funziona come dovuto. 	<ul style="list-style-type: none"> ● Provvedere al collegamento. ● Espellere il disco per mezzo dello spillo per l'espulsione forzata (vedere a pag. 35).
La riproduzione si avvia, ma si arresta immediatamente. L'apparecchio si arresta, momentaneamente o definitivamente, durante la riproduzione.	<ul style="list-style-type: none"> ● Il disco è stato inserito capovolto. ● Macchie, sporco, o altro, sul disco. 	<ul style="list-style-type: none"> ● Inserire il disco con il lato etichettato rivolto verso l'alto. ● Eliminare lo sporco e provare di nuovo a riprodurre il disco.
Nessun suono	<ul style="list-style-type: none"> ● I cavi di uscita sono collegati in modo non corretto o sono allentati. ● Uso errato del mixer audio ● Le spine e/o i terminali dell'amplificatore sono sporchi. ● Il lettore si trova in modalità di pausa. 	<ul style="list-style-type: none"> ● Controllare i collegamenti. Vedere in proposito il manuale di istruzioni. ● Verificare le posizioni degli interruttori e dei comandi del volume sonoro del mixer audio. ● Provvedere alla pulizia. ● Premere il tasto PLAY/PAUSE (▶/) .
Il suono è distorto o vi sono forti disturbi.	<ul style="list-style-type: none"> ● Collegamenti non corretti. ● Le spine e/o i terminali dell'amplificatore sono sporchi. ● Interferenze da un apparecchio TV. 	<ul style="list-style-type: none"> ● Il collegamento deve essere effettuato ai terminali LINE INPUT e NON ai terminali MIC del mixer audio. ● Provvedere alla pulizia. ● Smettere di usare il televisore o allontanarne il lettore.
Con certi dischi, forte produzione di rumori o arresto della riproduzione.	<ul style="list-style-type: none"> ● Il disco ha graffi o deformazioni notevoli. ● Il disco è molto sporco. 	<ul style="list-style-type: none"> ● Stato di fatto. Ascoltare qualcos'altro. ● Pulirlo.
Con la funzione di ripasso automatico attivata, la ricerca dei brani non giunge a termine.	<ul style="list-style-type: none"> ● Se la porzione non registrata fra un brano e l'altro è troppo lunga, il tempo di ricerca si allunga. ● Se la porzione non registrata dura oltre 20 secondi, la riproduzione inizia senza la funzione di ripasso automatico. 	<ul style="list-style-type: none"> ● Premere il tasto TIME MODE/AUTO CUE per almeno 1 secondo, per disattivare (OFF) la funzione di ripasso automatico.
La funzione di ripasso automatico non viene eseguita pur premendo il tasto CUE in modalità di riproduzione.	<ul style="list-style-type: none"> ● Non è stato selezionato il punto di ripasso. 	<ul style="list-style-type: none"> ● Provvedere (vedere a pag. 49).
L'immagine sullo schermo TV è fluttuante o vi sono interferenze nelle trasmissioni FM.	<ul style="list-style-type: none"> ● Interferenze causate dal lettore CD. 	<ul style="list-style-type: none"> ● Smettere di ascoltare il lettore CD e spegnerlo, o allontanarlo opportunamente dal televisore o dalla radio.
L'apparecchio è acceso ma il disco non ruota.	<ul style="list-style-type: none"> ● La rotazione si interrompe automaticamente se, in modalità di pausa, non si esegue alcuna operazione per oltre 80 minuti. 	<ul style="list-style-type: none"> ● La riproduzione può essere avviata agendo sul tasto PLAY/PAUSE (▶/) . Premere il tasto EJECT per espellere il disco.

- Eletticità statica o altre interferenze possono causare un funzionamento anomalo del lettore. Per ritornare alla normalità spegnere l'apparecchio, attendere che la rotazione del disco si sia completamente arrestata, e riaccenderlo.
- Questo apparecchio non è in grado di riprodurre dischi CD-R non finalizzati (dischi non completamente registrati).
- Questo componente è in grado di riprodurre sia normali dischi da 12 cm, sia dischi da 8 cm montati su apposito adattatore. Si sconsiglia l'uso di dischi non perfettamente rotondi (dischi di forma eccentrica), che possono essere all'origine di danni o disfunzioni.

FEHLERSUCHE

Fehleranzeige

Wenn der CD-Spieler während des Betriebs einen Fehlerzustand erfaßt, stoppt der Betrieb sofort, und ein Fehlercode wird im Display angezeigt. In einem solchen Fall suchen Sie den Fehlercode in der nachstehenden Tabelle auf, um die Störungsursache zu ermitteln. Falls die Ursache nicht bekannt ist, sich die Störung nicht beheben läßt oder der gleiche Fehlercode auch nach Ergreifen der angegebenen Abhilfemaßnahme weiter angezeigt wird, setzen Sie sich bitte unter Angabe des betreffenden Fehlercodes mit der nächsten autorisierten PIONEER-Kundendienststelle in Verbindung.

Angezeigter Fehlercode	Art des Fehlers	Fehlerbeschreibung	Mögliche Ursache → Abhilfemaßnahme
E-72 01	INHALTSVERZEICHNIS-LESEFEHLER	Die TOC-Daten der Disc konnten nicht innerhalb von 20 Sekunden ausgelesen werden.	Die Disc ist zerkratzt. → Verwenden Sie eine andere Disc. Die Disc ist verschmutzt. → Reinigen Sie die Disc.
E-72 02	FG-IMPULSFEHLER	Die Disc rotiert, doch kann die Drehgeschwindigkeit nicht festgestellt werden.	
E-83 01	PLAYER-FEHLER	Die eingelegte Disc kann nicht einwandfrei abgespielt werden.	
E-83 02	PLAYER-FEHLER	Die eingelegte Disc kann nicht einwandfrei abgespielt werden.	Im Ladeschlitz befindet sich ein Fremdkörper. → Entfernen Sie den Gegenstand.
E-91 01	MECHANISCHE ZEITÜBERSCHREITUNG	Ein mechanischer Vorgang wurde nicht innerhalb der vorgeschriebenen Zeit abgeschlossen.	
E-91 03	MECHANISCHE ZEITÜBERSCHREITUNG	Ein mechanischer Vorgang wurde nicht innerhalb der vorgeschriebenen Zeit abgeschlossen.	

DIAGNOSTICA

Indicazioni di errori

Quando il lettore individua un errore nel corso del funzionamento, si arresta immediatamente e sul quadrante compare un codice di errore. Per determinare la causa dell'errore confrontare il codice dell'errore visualizzato con le indicazioni della tabella seguente. Se non si riesce ad individuare la causa dell'errore, se la soluzione del problema risulta troppo complessa, o se la stessa indicazione di errore ricompare anche dopo aver apparentemente risolto il problema, rivolgersi ad un centro di servizio autorizzato Pioneer, citando il numero di codice dell'errore.

Codice di errore visualizzato	Tipo di errore	Contenuto dell'errore	Probabile causa → Rimedio
E-72 01	ERRORE NELLA LETTURA DEI DATI TOC	I dati TOC (tabella delle informazioni) non possono essere letti anche dopo che sono trascorsi i primi 20 secondi.	Il disco è rigato → Disco inutilizzabile, Ascoltarne un altro. Il disco è sporco → Ripulirlo
E-72 02	ERRORE DI IMPULSI FG	Il disco ruota, ma la rotazione non può essere confermata.	
E-83 01	ERRORE DEL LETTORE	Il disco inserito nel lettore non può essere riprodotto correttamente.	
E-83 02	ERRORE DEL LETTORE	Il disco inserito nel lettore non può essere riprodotto correttamente.	
E-91 01	TEMPO MECCANICO SCADUTO	Il funzionamento meccanico non viene terminato entro i limiti di tempo previsti.	Nel vano portadischi vi è un qualche oggetto estraneo. → Verificare e provvedere all'asportazione.
E-91 03	TEMPO MECCANICO SCADUTO	Il funzionamento meccanico non viene terminato entro i limiti di tempo previsti.	

TECHNISCHE DATEN

1. Allgemein

System	Compact-Disc-Digital-Audio-System
Stromversorgung	Netz 220-240 V, 50/60 Hz
Leistungsaufnahme	14 W
Betriebstemperatur	+5 °C – +35 °C
Betriebsfeuchtigkeit	5 % – 85 % (keine Feuchtigkeitskondensation)
Gewicht	2,2 kg
Außenabmessungen	217,7 (B) × 310,7 (T) × 94,5 (H) mm

2. Audioteil

Frequenzgang	4 Hz - 20 kHz (EIAJ)
Störspannungsabstand	über 96 dB (EIAJ)
Ausgangsspannung	2,0 V (EIAJ)
Kanäle	2 Kanäle (Stereo)

3. Zubehör

- Bedienungsanleitung 1
- Audiokabel 1

HINWEIS:

Technische Änderungen zum Zweck der Produktverbesserung ohne Vorankündigung vorbehalten.

Wartung:

Zur Aufrechterhaltung eines sicheren und einwandfreien Betriebs dieses Gerätes empfehlen wir eine regelmäßige Wartung. Bei richtiger Wartung kann eine längere Nutzungsdauer erwartet werden.

DATI TECNICI

1. Generalità

Sistema	Sistema audio digitale a compact disc
Alimentazione	C.a. 220-240 V, 50/60 Hz
Consumo	14 W
Gamma delle temperature utili per il funzionamento	da +5° a +35°C
Gamma dell'umidità utile per il funzionamento	dal 5% all'85% (non deve formarsi condensa)
Peso	2,2 kg
Dimensioni	217,7 (L) × 310,7 (A) × 94,5 (P) mm

2. Sezione audio

Risposta in frequenza	Da 4 a 20 kHz (EIAJ)
Rapporto segnale/rumore	Oltre 96 dB (EIAJ)
Tensione di uscita	2,0 V (EIAJ)
Canali	2 (stereo)

3. Accessori

- Istruzioni per l'uso 1
- Cavo audio 1

NOTA:

I dati tecnici ed il disegno sono soggetti a variazioni senza preavviso.

Manutenzione:

Per garantire un funzionamento sicuro e corretto di questo apparecchio è necessario provvedere ad una manutenzione periodica. In questo modo si ottiene anche un prolungamento della durata utile dell'apparecchio.

Dit produkt voldoet aan de laagspanningsrichtlijn (73/23/EEC), de EMC-richtlijnen (89/336/EEC en 92/31/EEC) en de CE-markeringsrichtlijn (93/68/EEC).

LET OP

Dit product bevat een laser-diode van een hogere orde als 1. Om veiligheidsredenen mogen geen panelen worden verwijderd of de ombouw van het apparaat op andere wijze worden geopend.

Op uw CD-speler is het onderstaande waarschuwingslabel aangebracht.

Plaats: onderkant van de CD-speler



WAARSCHUWING: VERMINDER DE KANS OP EEN ELEKTRISCHE SCHOK OF BRAND EN STEL HET TOESTEL NIET AAN REGEN OF VOCHT BLOOT.

Este producto cumple con la Directiva de Bajo Voltaje (73/23/CEE), Directivas EMC (89/336/CEE, 92/31/CEE) y Directiva de Marcación CE (93/68/CEE).

PRECAUCIÓN

Este aparato contiene un diodo láser de clase superior a 1. Para mantener la seguridad apropiada, no saque ninguna cubierta ni intente acceder al interior del aparato.

Lleve siempre el aparato a un centro con personal de servicio técnico cualificado.

En su reproductor aparecerá la etiqueta de precaución siguiente.

Ubicación: parte inferior del reproductor.



ADVERTENCIA: PARA EVITAR INCENDIOS Y DESCARGAS ELÉCTRICAS, NO EXPONGA ESTE APARATO A LA LLUVIA NI A LA HUMEDAD.

Hartelijk dank voor de aanschaf van de Pioneer CDJ-100S CD-speler. Lees de gebruiksaanwijzing aandachtig door alvorens u de CD-speler in gebruik neemt, om eventuele beschadigingen als gevolg van een foutieve bediening te voorkomen. Bewaar de gebruiksaanwijzing op een plaats waar u deze gemakkelijk terug kunt vinden voor het geval u de gebruiksaanwijzing in de toekomst nogmaals nodig heeft.

Gracias por la adquisición del reproductor de discos compactos Pioneer CDJ-100S. Lea este manual de instrucciones antes de utilizar el reproductor para evitar daños debidos a la operación incorrecta. Después de haber leído el manual de instrucciones, guárdelo en un lugar seguro donde sepa que no se perderá y que pueda quedar accesible para consultarlo siempre que sea necesario.

INHOUDSOPGAVE

BEHANDELING VAN DE CD-SPELER	61
KENMERKEN	65
AANSLUITINGEN	67
ONDERDELEN OP HET BOVENPANEEL	70
Bovenpaneel	70
Displayvenster	72
PLAATSEN/UITNEMEN VAN DE CD	73
BEDIENINGSAANWIJZINGEN VOOR NORMAAL GEBRUIK	75
In/uitschakelen van de auto-cue functie	75
Normale weergave	75
Stoppen met de weergave	75
Tijdelijk onderbreken van de weergave	76
Opzoeken van een bepaald muziekstuk	76
Snel voorwaarts/terugwaarts	76
BEDIENINGSAANWIJZINGEN VOOR DJ (DISC JOCKEY) GEBRUIK	77
Weergave met de auto-cue functie ingeschakeld (ON)	77
Opzoeken van een bepaald data "frame"	77
Instellen van het cue-punt (beginpunt)	78
SPECIALE DISC JOCKEY TECHNIEKEN	79
Functies van de Jog-draaischijf	79
Hoofdtemporegeling	80
Gebruik van de digitale Jog Break functies	80
Cue-functie	81
Fader-start	82
Relais-weergave met twee CD-spelers	82
MENGEN VAN TWEE MUZIEKSTUKKEN	83
VERHELPELEN VAN STORINGEN	85
SPECIFICATIES	88

BEHANDELING VAN DE CD-SPELER

Opstelling

Zet de CD-speler op een goed geventileerde plaats vrij van hoge temperaturen en vochtigheid.

Zet de CD-speler niet op een plaats waar deze blootgesteld staat aan direct zonlicht of de warmte van een verwarming e.d.

Buitensporige hitte kan de ombouw en inwendige onderdelen beschadigen. Houd de CD-speler eveneens uit de buurt van vochtige of stoffige plaatsen om een defect of kortsluiting te voorkomen. Vermijd tevens opstelling in de buurt van een fornuis of op andere plaatsen waar veel oliedampen, stoom of hitte is.

Voorzorgsmaatregelen betreffende de opstelling

- Plaatsing en gebruik van de CD-speler voor langere tijd op of in de buurt van warmte verspreidende voorwerpen zoals versterkers, spotlichten, enz., zal de werking van het toestel mogelijk nadelig beïnvloeden. Plaats de CD-speler niet op een component dat warm wordt, zoals bijvoorbeeld een versterker.
- Plaats de CD-speler zo ver mogelijk van de tuner en televisie vandaan. Wanneer de CD-speler erg dicht bij dergelijke apparaten staat, kan dit resulteren in ruis of een slechte beeldkwaliteit.

ÍNDICE

PRECAUCIONES RELATIVAS AL MANEJO	61
CARACTERÍSTICAS	65
CONEXIONES	67
CONTROLES DEL PANEL	70
Panel superior	70
Ventanilla visualizadora	72
INSERCIÓN/EXPULSIÓN DE DISCOS	73
OPERACIONES NORMALES DE REPRODUCTOR DE DISCOS CD	75
Activación/desactivación de la función de localización automática	75
Operaciones de reproducción	75
Parada de la reproducción	75
Pausa de la reproducción	76
Localización de canción	76
Avance rápido/inversión rápida	76
OPERACIÓN DE REPRODUCTOR PARA DJ	77
Operaciones de reproducción con la función de localización automática activada	77
Localización por tramas	77
Ajuste de un punto de localización	78
TÉCNICAS ESPECIALES DE DISC JOCKEY	79
Funciones del mando de lanzadera	79
Ritmo principal	80
Empleo del cambio de lanzadera digital	80
Localización	81
Reproducción con inicio de aparición gradual	82
Reproducción por relevos empleando dos reproductores	82
MEZCLA DE CANCIONES DISTINTAS	83
SOLUCIÓN DE PROBLEMAS	86
ESPECIFICACIONES	88

PRECAUCIONES RELATIVAS AL MANEJO

Ubicación

Instale el reproductor en un lugar bien ventilado, donde no quede expuesto a gran temperatura ni humedad.

No instale el reproductor en un lugar expuesto a los rayos directos del sol, ni cerca de estufas o radiadores. El calor excesivo puede dañar la caja y los componentes internos. Además, la instalación en un ambiente húmedo o polvoriento puede resultar en mal funcionamiento o accidentes. No lo instale cerca de cocinas, etc., donde el aparato puede quedar expuesto a humos de aceite, vapor, o calor.

Precuciones relativas a la instalación

- El rendimiento del aparato se verá afectado si éste se coloca y utiliza durante mucho tiempo sobre aparatos que generen calor, tales como amplificadores, o cerca de focos de luz, etc. Evite colocar el reproductor sobre aparatos que generen calor como, por ejemplo, amplificadores.
- Instale este reproductor de discos compactos lo más alejado posible de sintonizadores y aparatos de TV. Si se instala un reproductor de discos compactos cerca de tales equipos, puede producirse ruido o degradación de la imagen.
- El ruido puede ser especialmente notable cuando se emplee una antena interior. En tal caso, utilice una antena exterior, o desconecte la alimentación del reproductor de discos compactos.

BEHANDELING VAN DE CD-SPELER

- Zulke storingen zijn sterker bij gebruik van een binnenantenne voor de tuner of televisie. U kunt de storingen verminderen door een goede buitenantenne te installeren of de CD-speler uit te schakelen.
- Indien het toetsel in een lawaaierige omgeving wordt gebruikt, bijvoorbeeld in de buurt van een luidspreker, kan het geluid mogelijk overslaan. U moet in dat geval het toestel verder van de luidsprekers plaatsen of het volume verlagen.
- Plaats dit apparaat op een horizontale en stabiele ondergrond.
- Let erop dat de speler, met inbegrip van de signaalsnoer en het netsnoer, niet in contact is met trillend materiaal. Schokken, stoten en andere zijdelings inwerkende trillingen kunnen er echter toe leiden dat de disc overslaat tijdens het spelen. Let er vooral bij de opstelling in een rack op dat er voldoende afstand tot de omringende wanden wordt aangehouden.

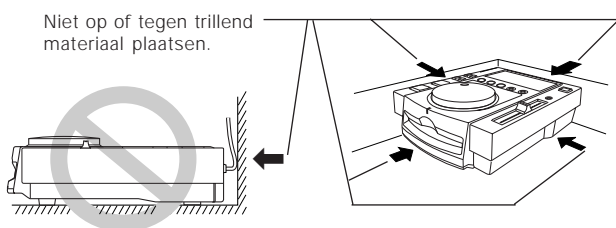

Reinigen van de CD-speler

Reinig de speler met een zachte droge doek. Voor hardnekkige vlekken dient u een doek te gebruiken die in een oplossing van 1 deel neutraal schoonmaakmiddel op 5 of 6 delen water is gedrenkt. Wring de doek goed uit en veeg het vuil weg. Droog de ombouw van het toestel met een doek. Gebruik geen vluchtige middelen zoals benzine en thinner. Deze middelen tasten de afwerking namelijk aan.

Opbergen van compact discs

- CD's zijn gemaakt van hetzelfde soort plastic als dat wat gebruikt wordt voor normale grammofoonplaten. Zorg dat de CD's niet kromtrekken. Steek de CD's altijd in de bijbehorende doosjes en zet deze rechtop. Vermijd het opbergen op plaatsen met hoge temperatuur of vochtigheid, of plaatsen met extreem lage temperatuur. Laat de CD's niet in uw auto achter, aangezien de temperatuur in een in de zon geparkeerde auto zeer hoog kan oplopen waardoor de CD's beschadigd worden.
- Lees de opmerkingen die op het CD-label staan zorgvuldig door.

Reinigen van de CD-lens

Onder normale omstandigheden wordt de pickup-lens van de speler niet erg vuil. Mochten er echter storingen optreden als gevolg van vuil op de lens, neem dan contact op met een erkend PIONEER service-centrum. Lensreinigers voor CD-spelers zijn in uw audiozaak verkrijgbaar. Let er goed op welk middel u gebruikt, aangezien sommige beschadigingen aan de lens kunnen veroorzaken.

Condensvorming

Als de CD-speler van een koude naar een warme ruimte wordt gebracht of als de temperatuur in de kamer plotseling verhoogd wordt, kan er condens in het inwendige van de CD-speler ontstaan waardoor deze niet meer goed werkt. Mocht dit voorkomen, laat het apparaat dan ongeveer één uur ongebruikt staan of laat de temperatuur in de kamer geleidelijker hoger worden.

PRECAUCIONES RELATIVAS AL MANEJO

- Si utiliza la unidad en un ambiente ruidoso, por ejemplo, cerca de un altavoz, es posible que se produzca salto de sonido. En tal caso, instale la unidad separada del altavoz, o reduzca el nivel de escucha.
- Coloque este aparato sobre una superficie plana y estable.
- Asegúrese de que el reproductor, incluyendo sus cables de audio y de alimentación eléctrica, no toquen materiales que vibren. Las vibraciones que los aisladores no puedan absorber podrán ser la causa de que salte el disco. Tenga cuidado especial cuando utilice el reproductor mientras está instalado en una caja para el transporte.

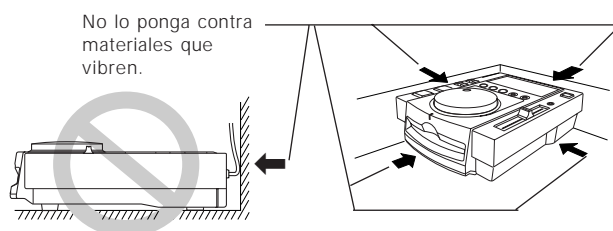

Limpieza del reproductor

Limpie el reproductor con un paño de limpieza suave y seco. Para las manchas difíciles de quitar, humedezca un paño suave en una solución compuesta de 5 partes de detergente suave y 6 partes de agua, escúrralo bien y luego quite la suciedad.

Pase finalmente un paño seco para secar la superficie. No utilice líquidos volátiles, como bencina ni diluyentes de pintura, porque estropeará el aparato.

Almacenamiento de los discos

- Los discos están hechos del mismo tipo de plástico que el que se utiliza para los discos de audio analógicos convencionales. Tenga cuidado de no permitir que se comben los discos. Ponga siempre los discos en sus cajas verticalmente, evitando lugares con mucho calor o humedad, o temperaturas extremadamente bajas. No deje los discos dentro de automóviles, porque el asiento de un automóvil bajo la luz directa del sol puede ponerse muy caliente.
- Lea y respete siempre las notas de precaución que se listan en las etiquetas de los discos.

Limpiador de lentes de reproductores de discos compactos

Las lentes del fonocaptor del reproductor no deben ensuciarse durante la reproducción normal, pero si por alguna que otra razón funciona mal debido a suciedad, lea la sección sobre solución de consulte al centro de servicio técnico PIONEER autorizado más cercano. Los limpiadores de lentes para reproductores de discos compactos están disponibles en las tiendas del ramo, pero debe tenerse mucho cuidado en su empleo porque algunos productos pueden causar daños en las lentes.

Condensación

Cuando el reproductor se desplaza de un lugar frío a otro cálido, o cuando la temperatura de la sala aumenta repentinamente, puede condensarse humedad en el interior, y es posible que el reproductor no rinda al máximo. En tal caso, deje el reproductor en reposo durante una hora o aumente gradualmente la temperatura de la sala.

HANDELING VAN DE CD-SPELER

Reinigen en behandelen van CD's

- Vinger- en vetvlekken op het oppervlak van de CD zullen de signalen niet direct aantasten, maar afhankelijk van de mate van vervuiling is het wel mogelijk dat het reflectievermogen van het signaaloppervlak minder wordt wat resulteert in een inferieure geluidskwaliteit. Houd de CD's goed schoon door deze regelmatig met een zacht doekje van het midden naar de buitenkant schoon te vegen.
- Als de plaat erg vuil is, kan deze met een zachte doek, bevochtigd met water maar goed uitgewrongen, voorzichtig afgeveegd worden. Verwijder eventuele achtergebleven waterdruppels met een andere droge doek.
- Gebruik op compact discs geen reinigingssprays of antistatische middelen bestemd voor grammofoonplaten. Maak de platen ook nooit met benzine, terpentijn of andere sterke chemische middelen schoon aangezien deze het oppervlak van de plaat kunnen aantasten.



- Met deze CD-speler mogen uitsluitend compact discs gebruikt worden die voorzien zijn van het rechts hierneast getoonde merk. (Optische audio digitale discs)



- Let op tijdens het hanteren van de disc de opgenomen kant niet aan te raken (de spiegelachtige kant tegenovergesteld aan het label is de opgenomen kant). Houd de disc bij de rand vast of met een vinger bij de rand en een bij het middengat.
- Plak geen labels of plakband op de kant met het plattelabel. Let er ook op het label niet te beschadigen of erop te krassen.
- De plaat draait met hoge snelheid in de CD-speler rond. Gebruik daarom geen beschadigde (kromgetrokken of gebarsten) platen.

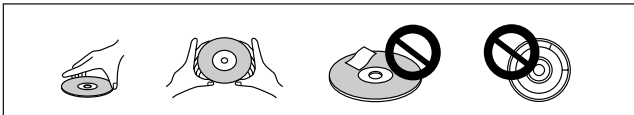

Speel geen CD's af die een afwijkende vorm hebben
 Bij het afspelen van een CD die niet rond is, zoals een hartvormige CD, is het mogelijk dat de apparatuur foutief werkt.



PRECAUCIONES RELATIVAS AL MANEJO

Limpieza de discos y manipulación de discos compactos

- La presencia de huellas dactilares o suciedad en la superficie de los discos no afectará directamente las señales grabadas, pero dependiendo del grado de suciedad, puede reducirse el brillo de la luz reflejada de la superficies de señal, ocasionándose degradación de la calidad del sonido. Mantenga siempre los discos limpios frotándolos con cuidado con un paño suave desde el borde interior hacia el borde exterior.
- Si un disco se ensucia demasiado, humedezca un paño suave en agua y, después de escurrirlo bien, limpie suavemente la suciedad, y después seque bien las gotas de agua con otro paño suave y seco.
- No emplee rociadores para limpieza de discos convencionales ni agentes antiestáticos. Además, no limpie nunca los discos con bencina, diluidor de pintura, ni ningún otro disolvente volátil, ya que podría dañar la superficie de los discos.

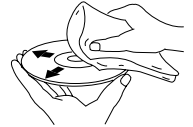

- Con este reproductor, emplee sólo discos que tengan la marca mostrada en la figura derecha. (Discos audiodigitales ópticos.)



- Cuando manipule discos no toque las superficies de las señales (el lado con los colores del arco iris, el lado opuesto al de la etiqueta). Sujételos por los bordes, o por un borde y su orificio central.
- No pegue etiquetas ni cintas en la superficie del disco. Además, no raye ni dañe dicha etiqueta.
- Los discos giran a gran velocidad dentro del reproductor. No emplee discos dañados, rajados o alabeados.

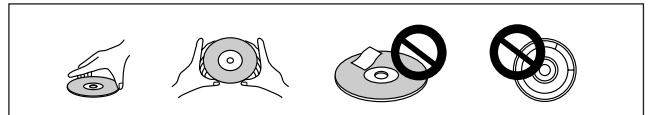

No reproduzca discos CD que tengan una forma especial
 No reproduzca discos CD que no tengan una forma circular, como por ejemplo discos en forma de corazón, porque podría producirse un mal funcionamiento.



HANDELING VAN DE CD-SPELER

PRECAUCIONES RELATIVAS AL MANEJO

Geforceerd uitwerpen van de CD

Expulsión forzada del disco

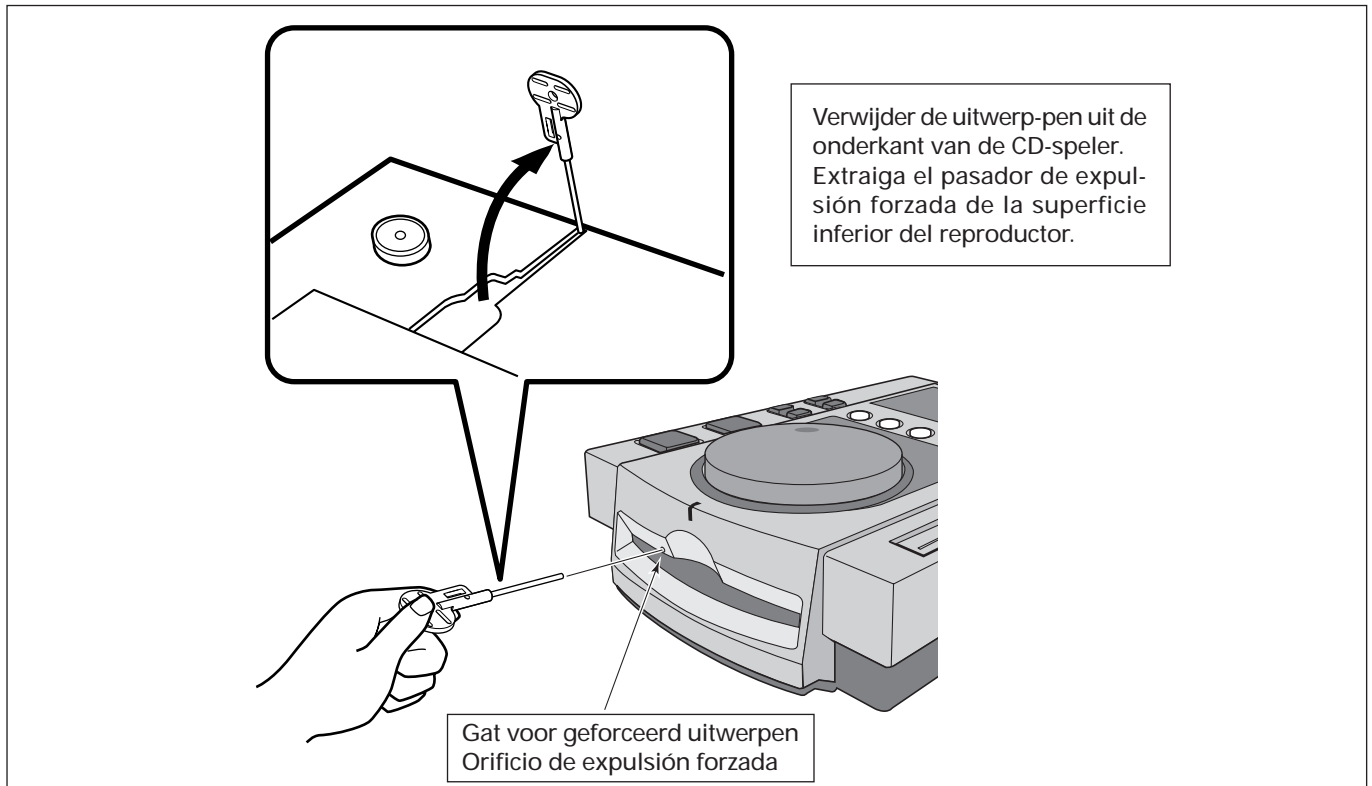

Als de uitwerptoets niet werkt of als de CD om een andere reden niet uit het apparaat kan worden verwijderd, kunt u de bijgeleverde uitwerp-pen in het gat in het voorpaneel van de speler steken om de CD uit het apparaat te verwijderen. Neem de onderstaande punten in acht wanneer u de CD op deze wijze uit het apparaat verwijdert.

① Schakel de CD-speler uit en controleer of de CD tot stilstand is gekomen. Na het uitschakelen van het apparaat duurt het ongeveer 30 seconden voordat de CD volledig tot stilstand is gekomen.

! Als u de CD uit het apparaat verwijdert terwijl deze ronddraait:

- In dit geval wordt de CD al draaiende naar buiten geslingerd en kan deze uw hand e.d. raken met verwonding tot gevolg.
- Aangezien de CD ronddraait met de discklem niet stabiel aangebracht, kunnen er krassen op de CD komen.

U mag de CD daarom nooit uit het apparaat verwijderen terwijl deze ronddraait.

② Gebruik altijd de bijgeleverde uitwerp-pen wanneer u de CD op deze wijze uit het apparaat wilt verwijderen (gebruik nooit een ander voorwerp). De uitwerp-pen bevindt zich in een uitsparing in de onderkant van de CD-speler. Wanneer u de bijgeleverde uitwerp-pen volledig in het hiervoor bestemde gat aan de voorzijde van het apparaat steekt, komt de CD ongeveer 5 tot 10 mm uit de CD-insteekgleuf, waarna u de CD met de hand kunt vastpakken en verwijderen.

Si el botón de expulsión no funciona o el disco no puede extraerse, presionando el pasador incorporado en el orificio de expulsión forzada del panel frontal, podrá extraerse el disco. Cuando efectúe la expulsión forzada, tenga presente las precauciones siguientes.

① Asegúrese de haber desconectado la alimentación del reproductor de CD y de haber comprobado que el disco haya dejado de girar. El disco tarda unos 30 segundos en pararse después de haber desconectado la alimentación.

! Si se efectúa la expulsión forzada mientras el disco está girando:

- Puesto que el disco saldrá expulsado fuera del reproductor de CD, puede golpearle un dedo y causarle heridas.
- Puesto que el disco está girando con la retención inestable, puede rayarse.

Por estas razones, no intente nunca sacar el disco con expulsión forzada mientras esté girando.

② Emplee siempre el pasador suministrado (no emplee otros objetos). El pasador de expulsión forzada suministrado está empotrado en la superficie inferior del reproductor.

Cuando se inserta a fondo el pasador de expulsión forzada suministrado en el orificio de expulsión forzada del panel frontal, el disco insertado sale de 5 a 10 mm de la ranura de carga, haciendo posible su extracción con la mano.

KENMERKEN

Deze compact disc speler is speciaal ontworpen voor gebruik door disc jockey's. In deze speler zijn de functies en mogelijkheden die nodig zijn voor gebruik in een discotheek gecombineerd met de unieke eigenschappen van het compact disc medium.

DIGITALE JOG BREAK

Ingebouwde digitale Jog Break voor uw eigen geluid-screaties

Er zijn drie toetsen die elk in een andere remix-functie voorzien (JET, ZIP, WAH). Door de gewenste functie te kiezen en de Jog-draaischijf te gebruiken overeenkomstig het spelende muziekstuk, kunt u uw eigen originele geluiden creëren.

JOG-DRAAISCHIJF

Groot uitgevoerde Jog-draaischijf (doorsnede 100 mm) voor het bijregelen van de maatslag op dezelfde wijze als bij een normale grammofoonplaten-speler.

Door de draaischijf met het puntje van uw vinger te bedienen, kunt u uiterst nauwkeurig, in stapjes van één frame (1/75 seconde), het beginpunt van de muziekstukken opzoeken.

Bovendien kunt u de Jog-draaischijf gebruiken voor "Supersnel zoeken" en "Supersnel muziekfragmentspringzoeken". Deze functies zijn sneller dan de conventionele zoekfuncties.

WEERGAVETEMPO-REGELING

Accurate schuifregelaar met 100-mm hoog schuifbereik voor een exacte bijregeling van het weergavetempo.

Op het digitale display wordt de bijregeling in eenheden van 0,1% aangegeven (bij het ±10% regelbereik) voor een nauwkeurige en eenvoudige afstelling van het weergavetempo.

● Twee regelbereiken voor het weergavetempo

U kunt kiezen uit twee regelbereiken voor het weergavetempo, ±10% (in stapjes van 0,1%) en +10 tot -16% (0 tot +10% in stapjes van 0,1% en 0 tot -16% in stapjes van 0,2%), om snel en gemakkelijk de gewenste afstelling te maken.

SNELLE START

Een druk op de toets vanuit de "standby" stand en er is vrijwel onmiddellijk muziek (0,01 seconde of minder).

Bij normale CD-spelers kan het tot 0,3 seconde duren voordat u geluid hoort bij het indrukken van de starttoets in de "standby" stand. Met de snelstartfunctie van deze speler is die tijdsduur vrijwel nihil, zodat een soepele overgang tussen de muziekfragmenten wordt verkregen.

HOOFDTEMPOREGELING

Bijregelen van het weergavetempo zonder dat hierdoor de toonhoogte wordt veranderd.

Bij analoge systemen betekent een wijziging van het weergavetempo tevens een wijziging van de toonhoogte. De hoofdtimporegelaar van dit apparaat maakt gebruik van de speciale eigenschappen van het digitale medium om de draaisnelheid, d.w.z. het weergavetempo, te veranderen zonder dat dit een invloed heeft op de toonhoogte.

DUIDELIJKE AANDUIDING VAN DE WEERGAVEPOSITIE

Horizontale analoge schaal toont in een oogopslag de verstreken of resterende speelduur.

Deze aanduiding geeft een rechtstreekse visuele uitlezing van de positie in het muziekstuk waar u zich nu bevindt, vergelijkbaar met de plaats van de naald bij het afspelen van een grammofoonplaat. Aan de hand van de oplichtende segmenten weet u meteen de huidige weergavepositie, waarbij de aanduiding knippert als het einde van het muziekstuk wordt genaderd.

CARACTERÍSTICAS

Este componente es un reproductor de discos compactos diseñado para que lo empleen DJ, combinando las funciones y operaciones necesarias para emplearlo en discotecas con las características exclusivas del medio de los discos compactos.

CAMBIO DE LANZADERA DIGITAL

Cambio de lanzadera digital incorporado para crear sonidos originales

Cada uno de los tres botones ofrece una función de ayuda de remezcla distinta (JET, ZIP, WAH). Seleccionando la función deseada y controlando el mando de lanzadera para adaptar la selección de canción, podrá crear con facilidad nuevos sonidos de remezcla.

MANDO DE LANZADERA

El mando de lanzadera de diámetro grande (100 mm) permite al usuario compensar el ritmo de la música del mismo modo que en los giradiscos analógicos.

Tan sólo girando el mando con la punta de los dedos podrá encontrar el punto de entrada preciso de las canciones, y moverse en incrementos de una trama (1/75 de segundo).

Adicionalmente, este mando de lanzadera puede utilizarse para efectuar la "Búsqueda superrápida" y la "Busqueda de canciones superrápida", que funcionan mucho más rápido que las funciones de búsqueda convencionales.

CONTROL DEL RITMO

El control deslizante de alta precisión y desplazamiento largo (100 mm) permite el control exacto de la velocidad de la canción.

La visualización digital con indicación de unidades del 0,1% proporciona un control simplificado del ritmo con mayor precisión (en un margen variable de ±10%)

● Dos márgenes de control del ritmo

El máximo margen ajustable puede ajustarse empleado dos márgenes variables o ±10% (en pasos de 0,1%) y +10 a -16% (0 a +10% en pasos de 0,1% y 0 a -16% en pasos de 0,2%) para facilitar el ajuste.

RÁPIDO INICIO

Presionando el botón desde el modo de reserva se produce el inicio de la música instantáneo (0,01 segundos o menos).

Los reproductores normales de discos CD requieren hasta 0,3 segundos desde el modo de reserva a la reproducción del sonido.

La función de rápido inicio elimina virtualmente este retardo, facilitando los empalmes de canciones.

RITMO PRINCIPAL

Cambia el ritmo de la música sin cambiar el tono.

Con los sistemas analógicos, el cambio de la velocidad ocasiona necesariamente un cambio en el tono, pero el control del ritmo principal aprovecha las características exclusivas del formato digital para permitir el cambio de la velocidad de la canción manteniendo el tono original.

KENMERKEN

HANDIGE CD-INSTEELGLEUF

De insteekgleuf is zo ontworpen dat u de CD snel en gemakkelijk in het apparaat kunt steken en eruit kunt verwijderen.

U plaatst de CD rechtstreeks in het apparaat, zonder dat u een disclade e.d. hoeft te openen en sluiten. Dit betekent dat u snel toegang heeft tot de gewenste muziek.

CUE-FUNCTIES

Uitgerust met diverse handige cue-functies.

- "Terug-naar-cue" functie

Als u de CUE toets indrukt nadat u vanaf het cue-punt naar het geluid geluisterd heeft, keert de pickup terug naar het cue-punt en wordt de weergave vanaf daar hervat.

Met de terug-naar-cue functie kunt u door middel van een druk op de toets steeds terugkeren naar een vooraf ingesteld cue-punt.

- Auto-cue functie

Automatisch overslaan van het onbespeelde gedeelte aan het begin van het muziekstuk zodat de speler precies bij het begin van de muziek "standby" komt te staan.

Deze functie zorgt voor een onmiddellijke weergavestart bij het indrukken van de PLAY toets.

- Cue-punt monitorfunctie

Beluisteren vanaf het ingestelde cue-punt (tot maximaal 1 minute).

Met deze functie kunt u snel een bepaald cue-punt controleren of een muziekstuk-sampler samenstellen.

FADER-START

Gebruik van de CROSS FADER schuifregelaar van de DJ Mixer voor "snelle start" en "terug-naar-cue".

Wanneer het apparaat gebruikt wordt in combinatie met de Pioneer DJM-500 of DJM-300 DJ Mixer (los verkrijgbaar), kunt u de CROSS FADER schuifregelaar van de mixer gebruiken voor de snelle-start en terug-naar-cue functies.

RELAIS-WEERGAVE

Bij gebruik van twee op elkaar aangesloten CDJ-100S spelers heeft u de beschikking over automatische relais-weergave.

Zodra het einde van een muziekstuk bij een van de spelers wordt bereikt, wordt de andere speler uit de "standby" stand gehaald en begint deze met weergeven.

OLIEGEDEMPTE OPHANGING

Oliegedemppte "zwevende" ophanging beschermt tegen trillingen en mechanische schokken.

De CD-speler heeft een oliegedemppte "zwevende" ophanging om haperingen in de weergave te voorkomen wanneer het apparaat is blootgesteld aan relatief ruw gebruik of trillingen overgebracht via de vloer.

CARACTERÍSTICAS

DIRECCIONES DE REPRODUCCIÓN

La gráfica de barras analógica da una comprensión directa del tiempo transcurrido y del tiempo remanente de reproducción.

Esta gráfica de barras proporciona una indicación visual directa del progreso de la reproducción de la canción, comparable con la posición de la aguja de un disco analógico. La longitud de la barra muestra al usuario instantáneamente la situación actual en la canción, y la visualización de barras parpadeando avisa del final cercano de la canción.

ENTRADA DE RANURA

El nuevo mecanismo de la ranura de inserción de discos hace que la reproducción, el cambio y la extracción de discos del reproductor sean más rápidos y sencillos.

Los discos se insertan directamente, sin tener que abrir compartimientos ni bandejas, acelerando en gran medida la operación y la selección de canciones.

LOCALIZACIÓN

Funciones completas de localización.

- Función de localización regresiva

Presionando el botón CUE después de escuchar el sonido desde un punto de localización, se hace retornar el fonocaptor al punto de la localización y permite que se inicie desde ahí la reproducción.

La función de localización regresiva permite volver tantas veces como se desee a un punto de localización preseleccionado presionando un solo botón.

- Función de localización automática

Salto automático de la parte que no está grabada del principio de las canciones, buscando en la canción un punto de reserva inmediatamente antes de iniciarse el sonido.

Esta función permite el inicio instantáneo de la reproducción cuando se presiona el botón PLAY.

- Función de muestras del punto de localización

Hace posible reproducir hasta 1 minuto de sonido desde un punto de localización preseleccionado.

Esta función es conveniente para conformar un punto de localización, o para crear muestra de una canción.

INICIO CON APARICIÓN GRADUAL

Empleo del control deslizante CROSS FADER de la consola de mezcla DJ para efectuar el inicio y la localización regresiva rápidos.

Cuando el aparato está conectado a la consola de mezcla de DJ modelo DJM-500 o DJM-300 (ambas están a la venta por separado), el control deslizante CROSS FADER puede accionarse para efectuar el inicio y la localización regresiva rápidos.

REPRODUCCIÓN POR RELEVOS

Conexión de dos CDJ-100S para reproducción automática por relevos.

Cuando termina una canción en un reproductor, el otro reproductor sale automáticamente del modo de reserva para comenzar la reproducción instantánea.

SUSPENSIÓN AMORTIGUADA POR ACEITE

La suspensión flotante amortiguada por aceite protege el aparato contra vibraciones y golpes.

El reproductor ha sido diseñado con una suspensión flotante amortiguada por aceite para evitar los saltos del sonido, incluso cuando se somete el aparato a impactos durante la utilización o a las vibraciones transmitidas por el piso.

AANSLUITINGEN

- Schakel altijd de spanning uit met de netschakelaar en trek de stekker uit het stopcontact alvorens aansluitingen te maken of te wijzigen.

1. AUDIO-UITGANGSAANSLUITINGEN (AUDIO OUT)

Steek de witte stekkers in de linkerkanaal (L) aansluitbussen en de rode stekkers in de rechterkanaal (R) aansluitbussen.

- Ⓐ Aansluiten op een stereo versterker (zonder gebruik van een DJ mixer)

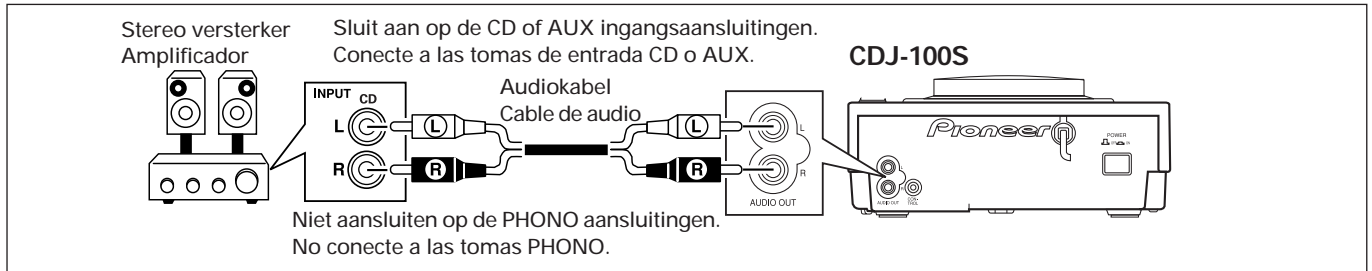

- Ⓑ Bij gebruik van de DJM-300 DJ mixer

- Ⓑ Cuando emplee la consola de mezcla DJ modelo DJM-300

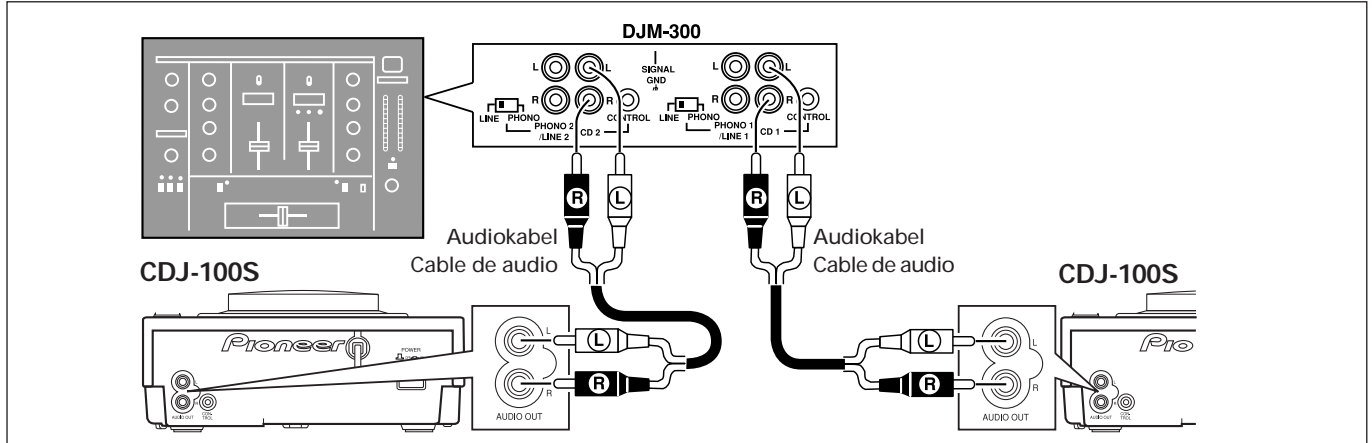

- Ⓒ Bij gebruik van de DJM-500 DJ mixer

- Ⓒ Cuando emplee la consola de mezcla DJ modelo DJM-500

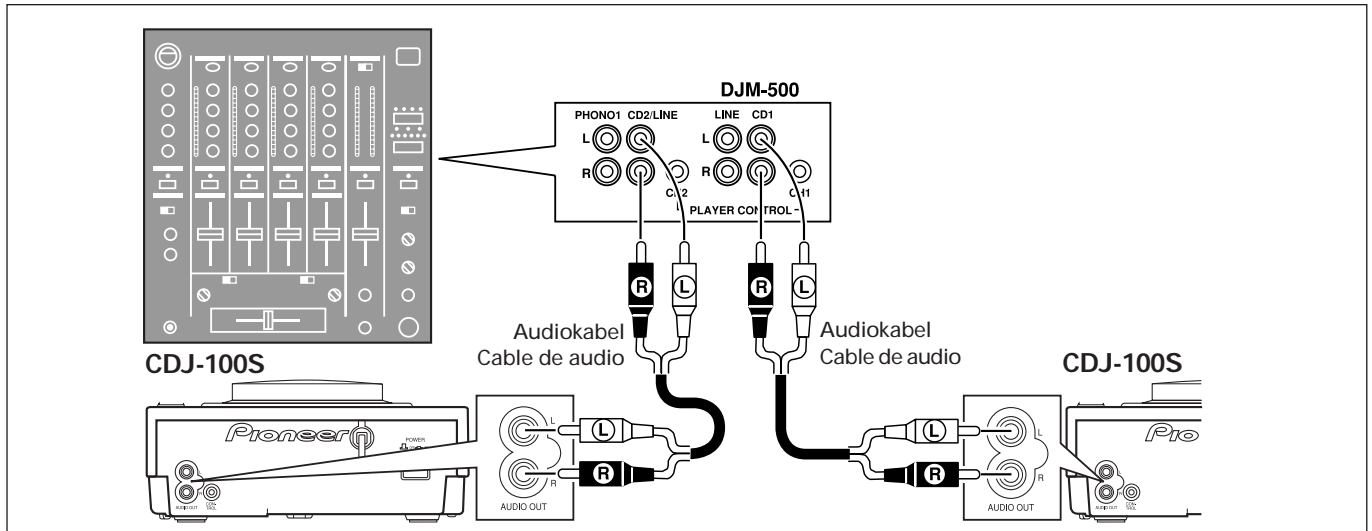

- Ⓓ Bij gebruik van een andere DJ mixer

Verbind de AUDIO OUT aansluitingen van deze speler met de LINE IN of AUX IN aansluitingen van een DJ mixer of een dergelijk apparaat.

- Sluit de speler niet aan op de MIC aansluitingen van de DJ mixer, aangezien het geluid in dat geval niet juist wordt weergegeven en er sterke vervorming zal zijn.

- Ⓓ Cuando emplee otra consola de mezcla DJ

Conecte la toma AUDIO OUT del reproductor a la toma LINE IN o AUX IN de una consola de mezcla DJ o componente similar.

- No conecte este reproductor a las tomas MIC de una consola de mezcla DJ, porque el sonido se distorsionaría y no se reproduciría correctamente.

AANSLUITINGEN

2. SYSTEEMBEDIENINGSAANSLUITINGEN (CONTROL)

Gebruik een los verkrijgbaar ministeekersnoer (dia. 3,5 mm; zowel een stereo als een mono-snoer kan gebruikt worden) voor de verbinding van de CONTROL aansluitingen.

Door de los verkrijgbare DJM-500 of DJM-300 DJ mixer op de CONTROL aansluiting van dit apparaat aan te sluiten, is het mogelijk om de fader-start en de terug-naar-cue functies te regelen vanaf de DJ mixer.

Bij gebruik van twee spelers verbindt u de CONTROL aansluitingen van beide spelers met de DJ mixer. U kunt dan beide spelers automatisch achter elkaar laten spelen. Zie blz. 82 voor nadere bijzonderheden.

OPMERKING:

U kunt de fader-startfunctie en de relais-weergavefunctie niet gelijktijdig gebruiken, aangezien er verschillende aansluitingen voor deze functies vereist zijn.

A Fader-start met de DJM-300

De fader-startfunctie en de relais-weergavefunctie van dit apparaat kunnen geregeld worden vanaf de DJ mixer.

CONEXIONES

2. CONEXIONES DE LAS TOMAS CONTROL

Emplee un cable de miniclavijas de venta en las tiendas del ramo (puede usarse un cable estéreo o monofónico de 3,5 mm de diámetro) para la conexión a las tomas CONTROL.

Conectando la consola de mezcla DJ opcional DJM-500 o la DJM-300 a la toma CONTROL de este aparato, el inicio gradual o la localización regresiva de este aparato podrán controlarse desde la consola de mezcla DJ.

Cuando emplee dos reproductores en tándem, conecte las tomas CONTROL de los dos reproductores. De este modo podrá realizarse la operación alternada automática de los dos reproductores. Para más detalles, vea la pág. 82.

NOTA:

El inicio con aparición gradual y la reproducción por relevos no pueden efectuarse simultáneamente, porque se requieren distintas conexiones del cable de control.

A Inicio con aparición gradual con la DJM-300

El inicio con aparición gradual o localización regresiva de esta unidad pueden controlarse desde la consola de mezcla DJ.

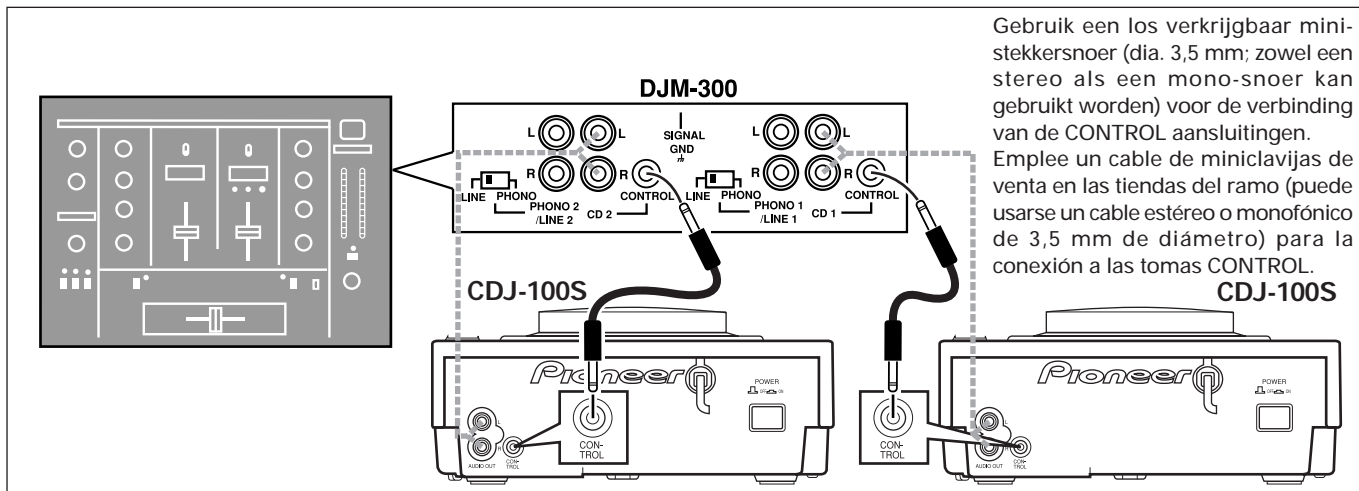

Gebruik een los verkrijgbaar ministeekersnoer (dia. 3,5 mm; zowel een stereo als een mono-snoer kan gebruikt worden) voor de verbinding van de CONTROL aansluitingen. Emplee un cable de miniclavijas de venta en las tiendas del ramo (puede usarse un cable estéreo o monofónico de 3,5 mm de diámetro) para la conexión a las tomas CONTROL.

B Fader-start met de DJM-500

De fader-startfunctie en de relais-weergavefunctie van dit apparaat kunnen geregeld worden vanaf de DJ mixer.

B Inicio con aparición gradual con la DJM-500

El inicio con aparición gradual o localización regresiva de esta unidad pueden controlarse desde la consola de mezcla DJ.

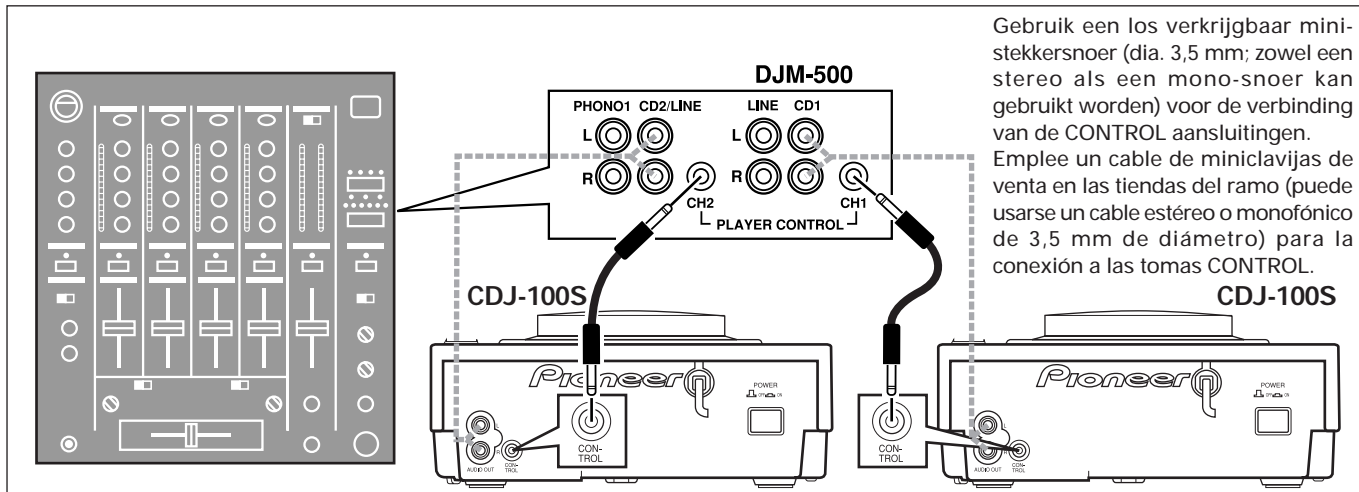

Gebruik een los verkrijgbaar ministeekersnoer (dia. 3,5 mm; zowel een stereo als een mono-snoer kan gebruikt worden) voor de verbinding van de CONTROL aansluitingen. Emplee un cable de miniclavijas de venta en las tiendas del ramo (puede usarse un cable estéreo o monofónico de 3,5 mm de diámetro) para la conexión a las tomas CONTROL.

AANSLUITINGEN

CONEXIONES

© Relais-weergave bij gebruik van twee spelers

Met de relais-weergavefunctie kunt u de spelers automatisch achter elkaar laten spelen.

© Reproducción por relevos empleando dos reproductores

De este modo es posible realizar la operación automática alternada de los dos reproductores.

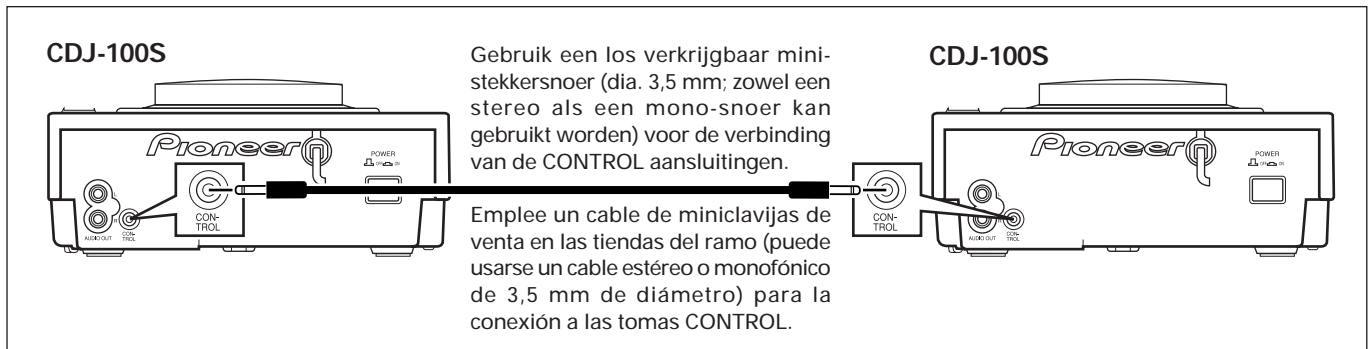

3. AANSLUITEN VAN HET NETSNOER

Nadat alle andere aansluitingen zijn gemaakt, steekt u de stekker van het netsnoer in een stopcontact of in een netuitgang van de versterker.

- Steek de stekkers stevig in de aansluitbussen en het stopcontact.

OPMERKING:

Het toestel functioneert mogelijk niet juist indien u een van de volgende handelingen uitvoert wanneer de CD nog in het toestel ronddraait.

- 1) De spanning wordt uitgeschakeld en vervolgens weer ingeschakeld.
- 2) Het netsnoer wordt ontkoppeld en vervolgens weer verbonden.

Druk in deze gevallen op de EJECT toets zodat het draaien van de CD stopt en bedien het toestel vervolgens opnieuw.

WAARSCHUWING NETSNOER

Pak het netsnoer beet bij de stekker. Trek de stekker er niet uit door aan het snoer te trekken en trek nooit aan het netsnoer met natte handen aangezien dit kortsluiting of een elektrische schok tot gevolg kan hebben. Plaats geen toestel, meubelstuk o.i.d. op het netsnoer, en klem het niet vast. Maak er nooit een knoop in en verbind het evenmin met andere snoeren. De netsnoeren dienen zo te worden geleid dat er niet per ongeluk iemand op gaat staan. Een beschadigd netsnoer kan brand of een elektrische schok veroorzaken. Controleer het netsnoer af en toe. Wanneer u de indruk krijgt dat het beschadigd is, dient u bij uw dichtstbijzijnde erkende PIONEER onderhoudscentrum of uw dealer een nieuw snoer te kopen.

3. CONEXIONES DEL CABLE DE ALIMENTACIÓN

Después de haber efectuado todas las otras conexiones, enchufe el cable de la alimentación a una toma de corriente o a la toma de alimentación de CA auxiliar de su amplificador.

- Cerciórese de que los enchufes estén firmemente insertados en las tomas, incluida la de CA de la pared.

NOTA:

Si hace una de las cosas siguientes cuando el disco está girando dentro del aparato, es posible que el aparato funcione mal.

- 1) Desconectar el interruptor de la alimentación y luego volverlo a conectar.
- 2) Desenchufar el cable de la alimentación, y luego volverlo a enchufar.

Para solucionarlo, presione el botón EJECT para detener el disco. Entonces podrá reanudar la operación del reproductor.

PRECAUCIONES CONCERNIENTES A LA MANIPULACIÓN DEL CABLE DE ALIMENTACIÓN

Tome el cable de alimentación por la clavija. No extraiga la clavija tirando del cable. Nunca toque el cable de alimentación cuando sus manos estén mojadas, ya que esto podría causar cortocircuitos o descargas eléctricas. No coloque la unidad, algún mueble, etc., sobre el cable de alimentación. Asegúrese de no hacer nudos en el cable ni de unirlos a otros cables. Los cables de alimentación deberán ser dispuestos de tal forma que la probabilidad de que sean pisados sea mínima. Un cable de alimentación dañado podrá causar incendios o descargas eléctricas. Revise el cable de alimentación está dañado, solicite el reemplazo del mismo al centro de servicio autorizado PIONEER más cercano, o a su distribuidor.

ONDERDELEN OP HET BOVENPANEEL

CONTROLES DEL PANEL

Bovenpaneel

Panel superior

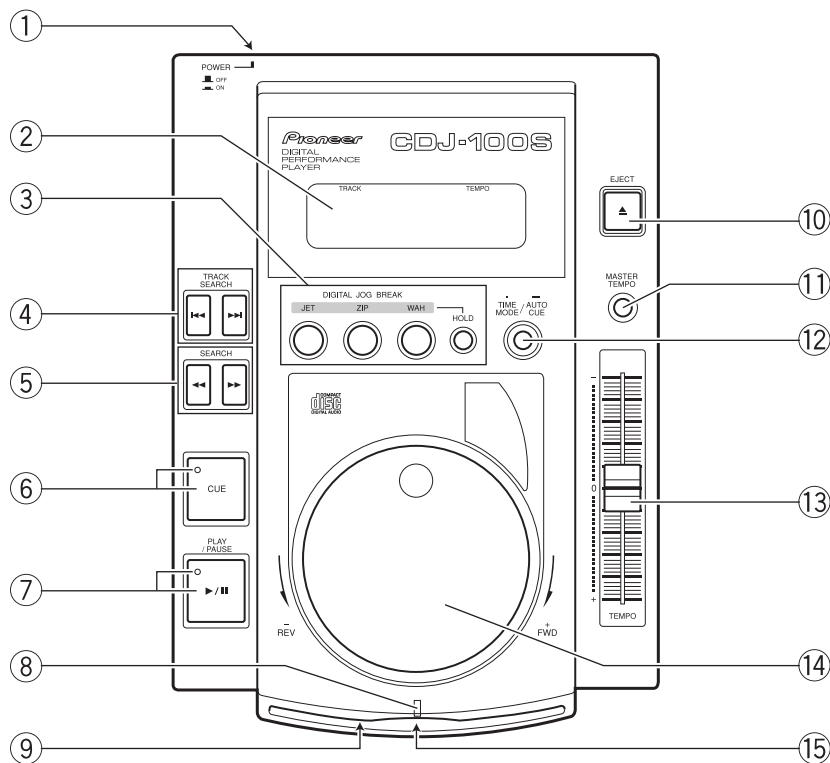

- ① **Netschakelaar (POWER)**
(Op het achterpaneel)
Met deze schakelaar wordt het apparaat in- en uitgeschakeld.
- ② **Displayvenster** ⇒ blz. 72
- ③ **DIGITAL JOG BREAK toetsen (JET, ZIP, WAH, HOLD)** ⇒ blz. 80
- ④ **Muziekfragmentzoektoetsen (TRACK SEARCH ◀◀, ▶▶)** ⇒ blz. 76
- ⑤ **Zoektoetsen (SEARCH ◀◀, ▶▶)** ⇒ blz. 76, blz. 81
- ⑥ **Beginpunttoets/-indicator (CUE)**
Deze toets biedt drie functies.
[Instellen van het cue-punt (beginpunt)] ⇒ blz. 78
[Terug-naar-cue functie] ⇒ blz. 81
[Bemonstering van het cue-punt] ⇒ blz. 81
[Verschuiven van het cue-punt] ⇒ blz. 81
- ⑦ **Weergave-/pauzetoets en -indicator (PLAY/PAUSE ▶/||)** ⇒ blz. 76
- ⑧ **Laadindicator**
Deze indicator knippert wanneer de CD via de CD-insteekgleuf naar binnen of buiten wordt geschoven. De indicator brandt continu wanneer er een CD in het apparaat is.
- ⑨ **Gsat voor geforceerd uitwerpen** ⇒ blz. 64

- ① **Interruptor de la alimentación (POWER)**
(Situado en el panel posterior)
Para conectar y desconectar la alimentación eléctrica.
- ② **Ventanilla visualizadora** ⇒ P. 72
- ③ **Botones de cambio de lanzadera digital (DIGITAL JOG BREAK: JET, ZIP, WAH, y HOLD)** ⇒ P. 80
- ④ **Botones de búsqueda de canciones (TRACK SEARCH ◀◀, ▶▶)** ⇒ P. 76
- ⑤ **Botones de búsqueda (SEARCH ◀◀, ▶▶)** ⇒ P. 76, P. 81
- ⑥ **Botón/indicador de localización (CUE)**
Se encuentran disponibles tres funciones.
[Ajuste de un punto de localización] ⇒ P. 78
[Silenciamiento y pausa en el punto de localización] ⇒ P. 81
[Muestreador del punto de localización] ⇒ P. 81
[Para modificar un punto de localización] ⇒ P. 81
- ⑦ **Botón/indicador de reproducción/pausa (PLAY/PAUSE ▶/||)** ⇒ P. 76
- ⑧ **Indicador de carga**
Parpadea mientras se está insertando o extrayendo el disco por la ranura de inserción, y queda encendido cuando hay un disco insertado en el reproductor.
- ⑨ **Orificio de expulsión forzada** ⇒ P. 64

ONDERDELEN OP HET BOVENPANEEL

- ⑩ **Uitwerptoets (EJECT) ⇒ blz. 73**
 Als deze toets wordt ingedrukt, komt de CD tot stilstand en wordt de CD via de CD-insteekgleuf naar buiten geschoven.
- ⑪ **Hoofdtempotoets (MASTER TEMPO) ⇒ blz. 80**
- Voor het in/uitschakelen van de hoofdtemporegeling.
 - Als u de toets langer dan 2 seconden ingedrukt houdt, wordt er omgeschakeld tussen de twee regelbereiken ($\pm 10\%$ of $+10\%$ tot -16%). Bij het wijzigen van het regelbereik wordt de numerieke aanduiding voor het gekozen bereik (10,0/16,0) ongeveer 2 seconden op het display aangegeven.
 - Bij het inschakelen van het apparaat wordt het regelbereik automatisch ingesteld op ± 10 .
- ⑫ **Tijdsfunctie/"auto cue" toets (TIME MODE/AUTO CUE)**
 Deze toets bedient twee functies.
- [Omschakelen van de tijdsaanduiding]**
 Met elke druk op deze toets zal de tijdsaanduiding beurtelings omschakelen tussen de aanduiding van de verstreken speeltijd van het fragment of de resterende speeltijd (REMAIN).
- Bij het inschakelen van de speler verschijnt de REMAIN aanduiding.
- [Auto-cue functie] ⇒ blz. 75**
 Deze functie zorgt ervoor dat het cue-punt (dit is het punt meteen voordat het geluid begint) automatisch wordt ingesteld, na het plaatsen van een CD of het opzoeken van een muziekstuk.
- Bij het inschakelen van de speler komt de auto-cue functie automatisch op OFF (uitgeschakeld) te staan.
- ⑬ **Temporegelaar (TEMPO)**
 Met deze regelaar wordt het weergavetempo bijgesteld. De middenstand stelt het normale weergavetempo in. Door de regelaar naar u toe (+ zijde) te schuiven, zal het tempo toenemen. Het tempo neemt af als de regelaar van u vandaan (- zijde) wordt geschoven.
- ⑭ **Jog-draaischijf (+ FWD/- REV) ⇒ blz. 79**
- ⑮ **CD-insteekgleuf ⇒ blz. 73**
 Steek de CD met het label naar boven in deze gleuf.
- Bij het afspelen van een 8 cm CD plaatst u de disc in een los verkrijgbare CD-adaptor voordat u de disc in de CD-speler steekt.

CONTROLES DEL PANEL

- ⑩ **Botón de expulsión (EJECT) ⇒ P. 73**
 Cuando se presiona este botón, se detiene la rotación del disco y éste sale expulsado por la ranura de inserción del reproductor.
- ⑪ **Botón del ritmo principal (MASTER TEMPO) ⇒ P. 80**
- Se activa/desactiva la función del ritmo principal.
 - Si se mantiene presionado el botón durante 2 segundos o más, el margen variable del control de ajuste del ritmo se cambia ($\pm 10\%$ ó $+10\%$ a -16%). Cuando se cambia el margen variable, se visualiza el nuevo margen numérico seleccionado durante unos 2 segundos (10,0/16,0).
 - El margen variable se ajusta como ajuste inicial a ± 10 cuando se conecta la alimentación.
- ⑫ **Botón del modo del tiempo/localización automática (TIME MODE/AUTO CUE)**
 Se encuentran disponibles dos funciones.
- [Visualización del tiempo]**
 Cada vez que se pulse este botón, la visualización del tiempo cambiará entre el tiempo de reproducción transcurrido de la canción y el tiempo de reproducción restante de la canción (REMAIN).
- La visualización de REMAIN aparecerá cuando se conecte la alimentación.
- [Función de localización automática] ⇒ P. 75**
 Cuando se pone un disco o cuando se efectúa la búsqueda de canciones, esta función ajusta automáticamente el punto de localización (el punto inmediatamente anterior a la salida de sonido actual).
- La función de localización automática vuelve al ajuste inicial de desactivación cuando se conecta la alimentación.
- ⑬ **Control de ritmo (TEMPO)**
 El ritmo de la reproducción podrá cambiarse con este control. La posición central equivale al ritmo de reproducción normal. Si el control se mueve hacia el lado +, el ritmo de la música será más rápido. Si el control se mueve hacia el lado -, el ritmo de la música será más lento.
- ⑭ **Mando de lanzadera (+ FWD/- REV) ⇒ P. 79**
- ⑮ **Ranura de inserción de discos ⇒ P. 73**
 Inserte los discos con la cara de la etiqueta arriba.
- Para reproducir discos de 8 cm, inserte el disco en un adaptador de discos CD, de venta en las tiendas del ramo, antes de insertarlo en el reproductor de CD.

ONDERDELEN OP HET BOVENPANEEL

CONTROLES DEL PANEL

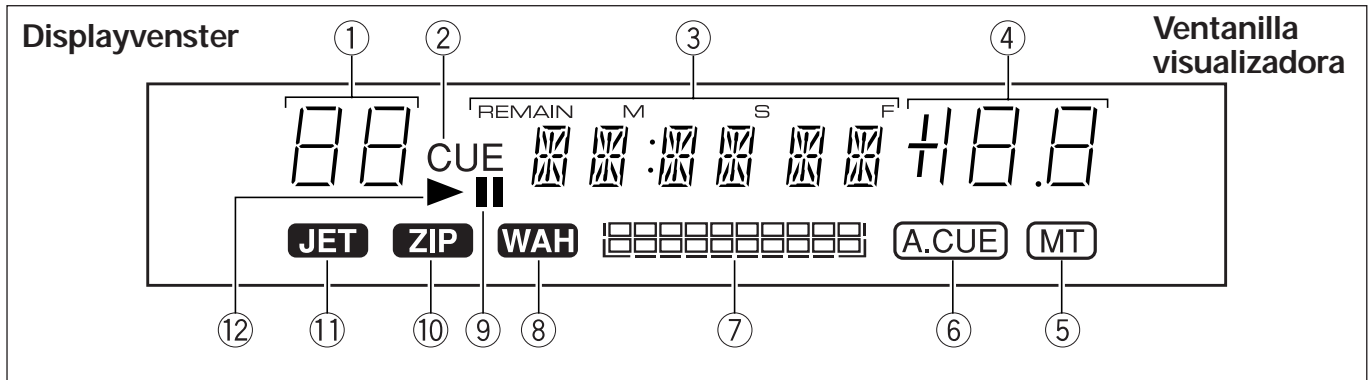

- ① **Fragmentnummerdisplay**
Deze aanduiding toont het nummer van het spelende muziekfragment.
- ② **CUE indicator**
Deze indicator knippert om aan te geven dat u het cue-punt kunt instellen en licht continu op nadat het cue-punt is ingesteld.
- ③ **Tijdsaanduiding (REMAIN)**
Deze aanduiding toont de verstreken speelduur van het huidige muziekstuk (als de REMAIN indicator uit is) of de resterende speelduur van het huidige muziekstuk (als de REMAIN indicator brandt) in minuten (M) en seconden (S), of in data "frames" (F).
- ④ **Weergavetempo-aanduiding**
Hier wordt de wijziging van het weergavetempo, ingesteld met de TEMPO regelaar, aangegeven in stapjes van 0,1% in het ±10% regelbereik. In het +10% tot -16% regelbereik wordt 0 tot +10% aangegeven in stapjes van 0,1% en 0 tot -16% in stapjes van 0,2%.
- ⑤ **Indicator hoofdtempofunctie (MT)**
Deze indicator licht op als de MASTER TEMPO functie gebruikt wordt.
- ⑥ **A. CUE indicator**
Deze indicator licht op als de AUTO CUE functie gebruikt wordt.
- ⑦ **Staafaanduiding weergavepositie**
Op deze staafaanduiding kan snel de verstreken of resterende speelduur van het spelende muziekfragment worden afgelezen. De staafaanduiding werkt als volgt.
 - Als er geen CD is geplaatst aanduiding dooft
 - Aanduiding van verstreken speelduur segmenten lichten op vanaf de linkerszijde
 - Aanduiding van resterende speelduur segmenten doven vanaf de linkerszijde
 - Resterende speelduur is minder dan 30 seconden staafaanduiding knippert
- ⑧ **WAH indicator**
Deze indicator licht op of knippert wanneer de WAH functie gebruikt wordt. ⇒ blz. 80
- ⑨ **Pauze-indicator (II)**
Deze indicator knippert wanneer de speler in de pauzestand staat.
- ⑩ **ZIP indicator**
Deze indicator licht op of knippert wanneer de ZIP functie gebruikt wordt. ⇒ blz. 80
- ⑪ **JET indicator**
Deze indicator licht op of knippert wanneer de JET functie gebruikt wordt. ⇒ blz. 80
- ⑫ **Weergave-indicator (▶)**
Deze indicator licht op tijdens weergeven.
- ① **Visualizador del número de canción**
El número de la canción que esté siendo reproducida se visualizará en este visualizador.
- ② **Indicador de localización (CUE)**
Parpadea cuando no puede introducirse un punto de localización, y queda encendido cuando se completa una entrada.
- ③ **Visualizador del tiempo (REMAIN)**
Se visualiza el tiempo de reproducción transcurrido de la canción que se está reproduciendo (cuando el indicador REMAIN está apagado) o el tiempo remanente de reproducción de la canción que se está reproduciendo (cuando el indicador REMAIN está encendido), en minutos (M) y segundos (S), o tramas (F).
- ④ **Visualizador del ritmo de reproducción**
Los cambios del ritmo efectuados con el control TEMPO se realizan en pasos de 0,1% en el margen de ±10%. 0 a +10% en el margen de +10% a -16% se indica en pasos de 0,1% y en pasos de 0,2% desde 0 a -16%.
- ⑤ **Indicador de ritmo principal (MT)**
Se enciende cuando se lleva a cabo la función MASTER TEMPO.
- ⑥ **Indicador de localización automática (A. CUE)**
Se enciende cuando se realiza la función AUTO CUE.
- ⑦ **Visualizador de la dirección de reproducción**
El tiempo de reproducción transcurrido o el tiempo de reproducción restante de la canción que esté siendo reproducida se indicará aproximadamente mediante un gráfico de barras de escala completa.
 - Cuando no haya disco en el compartimiento del disco Se apaga
 - Cuando se visualice el tiempo de reproducción transcurrido Se enciende desde el lado izquierdo
 - Cuando se visualice el tiempo de reproducción restante Se apaga desde el lado izquierdo
 - Cuando el tiempo remanente de reproducción es de menos de 30 segundos Parpadea
- ⑧ **Indicador de WAH**
Se enciende o parpadea cuando la función WAH está activada. ⇒ P. 80
- ⑨ **Indicador de pausa (II)**
Parpadea durante el modo de pausa.
- ⑩ **Indicador de ZIP**
Se enciende o parpadea cuando la función ZIP está activada. ⇒ P. 80
- ⑪ **Indicador de JET**
Se enciende o parpadea cuando la función JET está activada. ⇒ P. 80
- ⑫ **Indicador de reproducción (▶)**
Se enciende durante la reproducción.

PLAATSEN/UITNEMEN VAN DE CD

INSERCIÓN/EXPULSIÓN DE DISCOS

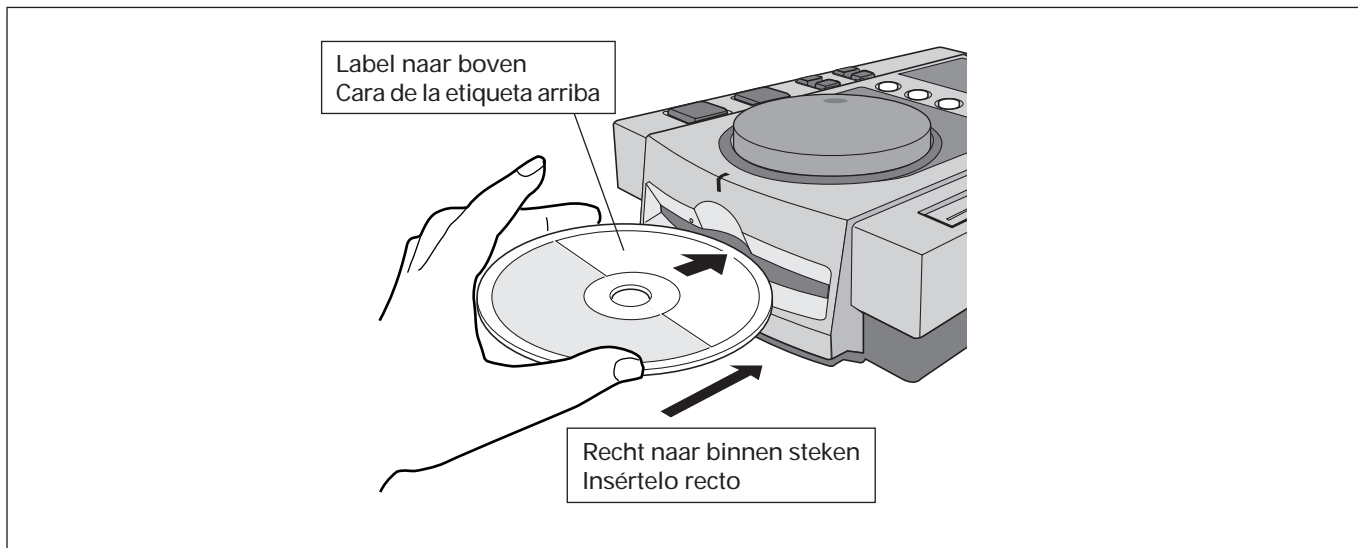

1. Zet de POWER schakelaar op het achterpaneel op ON.

Steek de CD niet met geweld in de insteekgleuf wanneer de POWER schakelaar op OFF staat, aangezien dit kan resulteren in beschadiging van de CD en het apparaat.

2. Plaats de CD.

- Steek de CD met het label naar boven in de insteekgleuf aan de voorzijde van het apparaat.
- Bij het afspelen van een 8 cm CD plaatst u de disc in een los verkrijgbare CD-adaptor voordat u de disc in de insteekgleuf steekt.
- U kunt slechts één CD in het apparaat steken. Probeer nooit twee CD's tegelijk in het apparaat te steken, of een CD in het apparaat te steken wanneer er reeds een CD in het apparaat is.
- Houd de CD niet schuin wanneer u deze naar binnen steekt en druk de CD ook nooit met geweld in de insteekgleuf. Probeer ook nooit om de beweging van de CD te onderbreken wanneer de speler de CD in het apparaat trekt of eruit verwijdert, aangezien dit kan resulteren in beschadiging van de speler of de CD.

3. Druk op de EJECT toets om de CD uit het apparaat te verwijderen.

- Bij indrukken van de EJECT toets komt de CD tot stilstand en wordt deze uit het apparaat verwijderd.
- Als de CD niet uit het apparaat komt bij indrukken van de EJECT toets, steekt u de bijgeleverde uitwerper in het gat voor geforceerd uitwerpen aan de voorzijde van het apparaat, zodat de CD naar buiten komt.

LET OP

Probeer niet om een CD terug in de insteekgleuf te drukken wanneer de EJECT indicator oplicht. Als u de CD opnieuw in de insteekgleuf drukt terwijl de EJECT indicator oplicht, kan het apparaat stoppen. Druk eerst nogmaals op de EJECT toets en wacht totdat de EJECT indicator dooft voordat de CD opnieuw in het apparaat steekt.

1. Ajuste el interruptor POWER del panel posterior a la posición ON.

No fuerce un disco adentro del aparato cuando el interruptor POWER esté en la posición OFF porque podría dañar el disco y el aparato.

2. Inserte un disco.

- Tome el disco con la etiqueta arriba, e insértelo en la ranura de inserción de discos del panel frontal.
- Para reproducir discos de 8 cm, inserte el disco en un adaptador de discos CD, de venta en las tiendas del ramo, antes de insertarlo en el reproductor de CD.
- Sólo puede insertarse un disco a un mismo tiempo. No intente nunca introducir más de un disco al mismo tiempo ni de insertar otro disco cuando ya haya insertado un disco en el reproductor.
- Cuando inserte el disco, no aplique fuerza en el disco ni trate de forzarlo adentro de la ranura. No intente tampoco interrumpir ni de cancelar el movimiento del disco cuando el reproductor empieza a insertar un disco en la ranura o a expulsar un disco, porque podría ocasionarse daños al disco o al reproductor.

3. Presione el botón EJECT para extraer los discos.

- Cuando se presiona el botón EJECT, se detiene la rotación del disco y éste sale expulsado por la ranura de inserción.
- Si el disco no sale expulsado al presionar el botón EJECT, podrá insertar el pasador de expulsión forzada accesorio en el orificio de expulsión forzada del panel frontal para expulsar el disco.

PRECAUCIÓN

No intente presionar un disco de nuevo adentro de la ranura cuando haya aparecido el indicador EJECT. Si se presiona un disco hacia la ranura mientras aparece el indicador EJECT puede causar la parada del reproductor. En este caso, presione de nuevo el botón EJECT y espere a que se apague el indicador EJECT antes de reinsertar el disco.

PLAATSEN/UITNEMEN VAN DE CD

VOORZORGSMAATREGELEN BETREFFENDE HET AFSPLEN VAN CD-SINGELTJES (8 cm CD's)

- ① Bij het afspelen van een CD-singeltje (8 cm CD) moet u altijd een adapter voor 8 cm CD's gebruiken. Controleer of de CD juist in de adapter zit voordat u deze in de CD-speler steekt. Als u per ongeluk een 8 cm CD zonder adapter in het apparaat heeft gestoken, drukt u meteen op de EJECT toets om de CD uit het apparaat te verwijderen. Druk zonodig een tweede maal op de EJECT toets als de CD niet uit het apparaat komt.
- ② Gebruik een adapter voor 8 cm CD's die voorzien is van het  beeldmerk (aanbevolen standaard product). Gebruik geen adapters waarbij de CD vrij in het apparaat ronddraait of een verbogen of vervormde adapter.

INSERCIÓN/EXPULSIÓN DE DISCOS

PRECAUCIONES SOBRE LA REPRODUCCIÓN DE DISCOS CD SENCILLOS (discos de 8 cm)

- ① Cuando reproduzca discos de 8 cm, emplee siempre el adaptador de discos CD de 8 cm. Antes de insertar el disco en el reproductor de CD, asegúrese de que el disco está correctamente fijado con los retenedores del adaptador. Si se insertan disco sin el adaptador por error, extraiga inmediatamente el disco presionando el botón de expulsión. Si el disco no sale con una presión, vuélvalo a presionar.
- ② Emplee adaptadores de discos de 8 cm que tengan la marca  (productor estándar recomendado). No empleen adaptadores que hacen que el disco quede suelto, ni adaptadores que estén combados o torcidos.

BEDIENINGAANWIJZINGEN VOOR NORMAAL GEBRUIK

OPERACIONES NORMALES DE REPRODUCTOR DE DISCOS CD

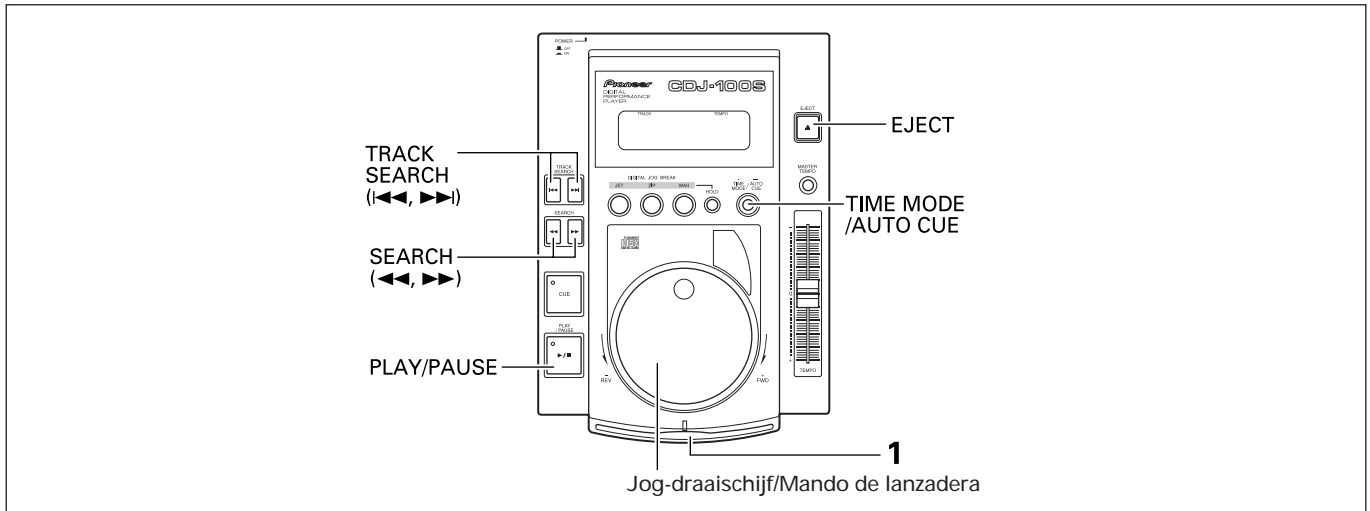

In/uitschakelen van de auto-cue functie

Houd de TIME MODE/AUTO CUE toets langer dan 1 seconde ingedrukt om de auto-cue functie beurtelings in en uit te schakelen (ON/OFF). Als de auto-cue functie is ingeschakeld, licht de A. CUE indicator op het display op.

Normale weergave

Hieronder volgt de basisbediening voor weergave wanneer de de auto-cue functie uitgeschakeld is (de A. CUE indicator licht niet op).

1. Plaats een CD.

- Steek de CD met het label naar boven in de insteekgleuf aan de voorzijde van het apparaat.
- Bij het afspelen van een 8 cm CD plaatst u de disc in een los verkrijgbare CD-adaptor voordat u de disc in de insteekgleuf steekt.
- U kunt slechts één CD in het apparaat steken.

LET OP

Probeer niet om een CD terug in de insteekgleuf te drukken wanneer de EJECT indicator oplicht. Als u de CD opnieuw in de insteekgleuf drukt terwijl de EJECT indicator oplicht, kan het apparaat stoppen. Druk eerst nogmaals op de EJECT toets en wacht totdat de EJECT indicator dooft voordat de CD opnieuw in het apparaat steekt.

2. Het afspelen begint automatisch bij muziekstuk 1.

- Als de auto-cue functie uitgeschakeld is, zal het afspelen niet stoppen nadat het eerste muziekstuk is afgespeeld, maar worden de muziekstukken achter elkaar weergegeven.
- Het afspelen stopt nadat het laatste muziekstuk is weergegeven.

Stoppen met de weergave

Druk op de EJECT toets.

- Het weergeven stopt en de CD wordt naar buiten geschoven.
- Het apparaat heeft geen speciale stoptoets.

Activación/desactivación de la función de localización automática

Presione y mantenga presionado el botón TIME MODE/AUTO CUE durante un segundo o más para cambiar entre activación y desactivación del modo de localización automática. La función de localización automática se activa cuando el indicador muestra el indicador A. CUE encendido.

Operaciones de reproducción

Representan las operaciones básicas de reproducción cuando la función de localización automática está desactivada (se apaga el indicador A. CUE del visualizador).

1. Inserte el disco

- Con la etiqueta del disco arriba, inserte el disco a la ranura de inserción de discos.
- Para reproducir discos de 8 cm, inserte el disco en un adaptador de discos CD, de venta en las tiendas del ramo, antes de insertarlo en el reproductor de CD.
- Inserte un solo disco cada vez.

PRECAUCIÓN

No intente presionar un disco de nuevo adentro de la ranura cuando haya aparecido el indicador EJECT. Si se presiona un disco hacia la ranura mientras aparece el indicador EJECT puede causar la parada del reproductor. En este caso, presione de nuevo el botón EJECT y espere a que se apague el indicador EJECT antes de reinsertar el disco.

2. La reproducción se iniciará automáticamente desde la canción 1.

- Si la función de localización automática se desactiva, la reproducción no se detendrá después de terminarse la primera canción, sino que seguirá en orden desde la primera a las otras canciones subsiguientes.
- La reproducción se detiene automáticamente después de haberse reproducido la última canción.

Parada de la reproducción

Presione el botón EJECT.

- Se detendrá la reproducción y se expulsará el disco.
- El aparato no está provisto de un botón de parada especial.

BEDIENINGSSNIJZINGEN VOOR NORMAAL GEBRUIK

Tijdelijk onderbreken van de weergave

Druk tijdens weergeven op de PLAY/PAUSE toets (▶/||).

- De indicator van de PLAY/PAUSE toets en de CUE indicator knipperen en de weergave wordt onderbroken.
- Om de weergave te hervatten, drukt u nogmaals op de PLAY/PAUSE toets zodat de indicator weer continu oplicht.
- Tijdens een pauze zal het geluid toch met onderbrekingen te horen zijn. Als u geen geluid wenst te horen, verlaag dan het uitgangsniveau op de audiomixer.
- Als het toestel langer dan 80 minuten in de pauzestand staat, zal de disc automatisch stoppen met draaien. De weergave kan in dat geval worden hervat door op de PLAY/PAUSE toets te drukken.

Opzoeken van een bepaald muziekstuk

■ Gebruik van de TRACK SEARCH toetsen (◀◀, ▶▶)

Druk op een van de TRACK SEARCH toetsen (◀◀, ▶▶).

- Telkens als u op de toets drukt, wordt het begin van het volgende muziekstuk opgezocht (in voor- of terugwaartse richting, afhankelijk van de toets die u indrukt). Om tijdens het afspelen van een muziekstuk terug te gaan naar het begin van het vorige muziekstuk, dient u tweemaal op de ◀◀ toets te drukken.
- Als u de toets ingedrukt houdt, worden de muziekstukken continu doorlopen. Indien u de toets langer dan twee seconden ingedrukt houdt, neemt de snelheid waarmee de muziekstukken doorlopen worden toe.
- Als de ◀◀ toets aan het begin van het eerste muziekstuk op de CD wordt ingedrukt (muziekstuk 1), zal het begin van het laatste muziekstuk op de CD worden opgezocht.
- Als de ▶▶ toets bij het laatste muziekstuk op de CD wordt ingedrukt, zal het eerste muziekstuk op de CD (muziekstuk 1) worden opgezocht.

■ Supersnel muziekfragmenten springen zoeken

Draai aan de Jog-draaischijf terwijl u een van de TRACK SEARCH toetsen (◀◀, ▶▶) ingedrukt houdt.

- Terwijl u een van de TRACK SEARCH toetsen ingedrukt houdt, draait u de Jog-draaischijf in de richting waarin u muziekstukken wilt overslaan; de versnelde overslaanfunctie wordt ingeschakeld en de snelheid correspondeert met de afstand waarover u de Jog-draaischijf verdraait.
- De richting van de overslaanfunctie wordt bepaald door de richting waarin de Jog-draaischijf wordt gedraaid (de richting van de ingedrukte TRACK SEARCH toets is niet van belang.)
- De versnelde overslaanfunctie komt te vervallen wanneer u de TRACK SEARCH toets loslaat.

Snel voorwaarts/terugwaarts

■ Gebruik van de SEARCH toetsen

Druk tijdens weergeven op de SEARCH toetsen (◀◀, ▶▶).

Houd de ▶▶ toets ingedrukt om de CD versneld in voorwaartse richting te doorlopen en houd de ◀◀ toets ingedrukt om de CD versneld in terugwaartse richting te doorlopen.

■ Supersnel zoeken

Draai aan de Jog-draaischijf terwijl u een van de SEARCH toetsen (◀◀, ▶▶) ingedrukt houdt.

- Terwijl u een van de SEARCH toetsen ingedrukt houdt, draait u de Jog-draaischijf in de richting waarin u wilt zoeken; de versnelde voorwaartse of achterwaartse zoekfunctie wordt ingeschakeld.
- De richting van de versnelde zoekfunctie wordt bepaald door de richting waarin de Jog-draaischijf wordt gedraaid. De richting van de ingedrukte SEARCH toets is niet van belang.
- Wanneer u niet meer aan de Jog-draaischijf draait, begint het apparaat weer met weergeven.
- De versnelde zoekfunctie komt te vervallen wanneer u de SEARCH toets loslaat.

OPERACIONES NORMALES DE REPRODUCTOR DE DISCOS CD

Pausa de la reproducción

Durante la reproducción, presione el botón PLAY/PAUSE (▶/||).

- El indicador del botón PLAY/PAUSE y el indicador CUE parpadearán y se pausará la reproducción.
- Cuando se vuelve a presionar el botón PLAY/PAUSE, se reanuda la reproducción y el indicador del botón queda encendido.
- El sonido impreciso seguirá siendo audible durante el modo de reserva; si desea parar todo el sonido, baje el volumen del volumen de salida de la consola de mezcla de audio.
- Cuando la unidad haya estado funcionando durante 80 minutos o más en el modo de pausa, el disco dejará de girar automáticamente. En este caso, la reproducción se podrá reanudar pulsando el botón PLAY/PAUSE.

Localización de canción

■ Empleo de los botones TRACK SEARCH (◀◀, ▶▶)

Presione uno de los botones TRACK SEARCH (◀◀, ▶▶).

- Cada vez que se presione el botón, la canción se localiza en la dirección correspondiente a la flecha del botón presionado (durante la reproducción de una canción, para localizar y reproducir el principio de la canción anterior, presione dos veces el botón ◀◀).
- Cuando se mantiene presionado el botón, la localización se efectúa continuamente. Si se mantiene presionado el botón durante dos segundos o más, aumenta la velocidad de la localización.
- Cuando se llega al principio de la primera canción (canción 1), al presionar el botón ◀◀ la localización se desplazará a la última canción.
- Cuando se llega al final de la última canción del disco, al presionar el botón ▶▶ la localización se desplazará a la primera canción del disco (canción 1).

■ Búsqueda de canciones superrápida

Gire el mando de lanzadera mientras presiona uno de los botones TRACK SEARCH (◀◀, ▶▶).

- Mientras mantiene uno de los botones presionado, gire el mando en la dirección correspondiente a la dirección que desee saltar; el aparato se establecerá en el modo de salto a alta velocidad, con la velocidad de salto proporcional a la cantidad de giro del mando.
- La dirección del salto está de acuerdo con la dirección en que se gira el mando de lanzadera (se ignora la dirección de TRACK SEARCH).
- El modo de salto a alta velocidad se cancela cuando se suelta el botón TRACK SEARCH.

Avance rápido/inversión rápida

■ Operación empleando los botones SEARCH Presione los botones SEARCH (◀◀, ▶▶) durante la reproducción.

Mantenga presionado el botón ▶▶ para el avance rápido por el disco; mantenga presionado el botón ◀◀ para efectuar la inversión rápida.

■ Búsqueda superrápida

Gire el mando de lanzadera mientras presiona uno de los botones SEARCH (◀◀, ▶▶).

- Mantenga presionado el botón mientras gira el mando de lanzadera en la dirección en la que desee buscar para entrar en el modo de avance rápido o de inversión rápida.
- La dirección de la búsqueda se determina por la dirección en la que se gira el mando de lanzadera. La dirección del botón SEARCH se ignora.
- Cuando detiene el giro del mando de lanzadera, el aparato retorna al modo de reproducción.
- Suelte el botón SEARCH para salir de este modo.

BEDIENINGSAANWIJZINGEN VOOR DJ (DISC JOCKEY) GEBRUIK

OPERACIÓN DE REPRODUCTOR PARA DJ

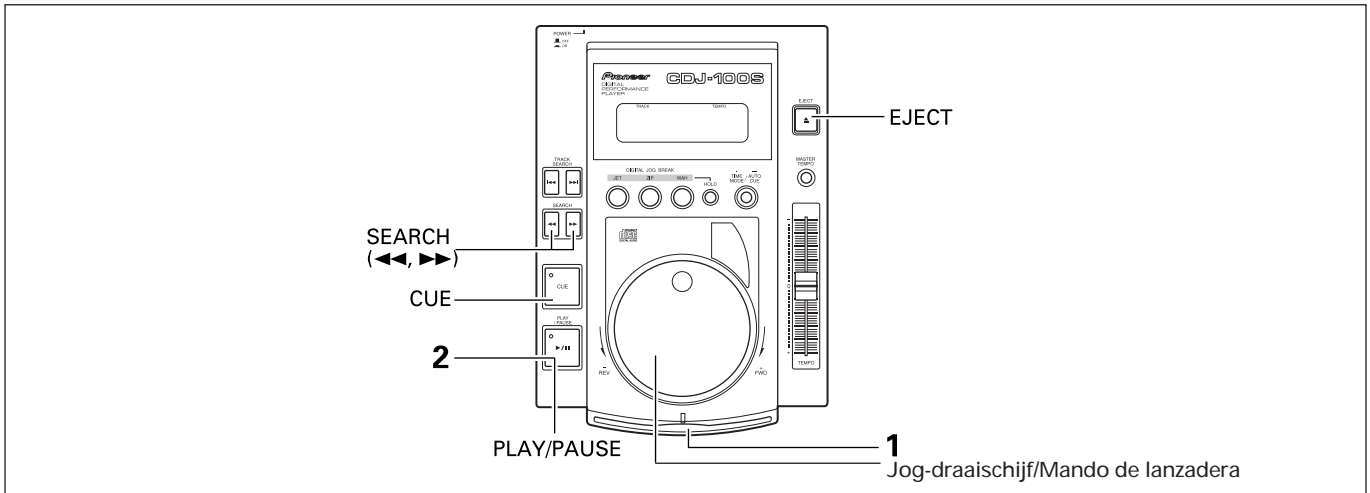

Weergave met de auto-cue functie ingeschakeld (ON)

Hieronder volgt de basisbediening voor weergave wanneer de auto-cue functie ingeschakeld is (de A. CUE indicator licht op het display op).

1. Plaats een CD.

- Steek de CD met het label naar boven in de insteekgleuf aan de voorzijde van het apparaat.
- Bij het afspelen van een 8 cm CD plaatst u de disc in een los verkrijgbare CD-adaptor voordat u de disc in de insteekgleuf steekt.
- U kunt slechts één CD in het apparaat steken.

LET OP

Probeer niet om een CD terug in de insteekgleuf te drukken wanneer de EJECT indicator oplicht. Als u de CD opnieuw in de insteekgleuf drukt terwijl de EJECT indicator oplicht, kan het apparaat stoppen. Druk eerst nogmaals op de EJECT toets en wacht totdat de EJECT indicator dooft voordat de CD opnieuw in het apparaat steekt.

2. Druk op de PLAY/PAUSE toets (▶/||).

- Druk pas op deze toets nadat de indicator van de CUE toets oplicht. De weergave zal onmiddellijk beginnen.
- Zodra een muziekstuk is afgelopen, gaat de speler naar het begin van het volgende muziekstuk en komt daar in de pauzestand te staan. De CUE indicator licht op en de indicator van de PLAY/PAUSE toets knippert, waarmee wordt aangegeven dat het apparaat in de weergave-pauzestand (standby voor weergave) staat. Druk op de PLAY/PAUSE toets (▶/||) om te beginnen met de weergave van het volgende muziekstuk.

Opzoeken van een bepaald data "frame"

■ Gebruik van de Jog-draaischijf

Druk tijdens weergave op de PLAY/PAUSE toets (▶/||) om de paufunctie in te stellen en draai dan aan de Jog-draaischijf om het gewenste frame op te zoeken.

- Bij het draaien aan de Jog-draaischijf wordt gezocht in stapjes van één frame (75 frames = 1 seconde).

Operaciones de reproducción con la función de localización automática activada

Representan las operaciones de reproducción básicas cuando la función de localización automática está activada (cuando el indicador A. CUE del visualizador está encendido).

1. Inserte el disco

- Con la etiqueta del disco arriba, inserte el disco a la ranura de inserción de discos.
- Para reproducir discos de 8 cm, inserte el disco en un adaptador de discos CD, de venta en las tiendas del ramo, antes de insertarlo en el reproductor de CD.
- Inserte un solo disco cada vez.

PRECAUCIÓN

No intente presionar un disco de nuevo adentro de la ranura cuando haya aparecido el indicador EJECT. Si se presiona un disco hacia la ranura mientras aparece el indicador EJECT puede causar la parada del reproductor. En este caso, presione de nuevo el botón EJECT y espere a que se apague el indicador EJECT antes de reinsertar el disco.

2. Presione el botón PLAY/PAUSE (▶/||).

- Presione este botón después de haberse encendido el indicador del botón CUE. La reproducción se iniciará inmediatamente.
- Cuando termine la reproducción de una canción, el reproductor avanzará para localizar el principio de la canción siguiente y se establecerá en el modo de reserva. El indicador CUE se encenderá y el indicador de los botones PLAY/PAUSE parpadeará, indicando que el aparato está en el modo de reserva de reproducción. Cuando se presione entonces el botón PLAY/PAUSE (▶/||) la reproducción de la canción localizada se inicia inmediatamente.

Localización por tramas

■ Mando de lanzadera

Durante la reproducción, presione el botón PLAY/PAUSE (▶/||) para establecer el modo de reserva, y gire entonces el mando de lanzadera para la localización.

- La localización se lleva a cabo en incrementos de tramas sencillas girando el mando (75 tramas = 1 segundo).

BEDIENINGSAANWIJZINGEN VOOR DJ (DISC JOCKEY) GEBRUIK

- Draai de Jog-draaischijf naar rechts om te zoeken in voorwaartse richting en naar links om te zoeken in terugwaartse richting.
 - Het zoeken gebeurt met een snelheid van 48 frames per omwenteling van de Jog-draaischijf.
- **Gebruik van de SEARCH toetsen**
Druk op een van de SEARCH toetsen (◀◀, ▶▶) terwijl het apparaat in de pausestand staat.
- Telkens als u op de toets drukt, wordt één frame verder gegaan in de gekozen richting.

OPERACIÓN DE REPRODUCTOR PARA DJ

- Cuando se gira el mando de lanzadera hacia la derecha, se efectúa la localización en la dirección de avance; cuando se gira el mando de lanzadera hacia la izquierda, la localización se efectúa en la dirección de inversión.
 - La localización se efectúa a una velocidad de 48 tramas por rotación del mando de lanzadera.
- **Operación empleando los botones SEARCH**
Con el aparato en el modo de reserva, presione uno de los botones SEARCH (◀◀, ▶▶).
- Cada vez que se presiona el botón, el disco se mueve una trama en la dirección indicada.

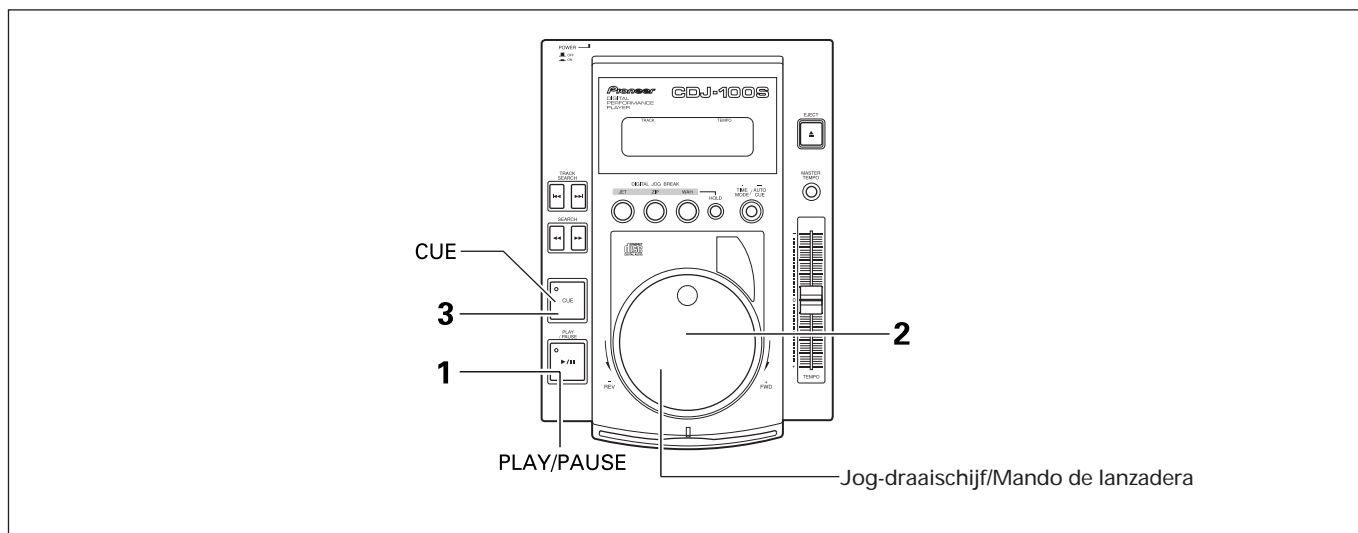

Instellen van het cue-punt (beginpunt)

Als een beginpunt in het geheugen van de speler is geprogrammeerd, zal de speler op dit punt standby voor weergave komen te staan wanneer op de CUE toets wordt gedrukt.

1. Kies tijdens weergeven het gewenste beginpunt en druk bij dit punt op de PLAY/PAUSE toets (▶/||) zodat de speler in de pausestand komt te staan.
2. Draai aan de Jog-draaischijf om het precieze beginpunt te bepalen.
 - Voor het instellen van het beginpunt tijdens het luisteren naar het weergavegeluid, gebruikt u de Jog-draaischijf om terug te gaan naar een punt net voor het gewenste punt. (Het beginpunt is het punt meteen nadat geluid gehoord wordt in de geluid-pausestand.)
3. Druk op de CUE toets zodra het frame-nummer of de weergave het gewenste punt heeft bereikt.
 - Het beginpunt is in het geheugen vastgelegd als het weergavegeluid wordt onderdrukt en de CUE indicator oplicht.
 - Bij het vastleggen van een nieuw beginpunt wordt een eventueel voorheen geprogrammeerd beginpunt gewist.

Ajuste de un punto de localización

Una vez se ha registrado un punto de localización en la memoria, al presionar el botón CUE, el aparato se establece en el modo de reserva de reproducción en el punto de localización.

1. Durante la reproducción, cuando el disco llega al punto que usted desea localizar, presione el botón PLAY/PAUSE (▶/||) para establecer el modo de reserva.
2. Gire el mando de lanzadera para buscar la posición deseada.
 - Para ajustar el punto de localización mientras escucha el sonido, emplee el mando de lanzadera para hacer volver el disco a un punto que esté justo antes del punto desde el que usted desea iniciar la reproducción desde la localización. (El punto de localización es el punto inmediatamente siguiente al sonido oído en el modo de pausa audible.)
3. Cuando el número de trama o el sonido audible llegan al punto de localización deseado, presione el botón CUE.
 - Una vez se ha silenciado el sonido y el indicador de localización (CUE) se ha encendido, se ha almacenado el punto de localización en la memoria.
 - Cuando se almacena en la memoria un nuevo punto de localización, se borran los otros puntos de localización previamente memorizados.

**SPECIALE DISC JOCKEY
TECHNIEKEN**

**TÉCNICAS ESPECIALES DE DISC
JOCKEY**

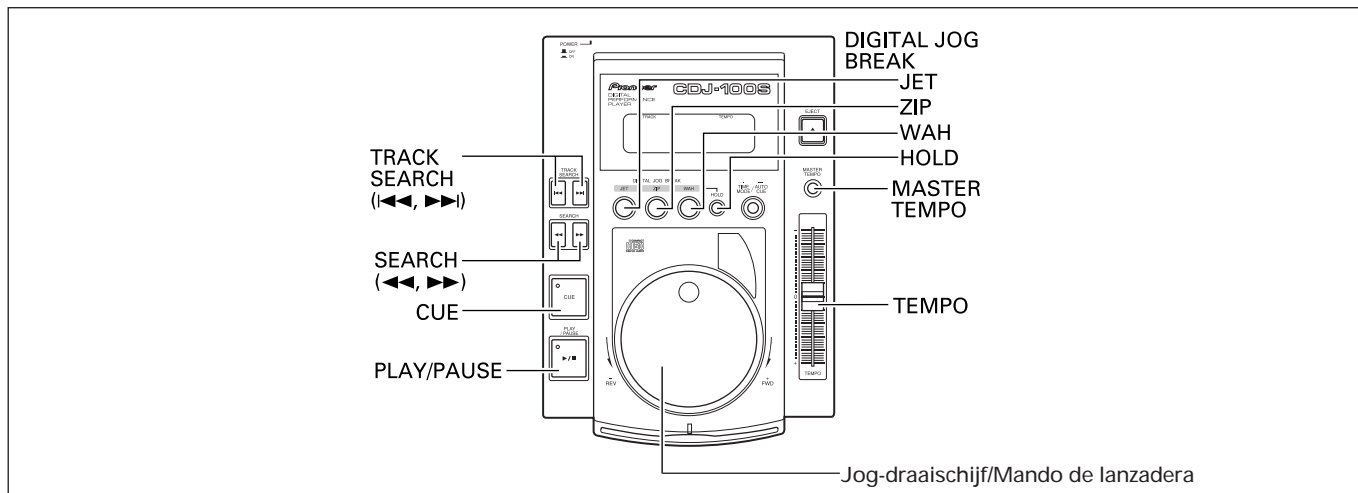

Functies van de Jog-draaischijf

Tijdens weergave

Tijdens weergave de Jog-draaischijf langzaam ronddraaien

- De maatslag (tempo) verandert overeenkomstig de bediening van de draaischijf; de maatslag neemt toe bij het draaien in de "+FWD" richting en af bij het draaien in de "-REV" richting.
- Zodra de bediening van de draaischijf gestopt wordt, keert het maatslag (tempo) terug naar de oorspronkelijke snelheid.

Tijdens standby (frame zoeken)

Tijdens standby de Jog-draaischijf langzaam ronddraaien

- De frames worden doorlopen in stapjes van 1 frame.
- Als de draaischijf met constante snelheid in de "+FWD" richting wordt gedraaid, zult u tevens het geluid van de weergave horen (normale snelheid).

Tijdens cue-standby op een van de SEARCH toetsen drukken en dan aan de Jog-draaischijf draaien (cue-punt zoeken).

Als u op een van de SEARCH toetsen (◀◀, ▶▶) drukt terwijl het apparaat in de "cue-standby" stand staat, komt het apparaat in de "geluid-standby" stand te staan (u kunt het geluid van de disc horen alhoewel het apparaat standby staat). Wanneer u dan aan de Jog-draaischijf draait, kunt u de diverse cue-punten opzoeken. Druk vervolgens op de gewenste plaats op de CUE toets om een nieuw cue-punt vast te leggen.

Aan de Jog-draaischijf draaien terwijl de TRACK SEARCH toets ingedrukt wordt gehouden (Supersnel muziekfragmentspringzoeken)

Als u een van de TRACK SEARCH toetsen ingedrukt houdt en dan aan de Jog-draaischijf draait, wordt het springzoeken versneld. De richting waarin gezocht wordt en de zoeksnelheid worden bepaald door de richting waarin u de Jog-draaischijf draait en de afstand waarover de draaischijf wordt verdraaid.

Tijdens weergave aan de Jog-draaischijf draaien terwijl de SEARCH toets ingedrukt wordt gehouden (Supersnel zoeken)

Terwijl u een van de SEARCH toetsen ingedrukt houdt, draait u de Jog-draaischijf in de richting waarin u wilt zoeken; de versnelde voorwaartse of achterwaartse zoekfunctie wordt ingeschakeld.

Funciones del mando de lanzadera

Reproducción

Durante la reproducción, gire el mando de lanzadera lentamente

- El tempo (ritmo) cambia en proporción con la cantidad de rotación del mando. Incrementándose (+FWD) o reduciéndose (-REV).
- Cuando se para la rotación del mando, el tempo (ritmo) retorna a la velocidad original.

Modo de reserva (búsqueda de trama)

Estando el aparato en el modo de reserva, gire lentamente el mando de lanzadera.

- La búsqueda de tramas se efectuará en incrementos de 1 trama.
- Si se gira el mando a una velocidad constante en la dirección de +FWD, el sonido de reproducción será audible (velocidad normal).

Durante el modo de reserva de localización, presione el botón SEARCH y gire entonces el mando (búsqueda del punto de localización).

Con el aparato en el modo de reserva de localización, si se presiona uno de los botones SEARCH (◀◀, ▶▶), el aparato se establecerá en el modo de reserva audible; si entonces se gira el mando de lanzadera, podrán buscarse varios puntos de localización. Después del movimiento, presione el botón CUE para ajustar el nuevo punto de localización.

Gire el mando de lanzadera mientras mantiene presionado el botón TRACK SEARCH. (Búsqueda de canciones superrápida)

Mientras mantiene presionado el botón TRACK SEARCH, gire el mando de lanzadera en la dirección en la que desee efectuar la búsqueda de canciones; se iniciará la búsqueda de canciones a alta velocidad de acuerdo con la dirección y cantidad de rotación.

Durante la reproducción, gire el mando de lanzadera mientras mantiene presionado el botón SEARCH. (Búsqueda superrápida)

Mantenga presionado el botón mientras gira el mando de lanzadera en la dirección en la que desee buscar para entrar en el modo de avance rápido o de inversión rápida.

SPECIALE DISC JOCKEY TECHNIKEN

Hoofdtemporegeling

1. **Druk tijdens weergeven op de MASTER TEMPO toets.**
 - De "MT" indicator verschijnt op het display.
2. **Verschuif de TEMPO schuifregelaar om de weergavesnelheid te veranderen.**
 - Alhoewel de weergavesnelheid verandert, zal de toonhoogte hetzelfde blijven.

Gebruik van de digitale Jog Break functies

Druk tijdens weergave op een van de DIGITAL JOG BREAK toetsen (JET, ZIP, WAH); op het display gaat de indicator knipperen die bij het gekozen effect hoort en het effect wordt aangebracht overeenkomstig de mate waarin de Jog-draaischijf wordt verdraaid.

- Wanneer u de Jog-draaischijf loslaat, keert het geluid geleidelijk terug naar het oorspronkelijke brongeluid.
- **Wat is JET?**
Bij gebruik van de JET functie wijzigt u de vertragingstijd met behulp van de Jog-draaischijf, om op deze wijze het weergavegeluid te mengen met geluid dat enigszins vertraagd is.

Bij de conventionele disc jockey techniek werd op twee verschillende spelers gelijktijdig met hetzelfde muziekstuk begonnen, waarna het geluid bij een van de spelers een weinig vertraagd werd, zodat de twee geluiden het effect van een "Jet" straalmotor produceerden. Met behulp van de JET functie van dit apparaat kunt u dit effect op eenvoudige wijze met één speler oproepen.

- **Wat is ZIP?**
Bij gebruik van de ZIP functie kunt u de toonhoogte van het weergavegeluid veranderen met behulp van de Jog-draaischijf, om op deze wijze de gewenste wijziging van het geluid teweeg te brengen. Wanneer de Jog-draaischijf in de richting van een lagere toonhoogte wordt gedraaid, krijgt u een effect dat praktisch niet te onderscheiden is van het geluid dat u hoort wanneer een analoge grammofoonplaat tot stilstand wordt gebracht.
- **Wat is WAH?**
Bij gebruik van de WAH functie is er een filter actief voor het afsnijden van een bepaald frequentiebereik van het weergavegeluid. De afsnijfrequentie wordt gewijzigd overeenkomstig de afstand waarover de Jog-draaischijf wordt verdraaid. Op deze wijze kan de disc jockey de gewenste delen van het geluid naar voren halen.

Gebruik van de HOLD functie

Druk op de HOLD toets terwijl de DIGITAL JOG BREAK functie is ingeschakeld; de indicator van het gekozen effect verandert van knipperen naar continu oplichten en de huidige sterkte van het effect wordt gehandhaafd, ook wanneer u de Jog-draaischijf loslaat.

- Als de HOLD functie is ingeschakeld, zal de tijdsaanduiding-display regelmatig de HOLD indicator tonen, zoals hieronder aangegeven.

JET + HOLD : J-HOLD
ZIP + HOLD : Z-HOLD
WAH + HOLD: W-HOLD

TÉCNICAS ESPECIALES DE DISC JOCKEY

Ritmo principal

1. **Durante la reproducción, presione el botón MASTER TEMPO.**
 - Aparecerá el indicador "MT" en el visualizador.
2. **Mueva el control deslizante TEMPO para cambiar la velocidad de reproducción.**
 - Incluso cuando cambie la velocidad de la música, el tono de la música no cambiará.

Empleo del cambio de lanzadera digital

Durante la reproducción, presione uno de los botones DIGITAL JOG BREAK (JET, ZIP, WAH); en el visualizador parpadeará el indicador correspondiente al efecto seleccionado, y el efecto se aplicará al sonido en proporción a la cantidad que se gira el mando de lanzadera.

- Cuando se suelta el mando de lanzadera, el sonido retorna gradualmente al estado original.
- **¿Qué es JET?**
JET sirve para cambiar el retardo girando el mando de lanzadera, pudiendo mezclar de este modo un retardo corto con el sonido de reproducción.

La técnica de DJ convencional ha sido la de emplear 2 reproductores empezando la misma canción simultáneamente en ambos reproductores e introduciendo un pequeño retardo en uno de los reproductores, mezclando los dos sonidos para producir el efecto de un "motor a chorro". Esta función permite producir este efecto de sonido con facilidad empleando un solo reproductor.

- **¿Qué es ZIP?**
El tono de un sonido de reproducción se cambia de acuerdo con la rotación del mando de lanzadera, permitiéndole cambiar radicalmente el tono del sonido de reproducción. Cuando se retiene girado en la dirección de reducción, puede crearse un sonido que es virtualmente indistinguible del de parar la rotación de un disco analógico.
- **¿Qué es WAH?**
Cuando se gira el mando de lanzadera, se aplica al sonido de reproducción un filtro que cambia la frecuencia de corte, de acuerdo con la cantidad de giro del mando. De este modo, el DJ puede extraer y reproducir partes deseadas del sonido de reproducción.

Empleo de la función de retención (HOLD)

Presione el botón HOLD mientras la función DIGITAL JOG BREAK esté activada; el indicador correspondiente al efecto seleccionado cambiará en el visualizador de estar parpadeando a quedar encendido, y la cantidad de efecto actualmente aplicado al sonido quedará uniforme, aunque se suelte el mando de lanzadera.

- Cuando la función HOLD está activada, la visualización del tiempo mostrará el indicador HOLD periódicamente como se indica a continuación.

JET + HOLD : J-HOLD
ZIP + HOLD : Z-HOLD
WAH + HOLD: W-HOLD

SPECIALE DISC JOCKEY TECHNIEKEN

TÉCNICAS ESPECIALES DE DISC JOCKEY

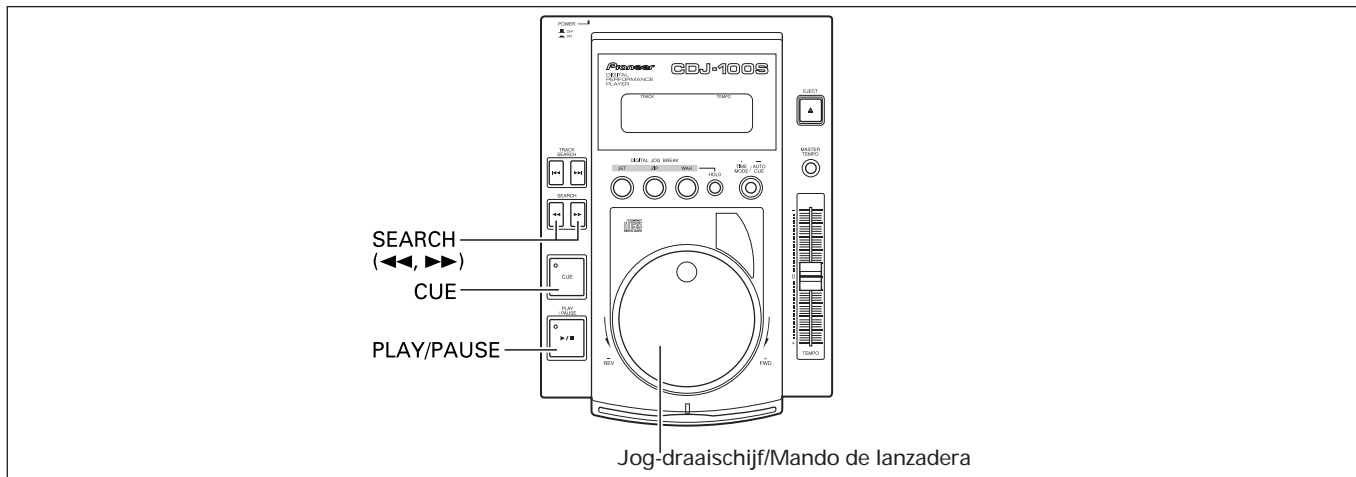

Cue-functie

- **Controleren van het cue-punt (bemonstering van het cue-punt)**
Druk na het instellen van het cue-punt op de CUE toets en houd de toets ingedrukt.
 - Zolang de CUE toets ingedrukt wordt gehouden, hoort u het geluid van het muziekstuk bij het cue-punt.
- **Terugkeren naar het cue-punt (terug-naar-cue functie)**
 1. Druk tijdens weergave op de CUE toets.
 - De speler keert terug naar het ingestelde cue-punt en komt daar in de pauzestand (standby) te staan.
 2. Druk op de PLAY/PAUSE toets (▶/||).
 - Er wordt onmiddellijk begonnen met weergeven vanaf het ingestelde cue-punt.
- **Verschuiven van het cue-punt (cue-punt afstellen)**
 1. Druk tijdens weergave op de CUE toets.
 - De speler keert terug naar het ingestelde cue-punt en komt dan in de pauzestand (standby) te staan.
 2. Druk op de SEARCH toetsen (◀◀, ▶▶).
 - Het cue-punt wordt verschoven in stapjes van 1 frame (u hoort met onderbrekingen het geluid van de disc alhoewel het apparaat standby staat).
 - Het cue-punt kan ook verschoven worden door aan de Jog-draaischijf te draaien nadat op de SEARCH toetsen (◀◀, ▶▶) is gedrukt (u hoort met onderbrekingen het geluid van de disc alhoewel het apparaat standby staat).
 3. Druk op de CUE toets.
 - Het nieuwe cue-punt wordt ingesteld op de plaats waar u de CUE toets indrukt.

Localización

- **Para confirmar un punto de localización (muestreador de puntos de localización)**
Después de haber ajustado un punto de localización, presione el botón CUE y manténgalo presionado.
 - Mientras se tenga presionado el botón CUE, podrá escucharse el sonido de la canción en el punto localizado.
- **Para volver al punto de localización (localización regresiva)**
 1. Durante la reproducción, presione el botón CUE.
 - El reproductor retorna al punto de localización ajustado y se establece en el modo de reserva.
 2. Presione el botón PLAY/PAUSE (▶/||).
 - La reproducción se iniciará instantáneamente desde el punto de localización.
- **Para modificar un punto de localización (ajuste de punto de localización)**
 1. Durante la reproducción, presione el botón CUE.
 - El reproductor retorna al punto de localización ajustado y se establece en el modo de reserva.
 2. Presione los botones SEARCH (◀◀, ▶▶).
 - El punto de localización se desplaza en incrementos de 1 trama (se invierte el sonido interrumpido).
 - El punto de localización también podrá cambiarse girando el mando de lanzadera después de haber presionado los botones SEARCH (◀◀, ▶▶) (se invierte el sonido interrumpido).
 3. Presione el botón CUE.
 - El nuevo punto de localización se ajustará en el punto en el que se presione el botón CUE.

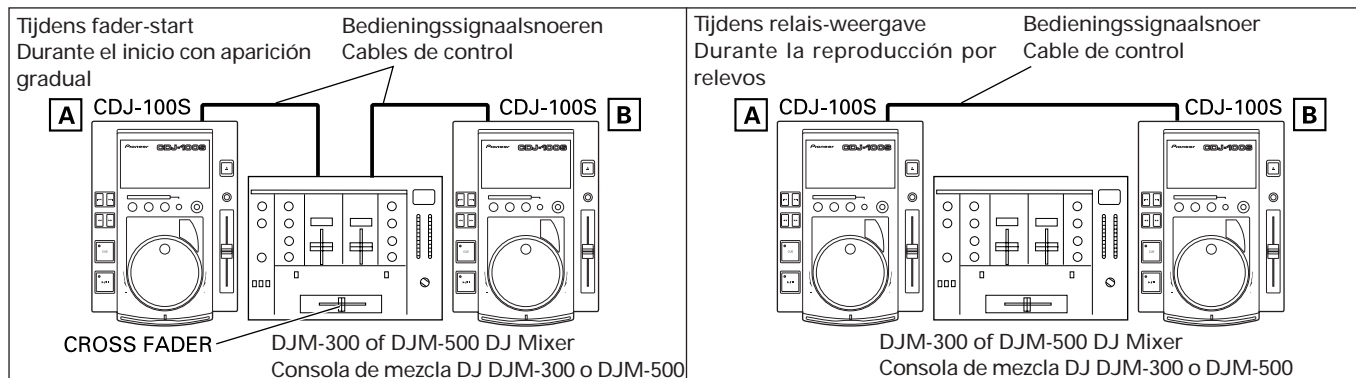

SPECIALE DISC JOCKEY TECHNIKEN

Fader-start

Als de CONTROL aansluiting van deze speler verbonden wordt met de Pioneer DJM-500 of DJM-300 DJ Mixer (los verkrijgbaar), kunt u door verschuiven van de kanaalfader van de DJ Mixer de speler uit de "cue-standby" stand halen, zodat de weergave van de muziek onmiddellijk begint. De fader-startfunctie kan tevens gebruikt worden voor cross-fader effecten (fader-effecten met twee spelers). Bij het herstellen van de faderpositie keert de speler automatisch terug naar het cue-punt (terug-naar-cue functie).

De onderstaande bedieningshandelingen worden uitgevoerd op de DJ Mixer. Zie de gebruiksaanwijzing die bij de DJ Mixer wordt geleverd voor nadere bijzonderheden betreffende de aansluitingen en bediening.

- ① Zet de CROSS FADER schakelaar op ON.
- ② Zet de FADER START schakelaar op ON.
- ③ Als "A" standby staat bij het cue-punt, beweegt u de CROSS FADER schuifregelaar van rechts naar links om automatisch te beginnen met de weergave van "A".
- ④ Als "B" standby staat bij het cue-punt, beweegt u de CROSS FADER schuifregelaar van links naar rechts om automatisch te beginnen met de weergave van "B". "A" zal dan automatisch terugkeren naar het cue-punt (terug-naar-cue functie).

OPMERKING:

U kunt de fader-startfunctie en de relais-weergavefunctie niet gelijktijdig gebruiken, aangezien er verschillende aansluitingen voor deze functies vereist zijn.

Relais-weergave met twee CD-spelers

Voor relais-weergave verbindt u de CONTROL aansluiting van dit apparaat met behulp van een ministekkersnoer (los verkrijgbaar) met de CONTROL aansluiting van een andere CDJ-serie CD-speler.

- Schakel de auto-cue functie van beide spelers in (de A. CUE indicators van de spelers lichten op het display op).
 - Zet de faderregelaar op de audiomixer in de middelste stand.
1. **Begin met de weergave van de eerste speler.**
 2. **Zodra het huidige muziekstuk is afgelopen, wordt automatisch begonnen met de weergave van de andere speler.**
 3. **De eerste speler komt in de "cue-standby" stand te staan bij het begin van het volgende muziekstuk op de CD.**
 - Door de bediening te herhalen is relais-weergave met beide spelers mogelijk.
 - Door tijdens weergave van de ene speler, in de andere speler een nieuwe CD te plaatsen en een muziekstuk te kiezen, kan een zeer gevarieerd continu muziekprogramma worden samengesteld.
 - Als een cue-punt wordt geprogrammeerd tijdens weergave van de andere speler, zal de weergave bij het overschakelen vanaf dat punt worden gestart (zie blz. 78: Instellen van het cue-punt).

OPMERKINGEN:

- *Het is mogelijk dat de relais-weergavefunctie niet juist werkt als de audio-uitgangen van de twee spelers niet met dezelfde audiomixer zijn verbonden.*
- *Als de spelende speler wordt uitgeschakeld, is het mogelijk dat de andere speler meteen begint met de weergave.*

TÉCNICAS ESPECIALES DE DISC JOCKEY

Reproducción con inicio de aparición gradual

Cuando el tema CONTROL de este reproductor se conecta a una de las consolas de mezcla Pioneer DJ, DJM-500 o DJM-300, al subir el control de aparición gradual de la consola de mezcla DJ, se desactiva el modo de reserva de localización del reproductor y se inicia la reproducción de la canción de forma instantánea. La operación con inicio de aparición gradual también puede utilizarse para producir efectos de aparición gradual cruzados. Además, al reponer la posición del control de aparición gradual, el reproductor retorna automáticamente a su punto de localización (localización regresiva).

Se llevan a cabo las operaciones siguientes en la consola de mezcla DJ. Para los detalles relacionados con las conexiones y la operación, consulte el manual de instrucciones que se sirve con su consola de mezcla DJ.

- ① Ajuste el interruptor CROSS FADER en ON.
- ② Ajuste el interruptor FADER START en ON.
- ③ Cuando "A" está en el modo de reserva en el punto de localización, mueva el control deslizante CROSS FADER de derecha a izquierda para iniciar automáticamente la operación de reproducción de "A".
- ④ Cuando "B" está en el modo de reserva en el punto de localización, mueva el control deslizante CROSS FADER de izquierda a derecha para iniciar automáticamente la reproducción en "B". (Al mismo tiempo, "A" realizará la localización regresiva (volverá al punto de localización)).

NOTA:

El inicio con aparición gradual y la reproducción por relevos no pueden efectuarse simultáneamente, porque se requieren distintas conexiones del cable de control.

Reproducción por relevos empleando dos reproductores

La reproducción por relevos puede efectuarse empleando un cable de miniclavijas, de venta en las tiendas del ramo, para conectar las tomas CONTROL de este aparato y de otro reproductor de CD de la serie CDJ.

- Ajuste en ON la función de localización automática de ambos reproductores (los indicadores A. CUE se encenderán en los visualizadores).
 - Ajuste el control de aparición gradual de la consola de mezcla de audio en su posición central.
1. **Inicie la reproducción en el primer reproductor.**
 2. **Cuando se termina la canción que está actualmente en reproducción, se inicia automáticamente la reproducción del reproductor en reserva.**
 3. **El primer reproductor se establecerá en el modo de reserva de localización al principio de la siguiente canción del disco.**
 - Repitiendo esta operación, los dos reproductores podrán emplearse para efectuar la reproducción continua por relevos.
 - Poniendo otros discos en el reproductor en reserva, podrá formar un programa continuo de las canciones que usted desee.
 - Ajustando un punto de localización en el reproductor en reserva, podrá efectuar los relevos a cualquier punto de localización de la canción especificada (vea la página 78: Ajuste de un punto de localización).

NOTAS:

- *Es posible que la reproducción por relevos no funcione correctamente si las tomas de salida de audio de los dos reproductores no están conectadas a la misma consola de mezcla de audio.*
- *Si se desconecta la alimentación de un reproductor durante su reproducción, es posible que el otro reproductor inicie la reproducción.*

MENGEN VAN TWEE MUZIEKSTUKKEN

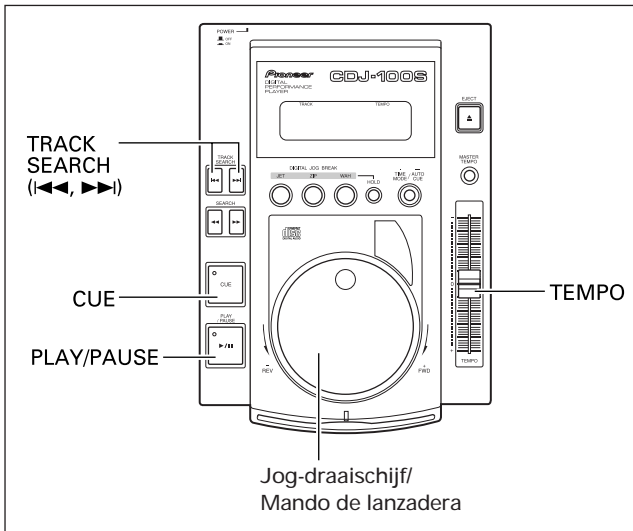

Voorbeeld: Mengten van muziekstuk B met muziekstuk A (dit muziekstuk wordt nu via de hoofd-luidsprekers weergegeven).

- Sluit de CD-1 speler aan op CH 1 van de DJ mixer en sluit de CD-2 speler aan op CH 2 van de DJ mixer.
 - Stel de TRIM, CHANNEL FADER en MASTER LEVEL regelaars zodanig in dat het geluid van de CD-1 speler wordt weergegeven.
1. **Schuif de CROSS FADER schuifregelaar van de DJ Mixer helemaal naar links (CH 1).**
 - Muziekstuk A wordt via de luidsprekers weergegeven.
 2. Plaats een CD in de CD-2 speler.
 3. Gebruik de TRACK SEARCH toetsen (◀◀, ▶▶) van de CD-2 speler om muziekstuk B te kiezen.
 4. Zet de "CH 2" MONITOR SELECTOR toets van de DJ Mixer op ON.
 5. Draai aan de MONITOR LEVEL regelaar van de DJ Mixer zodat muziekstuk B via de hoofdtelefoon wordt weergegeven.
 - Via de hoofd-luidsprekers wordt alleen het geluid van muziekstuk A weergegeven.
 6. **Stel het cue-punt in voor muziekstuk B dat u via de hoofdtelefoon hoort.**
 - ① Druk tijdens weergave van de CD-2 speler op de PLAY/PAUSE toets (▶/||) zodat de speler in de pauzestand komt te staan.
 - De speler komt in de pauzestand te staan (u hoort het geluid met onderbrekingen).
 - ② Draai aan de Jog-draaischijf van de CD-2 speler om het gewenste cue-punt te kiezen (eerste maatslag).
 - ③ Zodra u het cue-punt gekozen heeft, drukt u op de CUE toets van de CD-2 speler.
 - Het geluid van de speler wordt gedempt en het instellen van het cue-punt is voltooid.

MEZCLA DE CANCIONES DISTINTAS

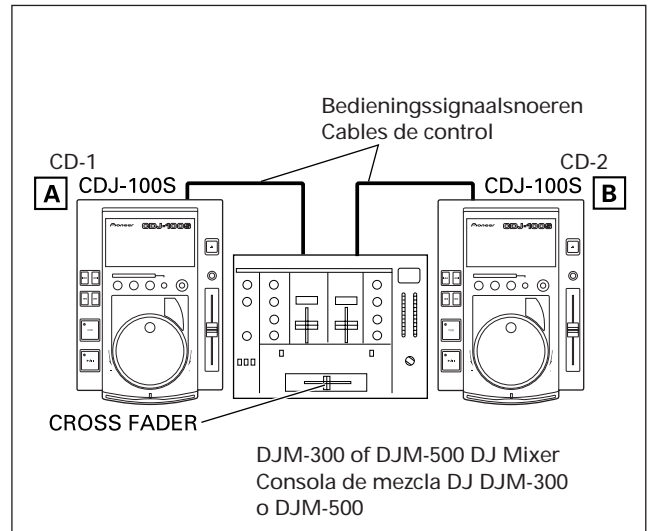

(Ejemplo: Mezcle la canción B con la canción A actualmente en reproducción y oyéndose por los altavoces principales.)

- Conecte el reproductor CD-1 al CH 1 de la consola de mezcla DJ, y conecte el reproductor CD-2 al CH 2.
 - Incremente los ajustes de TRIM, CHANNEL FADER, y MASTER LEVEL apropiadamente para que se produzca el sonido del reproductor CD-1.
1. **Mueva el control deslizante CROSS FADER de la consola de mezcla a su lado izquierdo (CH 1).**
 - Ahora se está escuchando la canción A por los altavoces.
 2. Ponga un disco CD en el reproductor CD-2.
 3. Emplee los botones TRACK SEARCH (◀◀, ▶▶) del reproductor CD-2 para encontrar y seleccionar la canción B.
 4. Ajuste el botón MONITOR SELECTOR de la consola de mezcla DJ CH 2 en ON.
 5. Gire el control MONITOR LEVEL de la consola de mezcla DJ de modo que pueda escucharse la canción B por los auriculares.
 - Los altavoces principales reproducirán sólo el sonido de la canción A.
 6. **Ajuste la localización para la canción B con los auriculares.**
 - ① Con el reproductor CD-2 en el modo de reproducción, presione el botón PLAY/PAUSE (▶/||) cerca del punto en el que desee efectuar la localización.
 - El reproductor se establecerá en el modo de pausa audible (se oirá sonido interrumpido).
 - ② Gire el mando de lanzadera del reproductor CD-2 y busque el punto de localización de la canción (primer tiempo).
 - ③ Cuando esté preparado en el punto de localización, presione el botón CUE del reproductor CD-2.
 - El sonido del reproductor se silenciará y se completará la localización.

MENGEN VAN TWEE MUZIEKSTUKKEN

7. **Druk nu, terwijl muziekstuk A via de luidsprekers wordt weergegeven, op de PLAY/PAUSE toets (▶/II) van de CD2 speler.**
 - Via de hoofd-luidsprekers wordt nog steeds enkel het geluid van muziekstuk A weergegeven.
 - Het geluid van muziekstuk B wordt via de hoofd-telefoon weergegeven.
 8. **Stel de TEMPO schuifregelaar in om het tempo (BPM = maatslag per minuut) van muziekstuk A en B met elkaar in overeenstemming te brengen.**
 - ① Op het display van de DJ Mixer worden de BPM waarden (in cijfers) van de muziekstukken aangegeven.
 - Zie de gebruiksaanwijzing die bij de DJ Mixer wordt geleverd voor nadere bijzonderheden betreffende de bediening.
 - ② Stel de TEMPO regelaar van de CD-2 speler zodanig in dat de BPM waarden van muziekstuk A en B met elkaar in overeenstemming zijn.
 - Als de BPM waarden in overeenstemming zijn, is de BPM synchronisatie voltooid.
 9. **Druk op de CUE toets van de CD-2 speler.**
 - De CD-2 speler komt bij het cue-punt in de pauzestand te staan.
 10. **Druk nu, terwijl muziekstuk A via de luidsprekers wordt weergegeven, op de PLAY/PAUSE toets (▶/II) van de CD-2 speler.**
 - De weergave van muziekstuk B begint.
 11. **Luister naar het geluid dat via de hoofdtelefoon wordt weergegeven en schuif dan geleidelijk de CROSS FADER schuifregelaar van de DJ Mixer van links naar rechts.**
 - Het geluid van muziekstuk B wordt nu geleidelijk gemengd met het geluid van muziekstuk A en u hoort het gemengde geluid van beide muziekstukken via de luidsprekers.
 - Wanneer u de CROSS FADER schuifregelaar van de DJ Mixer helemaal naar rechts heeft geschoven, is de geluidsweergave verschoven van muziekstuk A naar muziekstuk B en hoort u enkel het geluid van muziekstuk B via de luidsprekers.
- **Globale mengweergave**
Als de BPM waarden met elkaar in overeenstemming zijn, zal het gemengde geluid van muziekstuk A en B goed klinken, ook wanneer de CROSS FADER schuifregelaar in de middelste stand staat.
- **Fader-start weergave**
Bij gebruik van de crossfader-startfunctie van de DJM-500 of DJM-300 DJ Mixer kunt u bovenstaande stap 10 overslaan zodat de bediening eenvoudiger wordt. Bovendien zal bij het terugzetten van de CROSS FADER schuifregelaar in de oorspronkelijke stand, de bedrijfsstatus die aanwezig was in stap 9 weer gelden (de CD-2 speler is bij het cue-punt), zodat u dezelfde weergave naar wens meerdere malen kunt herhalen.

MEZCLA DE CANCIONES DISTINTAS

7. **En sincronización con la canción A que se oye por los altavoces, presione el botón PLAY/PAUSE (▶/II) del reproductor CD-2.**
 - Los altavoces principales todavía producirán el sonido sólo de la canción A.
 - El sonido de la canción B se oír por los auriculares.
 8. **Mueva el control deslizante TEMPO para adaptar el ritmo (BPM=tiempos por minuto) de las canciones A y B.**
 - ① La consola de mezcla DJ visualizará los números BPM de las canciones.
 - Para los detalles relacionados con la operación de las consolas de mezcla DJ, consulte el manual de instrucciones que se sirve con la consola de mezcla DJ.
 - ② Mueva el control deslizante TEMPO del reproductor CD2 de modo que los números BPM de la canción B correspondan con los de la canción A.
 - Cuando corresponden los valores de los dos números BPM, se completa la sincronización de BPM.
 9. **Presione el botón CUE del reproductor CD-2.**
 - El reproductor CD-2 se establecerá en el modo de reserva en el punto de localización.
 10. **Así que con el sonido de la canción A sale por los altavoces, presione el botón PLAY/PAUSE (▶/II) del reproductor CD-2.**
 - Se inicia la reproducción de la canción B.
 11. **Mientras comprueba el sonido con los auriculares, mueva gradualmente el control deslizante CROSS FADER de la consola de mezcla DJ de izquierda a derecha.**
 - El sonido de la canción A de los altavoces se irá mezclando gradualmente con el sonido de la canción B.
 - Cuando el control deslizante CROSS FADER de la consola de mezcla DJ se haya movido por completo al lado derecho, el sonido oído por los altavoces habrá cambiado del de la canción A al de la canción B, completándose así la operación.
- **Reproducción mezclada larga**
Si los valores de los números de BPM se corresponden, la mezcla de las canciones A y B sonará bien aunque el control deslizante CROSS FADER esté en la posición intermedia.
- **Reproducción con inicio de aparición gradual**
Empleando la función de inicio con aparición gradual cruzada de las consolas de mezcla DJ DJM-500 o DJM-300, podrá eliminarse el paso 10 de arriba para poder realizar la mezcla incluso de forma más simple. Además, cuando el control deslizante CROSS FADER se hace retornar a su posición original, el estado retorna al del paso 9 (el reproductor CD-2 está en su punto de localización), por lo que podrá repetir la misma reproducción tantas veces como desee.

VERHELPELEN VAN STORINGEN

Storingen worden vaak veroorzaakt door een verkeerd gebruik van het apparaat. Raadpleeg daarom bij storingen eerst de onderstaande lijst. Het is eveneens mogelijk dat het probleem veroorzaakt wordt door een andere aangesloten component. Controleer daarom ook de andere componenten. Is het niet mogelijk om de storing aan de hand van de onderstaande lijst te verhelpen, neem dan contact op met een erkend Pioneer service-centrum of uw dealer om het apparaat te laten repareren.

Storing	Mogelijke oorzaak	Oplossing
De CD komt niet naar buiten bij indrukken van de EJECT toets.	<ul style="list-style-type: none"> ● Het netsnoer is niet aangesloten. ● De EJECT toets werkt niet. 	<ul style="list-style-type: none"> ● Steek de stekker in het stopcontact. ● Gebruik de uitwerp-pen om de CD uit het apparaat te nemen (zie blz. 64).
Het afspelen stopt meteen nadat het begonnen is. Ongewenst pauzeren of stoppen tijdens afspelen.	<ul style="list-style-type: none"> ● De plaat is verkeerd om in het apparaat gestoken. ● De plaat is vuil e.d. 	<ul style="list-style-type: none"> ● Plaats de disc met het label omhoog gericht. ● Maak de plaat schoon en speel hem opnieuw af.
Geen geluid.	<ul style="list-style-type: none"> ● De uitgangssnoeren zijn verkeerd aangesloten of zitten los. ● Onjuist gebruik van het audiomengpaneel. ● De stekkers of de aansluitbussen op de versterker zijn vuil. ● De CD-speler staat in de pauzestand. 	<ul style="list-style-type: none"> ● Controleer de aansluitingen. Zie het hoofdstuk "Aansluitingen". ● Controleer de instelling van de schakelaars op het audiomengpaneel en de instelling van de volumeregelaar. ● Maak deze onderdelen schoon. ● Druk op de PLAY/PAUSE-toets (▶/).
Geluid is vervormd of er is veel ruis.	<ul style="list-style-type: none"> ● Verkeerde aansluitingen. ● De stekkers of de aansluitbussen op de versterker zijn vuil. ● Interferentie veroorzaakt door een televisie. 	<ul style="list-style-type: none"> ● Sluit aan op de LINE INPUT aansluitingen van het audiomengpaneel. (Gebruik niet de MIC aansluitingen.) ● Maak deze onderdelen schoon. ● Schakel de televisie uit, zet de CD-speler verder van de televisie vandaan of sluit de CD-speler op een stopcontact van een andere stroomkring aan.
Bij bepaalde platen hoort u een luid stoorgeluid of stopt het afspelen.	<ul style="list-style-type: none"> ● De plaat is erg bekrast of kromgetrokken. ● De plaat is erg vuil. 	<ul style="list-style-type: none"> ● Vervang de plaat. ● Maak de plaat schoon.
Als de "auto cue" functie ON wordt gesteld, is het fragment-zoeken nog niet afgelopen.	<ul style="list-style-type: none"> ● De zoektijd zal lang zijn als het geluidsloos segment tussen de fragmenten lang is. ● Als er een geluidsloze passage van meer dan 20 seconden is, zal de weergave starten zonder gebruik van de "auto cue" beginpuntfunctie. 	<ul style="list-style-type: none"> ● Druk de TIME MODE/AUTO CUE toets langer dan 1 seconde in om de auto-cue functie uit te schakelen (OFF).
Opzoeken van het "cue" beginpunt lukt niet als de CUE toets wordt ingedrukt tijdens weergave.	<ul style="list-style-type: none"> ● Het beginpunt is nog niet geprogrammeerd. 	<ul style="list-style-type: none"> ● Programmeer het beginpunt. (Zie blz. 78.)
Het televisiebeeld of de FM-uitzending is gestoord.	<ul style="list-style-type: none"> ● De storing wordt door de CD-speler veroorzaakt. 	<ul style="list-style-type: none"> ● Schakel de spanning van de CD-speler uit, of plaats de speler verder van de TV of tuner.
De disc draait niet wanneer de spanning is ingeschakeld.	<ul style="list-style-type: none"> ● De disc stopt automatisch indien er voor 80 minuten of langer geen bediening in de pauzefunctie wordt uitgevoerd. 	<ul style="list-style-type: none"> ● De weergave kan worden gestart door op de PLAY/PAUSE toets (▶/) te drukken. Druk op de EJECT toets om de CD uit het apparaat te verwijderen.

- Statische elektriciteit of andere externe storingen kunnen een foutieve werking van het apparaat veroorzaken. Indien dit gebeurt, schakelt u het apparaat met de netschakelaar uit en vervolgens schakelt u het apparaat weer in nadat de CD volledig tot stilstand is gekomen.
- Dit apparaat kan geen CD-R (opneembare CD) weergeven die slechts gedeeltelijk opgenomen is.
- Dit apparaat kan normale 12 cm CD's weergeven en 8 cm CD's die in een adapter zijn geplaatst. Steek geen CD's met een afwijkende vorm in het apparaat (bijv. een hartvormige CD) aangezien dit kan leiden tot beschadiging of een foutieve werking van het apparaat.

SOLUCIÓN DE PROBLEMAS

Es posible que operaciones incorrectas se tomen equivocadamente como síntomas de mal funcionamiento. Si usted cree que el aparato no funciona correctamente, consulte la tabla siguiente. Algunas veces la operación incorrecta se debe al mal funcionamiento de otro componente. Si el problema no puede solucionarse, compruebe los otros componentes empleados con el reproductor. Si el problema persiste, póngase en contacto con el centro de servicio autorizado o distribuidor de Pioneer que le quede más cercano para que efectúen el servicio técnico.

Síntoma	Causa probable	Remedio
El disco no sale expulsado al presionar el botón EJECT.	<ul style="list-style-type: none"> ● El cable de la alimentación está desenchufado. ● El botón EJECT no funciona. 	<ul style="list-style-type: none"> ● Enchufe el cable de la alimentación. ● Emplee el pasador de expulsión forzada para sacar el disco (vea la pág. 64).
Al intentar iniciar la reproducción, ésta se detiene inmediatamente. Pausas o interrupciones durante la reproducción.	<ul style="list-style-type: none"> ● El disco está al revés. ● El disco está sucio, etc. 	<ul style="list-style-type: none"> ● Ponga el disco con la superficie de la etiqueta hacia ARRIBA. ● Limpie el disco y vuélvalo a reproducir.
No hay sonido.	<ul style="list-style-type: none"> ● Los cables de salida están incorrectamente conectados o flojos. ● El mezclador de audio funciona mal. ● Las clavijas y/o terminales del amplificador están sucios. ● El reproductor está en el modo de pausa. 	<ul style="list-style-type: none"> ● Vuelva a comprobar las conexiones. Consulte el manual de instrucciones. ● Compruebe el ajuste de los selectores y de los controles de volumen del amplificador. ● Límpielos la suciedad. ● Presione la botón PLAY/PAUSE (▶/) .
El sonido está distorsionado, ruido en la salida.	<ul style="list-style-type: none"> ● Conexiones incorrectas. ● Las clavijas y/o las tomas del amplificador están sucias. ● Interferencias causadas por un aparato de TV. 	<ul style="list-style-type: none"> ● Conecte a los terminales LINE INPUT del mezclador de audio. No conecte a los terminales MIC. ● Limpie la suciedad. ● Desconecte el televisor, separe el reproductor del televisor o enchufe el reproductor en una toma de corriente separada.
Con ciertos discos, se produce mucho ruido, o la reproducción se para.	<ul style="list-style-type: none"> ● Disco muy rayado o alabeado. ● Disco extremadamente sucio. 	<ul style="list-style-type: none"> ● Reemplace el disco. ● Limpie el disco.
Cuando se activa la función de búsqueda automática, la búsqueda de las canciones no termina.	<ul style="list-style-type: none"> ● Si la parte de sonido silenciado entre las melodías es larga, el tiempo de búsqueda será largo también. ● Si la parte de sonido silenciado dura 20 segundos o más, la reproducción empezará sin la función de localización automática. 	<ul style="list-style-type: none"> ● Presione el botón TIME MODE/AUTO CUE durante más de 1 segundo para ajustar a OFF la función de localización automática.
La función de silenciamiento y pausa en el punto de localización no se realiza a pesar de pulsar CUE en el modo de reproducción.	<ul style="list-style-type: none"> ● No se ha puesto aún el punto de localización. 	<ul style="list-style-type: none"> ● Ponga el punto de localización. (Consulte la página 78.)
La imagen del televisor fluctúa o las radiodifusiones de FM tienen ruidos.	<ul style="list-style-type: none"> ● Las interferencias provienen del reproductor de discos compactos. 	<ul style="list-style-type: none"> ● Desconecte el reproductor de discos compactos o separe el reproductor del televisor o sintonizador.
El disco no gira al conectar la alimentación.	<ul style="list-style-type: none"> ● El disco dejará de girar automáticamente cuando no se haya realizado ninguna operación durante 80 minutos o más en el modo de pausa. 	<ul style="list-style-type: none"> ● La reproducción podrá iniciarse pulsando el botón PLAY/PAUSE (▶/). Presione el botón EJECT para expulsar el disco.

- La electricidad estática y otros efectos externos pueden causar mal funcionamiento de este aparato. En este caso, ajuste el interruptor de la alimentación en la posición OFF y vuélvalo a conectar (ON) después de que el disco se haya parado por completo.
- Este aparato no puede reproducir discos CD-R que no están terminados (discos parciales).
- Este componente está diseñado para reproducir discos normales de 12 cm y discos de 8 cm colocados en un adaptador. Los discos que no son redondos (discos con firma excéntrica) no pueden reproducirse, porque producen daños o mal funcionamiento.

VERHELPE VAN STORINGEN

Storingsmeldingen in het display

Als de speler tijdens het gebruik een storing vaststelt, zal de speler onmiddellijk stoppen en wordt er een storingscode op het display aangegeven. Als het getoonde storingscodenummer in het onderstaande overzicht voorkomt, kan de gebruiker zelf op eenvoudige wijze de oorzaak van de storing verhelpen. Als de oorzaak van de storing echter onbekend is, de storing te moeilijk te verhelpen is, of als hetzelfde storingscodenummer na het verhelpen van de storing nog steeds wordt getoond, zal het nodig zijn om contact op te nemen met een bevoegd Pioneer servicecentrum. Geef hierbij tevens het storingscodenummer door.

Getoonde storingscodenummer	Storingstype	Betekenis storingsmededeling	Mogelijke oorzaak → Oplossing
E-72 01	TOC INHOUDSOPGAVE NIET LEESBAAR	De TOC inhoudsopgave kan niet worden afgelezen binnen 20 seconden.	De CD is bekrast. → Vervang de CD. De CD is vuil. → Maak de CD schoon.
E-72 02	STORING IN FG PULS	De CD draait rond, maar de rotatie wordt niet geregistreerd.	
E-83 01	STORING IN SPELER	De CD kan niet normaal worden weergegeven.	
E-83 02	STORING IN SPELER	De CD kan niet normaal worden geladen.	
E-91 01	MECHANISCHE TIME-OUT	De mechanische bediening wordt niet binnen de voorgeschreven tijd uitgevoerd.	Er bevindt zich een ander voorwerp dan een CD in de CD-insteekgleuf. → Verwijder het voorwerp.
E-91 03	MECHANISCHE TIME-OUT	De mechanische bediening wordt niet binnen de voorgeschreven tijd uitgevoerd.	

SOLUCIÓN DE PROBLEMAS

Visualización de errores

Cuando el reproductor detecta un error durante la operación, se parará inmediatamente y visualizará un código de error en la ventanilla visualizadora. Compruebe el código de error con los que se mencionan en la lista de abajo para determinar la causa del error. Si la causa del error es desconocida, muy difícil de solucionar, o se sigue visualizando el mismo código de error después de haber intentado el remedio, póngase en contacto con el centro de servicio autorizado de Pioneer que le quede más cercano. Refiérase al código de error cuando se lo mencione al representante de servicio técnico de Pioneer.

Número de código de error visualizado	Tipo de error	Contenido del error	Causa probable → Remedio
E-72 01	ERROR DE LECTURA DE LA TOC	No puede leerse la fecha de la TOC después de 20 segundos.	El disco está rayado → Reemplace el disco El disco está sucio → Limpie el disco
E-72 02	ERROR DE PULSOS DE FG	El disco gira, pero la rotación no es precisa.	
E-83 01	ERROR DEL REPRODUCTOR	El disco insertado no puede reproducirse correctamente.	
E-83 02	ERROR DEL REPRODUCTOR	El disco insertado no puede reproducirse correctamente.	Hay objetos extraños en la ranura del disco. → Extráigalos.
E-91 01	VENCIMIENTO DE TIEMPO MECÁNICO	La operación mecánica no terminó en el tiempo asignado.	
E-91 03	VENCIMIENTO DE TIEMPO MECÁNICO	La operación mecánica no terminó en el tiempo asignado.	

SPECIFICATIES

1. Algemeen

Systeem Compact disc digitaal audiosysteem
Voeding 220-240 V, 50/60 Hz wisselstroom
Opgenomen vermogen 14 W
Bedrijfstemperatuur +5°C – +35°C
Bedrijfsvochtigheid 5% – 85%
(Er mag geen condensatie van vocht zijn)
Gewicht 2,2 kg
Buitenafmetingen 217,7 (B) × 310,7 (D) × 94,5 (H) mm

2. Audiogedeelte

Frequentiebereik 4 Hz – 20 kHz (EIAJ)
Signaal/ruis-verhouding Meer dan 96 dB (EIAJ)
Uitgangsspanning 2,0 V (EIAJ)
Aantal kanalen 2 kanalen (stereo)

3. Toebehoren

- Gebruiksaanwijzing 1
- Audiokabel 1

OPMERKING:

Wijzigingen in ontwerp en specificaties op grond van verbeteringen voorbehouden.

ESPECIFICACIONES

1. Generalidades

Sistema Sistema audiodigital de discos compactos
Alimentación CA 220-240 V, 50/60 Hz
Consumo 14 W
Temperatura de funcionamiento +5°C – +35°C
Humedad de funcionamiento 5% – 85%
(No deberá haber humedad de condensación)
Peso 2,2 kg
Dimensiones 217,7 (An) × 310,7 (Prf) × 94,5 (Al) mm

2. Sección de audio

Respuesta de frecuencia 4 Hz – 20 kHz (EIAJ)
Relación señal a ruido Más de 96 dB (EIAJ)
Nivel de salida 2,0 V (EIAJ)
Canales 2 canales (estéreo)

3. Accesorios

- Manual de instrucciones 1
- Cable de audio 1

NOTA:

Las especificaciones y el diseño están sujetos a cambios sin previo aviso con motivos de mejoras.

Onderhoud:

Om zeker te zijn van een optimaal en zo veilig mogelijk functioneren, raden wij u aan het toestel regelmatig te onderhouden. Indien het toestel goed wordt onderhouden zal het zo lang mogelijk meegaan.

Mantenimiento:

Para garantizar un funcionamiento correcto y seguro de este aparato, recomendamos mantenerlo en buen estado. Si se mantiene apropiadamente podrá esperarse una larga duración del aparato.

Uitgegeven door Pioneer Electronic Corporation.
Copyright © 1998 Pioneer Electronic Corporation.
Alle rechten voorbehouden.

Publicado por Pioneer Electronic Corporation.
Copyright © 1998 Pioneer Electronic Corporation.
Todos los derechos reservados.

France: tapez 36 15 PIONEER

Published by Pioneer Electronic Corporation.
Copyright © 1998 Pioneer Electronic Corporation.
All rights reserved.

PIONEER ELECTRONIC CORPORATION

Business Systems Company, Overseas Sales Department: 4-15-5, Ohmori-nishi, Ohta-ku, Tokyo 143-0015, Japan

PIONEER ELECTRONIC [EUROPE] N.V.

Multimedia Division: PIONEER House, Hollybush Hill STOKE POGES, SLOUGH SL2 4QP UK TEL: +44-1753-789-789 FAX: +44-1753-789-880

PIONEER ELECTRONICS AUSTRALIA PTY. LTD. 178-184 Boundary Road, Braeside, Victoria 3195, Australia TEL: +61-3-9586-6300

<98G00RF0H00>

Printed in Japan/Imprimé au Japon <DRB1227-B>