

Pioneer *sound.vision.soul*

Manuel de matériel

FRANÇAIS

Unité de navigation DVD

AVIC-900DVD
AVIC-800DVD

<CRB1890-A> 3

Introduction

Comment lire ce manuel

Ce manuel fournit principalement les informations relatives au matériel tels que les noms des différents composants du système de navigation ou les précautions d'utilisation. Veuillez lire ce manuel avant d'utiliser votre système de navigation. Les points suivants sont décrits dans chaque chapitre :

Comment utiliser ce manuel

Introduction

Ce chapitre décrit les précautions d'utilisation du système de navigation.

1 Comment utiliser la télécommande et les noms de pièce

Cette section décrit les fonctions de la télécommande au volant du système de navigation. De plus, ce chapitre fournit des informations qu'il est important de connaître avant l'utilisation du système de navigation telles que le nom de chaque composant, comment insérer/éjecter des disques, ou comment paramétrer une carte PC.

2 Utilisation du lecteur DVD intégré (AVIC-900DVD uniquement)

Ce chapitre décrit comment installer un DVD vidéo ou un CD et comment procéder à la lecture à l'aide du système de navigation. (Cette fonction est pour AVIC-900DVD uniquement. Celle-ci n'est pas disponible pour AVIC-800DVD.)

Annexe

Ce chapitre décrit comment utiliser le système de navigation ou les disques, les spécifications du système de navigation et comment réinitialiser le système.

Terminologie

Avant d'aller plus loin, consacrez quelques minutes à la lecture de ces informations sur les conventions, utilisées dans ce manuel. En vous familiarisant avec ces conventions, vous comprendrez mieux comment utiliser votre nouvel appareil.

- Les touches sur votre télécommande ou votre affichage sont indiquées de la manière suivante :
Ex.) Touche **NAVI**, touche **NAVI MENU**.
- Les options dans les différents menus ou les touches affichées à l'écran sont indiquées de la manière suivante :
Ex.) "**Destination**", "**Configurations**".
- Les informations complémentaires, autres utilisations et autres remarques sont présentées comme suit :
Ex.)
 La carte PC peut être insérée ou extraite, que l'alimentation de l'unité principale (moteur) soit sur ON ou sur OFF.
- Les références sont indiquées comme suit :
Ex.)
➔ "Réinitialisation du système" → Page 32

Table des matières

Introduction 1

- Comment lire ce manuel 1
 - Comment utiliser ce manuel 1
 - Terminologie 1
- Table des matières 2
- Consignes importantes de sécurité 3
- Remarques avant d'utiliser le système 3
 - Mesures de précaution 3
 - A propos de la pile installée dans l'unité principale 4

Chapitre 1

Comment utiliser la télécommande et les noms de pièce 7

- Préparation de la télécommande 7
 - Insertion de la pile de télécommande 7
- Présentation des différents organes et de leur fonction 8
 - Télécommande au volant 8
 - Microphone 9
 - Unité principale 9

Chapitre 2

Utilisation du lecteur DVD intégré (AVIC-900DVD uniquement) 11

- Conduite en toute sécurité 11
- Avant l'utilisation du lecteur DVD intégré 11
 - Disques lisibles 11
 - Numéros de région de disque DVD vidéo 12
 - Réglage de la télécommande de DVD 12
- Comment écouter un CD avec le lecteur DVD intégré (AVIC-900DVD uniquement) 13
 - Comment utiliser la télécommande de DVD 13
 - Méthode de base pour écouter un CD 14
 - Recherche d'une piste (recherche directe) 14
 - Réglage de lecture répétée, lecture aléatoire et lecture du début de chaque piste 15
- Comment visionner un DVD avec le lecteur DVD intégré (AVIC-900DVD uniquement) 15
 - Comment utiliser la télécommande de DVD 16
 - Méthode de base pour visionner un DVD 17
 - Mode de fonctionnement du menu 18
 - Recherche d'un titre ou d'un chapitre 19
 - Sélection d'un type de bande son, des sous-titres ou des angles de caméra 19
 - Vérification des informations de fonctionnement en cours de lecture 21

Réglage des paramètres 23

- Fonctionnement de base de l'écran des paramètres par défaut 23
- Options modifiables par l'utilisateur 24
 - Sélection des sous-titres 24
 - Réglage de la langue de la bande son 25
 - Réglage de la langue du menu 25
 - Réglage des restrictions d'affichage 26
 - Réglage du rapport hauteur/largeur de l'écran 27
 - Réglage de l'affichage de la marque de sélection d'angle 27
- Liste des codes des langues 28
- Tuner TV/Commande d'affichage 29
 - Tableaux de compatibilité des fonctions 29

Annexe 31

- Manipulation et entretien du disque 31
- Réinitialisation du système 32
- Spécifications 33

Consignes importantes de sécurité

Avant d'installer votre système de navigation, veuillez lire les informations de sécurité suivantes de manière à bien les comprendre :

- Lisez ce manuel complètement avant d'utiliser le système de navigation.
- Le système de navigation est conçu uniquement pour vous aider dans la conduite de votre véhicule. En aucun cas, il ne peut se substituer à votre attention et à votre jugement pendant que vous conduisez.
- N'utilisez pas votre système de navigation si celui-ci risque d'une façon ou d'une autre de détourner votre attention. Observez toujours les règles de sécurité et respectez toujours les règlements de la circulation en vigueur.
- Ne laissez pas d'autres personnes utiliser ce système avant qu'elles n'aient lu et compris son mode d'emploi.
- N'utilisez jamais ce système de navigation pour vous rendre à des hôpitaux, postes de police et autres installations en cas d'urgence. Il se peut que les données cartographiques ne contiennent pas une liste exhaustive des installations de service d'urgence.
- Les informations d'itinéraire et de guidage, affichées par cet appareil, sont fournies à titre de référence uniquement. Il se peut qu'elles ne donnent pas les routes autorisées, conditions et limitations routières les plus récentes.
- Les restrictions et conseils à la circulation actuellement en vigueur doivent toujours avoir la priorité sur le guidage, fourni par cet appareil. Respectez toujours les limitations routières actuelles, même si cet appareil fournit des conseils différents.
- Les informations d'itinéraire et de guidage ne seront pas correctes si vous n'entrez pas dans l'appareil des informations correctes concernant l'heure locale.
- N'élevez jamais le volume de votre système de navigation à un niveau tel que vous ne puissiez pas entendre les bruits de la circulation environnante et les véhicules d'urgence.
- Pour renforcer la sécurité, certaines fonctions sont invalidées à moins que le frein à main ne soit serré.
- Les données codées sur le disque de ce produit sont la propriété intellectuelle du fournisseur, qui est responsable de tels contenus.

- Comme tout autre accessoire de l'habitacle de votre véhicule, le système de navigation ne doit pas détourner votre attention ou nuire à la sécurité de la conduite. Si vous éprouvez des difficultés à utiliser le système ou à lire l'écran, effectuez les réglages nécessaires après vous être garé dans un endroit sûr.

Remarques avant d'utiliser le système

Mesures de précaution

- Ce produit est conforme aux directives relatives à la compatibilité électromagnétique (89/336/CEE, 92/31/CEE) et à la directive CE relative aux marquages (93/68/CEE).

- Cet article ne fonctionnera pas correctement dans les régions autres que l'Europe.
- Faites bien attention à tous les avertissements contenus dans ce manuel, et conservez celui-ci à portée de main pour vous y référer ultérieurement.
- Si le système ne devait pas fonctionner correctement, veuillez vous adresser à votre concessionnaire ou au centre de service Pioneer agréé le plus proche.

ATTENTION

Ce produit renferme une diode à laser d'une catégorie supérieure à 1. Pour garantir une sécurité constante, ne pas retirer les couvercles ni essayer d'accéder à l'intérieur de l'appareil. Pour toute réparation, s'adresser à un personnel qualifié.

La note suivante se trouve sur le fond du votre appareil.



Fr

Sur le dessus de l'unité.

CAUTION	: VISIBLE AND INVISIBLE LASER RADIATION WHEN OPEN. AVOID EXPOSURE TO BEAM.
VORSICHT	: SICHTBARE UND UNSICHTBARE LASERSTRAHLUNG. WENN ABDECKUNG GEÖFFNET NICHT DEM STRAHL AUSSETZEN!
ADVASEL	: SYNLIG OG USYNLIG LASERSTRÅLING VED ÅBNING UNDGÅ UDSÆTTELSE FOR STRÅLING.
VARNING	: SYNLIG OCH OSYNLIG LASERSTRÅLNING NÄR DENNA DEL ÄR ÖPPNAD BETRÄKTA EJ STRÅLEN.
VARO!	: AVATTAESSA ALTISTUT NÄKYVÄ JA NÄKYMÄTTÖMÄLLE LASERSATEIL YLLÄ. ÄLÄ KATSO SÄTEESSEN.

- Le CarStereo-Pass Pioneer ne peut être utilisé qu'en Allemagne.
- Veillez à ce que l'appareil soit à l'abri de l'humidité.

Verrouillage par le frein à main

Utilisées en conduisant, certaines fonctions offertes par ce système de navigation peuvent être dangereuses. Pour empêcher leur utilisation en roulant, elles sont verrouillées par le frein à main de votre véhicule et elles ne sont disponibles que s'il est serré. Si vous essayez d'utiliser ces fonctions pendant la conduite, elles seront inopérantes. Si vous souhaitez les utiliser, arrêtez-vous à un endroit sûr, serrez le frein à main puis utilisez-les.

Différence de couleur de l'affichage cartographique entre le jour et la nuit.**Affichage nocturne (p. ex. affichage de l'écran tactile)**

Dans ce manuel, l'affichage diurne est utilisé en tant qu'exemple. Les couleurs sont donc légèrement différentes de celles en conduite de nuit. Pour utiliser cette fonction, le câble (orange / blanc) de l'unité de navigation doit être correctement raccordé.

☞ **Type d'affichage** → Manuel de fonctionnement

Pour éviter la décharge de la batterie

Avant d'utiliser ce système, commencez par démarrer le moteur. Vous allez décharger la batterie si vous utilisez le système sans mettre le moteur en marche.

A propos du guidage vocal (AVH-P7500DVD, AVH-P6500DVD)

Il se peut qu'il n'y ait pas de guidage vocal selon l'unité d'affichage combinée. En pareil cas, un haut-parleur externe (disponible dans le commerce) doit être connecté à la fiche SP-OUT (MINI-JACK Ø 3,5, 1 W, [8 Ω] max.) se trouvant à l'arrière de cette unité.

A propos de la pile installée dans l'unité principale

Une pile au lithium est installée pour la sauvegarde de la mémoire dans l'unité principale de votre Système de navigation. Si vous devez mettre cette unité au rebut, suivez la procédure de mise au rebut ci-dessous.

! AVERTISSEMENT

- **Ne laissez pas la pile au lithium à portée des enfants. En cas d'ingestion de la pile, consultez immédiatement un médecin.**

! Attention

- **Ne rechargez, ne désassemblez, ne chauffez ou ne jetez pas la pile au feu.**
- **N'utilisez qu'une pile au lithium CR2450 (3 V). N'utilisez aucun autre type de pile dans cet appareil.**
- **Ne manipulez pas la pile avec des outils métalliques.**
- **Ne conservez pas la pile au lithium avec des objets métalliques.**
- **Lors de la mise au rebut des piles usagées, respectez les règlements en vigueur dans le pays ou la région en matière de conservation ou de protection de l'environnement.**
- **Lors de la mise en place de la pile, respectez toujours la polarité (+) et (-) de la pile.**



Comment sortir la pile

Précaution :

- Retirez la pile de l'unité principale en vous servant d'un outil pointu mais non métallique.

- 1** A l'aide d'un tournevis, retirez la vis située sur le côté de l'unité principale.
- 2** A l'aide d'un outil pointu, sortez le tiroir sur lequel se trouve la pile.

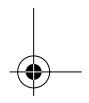
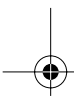
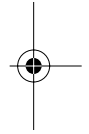
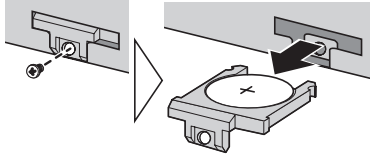

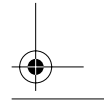
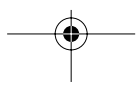
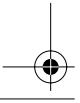
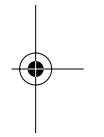
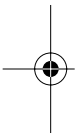
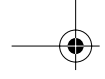

Chapitre 1

Comment utiliser la télécommande et les noms de pièce

Chapitre 1

Comment utiliser la télécommande et les noms de pièce

Préparation de la télécommande

Certaines opérations de navigation peuvent être effectuées avec la télécommande au volant fournie.

Dans le cas de l'AVIC-900DVD, la télécommande de DVD fournie peut être utilisée pour visionner des disques DVD vidéo et écouter des CD.

➤ Pour les instructions concernant l'utilisation de la télécommande de DVD → Page 12

Avant d'utiliser la télécommande, référez-vous à ce qui suit pour installer la pile.

Si vous ne disposez pas d'un affichage d'écran tactile, une télécommande achetée séparément (CD-R11) est nécessaire pour effectuer les opérations de navigation.

➤ Pour plus d'informations concernant l'utilisation du CD-R11 → "Manuel de fonctionnement (Pour types commandés à distance)" et le "Mode d'emploi" du CD-R11.

Insertion de la pile de télécommande

Les piles suivantes sont utilisées dans les différentes télécommandes.

Télécommande au volant : CR2032 (3V)

Télécommande de DVD : CR2025 (3V)

Télécommande au volant

Retirez le couvercle à l'arrière de la télécommande et insérez la pile au lithium, le côté positif (+) vers le haut. Lorsque vous changez la pile, utilisez une pointe fine non métallique pour retirer la pile au lithium.

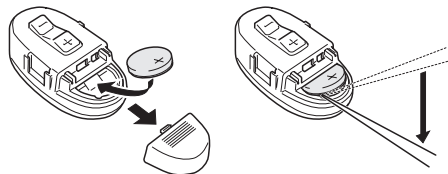

Télécommande de DVD

Faites glisser vers l'extérieur le support de pile de la télécommande de DVD et insérez la pile, les pôles (+) et (-) orientés dans le bon sens.

Lors de la première utilisation, retirez le film protecteur du support de pile.

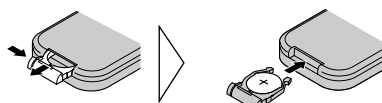

AVERTISSEMENT

- **Ne laissez pas la pile au lithium à portée des enfants. En cas d'ingestion de la pile, consultez immédiatement un médecin.**

ATTENTION

- **Ne rechargez, ne désassemblez, ne chauffez ou ne jetez pas la pile au feu.**
- **Pour la télécommande au volant :**
Utilisez uniquement une pile au lithium CR2032 (3 V). N'utilisez aucun autre type de pile dans cette unité.
- **Pour la télécommande de DVD :**
Utilisez uniquement une pile au lithium CR2025 (3 V). N'utilisez aucun autre type de pile dans cet appareil.
- **Ne manipulez pas la pile avec des outils métalliques.**
- **Ne conservez pas la pile au lithium avec des objets métalliques.**
- **Lors de la mise au rebut des piles usagées, respectez les règlements en vigueur dans le pays ou la région en matière de conservation ou de protection de l'environnement.**
- **Lors de la mise en place de la pile, respectez toujours la polarité (+) et (-) de la pile.**
- **Retirez la pile si la télécommande sera inutilisée pendant un mois ou plus.**

- Dans le cas d'une fuite de la pile, essayez complètement et proprement la télécommande et insérez une nouvelle pile.

Présentation des différents organes et de leur fonction

Avant d'utiliser cette unité, apprenez les noms des différents composants et leurs usages.

Télécommande au volant

Mode de fonctionnement

En activant le mode de fonctionnement (mode principal, mode DIN, mode navigation), vous pouvez utiliser la télécommande pour différents équipements.

Mode principal :

Opération de l'appareil central AV (par ex. AVH-P7500DVD, AVH-P6500DVD, AVH-P6400CD, AVH-P6400R)

Mode DIN :

Opération des autres appareils centraux Pioneer

Mode navigation :

Opération de navigation

Tout d'abord, réglez la méthode de commutation du mode de fonctionnement. La commutation du mode de fonctionnement change en fonction des paramètres, comme indiqué ci-dessous.

	Méthode de commutation	Méthode de réglage
Réglage A	Mode principal ↓ Mode navigation	Pressez et maintenez la touche A.MENU et pressez la touche VOICE.
Réglage B	Mode DIN ↓ Mode navigation	Pressez et maintenez la touche A.MENU et pressez la touche BACK.
Réglage C	Uniquement le mode navigation	Pressez et maintenez la touche A.MENU et pressez la touche SRC (SOURCE).

- Lors de l'utilisation avec l'appareil central AV Pioneer, sélectionnez le réglage A. Si vous souhaitez utiliser une autre appareil central Pioneer, sélectionnez le réglage B. Si vous souhaitez utiliser uniquement l'opération navigation, sélectionnez le réglage C. ("Réglage A" par défaut ou paramétrage d'usine.)

Fonctionnement du mode principal et du mode DIN

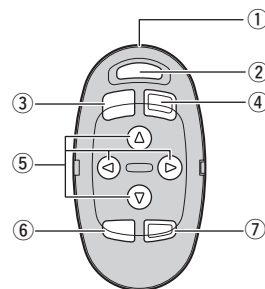

(1) Transmetteur

Il transmet les signaux de commande à distance.

(2) Touche NAVI/AUDIO

En appuyant sur cette touche, vous changez de mode de fonctionnement.

(3) Touche VOICE

Vous pouvez utiliser cette touche **VOICE** pour démarrer la reconnaissance vocale vous permettant de commander le système de navigation vocalement.

(4) Touche SRC (SOURCE)

Cette touche permet de passer d'une source à l'autre et de marche (ON) à arrêt (OFF). (Selon les unités reliées, le rôle de cette touche peut légèrement différer. Se reporter à "Sélection de la source" dans les instructions de l'unité connectée.)

(5) Touche ▲, ▼, ◀, ▶

Effectue les mêmes opérations que la touche ▲, ▼, ◀, ▶ ou la manette de l'appareil central.

(6) Touche BACK

Mode principal : Touche **BACK**

Cette touche permet de retourner à l'écran précédent.

Mode DIN : Touche **FUNCTION**

Cette touche affiche le menu **FUNCTION**.

(7) Touche A.MENU

Mode principal : Touche **AUDIO MENU**

Cette touche affiche le menu.

Mode DIN : Touche **AUDIO**

Cette touche affiche le menu **AUDIO**.

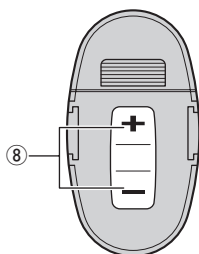

(8) Touche +/-

Le volume du son de l'appareil central peut être réglé.

Mode navigation (opération de navigation)

- ☞ La manière principale pour faire fonctionner le lecteur DVD intégré est assurée par la télécommande de DVD. → Chapitre 2
- ☐ La touche **SRC (SOURCE)** et les touches ◀ / ▶ ne sont pas utilisées dans le mode navigation.

(1) Transmetteur

Se reporter au mode principal/DIN.

(2) Touche NAVI/AUDIO

Se reporter au mode principal/DIN. (Le réglage C ne nécessite pas cette touche.)

(3) Touche VOICE

Se reporter au mode principal/DIN.

(5) Touche ▲/▼

La carte peut être élargie ou réduite. Si une liste de menu s'étend au-delà de plusieurs pages, cette touche permet de passer à la page précédente ou suivante.

(6) Touche NAVI

Appuyez sur cette touche pour visualiser la carte ou retourner au guidage. De plus, lorsque la carte défile, le fait d'appuyer sur cette touche permet de retourner à l'affichage de la carte de votre environnement.

(7) Touche GUIDE/TRAFFIC

Appuyez sur cette touche si vous voulez réécouter le guidage vocal. Si vous appuyez plus de deux secondes sur cette touche, vous pouvez écouter les informations sur le trafic routier de votre itinéraire (si elles sont disponibles).

(8) Touche +/-

Le volume de la voix du guide de navigation peut être réglé.

Microphone

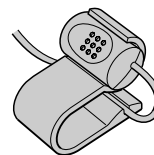

(1) Microphone

Après avoir appuyé sur la touche **VOICE** pour démarrer le fonctionnement de la voix, ce microphone entend vos ordres.

Unité principale

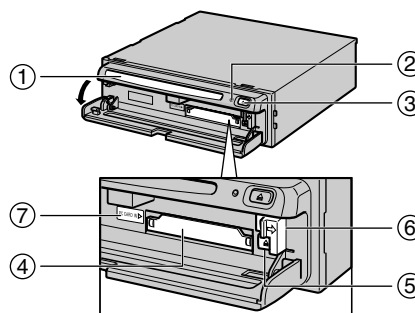

(1) Fente de chargement de disque

(2) Touche de réinitialisation

Si le système se bloque, réinitialisez-le en appuyant sur cette touche protégée à l'aide d'un stylo à bille ou tout autre objet pointu similaire.

☞ "Réinitialisation du système" → Page 32

(3) Touche d'éjection de disque**(4) Fente de carte PC****(5) Touche d'éjection de carte PC**

Sortez la carte PC en appuyant sur cette touche.

(6) Levier de verrouillage de la carte PC

Ce levier est utilisé pour retirer la carte PC.

(7) Voyant de verrouillage de carte PC

Le voyant rouge s'allume quand la carte PC est insérée et que la connexion est bien établie.

Insertion et éjection du disque

Insérez le disque dans la fente de chargement de disque, côté étiquette vers le haut. Pour retirer le disque, appuyez sur la touche d'éjection de disque située à droite de la fente de chargement de disque.

- N'essayez pas d'utiliser d'autres disques qu'un disque conçu pour ce système. Utilisez uniquement le disque spécifié par Pioneer.
- Pour plus d'informations sur l'utilisation des disques DVD vidéo ou des CD musicaux, et sur le rangement et la manipulation des disques → Page 11

Installation de la carte PC

Ouvrez le capot sur la face avant de l'unité principale. Maintenez la carte PC avec l'étiquette sur le dessus : la flèche indique le sens d'insertion. Insérez la carte fermement jusqu'à ce que la touche d'éjection de carte PC ressorte. Si l'unité principale est sous tension, le voyant de verrouillage de carte PC passe du vert au rouge, ce qui indique que la carte PC est bien insérée et prête à l'utilisation.

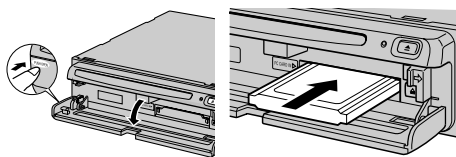
**Retrait de la carte PC****ATTENTION**

- **Ne retirez pas la carte PC tant que le voyant de verrouillage de carte PC est rouge. Vous risqueriez d'endommager l'unité principale du système de navigation ou la carte PC.**

Ouvrez le capot à l'avant de l'unité principale. Faites glisser le levier de verrouillage de la carte PC vers la droite (1), puis maintenez-le en position. Vérifiez que le voyant de verrouillage de la carte PC est passé au vert, puis appuyez sur la touche d'éjection de carte PC (2). (Maintenez le levier de verrouillage de la carte PC vers la droite, jusqu'à ce que la carte PC soit entièrement retirée).

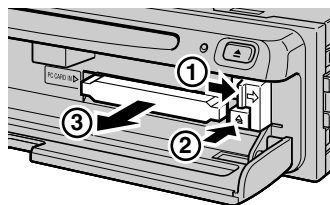

- La carte PC peut être insérée ou extraite, que l'alimentation de l'unité principale (moteur) soit sur ON ou sur OFF.
- Vous ne pouvez utiliser qu'une carte conforme au standard PCMCIA Type II (5 V). Si vous tentez d'utiliser une carte d'un autre standard, la fente de la carte risque d'être endommagée ou vous risquez d'avoir des défauts de fonctionnement.
- Ne retirez pas la carte alors que vous êtes en train d'éditer les données de la carte PC. Les données enregistrées dans l'unité de navigation et les données sur la carte PC risquent d'être altérées.

Chapitre 2

Utilisation du lecteur DVD intégré (AVIC-900DVD uniquement)

Conduite en toute sécurité

AVERTISSEMENT

- **Pour éviter un accident ou toute infraction aux lois, cet appareil ne doit pas être utilisé en association à un écran vidéo qui puisse être contemplé par le conducteur.**
- **Dans certains pays ou états, regarder les images qui s'affichent sur un écran à l'intérieur d'un véhicule automobile est illégal, même si le conducteur ne participe pas à cette action. Lorsqu'il existe de telles règles, vous devez vous y conformer.**

Cet appareil détecte le serrage, ou non, du frein à main et selon le cas vous interdit, pendant la conduite du véhicule, de regarder les images fournies par le DVD et présentées sur l'écran relié à la sortie vidéo avant.

Le message suivant s'affiche à l'écran lorsque le véhicule est en mouvement :

ATTENTION! VIDEO VIEWING IS NOT AVAILABLE WHILE DRIVING

Après avoir arrêté le véhicule dans un endroit sûr et engagé le frein à main, l'image peut s'afficher sur l'écran.

Avant l'utilisation du lecteur DVD intégré

Vous pouvez insérer un DVD ou un CD dans la fente de chargement de disque du système de navigation et le lire (AVIC-900DVD uniquement). Vérifiez le type de disque compatible avec cette unité. Généralement, la lecture des DVD et des CD est assurée par la télécommande de DVD.

- Pour plus d'informations concernant l'utilisation de la télécommande de DVD → Page 13 et 16

Disques lisibles

Les disques DVD vidéo et les CD ayant les logos ci-dessous, peuvent être lus par ce lecteur.



Numéros de région de disque DVD vidéo

Les disques DVD vidéo, dont le numéro de région est incompatible, ne peuvent pas être lus par ce lecteur. Le numéro de région de ce lecteur se trouve sur le fond du cette unité.

L'illustration ci-dessous montre les régions et les numéros de région correspondants.

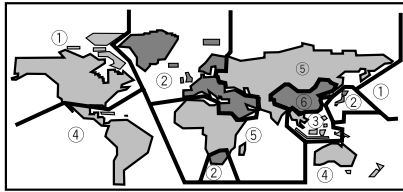

Utilisation des disques

Avec certains DVD, il arrive que des possibilités ne soient pas offertes avec tel ou tel disque parce que le producteur en a ainsi décidé. De plus, avec les disques compatibles avec la commande par menus et une lecture bidirectionnelle, la manière dont les titres et les chapitres sont organisés peut empêcher certaines opérations telle que Lecture répétée.

En ce cas, l'appareil affiche le symbole d'interdiction "⊘".

Toutefois, le symbole d'interdiction "⊘" n'apparaît pas pour tous les disques.

Dolby Digital

Fabriqué sous licence de Dolby Laboratories. Le terme « Dolby » et le sigle double D sont des marques commerciales de Dolby Laboratories.



Cet appareil fait appel à divers circuits et principes destinés à interdire la piraterie des œuvres protégées par des droits d'auteurs, circuits et principes qui sont couverts aux Etats-Unis soit par des brevets détenus par Macrovision Corporation et d'autres sociétés, soit par d'autres formes de propriété intellectuelle appartenant également à Macrovision et à d'autres sociétés. L'utilisation de la technologie visant à la protection des droits d'auteur doit être autorisée par

Macrovision Corporation, et doit être limitée à des fins domestiques, ou similaires, sauf accord préalable de Macrovision Corporation. La rétro-conception et le désassemblage sont proscrits.

ATTENTION

- **Sur les disques DVD vidéo, le son est généralement enregistré à un niveau de volume plus bas (comparativement aux CD audio, etc.) afin de produire un effet sonore dynamique. Après avoir écouté un disque DVD vidéo, où le son est enregistré à un niveau de volume plus bas, baissez le volume avant d'écouter un autre type de disque, sinon le volume sera trop fort.**

Réglage de la télécommande de DVD

Pour faire fonctionner le lecteur DVD intégré avec la télécommande de DVD, réglez le commutateur de code de sélection de la télécommande sur le type de code B et le commutateur de mode d'opération sur "DVD".

Côté gauche :

Côté droit :

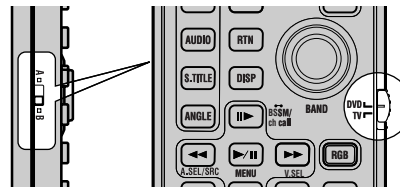

Comment écouter un CD avec le lecteur DVD intégré (AVIC-900DVD uniquement)

Dans le cas du AVIC-800DVD, vous ne pouvez pas lire les CD avec le système de navigation.

Cet appareil vous permet de sélectionner la piste ou la plage de répétition, et d'activer/désactiver la lecture aléatoire et la lecture du début de chaque piste.

Avant d'écouter un CD

Afin d'éviter d'endommager un disque ou l'unité principale, assurez-vous qu'aucun disque ne se trouve déjà dans la fente de chargement de disque avant d'insérer un disque.

- Pour plus d'informations sur l'insertion et l'éjection de disque → Page 10
- ☐ Appuyez sur la touche **VOICE** de la télécommande au volant dans NAVI SOURCE pour commander vocalement le lecteur DVD intégré. (Cette fonction ne peut pas être utilisée avec l'AVD-W6210.)
- Pour plus d'informations sur la commande vocale → Chapitre 5 (Pour types commandés à touche à effleurement) et Chapitre 7 (Pour types commandés à distance) du Manuel de fonctionnement

Comment utiliser la télécommande de DVD

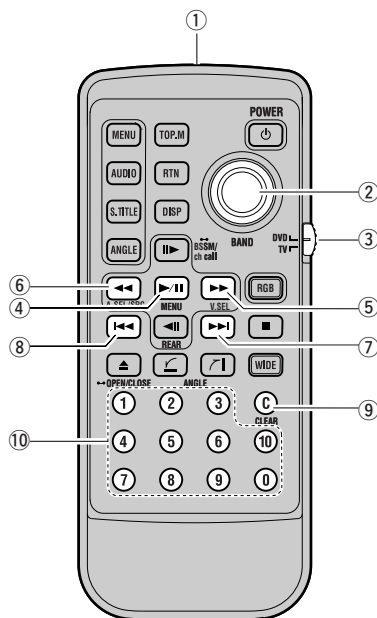

(1) Transmetteur

Il transmet les signaux de la télécommande.

(2) Manette/touche OK

Utilisée lors de la sélection d'une option, ou lors de la commutation ou sélection de On/Off.

(3) Commutateur de mode d'opération

Lorsque vous voulez lire un disque DVD vidéo ou un CD, réglez ce commutateur sur DVD. Réglé sur TV, il peut être utilisé pour activer le tuner TV ou l'affichage.

- Pour plus d'informations concernant les fonctions de la télécommande lors du réglage sur TV → Page 29

(4) Touche PLAY/PAUSE

Utilisée pour la lecture ou la mise en pause des disques.

(5) Touche ►►

Utilisée pour le défilement rapide vers l'avant des CD.

(6) Touche ◄◄

Utilisée pour le défilement rapide vers l'arrière des CD.

(7) Touche ►►

Utilisée pour sauter des pistes de CD vers l'avant.

(8) Touche ◀◀

Utilisée pour sauter des pistes de CD vers l'arrière.

(9) Touche CLEAR

Utilisée lors de l'annulation de numéros entrés tels que les numéros des pistes.

(10) Clavier numérique

Utilisé pour entrer les numéros des pistes.

Méthode de base pour écouter un CD

1 Réglez la source de l'unité d'affichage sur "NAVI" (ou "NAVI SOURCE").

Si l'écran de lecture n'apparaît pas, appuyez sur la touche d'affichage **NAVI/AV** pour changer d'affichage.

- L'opération peut légèrement différer en fonction des unités connectées. Reportez-vous à "Sélection de la source" dans les instructions de l'unité connectée.

2 Insérez le CD dans la fente de chargement de disque, côté étiquette vers le haut.

Le disque est lu.

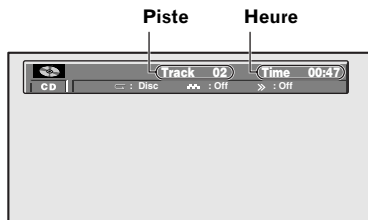

3 Appuyez sur ◀◀ ou ►► pour sélectionner la piste souhaitée.

Pour passer à la piste suivante, appuyez une fois sur ►►.

Pour passer au début de la piste, appuyez une fois sur ◀◀. Une nouvelle pression permet d'atteindre la piste précédente.

- Pour un défilement rapide vers l'arrière ou vers l'avant, maintenez ◀◀ ou ►► enfoncé.

4 Appuyez sur la touche d'éjection de disque et retirez le CD.

La lecture est annulée et le CD est éjecté de la fente de chargement de disque. Vous pouvez également arrêter la lecture en tournant la source NAVI sur OFF ou en commutant vers l'autre source.

Recherche d'une piste (recherche directe)

Vous pouvez rechercher une piste en utilisant le clavier numérique.

1 Déplacez la manette vers la gauche ou la droite pour sélectionner le numéro de la piste.

Le numéro de la piste est mis en surbrillance.

2 Sélectionnez le numéro de la piste que vous souhaitez écouter, à l'aide du clavier numérique.

- Pour choisir 3, appuyez sur 3.
- Pour choisir 10, appuyez sur 10, puis sur 0.
- Pour choisir 23, appuyez sur 10, puis sur 10, puis sur 3.

- Si vous souhaitez annuler le nombre entré, appuyez sur la touche **CLEAR**.

- Vous pouvez également changer le numéro de la piste en déplaçant la manette vers le haut ou vers le bas.

3 Appuyez sur la touche OK.

La piste spécifiée est lue.

- Si vous n'appuyez sur aucun bouton ou sur aucune touche pendant environ huit secondes, le nombre saisi revient à celui correspondant à la lecture actuelle.

- L'heure ne peut pas être choisie.

Réglage de lecture répétée, lecture aléatoire et lecture du début de chaque piste

- 1 Déplacez la manette vers la gauche ou la droite pour sélectionner l'option souhaitée.**

L'option sélectionnée est mise en surbrillance.

- 2 Déplacez la manette vers le haut ou vers le bas pour sélectionner la position On/Off.**

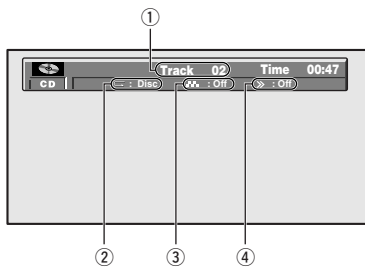

- 1 Piste**
Spécifiez la piste que vous souhaitez écouter.
- 2 Lecture répétée**
Vous pouvez écouter à répétition le morceau que vous écoutez actuellement.
- 3 Lecture aléatoire**
Vous pouvez écouter le CD en cours dans un ordre de piste différent.
- 4 Lecture du début de chaque piste**
Vous pouvez écouter les 10 premières secondes de chaque piste.

- Pendant la lecture du début de chaque piste, si la piste que vous souhaitez écouter est en cours, déplacez la manette vers le bas pour la mettre sur "Off".
- Si vous retournez à la piste où la lecture du début de chaque piste a commencé, la lecture du début de chaque piste est annulée automatiquement.

Comment visionner un DVD avec le lecteur DVD intégré (AVIC-900DVD uniquement)

Dans le cas de l'AVIC-800DVD, vous ne pouvez pas lire les DVD avec le système de navigation.

Vous pouvez choisir un défilement rapide vers l'avant ou l'arrière, avancer image per image, sélectionner le mode de lecture au ralenti. Vous pouvez aussi vérifier l'état de fonctionnement pendant la lecture du DVD, en utilisant l'écran d'information DVD. Dans l'écran d'information DVD, vous pouvez sélectionner le chapitre, la langue, les sous-titres ou l'angle.

Avant de visionner un DVD

Afin d'éviter d'endommager un disque ou l'unité principale, assurez-vous qu'aucun disque ne se trouve déjà dans la fente de chargement de disque, avant d'insérer un disque.

- Pour plus d'informations sur l'insertion et l'éjection de disque → Page 10
- Le fait d'actionner la touche **VOICE** de la télécommande au volant dans NAVI SOURCE vous permet de commander vocalement le lecteur DVD intégré. (Cette fonction ne peut pas être utilisée avec l'AVD-W6210.)
- Pour plus d'informations sur la commande vocale → Chapitre 5 (Pour types commandés à touche à effleurement) et Chapitre 7 (Pour types commandés à distance) du Manuel de fonctionnement

Comment utiliser la télécommande de DVD

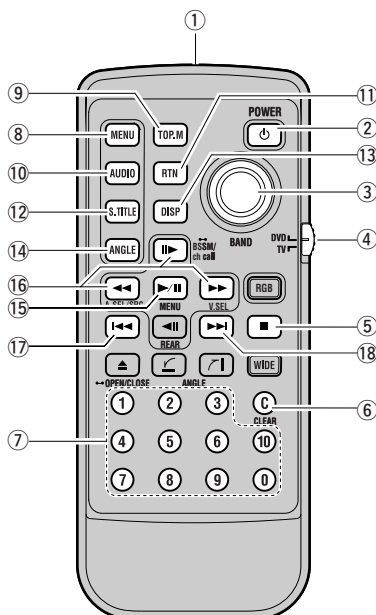

- (1) Transmetteur**
Il transmet les signaux de commande à distance.
- (2) Touche POWER**
Non utilisée.
- (3) Manette/touche OK**
Utilisez la manette pour choisir les éléments sur une page de menu et pour valider une sélection.
- (4) Commutateur de mode d'opération**
Ce commutateur modifie le mode de fonctionnement du boîtier de télécommande.
Réglé sur TV, il peut être utilisé pour activer le tuner TV ou l'affichage.
- ☞ Pour plus d'informations concernant les fonctions de la télécommande lors du réglage sur TV → Page 29
- (5) Touche ■**
Utilisez cette touche pour arrêter la lecture.
- (6) Touche CLEAR**
Utilisez cette touche pour annuler les nombres entrés tels que les numéros de chapitre.

(7) Clavier numérique
Utilisez ce clavier numérique pour entrer des nombres tels que les numéros de chapitre.

(8) Touche MENU
Pendant la lecture d'un DVD, le menu d'itinéraire sur ce DVD est affiché. Lorsque ce DVD est arrêté, l'écran des paramètres par défaut s'affiche.

(9) Touche TOP.M
Le menu principal enregistré sur le DVD est affiché.

(10) Touche AUDIO
Utilisez cette touche pour sélectionner la bande son.

(11) Touche RTN
Utilisez cette touche pour revenir à un écran précédent au sein d'un écran de paramètres par défaut.

(12) Touche S.TITLE
Utilisez cette touche pour activer ou désactiver les sous-titres.

(13) Touche DISP
Affichez un écran d'information. Appuyez une fois de plus pour changer le contenu de l'écran d'information .

(14) Touche ANGLE
Utilisez cette touche pour changer l'angle.

(15) Touche PLAY/PAUSE
Utilisez cette touche pour lire et mettre les disques sur pause.

(16) Touches <<, >>, II▶
Utilisez ces touches pour effectuer un défilement rapide vers l'avant, défilement rapide vers l'arrière et avancer image par image pendant la lecture du DVD.

(17) Touche ◀◀
Utilisez cette touche pour revenir à un chapitre précédent.

(18) Touche ▶▶
Utilisez cette touche pour passer à un chapitre suivant.

Méthode de base pour visionner un DVD

A propos du symbole d'interdiction

Dans certains cas, un symbole d'interdiction "⊘" peut apparaître lors de la lecture du DVD ou lorsque la lecture est arrêtée, et il se peut que vous ne puissiez plus faire fonctionner le DVD. Cela est dû à certaines spécifications du disque DVD. Les fonctions possibles ou impossibles peuvent varier en fonction de conditions diverses telles que le contenu du DVD et des sections de lecture particulières. (Pour plus d'informations sur la méthode d'opération, se reporter au manuel d'instruction fourni avec le DVD.)

1 Réglez la source de l'unité d'affichage sur "NAVI" (ou "NAVI SOURCE").

Si l'écran de lecture n'apparaît pas, appuyez sur la touche d'affichage **NAVI/AV** pour changer l'écran.

- L'opération peut légèrement différer en fonction des unités connectées. Reportez-vous à "Sélection de la source" dans les instructions de l'unité connectée.

2 Insérez le DVD dans la fente de chargement de disque, côté étiquette vers le haut.

Le disque est lu.

3 Appuyez sur la touche ◀◀ ou ▶▶ pour sélectionner le chapitre souhaité.

Pour se déplacer vers le chapitre suivant, appuyez une fois sur ▶▶. Pour passer au début du chapitre, appuyez une fois sur ◀◀. Une nouvelle pression permet d'atteindre le chapitre précédent.

- Pour obtenir un défilement rapide vers l'arrière ou vers l'avant, maintenez ◀◀ ou ▶▶ enfoncé.
- Lorsque le menu du DVD est affiché, choisissez l'option souhaitée à l'aide de la manette, puis cliquez sur la touche **OK**.

4 Appuyez sur la touche d'éjection de disque et retirez le DVD.

La lecture est annulée et le DVD est éjecté de la fente de chargement de disque.

Précaution à prendre pendant la lecture

- Lorsque le disque inséré dans cette unité est lu, il commence à partir du point où vous l'aviez arrêté la dernière fois. Dans le cas d'un DVD avec menu principal enregistré, il se peut que le menu principal apparaisse au début de la lecture.
- En général, la langue des sous-titres ou la langue de la bande son définie dans les paramètres par défaut est utilisée. Toutefois, si la langue des sous-titres ou la bande son est modifiée pendant la lecture, la langue sélectionnée précédemment est utilisée.
- Certains disques basculent automatiquement dans la langue préprogrammée sur le DVD quel que soit le paramètre par défaut.
- L'image n'est pas affichée pendant la conduite du véhicule. Seule la bande son est jouée.
- Lorsque le message suivant apparaît "**Basculez en mode A/V à l'aide de la touche Navi/AV.**", appuyez sur la touche **NAVI/AV** sur l'affichage Pioneer ou sur la touche **NAVI/AV** de la télécommande vendue séparément (CD-R11) et changez le type d'image.

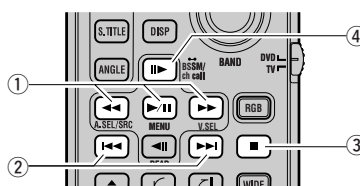

① Démarrage de la lecture/défilement rapide vers l'avant/défilement rapide vers l'arrière

Touche PLAY/PAUSE : Lecture (si la touche est pressée pendant la lecture, la lecture est mise sur pause.)

Touche ◀◀ : Défilement rapide vers l'arrière

Touche ▶▶ : Défilement rapide vers l'avant

- Vous ne pouvez pas entendre la bande son pendant le défilement rapide vers l'avant ou l'arrière.

□ Appuyez sur la touche ◀◀ ou la touche ▶▶ pendant un certain temps durant le défilement rapide vers l'avant ou défilement rapide vers l'arrière pour afficher la marque ◀◀ ou ▶▶ à l'écran. Lorsque la touche est relâchée, le défilement rapide vers l'avant ou défilement rapide vers l'arrière continue. Lorsque vous arrivez à la partie du disque que vous souhaitez lire, appuyez sur la touche **PLAY/PAUSE**.

□ En fonction du disque, il se peut que le défilement rapide vers l'avant et défilement rapide vers l'arrière ne soit pas possible dans certaines sections. Si vous défilez rapidement vers l'avant ou défilement rapide vers l'arrière vers cette section, le mode lecture du disque est activé automatiquement.

② **Défilement vers le chapitre suivant/précédent**

Défilement vers le chapitre suivant

Appuyez sur la touche ▶▶.

Retournez au début du chapitre

Appuyez sur la touche ◀◀, pendant la lecture.

Pour retourner au chapitre précédent, appuyez deux fois sur la touche ◀◀.

③ **Arrêt de la lecture**

□ La section où la lecture est arrêtée est mémorisée. Lorsque vous écoutez le disque la prochaine fois, la lecture reprendra à partir de ce point.

□ Selon les disques ou les sections que vous écoutez, le symbole d'interdiction peut s'afficher, ce qui pourrait vous empêcher d'arrêter la lecture.

④ **Avancer image par image/lecture au ralenti**

□ Chaque pression sur la touche II▶ permet d'avancer d'une image.

□ Pendant que la touche II▶ est enfoncée, le disque est en mode lecture au ralenti.

□ Pour retourner en lecture normale, appuyez sur la touche **PLAY/PAUSE**.

□ Le son est désactivé pendant la lecture image par image ou pendant la lecture au ralenti.

□ En fonction du DVD, l'image peut être brouillée pendant la lecture image par image ou la lecture au ralenti.

Mode de fonctionnement du menu

Vous pouvez appeler le menu principal ou le menu d'itinéraire contenu dans le DVD. Dans le menu, vous pouvez sélectionner les titres et les chapitres, ou réglez la bande son ou les sous-titres, etc.

.....
À propos du menu principal/menu d'itinéraire

- Le menu principal/menu d'itinéraire peut ne pas être enregistré sur certains DVD.
- Les options affichées dans le menu principal/menu d'itinéraire ou leur mode de fonctionnement peuvent varier selon le DVD. Pour plus d'informations, consultez les instructions du DVD.
- Si le menu affichable n'est pas sur le DVD, le symbole d'interdiction "⊘" apparaît.

.....
1 Appuyez sur la touche TOP.M ou la touche MENU pendant la lecture.

Le menu principal ou le menu d'itinéraire enregistré sur le DVD apparaît.

- Lorsque la touche **TOP.M** est enfoncée, le menu principal apparaît.
- Lorsque la touche **MENU** est enfoncée, le menu d'itinéraire apparaît.

Menu principal (exemple)

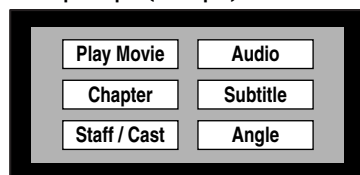

Menu d'itinéraire (exemple)

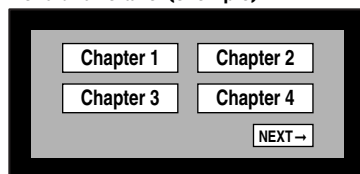

- ❑ Si vous appuyez encore une fois sur la touche **MENU** pendant l'affichage d'un nouvel écran, la lecture débute sur la section affichée avant l'indication du menu.

2 Déplacez la manette pour sélectionner l'option et cliquez sur la touche OK.

Vous pouvez utiliser l'option sélectionnée.

Recherche d'un titre ou d'un chapitre

Vous pouvez rechercher un titre ou un chapitre en utilisant le clavier numérique. (Recherche directe)

Sélection d'un titre

1 A l'aide du clavier numérique, appuyez sur le numéro du titre qui vous intéresse pendant que la lecture est arrêtée.

- Pour choisir 3, appuyez sur 3.
- Pour sélectionner 10, appuyez sur 10, puis sur 0.
- Pour sélectionner 23, appuyez sur 10, puis sur 10, puis sur 3.

Le titre spécifié est lu.

Sélection d'un chapitre

1 A l'aide du clavier numérique, appuyez sur le numéro de chapitre qui vous intéresse pendant la lecture.

- Pour choisir 3, appuyez sur 3.
- Pour choisir 10, appuyez sur 10, puis sur 0.
- Pour choisir 23, appuyez sur 10, puis sur 10, puis sur 3.

Le chapitre spécifié est lu.

Sélection d'un type de bande son, des sous-titres ou des angles de caméra

Si plusieurs types de bande son, plusieurs sous-titres ou angle de caméra sont enregistrés sur le DVD, vous pouvez commuter ces options pendant la lecture du DVD.

Commutation d'un type de bande son pendant la lecture

1 Appuyez sur la touche AUDIO pendant la lecture.

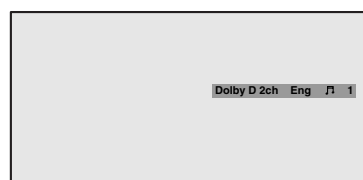

Choix des bandes son

Le choix des bandes son et le type actuellement sélectionné s'affichent.

2 Pendant que le choix des bandes son est affiché, appuyez sur la touche AUDIO.

En appuyant sur la touche **AUDIO**, le type de la bande son est commuté.

- ❑ Si un DVD ne comporte pas plusieurs types de bandes son, il est impossible de modifier ce paramètre.
- ❑ En fonction du DVD, il se peut que vous ne puissiez commuter le type de bande son qu'à partir de l'écran du menu.
- ❑ Si vous n'appuyez sur aucune touche ou aucun bouton pendant environ huit secondes, le choix des bandes son disparaît. Pour sélectionner le type de la bande son, appuyez à nouveau sur la touche **AUDIO**.
- ❑ Vous pouvez également modifier la bande son en déplaçant la manette vers le haut ou le bas ou en appuyant sur le clavier numérique pendant que le choix des bande son est affiché.
- ❑ La bande son sélectionnée ici sera enregistrée dans cette unité jusqu'à l'éjection du disque. Lors de la prochaine lecture, celle-ci reprend avec la bande son sélectionnée en dernier.

- ❑ Pour plus d'informations sur les types de bandes son enregistré sur le DVD, reportez-vous au manuel d'instruction du DVD.

Sélection de la langue des sous-titres pendant la lecture

- 1 Appuyez sur la touche **S.TITLE** pendant la lecture.

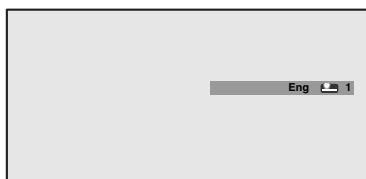

Eng 1
Choix des sous-titres

Le choix des sous-titres et la langue actuellement sélectionnée s'affichent.

- 2 Pendant que le choix des sous-titres est affiché, appuyez sur la touche **S.TITLE**.
En appuyant sur la touche **S.TITLE**, le sous-titre est commuté.
- ❑ Si un DVD ne comporte pas de sous-titres en plusieurs langues, il est impossible de modifier ce paramètre.
 - ❑ Sur certains DVD, vous pouvez seulement changer les sous-titres à partir de l'écran du menu.
 - ❑ Si vous n'appuyez sur aucune touche ou aucun bouton pendant environ huit secondes, le choix des sous-titres disparaît. Pour sélectionner les sous-titres, appuyez à nouveau sur la touche **S.TITLE**.
 - ❑ Vous pouvez également modifier les sous-titres en déplaçant la manette vers le haut ou le bas ou en appuyant sur le clavier numérique pendant que le choix des sous-titres est affiché.
 - ❑ La langue du sous-titre sélectionné sera enregistrée dans cette unité jusqu'à l'éjection du disque. Lors de la prochaine lecture, la lecture reprendra avec la langue de sous-titres sélectionnée en dernier.

Modification des angles de caméra pendant la lecture

Sur certains DVD, des images sont filmées sous différents angles. Pendant la lecture du DVD, vous pouvez changer l'angle de l'image.

Passages pour lesquels il est possible de changer l'angle

Aux passages pour lesquels il est possible de changer l'angle, la marque de sélection d'angle s'affiche sur le coin inférieur droit de l'écran.

- 1 Appuyez sur la touche **ANGLE** pendant la lecture du passage filmé sous différents angles.

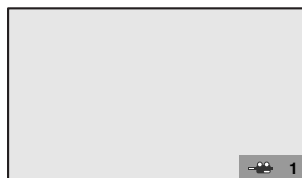

Marque de sélection d'angle

La marque de sélection d'angle et le numéro d'angle actuel sont indiqués.

- 2 Pendant que la marque de sélection d'angle est affichée, appuyez sur la touche **ANGLE**.
En appuyant sur la touche **ANGLE**, l'angle est commuté.
- ❑ Si un DVD ne comporte pas de scènes filmées sous différents angles, il est impossible de modifier ce paramètre.
 - ❑ Il est impossible de changer l'angle en mode de lecture au ralenti.
 - ❑ Si vous n'appuyez sur aucune touche ou aucun bouton pendant environ huit secondes, la marque de sélection d'angle disparaît. Lorsque vous changez l'angle, appuyez à nouveau sur la touche **ANGLE**.
 - ❑ Vous pouvez également changer l'angle en déplaçant la manette vers le haut ou le bas ou en appuyant sur le clavier numérique pendant que la marque de sélection d'angle est affichée.

- Vous pouvez commuter l'affichage de la marque de sélection de l'angle sur ON ou OFF → Page 27

Vérification des informations de fonctionnement en cours de lecture

Pendant la lecture d'un DVD, les conditions de lecture peuvent être affichées à l'écran (écran d'information). Avec l'écran d'information, vous pouvez lire le disque pendant la vérification des informations à l'écran. Vous pouvez sélectionner les chapitres, les bandes son, les sous-titres ou les angles.

Appel de l'écran d'information

- Appuyez sur la touche **DISP** pendant la lecture.

A chaque fois que vous appuyez sur la touche **DISP**, l'écran commute comme suit :

Écran de lecture normal



Écran d'information 1



Écran d'information 2

Écran de lecture normal

Spécification d'un titre ou d'un chapitre ou lecture à partir d'une durée spécifiée (Ecran d'information 1)

- Déplacez la manette vers la gauche ou la droite pour sélectionner l'option souhaitée.

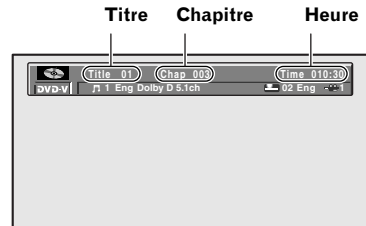

L'option sélectionnée est mise en surbrillance.

- Déplacez la manette vers le haut ou vers le bas pour modifier le numéro.

Vous pouvez également sélectionner le numéro à l'aide du clavier numérique.

- Si vous souhaitez annuler le numéro entré, appuyez sur la touche **CLEAR**.

Lors de la spécification de l'heure

- Si vous souhaitez sélectionner 21 minutes 43 secondes, appuyez sur 0, 2, 1, 4, et 3.
- Si vous souhaitez sélectionner 1 heure 11 minutes, convertissez l'heure en minutes (71 minutes), et appuyez sur 0, 7, 1, 0, et 0.

- Cliquez sur la touche **OK**.

La lecture du disque débute à partir du titre spécifié, du chapitre spécifié ou de l'heure spécifiée.

- Si vous n'appuyez sur aucune touche ou sur aucune clavier numérique pendant environ huit secondes, le nombre saisi revient à celui correspondant à la lecture actuelle.

Changement de la bande son, des sous-titres ou de l'angle (Écran d'information 1)

- 1 Déplacez la manette vers la gauche ou la droite pour sélectionner l'option souhaitée.

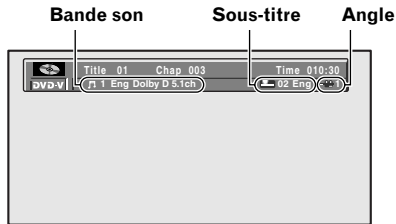

L'option sélectionnée est mise en surbrillance.

- Vous pouvez également sélectionner en appuyant sur la touche **AUDIO**, la touche **S.TITLE**, ou la touche **ANGLE**.

- 2 Déplacez la manette vers le haut ou vers le bas pour modifier le paramètre.

À mesure que vous déplacez la manette vers le haut ou vers le bas, le paramètre change comme suit.

Vous pouvez également changer le paramètre à l'aide du clavier numérique (dans la mesure où le numéro existe).

- Le numéro des options, que vous pouvez sélectionner, varie en fonction du nombre de bandes son, de sous-titres, ou d'angles contenus dans le DVD.
- Il est impossible de changer la bande son d'un DVD disponible en une seule bande son.
- Il est impossible de changer les sous-titres d'un DVD qui ne compte pas d'autres sous-titres.
- Sur certains DVD, il est seulement possible de changer les sous-titres et les bandes son à partir de l'écran du menu.
- Il est impossible de changer l'angle en mode de lecture au ralenti.
- Si le DVD reste dans l'appareil, la bande son et le sous-titre déjà sélectionnés sont enregistrés dans cette unité. La prochaine fois que vous lirez ce disque, la bande son et le sous-titre précédemment sélectionnés seront lus.

Modification de la plage de répétition ou de la sortie de la bande son L+R (Écran d'information 2)

- 1 Déplacez la manette vers la gauche ou la droite pour sélectionner l'option que vous souhaitez activer.



L'option sélectionnée est mise en surbrillance.

- 2 Déplacez la manette vers le haut ou le bas pour modifier le paramètre.

À mesure que vous déplacez la manette vers le haut ou vers le bas, le paramètre change comme suit :

Plage de répétition

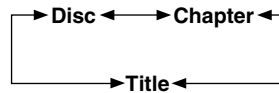

Sortie de bande son (L+R)

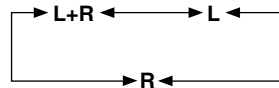

Réglage des paramètres

Vous pouvez modifier les paramètres par défaut du DVD, bande son, sous-titre, langue de menu inclus, ou les paramètres de restrictions d'affichage. Normalement, le DVD est lu avec les valeurs réglées dans l'écran des paramètres par défaut.

Fonctionnement de base de l'écran des paramètres par défaut

- 1 Appuyez sur la touche **■** pendant la lecture.

Le disque s'arrête.

- 2 Appuyez sur la touche **MENU** pendant une seconde.

Numéro de page



SET-UP MENU (menu réglage) s'affiche.

- 3 Pour afficher la page suivante, mettez en surbrillance "NEXT" dans le coin droit de l'affichage, et cliquez sur la touche **OK**.

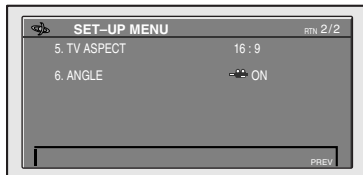

Les modifications du SET-UP MENU (menu réglage).

- 4 Déplacez la manette vers le haut ou vers le bas pour sélectionner l'option souhaitée, et cliquez sur la touche **OK**.

Pour retourner à l'écran précédent, mettez en surbrillance "PREV" et cliquez sur la touche **OK**, ou appuyez sur la touche **RTN**.

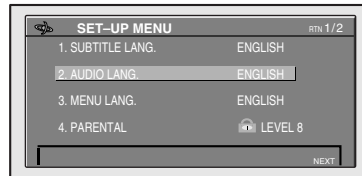

- 5 Utilisez l'élément souhaité.

- Si vous appuyez sur la touche **MENU** dans SET-UP MENU, SET-UP MENU disparaît et la condition d'arrêt réapparaît.
- Sélectionnez "RTN" et cliquez sur la touche **OK** ou appuyez sur la touche **RTN** pour retourner à l'écran précédent.

Options modifiables par l'utilisateur

Cette section introduit les paramètres qui peuvent être configurés. Le paramètre pourvu d'un astérisque (*) indique la configuration par défaut.

Sélection des sous-titres

Si vous sélectionnez "**SUBTITLE LANG.**", vous pouvez activer trois options.

LANGUAGE

Ce réglage commande la marche/l'arrêt de l'indication du sous-titre.

ON* :

Les sous-titres sont affichés.

OFF :

Les sous-titres ne sont pas affichés.

ASSIST

Les sous-titres pour malentendants sont des sous-titres qui commentent les scènes aux personnes ayant des problèmes d'audition. Vous pouvez afficher les sous-titres pour malentendants s'ils sont contenus dans un DVD.

ON* :

Les sous-titres pour malentendants sont affichés.

OFF :

Les sous-titres pour malentendants ne sont pas affichés.

LANGUAGE SELECT

Les sous-titres sont affichés dans la langue configurée ici. Si vous modifiez les sous-titres (la langue) pendant la lecture, la langue sélectionnée précédemment sera affichée.

JAPANESE, ENGLISH, FRENCH, SPANISH, GERMAN, ITALIAN, CHINESE :

Le sous-titre est défini dans la langue sélectionnée.

OTHERS :

Le sous-titre est défini en entrant le code de la langue.

- Si la langue sélectionnée n'est pas contenue dans le disque, la langue des sous-titres spécifiée par le DVD est affichée.
- Si une langue est configurée par défaut sur le DVD, elle s'affichera quels que soient les réglages effectués.
- Si vous retirez le DVD et l'insérez à nouveau, les sous-titres seront affichés dans une langue par défaut.
- Si vous sélectionnez "**OTHERS**", l'écran "**SUBTITLE LANG. OTHERS**" s'affiche. Entrez un numéro à quatre chiffres comme décrit dans la liste des codes des langues (voir page 28) à l'aide du clavier numérique, et cliquez sur la touche **OK**. Si vous appuyez sur la touche **CLEAR**, le numéro du code de la langue actuellement configurée apparaît.

Réglage de la langue de la bande son

La bande son est jouée dans la langue sélectionnée. Si vous modifiez la bande son (la langue) pendant la lecture, la langue sélectionnée précédemment sera jouée.

AUDIO LANG.

JAPANESE, ENGLISH, FRENCH, SPANISH, GERMAN, ITALIAN, CHINESE :

Le mode audio est défini dans la langue sélectionnée.

OTHERS :

Le mode audio est défini en entrant le code de la langue.

- Si le disque ne comporte pas la langue sélectionnée, la langue de la bande son spécifiée par le DVD est affichée.
- Si une langue spécifique pour la bande son est programmée par défaut sur le DVD, le DVD sera joué dans la langue par défaut quels que soient les réglages effectués.
- Si vous retirez le DVD et l'insérez de nouveau, la bande son sera jouée dans la langue par défaut.
- Si vous sélectionnez "**OTHERS**", l'écran "**AUDIO LANG. OTHERS**" s'affiche. A l'aide du clavier numérique, entrez un numéro de code à quatre chiffres figurant dans la liste des codes des langues (voir page 28) et cliquez sur la touche **OK**. Si vous appuyez sur la touche **CLEAR**, le numéro de code de la langue actuellement configurée apparaît.

Réglage de la langue du menu

MENU LANG.

JAPANESE, ENGLISH, FRENCH, SPANISH, GERMAN, ITALIAN, CHINESE :

La langue de menu est définie selon la langue sélectionnée.

OTHERS :

La langue de menu est définie en entrant le code de la langue.

- Si le disque ne comporte pas la langue sélectionnée, la langue de menu spécifiée par le DVD est affichée.
- Si une langue spécifique pour le menu est prédéfinie sur le DVD, le menu est affiché avec la langue prédéfinie spécifiée par le DVD indépendamment de vos paramètres.
- Lorsque vous sélectionnez "**OTHERS**", l'écran "**MENU LANG. OTHERS**" s'affiche. A l'aide du clavier numérique, entrez un numéro de code à quatre chiffres figurant dans la liste des codes des langues (voir page 28) et cliquez sur la touche **OK**. Si vous appuyez sur la touche **CLEAR**, le numéro de code actuellement configuré apparaît.

Réglage des restrictions d'affichage

Vous pouvez restreindre l'affichage de certaines scènes ou DVD, que vous ne voulez pas que vos enfants voient. La restriction pourra s'appliquer aux scènes de violence matérielle ou physique, ou réservées aux adultes. Les restrictions d'affichage peuvent être réglées sur différents niveaux.

PARENTAL

NIVEAU	Description
LEVEL8	Tous les DVD peuvent être lus (paramètre par défaut).
LEVEL2-7	La lecture d'un DVD contenant des scènes pour adultes ou violentes est interdite. (Seulement un DVD pour visionnement universel ou pour enfants est autorisé.)
LEVEL1	Seulement un DVD pour enfants est autorisé.

À propos des restrictions d'affichage

- Notez votre mot de passe et conservez-le dans un lieu sûr au cas où vous l'oublieriez.
- Selon le DVD, le niveau de restriction d'affichage à définir peut être différent. Vérifiez l'emballage du logiciel DVD. De plus, vous ne pouvez pas définir les restrictions d'affichage pour un DVD qui n'offre pas cette fonctionnalité.
- Selon le DVD, les scènes avec des restrictions d'affichage peuvent être sautées pendant la lecture. Pour plus d'informations, consultez les instructions du disque DVD.
- Si vous passez un DVD sujet à des restrictions d'affichage, l'écran d'entrée du mot de passe peut s'afficher. En pareil cas, la lecture ne pourra pas démarrer tant que le bon mot de passe n'a pas été saisi.

1 Sélectionnez "PARENTAL" et cliquez sur la touche OK.

2 Entrez le mot de passe à quatre chiffres à l'aide du clavier numérique, et cliquez sur la touche OK.

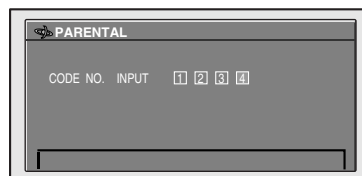

3 Déplacez la manette à gauche ou à droite pour sélectionner le niveau que vous voulez paramétrer, et cliquez sur la touche OK.

La restriction d'affichage est paramétrée.

- Lorsque vous souhaitez modifier le niveau de restriction d'affichage, effectuez la même opération.
- Pendant la modification du réglage, si le mot de passe incorrect est saisi à l'étape 2, un symbole d'interdiction s'affiche. Dans un tel cas, entrez le mot de passe correct.
- Si vous oubliez le mot de passe, appuyez sur la touche **CLEAR** dix fois. Vous pouvez ensuite définir un nouveau mot de passe.



Réglage du rapport hauteur/largeur de l'écran

Il existe deux types d'affichages : écran large avec un rapport hauteur/largeur de 16:9 et écran normal avec un rapport hauteur/largeur de 4:3. Réglez le rapport hauteur/largeur selon l'écran souhaité.

TV ASPECT

16:9* :

A sélectionner lorsque vous utilisez le type large. (paramétrage par défaut)

LETTER BOX :

A sélectionner lorsque vous utilisez le type normal. Si l'image contenue dans le DVD est **16:9**, l'écran devient plus petit avec des bandes noires en haut et en bas de l'écran, mais sans aucune coupure à gauche et à droite.

PANSCAN :

A sélectionner lorsque vous utilisez le type normal. Lorsque l'image contenue dans le DVD est **16:9**, les côtés gauche et droit seront coupés, mais l'image sera affichée sur l'écran entier.

- Le fait de sélectionner "**16:9**" lorsque vous utilisez l'affichage de type normal peut être la cause d'un aspect artificiel de l'image.
- Lorsque vous lisez un DVD qui n'est pas compatible avec "**PANSCAN**", il est lu en mode "**LETTER BOX**" même si le mode "**PANSCAN**" est défini.
- Sur certains DVD, il n'est pas possible de modifier le rapport hauteur/largeur. Pour plus d'informations, consultez les instructions du disque DVD.

Réglage de l'affichage de la marque de sélection d'angle

Pendant la lecture d'un passage où l'angle peut être modifié, la marque de sélection d'angle s'affiche. Vous pouvez également activer ou désactiver (ON/OFF) la marque de sélection d'angle.

ANGLE

Ce réglage active ou désactive (ON/OFF) l'affichage de la marque de sélection d'angle.

ON* :

La marque de sélection d'angle est affichée.

OFF :

La marque de sélection d'angle n'est pas affichée.

Chapitre 2

Utilisation du lecteur DVD intégré (AVIC-900DVD uniquement)

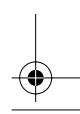
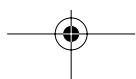
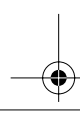
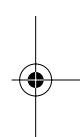
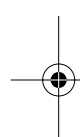

Liste des codes des langues

Langue (code)	Code numérique	Langue (code)	Code numérique	Langue (code)	Code numérique
Japonais (ja)	1001	Haoussa (ha)	0801	Roumain (ro)	1815
Anglais (en)	0514	Hindi (hi)	0809	Kinyarwanda (rw)	1823
Français (fr)	0618	Croate (hr)	0818	Sanscrit (sa)	1901
Espagnol (es)	0519	Hongrois (hu)	0821	Sindhi (sd)	1904
Allemand (de)	0405	Arménien (hy)	0825	Sango (sg)	1907
Italien (it)	0920	Interlingua (ia)	0901	Serbo-croate (sh)	1908
Chinois (zh)	2608	Interlingue (ie)	0905	Singhalais (si)	1909
Néerlandais (nl)	1412	Inupiak (ik)	0911	Slovaque (sk)	1911
Portugais (pt)	1620	Indonésien (in)	0914	Slovène (sl)	1912
Suédois (sv)	1922	Islandais (is)	0919	Samoa (sm)	1913
Russe (ru)	1821	Hébreu (iw)	0923	Shona (sn)	1914
Coréen (ko)	1115	Yiddish (ji)	1009	Somali (so)	1915
Grec (el)	0512	Javanais (jw)	1023	Albanais (sq)	1917
Afar (aa)	0101	Géorgien (ka)	1101	Serbe (sr)	1918
Abkhazian (ab)	0102	Kazakh (kk)	1111	Siswati (ss)	1919
Afrikaans (af)	0106	Greenlandic (kl)	1112	Sotho (st)	1920
Amharique (am)	0113	Cambodgien (km)	1113	Soundanais (su)	1921
Arabe (ar)	0118	Kannada (kn)	1114	Swahili (sw)	1923
Assamais (as)	0119	Kashmiri (ks)	1119	Tamoul (ta)	2001
Aymara (ay)	0125	Kurde (ku)	1121	Telugu (te)	2005
Azerbaïdjan (az)	0126	Kirghize (ky)	1125	Tadjik (tg)	2007
Bashkir (ba)	0201	Latin (la)	1201	Thai (th)	2008
Biélorusse (be)	0205	Lingala (ln)	1214	Tigréen (ti)	2009
Bulgare (bg)	0207	Laotien (lo)	1215	Turkmène (tk)	2011
Bihari (bh)	0208	Lithuanien (lt)	1220	Tagalog (tl)	2012
Bislama (bi)	0209	Letton (lv)	1222	Setswana (tn)	2014
Bengali (bn)	0214	Malgache (mg)	1307	Tonga (to)	2015
Tibétain (bo)	0215	Maori (mi)	1309	Turc (tr)	2018
Breton (br)	0218	Macédonien (mk)	1311	Tsonga (ts)	2019
Catalan (ca)	0301	Malayalam (ml)	1312	Tatar (tt)	2020
Corse (co)	0315	Mongol (mn)	1314	Twi (tw)	2023
Tchèque (cs)	0319	Moldave (mo)	1315	Ukrainien (uk)	2111
Gallois (cy)	0325	Marathi (mr)	1318	Urdu (ur)	2118
Danois (da)	0401	Malais (ms)	1319	Ouzbek (uz)	2126
Bhutani (dz)	0426	Maltais (mt)	1320	Vietnamien (vi)	2209
Espéranto (eo)	0515	Birman (my)	1325	Volapük (vo)	2215
Estonien (et)	0520	Nauruan (na)	1401	Wolof (wo)	2315
Basque (eu)	0521	Népalais (ne)	1405	Xhosa (xh)	2408
Persan (fa)	0601	Norvégien (no)	1415	Yorouba (yo)	2515
Finnois (fi)	0609	Occitan (oc)	1503	Zoulou (zu)	2621
Fidji (fj)	0610	Oromo (om)	1513		
Faroese (fo)	0615	Oriya (or)	1518		
Frison (fy)	0625	Pandjabi (pa)	1601		
Irlandais (ga)	0701	Polonais (pl)	1612		
Gaélique écossais (gd)	0704	Pashtou, Poshtou (ps)	1619		
Galicien (gl)	0712	Quechua (qu)	1721		
Guarani (gn)	0714	Rhéo-roman (rm)	1813		
Goujrati (gu)	0721	Kirundi (rn)	1814		

Tuner TV/Commande d'affichage

Lorsque vous utilisez cet appareil avec une télévision ou un écran vendu séparément, vous pouvez utiliser la télécommande fournie pour effectuer quelques commandes de télévision ou d'affichage. Pour commander la télévision ou l'affichage, réglez le commutateur de mode d'opération de télécommande sur "TV".

Tableaux de compatibilité des fonctions

Les fonctions d'opération diffèrent en fonction de la télévision ou de l'affichage. Reportez-vous au tableau suivant avant l'utilisation.

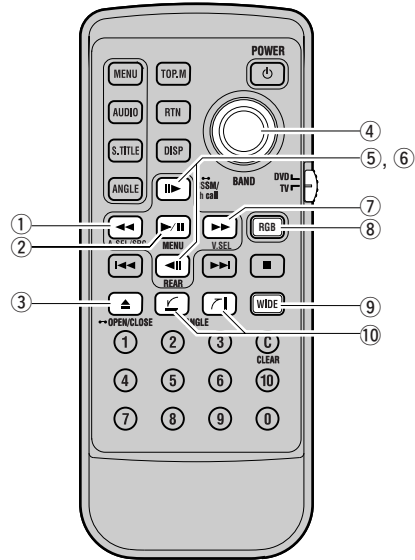

Numéro de la touche	Nom de la touche	modèle								
		A	B	C	D	E	F	G	H	I
①	Touche A.SEL	-	-	-	-	-	○	-	-	-
②	Touche MENU	○	-	-	-	-	○	○	○	○
③	Touche OPEN/CLOSE	-	○	○	○	○	-	-	-	-
④	Touche BAND	○	-	-	-	-	○	-	-	○
⑤ (supérieur)	Touche BSSM	-	-	-	-	-	○	○	○	○
⑥ (inférieur)	Touche REAR	-	-	-	-	-	○	-	-	-
⑦	Touche V.SEL	○	-	-	-	-	○	-	-	-
⑧	Touche RGB	-	-	○	-	○	-	-	-	-
⑨	Touche WIDE	○	○	○	○	○	-	-	○	-
⑩	Touche ANGLE	-	○	○	○	○	-	-	-	-

Modèle

A : AVD-W8000* B : AVX-7000 C : AVX-7300 D : AVX-P7000CD E : AVX-P7300DVD F : GEX-P7000TVP G : GEX-P6400TVP H : AVR-W6100 I : GEX-6100TVP

* uniquement lorsque le mode avant est sélectionné.



Chapitre 2

Utilisation du lecteur DVD intégré (AVIC-900DVD uniquement)

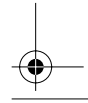
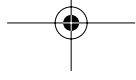
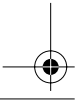
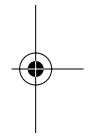
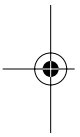

Annexe

Manipulation et entretien du disque

Certaines précautions fondamentales sont nécessaires lors du maniement de votre disque.

Disques que vous pouvez utiliser

- N'utilisez pas d'autres disques que ceux préconisés pour cet appareil. Utilisez uniquement des disques approuvés par Pioneer. Dans le cas de l'AVIC-900DVD, la lecture de disques DVD vidéo et de CD est possible.

➤ Pour les disques adéquats → Page 11

Lecteur DVD et entretien

- Utilisez uniquement des disques normaux, ronds. Si vous insérez des disques irréguliers, non ronds, déformés, ils risquent de se coincer dans le lecteur DVD et ne seront pas lus correctement.

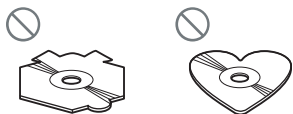

- Vérifiez que les disques ne sont pas fissurés, rayés ou gondolés avant leur utilisation. Les disques fissurés, rayés ou gondolés ne seront pas lus correctement. N'utilisez pas de tels disques.
- Évitez de toucher la surface enregistrée (côté non imprimé) lorsque vous manipulez le disque.
- Rangez les disques dans leur boîtier lorsque vous ne les utilisez pas.
- N'exposez pas les disques aux rayonnements directs du soleil ni à des températures élevées.
- Ne collez pas d'étiquettes, n'écrivez pas, n'appliquez pas de produits chimiques sur la surface du disque.
- Pour nettoyer la saleté d'un disque, essuyez-le avec un chiffon doux en allant du centre vers l'extérieur du disque.



- Si le chauffage est allumé par temps froid, de l'humidité peut se former sur les composants du lecteur DVD-ROM. La condensation peut entraîner un mauvais fonctionnement du lecteur DVD-ROM. Si vous pensez que la condensation est un problème, coupez le lecteur DVD-ROM pendant une heure environ pour permettre au lecteur DVD-ROM de sécher et essuyez les disques humides avec un chiffon doux pour enlever l'humidité.
- Les chocs dus à la route peuvent interrompre la lecture du disque.

Disques DVD

- Avec certains disques DVD vidéo, il n'est pas possible d'utiliser certaines fonctions.
- Il n'est pas possible de lire certains disques DVD vidéo.
- Lorsque des DVD-R/DVD-RW sont utilisés, la lecture n'est possible que pour les disques finalisés.
- Lorsque des DVD-R/DVD-RW sont utilisés, la lecture n'est possible que pour les disques enregistrés en format Vidéo (mode vidéo). Il est impossible de lire des DVD-RW qui ont été enregistrés dans le format Enregistrement (mode VR).
- Les DVD-R/DVD-RW enregistrés en format Vidéo (mode vidéo) peuvent ne pas être lus à cause des caractéristiques du disque, de rayures ou de saletés sur le disque, ou de saletés, de condensation, etc. sur la lentille de cette unité.
- En fonction des paramètres d'application et de l'environnement, la lecture de disques enregistrés sur un PC peut ne pas être possible. Veuillez enregistrer dans le bon format. (Pour plus d'informations, contacter le fabricant de l'application.)

Disques CD-R/CD-RW

- Lorsque des CD-R/CD-RW sont utilisés, la lecture n'est possible que pour les disques qui ont été finalisés.
- Les CD-R/CD-RW enregistrés sur un graveur de CD ou un PC, peuvent ne pas être lus à cause des caractéristiques du disque, de rayures ou de saletés sur le disque, ou de saletés, de condensation, etc. sur la lentille de cette unité.
- En fonction du paramétrage de l'application et de l'environnement, la lecture de disques enregistrés sur un PC peut ne pas être possible. Veuillez enregistrer dans le bon format. (Pour plus d'informations, contacter le fabricant de l'application.)
- La lecture de CD-R/CD-RW peut devenir impossible dans le cas d'une exposition directe aux rayonnements solaires, de températures élevées ou selon les conditions de rangements dans la voiture.

- Les titres et autres informations textuelles enregistrés sur un CD-R/CD-RW peuvent ne pas être affichés par cette unité (dans le cas de données audio (CD-DA)).
- Cette unité est conforme à la fonction saut de piste du CD-R/CD-RW. Les pistes contenant l'information de saut de piste sont sautées automatiquement (dans le cas de données audio (CD-DA)).
- Si vous insérez un CD-RW dans cette unité, le temps de lecture sera plus long que lorsque vous insérez un CD ou CD-R conventionnel.
- Lisez les précautions à prendre avec les CD-R/CD-RW avant de les utiliser.

Conditions ambiantes pour les disques

- Par temps très chaud, un dispositif protège le système de navigation en le mettant automatiquement hors service en cas de surchauffe.
- En dépit de notre conception soignée de ce produit, une usure mécanique, les conditions ambiantes d'utilisation ou les nombreuses manipulations du disque, de petites rayures, qui n'affectent pas le fonctionnement normal du système, sont susceptibles d'apparaître à la surface du disque. Elles ne relèvent en rien d'un dysfonctionnement de l'unité. Il s'agit d'une usure normale.

Annexe

Réinitialisation du système

Dans certains cas, il peut s'avérer nécessaire de réinitialiser votre système de navigation.

Cas où une réinitialisation est nécessaire

Vous devrez réinitialiser le système dans les cas suivants :

- Après avoir installé cette unité dans votre véhicule.
- Si des problèmes de fonctionnement du système surviennent.
- Si l'écran est source de problèmes.
- Lors du changement de la combinaison des équipements.

Utilisation de la touche de réinitialisation

La touche de réinitialisation est encastrée à l'avant de l'unité principale afin d'éviter qu'elle ne soit enfoncée accidentellement. Elle se trouve dans le coin supérieur droit du panneau avant.

Insérez un objet pointu, tel qu'un stylo-bille, dans le petit orifice et appuyez.

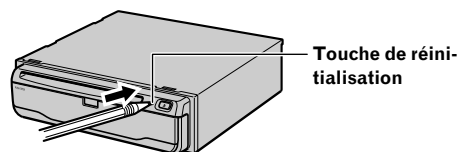

Si vous avez connecté un autre équipement (par exemple, un écran ou une appareil central AV) à ce câble, veuillez à réinitialiser également cet équipement.

Spécifications

Unité principale (récepteur GPS)

Système.....	L1, C/Acode GPS SPS (service de positionnement standard)
Système de réception	8 canaux système de réception multi-canaux
Fréquence de réception	1 575,42 MHz
Sensibilité.....	-130 dbm
Fréquence de mise à jour de la position	Env. une fois par seconde

(Commun)

Impédance de sortie max. ...	1 Vp-p, 75 Ω
Consommation électrique maximum	2 A
Alimentation électrique	CC 14,4 V (10,8 - 15,1 V autorisé)
Type à la masse	Type négatif

Antenne GPS

Antenne.....	Antenne microruban plate/ Polarization hélicoïdale côté droit
Câble antenne.....	5,0 m

Dimensions

Unité principale.....	178 (L) × 50 (H) × 178 (P) mm
Antenne GPS	34 (L) × 13 (H) × 36 (P) mm
Télécommande au volant	35 (L) × 65 (H) × 24 (P) mm (AVIC-900DVD uniquement)
Télécommande de DVD	52 (L) × 123 (H) × 11 (P) mm

Poids

Unité principale.....	1,5 kg
Antenne GPS	105 g
Télécommande au volant	51 g (support et pile inclus) (AVIC-900DVD uniquement)
Télécommande de DVD	53 g (pile incluse)

Partie mécanique DVD (AVIC-900DVD uniquement)

NUMERO DE REGION.....	2
FORMAT DES SIGNAUX DES DISQUES UTILISABLES	DVD VIDEO/CD
Fréquence d'échantillonnage	44,1/48/96 KHz
Nombre de bits de quantification	16/20/24 bits ; linéaire
REPONSE EN FREQUENCE	5-44 000 Hz (± 1 dB)
RAPPORT SIGNAL SUR BRUIT	96 dB (RESEAU IEC-A) 97 dB (RESEAU IEC-A) : CD
PLAGE DYNAMIQUE.....	96 dB (1 kHz) 95 dB (1 kHz) : CD
DISTORSION	0,008% (1 kHz)
NIVEAU DE SORTIE	VIDEO 1 Vp-p/75 Ω BANDE SON 1 mV (1 kHz, 0 dB)
NUMERO DES CANAUX	2 (STEREO)

Remarque :

- Spécifications et conception sous réserve de changement sans préavis. Certains détails du produit acheté peuvent différer dans les illustrations du présent manuel.

Annexe

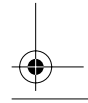
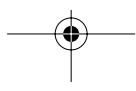
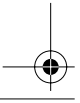
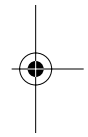
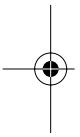
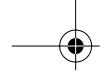

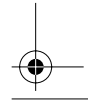
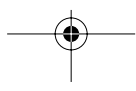
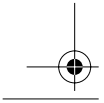
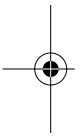
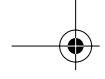

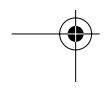
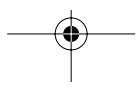
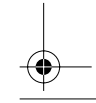
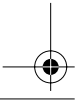
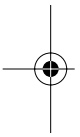
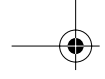

PIONEER CORPORATION

4-1, MEGURO 1-CHOME, MEGURO-KU, TOKYO 153-8654, JAPAN

PIONEER ELECTRONICS (USA) INC.

P.O. Box 1540, Long Beach, California 90801-1540, U.S.A.
TEL: (800) 421-1404

PIONEER EUROPE NV

Haven 1087, Keetberglaan 1, B-9120 Melsele, Belgium
TEL: (0) 3/570.05.11

PIONEER ELECTRONICS ASIACENTRE PTE. LTD.

253 Alexandra Road, #04-01, Singapore 159936
TEL: 65-6472-1111

PIONEER ELECTRONICS AUSTRALIA PTY. LTD.

178-184 Boundary Road, Braeside, Victoria 3195, Australia
TEL: (03) 9586-6300

PIONEER ELECTRONICS OF CANADA, INC.

300 Allstate Parkway, Markham, Ontario L3R 0P2, Canada
TEL: (905) 479-4411

PIONEER ELECTRONICS DE MEXICO, S.A. de C.V.

Bvd. Manuel Avila Camacho 138 10 piso
Col. Lomas de Chapultepec, Mexico, D.F. 11000
TEL: 55-9178-4270

先鋒股份有限公司

總公司: 台北市中山北路二段44號13樓

電話: (02) 2521-3588

先鋒電子(中國)有限公司

香港辦事處: 香港銅鑼灣告士打道280號世界貿易中心

17樓1704-06室

電話: (0852) 2848-6488

Published by Pioneer Corporation.
Copyright © 2003 by Pioneer Corporation.
All rights reserved.

Publication de Pioneer Corporation.
Copyright © 2003 Pioneer Corporation.
Tous droits de reproduction et de traduction
réservés.

Printed in Belgium
Imprimé en Belgique

<CRB1890-A> EW

<KKYHX/03E00000>

CRB1890A
ENG/MASTER 01

<CRB1890-A>