

## KÖPRÜLENEBİLİR DÖRT KANALLI GÜÇ AMPLİFİKATÖRÜ

Kullanıcı kılavuzu

# PRS-D420

Ürününüzü [www.pioneer.eu](http://www.pioneer.eu)  
adresine kaydetmeyi unutmayın

**Pioneer** *sound.vision.soul*

TÜRKÇE

## İçindekiler

<b>Bu aygıtı kullanmadan önce yapılacaklar</b> .....	<b>2</b>	<b>Birimin bağlanması</b> .....	<b>6</b>
Web sitemizi ziyaret edin .....	2	Bağlantı şeması .....	6
Sorunla karşılaşıldığında yapılacaklar .....	2	Lehimsiz terminal bağlantıları .....	7
DİKKAT .....	2	Güç terminalinin takılması .....	7
DİKKAT .....	3	Hoparlör çıkış terminallerinin takılması .....	7
UYARI .....	3	Hoparlör girişinin kullanılması .....	8
<b>Birimin kurulması</b> .....	<b>4</b>	Hoparlörlerin ve giriş kablolarının takılması .....	8
Üst kapak .....	4	<b>Montaj</b> .....	<b>9</b>
LPF (Düşük-geçiş filtresi)/HPF (Yüksek-geçiş filtresi) seçme düğmesi .....	4	Yer paspasının ya da şasinin üstünde yapılan montaj örneği .....	10
Giriş düğmesi .....	4	Üst kapağın değiştirilmesi .....	10
Kazanç ayarı .....	4	<b>Özellikler</b> .....	<b>10</b>
Güç göstergesi .....	4		
Kesme frekansı kontrolü .....	4		
BFC (vurgu frekansı kontrolü) düğmesi .....	4		
Giriş seçme düğmesi .....	4		
Kazanç ayarının doğru yapılması .....	5		

## Bu aygıtı kullanmadan önce yapılacaklar

Bu PIONEER ürününü satın aldığınız için teşekkürler. Aygıtı çalıştırmaya başlamadan önce bu kılavuzu okuduğunuzdan emin olun.



Bu ürünü elden çıkarmak istediğinizde, her zamanki evsel atıklarla birlikte elden çıkarmayın. Usulüne uygun işlem, kazanım ve yeniden dönüştürme uygulamalarını öngören yasa uyarınca, kullanılan elektronik ürünler için ayrı bir toplama sistemi mevcuttur.

AB üyesi ülkeler, İsviçre ve Norveç'te kullanıcılar, elden çıkaracakları elektronik ürünleri herhangi bir bedel ödmeden belirlenen toplama tesislerine ya da perakendeciye iade edebilirler (benzer yeni bir ürün satın almanız durumunda). Yukarıda anılmayan ülkelerde, elden çıkarma işlemini usulüne uygun yapabilmek için, lütfen, yerel otoritelerle temasa geçiniz. Böylece, elden çıkaracağınız ürün usulüne uygun bir şekilde işleme tabi tutularak yeniden geri kazanılacaktır ve gerek çevre gerekse insan sağlığı üzerinde olası olumsuz etkisi olmayacaktır.

## Web sitemizi ziyaret edin

Aşağıdaki siteyi ziyaret ediniz:

**www.pioneer.eu**

- Ürününüzü kaydedin. Kayıp ya da hırsızlık gibi bir durum söz konusu olduğunda sigorta konusunda yardımcı olabilmek için, satın aldığınız ürünle ilgili bilgiler bir dosyada muhafaza edilecektir.
- Web sitemizde Pioneer Corporation hakkında güncel bilgiler mevcuttur.

## Sorunla karşılaşıldığında yapılacaklar

Ürün doğru çalışmadığında bayiinize ya da en yakın PIONEER servis istasyonuna başvurun.

## ⚠ DİKKAT

- Sigortayı orijinal sigortadan daha yüksek orana sahip bir sigortayla asla değiştirmeyin. Yanlış bir sigortanın kullanılması, aşırı ısınmaya ve duman çıkmasına ve ürüne zarar vererek yangınlara sebep olabilir.
- Kabloları terminale bağlarken vidaları sıkmak için, ürünle birlikte verilen altıgen somun anahtarını kullanın. Piyasada satılan uzun altıgen somun anahtarını kullanılması, torkun fazla olmasına ve buna bağlı olarak terminalerin ve kabloların zarar görmesine yol açabilir.

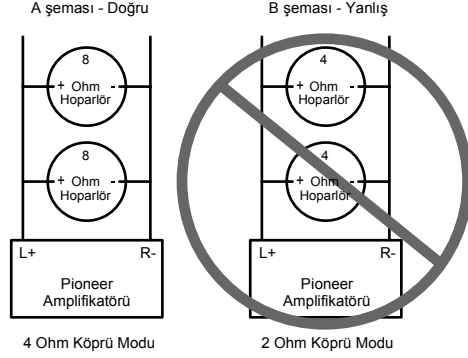
**Bu aygıtı kullanmadan önce yapılacaklar****⚠ DİKKAT**

4 Ohm'lık (veya daha düşük) hoparlörleri paralel takarak 2 Ohm (veya daha düşük) (B Şeması) köprü modunu oluşturmak için Pioneer amplifikatörünüzü **KURMAYIN** veya **KULLANMAYIN**.

Yanlış köprüleme işleminden dolayı amplifikatör zarar görebilir, içinden duman çıkabilir veya aşırı ısınabilir. Ayrıca, amplifikatör yüzeyi ısınabilir ve hafif yanıklara sebep verebilir.

İki kanallı amplifikatörü doğru olarak takmak veya köprü modunu kullanarak bir 4  $\Omega$  yükü elde etmek isterseniz, 8  $\Omega$  değerinde iki hoparlörü paralel olarak Sol + ve Sağ - (A Şeması) şeklinde takın veya tek bir 4  $\Omega$  hoparlör kullanın. Dört kanallı bir amplifikatörde ise, köprüleme işlemi için amplifikatörünüzün arkasındaki hoparlör bağlantı şemasını izleyerek ve iki tane 8  $\Omega$  hoparlörünü paralel bağlayarak bir 4  $\Omega$  yükü elde edin veya her kanal için tek bir 4  $\Omega$  hoparlörü kullanın.

Herhangi bir sorunuz olursa, lütfen yerel yetkili Pioneer bayiinize başvurun veya Pioneer müşteri servisini arayın.

**UYARI**

- Her zaman özel kırmızı akü kablosunu ve ayrı satılan topraklı kabloyu [RD-228] kullanmanızı öneririz. Akü kablosunu doğrudan araba aküsünün pozitif (+) ucuna ve topraklı kabloyu da aracın gövdesine takın.
- Amplifikatöre ıslak elle dokunmayın. Aksi takdirde elektrik çarparabilir. Bununla birlikte, amplifikatör ıslakken de dokunmayın.
- Trafik güvenliği ve güvenli araç kullanmayı devam ettirmek için, sesi normal trafik seslerini duyabileceğiniz kadar açın.
- Ayrı satılan akü kablosunun sigortası ya da amplifikatörün sigortası atarsa güç kaynağının ve hoparlörlerin bağlantısını kontrol edin. Sorunu bulup çözün, ardından sigortayı aynı boyutta ve orandaki bir başka sigortayla değiştirin.
- Amplifikatörün ve hoparlörlerin yanlış çalışmasını önlemek için, koruyucu devre anormal bir durum olduğunda amplifikatöre giden elektriği kesecektir (bu anda ses kesilecektir). Böyle bir durumda sistemin elektriğini kesin (OFF) ve güç kaynağının ve hoparlörlerin bağlantısını kontrol edin. Sorunu bulup çözün.
- Sorunu bulamazsanız, bayiinizle görüşün.
- Bağlantı ve montaj anında oluşabilecek elektrik çarpmasını ve kısa devreyi önlemek için, akünün negatif (-) ucunu önceden çıkardığınızdan emin olun.
- Amplifikatörü monte etmek için arka panele delik açarken, panelin arkasında hiç bir parçanın olmadığından emin olun. Tüm kabloları ve yakıt boruları, fren hatları ve elektrik kabloları gibi önemli malzemeleri zarar görmekten koruduğunuzdan emin olun.
- Amplifikatörü sıvılarla temas edebileceği bir yere KOYMAYIN. Elektrik çarparabilir. Sıvılarla temas ederse, amplifikatör ve hoparlörler zarar görebilir; içinden duman çıkabilir veya aşırı ısınabilir. Bunlara ek olarak amplifikatör yüzeyi ve takılı herhangi bir hoparlör ısınabilir ve hafif yanıklara sebep verebilir.

TÜRKÇE

3

## Birimin kurulması

- Düğmeyi ayarlamak için, gerekirse standart uçlu tornavida kullanın.

### Güç göstergesi

Aygıt açıldığında güç göstergesi ışığı yanar.

### Üst kapak

Birimi kurmadan önce, 4 mm'lik bir altıgen somun anahtarıyla vidaları gevşetin ve üst kapağı çıkarın.

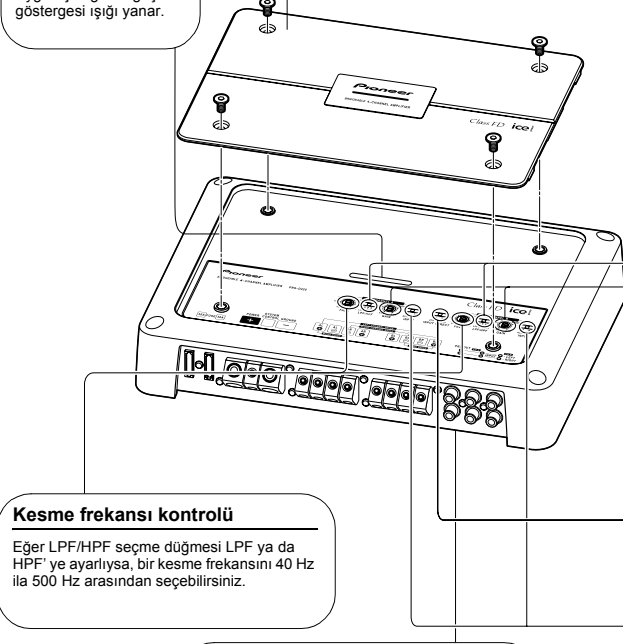

### Kesme frekansı kontrolü

Eğer LPF/HPF seçme düğmesi LPF ya da HPF'ye ayarlıysa, bir kesme frekansını 40 Hz ile 500 Hz arasından seçebilirsiniz.

### BFC (vurgu frekansı kontrolü) düğmesi

BFC anahtarı, birimin altındadır. Araba teybinizle bir MW/LW yayın dinlerken bir vurgu sesi duyarsanız, BFC düğmesini standart uçlu küçük bir tornavida kullanarak değiştirin.

### LPF (Düşük-geçiş filtresi)/HPF (Yüksek-geçiş filtresi) seçme düğmesi

LPF/HPF seçme düğmesini hoparlör çıkışı bağlayıcısına ve araba teybi sistemine takılan hoparlör türüne göre ayarlayın:

LPF/HPF seçme düğmesi	Çıkarılacak ses frekansı sırası	Hoparlör türü	Notlar
LPF (Sol)	* – 40 Hz ile 500 Hz	Düşük ton hoparlörü	Bir düşük ton hoparlörü bağlayın.
OFF (merkez)	Tam sıra	Tam sıra	
HPF (Sağ)	* 40 Hz ile 500 Hz –	Tam sıra	Çok düşük frekans sırasını kesmek isterseniz kullanın* çünkü kullandığımız hoparlörler için gerekli değil.

\* Bkz: bölüm "Kesme frekansı kontrolü".

### Kazanç ayarı

A ve B kazanç ayarlarının yapılması araba teybiyle Pioneer amplifikatörünün çıkışlarının birbirine uymasına yardım eder. Normalde kazanç ayarlarını NORMAL olarak ayarlayın. Araba teybinin sesi açık olduğu halde çıkış düşüğe, bu ayarları saat yönünde çevirin. Araba teybinin sesi açıkken seste bozukluklar varsa, bu ayarları saatin ters yönünde çevirin.

- Sadece bir tane giriş fişi kullanırsanız, A ve B hoparlör çıkışlarının kazanç ayarlarını aynı konuma getirin.
- Bu amplifikatörü RCA donanımlı bir araba teybiyle kullanırken (standart çıkış düzeyi 500 mV), NORMAL konuma ayarlayın. Maksimum çıkış seviyesi 4 V ya da daha fazla olan RCA donanımlı bir Pioneer araba teybiyle kullanırken, düzeyi araba teybinin çıkış düzeyiyle aynı hale getirin.

### Giriş seçme düğmesi

İki kanallı giriş için bu düğmeyi sola kaydırın. Dört kanallı giriş için bu düğmeyi sağa kaydırın.

### Giriş düğmesi

Araba teybi harici çıkışından (düşük ton hoparlörü çıkışı) ya da araba teybi hoparlör çıkışından giriş sağlamak olanaklıdır. Harici çıkış kullanırken (düşük ton hoparlör çıkışı) düğmeyi sola kaydırın. Bağlantı talimatları için, bkz: bölüm "Bağlantı şeması". Hoparlör çıkışı kullanırken, düğmeyi sağa kaydırın. Bu durumda, aygıtla birlikte verilen RCA pim kablolu hoparlör giriş kablosunu kullanmak gerekmektedir. Ayrıntılı bilgi için, bkz: bölüm "Hoparlör girişinin kullanılması".

## Birimin kurulması

### Kazanç ayarının doğru yapılması

- Aşırı çıkış, uygunsuz kullanım ya da yanlış bağlantıdan kaynaklanan arızalara karşı birimin kendisini ve hoparlörleri korumak amacıyla, aygıt koruyucu bir işleve sahiptir.
- Sesin çok yükselmesi gibi durumlarda bu işlev ses çıkışını birkaç saniye içerisinde kesecektir. Ancak bu durum, arıza olarak nitelendirilmez. Ana birimin sesi azaltıldığında, ses çıkışı düzelir.
- Ses çıkışı kesilmezse, aygıtın kazanç ayarı yanlış yapılmış olabilir. Ana birimin ses çıkış düzeyini sabit bir şekilde artırmak için, kazanç ayarını ana birimin ön çıkış maksimum çıkış seviyesine uygun olarak gerekli konuma ayarlayın. Ana birimin ses düzeyini azaltmaya gerek yoktur ve çok fazla çıkış kontrol edilmektedir.
- Ana birimin ses düzeyini azalttığınız ve kazanç ayarını da uygun konuma getirdiğiniz halde, ses zaman zaman kesiliyorsa, en yakın yetkili PIONEER Servis İstasyonu ile temasa geçin.

### Aygıtın kazanç ayarı

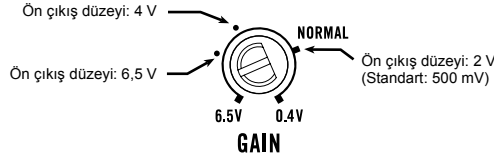

- Yukarıdaki resimde kazanç ayarı NORMAL olarak gösterilmektedir.

### Ana birimin amplifikatör kazancı ve çıkış gücü arasındaki ilişki

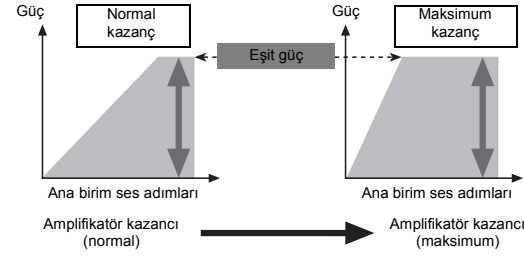

- Amplifikatör kazancını uygunsuz bir seviyeye yükseltirseniz, sadece bozulum artar ve güç ise hafif bir şekilde yükselir.

### Amplifikatörün kazanç ayarı ile, yüksek ses çıkışında sinyal dalga formu

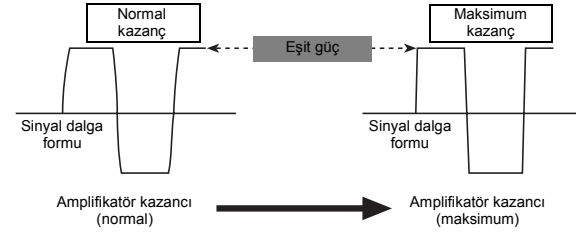

- Yüksek çıkış dolayısıyla sinyal dalga formu bozulunca, amplifikatör kazancını yükseltirseniz, güç hafif bir şekilde yükselir.



## Birimin bağlanması

### Lehimsiz terminal bağlantıları

- Çıplak telli bir kabloyu bu amplifikatörün güç terminallerine bağlamayın (güç terminali, GND terminali, Sistem uzaktan kumanda terminali). Kablo teli bağlantısının ayrılması ya da kopması sonucunda yangın çıkabilir veya kısa devre oluşabilir.
- Kablo zamanla gevşeyeceği için, periyodik olarak kontrol edilmeli ve gerekirse sağlamlaştırılmalıdır.
- Kıvrık kabloların uçlarını lehimlemeyin veya bağlamayın.
- Bağlama esnasında, kablunun yalıtım mahfazasına kısa kaç tutturulmadığından emin olun.
- Amplifikatörün terminal vidasını sıkarken ya da gevşetirken ürünle birlikte verilen altgen somun anahtarını kullanın. Terminal vidasıyla kabloyu sıkıca tutturun. Bununla birlikte, Sistem'in uzaktan kumandasının terminal vidasının aşırı sıkılması halinde, kablo zarar görebilir; vidayı sıkarken kablunun durumuna dikkat ederek aşırı sıkmadığınızdan emin olun.

### Güç terminalinin takılması

- Her zaman özel kırmızı akü kablosunu ve ayrı satılan topraklı kabloyu [RD-228] kullanmanızı öneririz. Akü kablosunu doğrudan araba aküsünün pozitif (+) ucuna ve topraklı kabloyu da aracın gövdesine takın.
- Önerilen kablo boyutları (AWG: amerikan tel kalınlığı) aşağıdaki gibidir. Akü kablosu ve topraklama kablosu boyutu aynı olmalıdır.
- Sistemin uzaktan kumanda kablosu için 10 AWG ila 20 AWG kablosu kullanın.

#### Akü kablosu ve topraklama kablosunun boyutu

Kablo uzunluğu	4,5 m'den daha kısa	7,2 m'den daha kısa	11,4 m'den daha kısa
Kablo boyutu	8 AWG	6 AWG	4 AWG

#### 1. Akü kablosunu motor bölümünden aracın içine geçirin.

- Amplifikatörün diğer tüm bağlantılarını yaptıktan sonra, amplifikatörün akü kablosu ucunu akünün pozitif ucuna (+) takın.

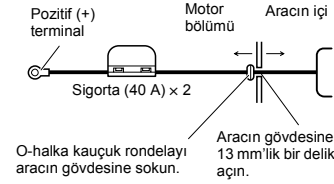

#### 2. Kabloları terminale takın.

- Terminal vidalarıyla kabloları sağlamlaştırın.

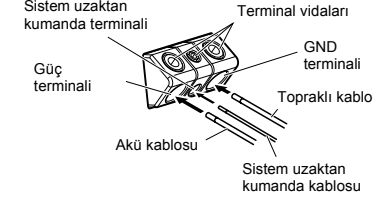

#### ⚠ UYARI

Akü kablosunu terminale, terminal vidalarını kullanarak sağlamca takmazsanız, terminal bölgesi aşırı ısınabilir ve hasara ve hafif yanıklar dahil yaralanmalara sebebiyet verebilir.

### Hoparlör çıkış terminallerinin takılması

- Hoparlör kablosu için 10 AWG ila 16 AWG kablosu kullanın.

#### 1. Hoparlör kablolarının uçlarını pense ya da kesici bir alet kullanarak yaklaşık 10 mm ila 12 mm çıkarın.

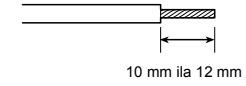

#### 2. Hoparlör kablolarını hoparlör terminallerine takın.

- Terminal vidalarıyla hoparlör kablolarını sağlamlaştırın.

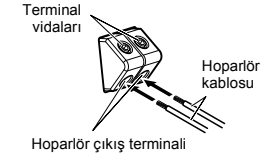

## Birimin bağlanması

### Hoparlör girişinin kullanılması

Araba teybinin hoparlör çıkış kablolarını ürünle birlikte verilen RCA pim kablolu hoparlör giriş kablosunu kullanarak amplifikatöre takın.

- Giriş düğmesini sağa kaydırın (SP).

#### ■ Hoparlör girişini kullanarak yapılan bağlantılar

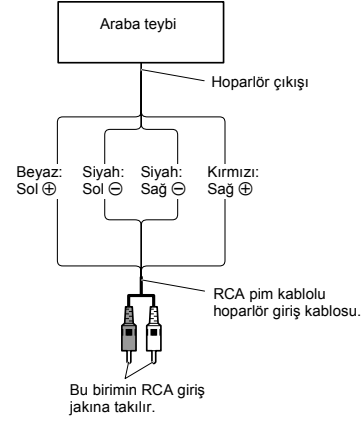

- Araba teybi hoparlör çıkışı kablosunun amplifikatöre bağlanmasının bir sonucu olarak, araba teybi çalıştırıldığı zaman amplifikatörün gücü de otomatik olarak açılır. Bu durumda, sistem uzaktan kumanda kablosunu bağlamaya gerek yoktur.
- Amplifikatör ve ana birimin RCA pim kablosu ile hoparlör giriş kablosu kullanılarak bağlanması durumunda, amplifikatör gücü sadece amplifikatör kullanıldığı zaman açık konumdadır. İki ya da daha fazla amplifikatörün kombine olarak eş zamanlı bağlanması halinde, ana birimi ve tüm amplifikatörleri sistem uzaktan kumanda kablosu ile bağlayın.

#### Not:

- Araba teybi çalıştırıldığı zaman amplifikatörün gücü açılmazsa, sistem uzaktan kumanda kablosunu takın.

### Hoparlörlerin ve giriş kablolarının takılması

Hoparlör çıkış modu dört kanallı, üç kanallı (stereo + mono) ya da iki kanallı (stereo, mono) olabilir. Hoparlör kablolarını aşağıdaki şekillere göre moda uyacak şekilde takın.

#### Dört kanallı

Giriş seçme düğmesi, birimin altındadır. İki kanallı giriş için bu düğmeyi sola kaydırın. Dört kanallı giriş için bu düğmeyi sağa kaydırın.

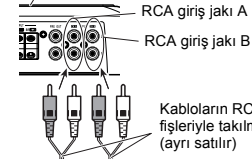

Araba teybinden (RCA çıkışı) takılması  
Sadece bir giriş fişi kullanılmışsa, araba teybinin sadece bir çıkışı (RCA çıkışı) olduğu zaman gibi, fişi RCA giriş jakı A'ya takın ancak RCA giriş jakı B'ye bir fiş takmayın.

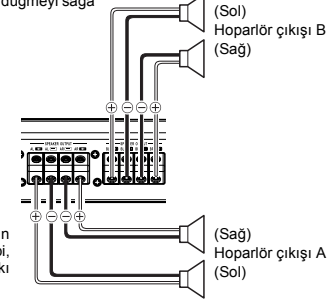

#### Üç kanallı

Giriş seçme düğmesi, birimin altındadır. İki kanallı giriş için bu düğmeyi sola kaydırın. Dört kanallı giriş için bu düğmeyi sağa kaydırın.

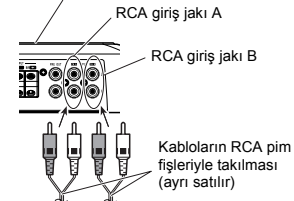

Araba teybinden (RCA çıkışı) takılması  
Sadece bir giriş fişi kullanılmışsa, araba teybinin sadece bir çıkışı (RCA çıkışı) olduğu zaman gibi, fişi RCA giriş jakı A'ya takın ancak RCA giriş jakı B'ye bir fiş takmayın.

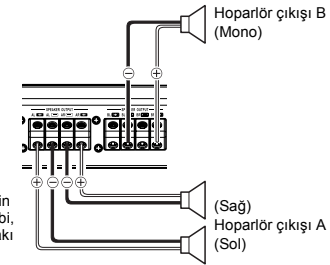

## Birimin bağlanması

### İki kanallı (Stereo)

Giriş seçme düğmesi, birimin altındadır.  
Düğmeyi sola kaydırın.

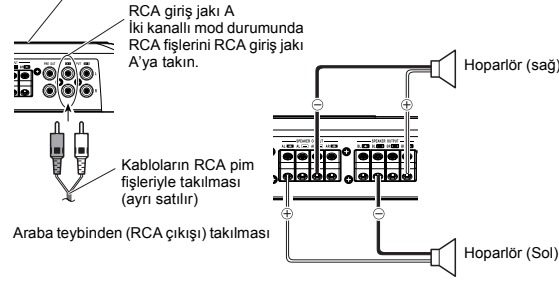

### İki kanallı (Mono)

Giriş seçme düğmesi, birimin altındadır.  
Düğmeyi sola kaydırın.

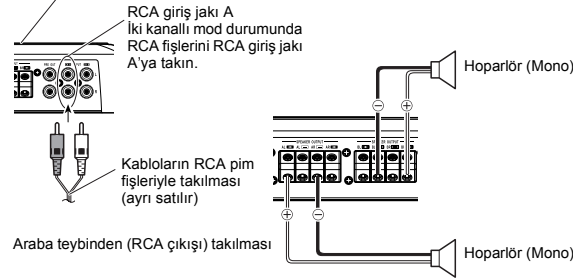

## Montaj

### ⚠ DİKKAT

- Aşağıdaki yerlere monte etmeyin:
  - Aracın aniden durması anında sürücüyü veya yolcuları yaralayabileceği yerlere.
  - Sürücü koltuğunun önündeki paspasın üstü gibi sürücüye engel olabilecek yerlere.
- Kabloların koltukları kaydıran mekanizmalara takılarak kısa devre oluşturmayacağından emin olun.
- Amplifikatörü monte etmek için arka panele delik açarken, panelin arkasında hiç bir parçanın olmadığından emin olun. Tüm kabloların yanı sıra yakıt boruları, fren hatları ve elektrik kabloları gibi önemli malzemelerin zarar görmemesini sağlayın.
- Delme vidalarını, uçlarının hiçbir tele değmeyeceği bir şekilde takın. Bu işlemin böyle yapılması, tellerin aracın sarsıntısıyla kesilerek yangına sebep olmaması açısından önemlidir.
- Amplifikatörü sıvılarla temas edebileceği bir yere KOYMAYIN. Elektrik çarpabilir. Sıvılarla temas ederse, amplifikatör ve hoparlörler zarar görebilir; içinden duman çıkabilir veya aşırı ısınabilir. Bunlara ek olarak amplifikatör yüzeyi ve takılı herhangi bir hoparlör ısınabilir ve hafif yanıklara sebep verebilir.
- Doğru bir montaj yapmak için, birimle birlikte verilen parçaları burada belirttikleri gibi kullanın. Amplifikatörle gelen parçaların haricinde parçalar kullanılırsa, amplifikatörün içi aksamı zarar görebilir ya da gevşeyerek amplifikatörün kapanmasına sebep olabilir.
- Sigortayı orijinal sigortadan daha yüksek orana sahip bir sigortayla asla değiştirmeyin. Yanlış bir sigortanın kullanılması, aşırı ısınmaya ve duman çıkmasına ve ünite zarar vererek yanıklara sebep olabilir.

### ⚠ DİKKAT

#### Yanlış çalışmayı ve/veya yaralanmaları önlemek için alınacak önlemler

- Amplifikatörün ısısının doğru yayılımını sağlamak için, montaj esnasında aşağıdakileri yaptığınızdan emin olun.
  - Amplifikatörün havalanması için üst tarafında yeterince boşluk bırakın.
  - Amplifikatörü yer paspasıyla ya da halıyla kapatmayın.
- Amplifikatörü sıvılarla temas edebileceği bir yere KOYMAYIN. Elektrik çarpabilir. Sıvılarla temas ederse, amplifikatör ve hoparlörler zarar görebilir; içinden duman çıkabilir veya aşırı ısınabilir. Bunlara ek olarak amplifikatör yüzeyi ve takılı herhangi bir hoparlör ısınabilir ve hafif yanıklara sebep verebilir.
- Amplifikatörü stepne tahtası gibi sağlam olmayan yerlere monte etmeyin.
- En iyi montaj yeri aracın türüne ve montaj yerine göre farklılıklar gösterir. Amplifikatörü sert bir yere monte ederek sağlamlaştırın.
- Önce geçici bağlantılar yaparak amplifikatörün ve sistemin doğru çalıştığından emin olun.
- Amplifikatörü monte ettikten sonra, stepne lastiğin, krikonun ve aletlerin kolayca yerlerinden çıkarılabileceklerinden emin olun.

## Montaj

### Yer paspasının ya da şasinin üstünde yapılan montaj örneği

1. Amplifikatörü takılacağı yere yerleştirin. Amplifikatörle gelen saç vidalarını (4 mm × 30 mm) vida deliklerine sokun. Bir tornavidayla vidaların üstüne bastırarak, montaj deliklerinin yerlerini işaretleyin.
2. İşaretlenen yerlerde 2,5 mm çapında delikler açarak, ya halının üstüne ya da doğrudan şasi üzerine amplifikatörü takın.

### Üst kapağın değiştirilmesi

1. Birimi ve üst kapağı ayarlayın ve vidayı takın.
  - Amplifikatörle eşleşmesi için kapağı istediğiniz yönde takabilirsiniz.
2. Vidaları 4 mm'lik bir altıgen somun anahtarla sağlamlaştırın.

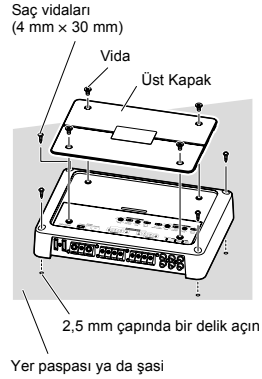

## Özellikler

Güç kaynağı	14,4 V DC (10,8 ila 15,1 V kullanılabilir)
Topraklama sistemi	Negatif tür
Akım tüketimi	28 A (devamlı güçte, 4 Ω)
Ortalama akım kullanımı*	10 A (4 Ω dört kanal için) 20 A (4 Ω iki kanal için) 20 A (2 Ω dört kanal için)
Sigorta	30 A × 2
Boyutlar	301 (Gen) mm × 57 (Yük) mm × 213 (Der) mm
Ağırlık	3,5 kg (Kablolar hariç)
Maksimum güç çıkışı	150 W × 4 (4 Ω) / 600 W × 2 (4 Ω)
Devamlı güç çıkışı	75 W × 4 (14,4 V'da, 4 Ω, 20 Hz ila 20 kHz 1,0 % THD) 300 W × 2 (14,4 V'de, 4 Ω, 1 kHz 1,0 % THD) 150 W × 4 (14,4 V'de, 2 Ω, 1 kHz 1,0 % THD)
Yük empedansı	4 Ω (2 Ω ila 8 Ω kullanılabilir)
Frekans tepkisi	10 Hz ila 50 kHz (+0 dB, -3 dB)
Sinyal gürültü oranı	100 dB (IEC-A ağı)
Bozulum	0,005 % (10 W, 1 kHz)
Ayırım	70 dB (1 kHz) 60 dB (100 Hz ila 10 kHz)
Düşük geçiş filtresi	Kesme frekansı: 40 Hz ila 500 Hz Kesme eğrisi: -12 dB/okt
Yüksek geçiş filtresi	Kesme frekansı: 40 Hz ila 500 Hz Kesme eğrisi: -12 dB/okt
Kazanç ayarı	RCA: 400 mV ila 6,5 V Hoparlör: 1,6 V ila 26 V
Maksimum giriş düzeyi / empedansı	RCA: 6,5 V / 22 kΩ Hoparlör: 26 V / 90 kΩ

#### Not:

- Aygıtın geliştirilmesi amacıyla özelliklerde ve aygıt tasarımında önceden haber verilmeksizin değişiklik yapılabilir.

#### \* Ortalama akım kullanımı

Ortalama akım kullanımı, ses sinyali girildiğinde neredeyse maksimum akım kullanımı seviyesine çıkar. Birden fazla amplifikatörün kullandığı toplam akım miktarını hesaplarken bu değeri kullanın.

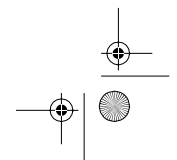
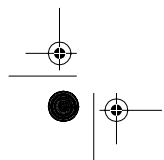
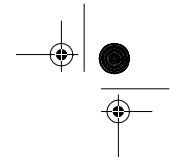
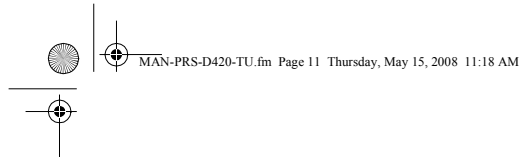

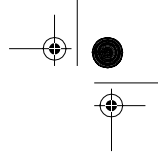
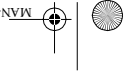

**PIONEER CORPORATION**  
4-1, MEGURO 1-CHOME, MEGURO-KU, TOKYO 153-8654, JAPAN

**PIONEER ELECTRONICS (USA) INC.**

P.O. Box 1540, Long Beach, California 90801-1540, U.S.A.

TEL: (800) 421-1404

**PIONEER EUROPE NV**

Haven 1087, Keetberglaan 1, B-9120 Melsele, Belgium

TEL: (0) 3/570 05.11

**PIONEER ELECTRONICS ASIACENTRE PTE. LTD.**

253 Alexandra Road, #04-01, Singapore 159936

TEL: 65-6472-7555

**PIONEER ELECTRONICS AUSTRALIA PTY. LTD.**

178-184 Boundary Road, Braeside, Victoria 3195, Australia

TEL: (03) 9586-6300

**PIONEER ELECTRONICS OF CANADA, INC.**

300 Alstare Parkway, Markham, Ontario L3R 0P2, Canada

TEL: 1-877-283-5901

**PIONEER ELECTRONICS DE MEXICO, S.A. de C.V.**

Bvd. Manuel Avila Camacho 138 10 piso

Col. Lomas de Chapultepec, Mexico, D.F. 11000

TEL: 55-9178-4270

**DIGICOM ELEKTRONIK PAZARLAMA A.Ş.**

Dereboyu Cad. No: 11

Halkali - ISTANBUL

Tel: (212) 470 06 00 Faks: (212) 471 75 85

Pioneer Corporation tarafından basılmıştır.  
Telif hakkı © 2008 Pioneer Corporation'a aittir.  
Tüm hakları saklıdır.

Belçika'da basılmıştır  
MAN-PRS-D420-TU

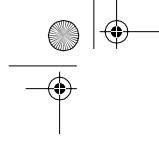
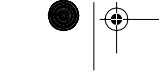

[www.pioneer.eu](http://www.pioneer.eu)