

# Manuale d'istruzioni Bedieningshandleiding

Lettores CD/MP3/WMA ad alta potenza con controllo multi-CD e sintonizzatore RDS

Hoog vermogen CD/MP3/WMA-speler met RDS radio en Multi-CD bediening

# DEH-P5700MP DEH-P5730MP

**SUPER**  **TUNER III** 

## Grazie per aver acquistato questo prodotto Pioneer.

Leggere attentamente queste istruzioni operative, in modo da imparare come azionare correttamente il modello. *Dopo aver terminato la lettura delle istruzioni, conservare questo manuale in un luogo sicuro, per consultazione futura.*

### 01 Prima di iniziare

- Informazioni sull'unità 4
- Informazioni su questo manuale 4
- In caso di problemi 4
- Caratteristiche 4
- Informazioni sul formato WMA 5
- Protezione antifurto dell'unità 5
  - Rimozione del frontalino 6
  - Montaggio del frontalino 6

### 02 Nomenclatura

- Unità principale 7

### 03 Accensione/spengimento

- Accensione dell'unità 8
- Selezione di una sorgente 8
- Spegnimento dell'unità 8

### 04 Sintonizzatore

- Ascolto della radio 9
- Introduzione alle funzioni avanzate del sintonizzatore 10
- Memorizzazione e richiamo delle frequenze di trasmissione 10
- Sintonizzazione di segnali forti 10
- Memorizzazione delle frequenze di trasmissione più forti 11

### 05 RDS

- Introduzione al funzionamento del sistema RDS 12
- Scorrimento del display RDS 12
- Selezione di frequenze alternative 13
  - Uso della ricerca PI 13
  - Uso della funzione di ricerca automatica PI per le stazioni preselezionate 13
  - Limitazione delle stazioni alla programmazione regionale 13
- Ricezione dei notiziari sul traffico 14

Uso dell'interruzione dei programmi per i notiziari 15

Ricezione della trasmissione di allarme PTY 15

Elenco PTY 15

### 06 Lettore CD incorporato

- Riproduzione di un CD 17
- Introduzione alle funzioni avanzate del lettore CD incorporato 18
- Riproduzione ripetuta 18
- Riproduzione di brani in ordine casuale 18
- Scansione dei brani di un CD 19
- Pausa della riproduzione di un CD 19
- Uso della compressione e della funzione BMX 19
- Selezione del metodo di ricerca 20
- Ricerca ogni 10 brani nel disco corrente 20
- Uso della funzione del titolo del disco 20
  - Immissione dei titoli dei dischi 20
  - Visualizzazione dei titoli dei dischi 21
- Uso della funzione CD TEXT 21
  - Visualizzazione di titoli sui dischi CD TEXT 21
  - Scorrimento dei titoli sul display 22

### 07 Lettore MP3/WMA/WAV

- Riproduzione MP3/WMA/WAV 23
- Introduzione alle funzioni avanzate del lettore CD incorporato (MP3/WMA/WAV) 25
- Riproduzione ripetuta 25
- Riproduzione di brani in ordine casuale 25
- Scansione di cartelle e di brani 26
- Pausa della riproduzione di un file MP3/WMA/WAV 26
- Selezione del metodo di ricerca 27
- Ricerca ogni 10 brani nella cartella corrente 27
- Uso della compressione e della funzione BMX 27

Visualizzazione delle informazioni di testo su dischi MP3/WMA **28**

Visualizzazione delle informazioni di testo su dischi WAV **28**

Scorrimento delle informazioni di testo sul display **28**

## 08 Lettore multi-CD

Riproduzione di un CD **29**

Lettore multi-CD da 50 dischi **29**

Introduzione alle funzioni avanzate del lettore multi-CD **30**

Riproduzione ripetuta **30**

Riproduzione di brani in ordine casuale **30**

Scansione di CD e di brani **31**

Pausa della riproduzione di un CD **31**

Uso della lista di riproduzione ITS **32**

- Creazione di una lista di riproduzione con la programmazione ITS **32**
- Riproduzione a partire dalla lista di riproduzione ITS **32**
- Cancellazione di un brano dalla lista di riproduzione ITS **33**
- Cancellazione di un CD dalla lista di riproduzione ITS **33**

Uso della funzione del titolo del disco **34**

- Immissione dei titoli dei dischi **34**
- Visualizzazione dei titoli dei dischi **34**

Uso della funzione CD TEXT **35**

- Visualizzazione di titoli sui dischi CD TEXT **35**
- Scorrimento dei titoli sul display **35**

Uso della compressione e dell'enfatizzazione dei bassi **35**

## 09 Regolazione dell'audio

Introduzione alla regolazione dell'audio **36**

Uso della regolazione del bilanciamento **36**

Uso dell'equalizzatore **37**

- Richiamo delle curve d'equalizzazione **37**

– Regolazione delle curve d'equalizzazione **37**

– Regolazione di precisione della curva d'equalizzazione **38**

Regolazione della sonorità **38**

Enfasi dell'immagine anteriore (FIE) **39**

Regolazione dei livelli delle sorgenti **39**

## 10 Impostazioni iniziali

Regolazione delle impostazioni iniziali **40**

Impostazione del passo di sintonizzazione FM **40**

Attivazione/disattivazione della ricerca automatica PI **40**

Attivazione/disattivazione del tono di avvertenza **41**

Attivazione/disattivazione dell'impostazione di un apparecchio ausiliario **41**

## 11 Altre funzioni

Uso della sorgente AUX **42**

- Selezione della sorgente AUX **42**
- Impostazione del titolo AUX **42**

## ● Informazioni supplementari

Spiegazione dei messaggi di errore del lettore CD incorporato **43**

Silenziamento del suono **43**

Cura del lettore CD **43**

Dischi CD-R/CD-RW **44**

File MP3, WMA e WAV **44**

- Informazioni supplementari sul formato MP3 **45**
- Informazioni supplementari sul formato WMA **46**
- Informazioni supplementari sul formato WAV **46**

Informazioni sulle cartelle e sui file MP3/WMA/WAV **46**

Terminologia **48**

Dati tecnici **50**

## Informazioni sull'unità

Le frequenze del sintonizzatore di questa unità sono destinate all'uso in Europa occidentale, in Asia, nel Medio Oriente, in Africa e in Oceania. L'uso in altre aree può dare come risultato una ricezione non adeguata. La funzione RDS (Radio Data System) è operativa solo nelle aree in cui esistono stazioni FM che trasmettono segnali RDS.

### ATTENZIONE

- Non lasciare che questa unità entri a contatto con liquidi, in caso contrario possono verificarsi scosse elettriche. Inoltre, se questa unità entra a contatto con liquidi, può subire danni oppure emettere fumo o surriscaldarsi.
- Nella parte inferiore dell'unità è affissa l'etichetta **CLASS 1 LASER PRODUCT**.



- Il CarStereo-Pass Pioneer può essere usato solo in Germania.
- Tenere questo manuale a portata di mano come riferimento per le procedure e le precauzioni operative.
- Mantenere sempre il volume abbastanza basso, in modo da poter udire i suoni provenienti dall'esterno del veicolo.
- Proteggere questa unità dall'umidità.
- Se la batteria viene scollegata o si scarica, la memoria delle preselezioni viene cancellata e deve essere riprogrammata. 

## Informazioni su questo manuale

Questa unità è dotata di diverse funzioni sofisticate che garantiscono una migliore ricezione e un miglior funzionamento. Tutte le funzioni sono state progettate per semplificare al massimo l'uso, ma molte non sono comprensibili immediatamente. Questo manuale d'istruzioni vuole essere un aiuto affinché l'utente possa beneficiare completamente delle potenzialità di questa unità e massimizzare l'esperienza dell'ascolto.

Raccomandiamo di familiarizzarsi con le funzioni e il loro significato leggendo completamente il manuale prima di iniziare a usare l'unità. È particolarmente importante leggere e osservare le precauzioni contrassegnate da **AVVERTENZA** e **ATTENZIONE** in questo manuale. 

## In caso di problemi

Nel caso che questo prodotto non funzioni correttamente, contattare il rivenditore o il Centro di assistenza autorizzato Pioneer più vicino. 

## Caratteristiche

### Riproduzione CD

È possibile la riproduzione di CD/CD-R/CD-RW musicali.

### Riproduzione file MP3

È possibile riprodurre file MP3 registrati su CD-ROM/CD-R/CD-RW (registrazioni standard di Livello 1/Livello 2 ISO9660).

## Prima di iniziare

- La fornitura di questo prodotto prevede il trasferimento di una licenza esclusivamente per uso privato, non-commerciale e non prevede la concessione di una licenza, né implica qualsiasi diritto a utilizzare questo prodotto in qualsiasi trasmissione in diretta commerciale (ovvero, che generi profitti) terrestre, via satellite, cavo e/o tramite altro mezzo, trasmissioni/diffusioni tramite Internet, Intranet e/o altre reti o in altri sistemi elettronici di distribuzione di contenuti, come applicazioni di trasmissione audio a pagamento o audio-on-demand. Per tali usi è necessaria una licenza specifica. Per dettagli, visitare <http://www.mp3licensing.com>.

### Riproduzione file WMA

È possibile riprodurre file WMA registrati su CD-ROM/CD-R/CD-RW (registrazioni standard di Livello 1/Livello 2 ISO9660).

### Riproduzione file WAV

È possibile riprodurre file WAV registrati su CD-ROM/CD-R/CD-RW (registrazioni PCM lineare (LPCM)/MS ADPCM). 

## Informazioni sul formato WMA



Il logo Windows Media™ stampato in una casella indica che questa unità può riprodurre dati WMA.

WMA è l'acronimo di Windows Media™ Audio e si riferisce a una tecnologia di com-

pressione audio sviluppata da Microsoft Corporation. I dati WMA possono essere codificati utilizzando Windows Media Player versione 7 o successiva.

Microsoft, Windows Media e il logo Windows sono marchi o marchi registrati di Microsoft Corporation negli Stati Uniti e/o in altri Paesi.



### Note

- Questa unità potrebbe non funzionare correttamente con alcune applicazioni utilizzate per codificare i file WMA.
- A seconda della versione di Windows Media Player utilizzata per codificare i file WMA, i nomi degli album e altre informazioni di testo potrebbero non essere visualizzate correttamente.
- Quando si avvia la riproduzione dei file WMA codificati con dati immagine, potrebbe intercorrere un ritardo di alcuni istanti. 

## Protezione antifurto dell'unità

Il frontalino può essere staccato dall'unità principale e conservato nella custodia protettiva, fornita per scoraggiare i furti.

- Se il frontalino non viene staccato dall'unità principale entro cinque secondi dallo spegnimento del motore dell'automobile, viene emesso un tono di avvertenza.
- È possibile disattivare il tono di avvertenza. Vedere *Attivazione/disattivazione del tono di avvertenza* a pagina 41.



### Importante

- Non applicare mai forza e non afferrare il display e i tasti in maniera troppo stretta quando si rimuove o si installa il frontalino.
- Evitare di sottoporre il frontalino a urti eccessivi.

- Mantenere il frontalino lontano dalla luce solare diretta e dalle alte temperature.

## Rimozione del frontalino

1 Premere OPEN per aprire il frontalino.

2 Impugnare il lato sinistro del frontalino e tirarlo delicatamente verso l'esterno.

Si raccomanda di non impugnare il frontalino con forza eccessiva, di non lasciarlo cadere e di proteggerlo da contatti con l'acqua e con altri liquidi per evitare danni permanenti.

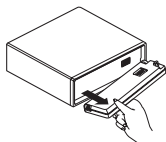

3 Inserire il frontalino nella custodia protettiva fornita per conservarlo in sicurezza.

## Montaggio del frontalino

● Per riapplicare il frontalino sulla base tenerlo in verticale rispetto all'unità e inserirlo sugli appositi ganci.

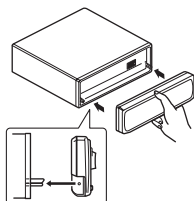

# Nomenclatura

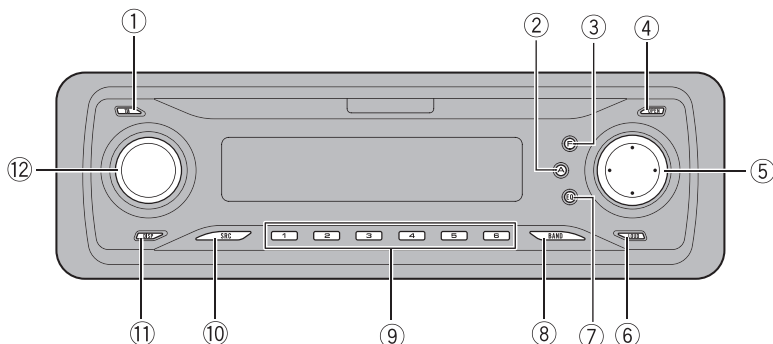

## Unità principale

### ① Tasto TA

Premere questo tasto per attivare o disattivare la funzione dei notiziari sul traffico. Premere questo tasto senza rilasciarlo per attivare o disattivare la funzione NOTIZIE.

### ② Tasto AUDIO

Premere questo tasto per selezionare i diversi controlli della qualità audio.

### ③ Tasto FUNCTION

Premere questo tasto per selezionare le funzioni.

### ④ Tasto OPEN

Premere per aprire il frontalino.

### ⑤ Tasti ▲/▼/◀/▶

Premere questi tasti per eseguire la sintonizzazione manuale, l'avanzamento rapido, la modalità inversa e i controlli della ricerca del brano. Essi vengono utilizzati anche per controllare alcune funzioni.

### ⑥ Tasto LOUDNESS

Premere per attivare e disattivare la sonorità.

### ⑦ Tasto EQ

Premere questo tasto per selezionare le varie curve d'equalizzazione.

### ⑧ Tasto BAND

Premere questo tasto per selezionare una delle tre bande FM e MW/LW e per annullare la modalità di controllo delle funzioni.

### ⑨ Tasti 1-6

Premere questi tasti per la sintonizzazione delle preselezioni e per la ricerca del numero di disco quando si usa un lettore multi-CD.

### ⑩ Tasto SOURCE

Questa unità viene accesa selezionando una sorgente. Premere questo tasto per passare in rassegna tutte le sorgenti disponibili.

### ⑪ Tasto DISPLAY

Premere questo tasto per selezionare diversi display.

### ⑫ VOLUME

Quando si preme **VOLUME**, questo si estende verso l'esterno per facilitare la regolazione. Premere nuovamente **VOLUME**, per farlo tornare indietro. Ruotarlo per alzare o abbassare il volume. 

## Accensione dell'unità

### ● Premere SOURCE per accendere l'unità.

Quando si sceglie una sorgente l'unità si accende. 

## Selezione di una sorgente

È possibile selezionare la sorgente che si desidera ascoltare. Per attivare il lettore CD incorporato, inserire un disco nell'unità (vedere a pagina 17).

### ● Premere SOURCE per selezionare una sorgente.

Premere ripetutamente SOURCE per passare a una delle sorgenti seguenti:

**Lettore CD incorporato—Televisione—Sintonizzatore—Lettore multi-CD—Unità esterna 1—Unità esterna 2—AUX**



### Note

- Nei casi seguenti, la sorgente sonora non cambia:
  - Quando a questa unità non è collegato nessun dispositivo corrispondente alla sorgente selezionata.
  - Quando nell'unità non è stato inserito nessun disco.
  - Quando nel lettore multi-CD non è stato inserito nessun caricatore.
  - Quando AUX (ingresso ausiliario) è disattivato (off) (vedere a pagina 41).
- Un'unità esterna è un prodotto Pioneer (ad esempio un prodotto disponibile in futuro) che, sebbene incompatibile come sorgente, consente il controllo delle funzioni di base da parte di questa unità. Con questa unità è possibile controllare due unità esterne. Quando si collegano due unità esterne, la loro assegnazione all'unità esterna 1 o all'unità esterna 2 viene impostata automaticamente da questa unità.

- Quando il conduttore isolato blu/bianco di questa unità viene collegato al terminale di controllo del relè dell'antenna automatica del veicolo, l'antenna del veicolo si estende quando si accende l'unità. Per ritirare l'antenna, spegnere la sorgente. 

## Spegnimento dell'unità

### ● Premere e tenere premuto SOURCE fino a quando l'unità si spegne.

# Sintonizzatore

## Ascolto della radio

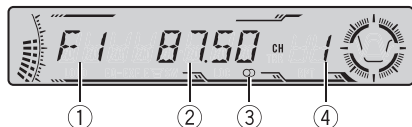

Ecco i passaggi di base per azionare la radio. Le funzioni più avanzate del sintonizzatore vengono illustrate nella pagina seguente. È possibile attivare e disattivare (on/off) la funzione AF (ricerca delle frequenze alternative) di questa unità. Per le operazioni normali di sintonizzazione, la funzione AF deve essere disattivata (vedere a pagina 13).

### ① Indicatore di banda

Mostra su quale banda è sintonizzata la radio, MW, LW o FM.

### ② Indicatore di frequenza

Mostra su quale frequenza è sintonizzato il sintonizzatore.

### ③ Indicatore stereo (CD)

Mostra che la frequenza selezionata viene trasmessa in stereo.

### ④ Indicatore numero di preselezione

Mostra la preselezione selezionata.

## 1 Premere SOURCE per selezionare il sintonizzatore.

Premere **SOURCE** fino a selezionare il sintonizzatore come sorgente.

## 2 Usare VOLUME per regolare il livello sonoro.

Ruotarlo per alzare o abbassare il volume.

## 3 Premere BAND per selezionare una banda.

Premere **BAND** fino a quando è visualizzata la banda desiderata, **F1**, **F2**, **F3** per FM o **MW/LW**.

## 4 Per eseguire la sintonizzazione manuale, premere brevemente ◀ o ▶.

Le frequenze si spostano verso l'alto o verso il basso, passo dopo passo.

## 5 Per eseguire la ricerca di sintonia, premere e tenere premuto ◀ o ▶ per circa un secondo e poi rilasciare.

Il sintonizzatore esegue la scansione delle frequenze fino a quando trova un segnale abbastanza forte per una buona ricezione.

- È possibile annullare la ricerca di sintonia premendo brevemente ◀ o ▶.
- Se si preme e si tiene premuto ◀ o ▶ è possibile saltare le stazioni. La ricerca di sintonia viene avviata non appena si rilascia il tasto.



### Nota

Quando la frequenza selezionata viene trasmessa in stereo, l'indicatore di trasmissione stereo (CD) si accende. ▣

## Introduzione alle funzioni avanzate del sintonizzatore

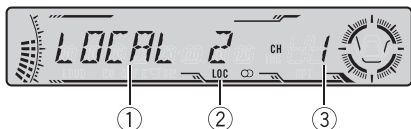

### ① Display delle funzioni

Mostra lo stato della funzione.

### ② Indicatore LOC

Mostra l'attivazione della ricerca di sintonia in modo locale.

### ③ Indicatore numero di preselezione

Mostra la preselezione selezionata.

#### ● Premere FUNCTION per visualizzare i nomi delle funzioni.

Se si preme ripetutamente **FUNCTION**, sul display vengono visualizzate le funzioni seguenti:

**BSM** (memoria delle stazioni migliori)—**REG** (regionale)—**LOCAL** (ricerca di sintonia in modo locale)—**TA** (attesa di notiziari sul traffico)—**AF** (ricerca delle frequenze alternative)—**NEWS** (interruzione dei programmi per i notiziari)

- Per tornare al display della frequenza, premere **BAND**.

- Se è selezionata la banda MW/LW, è possibile selezionare solo **BSM** o **LOCAL**.



#### Nota

Se non si attiva la funzione entro circa 30 secondi, il display torna automaticamente alla visualizzazione della frequenza. □

## Memorizzazione e richiamo delle frequenze di trasmissione

Premendo uno dei tasti **1–6** di preselezione sintonia, è possibile memorizzare sino a 6 frequenze di trasmissione e quindi richiamarle in seguito con la semplice pressione dei tasti stessi.

#### ● Quando viene individuata una frequenza che si desidera memorizzare, premere uno dei tasti **1–6** di preselezione sintonia, mantenendolo premuto sino a quando il numero di preselezione cessa di lampeggiare.

Il numero premuto lampeggia nell'indicatore di preselezione sintonia e quindi rimane acceso. La frequenza della stazione radio selezionata risulta quindi memorizzata.

Da questo momento, premendo lo stesso tasto di preselezione sintonia la frequenza della stazione radio viene richiamata dalla memoria.



#### Note

- È possibile memorizzare fino a 18 stazioni FM, sei per ognuna delle tre bande FM e sei stazioni MW/LW.
- Un altro modo per richiamare dalla memoria le stazioni radio assegnate ai tasti **1–6** di preselezione sintonia, consiste nel premere i tasti ▲ e ▼. □

## Sintonizzazione di segnali forti

La ricerca di sintonia in modo locale consente di sintonizzare solo le stazioni radio con segnali radio sufficientemente forti per una buona ricezione.

## Sintonizzatore

### 1 Premere **FUNCTION** per selezionare **LOCAL**.

Premere **FUNCTION** fino a quando sul display viene visualizzata l'indicazione **LOCAL**.

### 2 Premere **▲** per attivare la ricerca di sintonia in modo locale.

Sul display viene visualizzata la sensibilità automatica locale (ad esempio, **LOCAL 2**).

### 3 Premere **◀** o **▶** per impostare la sensibilità.

Sono disponibili quattro livelli di sensibilità per FM e due livelli per MW/LW:

FM: **LOCAL 1—LOCAL 2—LOCAL 3—LOCAL 4**

MW/LW: **LOCAL 1—LOCAL 2**

L'impostazione **LOCAL 4** consente la ricezione solo delle stazioni più forti, mentre le impostazioni più basse consentono di ricevere stazioni sempre più deboli.

### 4 Quando si desidera tornare alla ricerca di sintonia normale, premere **▼** per disattivare la ricerca di sintonia in modo locale.

Sul display viene visualizzata l'indicazione **LOCAL:OFF**. 

## Memorizzazione delle frequenze di trasmissione più forti

La funzione BSM (memorizzazione delle stazioni migliori) consente di memorizzare automaticamente le sei frequenze di trasmissione più forti assegnandole ai tasti **1–6** di preselezione sintonia; una volta memorizzate, è quindi possibile richiamarle con la semplice pressione di un tasto.

### 1 Premere **FUNCTION** per selezionare **BSM**.

Premere **FUNCTION** fino a quando sul display viene visualizzata l'indicazione **BSM**.

### 2 Premere **▲** per attivare la funzione **BSM**.

L'indicatore **BSM** inizia a lampeggiare e, mentre **BSM** lampeggia, le sei più forti frequenze di trasmissione vengono memorizzate, in ordine decrescente di forza del segnale, assegnandole ai tasti **1–6** di preselezione sintonia. Al termine l'indicatore **BSM** cessa di lampeggiare.

- Per annullare il processo di memorizzazione, premere **▼**.



#### Nota

La memorizzazione delle frequenze di trasmissione tramite la funzione BSM può comportare la sostituzione delle frequenze di trasmissione memorizzate usando i tasti **1–6**. 

## Introduzione al funzionamento del sistema RDS

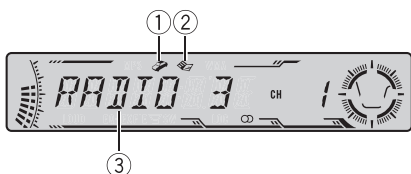

La funzione RDS (radio data system) serve per trasmettere delle informazioni durante le trasmissioni in FM. Queste informazioni impercettibili forniscono elementi come il nome di servizio del programma, il tipo di programma, l'attesa di notiziari sul traffico e la sintonizzazione automatica, con lo scopo di aiutare gli ascoltatori della radio nella ricerca e nella sintonizzazione della stazione desiderata.

### ① Indicatore TP (📡)

Mostra quando si è sintonizzata una stazione TP.

### ② Indicatore notiziari (📰)

Mostra quando viene ricevuto il programma per i notiziari impostato.

### ③ Nome di servizio del programma

Mostra il nome del programma trasmesso.

### ● Premere FUNCTION per visualizzare i nomi delle funzioni.

Se si preme ripetutamente **FUNCTION**, sul display vengono visualizzate le funzioni seguenti:

**BSM** (memoria delle stazioni migliori)—**REG** (regionale)—**LOCAL** (ricerca di sintonia in modo locale)—**TA** (attesa di notiziari sul traffico)—**AF** (ricerca delle frequenze alternative)—**NEWS** (interruzione dei programmi per i notiziari)

- Per tornare al display della frequenza, premere **BAND**.
- Se è selezionata la banda MW/LW, è possibile selezionare solo **BSM** o **LOCAL**.

### 📝 Note

- Se non si attiva la funzione entro circa 30 secondi, il display torna automaticamente alla visualizzazione della frequenza.
- Il servizio RDS non viene fornito da tutte le stazioni.
- Le funzioni RDS come AF e TA sono attive solo quando la radio è sintonizzata su una stazione RDS. ▣

## Scorrimento del display RDS

Quando si sintonizza una stazione RDS, viene visualizzato il nome di servizio del programma. Se si desidera, è possibile conoscerne la frequenza.

### ● Premere DISPLAY.

Se si preme ripetutamente **DISPLAY**, sul display vengono visualizzate le impostazioni seguenti:

Nome di servizio del programma—Informazioni PTY—Frequenza

Le informazioni PTY (codice ID del tipo di programma) sono elencate a pagina 15.

- Le informazioni PTY e la frequenza della stazione corrente vengono visualizzate sul display per otto secondi.
- Se da una stazione viene ricevuto zero come codice PTY, viene visualizzata l'indicazione **NONE**. Ciò indica che la stazione non ha definito il contenuto del suo programma.
- Se il segnale è troppo debole perché questa unità possa ricevere il codice PTY, viene visualizzato **NO PTY**. ▣

## Selezione di frequenze alternative

Se si sta ascoltando una trasmissione e la ricezione si indebolisce o se si verificano altri problemi, l'unità ricerca automaticamente una stazione diversa della stessa rete che trasmetta un segnale più forte.

- Per impostazione predefinita, la funzione AF è attivata.

### 1 Premere FUNCTION per selezionare AF.

Premere **FUNCTION** fino a quando sul display viene visualizzata l'indicazione **AF**.

### 2 Premere ▲ per attivare la funzione AF.

Premere **▲** e viene visualizzata l'indicazione **AF:ON**.

### 3 Premere ▼ per disattivare la funzione AF.

Premere **▼** e viene visualizzata l'indicazione **AF:OFF**.

#### Note

- Quando la funzione AF è attivata, solo le stazioni RDS vengono sintonizzate durante la ricerca di sintonia o la funzione BSM.
- Quando si richiama una stazione preselezionata, il sintonizzatore può aggiornare la stazione preselezionata con una nuova frequenza tratta dall'elenco AF delle stazioni. (Questa funzione è disponibile solo quando si usano le preselezioni delle bande **F1** o **F2**.) Sul display non viene visualizzato nessun numero di preselezione se i dati RDS relativi alla stazione ricevuta differiscono da quelli relativi alla stazione memorizzata in origine.
- Durante una ricerca di frequenza AF, l'audio può essere temporaneamente interrotto da un altro programma.
- È possibile attivare o disattivare la funzione AF in modo indipendente per ogni banda FM.

## Uso della ricerca PI

Se l'unità non riesce a trovare una frequenza alternativa adatta o se si sta ascoltando una trasmissione e la ricezione si indebolisce, l'unità ricerca automaticamente una stazione diversa con la stessa programmazione. Durante la ricerca, viene visualizzata l'indicazione **PI SEEK** e l'uscita viene silenziata. Il silenziamento viene interrotto dopo il completamento della ricerca PI, sia che venga trovata sia che non venga trovata una stazione diversa.

## Uso della funzione di ricerca automatica PI per le stazioni preselezionate

Quando non risulta possibile richiamare le stazioni preselezionate, come ad esempio nel corso di lunghi viaggi, è possibile impostare l'unità in modo che esegua la ricerca PI durante il richiamo delle stazioni preselezionate stesse.

- L'impostazione predefinita della ricerca automatica PI è disattivata. Vedere *Attivazione/disattivazione della ricerca automatica PI* a pagina 40.

## Limitazione delle stazioni alla programmazione regionale

Quando si utilizza la funzione AF per risintonizzare automaticamente le frequenze, la funzione regionale limita la selezione a stazioni che trasmettono programmi regionali.

### 1 Premere FUNCTION per selezionare REG.

Premere **FUNCTION** fino a quando sul display viene visualizzata l'indicazione **REG**.

## 2 Premere ▲ per attivare la funzione regionale.

Premere ▲ e viene visualizzata l'indicazione **REG:ON**.

## 3 Premere ▼ per disattivare la funzione regionale.

Premere ▼ e viene visualizzata l'indicazione **REG:OFF**.



### Note

- I programmi regionali e le reti regionali sono organizzati in modo diverso a seconda del Paese (cioè, possono cambiare a seconda dell'ora, dello Stato o dell'area di trasmissione).
- Il numero della preselezione può scomparire dal display se il sintonizzatore si sintonizza su una stazione regionale diversa dalla stazione selezionata in origine.
- La funzione regionale può essere attivata o disattivata in modo indipendente per ogni banda FM. 

## Ricezione dei notiziari sul traffico

La funzione TA (attesa di notiziari sul traffico) consente di ricevere automaticamente i notiziari sul traffico, indipendentemente dalla sorgente che si sta ascoltando. È possibile attivare la funzione TA sia per una stazione TP (una stazione che trasmette informazioni sul traffico) sia a una stazione TP con estensione alle altre stazioni del network (una stazione che trasmette informazioni che fornisce rinvii a stazioni TP).

### 1 Sintonizzarsi su una stazione TP o su una stazione TP con estensione alle altre stazioni del network.

Quando si è sintonizzati su una stazione TP o su una stazione TP con estensione alle altre

stazioni del network, si accende l'indicatore TP .

### 2 Premere TA per attivare l'attesa di notiziari sul traffico.

Premere TA e sul display viene visualizzata l'indicazione **TA ON**. Il sintonizzatore entra in modalità di attesa di notiziari sul traffico.

- Per disattivare la modalità di attesa di notiziari sul traffico, premere nuovamente **TA**.

### 3 Usare VOLUME per regolare il volume TA quando inizia un notiziario sul traffico.

Ruotarlo per alzare o abbassare il volume. Il volume appena impostato viene memorizzato e richiamato per i notiziari sul traffico successivi.

### 4 Per annullare il notiziario sul traffico, premere TA mentre è in corso la ricezione del notiziario sul traffico.

Il sintonizzatore torna alla sorgente originale ma resta in modalità di attesa fino a quando si preme di nuovo **TA**.

- È anche possibile annullare il notiziario premendo **SOURCE**, **BAND**, ▲, ▼, ◀ o ▶ mentre è in corso la ricezione del notiziario sul traffico.



### Note

- La funzione TA può essere attivata e disattivata anche dal menu visualizzato premendo **FUNCTION**.
- Dopo la ricezione di un notiziario sul traffico, il sistema torna alla sorgente originale.
- Quando la funzione TA è attivata, solo le stazioni TP e le stazioni TP con estensione alle altre stazioni del network vengono sintonizzate durante la ricerca di sintonia o la funzione BSM. 

## Uso dell'interruzione dei programmi per i notiziari

Quando viene trasmesso un programma di notizie da una stazione di notizie del codice PTY, l'unità può passare da qualsiasi stazione alla stazione che trasmette notizie. Quando il programma di notizie è terminato, viene ripresa la ricezione del programma precedente.

### ● Premere e tenere premuto TA per attivare l'interruzione dei programmi per i notiziari.

Premere **TA** fino a quando sul display viene visualizzata l'indicazione **NEWS ON**.

- Per disattivare l'interruzione dei programmi per i notiziari, premere **TA** e tenerlo premuto fino a quando sul display viene visualizzata l'indicazione **NEWS OFF**.

- Il programma per notiziari può essere cancellato premendo **TA**.

- È inoltre possibile annullare il programma per i notiziari premendo **SOURCE, BAND, ▲, ▼, ◀** o **▶** quando viene ricevuto un programma per i notiziari.



#### Nota

Il programma per notiziari può essere cancellato o attivato dal menu che appare premendo **FUNCTION**.

## Ricezione della trasmissione di allarme PTY

L'allarme PTY è un codice PTY speciale per gli annunci riguardanti emergenze come i disastri naturali. Quando il sintonizzatore riceve il codice di allarme della radio, sul display viene visualizzata l'indicazione **ALARM** e il volume viene regolato su quello **TA**. Quando la stazione termina la trasmissione dell'annuncio di

emergenza, il sistema torna alla sorgente precedente.

- È possibile annullare un annuncio di emergenza premendo **TA**.
- È possibile inoltre annullare un annuncio di emergenza premendo **SOURCE, BAND, ▲, ▼, ◀** o **▶**.

## Elenco PTY

Specifico	Tipo di programma
<b>NEWS</b>	Notizie
<b>AFFAIRS</b>	Problemi attuali
<b>INFO</b>	Informazioni e consigli generali
<b>SPORT</b>	Sport
<b>WEATHER</b>	Previsioni del tempo/informazioni meteorologiche
<b>FINANCE</b>	Indici di Borsa, commercio, affari, ecc.
<b>POP MUS</b>	Musica popolare
<b>ROCK MUS</b>	Musica moderna contemporanea
<b>EASY MUS</b>	Musica rilassante
<b>OTH MUS</b>	Musica varia
<b>JAZZ</b>	Jazz
<b>COUNTRY</b>	Musica country
<b>NAT MUS</b>	Musica nazionale
<b>OLDIES</b>	Musica di altri tempi, vecchi successi
<b>FOLK MUS</b>	Musica folk
<b>L. CLASS</b>	Musica classica di facile ascolto
<b>CLASSIC</b>	Musica classica per appassionati
<b>EDUCATE</b>	Programmi educativi
<b>DRAMA</b>	Commedie e serie radiofoniche
<b>CULTURE</b>	Cultura nazionale o regionale
<b>SCIENCE</b>	Natura, scienza e tecnologia
<b>VARIED</b>	Intrattenimento leggero

<b>Specifico</b>	<b>Tipo di programma</b>
<b>CHILDREN</b>	Bambini
<b>SOCIAL</b>	Questioni sociali
<b>RELIGION</b>	Argomenti o servizi religiosi
<b>PHONE IN</b>	Chiamate in diretta
<b>TOURING</b>	Programmi di viaggi, non per notiziari sul traffico
<b>LEISURE</b>	Hobby e attività ricreative
<b>DOCUMENT</b>	Documentari



## Lettoce CD incorporato

### Riproduzione di un CD



Di seguito vengono illustrati i passaggi di base necessari per riprodurre un CD con il lettore CD incorporato. Le funzioni più avanzate del CD vengono illustrate nella pagina seguente.

#### ① Indicatore del tempo di riproduzione

Mostra il tempo di riproduzione trascorso del brano corrente.

#### ② Indicatore del numero di brano

Mostra il brano correntemente in riproduzione.

### 1 Premere OPEN per aprire il frontalino.

Il vano d'inserimento dei CD si apre.

- Dopo aver inserito un CD, premere **SOURCE** per selezionare il lettore CD incorporato.

### 2 Inserire un CD nel vano d'inserimento dei CD.

La riproduzione viene avviata automaticamente.

Vano d'inserimento dei CD

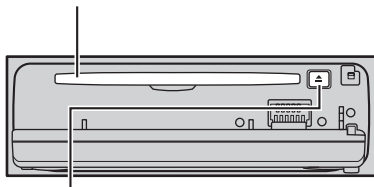

Tasto **EJECT**

- È possibile espellere un CD premendo **EJECT**.
- Per evitare problemi di malfunzionamento, assicurarsi che nessun oggetto in metallo venga a contatto con i terminali quando il frontalino è aperto.

### 3 Chiudere il frontalino.

### 4 Usare VOLUME per regolare il livello sonoro.

Ruotarlo per alzare o abbassare il volume.

### 5 Per eseguire l'avanzamento rapido o la modalità inversa, premere e tenere premuto ◀ o ▶.

- Se si seleziona **ROUGH** e si preme e si tiene premuto ◀ o ▶, è possibile ricercare ogni 10 brani del disco correntemente inserito. (Vedere *Selezione del metodo di ricerca* a pagina 20.)

### 6 Per saltare a un altro brano all'indietro o in avanti, premere ◀ o ▶.

Premendo ▶ si salta all'inizio del brano successivo. Premendo una volta ◀ si salta all'inizio del brano corrente. Premendo di nuovo lo stesso tasto si salta al brano precedente.



#### Note

- Il lettore CD incorporato riproduce un CD, standard, da 12 cm o da 8 cm (singolo) per volta. Non usare un adattatore quando si usano CD da 8 cm.
- Nel vano d'inserimento dei CD non inserire nient'altro che CD.
- Se non si riesce a inserire completamente un disco o se dopo l'inserimento di un disco il disco non viene riprodotto, controllare che il lato del disco con l'etichetta sia rivolto verso l'alto. Premere **EJECT** per espellere il disco e controllare eventuali danni del disco prima di inserirlo di nuovo.
- Se viene visualizzato un messaggio di errore come **ERROR-11**, vedere *Spiegazione dei messaggi di errore del lettore CD incorporato* a pagina 43.
- Quando viene inserito un disco CD TEXT, il titolo del brano e il titolo del disco cominciano a scorrere automaticamente verso sinistra. □

## Introduzione alle funzioni avanzate del lettore CD incorporato



### ① Display delle funzioni

Mostra lo stato della funzione.

### ② Indicatore RPT

Indica l'attivazione della riproduzione ripetuta.

### ● Premere FUNCTION per visualizzare i nomi delle funzioni.

Se si preme ripetutamente **FUNCTION**, sul display vengono visualizzate le funzioni seguenti:

**RPT** (riproduzione ripetuta)—**RDM** (riproduzione casuale)—**SCAN** (riproduzione a scansione)—**PAUSE** (pausa)—**COMP** (compressione e BMX)—**FF/REV** (metodo di ricerca)

- Per tornare al display della riproduzione, premere **BAND**.

### Nota

Se non si attiva la funzione entro circa 30 secondi, il display torna automaticamente alla visualizzazione della riproduzione. 

## Riproduzione ripetuta

La riproduzione ripetuta consente di ascoltare più volte lo stesso brano o disco.

### 1 Premere FUNCTION per selezionare RPT.

Premere **FUNCTION** fino a quando sul display viene visualizzata l'indicazione **RPT**.

### 2 Premere ◀ o ▶ per selezionare l'intervallo di ripetizione.

Viene impostata l'impostazione selezionata.

- **RPT:DSC** – Ripete il disco corrente
- **RPT:TRK** – Ripete solo il brano corrente



### Nota

Se si esegue la ricerca di un brano o l'avanzamento rapido/la modalità inversa durante **TRK**, l'intervallo di riproduzione ripetuta cambia in **DSC**. 

## Riproduzione di brani in ordine casuale

La riproduzione casuale consente di riprodurre i brani di un CD in ordine casuale.

### 1 Premere FUNCTION per selezionare RDM.

Premere **FUNCTION** fino a quando sul display viene visualizzata l'indicazione **RDM**.

### 2 Premere ▲ per attivare la riproduzione casuale.

Sul display viene visualizzata l'indicazione **RDM:ON**. I brani vengono riprodotti in ordine casuale.

### 3 Premere ▼ per disattivare la riproduzione casuale.

Sul display viene visualizzata l'indicazione **RDM:OFF**. I brani vengono riprodotti in ordine. 

## Lettore CD incorporato

### Scansione dei brani di un CD

La lettura a scansione consente di ascoltare i primi 10 secondi di ogni brano di un CD.

#### 1 Premere FUNCTION per selezionare SCAN.

Premere **FUNCTION** fino a quando sul display viene visualizzata l'indicazione **SCAN**.

#### 2 Premere ▲ per attivare la lettura a scansione.

Sul display viene visualizzata l'indicazione **SCAN:ON**. Vengono riprodotti i primi 10 secondi di ogni brano.

#### 3 Quando si trova il brano desiderato, premere ▼ per disattivare la lettura a scansione.

Sul display viene visualizzata l'indicazione **SCAN:OFF**. Continua l'esecuzione del brano.

- Se il display è tornato automaticamente alla visualizzazione della riproduzione, selezionare di nuovo **SCAN** premendo **FUNCTION**.



#### Nota

Dopo che la scansione del CD è terminata, la riproduzione normale dei brani riprende.

### Pausa della riproduzione di un CD

La pausa consente di arrestare temporaneamente la riproduzione di un CD.

#### 1 Premere FUNCTION per selezionare PAUSE.

Premere **FUNCTION** fino a quando sul display viene visualizzata l'indicazione **PAUSE**.

#### 2 Premere ▲ per attivare la pausa.

Sul display viene visualizzata l'indicazione **PAUSE:ON**. La riproduzione del brano corrente viene messa in pausa.

#### 3 Premere ▼ per disattivare la pausa.

Sul display viene visualizzata l'indicazione **PAUSE:OFF**. La riproduzione riprende dallo stesso punto nel quale si è attivata la pausa.

### Uso della compressione e della funzione BMX

L'uso delle funzioni COMP (compressione) e BMX consente di regolare la qualità della riproduzione audio di questo lettore. Ognuna delle funzioni consente una regolazione in due fasi. La funzione COMP bilancia l'uscita dei suoni più pesanti e più leggeri ai volumi più alti. La funzione BMX controlla i riverberi del suono per conferire alla riproduzione un suono più pieno. Ascoltare ognuno degli effetti dopo averli selezionati e utilizzare quello che ottimizza al meglio la riproduzione del brano o del CD che si sta ascoltando.

#### 1 Premere FUNCTION per selezionare COMP.

Premere **FUNCTION** fino a quando sul display viene visualizzata l'indicazione **COMP**.

#### 2 Premere ▲ o ▼ per selezionare l'impostazione preferita.

Se si preme ripetutamente ▲ o ▼ sul display vengono visualizzate le impostazioni seguenti: **COMP OFF—COMP 1—COMP 2—COMP OFF—BMX 1—BMX 2**

## Selezione del metodo di ricerca

È possibile alternare il metodo di ricerca tra avanzamento rapido/modalità inversa e la ricerca ogni 10 brani.

### 1 Premere FUNCTION per selezionare FF/REV.

Premere **FUNCTION** fino a quando sul display viene visualizzata l'indicazione **FF/REV**.

- Se in precedenza è stato selezionato il metodo di ricerca **ROUGH**, viene visualizzato **ROUGH**.

### 2 Premere ◀ o ▶ per selezionare il metodo di ricerca.

Premere ◀ o ▶ fino a quando il metodo di ricerca desiderato viene visualizzato sul display.

- FF/REV** – Avanzamento rapido e modalità inversa
- ROUGH** – Ricerca ogni 10 brani

## Ricerca ogni 10 brani nel disco corrente

Se un disco contiene più di 10 brani, è possibile ricercare ogni 10 brani. Se un disco contiene un considerevole numero di brani, la ricerca del brano che si desidera riprodurre potrebbe risultare elaborata.

### 1 Selezionare il metodo di ricerca ROUGH.

Vedere *Selezione del metodo di ricerca* in questa pagina.

### 2 Premere senza rilasciare ◀ o ▶ per cercare ogni 10 brani del disco.

- Se un disco contiene meno di 10 brani, se si preme e si tiene premuto ▶, viene richiamato l'ultimo brano del disco. Inoltre, se il numero dei brani rimanenti dopo aver eseguito una ricerca ogni 10 brani è inferiore a 10, se si preme senza

rilasciare ▶, viene richiamato l'ultimo brano del disco.

- Se un disco contiene meno di 10 brani, se si preme e si tiene premuto ◀, viene richiamato il primo brano del disco. Inoltre, se il numero dei brani rimanenti dopo aver eseguito una ricerca ogni 10 brani è inferiore a 10, se si preme senza rilasciare ◀, viene richiamato il primo brano del disco.

## Uso della funzione del titolo del disco

È possibile immettere il titolo del CD e visualizzarlo. La volta successiva che si inserisce un CD del quale si è immesso il titolo, il titolo del CD viene visualizzato.

## Immissione dei titoli dei dischi

Utilizzare la funzione di immissione del titolo del disco per memorizzare fino a 48 titoli di CD nell'unità. Ciascun titolo può essere lungo fino a 8 caratteri.

### 1 Riprodurre il CD del quale si desidera immettere il titolo.

### 2 Premere FUNCTION e tenerlo premuto fino a quando sul display viene visualizzata l'indicazione TITLE IN.

- Quando si riproduce un disco CD TEXT, non è possibile passare alla funzione **TITLE IN**. Sul disco CD TEXT il titolo del disco è già stato registrato.

## Lettores CD incorporato

### 3 Premere ▲ o ▼ per selezionare una lettera dell'alfabeto.

A ogni pressione di ▲ viene visualizzata una lettera dell'alfabeto nell'ordine **A B C ... X Y Z**, numeri e simboli nell'ordine **1 2 3 ... > [ ]**. A ogni pressione di ▼ viene visualizzata una lettera in ordine inverso, cioè **Z Y X ... C B A**.

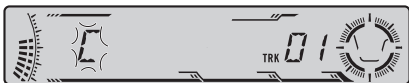

### 4 Premere ► per spostare il cursore sulla posizione del carattere successivo.

Quando è visualizzata la lettera che si desidera, premere ► per spostare il cursore sulla posizione successiva e poi selezionare la lettera seguente. Premere ◀ per spostarsi all'indietro sul display.

### 5 Spostare il cursore sull'ultima posizione premendo ► dopo l'immissione del titolo.

Quando si preme ► una o più volte, il titolo immesso viene memorizzato.

### 6 Premere BAND per tornare al display della riproduzione.



#### Note

- I titoli rimangono memorizzati, anche dopo che il disco è stato rimosso dall'unità e vengono quindi richiamati quando il disco viene reinserito.
- Dopo che sono stati inseriti in memoria i dati relativi a 48 dischi, i dati relativi a un nuovo disco sovrascrivono quelli meno recenti.
- Se si collega un lettore multi-CD, è possibile immettere i titoli di 100 dischi.

## Visualizzazione dei titoli dei dischi

È possibile visualizzare il titolo di qualsiasi disco del quale si è immesso il titolo.

### ● Premere DISPLAY.

Se si preme ripetutamente **DISPLAY**, sul display vengono visualizzate le impostazioni seguenti:

Tempo di riproduzione—**DISC TTL** (titolo del disco)

Quando si seleziona **DISC TTL**, sul display viene visualizzato il titolo del disco correntemente in riproduzione.

- Quando viene inserito un CD che dispone della funzione titolo del disco, sul display scorre automaticamente il titolo del disco.
- Se non è stato immesso nessun titolo per il disco correntemente in riproduzione, viene visualizzata l'indicazione **NO TITLE**. ◻

## Uso della funzione CD TEXT

Certi dischi contengono alcune informazioni codificate sul disco durante la produzione. Questi dischi possono contenere informazioni come titolo del CD, titolo del brano, nome dell'artista e tempo di riproduzione e vengono chiamati dischi CD TEXT. Solo questi dischi con codifica speciale CD TEXT supportano le funzioni elencate di seguito.

## Visualizzazione di titoli sui dischi CD TEXT

### ● Premere DISPLAY.

Se si preme ripetutamente **DISPLAY**, sul display vengono visualizzate le impostazioni seguenti:

Tempo di riproduzione—**DISC TTL** (titolo del disco)—**ART NAME** (artista del disco)

—**TRK TTL** (titolo del brano)—**ART NAME** (artista del brano)

- Se su un disco CD TEXT non è stata registrata nessuna informazione specifica, viene visualizzata l'indicazione **NO XXXX** (ad esempio, **NO T-TTL**).

## Scorrimento dei titoli sul display

Questa unità può visualizzare solo le prime 8 lettere di **DISC TTL**, **ART NAME**, **TRK TTL** e **ART NAME**. Quando le informazioni registrate sono più lunghe di 8 lettere, è possibile far scorrere il testo verso sinistra, in modo da poter visualizzare anche il resto del titolo.

- **Premere DISPLAY e tenerlo premuto fino a quando il titolo inizia a scorrere verso sinistra.**

Sul display viene visualizzato il resto del titolo. 

## Lettoce MP3/WMA/WAV

### Riproduzione MP3/WMA/WAV

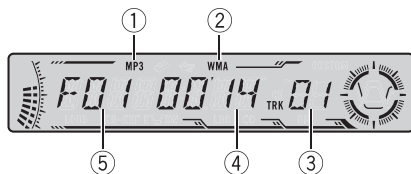

Di seguito vengono illustrati i passaggi di base necessari per riprodurre un file MP3/WMA/WAV con il lettore CD incorporato. Le funzioni più avanzate relative ai file MP3/WMA/WAV vengono illustrate a pagina 25.

#### ① Indicatore MP3

Mostra quando viene riprodotto un file MP3.

#### ② Indicatore WMA

Mostra quando viene riprodotto un file WMA.

#### ③ Indicatore del numero di brano

Mostra il brano (file) correntemente in riproduzione.

- Se viene selezionato un numero di brano compreso nell'intervallo tra 100 e 199, si accende ► a sinistra dell'indicatore del numero di brano.
- Se viene selezionato un numero di brano pari o superiore a 200, si accende ► a sinistra dell'indicatore del numero di brano.

#### ④ Indicatore del tempo di riproduzione

Mostra il tempo di riproduzione trascorso del brano (file) corrente.

#### ⑤ Indicatore del numero della cartella

Mostra il numero della cartella correntemente in riproduzione.

### 1 Premere OPEN per aprire il frontalino.

Il vano d'inserimento dei CD si apre.

- Dopo aver inserito un CD-ROM, premere **SOURCE** per selezionare il lettore CD incorporato.

### 2 Inserire un CD-ROM nel vano d'inserimento dei CD.

La riproduzione viene avviata automaticamente.

Vano d'inserimento dei CD

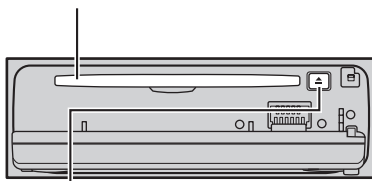

Tasto **EJECT**

- È possibile espellere un CD-ROM premendo **EJECT**.
- Per evitare problemi di malfunzionamento, assicurarsi che nessun oggetto in metallo venga a contatto con i terminali quando il frontalino è aperto.

### 3 Chiudere il frontalino.

### 4 Usare VOLUME per regolare il livello sonoro.

Ruotarlo per alzare o abbassare il volume.

### 5 Premere ▲ o ▼ per selezionare una cartella.

- Non è possibile selezionare una cartella in cui non sono memorizzati file MP3/WMA/WAV.
- Per ritornare alla cartella 01 (PRINCIPALE), premere e tenere premuto **BAND**. Tuttavia, se la cartella 01 (PRINCIPALE) non contiene file, la riproduzione comincia dalla cartella 02.

## 6 Per eseguire l'avanzamento rapido o la modalità inversa, premere e tenere premuto ◀ o ▶.

- Si tratta dell'operazione di avanzamento rapido e della modalità inversa solo per il file correntemente riprodotto. Questa operazione viene annullata quando viene raggiunto il brano precedente o successivo.
- Se si seleziona **ROUGH** e si preme e si tiene premuto ◀ o ▶, è possibile ricercare ogni 10 brani della cartella corrente. (Vedere *Selezione del metodo di ricerca* a pagina 27.)

## 7 Per saltare a un altro brano all'indietro o in avanti, premere ◀ o ▶.

Premendo ▶ si salta all'inizio del brano successivo. Premendo una volta ◀ si salta all'inizio del brano corrente. Premendo di nuovo lo stesso tasto si salta al brano precedente.



### Note

- Quando si riproducono dischi con file MP3/WMA/WAV e dati audio (CD-DA) come CD-EXTRA e CD MODALITÀ MISTA, è possibile riprodurre entrambi i tipi solo alternando tra la modalità MP3/WMA/WAV e CD-DA con **BAND**.
- Se si alterna la riproduzione dei file MP3/WMA/WAV e dei dati audio (CD-DA), la riproduzione viene avviata dal primo brano del disco.
- Il lettore CD incorporato può riprodurre file MP3/WMA/WAV registrati su CD-ROM. (Vedere a pagina 44 per informazioni sui file che è possibile riprodurre.)
- Nel vano d'inserimento dei CD non inserire nient'altro che CD.
- In alcuni casi possono intercorrere alcuni istanti tra l'avvio della riproduzione del CD e l'emissione del suono. Durante la lettura viene visualizzata l'indicazione **FRMTREAD**.
- Se non si riesce a inserire completamente un disco o se dopo l'inserimento di un disco il disco non viene riprodotto, controllare che il lato del disco con l'etichetta sia rivolto verso l'alto. Premere **EJECT** per espellere il disco e controllare eventuali danni del disco prima di inserirlo di nuovo.
- La riproduzione viene eseguita nell'ordine del numero dei file. Se le cartelle non contengono file, vengono ignorate. (Se la cartella 01 (PRINCIPALE) non contiene file, la riproduzione comincia dalla cartella 02.)
- Quando si riproducono file registrati con velocità in bit variabile (VBR, variable bit rate), il tempo di riproduzione non verrà visualizzato correttamente se vengono utilizzate operazioni come l'avanzamento rapido o la modalità inversa.
- Se il disco inserito non contiene file che possono essere riprodotti, viene visualizzata l'indicazione **NO AUDIO**.
- Se il disco inserito contiene file WMA protetti da tecnologia Digital Rights Management (DRM), viene visualizzata l'indicazione **SKIPPED** e i file protetti vengono saltati.
- Se tutti i file nel disco inserito sono protetti da tecnologia DRM, viene visualizzata l'indicazione **PROTECT**.
- Durante l'avanzamento rapido e la modalità inversa non viene emesso audio.
- Se viene visualizzato un messaggio di errore come **ERROR-11**, vedere *Spiegazione dei messaggi di errore del lettore CD incorporato* a pagina 43.
- Quando viene inserito un disco MP3/WMA/WAV, il nome della cartella e il nome del file cominciano a scorrere automaticamente verso sinistra. ◻

## Lettores MP3/WMA/WAV

### Introduzione alle funzioni avanzate del lettore CD incorporato (MP3/WMA/WAV)



#### ① Display delle funzioni

Mostra lo stato della funzione.

#### ② Indicatore RPT

Indica quando per il brano (file) corrente è stato selezionato l'intervallo di ripetizione.

#### ● Premere FUNCTION per visualizzare i nomi delle funzioni.

Se si preme ripetutamente **FUNCTION**, sul display vengono visualizzate le funzioni seguenti:

**RPT** (riproduzione ripetuta)—**RDM** (riproduzione casuale)—**SCAN** (riproduzione a scansione)—**PAUSE** (pausa)—**COMP** (compressione e BMX)—**FF/REV** (metodo di ricerca)

- Per tornare al display della riproduzione, premere **BAND**.



#### Nota

Se non si attiva la funzione entro circa 30 secondi, il display torna automaticamente alla visualizzazione della riproduzione. □

### Riproduzione ripetuta

Per la riproduzione di MP3/WMA/WAV sono disponibili tre intervalli di riproduzione ripetuta: **FLD** (ripetizione della cartella), **TRK** (ripetizione di un brano) e **DSC** (ripetizione di tutti i brani).

#### 1 Premere FUNCTION per selezionare RPT.

Premere **FUNCTION** fino a quando sul display viene visualizzata l'indicazione **RPT**.

#### 2 Premere ◀ o ▶ per selezionare l'intervallo di ripetizione.

Premere ◀ o ▶ fino a quando l'intervallo di ripetizione viene visualizzato sul display.

- **FLD** – Ripete la cartella corrente
- **TRK** – Ripete solo il brano corrente
- **DSC** – Ripete tutti i brani



#### Note

- Se durante la riproduzione ripetuta si seleziona un'altra cartella, l'intervallo di riproduzione ripetuta cambia in **DSC**.
- Se si esegue la ricerca di un brano o l'avanzamento rapido/la modalità inversa durante **TRK**, l'intervallo di riproduzione ripetuta cambia in **FLD**.
- Quando viene selezionato **FLD**, non è possibile riprodurre i brani presenti nelle cartelle secondarie della cartella. □

### Riproduzione di brani in ordine casuale

La riproduzione casuale consente di riprodurre brani in ordine casuale all'interno dell'intervallo di riproduzione, **FLD** e **DSC**.

#### 1 Selezionare l'intervallo di ripetizione.

Vedere *Riproduzione ripetuta* in questa pagina.

#### 2 Premere FUNCTION per selezionare RDM.

Premere **FUNCTION** fino a quando sul display viene visualizzata l'indicazione **RDM**.

### 3 Premere ▲ per attivare la riproduzione casuale.

Sul display viene visualizzata l'indicazione **RDM:ON**. I brani vengono riprodotti in ordine casuale all'interno dell'intervallo **FLD** o **DSC** selezionato in precedenza.

### 4 Premere ▼ per disattivare la riproduzione casuale.

Sul display viene visualizzata l'indicazione **RDM:OFF**. I brani vengono riprodotti in ordine.



#### Nota

Se si attiva la riproduzione casuale durante **FLD** e quindi si torna al display della riproduzione, sul display viene visualizzata l'indicazione **FRDM**. □

## Scansione di cartelle e di brani

Quando si usa l'intervallo **FLD**, l'inizio di ogni brano della cartella selezionata viene riprodotto per circa 10 secondi. Quando si usa l'intervallo **DSC**, l'inizio del primo brano di ogni cartella viene riprodotto per circa 10 secondi.

### 1 Selezionare l'intervallo di ripetizione.

Vedere *Riproduzione ripetuta* nella pagina precedente.

### 2 Premere FUNCTION per selezionare SCAN.

Premere **FUNCTION** fino a quando sul display viene visualizzata l'indicazione **SCAN**.

### 3 Premere ▲ per attivare la lettura a scansione.

Sul display viene visualizzata l'indicazione **SCAN:ON**. Vengono riprodotti i primi 10 secondi di ogni brano della cartella corrente (o il primo brano di ogni cartella).

### 4 Quando si trova il brano (o la cartella) desiderato premere ▼ per disattivare la lettura a scansione.

Sul display viene visualizzata l'indicazione **SCAN:OFF**. Continua l'esecuzione del brano (o della cartella).

- Se il display è tornato automaticamente alla visualizzazione della riproduzione, selezionare di nuovo **SCAN** premendo **FUNCTION**.



#### Note

- Dopo il termine della scansione del brano o della cartella, viene avviata nuovamente la riproduzione dei brani.
- Se si attiva la lettura a scansione durante **FLD** e quindi si torna al display della riproduzione, sul display viene visualizzata l'indicazione **FSCN**. □

## Pausa della riproduzione di un file MP3/WMA/WAV

La pausa consente di arrestare temporaneamente la riproduzione di un file MP3/WMA/WAV.

### 1 Premere FUNCTION per selezionare PAUSE.

Premere **FUNCTION** fino a quando sul display viene visualizzata l'indicazione **PAUSE**.

### 2 Premere ▲ per attivare la pausa.

Sul display viene visualizzata l'indicazione **PAUSE:ON**. La riproduzione del brano corrente viene messa in pausa.

### 3 Premere ▼ per disattivare la pausa.

Sul display viene visualizzata l'indicazione **PAUSE:OFF**. La riproduzione riprende dallo stesso punto nel quale si è attivata la pausa. □

## Lettores MP3/WMA/WAV

### Selezione del metodo di ricerca

È possibile alternare il metodo di ricerca tra avanzamento rapido/modalità inversa e la ricerca ogni 10 brani.

#### 1 Premere **FUNCTION** per selezionare **FF/REV**.

Premere **FUNCTION** fino a quando sul display viene visualizzata l'indicazione **FF/REV**.

- Se in precedenza è stato selezionato il metodo di ricerca **ROUGH**, viene visualizzato **ROUGH**.

#### 2 Premere ◀ o ▶ per selezionare il metodo di ricerca.

Premere ◀ o ▶ fino a quando il metodo di ricerca desiderato viene visualizzato sul display.

- **FF/REV** – Avanzamento rapido e modalità inversa
- **ROUGH** – Ricerca ogni 10 brani

### Ricerca ogni 10 brani nella cartella corrente

Se la cartella corrente contiene più di 10 brani, è possibile ricercare ogni 10 brani. Se una cartella contiene un notevole numero di brani, la ricerca del brano che si desidera riprodurre potrebbe risultare elaborata.

#### 1 Selezionare il metodo di ricerca **ROUGH**.

Vedere *Selezione del metodo di ricerca* in questa pagina.

#### 2 Premere senza rilasciare ◀ o ▶ per cercare ogni 10 brani della cartella corrente.

- Se la cartella corrente contiene meno di 10 brani, se si preme e si tiene premuto ▶, viene richiamato l'ultimo brano della cartella. Inoltre, se il numero dei brani rimanenti dopo aver eseguito una ricerca ogni 10 brani è inferiore a 10, se si

preme e si tiene premuto ▶, viene richiamato l'ultimo brano della cartella.

- Se la cartella corrente contiene meno di 10 brani, se si preme e si tiene premuto ◀, viene richiamato il primo brano della cartella. Inoltre, se il numero dei brani rimanenti dopo aver eseguito una ricerca ogni 10 brani è inferiore a 10, se si preme e si tiene premuto ◀, viene richiamato il primo brano della cartella.

### Uso della compressione e della funzione **BMX**

L'uso delle funzioni **COMP** (compressione) e **BMX** consente di regolare la qualità della riproduzione audio di questo lettore. Ognuna delle funzioni consente una regolazione in due fasi. La funzione **COMP** bilancia l'uscita dei suoni più pesanti e più leggeri ai volumi più alti. La funzione **BMX** controlla i riverberi del suono per conferire alla riproduzione un suono più pieno. Ascoltare ognuno degli effetti dopo averli selezionati e utilizzare quello che ottimizza al meglio la riproduzione del brano o del CD che si sta ascoltando.

#### 1 Premere **FUNCTION** per selezionare **COMP**.

Premere **FUNCTION** fino a quando sul display viene visualizzata l'indicazione **COMP**.

#### 2 Premere ▲ o ▼ per selezionare l'impostazione preferita.

Se si preme ripetutamente ▲ o ▼ sul display vengono visualizzate le impostazioni seguenti:

**COMP OFF—COMP 1—COMP 2—  
COMP OFF—BMX 1—BMX 2**

## Visualizzazione delle informazioni di testo su dischi MP3/WMA

È possibile visualizzare le informazioni di testo sui dischi MP3/WMA.

### ● Premere **DISPLAY**.

Se si preme ripetutamente **DISPLAY**, sul display vengono visualizzate le impostazioni seguenti:

Tempo di riproduzione—**FOLDER** (nome della cartella)—**FILE** (nome del file)—**TRK TTL** (titolo del brano)—**ART NAME** (nome degli artisti)—**ALBM TTL** (titolo dell'album)—**COMMENT** (commento)—Velocità in bit

- Quando si riproducono file MP3 registrati come file VBR (variable bit rate, velocità in bit variabile), il valore della velocità in bit non viene visualizzato anche dopo aver selezionato la velocità in bit.

- Quando si riproducono file WMA registrati come file VBR, viene visualizzato il valore medio della velocità in bit.

- Se su un disco MP3/WMA non è stata registrata nessuna informazione specifica, viene visualizzata l'indicazione **NO XXXX** (ad esempio, **NO NAME**).

- A seconda della versione di Windows Media Player utilizzata per codificare i file WMA, i nomi degli album e altre informazioni di testo potrebbero non essere visualizzate correttamente. 

## Visualizzazione delle informazioni di testo su dischi WAV

È possibile visualizzare le informazioni di testo registrate sui dischi WAV.

### ● Premere **DISPLAY**.

Se si preme ripetutamente **DISPLAY**, sul display vengono visualizzate le impostazioni seguenti:

Tempo di riproduzione—**FOLDER** (nome della cartella)—**FILE** (nome del file)—Frequenza di campionamento

- Per la frequenza di campionamento potrebbero non essere visualizzate tutte le cifre (ad esempio, quando la frequenza di campionamento è 22,05 kHz, viene visualizzato **22.0 KHZ**). 

## Scorrimento delle informazioni di testo sul display

Questa unità può visualizzare solo le prime 8 lettere di **FOLDER**, **FILE**, **TRK TTL**, **ART NAME**, **ALBM TTL** e **COMMENT**. Se le informazioni registrate sono più lunghe di 8 lettere, è possibile far scorrere il testo verso sinistra, in modo da poter visualizzare anche il resto delle informazioni di testo.

### ● Premere **DISPLAY** e tenerlo premuto fino a quando le informazioni di testo iniziano a scorrere verso sinistra.

Sul display viene visualizzato il resto delle informazioni di testo.



### Nota

Diversamente dai formati file MP3 e WMA, per i file WAV vengono visualizzati esclusivamente il nome della cartella e il nome del file. 

## Lettores multi-CD

### Riproduzione di un CD

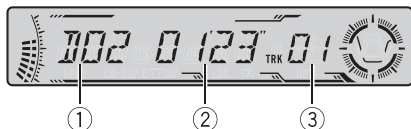

È possibile usare quest'unità per controllare un lettore multi-CD, venduto a parte.

Di seguito vengono illustrati i passaggi di base necessari per riprodurre un CD con il lettore multi-CD. Le funzioni più avanzate del CD vengono illustrate nella pagina seguente.

#### ① Indicatore del numero di disco

Mostra il disco correntemente in riproduzione.

#### ② Indicatore del tempo di riproduzione

Mostra il tempo di riproduzione trascorso del brano corrente.

#### ③ Indicatore del numero di brano

Mostra il brano correntemente in riproduzione.

### 1 Premere SOURCE per selezionare il lettore multi-CD.

Premere **SOURCE** fino a selezionare il lettore multi-CD come sorgente.

### 2 Usare VOLUME per regolare il livello sonoro.

Ruotarlo per alzare o abbassare il volume.

### 3 Selezionare il disco che si desidera ascoltare con i tasti da 1-6.

Per i dischi situati nelle posizioni da 1 a 6, premere il tasto con il numero corrispondente.

Se si desidera selezionare un disco situato nelle posizioni da 7 a 12, premere e tenere premuto il numero corrispondente, come **1** per il

disco 7, fino a quando il numero del disco viene visualizzato sul display.

■ È anche possibile selezionare un disco in sequenza, premendo ▲/▼.

### 4 Per eseguire l'avanzamento rapido o la modalità inversa, premere e tenere premuto ◀ o ▶.

### 5 Per saltare a un altro brano all'indietro o in avanti, premere ◀ o ▶.

Premendo ▶ si salta all'inizio del brano successivo. Premendo una volta ◀ si salta all'inizio del brano corrente. Premendo di nuovo lo stesso tasto si salta al brano precedente.



#### Note

- Quando il lettore multi-CD esegue le operazioni preparatorie, viene visualizzata l'indicazione **READY**.
- Se viene visualizzato un messaggio di errore del tipo **ERROR-11**, vedere il manuale utente del lettore multi-CD.
- Se non ci sono dischi nel caricatore del lettore multi-CD, viene visualizzata l'indicazione **NO DISC**.
- Quando si seleziona un disco CD TEXT con un lettore multi-CD compatibile CD TEXT, il titolo del brano e il titolo del disco cominciano a scorrere automaticamente verso sinistra. ◻

## Lettores multi-CD da 50 dischi

Solo le funzioni descritte in questo manuale sono supportate per i lettori multi-CD da 50 dischi. ◻

## Introduzione alle funzioni avanzate del lettore multi-CD



①

②

### ① Display delle funzioni

Mostra lo stato della funzione.

### ② Indicatore RPT

Indica quando per il brano corrente è stato selezionato l'intervallo di ripetizione.

### ● Premere FUNCTION per visualizzare i nomi delle funzioni.

Se si preme ripetutamente **FUNCTION**, sul display vengono visualizzate le funzioni seguenti:

**RPT** (riproduzione ripetuta)—**RDM** (riproduzione casuale)—**SCAN** (lettura a scansione)  
—**ITS-P** (riproduzione ITS)—**PAUSE** (pausa)  
—**COMP** (compressione e DBE)

■ Per tornare al display della riproduzione, premere **BAND**.



### Nota

Se non si attiva la funzione entro circa 30 secondi, il display torna automaticamente alla visualizzazione della riproduzione. □

## Riproduzione ripetuta

Il lettore multi-CD dispone di tre intervalli di riproduzione ripetuta: **MCD** (ripetizione del lettore multi-CD), **TRK** (ripetizione di un brano) e **DSC** (ripetizione di un disco).

### 1 Premere FUNCTION per selezionare RPT.

Premere **FUNCTION** fino a quando sul display viene visualizzata l'indicazione **RPT**.

### 2 Premere ◀ o ▶ per selezionare l'intervallo di ripetizione.

Premere ◀ o ▶ fino a quando l'intervallo di ripetizione viene visualizzato sul display.

- **MCD** – Ripete tutti i dischi contenuti nel lettore multi-CD
- **TRK** – Ripete solo il brano corrente
- **DSC** – Ripete il disco corrente



### Note

- Se durante la riproduzione ripetuta si selezionano altri dischi, l'intervallo di riproduzione ripetuta cambia in **MCD**.
- Se si esegue la ricerca di un brano o l'avanzamento rapido/la modalità inversa durante **TRK**, l'intervallo di riproduzione ripetuta cambia in **DSC**. □

## Riproduzione di brani in ordine casuale

La riproduzione casuale consente di riprodurre brani in ordine casuale all'interno dell'intervallo di riproduzione, **MCD** e **DSC**.

### 1 Selezionare l'intervallo di ripetizione.

Vedere *Riproduzione ripetuta* in questa pagina.

### 2 Premere FUNCTION per selezionare RDM.

Premere **FUNCTION** fino a quando sul display viene visualizzata l'indicazione **RDM**.

## Lettore multi-CD

### 3 Premere ▲ per attivare la riproduzione casuale.

Sul display viene visualizzata l'indicazione **RDM:ON**. I brani vengono riprodotti in ordine casuale all'interno dell'intervallo **MCD** o **DSC** selezionato in precedenza.

### 4 Premere ▼ per disattivare la riproduzione casuale.

Sul display viene visualizzata l'indicazione **RDM:OFF**. I brani vengono riprodotti in ordine.



#### Nota

Se si attiva la riproduzione casuale durante **DSC** e quindi si torna al display della riproduzione, sul display viene visualizzata l'indicazione **DRDM**.

## Scansione di CD e di brani

Quando si usa l'intervallo **DSC**, l'inizio di ogni brano del disco selezionato viene riprodotto per circa 10 secondi. Quando si usa l'intervallo **MCD**, l'inizio del primo brano di ogni disco viene riprodotto per circa 10 secondi.

### 1 Selezionare l'intervallo di ripetizione.

Vedere *Riproduzione ripetuta* nella pagina precedente.

### 2 Premere FUNCTION per selezionare SCAN.

Premere **FUNCTION** fino a quando sul display viene visualizzata l'indicazione **SCAN**.

### 3 Premere ▲ per attivare la lettura a scansione.

Sul display viene visualizzata l'indicazione **SCAN:ON**. Vengono riprodotti i primi 10 secondi di ogni brano del disco corrente (o il primo brano di ogni disco).

### 4 Quando si trova il brano (o il disco) desiderato premere ▼ per disattivare la lettura a scansione.

Sul display viene visualizzata l'indicazione **SCAN:OFF**. Continua l'esecuzione del brano (o del disco).

- Se il display è tornato automaticamente alla visualizzazione della riproduzione, selezionare di nuovo **SCAN** premendo **FUNCTION**.



#### Note

- Dopo il termine della scansione del brano o del disco, viene avviata nuovamente la riproduzione dei brani.
- Se si attiva la lettura a scansione durante **DSC** e quindi si torna al display della riproduzione, sul display viene visualizzata l'indicazione **DSCN**.

## Pausa della riproduzione di un CD

La pausa consente di arrestare temporaneamente la riproduzione di un CD.

### 1 Premere FUNCTION per selezionare PAUSE.

Premere **FUNCTION** fino a quando sul display viene visualizzata l'indicazione **PAUSE**.

### 2 Premere ▲ per attivare la pausa.

Sul display viene visualizzata l'indicazione **PAUSE:ON**. La riproduzione del brano corrente viene messa in pausa.

### 3 Premere ▼ per disattivare la pausa.

Sul display viene visualizzata l'indicazione **PAUSE:OFF**. La riproduzione riprende dallo stesso punto nel quale si è attivata la pausa.

## Uso della lista di riproduzione ITS

La funzione ITS (selezione istantanea di brani) consente di creare una lista di riproduzione dei brani preferiti tra quelli contenuti nel caricatore del lettore multi-CD. Dopo aver aggiunto i brani preferiti alla lista di riproduzione, è possibile attivare la riproduzione ITS e riprodurre solo i brani selezionati.

### Creazione di una lista di riproduzione con la programmazione ITS

È possibile utilizzare la funzione ITS per immettere e riprodurre fino a 99 brani per disco, fino a 100 dischi (con i titoli dei dischi). (Nei lettori multi-CD venduti precedentemente ai modelli CDX-P1250 e CDX-P650, nella lista di riproduzione possono essere memorizzati sino a 24 brani.)

#### 1 Riprodurre il CD che si desidera programmare.

Premere ▲ o ▼ per selezionare il CD.

#### 2 Premere FUNCTION e tenerlo premuto fino a quando sul display viene visualizzata l'indicazione TITLE IN, quindi premere FUNCTION per selezionare ITS.

Dopo che è stata visualizzata l'indicazione TITLE IN, premere ripetutamente FUNCTION, sul display vengono visualizzate le funzioni seguenti:

**TITLE IN** (immissione del titolo del disco)—**ITS** (programmazione ITS)

#### 3 Selezionare il brano desiderato premendo ◀ o ▶.

#### 4 Premere ▲ per memorizzare il brano correntemente in riproduzione nella lista di riproduzione.

Viene visualizzata brevemente l'indicazione **ITS IN** e la selezione correntemente in riproduzione viene aggiunta alla lista di riproduzione. Quindi, il display visualizza di nuovo l'indicazione **ITS**.

#### 5 Premere BAND per tornare al display della riproduzione.



#### Nota

Dopo che sono stati inseriti in memoria i dati relativi a 100 dischi, i dati relativi a un nuovo disco sovrascrivono quelli meno recenti.

### Riproduzione a partire dalla lista di riproduzione ITS

La funzione di riproduzione ITS consente di ascoltare i brani immessi nella lista di riproduzione ITS. Quando si attiva la riproduzione ITS, viene avviata la riproduzione dei brani della lista di riproduzione ITS contenuti nel lettore multi-CD.

#### 1 Selezionare l'intervallo di ripetizione.

Vedere *Riproduzione ripetuta* a pagina 30.

#### 2 Premere FUNCTION per selezionare ITS-P.

Premere **FUNCTION** fino a quando sul display viene visualizzata l'indicazione **ITS-P**.

#### 3 Premere ▲ per attivare la riproduzione ITS.

Sul display viene visualizzata l'indicazione **ITS-P:ON**. Viene avviata la riproduzione dei brani della lista di riproduzione contenuti negli intervalli **MCD** o **DSC** selezionati in precedenza.

## Letto multi-CD

▪ Se nessun brano dell'intervallo corrente è programmato per la riproduzione ITS, viene visualizzata l'indicazione **EMPTY**.

### 4 Premere ▼ per disattivare la riproduzione ITS.

Sul display viene visualizzata l'indicazione **ITS-P:OFF**. La riproduzione continua nell'ordine normale a partire dal brano e dal CD correntemente in riproduzione.

## Cancellazione di un brano dalla lista di riproduzione ITS

Se si desidera eliminare un brano dalla lista di riproduzione ITS, è possibile farlo se la funzione ITS è attivata.

Se la funzione ITS è già attivata, saltare al punto 2. Se la funzione ITS non è ancora attivata, premere **FUNCTION**.

### 1 Riprodurre il CD con il brano che si desidera eliminare dalla lista di riproduzione ITS e attivare la riproduzione ITS.

Vedere *Riproduzione a partire dalla lista di riproduzione ITS* nella pagina precedente.

### 2 Premere **FUNCTION** e tenerlo premuto fino a quando sul display viene visualizzata l'indicazione **TITLE IN**, quindi premere **FUNCTION** per selezionare ITS.

Dopo che è stata visualizzata l'indicazione **TITLE IN**, premere **FUNCTION** fino a quando sul display viene visualizzata l'indicazione **ITS**.

### 3 Selezionare il brano desiderato premendo ◀ o ▶.

### 4 Premere ▼ per eliminare il brano dalla lista di riproduzione ITS.

La selezione correntemente in riproduzione viene cancellata dalla lista di riproduzione ITS e viene avviata la riproduzione del brano successivo della lista di riproduzione ITS.

▪ Se non ci sono brani della lista di riproduzione nell'intervallo corrente, viene visualizzata l'indicazione **EMPTY** e viene ripresa la riproduzione normale.

### 5 Premere **BAND** per tornare al display della riproduzione.

## Cancellazione di un CD dalla lista di riproduzione ITS

Se si desidera eliminare tutti i brani di un CD dalla lista di riproduzione ITS, è possibile farlo se la riproduzione ITS è disattivata.

### 1 Riprodurre il CD che si desidera eliminare.

Premere ▲ o ▼ per selezionare il CD.

### 2 Premere **FUNCTION** e tenerlo premuto fino a quando sul display viene visualizzata l'indicazione **TITLE IN**, quindi premere **FUNCTION** per selezionare ITS.

Dopo che è stata visualizzata l'indicazione **TITLE IN**, premere **FUNCTION** fino a quando sul display viene visualizzata l'indicazione **ITS**.

### 3 Premere ▼ per cancellare tutti i brani del CD correntemente in riproduzione dalla lista di riproduzione ITS.

Tutti i brani del CD correntemente in riproduzione vengono cancellati dalla lista di riproduzione e viene visualizzata l'indicazione **ITS CLR**.

### 4 Premere **BAND** per tornare al display della riproduzione. ◻

## Uso della funzione del titolo del disco

È possibile immettere i titoli dei CD e visualizzarli. Quindi, è semplice ricercare e riprodurre il disco desiderato.

### Immissione dei titoli dei dischi

Utilizzare la funzione di immissione del titolo del disco per memorizzare fino a 100 titoli di CD (con la lista di riproduzione ITS) nel lettore multi-CD. Ciascun titolo può essere lungo fino a 8 caratteri.

#### 1 Riprodurre il CD del quale si desidera immettere il titolo.

Premere ▲ o ▼ per selezionare il CD.

#### 2 Premere FUNCTION e tenerlo premuto fino a quando sul display viene visualizzata l'indicazione TITLE IN.

Dopo che è stata visualizzata l'indicazione **TITLE IN**, premere ripetutamente **FUNCTION**, sul display vengono visualizzate le funzioni seguenti:

**TITLE IN** (immissione del titolo del disco)—**ITS** (programmazione ITS)

- Quando si riproduce un disco CD TEXT su un lettore multi CD compatibile con il formato CD TEXT, non è possibile passare alla funzione **TITLE IN**. Sul disco CD TEXT il titolo del disco è già stato registrato.

#### 3 Premere ▲ o ▼ per selezionare una lettera dell'alfabeto.

A ogni pressione di ▲ viene visualizzata una lettera dell'alfabeto nell'ordine **A B C ... X Y Z**, numeri e simboli nell'ordine **1 2 3 ... > [ ]**. A ogni pressione di ▼ viene visualizzata una lettera in ordine inverso, cioè **Z Y X ... C B A**.



#### 4 Premere ► per spostare il cursore sulla posizione del carattere successivo.

Quando è visualizzata la lettera che si desidera, premere ► per spostare il cursore sulla posizione successiva e poi selezionare la lettera seguente. Premere ◀ per spostarsi all'indietro sul display.

#### 5 Spostare il cursore sull'ultima posizione premendo ► dopo l'immissione del titolo.

Quando si preme ► una o più volte, il titolo immesso viene memorizzato.

#### 6 Premere BAND per tornare al display della riproduzione.



#### Note

- I titoli rimangono in memoria, anche dopo che il disco è stato rimosso dal caricatore, e vengono richiamati quando il disco viene reinserito.
- Dopo che sono stati inseriti in memoria i dati relativi a 100 dischi, i dati relativi a un nuovo disco sovrascrivono quelli meno recenti.

### Visualizzazione dei titoli dei dischi

È possibile visualizzare il titolo di qualsiasi disco del quale si è immesso il titolo.

#### ● Premere DISPLAY.

Se si preme ripetutamente **DISPLAY**, sul display vengono visualizzate le impostazioni seguenti:

Tempo di riproduzione—**DISC TTL** (titolo del disco)

Quando si seleziona **DISC TTL**, sul display viene visualizzato il titolo del disco correntemente in riproduzione.

## Lettores multi-CD

- Se non è stato immesso nessun titolo per il disco correntemente in riproduzione, viene visualizzata l'indicazione **NO TITLE**.

## Uso della funzione CD TEXT

È possibile utilizzare questa funzione solo con un CD TEXT compatibile con il lettore multi-CD. Certi dischi contengono alcune informazioni codificate sul disco durante la produzione. Questi dischi possono contenere informazioni come titolo del CD, titolo del brano, nome dell'artista e tempo di riproduzione e vengono chiamati dischi CD TEXT. Solo questi dischi con codifica speciale CD TEXT supportano le funzioni elencate di seguito.

### Visualizzazione di titoli sui dischi CD TEXT

#### ● Premere DISPLAY.

Se si preme ripetutamente **DISPLAY**, sul display vengono visualizzate le impostazioni seguenti:

Tempo di riproduzione—**DISC TTL** (titolo del disco)—**ART NAME** (artista del disco)  
—**TRK TTL** (titolo del brano)—**ART NAME** (artista del brano)

- Se su un disco CD TEXT non è stata registrata nessuna informazione specifica, viene visualizzata l'indicazione **NO XXXX** (ad esempio, **NO T-TTL**).

### Scorrimento dei titoli sul display

Questa unità può visualizzare solo le prime 8 lettere di **DISC TTL**, **ART NAME**, **TRK TTL** e **ART NAME**. Quando le informazioni registrate sono più lunghe di 8 lettere, è possibile far scorrere il testo verso sinistra, in modo da poter visualizzare anche il resto del titolo.

- Premere **DISPLAY** e tenerlo premuto fino a quando il titolo inizia a scorrere verso sinistra.

Sul display viene visualizzato il resto del titolo.

## Uso della compressione e dell'enfazzazione dei bassi

È possibile utilizzare queste funzioni solo con un lettore multi-CD che le supporta.

L'uso delle funzioni COMP (compressione) e DBE (enfazzazione dinamica dei bassi) consente di regolare la qualità della riproduzione audio del lettore multi-CD. Ognuna delle funzioni consente una regolazione in due fasi. La funzione COMP bilancia l'uscita dei suoni più pesanti e più leggeri ai volumi più alti. La funzione DBE aumenta il livello dei bassi per dare alla riproduzione un suono più pieno. Ascoltare ognuno degli effetti dopo averli selezionati e utilizzare quello che ottimizza al meglio la riproduzione del brano o del CD che si sta ascoltando.

### 1 Premere FUNCTION per selezionare COMP.

Premere **FUNCTION** fino a quando sul display viene visualizzata l'indicazione **COMP**.

- Se il lettore multi-CD non supporta le funzioni COMP/DBE, quando si tenta di selezionarle, viene visualizzata l'indicazione **NO COMP**.

### 2 Premere ▲ o ▼ per selezionare l'impostazione preferita.

Se si preme ripetutamente ▲ o ▼ sul display vengono visualizzate le impostazioni seguenti:  
**COMP OFF—COMP 1—COMP 2—**  
**COMP OFF—DBE 1—DBE 2**

## Introduzione alla regolazione dell'audio

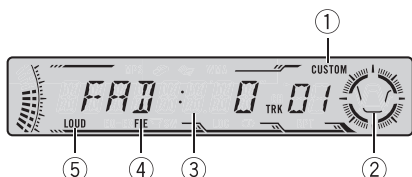

- ① **Indicatore CUSTOM**  
Mostra quando è correntemente selezionata la curva d'equalizzazione personalizzata.
- ② **Curva d'equalizzazione**  
Mostra quale preselezione d'equalizzazione è correntemente selezionata.
- ③ **Display dell'audio**  
Mostra lo stato della regolazione dell'audio.
- ④ **Indicatore FIE**  
Mostra l'attivazione dell'enfasi dell'immagine anteriore.
- ⑤ **Indicatore LOUD**  
Viene visualizzato sul display quando è attivata la funzione di sonorità.

### ● Premere **AUDIO** per visualizzare i nomi delle funzioni audio.

Se si preme ripetutamente **AUDIO**, sul display vengono visualizzate le funzioni audio seguenti:

**FAD** (regolazione del bilanciamento)—**EQ** (equalizzatore)—**LOUD** (sonorità)—**FIE** (enfasi dell'immagine anteriore)—**SLA** (regolazione del livello della sorgente)

- Quando si seleziona il sintonizzatore FM come sorgente, non è possibile passare alla funzione **SLA**.
- Per tornare al display di ogni sorgente, premere **BAND**.

### Nota

Se non si attiva una funzione entro circa 30 secondi, il display torna automaticamente alla visualizzazione della sorgente. 

## Uso della regolazione del bilanciamento

È possibile selezionare un'impostazione della dissolvenza/bilanciamento che realizza un ambiente di ascolto ideale per tutti i posti occupati.

### 1 Premere **AUDIO** per selezionare **FAD**.

Premere **AUDIO** fino a quando sul display viene visualizzata l'indicazione **FAD**.

- Se l'impostazione del bilanciamento è stata regolata in precedenza, viene visualizzata l'indicazione **BAL**.

### 2 Premere **▲** o **▼** per regolare il bilanciamento degli altoparlanti anteriori/posteriori.

A ogni pressione di **▲** o **▼** il bilanciamento degli altoparlanti anteriori/posteriori viene spostato verso la parte anteriore o quella posteriore.

**FAD:F15** – **FAD:R15** viene visualizzato intanto che il bilanciamento degli altoparlanti anteriori/posteriori si sposta dalla parte anteriore a quella posteriore.

- **FAD: 0** è l'impostazione corretta quando si usano solo due altoparlanti.

### 3 Premere **◀** o **▶** per regolare il bilanciamento dell'altoparlante sinistro/destro.

Quando si preme **◀** o **▶**, viene visualizzata l'indicazione **BAL: 0**. A ogni pressione di **◀** o **▶** il bilanciamento dell'altoparlante sinistro/destro si sposta verso sinistra o verso destra.

## Regolazione dell'audio

**BAL :L9 – BAL :R9** viene visualizzato intanto che il bilanciamento dell'altoparlante sinistro/destro si sposta da sinistra a destra. 

## Uso dell'equalizzatore

L'equalizzatore consente di regolare l'equalizzazione in modo che corrisponda alle caratteristiche acustiche dell'interno dell'automobile in base alle esigenze dell'ascoltatore.

## Richiamo delle curve d'equalizzazione

Sono disponibili sei curve d'equalizzazione memorizzate che possono essere richiamate in qualsiasi momento. Ecco la lista delle curve d'equalizzazione:

Display	Curva d'equalizzazione
<b>SPR-BASS</b>	Super bassi
<b>POWERFUL</b>	Potente
<b>NATURAL</b>	Naturale
<b>VOCAL</b>	Vocale
<b>CUSTOM</b>	Personalizzata
<b>EQ FLAT</b>	Piatta

- **CUSTOM** è una curva d'equalizzazione personalizzata, che può essere creata dall'utente.
- Per ogni sorgente è possibile creare una curva **CUSTOM** separata. (Il lettore CD incorporato e il lettore multi-CD sono automaticamente impostati alla stessa regolazione di equalizzazione della sorgente.) Se si eseguono delle regolazioni, le impostazioni della curva d'equalizzazione verranno memorizzate in **CUSTOM**.
- Quando si seleziona **EQ FLAT** non viene effettuata nessuna aggiunta o correzione al suono. Questa opzione risulta utile per con-

trollare l'effetto delle curve d'equalizzazione alternando l'opzione **EQ FLAT** e una curva d'equalizzazione impostata.

### ● Premere EQ per selezionare l'equalizzazione.

Se si preme ripetutamente **EQ**, sul display vengono visualizzate le seguenti impostazioni dell'equalizzatore:

**SPR-BASS—POWERFUL—NATURAL—VOCAL—CUSTOM—EQ FLAT**

## Regolazione delle curve d'equalizzazione

L'impostazione della curva d'equalizzazione correntemente selezionata può essere modificata in base alle proprie esigenze. Le impostazioni della curva d'equalizzazione vengono memorizzate in **CUSTOM**.

### 1 Premere AUDIO per selezionare EQ.

Premere **AUDIO** fino a quando sul display viene visualizzata l'indicazione **EQ**.

### 2 Premere ◀ o ▶ per selezionare la banda d'equalizzatore da regolare.

Ogni pressione di ◀ o ▶ seleziona una banda d'equalizzatore nell'ordine seguente: **EQ-L** (bassa)—**EQ-M** (media)—**EQ-H** (alta)

### 3 Premere ▲ o ▼ per regolare il livello della banda d'equalizzatore.

Ogni pressione di ▲ o ▼ aumenta o diminuisce il livello della banda di equalizzazione. A seconda se il livello viene aumentato o diminuito, viene visualizzata l'indicazione **+6 – -6**.

- Quindi, è possibile selezionare un'altra banda e regolarne il livello.

**Nota**

Se si eseguono regolazioni quando è selezionata una curva diversa da **CUSTOM**, la nuova curva sostituirà la precedente. Quindi, quando si selezionerà la curva d'equalizzazione sul display verrà visualizzata una nuova curva con **CUSTOM**.

**Regolazione di precisione della curva d'equalizzazione**

È possibile regolare la frequenza centrale e il fattore Q (caratteristiche delle curve) per ogni curva correntemente selezionata (**EQ-L/EQ-M/EQ-H**).

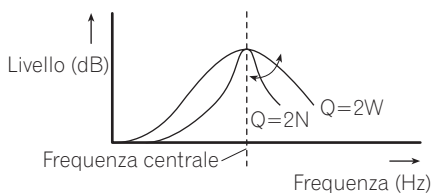

**1 Premere AUDIO e tenerlo premuto fino a quando sul display viene visualizzata la frequenza e il fattore Q (ad esempio, F- 80:Q1W).**

**2 Premere AUDIO per selezionare la regolazione della banda desiderata.**  
Bassa—Media—Alta

**3 Premere ◀ o ▶ per selezionare la frequenza desiderata.**

Premere ◀ o ▶ fino a quando la frequenza desiderata viene visualizzata sul display.

Bassa: **40—80—100—160** (Hz)

Media: **200—500—1k—2k** (Hz)

Alta: **3k—8k—10k—12k** (Hz)

**4 Premere ▲ o ▼ per selezionare il fattore Q desiderato.**

Premere ▲ o ▼ fino a quando il fattore Q desiderato viene visualizzato sul display.

**2N—1N—1W—2W**

**Nota**

Se si eseguono regolazioni quando è selezionata una curva diversa da **CUSTOM**, la nuova curva sostituirà la precedente. Quindi, quando si selezionerà la curva d'equalizzazione sul display verrà visualizzata una nuova curva con **CUSTOM**. □

**Regolazione della sonorità**

La sonorità compensa le deficienze nelle gamme dei suoni bassi e alti a basso volume.

**1 Premere AUDIO per selezionare LOUD.**  
Premere **AUDIO** fino a quando sul display viene visualizzata l'indicazione **LOUD**.

**2 Premere ▲ per attivare la sonorità.**  
Sul display viene visualizzato la sonorità (ad esempio, **LOUD:MID**).

**3 Premere ◀ o ▶ per selezionare il livello desiderato.**

Ad ogni pressione di ◀ o ▶ si seleziona un livello, nell'ordine seguente:

**LOW** (basso)—**MID** (medio)—**HI** (alto)

**4 Premere ▼ per disattivare la sonorità.**  
Sul display viene visualizzata l'indicazione **LOUD:OFF**.

**Nota**

È possibile inoltre attivare o disattivare la sonorità premendo **LOUDNESS**. □

## Regolazione dell'audio

### Enfasi dell'immagine anteriore (FIE)

La funzione FIE (enfasi dell'immagine anteriore) è una semplice funzione che consente di intensificare l'immagine anteriore tagliando i segnali con frequenze medio-alte provenienti dagli altoparlanti posteriori, limitando così il segnale emesso da questi ultimi alle basse frequenze. Questa funzione permette di selezionare la frequenza da tagliare.



#### Precauzioni

Quando la funzione F.I.E. è disattivata, gli altoparlanti posteriori emettono tutte le frequenze, non solo i bassi. Si consiglia di abbassare il volume prima di disattivare la funzione F.I.E., onde evitare un improvviso aumento del sonoro.

#### 1 Premere **AUDIO** per selezionare FIE.

Premere **AUDIO** fino a quando sul display viene visualizzata l'indicazione **FIE**.

#### 2 Premere **▲** per attivare la funzione F.I.E.

- Per disattivare la funzione FIE, premere **▼**.

#### 3 Premere **◀** o **▶** per selezionare la frequenza desiderata.

Ad ogni pressione di **◀** o **▶** si seleziona una frequenza, nell'ordine seguente:

**100—160—250** (Hz)



#### Note

- Dopo aver attivato la funzione FIE, utilizzare la regolazione del bilanciamento (vedere a pagina 36) per regolare i livelli sonori degli altoparlanti anteriori e posteriori.
- Se si utilizza un impianto a 2 altoparlanti, la funzione FIE deve essere disattivata.

### Regolazione dei livelli delle sorgenti

La funzione SLA (regolazione del livello della sorgente) consente di regolare il livello di volume di ogni sorgente per prevenire cambiamenti radicali di volume quando si passa da una sorgente all'altra.

- Le impostazioni sono basate sul livello di volume del sintonizzatore FM, che rimane immutato.

#### 1 Confrontare il livello di volume del sintonizzatore FM con il livello della sorgente che si desidera regolare.

#### 2 Premere **AUDIO** per selezionare SLA.

Premere **AUDIO** fino a quando sul display viene visualizzata l'indicazione **SLA**.

#### 3 Premere **▲** o **▼** per regolare il volume della sorgente.

Ogni pressione di **▲** o **▼** aumenta o diminuisce il volume della sorgente.

A seconda se il volume della sorgente viene aumentato o diminuito, viene visualizzata l'indicazione **SLA: +4** – **SLA: -4**.



#### Note

- Con le regolazioni del livello della sorgente è anche possibile regolare il livello di volume del sintonizzatore MW/LW.
- Il lettore CD incorporato e il lettore multi-CD sono automaticamente impostati allo stesso volume di regolazione del livello della sorgente.
- L'unità esterna 1 e l'unità esterna 2 sono automaticamente impostate allo stesso volume di regolazione del livello della sorgente.

## Regolazione delle impostazioni iniziali



Le impostazioni iniziali consentono di eseguire la messa a punto iniziale di diverse impostazioni dell'unità.

### ① Display delle funzioni

Mostra lo stato della funzione.

**1 Premere e tenere premuto SOURCE fino a quando l'unità si spegne.**

**2 Premere FUNCTION e mantenerlo premuto fino a quando sul display appare il nome della funzione.**

**3 Premere FUNCTION per selezionare una delle impostazioni iniziali.**

Se si preme ripetutamente **FUNCTION**, sul display vengono visualizzate le impostazioni seguenti:

**FM** (passo di sintonizzazione FM)—**A-PI** (sintonizzazione automatica PI)—**WARN** (tono di avvertenza)—**AUX** (ingresso ausiliario)

Attenersi alle impostazioni seguenti per azionare ognuna delle impostazioni.

- Per annullare le impostazioni iniziali, premere **BAND**.
- È anche possibile annullare le impostazioni iniziali tenendo premuto **FUNCTION** fino a quando l'unità si spegne. 

## Impostazione del passo di sintonizzazione FM

Normalmente il passo per la sintonizzazione in FM impiegato dalla ricerca di sintonia è 50 kHz. Quando sono attivate le funzioni AF o TA il passo di sintonizzazione cambia automaticamente a 100 kHz. Quando è attivata la funzione AF, è preferibile impostare il passo di sintonizzazione a 50 kHz.

**1 Premere FUNCTION per selezionare FM.**

Premere ripetutamente **FUNCTION** fino a quando sul display viene visualizzata l'indicazione **FM**.

**2 Premere ◀ o ▶ per selezionare il passo di sintonizzazione in FM.**

Mentre sono attivate le funzioni AF o TA, premendo ◀ o ▶ si alternano i valori tra 50 kHz e 100 kHz per il passo di sintonizzazione in FM. Il passo di sintonizzazione FM selezionato viene visualizzato sul display.



### Nota

Il passo di sintonizzazione rimane a 50 kHz durante la sintonizzazione manuale. 

## Attivazione/disattivazione della ricerca automatica PI

L'unità può ricercare automaticamente una stazione diversa con la stessa programmazione, anche durante il richiamo delle preselezioni.

**1 Premere FUNCTION per selezionare A-PI.**

Premere ripetutamente **FUNCTION** fino a quando sul display viene visualizzata l'indicazione **A-PI**.

## Impostazioni iniziali

### 2 Premere ▲ o ▼ per attivare o disattivare A-PI.

Premendo ▲ o ▼ si attiva o disattiva la funzione **A-PI**, il cui stato viene visualizzato (ad esempio, **A-PI:ON**). 

## Attivazione/disattivazione del tono di avvertenza

Se il frontalino non viene staccato dall'unità principale entro cinque secondi dallo spegnimento del motore dell'automobile, viene emesso un tono di avvertenza. È possibile disattivare il tono di avvertenza.

### 1 Premere FUNCTION per selezionare WARN.

Premere ripetutamente **FUNCTION** fino a quando sul display viene visualizzata l'indicazione **WARN**.

### 2 Premere ▲ o ▼ per attivare o disattivare WARN.

Premendo ▲ o ▼ si attiva o disattiva la funzione **WARN**, il cui stato viene visualizzato (ad esempio, **WARN:ON**). 

## Attivazione/disattivazione dell'impostazione di un apparecchio ausiliario

Con questa unità è possibile utilizzare apparecchi ausiliari. Quando ad essa viene collegato un apparecchio ausiliario, attivare la relativa impostazione.

### 1 Premere FUNCTION per selezionare AUX.

Premere ripetutamente **FUNCTION** fino a quando sul display viene visualizzata l'indicazione **AUX**.

### 2 Premere ▲ o ▼ per attivare o disattivare AUX.

Premendo ▲ o ▼ si attiva o disattiva la funzione **AUX**, il cui stato viene visualizzato (ad esempio, **AUX:ON**). 

## Uso della sorgente AUX

Un interconnettore IP-BUS-RCA come il CD-RB20/CD-RB10 (venduto a parte) consente di collegare quest'unità a un apparecchio ausiliario dotato di uscita RCA. Per ulteriori dettagli, vedere il manuale utente dell'interconnettore IP-BUS-RCA.

## Selezione della sorgente AUX

### ● Premere SOURCE per selezionare AUX come sorgente.

Premere **SOURCE** fino a quando sul display viene visualizzata l'indicazione **AUX**.

- Se non è stata attivata l'impostazione dell'apparecchio ausiliario, non è possibile selezionare **AUX**. Per ulteriori dettagli, vedere *Attivazione/diattivazione dell'impostazione di un apparecchio ausiliario* nella pagina precedente.

## Impostazione del titolo AUX

È possibile modificare il titolo visualizzato per la sorgente **AUX**.

**1 Dopo aver selezionato AUX come sorgente, premere FUNCTION e tenerlo premuto fino a quando sul display viene visualizzata l'indicazione TITLE IN.**

**2 Premere ▲ o ▼ per selezionare una lettera dell'alfabeto.**

A ogni pressione di ▲ viene visualizzata una lettera dell'alfabeto nell'ordine **A B C ... X Y Z**, numeri e simboli nell'ordine **1 2 3 ... > [ ]**. A ogni pressione di ▼ viene visualizzata una lettera in ordine inverso, cioè **Z Y X ... C B A**.



**3 Premere ► per spostare il cursore sulla posizione del carattere successivo.**

Quando è visualizzata la lettera che si desidera, premere ► per spostare il cursore sulla posizione successiva e poi selezionare la lettera seguente. Premere ◀ per spostarsi all'indietro sul display.

**4 Spostare il cursore sull'ultima posizione premendo ► dopo l'immissione del titolo.**

Quando si preme ► una o più volte, il titolo immesso viene memorizzato.

**5 Premere BAND per tornare al display della riproduzione. ◻**

## Informazioni supplementari

### Spiegazione dei messaggi di errore del lettore CD incorporato

Quando si contatta il rivenditore o il Centro assistenza Pioneer più vicino, accertarsi di riportare il messaggio di errore.

Messaggio	Causa	Azione
<b>ERROR-11, 12, 17, 30</b>	Disco sporco	Pulire il disco.
<b>ERROR-11, 12, 17, 30</b>	Disco graffiato	Sostituire il disco.
<b>ERROR-15</b>	Il disco inserito non contiene dati	Sostituire il disco.
<b>ERROR-10, 11, 12, 15, 17, 30, A0</b>	Elettrica o meccanica	Spegnere e accendere il motore oppure passare a una sorgente diversa e poi di nuovo al lettore CD.
<b>ERROR-22, 23</b>	Il formato CD non può essere riprodotto	Sostituire il disco.
<b>ERROR-44</b>	Tutti i brani sono saltati	Sostituire il disco.
<b>HEAT</b>	Il lettore CD si surriscalda	Spegnere il lettore CD e farlo raffreddare.



### Silenziamento del suono

In questa unità il suono viene silenziato automaticamente nei casi seguenti:

- Quando viene effettuata o ricevuta una chiamata utilizzando un telefono cellulare collegato a questa unità.
- Quando una guida vocale viene emessa dall'unità di navigazione Pioneer collegata a questa unità.

Il suono viene disattivato, viene visualizzata l'indicazione **MUTE** e non è possibile effettuare nessuna regolazione dell'audio, tranne il

controllo del volume. Il funzionamento torna alla normalità al termine del collegamento telefonico o della guida vocale.

### Cura del lettore CD

- Usare solo CD contrassegnati con uno dei due marchi Compact Disc Digital Audio riportati di seguito.



- Usare solo CD normali, rotondi. Se si inseriscono CD dalla forma irregolare, non rotonda, essi potrebbero far inceppare il lettore CD o non essere riprodotti correttamente.



- Prima della riproduzione, controllare in tutti i CD l'eventuale presenza di rotture, graffi o deformazioni. I CD che presentano rotture o graffi o che sono deformati potrebbero non essere riprodotti correttamente. Non utilizzare tali tipi di dischi.
- Evitare di toccare la superficie registrata (non stampata) quando si maneggia il disco.
- Quando non si utilizzano, conservare i dischi nelle rispettive custodie.
- Tenere i dischi lontano dalla luce solare diretta e non esporli ad alte temperature.
- Non attaccare etichette, non scrivere e non applicare prodotti chimici sulla superficie dei dischi.

## Informazioni supplementari

- Per pulire un CD, passare delicatamente un panno morbido sul disco procedendo dal centro verso l'esterno.



- Se nella stagione fredda si usa il riscaldamento, può formarsi della condensa sui componenti contenuti all'interno del lettore CD. La condensa può far sì che il lettore non funzioni correttamente. Se si ritiene che la condensa possa rappresentare un problema, spegnere il lettore CD per un'ora, in modo da consentirgli di asciugare e pulire tutti i dischi umidi con un panno morbido per rimuovere l'umidità.
- Le asperità della strada possono far interrompere la riproduzione di un CD. □

## Dischi CD-R/CD-RW

- Quando vengono utilizzati dischi CD-R/CD-RW, la riproduzione è possibile solo per i dischi che sono stati chiusi.
- I dischi CD-R/CD-RW registrati per mezzo di un registratore CD musicale o di un personal computer potrebbero non essere riproducibili a causa delle caratteristiche dei dischi stessi, in seguito a graffi o sporcizia sulla loro superficie, o in seguito a sporcizia, condensa, ecc. sulla lente di questa unità.
- Potrebbe non essere possibile riprodurre dischi registrati su un personal computer, a seconda delle impostazioni delle applicazioni e dell'ambiente. Registrare con il formato corretto. (Per ulteriori dettagli, contattare il produttore dell'applicazione.)
- La riproduzione di dischi CD-R/CD-RW potrebbe diventare impossibile in caso di

esposizione diretta alla luce solare, in presenza di alte temperature o a seconda delle condizioni di conservazione all'interno del veicolo.

- Questa unità potrebbe non visualizzare titoli o altri testi memorizzati su un disco CD-R/CD-RW (in caso di dati audio (CD-DA)).
- Questa unità riconosce la funzione di salto dei brani dei CD-R/CD-RW. I brani contenenti informazioni di salto vengono pertanto automaticamente omessi (in caso di dati audio (CD-DA)).
- Quando nell'unità si inserisce un disco CD-RW, il tempo di attesa per la riproduzione risulta più lungo rispetto a quello di normali dischi CD o CD-R.
- Prima dell'utilizzo di dischi CD-R/CD-RW leggere le relative precauzioni. □

## File MP3, WMA e WAV

- MP3 è l'abbreviazione di MPEG Audio Layer 3 e si riferisce a uno standard tecnologico per la compressione audio.
- WMA è l'acronimo di Windows Media™ Audio e si riferisce a una tecnologia di compressione audio sviluppata da Microsoft Corporation. I dati WMA possono essere codificati utilizzando Windows Media Player versione 7 o successiva.
- Questa unità riproduce file WMA codificati con Windows Media Player versione 7, 7.1, 8 e 9.
- WAV è l'abbreviazione di Waveform, un formato file audio standard per Windows®.
- Questa unità potrebbe non funzionare correttamente con alcune applicazioni utilizzate per codificare i file WMA.
- A seconda della versione di Windows Media Player utilizzata per codificare i file WMA, i nomi degli album e altre informazioni di testo potrebbero non essere visualizzate correttamente.

## Informazioni supplementari

- Quando si avvia la riproduzione dei file WMA codificati con dati immagine, potrebbe intercorrere un ritardo di alcuni istanti.
- Questa unità consente di riprodurre file MP3/WMA/WAV su dischi CD-ROM, CD-R e CD-RW. È possibile riprodurre registrazioni su disco compatibili con il livello 1 e il livello 2 dello standard ISO9660 e con il file system Romeo e Joliet.
- È possibile riprodurre dischi registrati compatibili multi-sessione.
- I file MP3/WMA/WAV non sono compatibili con il trasferimento dati scrittura a pacchetti.
- Il numero massimo di caratteri che è possibile visualizzare per un nome file, inclusa l'estensione (.mp3, .wma o .wav), è 64, a partire dal primo carattere.
- Il numero massimo di caratteri che è possibile visualizzare per un nome cartella è 64.
- Nel caso di file registrati utilizzando il file system Romeo, è possibile visualizzare solo i primi 64 caratteri.
- Quando si riproducono dischi con file MP3/WMA/WAV e dati audio (CD-DA) come CD-EXTRA e CD MODALITÀ MISTA, è possibile riprodurre entrambi i tipi solo alternando tra la modalità MP3/WMA/WAV e CD-DA.
- La sequenza di selezione delle cartelle per la riproduzione e le altre operazioni corrisponde alla sequenza di scrittura utilizzata dal software di scrittura. Per questo motivo, la sequenza prevista per la riproduzione potrebbe non coincidere con la sequenza di riproduzione effettiva. Tuttavia, sono disponibili anche alcuni software di scrittura che consentono di impostare l'ordine di riproduzione.
- Alcuni CD audio contengono brani che si succedono senza alcuna pausa. Quando questi dischi vengono convertiti in file MP3/WMA/WAV e masterizzati su CD-R/CD-RW/CD-ROM, questo lettore riproduce tali brani con una breve pausa tra gli stessi,

indipendentemente dalla lunghezza della pausa che intercorre tra i brani sul CD audio originale.



### Importante

- Quando si assegnano nomi ai file MP3/WMA/WAV, aggiungere l'estensione file corrispondente (.mp3, .wma o .wav).
- Questa unità riproduce file con estensione nome file (.mp3, .wma o .wav) come file MP3/WMA/WAV. Per prevenire rumori e malfunzionamenti, non utilizzare queste estensioni per file diversi dai file MP3/WMA/WAV.

## Informazioni supplementari sul formato MP3

- I file sono compatibili con i formati tag ID3 Versione 1.0, 1.1, 2.2, 2.3 e 2.4 per la visualizzazione dell'album (titolo del disco), del brano (titolo del brano), dell'artista (artista del brano) e i commenti. Viene data la priorità alle Versioni 2.x delle tag ID3 in caso siano presenti contemporaneamente le Versioni 1.x e le Versioni 2.x.
- La funzione di enfaticizzazione è valida solo quando vengono riprodotti file MP3 con frequenze di 32, 44,1 e 48 kHz. (È possibile riprodurre frequenze di campionamento di 16, 22,05, 24, 32, 44,1 e 48 kHz.)
- Non è supportata la compatibilità con la lista di riproduzione m3u.
- Non è supportata la compatibilità con i formati MP3i (MP3 interattivo) o mp3 PRO.
- La qualità audio dei file MP3 generalmente è direttamente proporzionale alla velocità in bit. Questa unità può riprodurre registrazioni con velocità in bit comprese tra 8 e 320 kbps, ma per fruire di una qualità audio soddisfacente, si consiglia di utilizzare esclusivamente dischi registrati con velocità in bit di almeno 128 kbps.

## Informazioni supplementari

### Informazioni supplementari sul formato WMA

- WMA è l'acronimo di Windows Media™ Audio e si riferisce a una tecnologia di compressione audio sviluppata da Microsoft Corporation. I dati WMA possono essere codificati utilizzando Windows Media Player versione 7 o successiva.
- È possibile riprodurre file WMA esclusivamente con frequenze di 32, 44,1 e 48 kHz.
- La qualità audio dei file WMA generalmente è direttamente proporzionale alla velocità in bit. Questa unità può riprodurre registrazioni con velocità in bit comprese tra 48 e 320 kbps (CBR) o tra 48 kbps e 384 kbps (VBR), ma per fruire di una qualità audio soddisfacente, si consiglia di utilizzare esclusivamente dischi registrati con velocità in bit alta.
- Questa unità non supporta i seguenti formati.
  - Windows Media Audio 9 Professional (canali 5.1)
  - Windows Media Audio 9 Lossless
  - Windows Media Audio 9 Voice

### Informazioni supplementari sul formato WAV

- Questa unità riproduce file WAV codificati in formato PCM lineare (LPCM) o in formato MS ADPCM.
- È possibile riprodurre file WAV esclusivamente con frequenze di 16, 22,05, 24, 32, 44,1 e 48 kHz (LPCM) o 22,05 e 44,1 kHz (MS ADPCM). La frequenza di campionamento visualizzata nel display potrebbe essere approssimata.
- La qualità audio dei file WAV generalmente è direttamente proporzionale al numero dei bit di quantizzazione. Questa unità può riprodurre registrazioni con 8 e 16 bit di quantizzazione (LPCM) o 4 bit di quantizza-

zione (MS ADPCM), ma per fruire di una qualità audio soddisfacente, si consiglia di utilizzare esclusivamente dischi registrati con un numero di bit di quantizzazione alto. ▣

### Informazioni sulle cartelle e sui file MP3/WMA/WAV

- Di seguito viene illustrata la struttura dei CD-ROM con file MP3/WMA/WAV. Le cartelle secondarie vengono mostrate come cartelle all'interno della cartella corrente-mente selezionata.

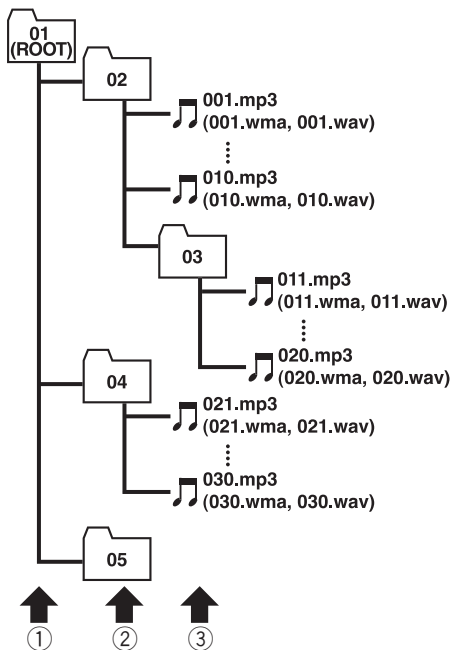

① Primo livello

② Secondo livello

## Informazioni supplementari

### ③ Terzo livello



#### Note

- Questa unità assegna numeri alle cartelle. L'utente non può assegnare numeri alle cartelle.
- Non è possibile esplorare cartelle in cui non sono presenti file MP3/WMA/WAV. (Tali cartelle vengono ignorate senza visualizzare il numero della cartella.)
- È possibile riprodurre file MP3/WMA/WAV presenti in un massimo di 8 livelli di cartelle. Tuttavia, in caso di dischi in cui sono presenti numerosi livelli, intercorreranno alcuni istanti di ritardo prima dell'avvio della riproduzione. Per questo motivo si consiglia di creare dischi con non più di 2 livelli.
- È possibile riprodurre fino a 99 cartelle in un disco. 

## Informazioni supplementari

### Terminologia

#### Bit di quantizzazione lineare

La qualità audio dei file WAV generalmente è direttamente proporzionale al numero dei bit di quantizzazione. Questa unità può riprodurre registrazioni con 8 e 16 bit di quantizzazione (LPCM) o 4 bit di quantizzazione (MS ADPCM), ma per fruire di una qualità audio soddisfacente, si consiglia di utilizzare esclusivamente dischi registrati con un numero di bit di quantizzazione alto.

#### Formato ISO9660

Lo standard internazionale per la logica di formato delle cartelle e dei file nei CD-ROM. Per il formato ISO9660 sussistono i due seguenti livelli di limitazioni.

##### Livello 1:

Il nome del file è in formato 8.3 (il nome è formato da un massimo di 8 caratteri, di mezzo byte in lettere maiuscole anglosassoni e da caratteri numerici di mezzo byte e del segno “\_”, con un'estensione file di tre caratteri).

##### Livello 2:

Il nome file può avere un massimo di 31 caratteri (incluso il segno di separazione “.” e l'estensione file). Ciascuna cartella contiene meno di 8 gerarchie.

#### Formati estesi

Joliet:

I nomi file possono avere un massimo di 64 caratteri.

Romeo:

I nomi file possono avere un massimo di 128 caratteri.

#### m3u

Le liste di riproduzione create utilizzando il software “WINAMP” hanno un'estensione file lista di riproduzione (.m3u).

#### Modulazione PCM lineare (LPCM)/ Codice impulso

Modulazione a codice impulso lineare, il sistema di registrazione del segnale utilizzato per i CD musicali e i DVD.

#### MP3

MP3 è l'abbreviazione di MPEG Audio Layer 3, uno standard di compressione audio definito da un gruppo di lavoro (MPEG) dell'organizzazione ISO (International Standards Organization). Lo standard MP3 consente di comprimere dati audio a circa 1/10 del livello di un disco convenzionale.

#### MS ADPCM

Modulazione a codice impulso differenziale adattivo di Microsoft, il sistema di registrazione del segnale utilizzato per il software multimediale di Microsoft Corporation.

#### Multi-sessione

Per multi-sessione si intende un metodo di registrazione che consente di registrare successivamente dati supplementari. Quando si registrano dati su CD-ROM, CD-R o CD-RW, ecc., tutti i dati, dall'inizio alla fine, vengono gestiti come un'unità o una sessione singola. Il metodo multi-sessione è un metodo che consente di registrare in un disco almeno 2 sessioni.

#### Scrittura a pacchetti

Termine generale che si riferisce al metodo di scrittura su CD-R, ecc. e al tempo necessario per un file, analogamente a quanto avviene per i file su dischi floppy o dischi rigidi.

## Informazioni supplementari

### Tag ID3

Si riferisce a un metodo utilizzato per incorporare informazioni relative ai brani nei file MP3. Queste informazioni incorporate possono includere il titolo del brano, il nome degli artisti, il titolo dell'album, il genere musicale, l'anno di produzione, commenti e altri dati. È possibile modificare liberamente i contenuti utilizzando software con funzioni di modifica tag ID3. Sebbene le tag presentano limitazioni relative al numero di caratteri, è possibile visualizzare le informazioni quando il brano viene riprodotto.

### VBR

VBR è l'acronimo di variable bit rate, velocità in bit variabile. Generalmente, la velocità in bit costante (constant bit rate, CBR) è più diffusamente utilizzata. Tuttavia, regolando flessibilmente la velocità in bit in base alle esigenze della compressione audio, è possibile ottenere una qualità audio che privilegia la compressione.

### Velocità in bit

Esprime il volume dei dati trasmessi al secondo o unità bps (bit per secondo). Più alta la velocità, maggiore sarà la quantità di informazioni disponibili per la riproduzione audio. Utilizzando lo stesso metodo di codifica (come lo standard MP3), la qualità audio è direttamente proporzionale alla velocità.

### WAV

WAV è l'abbreviazione di Waveform, un formato file audio standard per Windows®.

### WMA

WMA è l'acronimo di Windows Media™ Audio e si riferisce a una tecnologia di compressione audio sviluppata da Microsoft Corporation. I dati WMA possono essere codificati utilizzando Windows Media Player versione 7 o successiva.

Microsoft, Windows Media e il logo Windows sono marchi o marchi registrati di Microsoft Corporation negli Stati Uniti e/o in altri Paesi. ■



## Informazioni supplementari

Questi prodotti DEH-P5700MP e DEH-P5730MP sono conformi al DM 28/8/1995, N° 548, ottemperando alle prescrizioni di cui al DM 25/6/1985 (par. 3, All. A) e DM 27/8/1987 (All. I).



### Nota

Caratteristiche tecniche e design sono soggetti a modifiche senza preavviso a causa di migliorie. □

## Hartelijk dank voor het aanschaffen van dit Pioneer-product.

Lees deze bedieningsaanwijzingen door zodat u weet hoe uw model werkt. *Als u de aanwijzingen heeft gelezen, kunt u deze handleiding het best op een veilige plaats opbergen zodat u hem altijd bij de hand heeft voor later.*

### 01 Voor u begint

- Over dit toestel **54**
- Over deze handleiding **54**
- Bij problemen **54**
- Kenmerken **54**
- Over WMA **55**
- Uw toestel tegen diefstal beveiligen **55**
  - Voorpaneel verwijderen **56**
  - Voorpaneel bevestigen **56**

### 02 Wat is wat

- Hoofdtoestel **57**

### 03 Stroom aan/uit

- Toestel inschakelen **58**
- Signaalbron selecteren **58**
- Toestel uitschakelen **58**

### 04 Tuner

- Naar de radio luisteren **59**
- Inleiding tot bediening van de geavanceerde tunerfuncties **60**
- Frequenties van zenders opslaan en oproepen **60**
- Op sterke signalen afstemmen **60**
- Frequenties van de sterkste zenders opslaan **61**

### 05 RDS

- Inleiding RDS-bediening **62**
- Weergave RDS-display wijzigen **62**
- Alternatieve frequenties kiezen **63**
  - PI-zoeken gebruiken **63**
  - PI-zoeken voor voorkeuzezenders gebruiken **63**
  - Alleen zenders met regionale programmering zoeken **63**
- Verkeersberichten ontvangen **64**
- Onderbreking door nieuwsberichten gebruiken **65**
- PTY-nooduitzendingen ontvangen **65**

PTY-lijst **65**

### 06 Ingebouwde CD-speler

- Afspelen van een CD **67**
- Inleiding geavanceerde bediening van de ingebouwde CD-speler **68**
- Herhaald afspelen **68**
- Fragmenten in willekeurige volgorde afspelen **69**
- Fragmenten op een CD scannen **69**
- Het afspelen van een CD onderbreken **69**
- Compressie en BMX gebruiken **70**
- Zoekmethode selecteren **70**
- Elke 10 fragmenten op de huidige disc zoeken **70**
- Functies voor discitels gebruiken **71**
  - Discitels invoeren **71**
  - Discitels weergeven **71**
- CD TEXT-functies gebruiken **72**
  - Titels op CD TEXT-discs weergeven **72**
  - Titels over het display laten schuiven **72**

### 07 MP3/WMA/WAV-speler

- MP3/WMA/WAV afspelen **73**
- Inleiding geavanceerde bediening van de ingebouwde CD-speler (MP3/WMA/WAV) **75**
- Herhaald afspelen **75**
- Fragmenten in willekeurige volgorde afspelen **75**
- Mappen en fragmenten scannen **76**
- Afspelen van MP3/WMA/WAV onderbreken **76**
- Zoekmethode selecteren **77**
- Elke 10 fragmenten in de huidige map zoeken **77**
- Compressie en BMX gebruiken **77**
- Tekstinformatie op een MP3/WMA-CD weergeven **77**

Tekstinformatie op een WAV-disc weergeven **78**

Door tekstinformatie op het display bladeren **78**

## 08 Multi-CD-speler

Afspelen van een CD **79**

Multi-CD-speler met 50 discs **79**

Inleiding voor geavanceerde bediening van de multi-CD-speler **80**

Herhaald afspelen **80**

Fragmenten in willekeurige volgorde afspelen **80**

CD's en fragmenten scannen **81**

Het afspelen van een CD onderbreken **81**

ITS-speellijsten gebruiken **82**

- Speellijst met ITS-programmering maken **82**

- ITS-speellijst afspelen **82**

- Fragment van de ITS-speellijst verwijderen **83**

- CD van de ITS-speellijst verwijderen **83**

Functies voor discstitels gebruiken **83**

- Discstitels invoeren **83**

- Discstitels weergeven **84**

CD TEXT-functies gebruiken **84**

- Titels op CD TEXT-discs weergeven **85**

- Titels over het display laten schuiven **85**

Compressie en basversterking gebruiken **85**

## 09 Audio-instellingen

Inleiding audio-instellingen **86**

Balansinstelling gebruiken **86**

Equalizer gebruiken **87**

- Equalizercurven oproepen **87**

- Equalizercurven aanpassen **87**

- Fijnafstelling van de equalizercurve **88**

Loudness-functie aanpassen **88**

Front image enhancer (F.I.E.) **88**

Niveau van de signaalbron aanpassen **89**

## 10 Begininstellingen

Begininstellingen aanpassen **90**

FM-afstemstap instellen **90**

Aan-uitzetten van de automatische PI-zoekfunctie **90**

Waarschuwingstoon in-/uitschakelen **91**

Externe aansluiting in-/uitschakelen **91**

## 11 Overige functies

AUX-sigitaalbron gebruiken **92**

- AUX als signaalbron selecteren **92**

- AUX-titel instellen **92**

## ● Aanvullende informatie

Uitleg van foutmeldingen voor ingebouwde CD-speler **93**

Geluid uitschakelen **93**

Zorg voor uw CD-speler **93**

CD-R/CD-RW-discs **94**

MP3-, WMA- en WAV-bestanden **94**

- Extra informatie over MP3 **95**

- Extra informatie over WMA **96**

- Extra informatie over WAV **96**

Over mappen en MP3/WMA/WAV-bestanden **96**

Begrippen **98**

Technische gegevens **100**

## Over dit toestel

De frequenties waarop de tuner van dit toestel kan afstemmen, zijn in gebruik in Europa, Azië, het Midden-Oosten, Afrika en Oceanië. Gebruik van het toestel in andere gebieden kan een slechte ontvangst ten gevolge hebben. De RDS-functie (radiodatasysteem) werkt alleen in gebieden waar de FM-zenders RDS-signalen uitzenden.



### WAARSCHUWING

- Zorg ervoor dat dit apparaat niet met vloeistof in aanraking komt. Een elektrische schok kan daarvan het gevolg zijn. Bovendien kan het leiden tot rookvorming en oververhitting, waardoor het apparaat beschadigt.
- Aan de onderkant van dit toestel bevindt zich een **CLASS 1 LASER PRODUCT**-label.



- De Pioneer CarStereo-Pass wordt alleen in Duitsland gebruikt.
- Houd deze handleiding bij de hand om bedieningsprocedures en te nemen voorzorgsmaatregelen in op te zoeken.
- Houd het volume te allen tijde zo laag dat u geluiden van buiten de auto kunt blijven horen.
- Bescherm dit toestel tegen vocht.
- Als de accu losgekoppeld wordt of leeg raakt, zal het voorkeuzegeheugen worden gewist en zult u het toestel opnieuw moeten programmeren. ▣

## Over deze handleiding

Dit toestel heeft een aantal geavanceerde functies voor een superieure kwaliteit en bediening. Alle functies zijn ontworpen voor een zo eenvoudig mogelijk gebruik, maar ze spreken niet altijd voor zich. Deze bedieningshandleiding helpt u ten volle te genieten van de mogelijkheden van dit toestel en uw luisterplezier te maximaliseren.

We raden u aan de functies en hun bediening te leren kennen door de handleiding door te lezen voordat u het toestel gaat gebruiken. Het is met name belangrijk dat u de teksten met **WAARSCHUWING** en **LET OP** in deze handleiding leest en aanhoudt. ▣

## Bij problemen

Als dit product niet naar behoren functioneert, kunt u uw leverancier of het dichtstbijzijnde erkende Pioneer Service-station raadplegen. ▣

## Kenmerken

### CD's afspelen

Het is mogelijk om een CD/CD-R/CD-RW af te spelen.

### MP3-bestanden afspelen

U kunt MP3-bestanden op CD-ROM/CD-R/CD-RW afspelen (standaardopnamen ISO9660 niveau 1/niveau 2).

## Voor u begint

- Dit product is alleen voor niet-commercieel privé-gebruik. Het mag niet in een commerciële omgeving (waarbij geld wordt verdiend), via uitzendingen (over land, via satelliet, kabels en/of andere media), via uitzendingen via internet, intranet en/of andere netwerken of in andere elektronische systemen, zoals betaalradio of audio-opaanvraag, worden verspreid. Hiervoor is een aparte vergunning nodig. Kijk voor meer informatie op <http://www.mp3licensing.com>.

### WMA-bestanden afspelen

U kunt WMA-bestanden op CD-ROM/CD-R/CD-RW afspelen (standaardopnamen ISO9660 niveau 1/niveau 2).

### WAV-bestanden afspelen

U kunt WAV-bestanden op CD-ROM/CD-R/CD-RW afspelen (Lineaire PCM (LPCM)/MS ADPCM opnamen). 

## Over WMA



Het logo Windows Media™ dat op de doos is geprint, geeft aan dat dit toestel WMA-gegevens kan weergeven.

WMA staat voor Windows Media™ Audio en verwijst naar een audiocompressietechnologie die door Microsoft Corporation is ontwikkeld. WMA-gegevens kunnen met de Windows Media Player versie 7 of nieuwer worden gecodeerd.

Microsoft, Windows Media en het Windows-logo zijn handelsmerken of geregistreerde handelsmerken van Microsoft Corporation in de Verenigde Staten en/of in andere landen.

### Opmerkingen

- Bij sommige toepassingen die worden gebruikt om WMA-bestanden te coderen kan dit toestel minder goed werken.
- Afhankelijk van de versie van de Windows Media Player die is gebruikt om WMA-bestanden te coderen, kan het voorkomen dat CD-titels en andere tekstinformatie soms niet goed worden weergegeven.
- Er kan een kleine vertraging optreden bij het afspelen van WMA-bestanden die met afbeeldingsgegevens zijn gecodeerd. 

## Uw toestel tegen diefstal beveiligen

Het voorpaneel kan om diefstal te voorkomen van het hoofdtoestel worden verwijderd en worden bewaard in het meegeleverde beschermende foedraal.

- Als het voorpaneel niet binnen vijf seconden na het uitschakelen van het contact van het hoofdtoestel is verwijderd, zal er een waarschuwingstoon klinken.
- U kunt deze waarschuwingstoon uitschakelen. Zie *Waarschuwingstoon in-/uitschakelen* op bladzijde 91.

### Belangrijk

- Bij het verwijderen en aanbrengen van het voorpaneel mag u in geen geval kracht zetten of het display en de toetsen vastgrijpen.
- Stel het voorpaneel niet bloot aan te grote schokken.
- Houd het voorpaneel uit de buurt van direct zonlicht en hoge temperaturen.

## Voorpaneel verwijderen

1 Druk op **OPEN** om het voorpaneel te openen.

2 Pak de linkerkant van het voorpaneel vast en trek het voorzichtig naar buiten.

Pak het niet te stevig vast, laat het voorpaneel niet vallen en bescherm het tegen water of andere vloeistoffen om permanente schade te voorkomen.

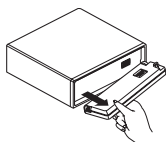

3 Doe het voorpaneel in het meegeleverde beschermende foedraal om het veilig te bewaren.

## Voorpaneel bevestigen

● Plaats het voorpaneel terug door het rechtop tegen het apparaat te houden en het stevig in de bevestigingshaken te klemmen.

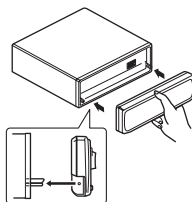

# Wat is wat

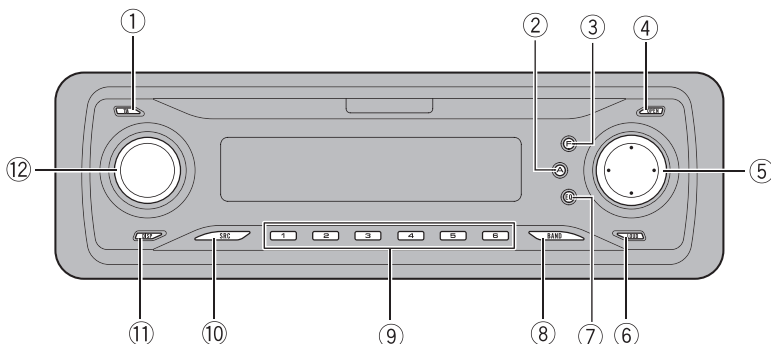

## Hoofdtoestel

### ① TA-toets

Druk op deze toets om de functie voor de weergave van verkeersberichten in of uit te schakelen.

Houd deze toets ingedrukt om de NEWS-functie in of uit te schakelen.

### ② AUDIO-toets

Druk hierop om te kiezen uit de diverse toonregelingfuncties.

### ③ FUNCTION-toets

Druk op deze toets om de diverse functies te selecteren.

### ④ OPEN-toets

Druk op deze toets om het voorpaneel te openen.

### ⑤ ▲/▼/◀/▶ toetsen

Druk op deze toetsen voor het handmatig afstemmen, vooruit en achteruit spoelen, en het zoeken naar een fragment. Worden ook gebruikt om functies te bedienen.

### ⑥ LOUDNESS-toets

Druk op deze toets om de loudness-functie in of uit te schakelen.

### ⑦ EQ-toets

Druk op deze toets om de verschillende equalizercurven te selecteren.

### ⑧ BAND-toets

Druk op deze toets om te kiezen uit een van de drie FM-banden en MW/LW-frequentiebanden (MG/LG) en om de instelling van een bepaalde functie te annuleren.

### ⑨ 1-6-toetsen

Druk hierop om af te stemmen op een voorkeuzezender of om een CD-nummer te kiezen bij gebruik van een multi-CD-speler.

### ⑩ SOURCE-toets

Dit toestel wordt ingeschakeld zodra u een signaalbron selecteert. Druk op deze toets om alle signaalbronnen af te gaan.

### ⑪ DISPLAY-toets

Druk op deze toets om te kiezen uit de diverse displays.

### ⑫ VOLUME

Als u op **VOLUME** drukt, komt de knop naar buiten, zodat hij eenvoudiger draait. Als u de knop **VOLUME** weer ingedrukt wilt hebben, druk u er nog een keer op. Draai deze knop om het volume te verhogen of te verlagen. ▣

## Toestel inschakelen

- **Druk op SOURCE om het toestel aan te zetten.**

Wanneer u een signaalbron kiest, zal het toestel worden ingeschakeld. 

## Signaalbron selecteren

U kunt een signaalbron selecteren om naar te luisteren. Om de ingebouwde CD-speler te gebruiken hoeft u alleen een CD in het toestel te plaatsen (raadpleeg bladzijde 67).

- **Druk op SOURCE om een signaalbron te kiezen.**

Druk meerdere keren op **SOURCE** om te schakelen tussen de volgende signaalbronnen:

**Ingebouwde CD-speler—Televisie—Tuner—Multi-CD-speler—Extern toestel 1—Extern toestel 2—AUX**



### Opmerkingen

- In de volgende gevallen zal de ingestelde signaalbron niet veranderen:
  - Als er geen toestel dat overeenkomt met de geselecteerde signaalbron is aangesloten op dit toestel.
  - Als er geen disc in het toestel is geplaatst.
  - Wanneer er geen magazijn in de multi-CD-speler zit.
  - Wanneer de AUX (extra ingangsaansluiting) is uitgeschakeld (raadpleeg bladzijde 91).
- Met extern toestel wordt een Pioneer-product (bijvoorbeeld een toekomstig product) bedoeld waarvan u de basisfuncties kunt bedienen met het huidige toestel, hoewel het externe toestel ongeschikt is als signaalbron. Er kunnen twee externe toestellen door dit toestel worden geregeld. Als er twee toestellen zijn aangesloten, wordt de toewijzing van extern

toestel 1 of extern toestel 2 automatisch uitgevoerd door dit toestel.

- Wanneer de blauw/witte draad van dit toestel is aangesloten op de bedieningsaansluiting van de automatische antenne van uw auto, zal de antenne uitschuiven wanneer de signaalbron van dit toestel wordt ingeschakeld. Als u de bron uitschakelt, wordt de antenne weer ingeschoven. 

## Toestel uitschakelen

- **Houd SOURCE ingedrukt tot het toestel uit gaat.** 

## Tuner

### Naar de radio luisteren

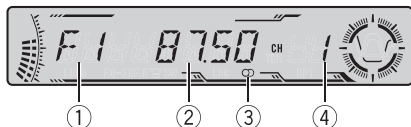

Dit zijn de basisstappen voor de bediening van de radio. Vanaf de volgende bladzijde wordt de meer geavanceerde bediening van de tuner uitgelegd.

De AF-functie van dit toestel (zoeken naar alternatieve frequenties) kan worden in- en uitgeschakeld. Bij normale bediening van de tuner moet de AF uit staan (raadpleeg bladzijde 63).

#### ① Frequentiebandindicator

Deze toont op welke frequentieband de radio is afgestemd: MW, LW of FM.

#### ② Frequentie-indicator

Deze toont de frequentie waarop u heeft afgestemd.

#### ③ Stereo (CD) indicator

Deze toont of de frequentie waarop u heeft afgestemd in stereo uitzendt.

#### ④ Voorkeuzenummerindicator

Deze geeft aan welke voorkeuzezender is geselecteerd.

### 1 Druk op SOURCE om de tuner te kiezen.

Druk op **SOURCE** totdat tuner als signaalbron is gekozen.

### 2 Gebruik VOLUME om de geluidsterkte te regelen.

Draai deze knop om het volume te verhogen of te verlagen.

### 3 Druk op BAND en kies een frequentieband.

Druk op **BAND** tot u de gewenste frequentieband op het display ziet verschijnen; **F1**, **F2**, **F3** voor FM of **MW/LW**.

### 4 Druk kort op ◀ of ▶ om handmatig af te stemmen.

De frequenties worden stap voor stap verhoogd of verlaagd.

### 5 Om automatisch afstemmen te gebruiken houdt u ◀ of ▶ ongeveer een seconde ingedrukt.

De tuner zal nu zelf de frequenties in de aangegeven richting afzoeken tot er een uitzending gevonden wordt die sterk genoeg is voor een goede ontvangst.

- U kunt het automatisch afstemmen annuleren door kort op ◀ of ▶ te drukken.
- Als u op ◀ of ▶ drukt en deze ingedrukt houdt, kunt u zenders overslaan. Automatisch afstemmen begint als u de toets weer loslaat.



#### Opmerking

Wanneer de uitzending waarop u heeft afgestemd in stereo is, zal de stereo-indicator (CD) oplichten. ■

## Inleiding tot bediening van de geavanceerde tunerfuncties

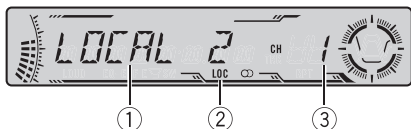

### ① Functiedisplay

Hierop is de status van de ingestelde functie af te lezen.

### ② LOC-indicator

Deze toont of automatisch afstemmen op lokale zenders is ingeschakeld.

### ③ Voorkeuzenummerindicator

Deze geeft aan welke voorkeuzezender is geselecteerd.

### ● Druk op FUNCTION om de namen van de functies op het display weer te geven.

Druk herhaaldelijk op **FUNCTION** om te schakelen tussen de volgende functies:

**BSM** (geheugen voor beste zenders)—**REG** (regionaal)—**LOCAL** (automatisch afstemmen op lokale zenders)—**TA** (standby voor verkeersberichten)—**AF** (zoeken naar alternatieve frequenties)—**NEWS** (onderbreking door nieuwsberichten)

- Druk op **BAND** om terug te keren naar het frequentiedisplay.
- Als u de MW/LW (MG/LG) band heeft ingesteld, kunt u alleen maar kiezen uit **BSM** of **LOCAL**.

### Opmerking

Als u niet binnen ongeveer 30 seconden een functiehandeling uitvoert, gaat het display automatisch terug naar de frequentieweergave. 

## Frequenties van zenders opslaan en oproepen

Als u op een van de voorkeuzetoetsen **1–6** drukt, kunt u heel eenvoudig maximaal zes zenderfrequenties opslaan zodat u deze later met één druk op de toets weer kunt oproepen.

### ● Wanneer u heeft afgestemd op een frequentie die u in het geheugen wilt opslaan, houdt u een van de voorkeuzetoetsen 1–6 ingedrukt tot het voorkeuzenummer stopt met knippen.

Het nummer dat u heeft ingedrukt, gaat knippen in de voorkeuzenummerindicator en blijft daarna branden. De frequentie van de geselecteerde radiozender is in het geheugen opgeslagen.

Wanneer u hierna op dezelfde voorkeuzetoets drukt, zal de opgeslagen frequentie uit het geheugen worden opgeroepen.

### Opmerkingen

- Er kunnen maximaal 18 FM-zenders, zes voor elk van de drie FM-frequentiebanden, en zes MW/LW-zenders in het geheugen worden opgeslagen.
- U kunt ook **▲** en **▼** gebruiken om onder de voorkeuzetoetsen **1–6** opgeslagen frequenties van radiozenders weer op te roepen. 

## Op sterke signalen afstemmen

Met de functie voor automatisch afstemmen op lokale zenders kunt u het toestel uitsluitend laten afstemmen op zenders met een signaal dat sterk genoeg is voor een goede ontvangst.

### 1 Druk op FUNCTION en selecteer LOCAL

Druk op **FUNCTION** tot **LOCAL** op het display verschijnt.

## Tuner

### 2 Druk op ▲ om het automatisch afstemmen op lokale zenders in te schakelen.

De gevoeligheid (bijv. **LOCAL 2**) voor de signaalsterkte van de lokale zenders zal op het display verschijnen.

### 3 Druk op ◀ of ▶ om de gevoeligheid in te stellen.

Er zijn vier gevoeligheidsniveaus voor FM en twee voor MW/LW:

FM: **LOCAL 1—LOCAL 2—LOCAL 3—LOCAL 4**

MW/LW: **LOCAL 1—LOCAL 2**

De **LOCAL 4**-instelling zal alleen afstemmen op de allersterkste zenders, terwijl er bij lagere instellingen ook afgestemd zal worden op steeds zwakkere zenders.

### 4 Wanneer u weer op de normale manier wilt afstemmen, moet u op ▼ drukken om de functie voor het automatisch afstemmen op lokale zenders uit te schakelen.

**LOCAL:OFF** zal op het display verschijnen. 

## Frequenties van de sterkste zenders opslaan

Met de functie BSM (geheugen voor de beste zenders) kunt u automatisch de zes sterkste zenders laten opslaan onder de voorkeuzetoetsen **1–6** zodat u later met een druk op de juiste toets kunt afstemmen op een van de opgeslagen frequenties.

### 1 Druk op FUNCTION en selecteer BSM.

Druk op **FUNCTION** tot **BSM** op het display verschijnt.

### 2 Druk op ▲ om de BSM-functie in te schakelen.

**BSM** begint te knipperen. Als **BSM** knippert, worden de zes sterkste zenderfrequenties opgeslagen onder voorkeuzetoetsen **1–6** in de

volgorde van de sterkte van het signaal. Als dit is gebeurd, stopt **BSM** met knipperen.

- Druk op ▼ om het opslaan te annuleren.



### Opmerking

Het is mogelijk dat de via de BSM-functie opgeslagen zenders de eerder door uzelf onder de toetsen **1–6** opgeslagen zenders vervangen. 

## Inleiding RDS-bediening

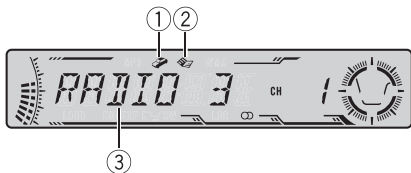

RDS (radiodatasysteem) is een systeem voor het leveren van informatie tijdens FM-uitzendingen. Deze onhoorbare informatie maakt functies zoals programmaservicenaam, programmatype, verkeersberichten stand-by en automatisch afstemmen mogelijk. Zo wordt het radioluisteraars gemakkelijker gemaakt de gewenste zender te vinden.

### ① TP (🚗) indicator

Geeft aan of er is afgestemd op een TP-zender.

### ② Nieuws (📰) indicator

Deze verschijnt wanneer het gekozen nieuwsprogramma wordt ontvangen.

### ③ Programmaservicenaam

Toont de naam van het programma.

### ● Druk op FUNCTION om de namen van de functies op het display weer te geven.

Druk herhaaldelijk op **FUNCTION** om te schakelen tussen de volgende functies:

**BSM** (geheugen voor beste zenders)—**REG** (regionaal)—**LOCAL** (automatisch afstemmen op lokale zenders)—**TA** (standby voor verkeersberichten)—**AF** (zoeken naar alternatieve frequenties)—**NEWS** (onderbreking door nieuwsberichten)

- Druk op **BAND** om terug te keren naar het frequentiedisplay.

- Als u de MW/LW (MG/LG) band heeft ingesteld, kunt u alleen maar kiezen uit **BSM** of **LOCAL**.

### Opmerkingen

- Als u niet binnen ongeveer 30 seconden een functiehandeling uitvoert, gaat het display automatisch terug naar de frequentieweergave.
- Het is mogelijk dat niet alle zenders RDS-diensten leveren.
- RDS-functies zoals AF en TA werken alleen wanneer u heeft afgestemd op een RDS-zender. ▣

## Weergave RDS-display wijzigen

Als u afstemt op een RDS-zender, wordt de programmaservicenaam weergegeven. U kunt desgewenst ook de frequentie laten weergeven.

### ● Druk op DISPLAY.

Druk meerdere keren op **DISPLAY** om te schakelen tussen de volgende instellingen:

Programmaservicenaam—PTY-informatie—Frequentie

Meer over PTY-informatie (ID-code programmatype) kunt u vinden op bladzijde 65.

- PTY-informatie en de frequentie van de huidige zender zullen acht seconden lang op het display worden getoond.
- Als er een PTY-code nul van een zender wordt ontvangen, verschijnt **NONE** op het display. Dit geeft aan dat de zender de inhoud van het programma niet heeft gedefinieerd.
- Als het signaal zo zwak is dat dit toestel niet in staat is de PTY-code op te pikken, zal **NO PTY** op het display verschijnen. ▣

## Alternatieve frequenties kiezen

Als u naar een uitzending aan het luisteren bent en de ontvangst wordt zwakker of er doen zich andere problemen voor, dan zal het toestel automatisch op zoek gaan naar een andere zender in hetzelfde netwerk die een betere ontvangst oplevert.

- De AF-functie is standaard ingeschakeld.

### 1 Druk op FUNCTION en selecteer AF.

Druk op **FUNCTION** tot **AF** op het display verschijnt.

### 2 Druk op ▲ om de AF-functie in te schakelen.

Druk op **▲** en **AF:ON** zal op het display verschijnen.

### 3 Druk op ▼ om de AF-functie uit te schakelen.

Druk op **▼** en **AF:OFF** zal op het display verschijnen.



#### Opmerkingen

- Bij automatisch afstemmen of gebruik van de BSM-functie wordt er alleen afgestemd op RDS-zenders als AF is ingeschakeld.
- Als u een voorkeuzezender oproept, kan de tuner de voorkeuzezender bijwerken met een nieuwe frequentie van de AF-lijst van de zender. (Dit is alleen mogelijk als u voorkeuzezenders op de banden **F1** of **F2** gebruikt.) Er verschijnen geen voorkeuzenummers op het display als de RDS-gegevens van de ontvangen zender afwijken van de oorspronkelijk opgeslagen zender.
- Het is mogelijk dat de geluidswaergave tijdelijk wordt onderbroken door een ander programma terwijl de AF-functie aan het zoeken is.
- De AF-functie kan voor elke FM-frequentieband afzonderlijk worden in- of uitgeschakeld.

## PI-zoeken gebruiken

Als het toestel geen geschikte alternatieve frequentie kan vinden of als u naar een uitzending luistert en de ontvangst wordt slecht, dan zoekt het toestel automatisch een andere zender met dezelfde programmering. Tijdens het zoeken wordt **PI SEEK** weergegeven en wordt het volume gedempt. Het dempen wordt onderbroken nadat PI-zoeken is voltooid. Het maakt daarbij niet uit of er een andere zender is gevonden of niet.

## PI-zoeken voor voorkeuzezenders gebruiken

Wanneer een voorkeuzezender niet kan worden opgeroepen, bijvoorbeeld wanneer u een grote afstand heeft afgelegd, kan het toestel zo worden ingesteld dat ook bij het oproepen van een voorkeuzezender de PI-zoekfunctie zal worden uitgevoerd.

- De automatische PI-zoekfunctie is standaard uitgeschakeld. Zie *Aan-uitzetten van de automatische PI-zoekfunctie* op bladzijde 90.

## Alleen zenders met regionale programmering zoeken

Wanneer u de AF-functie gebruikt om automatisch alternatieve frequenties te zoeken, kunt u met de regionale functie het zoeken beperken tot zenders die regionale programma's uitzenden.

### 1 Druk op FUNCTION en selecteer REG.

Druk op **FUNCTION** tot **REG** op het display verschijnt.

### 2 Druk op ▲ om de regionale functie in te schakelen.

Druk op **▲** en **REG:ON** zal op het display verschijnen.

### 3 Druk op ▼ om de regionale functie uit te schakelen.

Druk op ▼ en **REG:OFF** zal op het display verschijnen.

#### Opmerkingen

- Regionale programmering en regionale netwerken kunnen per land anders georganiseerd zijn (er kunnen bijv. veranderingen optreden afhankelijk van de tijd, de staat of het ontvangstgebied).
- Het voorkeuzenummer kan verdwijnen van het display als de tuner afstemt op een regionale zender die verschilt van de oorspronkelijk gekozen zender.
- De regionale functie kan voor elk van de FM-frequentiebanden afzonderlijk worden in- of uitgeschakeld. 

## Verkeersberichten ontvangen

Met TA (stand-by voor verkeersberichten) kunt u automatisch verkeersberichten ontvangen, ongeacht de signaalbron waarnaar u aan het luisteren bent. TA kan voor zowel een TP-zender (een zender die verkeersberichten uitzendt) als een uitgebreide TP-zender van een ander netwerk (een zender met informatie die verwijst naar andere TP-zenders) worden geactiveerd.

### 1 Stem af op een TP of de TP-zender van een ander, verbeterd netwerk.

Wanneer u heeft afgestemd op een TP of de TP-zender van een ander, verbeterd netwerk, zal de TP indicator  gaan branden.

### 2 Druk op TA om stand-by voor verkeersberichten in te schakelen.

Druk op **TA** en **TA ON** verschijnt op het display. De tuner staat stand-by voor verkeersberichten.

- Druk nogmaals op **TA** om stand-by voor verkeersberichten weer uit te schakelen.

### 3 Regel het TA-volume met VOLUME wanneer er een verkeersbericht begint.

Draai deze knop om het volume te verhogen of te verlagen.

Het ingestelde volume zal worden opgeslagen in het geheugen en opnieuw worden gebruikt bij de volgende verkeersberichten.

### 4 Druk op TA terwijl er een verkeersbericht wordt ontvangen om het bericht te annuleren.

De tuner zal terugkeren naar de oorspronkelijk ingestelde signaalbron maar blijft in de stand-by-functie tot er nog een keer op **TA** wordt gedrukt.

- U kunt het bericht ook annuleren door op **SOURCE BAND**, **▲**, **▼**, **◀** of **▶** te drukken terwijl er een verkeersbericht wordt ontvangen.

#### Opmerkingen

- U kunt de TA-functie ook in- of uitschakelen via het menu dat verschijnt wanneer u op **FUNCTION** drukt.
- Het systeem zal terugkeren naar de oorspronkelijke signaalbron wanneer het verkeersbericht is afgelopen.
- Bij automatisch afstemmen of gebruik van de BSM-functie zal er alleen worden afgestemd op TP en de TP-zenders van een ander, verbeterd netwerk wanneer TA is ingeschakeld. 

## Onderbreking door nieuwsberichten gebruiken

Als er een nieuwsprogramma wordt uitgezonden door een nieuwszender met PTY-code, kan het toestel van elke zender overschakelen naar de nieuwszender. Als het nieuwsprogramma is afgelopen, gaat het toestel terug naar het vorige programma.

### ● Houd TA ingedrukt om de onderbreking door nieuwsberichten in te schakelen.

Druk op **TA** tot **NEWS ON** op het display verschijnt.

- Om de onderbreking door nieuwsberichten uit te schakelen, houdt u **TA** ingedrukt tot **NEWS OFF** op het display verschijnt.
- Een nieuwsbericht kunt u annuleren door op **TA** te drukken.
- U kunt het nieuwsprogramma ook annuleren door op **SOURCE**, **BAND**, **▲**, **▼**, **◀** of **▶** te drukken terwijl het nieuwsprogramma wordt uitgezonden.



### Opmerking

U kunt een nieuwsbericht ook in- of uitschakelen via het menu dat verschijnt wanneer u op **FUNCTION** drukt. 

## PTY-nooduitzendingen ontvangen

PTY-alarm is een speciale PTY-code voor het aankondigen van noodgevallen, zoals natuurrampen. Als de tuner de radioalarmcode ontvangt, verschijnt **ALARM** op het display en gaat het volume naar het TA-volume. Als de uitzending van het noodbericht van de zender is afgelopen, gaat het systeem terug naar de oorspronkelijke signaalbron.

- Een noodbericht kunt u annuleren door op **TA** te drukken.

- U kunt een noodbericht ook annuleren door op **SOURCE**, **BAND**, **▲**, **▼**, **◀** of **▶** te drukken. 

## PTY-lijst

Specifiek	Programmatype
<b>NEWS</b>	Nieuws
<b>AFFAIRS</b>	Actualiteiten
<b>INFO</b>	Algemene informatie en adviezen
<b>SPORT</b>	Sport
<b>WEATHER</b>	Weerberichten/meteorologische informatie
<b>FINANCE</b>	Beursberichten, handel, zakelijk nieuws enz.
<b>POP MUS</b>	Populaire muziek
<b>ROCK MUS</b>	Eigentijdse moderne muziek
<b>EASY MUS</b>	Easy listening-muziek
<b>OTH MUS</b>	Overige muziek
<b>JAZZ</b>	Jazz
<b>COUNTRY</b>	Countrymuziek
<b>NAT MUS</b>	Nationale muziek
<b>OLDIES</b>	Gouwe Ouwe
<b>FOLK MUS</b>	Folk muziek
<b>L. CLASS</b>	Lichte klassieke muziek
<b>CLASSIC</b>	Serieuze klassieke muziek
<b>EDUCATE</b>	Educatieve programma's
<b>DRAMA</b>	Hoorspelen en series
<b>CULTURE</b>	Nationale of regionale cultuur
<b>SCIENCE</b>	Natuur, wetenschap en techniek
<b>VARIED</b>	Licht amusement
<b>CHILDREN</b>	Kinderprogramma's
<b>SOCIAL</b>	Praatprogramma's
<b>RELIGION</b>	Religieuze aangelegenheden of diensten

Specifiek	Programmatype
<b>PHONE IN</b>	Inbelprogramma's
<b>TOURING</b>	Reisprogramma's, niet voor berichten omtrent verkeersproblemen
<b>LEISURE</b>	Hobby's en recreatie
<b>DOCUMENT</b>	Documentaires



## Ingebouwde CD-speler

### Afspelen van een CD



Dit zijn de basisstappen voor het afspelen van een CD met uw ingebouwde CD-speler. Vanaf de volgende bladzijde wordt de meer geavanceerde bediening voor het afspelen van CD's uitgelegd.

#### ① Weergavetijdindicator

Deze geeft de verstreken speeltijd van het spelende fragment aan.

#### ② Nummerindicator fragment

Deze toont welk fragment er op het moment afgespeeld wordt.

### 1 Druk op OPEN om het voorpaneel te openen.

De CD-laadsleuf verschijnt.

- Nadat u de CD in het toestel heeft gedaan, dient u op **SOURCE** te drukken om de ingebouwde CD-speler als signaalbron te kiezen.

### 2 Doe een CD in de CD-laadsleuf.

Het afspelen zal automatisch beginnen.

CD-laadsleuf

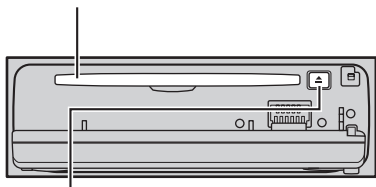

EJECT-toets

- U kunt de CD laten uitwerpen door op **EJECT** te drukken.

- Zorg ervoor dat de aansluitingen niet in contact komen met metalen objecten als het voorpaneel is geopend, om defecten te voorkomen.

### 3 Sluit het voorpaneel.

### 4 Gebruik VOLUME om de geluidsterkte te regelen.

Draai deze knop om het volume te verhogen of te verlagen.

### 5 Houd ◀ of ▶ ingedrukt om snel terug of vooruit te spoelen.

- Als u **ROUGH** selecteert, kunt u door ◀ of ▶ ingedrukt te houden elke 10 fragmenten op de huidige disc zoeken. (Zie *Zoekmethode selecteren* op bladzijde 70.)

### 6 Druk op ◀ of ▶ om naar het vorige of volgende fragment te gaan.

Als u op ▶ drukt, gaat u naar het begin van het volgende fragment. Als u één keer op ◀ drukt, gaat u naar het begin van het huidige fragment. Als u nog een keer op deze toets drukt, gaat u naar het vorige fragment.



### Opmerkingen

- De ingebouwde CD-speler kan een standaard-CD van 12 cm of 8 cm (CD-single) afspelen. Gebruik geen adapter als u CD's van 8 cm afspelt.
- Plaats geen andere dingen dan een CD in de CD-laadsleuf.
- Als een disc er niet helemaal in gaat of niet begint te spelen als hij in de speler zit, controleer dan of het label van de disc omhoog zit. Druk op **EJECT** om de disc uit te werpen en controleer de disc op beschadigingen voordat u de disc er opnieuw in plaatst.
- Als er een foutmelding zoals **ERROR-11** wordt weergegeven, raadpleegt u *Uitleg van foutmeldingen voor ingebouwde CD-speler* op bladzijde 93.

- Als er een CD TEXT-disc in het toestel wordt gestoken, beginnen de titels van de disc en de fragmenten automatisch naar links te schuiven. 

## Inleiding geavanceerde bediening van de ingebouwde CD-speler

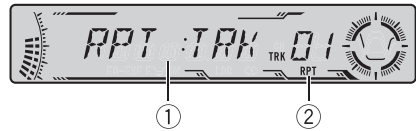

### ① Functiedisplay

Hierop is de status van de ingestelde functie af te lezen.

### ② RPT-indicator

Deze geeft aan of de herhaalde weergave is ingeschakeld.

### ● Druk op **FUNCTION** om de namen van de functies op het display weer te geven.

Druk herhaaldelijk op **FUNCTION** om te schakelen tussen de volgende functies:

**RPT** (herhaalde weergave)—**RDM** (willekeurige weergave)—**SCAN** (scanweergave)—**PAUSE** (pauze)—**COMP** (compressie en BMX)—**FF/REV** (zoekmethode)

- Druk op **BAND** om terug te keren naar het weergavedisplay.



### Opmerking

Als u niet binnen ongeveer 30 seconden een functiehandeling uitvoert, zal er automatisch worden teruggekeerd naar het weergavedisplay. 

## Herhaald afspelen

Met herhaald afspelen kunt u hetzelfde fragment of dezelfde disc laten herhalen.

## Ingebouwde CD-speler

### 1 Druk op FUNCTION en selecteer RPT.

Druk op **FUNCTION** tot **RPT** op het display verschijnt.

### 2 Druk op ◀ of ▶ en selecteer het gewenste herhaalbereik.

U gaat dan naar de geselecteerde instelling.

- **RPT:DSC** – De spelende disc wordt herhaald
- **RPT:TRK** – Alleen het spelende fragment wordt herhaald

### Opmerking

Als u een fragment zoekt of snel vooruit/terug spoelt tijdens **TRK**, wordt het bereik voor de herhaalde weergave gewijzigd in **DSC**. 

## Fragmenten in willekeurige volgorde afspelen

Met willekeurige weergave kunt u de fragmenten op de CD in willekeurige volgorde laten afspelen.

### 1 Druk op FUNCTION en selecteer RDM.

Druk op **FUNCTION** tot **RDM** op het display verschijnt.

### 2 Druk op ▲ om de willekeurige weergave in te schakelen.

**RDM:ON** zal op het display verschijnen. De fragmenten worden in willekeurige volgorde afgespeeld.

### 3 Druk op ▼ om de willekeurige weergave uit te schakelen.

**RDM:OFF** zal op het display verschijnen. De fragmenten blijven in de juiste volgorde afspelen. 

## Fragmenten op een CD scannen

Met de scanweergave kunt u de eerste 10 seconden van elk fragment op de CD van tevoren afluisteren.

### 1 Druk op FUNCTION en selecteer SCAN.

Druk op **FUNCTION** tot **SCAN** op het display verschijnt.

### 2 Druk op ▲ om de scanweergave in te schakelen.

**SCAN:ON** zal op het display verschijnen. De eerste 10 seconden van elk fragment worden afgespeeld.

### 3 Als u het gewenste fragment heeft gevonden, drukt u op ▼ om de scanweergave uit te schakelen.

**SCAN:OFF** zal op het display verschijnen. Het fragment blijft spelen.

- Als het display automatisch is teruggekeerd naar het weergavedisplay, moet u **SCAN** opnieuw selecteren door op **FUNCTION** te drukken.

### Opmerking

Wanneer het scannen van de CD is afgelopen, zal de normale weergave van de fragmenten opnieuw beginnen. 

## Het afspelen van een CD onderbreken

Met de pauzetoets kunt u het afspelen van de CD tijdelijk onderbreken.

### 1 Druk op FUNCTION en selecteer PAUSE.

Druk op **FUNCTION** tot **PAUSE** op het display verschijnt.

**2 Druk op ▲ om de pauze in te schakelen.**

**PAUSE:ON** zal op het display verschijnen. Het afspelen van het huidige fragment wordt onderbroken.

**3 Druk op ▼ om de pauze uit te schakelen.**

**PAUSE:OFF** zal op het display verschijnen. De CD gaat verder op hetzelfde punt waarop u de pauze had aangezet.

**Compressie en BMX gebruiken**

Met de functies COMP (compressie) en BMX kunt u de geluidskwaliteit van deze speler aanpassen. Elke functie wordt in twee stappen afgesteld. De COMP-functie balanceert de hardere en zachtere geluiden bij hoge volumes. BMX regelt de geluidswerkkaatsingen zodat het geluid voller klinkt. Luister naar de effecten terwijl u ze uitprobeert en gebruik het effect dat de weergave van het fragment of de CD waarnaar u luistert het best weergeeft.

**1 Druk op FUNCTION en selecteer COMP.**

Druk op **FUNCTION** tot **COMP** op het display verschijnt.

**2 Druk op ▲ of ▼ en selecteer de gewenste instelling.**

Druk herhaaldelijk op ▲ of ▼ aan om te schakelen tussen de volgende instellingen:

**COMP OFF—COMP 1—COMP 2—**

**COMP OFF—BMX 1—BMX 2**

**Zoekmethode selecteren**

U kunt bij de zoekmethode kiezen tussen snel vooruit/achteruit en elke 10 fragmenten zoeken.

**1 Druk op FUNCTION en selecteer FF/REV.**

Druk op **FUNCTION** tot **FF/REV** op het display verschijnt.

- Als eerder de zoekmethode **ROUGH** is ingesteld, zal **ROUGH** op het display verschijnen.

**2 Druk op ◀ of ▶ om de gewenste zoekmethode te selecteren.**

Druk op ◀ of ▶ tot de gewenste zoekmethode op het display verschijnt.

- **FF/REV** – Snel vooruit en achteruit
- **ROUGH** – Elke 10 fragmenten zoeken

**Elke 10 fragmenten op de huidige disc zoeken**

Als een disc meer dan 10 fragmenten bevat, kunt u op elke 10 fragmenten zoeken. Als een disc veel fragmenten bevat, kunt u grofweg naar het fragment dat u wilt afspelen zoeken.

**1 Selecteer de zoekmethode ROUGH.**

Raadpleeg *Zoekmethode selecteren* op deze bladzijde.

**2 Houd ◀ of ▶ ingedrukt om elk 10e fragment op een disc te zoeken.**

- Als een disc minder dan 10 fragmenten bevat, wordt het laatste fragment van disc afgespeeld als u ▶ ingedrukt houdt. Als er minder dan 10 fragmenten overblijven nadat u elk 10e fragment heeft doorzocht, wordt het laatste fragment van een disc afgespeeld als u ▶ ingedrukt houdt.

- Als een disc minder dan 10 fragmenten bevat, wordt het eerste fragment van disc afgespeeld als u ◀ ingedrukt houdt. Als er minder dan 10 fragmenten overblijven nadat u elk 10e fragment heeft doorzocht, wordt het eerste fragment van een disc afgespeeld als u ◀ ingedrukt houdt.

## Ingebouwde CD-speler

### Functies voor discitels gebruiken

U kunt CD-titels invoeren en weergeven. Als u een CD in de speler steekt waarvoor al een titel is ingevoerd, verschijnt de titel van die CD op het display.

### Discitels invoeren

Gebruik de invoerfunctie voor discitels om tot 48 CD-titels in het toestel op te slaan. Elke titel kan maximaal 8 tekens lang zijn.

**1** **Speel een CD af waarvan u de titel wilt invoeren.**

**2** **Druk op FUNCTION en houd de toets ingedrukt totdat TITLE IN op het display verschijnt.**

■ Als u een CD TEXT-disc afspeelt, kunt u **TITLE IN** niet inschakelen. De discititel is al op een CD TEXT-disc opgenomen.

**3** **Druk op ▲ of ▼ en selecteer een letter van het alfabet.**

Telkens als u op ▲ drukt, verschijnt er een letter van het alfabet in **A B C ... X Y Z**, cijfers en symbolen in **1 2 3 ... > [ ]** volgorde. Telkens als u op ▼ drukt, verschijnt er een letter in de omgekeerde volgorde, zoals **Z Y X ... C B A** volgorde.



**4** **Druk op ► om de cursor naar de volgende tekenpositie te verplaatsen.**

Wanneer de gewenste letter op het display verschijnt, moet u op ► drukken om de cursor naar de volgende positie te verplaatsen. Selecteer daarna de volgende letter. Druk op ◀ om terug in het display te bladeren.

**5** **Verplaats de cursor naar de laatste tekenpositie door op ► te drukken nadat u de titel heeft ingevoerd.**

Als u nog een keer op ► drukt, zal de ingevoerde titel worden opgeslagen in het geheugen.

**6** **Druk op BAND om terug te keren naar het weergavedisplay.**



### Opmerkingen

- De titels blijven in het geheugen, zelfs als de disc uit het toestel is verwijderd. Ze worden opgeroepen als de disc weer in het toestel wordt gestoken.
- Nadat gegevens voor 48 discs in het geheugen zijn opgeslagen, zullen gegevens voor een nieuwe disc de gegevens van de oudste overschrijven.
- Als u een multi-CD-speler aansluit, kunt u discitels voor maximaal 100 discs opslaan.

### Discitels weergeven

U kunt de titel van elke disc waarvoor u een discititel heeft ingevoerd op het display laten verschijnen.

● **Druk op DISPLAY.**

Druk meerdere keren op **DISPLAY** om te schakelen tussen de volgende instellingen:

Weergavetijd—**DISC TTL** (discititel)

Wanneer u **DISC TTL** kiest, zal de titel van de spelende disc op het display worden getoond.

- Als er een CD met een discititel in het toestel wordt gestoken, begint de discititel automatisch door het display te schuiven.
- Als er geen titel is ingevoerd voor de spelende disc, zal **NO TITLE** op het display verschijnen. □

## CD TEXT-functies gebruiken

Bij sommige discs is er tijdens de fabricage bepaalde informatie op de disc gecodeerd. Deze discs kunnen informatie als de CD-titel, de fragmenttitel, de naam van de artiest en de afspeeltijd bevatten en worden CD TEXT-discs genoemd. Alleen deze speciaal gecodeerde CD-TEXT-discs ondersteunen de onderstaande functies.

### Titels op CD TEXT-discs weergeven

- **Druk op DISPLAY.**

Druk meerdere keren op **DISPLAY** om te schakelen tussen de volgende instellingen:

Weergavetijd—**DISC TTL** (disctitel)

—**ART NAME** (naam artiest disc)—**TRK TTL** (fragmenttitel)—**ART NAME** (naam artiest fragment)

- Als bepaalde gegevens niet op de CD TEXT-disc zijn opgenomen, zal **NO XXXX** op het display verschijnen (bijv. **NO T-TTL**).

### Titels over het display laten schuiven

Dit toestel kan de eerste 8 letters van **DISC TTL**, **ART NAME**, **TRK TTL** en **ART NAME** weergeven. Als de opgenomen informatie langer is dan 8 letters, kunt u de tekst naar links schuiven zodat u de rest van de titel kunt zien.

- **Houd DISPLAY ingedrukt tot de titel naar links begint te schuiven.**

De rest van de titel zal op het display verschijnen. 

# MP3/WMA/WAV-speler

## MP3/WMA/WAV afspelen

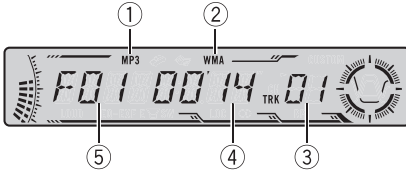

Dit zijn de basisstappen voor het afspelen van een MP3/WMA/WAV met uw ingebouwde CD-speler. Vanaf bladzijde 75 wordt de meer gevanceerde bediening van de MP3/WMA/WAV-speler uitgelegd.

### ① MP3-indicator

Deze geeft aan dat er een MP3-bestand wordt afgespeeld.

### ② WMA-indicator

Geeft aan dat er een WMA-bestand wordt afgespeeld.

### ③ Nummerindicator fragment

Deze geeft aan welk fragment (bestand) er op het moment afgespeeld wordt.

- Als fragmentnummer 100 tot 199 is geselecteerd, gaat ► links van de fragmentnummerindicator branden.
- Als fragmentnummer 200 of meer is geselecteerd, gaat ► links van de fragmentnummerindicator knipperen.

### ④ Weergavetijdindicator

Deze geeft de verstreken weergavetijd van het spelende fragment (bestand) aan.

### ⑤ Mapnummerindicator

Deze geeft aan welk mapnummer op het moment afgespeeld wordt.

## 1 Druk op OPEN om het voorpaneel te openen.

De CD-laadsleuf verschijnt.

- Nadat u de CD-ROM in het toestel heeft gedaan, moet u op **SOURCE** drukken om de ingebouwde CD-speler te kiezen.

## 2 Doe een CD-ROM in de CD-laadsleuf.

Het afspelen zal automatisch beginnen.

CD-laadsleuf

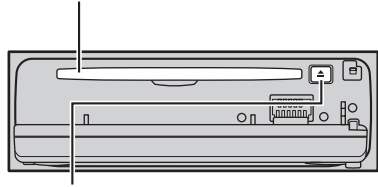

EJECT-toets

- U kunt de CD-ROM laten uitwerpen door op de **EJECT**-toets te drukken.
- Zorg ervoor dat de aansluitingen niet in contact komen met metalen objecten als het voorpaneel is geopend, om defecten te voorkomen.

## 3 Sluit het voorpaneel.

## 4 Gebruik VOLUME om de geluidsterkte te regelen.

Draai deze knop om het volume te verhogen of te verlagen.

## 5 Druk op ▲ of ▼ en selecteer een map.

- U kunt een map niet selecteren als er geen MP3/WMA/WAV-bestand in staat.
- Houd **BAND** ingedrukt om terug te keren naar map 01 (ROOT). Als de map 01 (ROOT) geen bestanden bevat, begint het afspelen bij map 02.

## 6 Houd ◀ of ▶ ingedrukt om snel terug of vooruit te spelen.

- Dit is alleen snel vooruit- en achteruitspoelen voor het afgespeelde bestand. Deze handeling wordt geannuleerd als het vorige of volgende bestand wordt bereikt.

▪ Als u **ROUGH** selecteert, kunt u door ◀ of ▶ ingedrukt te houden elke 10 fragmenten in de huidige map zoeken. (Raadpleeg *Zoekmethode selecteren* op bladzijde 77.)

## 7 Druk op ◀ of ▶ om naar het vorige of volgende fragment te gaan.

Als u op ▶ drukt, gaat u naar het begin van het volgende fragment. Als u één keer op ◀ drukt, gaat u naar het begin van het huidige fragment. Als u nog een keer op deze toets drukt, gaat u naar het vorige fragment.

### Opmerkingen

- Als u disc met MP3/WMA/WAV-bestanden en audiogegevens (CD-DA) zoals CD-EXTRA en MIXED-MODE-CD's afspeelt, kunt u beide types alleen worden afgespeeld door tussen MP3/WMA/WAV en CD-DA over te schakelen door middel van **BAND**.
- Als u heeft geschakeld tussen het afspelen van MP3/WMA/WAV-bestanden en audiogegevens (CD-DA), begint het afspelen bij het eerste fragment op de CD.
- De ingebouwde CD-speler kan een MP3/WMA/WAV-bestand op een CD-ROM weergegeven. (Raadpleeg bladzijde 94 voor bestanden die kunnen worden afgespeeld.)
- Plaats geen andere dingen dan een CD in de CD-laadsleuf.
- Er zit soms een vertraging tussen het starten van de CD en de weergave van het geluid. Tijdens het inlezen wordt **FRMTREAD** op het display weergegeven.
- Als een disc er niet helemaal in gaat of niet begint te spelen als hij in de speler zit, controleer dan of het label van de disc omhoog zit. Druk op **EJECT** om de disc uit te werpen en controleer de disc op beschadigingen voordat u de disc er opnieuw in plaatst.
- Het afspelen verloopt in de volgorde van de bestandsnummers. Als mappen geen bestanden bevatten, worden ze overgeslagen. (Als de

map 01 (ROOT) geen bestanden bevat, begint het afspelen bij map 02.)

- Als u bestanden die als VBR-bestanden (variabele bitsnelheid) zijn opgenomen afspeelt, wordt de afspeeltijd niet juist weergegeven als snel vooruit of achteruit wordt gebruikt.
- Als de disc in het toestel geen bestanden bevat die kunnen worden afgespeeld, wordt **NO AUDIO** weergegeven.
- Als de disc in het toestel WMA-bestanden die zijn beschermd door 'digital rights management' (DRM) bevat, wordt **SKIPPED** weergegeven terwijl het beschermde bestand wordt overgeslagen.
- Als alle bestanden op de disc in het toestel met DRM zijn beschermd, wordt **PROTECT** weergegeven.
- Bij snel vooruit of achteruit hoort u geen geluid.
- Als er een foutmelding zoals **ERROR-11** wordt weergegeven, raadpleegt u *Uitleg van foutmeldingen voor ingebouwde CD-speler* op bladzijde 93.
- Als er een MP3/WMA/WAV-CD in het toestel wordt gestoken, schuiven de mapnaam en bestandsnaam automatisch naar links. 

## MP3/WMA/WAV-speler

### Inleiding geavanceerde bediening van de ingebouwde CD-speler (MP3/WMA/WAV)

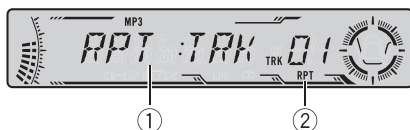

#### ① Functiedisplay

Hierop is de status van de ingestelde functie af te lezen.

#### ② RPT-indicator

Deze laat zien dat het weergavebereik is ingesteld op het huidige fragment (bestand).

#### ● Druk op FUNCTION om de namen van de functies op het display weer te geven.

Druk herhaaldelijk op **FUNCTION** om te schakelen tussen de volgende functies:

**RPT** (herhaalde weergave)—**RDM** (willekeurige weergave)—**SCAN** (scanweergave)—**PAUSE** (pauze)—**COMP** (compressie en BMX)—**FF/REV** (zoekmethode)

- Druk op **BAND** om terug te keren naar het weergavedisplay.

#### **Opmerking**

Als u niet binnen ongeveer 30 seconden een functiehandeling uitvoert, zal er automatisch worden teruggekeerd naar het weergavedisplay. 

### Herhaald afspelen

Voor het afspelen van MP3/WMA/WAV zijn er drie bereiken voor herhaalde weergave: **FLD** (herhaling map), **TRK** (herhaling fragment) en **DSC** (herhaling alle fragmenten).

#### 1 Druk op FUNCTION en selecteer RPT.

Druk op **FUNCTION** tot **RPT** op het display verschijnt.

#### 2 Druk op ◀ of ▶ en selecteer het gewenste herhaalbereik.

Druk op ◀ of ▶ tot het gewenste herhaalbereik op het display verschijnt.

- **FLD** – Herhaal de huidige map
- **TRK** – Alleen het spelende fragment wordt herhaald
- **DSC** – Herhaal alle fragmenten

#### **Opmerkingen**

- Als u tijdens de herhaalde weergave een andere map kiest, wordt het bereik voor de herhaalde weergave gewijzigd in **DSC**.
- Als u een fragment zoekt of snel vooruit/terug spoelt tijdens **TRK**, wordt het bereik voor de herhaalde weergave gewijzigd in **FLD**.
- Als **FLD** is geselecteerd, kunt u geen submap van die map afspelen. 

### Fragmenten in willekeurige volgorde afspelen

Met willekeurige weergave kunt u de fragmenten binnen de bereiken voor de herhaalde weergave, **FLD** en **DSC** in willekeurige volgorde laten afspelen.

#### 1 Selecteer het herhaalbereik.

Raadpleeg *Herhaald afspelen* op deze bladzijde.

#### 2 Druk op FUNCTION en selecteer RDM.

Druk op **FUNCTION** tot **RDM** op het display verschijnt.

### 3 Druk op ▲ om de willekeurige weergave in te schakelen.

**RDM:ON** zal op het display verschijnen. Fragmenten worden in willekeurige volgorde afgespeeld binnen het hiervoor geselecteerde bereik, **FLD** of **DSC**.

### 4 Druk op ▼ om de willekeurige weergave uit te schakelen.

**RDM:OFF** zal op het display verschijnen. De fragmenten blijven in de juiste volgorde afspelen.



#### Opmerking

Als u de willekeurige weergave inschakelt tijdens **FLD** en vervolgens terugkeert naar het weergavedisplay, zal **FRDM** op het display verschijnen.

## Mappen en fragmenten scannen

Als u **FLD** gebruikt, worden de eerste 10 seconden van elk fragment in de geselecteerde map afgespeeld. Als u **DSC** gebruikt, worden de eerste 10 seconden van het eerste fragment in elke map afgespeeld.

### 1 Selecteer het herhaalbereik.

Raadpleeg *Herhaald afspelen* op de vorige bladzijde.

### 2 Druk op FUNCTION en selecteer SCAN.

Druk op **FUNCTION** tot **SCAN** op het display verschijnt.

### 3 Druk op ▲ om de scanweergave in te schakelen.

**SCAN:ON** zal op het display verschijnen. De eerste 10 seconden van elk fragment van de huidige map (of het eerste fragment van elke map) worden afgespeeld.

### 4 Als u het gewenste fragment (of de gewenste map) heeft gevonden, drukt u op ▼ om de scanweergave uit te schakelen.

**SCAN:OFF** zal op het display verschijnen. Het fragment (of de map) blijft afspelen.

- Als het display automatisch is teruggekeerd naar het weergavedisplay, moet u **SCAN** opnieuw selecteren door op **FUNCTION** te drukken.



#### Opmerkingen

- Wanneer het scannen van het fragment of de map is afgelopen, zal de normale weergave van de fragmenten opnieuw beginnen.
- Als u de scanweergave inschakelt tijdens **FLD** en vervolgens terugkeert naar het weergavedisplay, zal **FSCN** op het display verschijnen.

## Afspelen van MP3/WMA/WAV onderbreken

Met de pauze kunt u de weergave van de MP3/WMA/WAV tijdelijk onderbreken.

### 1 Druk op FUNCTION en selecteer PAUSE.

Druk op **FUNCTION** tot **PAUSE** op het display verschijnt.

### 2 Druk op ▲ om de pauze in te schakelen.

**PAUSE:ON** zal op het display verschijnen. Het afspelen van het huidige fragment wordt onderbroken.

### 3 Druk op ▼ om de pauze uit te schakelen.

**PAUSE:OFF** zal op het display verschijnen. De CD gaat verder op hetzelfde punt waarop u de pauze had aangezet.

## MP3/WMA/WAV-speler

### Zoekmethode selecteren

U kunt bij de zoekmethode kiezen tussen snel vooruit/achteruit en elke 10 fragmenten zoeken.

#### 1 Druk op FUNCTION en selecteer FF/REV.

Druk op **FUNCTION** tot **FF/REV** op het display verschijnt.

- Als eerder de zoekmethode **ROUGH** is ingesteld, zal **ROUGH** op het display verschijnen.

#### 2 Druk op ◀ of ▶ om de gewenste zoekmethode te selecteren.

Druk op ◀ of ▶ tot de gewenste zoekmethode op het display verschijnt.

- **FF/REV** – Snel vooruit en achteruit
- **ROUGH** – Elke 10 fragmenten zoeken

### Elke 10 fragmenten in de huidige map zoeken

Als de huidige map meer dan 10 fragmenten bevat, kunt u op elke 10 fragmenten doorzoeken. Als een map veel fragmenten bevat, kunt u grofweg naar het fragment dat u wilt afspeelen zoeken.

#### 1 Selecteer de zoekmethode ROUGH.

Raadpleeg *Zoekmethode selecteren* op deze bladzijde.

#### 2 Houd ◀ of ▶ ingedrukt om elke 10 fragmenten in de huidige map te doorzoeken.

- Als de huidige map minder dan 10 fragmenten heeft, gaat u door ▶ ingedrukt te houden naar het laatste fragment van de map. Als er na het zoeken van elke 10 fragmenten minder dan 10 fragmenten zijn overgebleven, gaat u door ▶ ingedrukt te houden naar het laatste fragment van de map.
- Als de huidige map minder dan 10 fragmenten heeft, gaat u door ◀ ingedrukt te houden

naar het eerste fragment van de map. Als er na het zoeken van elk 10e fragment minder dan 10 fragmenten zijn overgebleven, gaat u door ◀ ingedrukt te houden naar het eerste fragment van de map.

### Compressie en BMX gebruiken

Met de functies COMP (compressie) en BMX kunt u de geluidskwaliteit van deze speler aanpassen. Elke functie wordt in twee stappen ingesteld. De COMP-functie balanceert de hardere en zachtere geluiden bij hoge volumes. BMX regelt de geluidsweerkaatsingen zodat het geluid voller klinkt. Luister naar de effecten terwijl u ze uitprobeert en gebruik het effect dat de weergave van het fragment of de CD waarnaar u luistert het best weergeeft.

#### 1 Druk op FUNCTION en selecteer COMP.

Druk op **FUNCTION** tot **COMP** op het display verschijnt.

#### 2 Druk op ▲ of ▼ en selecteer de gewenste instelling.

Druk herhaaldelijk op ▲ of ▼ aan om te schakelen tussen de volgende instellingen:

**COMP OFF—COMP 1—COMP 2—**  
**COMP OFF—BMX 1—BMX 2**

### Tekstinformatie op een MP3/WMA-CD weergeven

Tekstinformatie die op een MP3/WMA-CD is opgenomen, kan worden weergegeven.

#### ● Druk op DISPLAY.

Druk meerdere keren op **DISPLAY** om te schakelen tussen de volgende instellingen:

Weergavetijd—**FOLDER** (mapnaam)—**FILE** (bestandsnaam)—**TRK TTL** (fragmenttitel)—**ART NAME** (artiestnaam)—**ALBM TTL** (albumtitel)—**COMMENT** (opmerking)—Bitsnelheid

- Als u MP3-bestanden afspeelt die zijn opgenomen als VBR (variabele bitsnelheid), wordt de waarde van de bitsnelheid niet weergegeven, ook niet als u overschakelt naar bitsnelheid.
- Als u WMA-bestanden afspeelt die zijn opgenomen als VBR-bestanden, wordt de waarde van de gemiddelde bitsnelheid weergegeven.
- Als bepaalde gegevens niet op een MP3/WMA-disc zijn opgenomen, zal **NO XXXX** op het display verschijnen (bijv. **NO NAME**).
- Afhankelijk van de versie van de Windows Media Player die is gebruikt om WMA-bestanden te coderen, kan het voorkomen dat CD-titels en andere tekstinformatie soms niet goed worden weergegeven.

## Tekstinformatie op een WAV-disc weergeven

U kunt tekstinformatie die op een WAV-disc is opgenomen weergeven.

### ● Druk op **DISPLAY**.

Druk meerdere keren op **DISPLAY** om te schakelen tussen de volgende instellingen:

Afspeeltijd—**FOLDER** (mapnaam)—**FILE** (bestandsnaam)—bemonsteringsfrequentie

- De bemonsteringsfrequentie kan mogelijk niet alle cijfers weergeven (bijvoorbeeld **22.0 KHZ** wordt weergegeven als de bemonsteringsfrequentie 22,05 kHz is).

## Door tekstinformatie op het display bladeren

Dit toestel kan alleen de eerste 8 letters van **FOLDER**, **FILE**, **TRK TTL**, **ART NAME**, **ALBM TTL** en **COMMENT** weergeven. Als de opgenomen informatie langer is dan 8 letters, kunt u de tekst naar links schuiven zodat u de rest van de tekstinformatie kunt zien.

### ● Houd **DISPLAY** ingedrukt tot de tekstinformatie naar links begint te schuiven.

De rest van de tekstinformatie zal op het display verschijnen.



### Opmerking

In tegenstelling tot het MP3- en WMA-bestandsformaat wordt er bij WAV-bestanden alleen de mapnaam en bestandsnaam weergegeven.

## Multi-CD-speler

### Afspelen van een CD

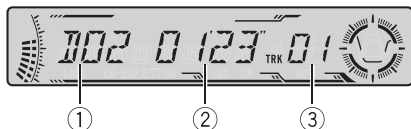

U kunt via dit toestel een los verkrijgbare multi-CD-speler bedienen.

Dit zijn de basisstappen voor het afspelen van een CD met uw multi-CD-speler. Vanaf de volgende bladzijde wordt de meer geavanceerde bediening voor het afspelen van CD's uitgelegd.

#### ① Discnummerindicator

Deze geeft aan welke disc er op het moment afgespeeld wordt.

#### ② Weergavetijdindicator

Deze geeft de verstreken speeltijd van het spelende fragment aan.

#### ③ Nummerindicator fragment

Deze toont welk fragment er op het moment afgespeeld wordt.

### 1 Druk op SOURCE en selecteer de multi-CD-speler als signaalbron.

Druk op **SOURCE** tot de multi-CD-speler is geselecteerd als signaalbron.

### 2 Gebruik VOLUME om de geluidsterkte te regelen.

Draai deze knop om het volume te verhogen of te verlagen.

### 3 Kies de CD waar u naar wilt luisteren met de 1-6-toetsen.

Druk op de corresponderende nummertoes voor de discs op de plekken 1 t/m 6.

Als u een disc op een van de plekken 7 t/m 12 wilt kiezen, dient u de bij dat nummer beho-

rende toets, bijvoorbeeld toets **1** voor discnummer 7, ingedrukt te houden tot het discnummer op het display verschijnt.

- U kunt ook de reeks disc een voor een aflopen met ▲/▼.

### 4 Houd ◀ of ▶ ingedrukt om snel terug of vooruit te spelen.

### 5 Druk op ◀ of ▶ om naar het vorige of volgende fragment te gaan.

Als u op ▶ drukt, gaat u naar het begin van het volgende fragment. Als u één keer op ◀ drukt, gaat u naar het begin van het huidige fragment. Als u nog een keer op deze toets drukt, gaat u naar het vorige fragment.

### Opmerkingen

- Wanneer de multi-CD-speler klaar is met zijn voorbereidingen, zal **READY** op het display verschijnen.
- Wanneer er een foutmelding als **ERROR-11** wordt weergegeven, raadpleeg dan de gebruikershandleiding van de multi-CD-speler.
- Als er geen discs in het magazijn van de multi-CD-speler zitten, zal **NO DISC** op het display verschijnen.
- Als u een CD TEXT-disc op een met CD TEXT compatibele multi-CD-speler selecteert, beginnen de titels van de disc en de fragmenten automatisch naar links te schuiven. ◻

## Multi-CD-speler met 50 discs

Alleen de in deze handleiding beschreven functies worden ondersteund bij gebruik van multi-CD-spelers voor 50 discs. ◻

## Inleiding voor geavanceerde bediening van de multi-CD-speler



①

②

### ① Functiedisplay

Hierop is de status van de ingestelde functie af te lezen.

### ② RPT-indicator

Deze geeft aan of de herhaalde weergave voor het huidige fragment is geselecteerd.

### ● Druk op FUNCTION om de namen van de functies op het display weer te geven.

Druk herhaaldelijk op **FUNCTION** om te schakelen tussen de volgende functies:

**RPT** (herhaalde weergave)—**RDM** (willekeurige weergave)—**SCAN** (scan-weergave)—**ITS-P** (ITS weergave)—**PAUSE** (pauze)—**COMP** (compressie en DBE)

▪ Druk op **BAND** om terug te keren naar het weergavedisplay.

### Opmerking

Als u niet binnen ongeveer 30 seconden een functiehandeling uitvoert, zal er automatisch worden teruggekeerd naar het weergavedisplay. 

## Herhaald afspelen

Er zijn drie bereiken voor herhaalde weergave voor de multi-CD-speler: **MCD** (herhaling multi-CD-speler), **TRK** (herhaling fragment) en **DSC** (herhaling disc).

### 1 Druk op FUNCTION en selecteer RPT.

Druk op **FUNCTION** tot **RPT** op het display verschijnt.

### 2 Druk op ◀ of ▶ en selecteer het gewenste herhaalbereik.

Druk op ◀ of ▶ tot het gewenste herhaalbereik op het display verschijnt.

- **MCD** – Alle discs in de multi-CD-speler worden herhaald
- **TRK** – Alleen het spelende fragment wordt herhaald
- **DSC** – De spelende disc wordt herhaald

### Opmerkingen

- Als u tijdens de herhaalde weergave een andere disc selecteert, wordt het bereik voor de herhaalde weergave gewijzigd in **MCD**.
- Als u een fragment zoekt of snel vooruit/terug spoelt tijdens **TRK**, wordt het bereik voor de herhaalde weergave gewijzigd in **DSC**. 

## Fragmenten in willekeurige volgorde afspelen

Met willekeurige weergave kunt u de fragmenten binnen de bereiken voor de herhaalde weergave, **MCD** en **DSC** in willekeurige volgorde laten afspelen.

### 1 Selecteer het herhaalbereik.

Raadpleeg *Herhaald afspelen* op deze bladzijde.

### 2 Druk op FUNCTION en selecteer RDM.

Druk op **FUNCTION** tot **RDM** op het display verschijnt.

## Multi-CD-speler

### 3 Druk op ▲ om de willekeurige weergave in te schakelen.

**RDM:ON** zal op het display verschijnen. Fragmenten worden in willekeurige volgorde afgespeeld binnen het hiervoor geselecteerde bereik, **MCD** of **DSC**.

### 4 Druk op ▼ om de willekeurige weergave uit te schakelen.

**RDM:OFF** zal op het display verschijnen. De fragmenten blijven in de juiste volgorde afspelen.

#### **Opmerking**

Als u de willekeurige weergave inschakelt tijdens **DSC** en vervolgens terugkeert naar het weergavedisplay, zal **DRDM** op het display verschijnen.

## CD's en fragmenten scannen

Als u **DSC** gebruikt, worden de eerste 10 seconden van elk fragment op de geselecteerde disc afgespeeld. Als u **MCD** gebruikt, worden de eerste 10 seconden van het eerste fragment op elke CD afgespeeld.

#### 1 Selecteer het herhaalbereik.

Raadpleeg *Herhaald afspelen* op de vorige bladzijde.

#### 2 Druk op FUNCTION en selecteer SCAN.

Druk op **FUNCTION** tot **SCAN** op het display verschijnt.

#### 3 Druk op ▲ om de scanweergave in te schakelen.

**SCAN:ON** zal op het display verschijnen. De eerste 10 seconden van elk fragment van de huidige disc (of het eerste fragment van elke disc) worden afgespeeld.

### 4 Als u het gewenste fragment (of de gewenste disc) heeft gevonden, drukt u op ▼ om de scanweergave uit te schakelen.

**SCAN:OFF** zal op het display verschijnen. Het fragment (of de disc) blijft spelen.

- Als het display automatisch is teruggekeerd naar het weergavedisplay, moet u **SCAN** opnieuw selecteren door op **FUNCTION** te drukken.



#### **Opmerkingen**

- Wanneer het scannen van de fragmenten of de discs is afgelopen, zullen de fragmenten opnieuw normaal worden afgespeeld.
- Als u de scanweergave inschakelt tijdens **DSC** en vervolgens terugkeert naar het weergavedisplay, zal **DSCN** op het display verschijnen.

## Het afspelen van een CD onderbreken

Met de pauzetoets kunt u het afspelen van de CD tijdelijk onderbreken.

#### 1 Druk op FUNCTION en selecteer PAUSE.

Druk op **FUNCTION** tot **PAUSE** op het display verschijnt.

#### 2 Druk op ▲ om de pauze in te schakelen.

**PAUSE:ON** zal op het display verschijnen. Het afspelen van het huidige fragment wordt onderbroken.

#### 3 Druk op ▼ om de pauze uit te schakelen.

**PAUSE:OFF** zal op het display verschijnen. De CD gaat verder op hetzelfde punt waarop u de pauze had aangezet.

## ITS-speellijsten gebruiken

Met ITS (instant track selection) kunt u een speellijst met uw favoriete fragmenten uit het magazijn van de multi-CD-speler samenstellen. Als u uw favoriete fragmenten aan de speellijst heeft toegevoegd, kunt u ITS-weergave inschakelen en dan alleen die selecties afspelen.

## Speellijst met ITS-programmering maken

U kunt ITS gebruiken om maximaal 99 fragmenten per disc, tot 100 discs (met de discitels) in te voeren en af te spelen. (Bij multi-CD-spelers die vóór de CDX-P1250 en CDX-P650 zijn verkocht, kunnen maximaal 24 fragmenten in de speellijst worden opgeslagen.)

### 1 Laat een CD spelen die u wilt programmeren.

Druk op ▲ of ▼ en selecteer de CD.

### 2 Druk op FUNCTION en houd de toets ingedrukt totdat TITLE IN op het display verschijnt. Druk daarna op FUNCTION en selecteer ITS.

Nadat **TITLE IN** wordt weergegeven, drukt u herhaaldelijk op **FUNCTION**. De volgende functies verschijnen in het display: **TITLE IN** (invoer disclijst)—**ITS** (ITS-programmering)

### 3 Selecteer het gewenste fragment door op ◀ of ▶ te drukken.

### 4 Druk op ▲ om het huidige fragment in de speellijst op te slaan.

**ITS IN** wordt kort weergegeven en de huidige selectie wordt aan uw speellijst toegevoegd. Het display toont daarna weer **ITS**.

### 5 Druk op BAND om terug te keren naar het weergavedisplay.



#### Opmerking

Nadat gegevens voor 100 discs in het geheugen zijn opgeslagen, zullen gegevens voor een nieuwe disc de gegevens van de oudste overschrijven.

## ITS-speellijst afspelen

Met ITS-weergave kunt u naar de fragmenten die u in uw ITS-speellijst heeft ingevoerd luisteren. Als u ITS-weergave inschakelt, beginnen de fragmenten uit uw ITS-lijst in de multi-CD-speler af te spelen.

### 1 Selecteer het herhaalbereik.

Raadpleeg *Herhaald afspelen* op bladzijde 80.

### 2 Druk op FUNCTION en selecteer ITS-P.

Druk op **FUNCTION** tot **ITS-P** op het display verschijnt.

### 3 Druk op ▲ om de ITS-weergave in te schakelen.

**ITS-P:ON** zal op het display verschijnen. Het afspelen begint met de fragmenten van uw speellijst binnen de eerder geselecteerde bereiken **MCD** of **DSC**.

- Als er geen fragmenten in het huidige bereik voor ITS-weergave zijn geprogrammeerd, verschijnt **EMPTY**.

### 4 Druk op ▼ om de ITS-weergave uit te schakelen.

**ITS-P:OFF** zal op het display verschijnen. Het afspelen gaat verder in de normale volgorde vanaf het fragment dat nu speelt en de huidige CD.

## Multi-CD-speler

### Fragment van de ITS-speellijst verwijderen

Als u een fragment uit de ITS-speellijst wilt verwijderen, is dit alleen mogelijk als ITS-afspelen is ingeschakeld.

Als de ITS-weergave reeds is ingeschakeld, kunt u doorgaan naar stap 2. Als de ITS-weergave nog niet is ingeschakeld, dient u op **FUNCTION** te drukken.

#### 1 Laat een CD spelen waarvan u een fragment uit de ITS-speellijst wilt verwijderen en schakel ITS-afspelen in.

Raadpleeg *ITS-speellijst afspelen* op de vorige bladzijde.

#### 2 Druk op **FUNCTION** en houd de toets ingedrukt totdat **TITLE IN** op het display verschijnt. Druk daarna op **FUNCTION** en selecteer ITS.

Nadat **TITLE IN** is weergegeven, drukt u op **FUNCTION** totdat **ITS** op het display verschijnt.

#### 3 Selecteer het gewenste fragment door op **◀** of **▶** te drukken.

#### 4 Druk op **▼** om een fragment van de ITS-speellijst te verwijderen.

De huidige selectie wordt uit de ITS-speellijst verwijderd en het volgende fragment van uw ITS-speellijst begint.

- Als er geen fragmenten uit uw speellijst binnen het huidige bereik vallen, wordt **EMPTY** weergegeven en begint de disc normaal af te spelen.

#### 5 Druk op **BAND** om terug te keren naar het weergavedisplay.

### CD van de ITS-speellijst verwijderen

Als u alle fragmenten van een CD uit de ITS-speellijst wilt verwijderen, is dit alleen mogelijk als ITS-afspelen is uitgeschakeld.

#### 1 Laat een CD spelen die u wilt verwijderen.

Druk op **▲** of **▼** en selecteer de CD.

#### 2 Druk op **FUNCTION** en houd de toets ingedrukt totdat **TITLE IN** op het display verschijnt. Druk daarna op **FUNCTION** en selecteer ITS.

Nadat **TITLE IN** is weergegeven, drukt u op **FUNCTION** totdat **ITS** op het display verschijnt.

#### 3 Druk op **▼** om alle fragmenten op de huidige CD uit uw ITS-speellijst te verwijderen.

Alle fragmenten op de spelende CD worden uit de speellijst verwijderd en **ITS CLR** wordt weergegeven.

#### 4 Druk op **BAND** om terug te keren naar het weergavedisplay.

## Funcities voor disctitels gebruiken

U kunt CD-titels invoeren en weergeven. U kunt eenvoudig naar een disc zoeken en deze laten afspelen.

### Disctitels invoeren

Gebruik de invoerfunctie voor disctitels om tot 100 CD-titels (met ITS-speellijst) in de multi-CD-speler op te slaan. Elke titel kan maximaal 8 tekens lang zijn.

### 1 Speel een CD af waarvan u de titel wilt invoeren.

Druk op ▲ of ▼ en selecteer de CD.

### 2 Druk op FUNCTION en houd de toets ingedrukt totdat TITLE IN op het display verschijnt.

Nadat **TITLE IN** wordt weergegeven, drukt u herhaaldelijk op **FUNCTION**. De volgende functies verschijnen in het display:

**TITLE IN** (invoer disclijst)—**ITS** (ITS-programmering)

- Als u een CD TEXT-disc afspeelt op een met CD TEXT compatibele multi-CD-speler, kunt u **TITLE IN** niet inschakelen. De discitel is al op een CD TEXT-disc opgenomen.

### 3 Druk op ▲ of ▼ en selecteer een letter van het alfabet.

Telkens als u op ▲ drukt, verschijnt er een letter van het alfabet in **A B C ... X Y Z**, cijfers en symbolen in **1 2 3 ... > [ ]** volgorde. Telkens als u op ▼ drukt, verschijnt er een letter in de omgekeerde volgorde, zoals **Z Y X ... C B A** volgorde.



### 4 Druk op ► om de cursor naar de volgende tekenpositie te verplaatsen.

Wanneer de gewenste letter op het display verschijnt, moet u op ► drukken om de cursor naar de volgende positie te verplaatsen. Selecteer daarna de volgende letter. Druk op ◀ om terug in het display te bladeren.

### 5 Verplaats de cursor naar de laatste tekenpositie door op ► te drukken nadat u de titel heeft ingevoerd.

Als u nog een keer op ► drukt, zal de ingevoerde titel worden opgeslagen in het geheugen.

### 6 Druk op BAND om terug te keren naar het weergavedisplay.



#### Opmerkingen

- De titels blijven in het geheugen, zelfs als de disc uit het magazijn is verwijderd. Ze worden opgeroepen als de disc weer in het toestel wordt gestoken.
- Nadat gegevens voor 100 discs in het geheugen zijn opgeslagen, zullen gegevens voor een nieuwe disc de gegevens van de oudste overschrijven.

## Disctitels weergeven

U kunt de titel van elke disc waarvoor u een disctitel heeft ingevoerd op het display laten verschijnen.

#### • Druk op DISPLAY.

Druk meerdere keren op **DISPLAY** om te schakelen tussen de volgende instellingen:

Weergavetijd—**DISC TTL** (disctitel)

Wanneer u **DISC TTL** kiest, zal de titel van de spelende disc op het display worden getoond.

- Als er geen titel is ingevoerd voor de spelende disc, zal **NO TITLE** op het display verschijnen. ◻

## CD TEXT-functies gebruiken

*U kunt deze functies uitsluitend gebruiken met een voor CD TEXT geschikte multi-CD-speler.*

Bij sommige discs is er tijdens de fabricage bepaalde informatie op de disc gecodeerd.

Deze discs kunnen informatie als de CD-titel, de fragmenttitel, de naam van de artiest en de afspeeltijd bevatten en worden CD TEXT-discs genoemd. Alleen deze speciaal gecodeerde CD-TEXT-discs ondersteunen de onderstaande functies.

## Multi-CD-speler

### Titels op CD TEXT-discs weergeven

- **Druk op DISPLAY.**

Druk meerdere keren op **DISPLAY** om te schakelen tussen de volgende instellingen:

Weergavetijd—**DISC TTL** (disc-titel)

—**ART NAME** (naam artiest disc)—**TRK TTL** (fragmenttitel)—**ART NAME** (naam artiest fragment)

- Als bepaalde gegevens niet op de CD TEXT-disc zijn opgenomen, zal **NO XXXX** op het display verschijnen (bijv. **NO T-TTL**).

### Titels over het display laten schuiven

Dit toestel kan de eerste 8 letters van

**DISC TTL**, **ART NAME**, **TRK TTL** en

**ART NAME** weergeven. Als de opgenomen informatie langer is dan 8 letters, kunt u de tekst naar links schuiven zodat u de rest van de titel kunt zien.

- **Houd DISPLAY ingedrukt tot de titel naar links begint te schuiven.**

De rest van de titel zal op het display verschijnen.

## Compressie en basversterking gebruiken

*U kunt deze functies uitsluitend gebruiken met een daarvoor geschikte multi-CD-speler.*

Met de functies COMP (compressie) en DBE (Dynamic Bass Emphasis) kunt u de geluidskwaliteit van de multi-CD-speler aanpassen.

Elke functie wordt in twee stappen afgesteld. De COMP-functie balanceert de hardere en zachtere geluiden bij hoge volumes. DBE regelt de niveaus van de lage tonen zodat het geluid voller klinkt. Luister naar de effecten terwijl u ze uitprobeert en gebruik het effect

dat de weergave van het fragment of de CD waarnaar u luistert het best weergeeft.

#### 1 Druk op FUNCTION en selecteer COMP.

Druk op **FUNCTION** tot **COMP** op het display verschijnt.

- Als uw multi-CD-speler niet geschikt is voor de COMP/DBE-functies, zal **NO COMP** op het display verschijnen wanneer u deze functie selecteert.

#### 2 Druk op ▲ of ▼ en selecteer de gewenste instelling.

Druk herhaaldelijk op ▲ of ▼ aan om te schakelen tussen de volgende instellingen:

**COMP OFF—COMP 1—COMP 2—**

**COMP OFF—DBE 1—DBE 2**

## Inleiding audio-instellingen

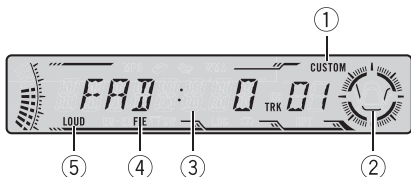

### ① CUSTOM-indicator

Deze laat zien of er op het moment een door de gebruiker aangepaste equalizercurve is geselecteerd.

### ② Equalizercurve

Deze geeft aan welke voorkeuze-instelling is ingesteld voor de equalizer.

### ③ Audiodisplay

Laat de status van de audio-instellingen zien.

### ④ FIE-indicator

Geeft aan of de F.I.E. (front image enhancer) is ingeschakeld.

### ⑤ LOUD-indicator

Deze verschijnt in het display als de loudness is ingeschakeld.

### ● Druk op AUDIO om de namen van de audiofuncties in het display te laten verschijnen.

Druk meerdere keren op **AUDIO** om te schakelen tussen de volgende audiofuncties:

**FAD** (balansinstelling)—**EQ** (equalizer)  
—**LOUD** (loudness)—**FIE** (front image enhancer)—**SLA** (afstelling bronniveau)

- Wanneer u de FM-tuner als signaalbron gebruikt, kunt u niet overschakelen naar **SLA**
- Druk op **BAND** om terug te keren naar het bij de signaalbron behorende display.

### Opmerking

Als u niet binnen ongeveer 30 seconden een functiehandeling uitvoert, wordt er automatisch teruggekeerd naar het bij de signaalbron behorende display. 

## Balansinstelling gebruiken

U kunt de fader/balans instellen voor een optimale geluidswaergave voor alle plaatsen in het voertuig.

### 1 Druk op AUDIO en selecteer FAD.

Druk op **AUDIO** tot **FAD** op het display verschijnt.

- Als de balansinstelling eerder is aangepast, verschijnt **BAL** op het display.

### 2 Druk op ▲ of ▼ om de balans tussen de voor-/achterluidsprekers in te stellen.

Telkens als u ▲ of ▼ indrukt, zal de balans tussen de voor- en achterluidsprekers naar voren of achteren verplaatst worden.

**FAD:F15** – **FAD:R15** wordt weergegeven als de balans van de voor- en achterluidsprekers van voren naar achteren wordt verplaatst.

- **FAD: 0** is de juiste instelling wanneer u slechts twee luidsprekers gebruikt.

### 3 Druk op ◀ of ▶ om de balans tussen de luidsprekers links en rechts in te stellen.

Als u op ◀ of ▶ drukt, wordt **BAL: 0** weergegeven. Telkens als u op ◀ of ▶ drukt, zal de balans tussen de linker- en rechterluidsprekers naar links of rechts verplaatst worden.

**BAL:L9** – **BAL:R9** wordt weergegeven als de balans tussen de linker- en rechterluidsprekers van links naar rechts schuift. 

## Audio-instellingen

### Equalizer gebruiken

Met de equalizer kunt u de geluidswaergave naar wens aanpassen aan de akoestische eigenschappen van het interieur van uw auto.

### Equalizercurven oproepen

Er zijn zes opgeslagen equalizercurven die u op elk moment kunt oproepen. Hier volgt een lijst met de equalizercurven:

Display	Equalizercurve
SPR-BASS	Superbas
POWERFUL	Krachtig
NATURAL	Natuurlijk
VOCAL	Vocaal
CUSTOM	Aangepast
EQ FLAT	Vlak

- **CUSTOM** is een aangepaste equalizercurve die u zelf maakt.
  - Voor elke bron kan een aparte **CUSTOM**-curve worden gemaakt. (De ingebouwde CD-speler en een eventuele multi-CD-speler zullen automatisch op dezelfde instelling voor de equalizercurve worden ingesteld.) Als u aanpassingen aanbrengt, worden de instellingen van de equalizercurve opgeslagen in **CUSTOM**.
  - Als **EQ FLAT** is geselecteerd, wordt er geen aanvulling of correctie op het geluid uitgevoerd. Het is handig het effect van de equalizercurven te controleren door te schakelen tussen **EQ FLAT** en een ingestelde equalizercurve.
- **Druk op EQ om de equalizer te kiezen.** Druk herhaaldelijk op **EQ** om tussen de volgende equalizers om te schakelen: **SPR-BASS—POWERFUL—NATURAL—VOCAL—CUSTOM—EQ FLAT**

### Equalizercurven aanpassen

U kunt de momenteel geselecteerde equalizercurve naar wens instellen. De aangepaste instellingen van de equalizercurve worden opgeslagen in **CUSTOM**.

#### 1 Druk op AUDIO en selecteer EQ.

Druk op **AUDIO** tot **EQ** op het display verschijnt.

#### 2 Druk op ◀ of ▶ en selecteer de frequentieband van de equalizer die u wilt aanpassen.

Met elke druk op ◀ of ▶ wordt de volgende in de reeks beschikbare frequentiebanden geselecteerd:

**EQ-L** (laag)—**EQ-M** (midden)—**EQ-H** (hoog)

#### 3 Druk op ▲ of ▼ om het niveau van de frequentieband van de equalizer aan te passen.

Telkens als u ▲ of ▼ indrukt, wordt het niveau van de frequentieband van de equalizer hoger of lager.

**+6** — **-6** wordt op het display weergegeven terwijl het niveau wordt verhoogd of verlaagd.

- U kunt vervolgens een andere frequentieband kiezen om het niveau daarvan aan te passen.



#### Opmerking

Als u aanpassingen maakt als er een andere curve dan **CUSTOM** is geselecteerd, zal de zojuist aangepaste curve de vorige curve vervangen. Dan verschijnt er een nieuwe curve met **CUSTOM** op het display terwijl u de equalizercurve selecteert.

## Fijnafstelling van de equalizercurve

U kunt de middenfrequentie en de Q-factor (curvenkenmerken) van elke geselecteerde curveband aanpassen (EQ-L/EQ-M/EQ-H).

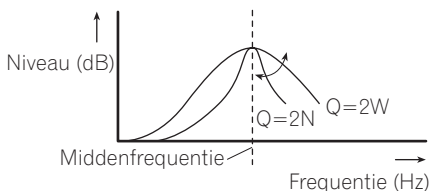

**1 Druk op AUDIO en houd de toets ingedrukt totdat de frequentie en de Q-factor (bijv., F- 80:Q1W) op het display verschijnen.**

**2 Druk op AUDIO om de band te selecteren die u wilt instellen.**

Laag—Midden—Hoog

**3 Druk op ◀ of ▶ en selecteer de gewenste frequentie.**

Druk op ◀ of ▶ totdat de gewenste frequentie op het display verschijnt.

Laag: **40—80—100—160** (Hz)

Midden: **200—500—1k—2k** (Hz)

Hoog: **3k—8k—10k—12k** (Hz)

**4 Druk op ▲ of ▼ en selecteer de gewenste Q-factor.**

Druk op ▲ of ▼ totdat de gewenste Q-factor op het display verschijnt.

**2N—1N—1W—2W**

### **Opmerking**

Als u aanpassingen maakt als er een andere curve dan **CUSTOM** is geselecteerd, zal de zojuist aangepaste curve de vorige curve vervangen.

Dan verschijnt er een nieuwe curve met

**CUSTOM** op het display terwijl u de equalizercurve selecteert. 

## Loudness-functie aanpassen

De loudness-functie compenseert tekortkomingen in de weergave van de hoge en lage tonen bij lage volume-instellingen.

**1 Druk op AUDIO en selecteer LOUD.**

Druk op **AUDIO** tot **LOUD** op het display verschijnt.

**2 Druk op ▲ om de geluidsstrektefunctie in te schakelen.**

Het niveau van de geluidsstrekte (bijv.

**LOUD:MID**) zal op het display verschijnen.

**3 Druk op ◀ of ▶ en selecteer het gewenste niveau.**

Met elke druk op ◀ of ▶ wordt het niveau als volgt geselecteerd:

**LOW** (laag)—**MID** (midden)—**HI** (hoog)

**4 Druk op ▼ om de loudness-functie uit te schakelen.**

**LOUD:OFF** zal op het display verschijnen.



### **Opmerking**

U kunt de loudness-functie ook aan of uit zetten door op **LOUDNESS** te drukken. 

## Front image enhancer (F.I.E.)

De functie F.I.E. (Front Image Enhancer) is een eenvoudige methode waarmee 'front imaging' kan worden verbeterd door de midden- en hoge bereiken van de frequentie-uitvoer uit de achterste luidsprekers uit te schakelen, waardoor de output alleen bij lage frequenties hoorbaar is. U kunt de frequentie die u wilt uitschakelen selecteren.

## Audio-instellingen



### Vorzorgsmaatregelen

Als de functie F.I.E. is gedeactiveerd, geeft de achterluidspreker het geluid op alle frequenties, niet alleen de lage tonen. Verlaag het volume voordat u F.I.E. uitschakelt om te voorkomen dat het volume ineens sterk toeneemt.

#### 1 Druk op AUDIO en selecteer FIE.

Druk op **AUDIO** tot **FIE** op het display verschijnt.

#### 2 Druk op ▲ om F.I.E. aan te zetten.

- Om de F.I.E. uit te zetten drukt u op ▼.

#### 3 Druk op ◀ of ▶ om de gewenste frequentie te selecteren.

Met elke druk op ◀ of ▶ wordt de frequentie als volgt geselecteerd:

**100—160—250 (Hz)**



### Opmerkingen

- Als u de F.I.E.-functie aan heeft gezet, kunt u de balansinstelling (raadpleeg bladzijde 86) gebruiken om het geluidsniveau van de voorste en achterste luidsprekers af te stellen tot dat het geluid goed verdeeld is.
- Zet de F.I.E.-functie uit als u een systeem met twee luidsprekers gebruikt. 

## Niveau van de signaalbron aanpassen

Met SLA (Source Level Adjustment) kunt u het volumeniveau van de diverse signaalbronnen apart instellen om te voorkomen dat het volume plotseling verandert wanneer u naar een andere signaalbron overschakelt.

- De instellingen zijn gebaseerd op het volumeniveau van de FM-tuner, dat dus onveranderd zal blijven.

**1 Vergelijk het volumeniveau van de FM-tuner met dat van de signaalbron die u wilt aanpassen.**

#### 2 Druk op AUDIO en selecteer SLA.

Druk op **AUDIO** tot **SLA** op het display verschijnt.

#### 3 Druk op ▲ of ▼ om het bronvolume aan te passen.

Telkens als u op ▲ of ▼ drukt, wordt het niveau van het bronvolume hoger of lager.

**SLA: +4 – SLA: -4** verschijnt op het display terwijl het volume van de signaalbron wordt verhoogd of verlaagd.



### Opmerkingen

- Het volumeniveau van de MW/LW-tuner kan wel met SLA worden aangepast.
- De ingebouwde CD-speler en een eventuele multi-CD-speler zullen automatisch op dezelfde instelling voor het volumeniveau worden ingesteld.
- Extern toestel 1 en extern toestel 2 zullen automatisch op dezelfde instelling voor het volumeniveau worden ingesteld. 

## Begininstellingen aanpassen

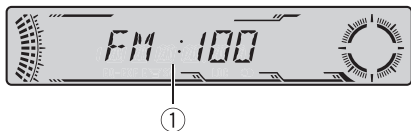

Via de begininstellingen kunt u de diverse begininstellingen van dit toestel aanpassen.

### ① Functiedisplay

Hierop is de status van de ingestelde functie af te lezen.

**1 Houd SOURCE ingedrukt tot het toestel uit gaat.**

**2 Houd FUNCTION ingedrukt tot de functienaam op het display verschijnt.**

**3 Druk op FUNCTION en selecteer een van de begininstellingen.**

Druk meerdere keren op **FUNCTION** om te schakelen tussen de volgende instellingen: **FM** (FM-afstemstap)—**A-PI** (automatische PI zoekfunctie)—**WARN** (waarschuwingstoon)—**AUX** (externe aansluiting)

Gebruik de volgende instructies voor het aanpassen van de diverse instellingen.

- Druk op **BAND** om de begininstellingen te annuleren.
- U kunt de begininstellingen ook annuleren door de **FUNCTION** toets ingedrukt te houden tot het apparaat uit gaat. 

## FM-afstemstap instellen

Normaal gesproken wordt er een FM-afstemstap van 50 kHz gebruikt bij het automatisch afstemmen. Als AF of TA is ingeschakeld, verandert de afstemstap automatisch naar 100

kHz. Het kan beter zijn de afstemstap in te stellen op 50 kHz als AF is ingeschakeld.

**1 Druk op FUNCTION en selecteer FM.**

Druk herhaaldelijk op **FUNCTION** tot **FM** op het display verschijnt.

**2 Druk op ◀ of ▶ en selecteert de FM-afstemstap.**

Als u op ◀ of ▶ drukt, verandert de FM-afstemstap tussen 50 kHz en 100 kHz als AF of TA aan staat. De geselecteerde FM-afstemstap verschijnt op het display.



### Opmerking

Bij handmatig afstemmen blijft de afstemstap op 50 kHz staan. 

## Aan-uitzetten van de automatische PI-zoekfunctie

Het toestel kan automatisch zoeken naar een andere zender met hetzelfde programma, zelfs bij het oproepen van een voorkeuzezender.

**1 Druk op FUNCTION en selecteer A-PI.**

Druk herhaaldelijk op **FUNCTION** tot **A-PI** op het display verschijnt.

**2 Druk op ▲ of ▼ om A-PI in of uit te schakelen.**

Door op ▲ of ▼ te drukken, schakelt u **A-PI** in of uit, wat vervolgens op het display wordt aangegeven (bijv. **A-PI:ON**). 

## Waarschuwingstoon in-/uitschakelen

Als het voorpaneel niet binnen vijf seconden na het uitschakelen van het contact van het hoofdtoestel is verwijderd, zal er een waarschuwingstoon klinken. U kunt deze waarschuwingstoon uitschakelen.

### 1 Druk op **FUNCTION** en selecteer **WARN**.

Druk herhaaldelijk op **FUNCTION** tot **WARN** op het display verschijnt.

### 2 Druk op ▲ of ▼ om **WARN** in of uit te schakelen.

Door op ▲ of ▼ te drukken, schakelt u **WARN** in of uit, wat vervolgens op het display wordt aangegeven (bijv. **WARN:ON**). 

## Externe aansluiting in-/uitschakelen

U kunt externe apparatuur met dit toestel gebruiken. Activeer de externe aansluiting als u externe apparatuur die op dit toestel is aangesloten gebruikt.

### 1 Druk op **FUNCTION** en selecteer **AUX**.

Druk herhaaldelijk op **FUNCTION** tot **AUX** op het display verschijnt.

### 2 Druk op ▲ of ▼ om **AUX** in of uit te schakelen.

Door op ▲ of ▼ te drukken, schakelt u **AUX** in of uit, wat vervolgens op het display wordt aangegeven (bijv. **AUX:ON**). 

## AUX-sigitaalbron gebruiken

Met een IP-BUS-RCA-adapter zoals de CD-RB20/CD-RB10 (los verkrijgbaar) kunt u dit toestel aansluiten op externe apparatuur met RCA-uitgang. Zie voor meer informatie de gebruikershandleiding van de IP-BUS-RCA-adapter.

## AUX als signaalbron selecteren

### ● Druk op SOURCE en kies AUX als signaalbron.

Druk op **SOURCE** tot **AUX** op het display verschijnt.

- Als de externe aansluiting niet is ingeschakeld, kan **AUX** niet worden geselecteerd. Raadpleeg *Externe aansluiting in-/uitschakelen* op de vorige bladzijde voor meer informatie.

## AUX-titel instellen

De naam die op het display verschijnt voor de **AUX** signaalbron kan worden veranderd.

### 1 Nadat u **AUX** als signaalbron heeft gekozen, dient u **FUNCTION** ingedrukt te houden tot **TITLE IN** op het display verschijnt.

### 2 Druk op ▲ of ▼ en selecteer een letter van het alfabet.

Telkens als u op ▲ drukt, verschijnt er een letter van het alfabet in **A B C ... X Y Z**, cijfers en symbolen in **1 2 3 ... > [ ]** volgorde. Telkens als u op ▼ drukt, verschijnt er een letter in de omgekeerde volgorde, zoals **Z Y X ... C B A** volgorde.



### 3 Druk op ► om de cursor naar de volgende tekenpositie te verplaatsen.

Wanneer de gewenste letter op het display verschijnt, moet u op ► drukken om de cursor naar de volgende positie te verplaatsen. Selecteer daarna de volgende letter. Druk op ◀ om terug in het display te bladeren.

### 4 Verplaats de cursor naar de laatste tekenpositie door op ► te drukken nadat u de titel heeft ingevoerd.

Als u nog een keer op ► drukt, zal de ingevoerde titel worden opgeslagen in het geheugen.

### 5 Druk op BAND om terug te keren naar het weergavedisplay. □

## Aanvullende informatie

### Uitleg van foutmeldingen voor ingebouwde CD-speler

Als u contact opneemt met uw leverancier of het dichtstbijzijnde Pioneer Service-centrum, zorg er dan voor dat u de foutmelding opschrijft.

Melding	Oorzaak	Maatregel
<b>ERROR-11, 12, 17, 30</b>	Vuile disc	Maak de disc schoon.
<b>ERROR-11, 12, 17, 30</b>	Bekraste disc	Vervang de disc.
<b>ERROR-15</b>	De geplaatste disc bevat geen gegevens	Vervang de disc.
<b>ERROR-10, 11, 12, 15, 17, 30, A0</b>	Elektrisch of mechanisch probleem	Zet het contact af en dan weer aan, of schakel over naar een andere signaalbron en dan weer terug naar de CD-speler.
<b>ERROR-22, 23</b>	Er kunnen geen CD's worden afgespeeld	Vervang de disc.
<b>ERROR-44</b>	Alle fragmenten worden overgeslagen	Vervang de disc.
<b>HEAT</b>	De CD-speler is oververhit	Zet de CD-speler uit tot deze afgekoeld is.



### Geluid uitschakelen

Het geluid van dit toestel wordt in de volgende gevallen automatisch uitgeschakeld:

- Er wordt gebeld met een mobiele telefoon die op dit toestel is aangesloten.
- Er is een navigatie-eenheid met spraakbegeleiding van Pioneer op dit toestel aangesloten.

Het geluid wordt uitgeschakeld en **MUTE** verschijnt op het display. Het volume kan nog worden aangepast, maar alle andere instellingen niet. De bediening keert weer terug naar normaal als het telefoongesprek of de spraakbegeleiding is afgelopen.

### Zorg voor uw CD-speler

- Gebruik alleen CD's met een van de twee Compact Disc Digital Audio-logo's zoals hieronder aangegeven.



- Gebruik alleen normale, ronde CD's. Andere, niet-ronde CD's kunnen vast komen te zitten, of worden niet naar behoren afgespeeld.



- Controleer alle CD's op barsten, krassen of vervormingen voordat u ze afspeelt. CD's met barsten, krassen of vervormingen kunnen niet goed worden afgespeeld. Gebruik zulke disc daarom niet.
- Probeer het opnameoppervlak (de kant waar niets op gedrukt is) niet aan te raken wanneer u de disc vasthoudt.
- Bewaar disc in het disc-doesje wanneer u ze niet gebruikt.
- Houd discs uit direct zonlicht en stel ze niet bloot aan hoge temperaturen.
- Plak geen labels op discs, schrijf er niet op en behandel het oppervlak niet met chemische middelen.

## Aanvullende informatie

- Om een CD te reinigen veegt u de disc van het midden naar de buitenkant met een zachte doek schoon.



- Als de verwarming bij lage temperaturen wordt gebruikt, kan er vocht op de onderdelen in de CD-speler ontstaan. Condensvorming kan er de oorzaak van zijn dat de CD-speler niet goed functioneert. Als u denkt dat er sprake is van condensvorming, zet u de CD-speler ongeveer een uur uit zodat hij kan drogen. Veeg eventueel vochtige disc af met een zachte doek om het vocht te verwijderen.
- Schokken tijdens het rijden kunnen de CD laten overslaan. ▣

### CD-R/CD-RW-discs

- CD-R/CD-RW-discs kunnen alleen worden afgespeeld als ze voltooid zijn.
- De mogelijkheid bestaat dat u bepaalde CD-R/CD-RW-discs niet kunt afspelen die zijn opgenomen op een audio CD-recorder of een computer. Dat kan ook worden veroorzaakt door bepaalde eigenschappen van de CD, krassen of vuil op de disc, of door vuil, condens en dergelijke op de lens van dit toestel.
- Het afspelen van disc die op een computer zijn opgenomen is soms niet mogelijk. Dit is afhankelijk van de instellingen en de omgeving van de toepassing. Neem op in het juiste formaat. (Neem voor meer informatie contact op met de fabrikant van de toepassing.)
- Mogelijk kunt u geen CD-R/CD-RW-discs afspelen omdat deze zijn blootgesteld aan direct zonlicht of hoge temperaturen, of

vanwege de omstandigheden waaronder de discs in de auto zijn bewaard.

- Titels en andere tekstinformatie die zijn vastgelegd op een CD-R/CD-RW-disc worden mogelijk niet door dit toestel weergegeven (in het geval van audiogegevens (CD-DA)).
- Dit toestel is geschikt voor de functie voor het overslaan van fragmenten op CD-R/CD-RW-discs. De fragmenten waarop deze functie betrekking heeft, worden automatisch overgeslagen (in het geval van audiogegevens (CD-DA)).
- Als u een CD-RW-disc in dit toestel plaatst, zal het langer duren voordat het afspelen begint dan bij een conventionele CD of CD-R.
- Lees de voor CD-R/CD-RW-discs geldende voorzorgsmaatregelen voor u ze gaat gebruiken. ▣

### MP3-, WMA- en WAV-bestanden

- MP3 staat voor MPEG Audio Layer 3 en verwijst naar een standaard voor audiocompressietechnologie.
- WMA staat voor Windows Media™ Audio en verwijst naar een audiocompressietechnologie die door Microsoft Corporation is ontwikkeld. WMA-gegevens kunnen met de Windows Media Player versie 7 of nieuwer worden gecodeerd.
- Dit toestel speelt WMA-bestanden af die met de Windows Media Player versie 7, 7.1, 8 en 9 zijn gecodeerd.
- WAV staat voor waveform. Het is een standaard audiobestandsformaat voor Windows®.
- Bij sommige toepassingen die worden gebruikt om WMA-bestanden te coderen kan dit toestel minder goed werken.

## Aanvullende informatie

- Afhankelijk van de versie van de Windows Media Player die is gebruikt om WMA-bestanden te coderen, kan het voorkomen dat CD-titels en andere tekstinformatie soms niet goed worden weergegeven.
- Er kan een kleine vertraging optreden bij het afspelen van WMA-bestanden die met afbeeldingsgegevens zijn gecodeerd.
- Met dit toestel kunnen MP3/WMA/WAV-bestanden op CD-ROM-, CD-R- en CD-RW-discs worden afgespeeld. Discopnamen die compatibel zijn met niveau 1 en niveau 2 van ISO9660 met het bestandssysteem Romeo and Joliet kunnen worden afgespeeld.
- U kunt discs afspelen waarop meerdere sessies kunnen worden opgenomen.
- MP3/WMA/WAV-bestanden zijn niet compatibel met packet write data transfer.
- Er kunnen maximaal 64 tekens, inclusief de extensie (.mp3 of .wma of .wav), voor een bestandsnaam vanaf het eerste teken worden weergegeven.
- Van een mapnaam kunnen er maximaal 64 tekens worden weergegeven.
- Bij bestanden die met het bestandssysteem Romeo zijn opgenomen, worden alleen de eerste 64 tekens weergegeven.
- Als u disc met MP3/WMA/WAV-bestanden en audiogegevens (CD-DA) zoals CD-EXTRA en MIXED-MODE-CD's afspeelt, kunt u beide types worden afgespeeld door tussen MP3/WMA/WAV en CD-DA over te schakelen.
- De volgorde voor selectie van de mappen voor het afspelen en andere handelingen is de schrijfolgorde die door de schrijfware wordt gebruikt. Daarom kan de verwachte volgorde bij het afspelen afwijken van de werkelijke afspeelvolgorde. Er bestaat echter ook schrijfware waarmee de afspeelvolgorde wel kan worden ingesteld.
- Sommige audio-CD's bevatten fragmenten die zonder pauze in elkaar overlopen. Als

deze discs worden omgezet in MP3/WMA/WAV-bestanden en op een CD-R/CD-RW/CD-ROM worden gebrand, worden de bestanden op deze speler met een korte pauze afgespeeld, ongeacht de lengte van de pauze tussen de fragmenten op de originele audio-CD.

### Belangrijk

- Als u een MP3/WMA/WAV-bestand een naam geeft, moet u de bijbehorende extensie (.mp3, .wma of .wav) toevoegen.
- Dit toestel speelt bestanden met de extensie van de bestandsnaam (.mp3, .wma of .wav) af als een MP3/WMA/WAV-bestand. Om ruis en storingen te voorkomen kunt u deze extensies beter niet gebruiken voor andere bestanden dan MP3/WMA/WAV.

### Extra informatie over MP3

- De bestanden zijn compatibel met ID3 Tag Ver. 1.0, 1.1, 2.2, 2.3 en 2.4 voor de weergave van het album (disc-titel), fragment (fragment-titel), artiest (artiest fragment) en opmerkingen. Ver. 2.x of ID3 Tag heeft prioriteit als zowel Ver. 1.x en Ver. 2.x bestaan.
- De versterker werkt alleen als er MP3-bestanden met frequenties van 32, 44,1 en 48 kHz worden afgespeeld. (Bemonsteringsfrequenties van 16, 22,05, 24, 32, 44,1, 48 kHz kunnen worden afgespeeld.)
- Er is geen compatibiliteit met m3u-speellijsten.
- Er is geen compatibiliteit met de formaten MP3i (MP3 interactive) of mp3 PRO.

## Aanvullende informatie

- De geluidskwaliteit van MP3-bestanden wordt meestal beter bij een hogere bitsnelheid. Dit toestel kan opnamen met een bitsnelheid van 8 kbps tot 320 kbps afspelen, maar voor een goede geluidskwaliteit, raden wij u aan alleen disc die met een bitsnelheid van tenminste 128 kbps zijn opgenomen te gebruiken.

### Extra informatie over WMA

- WMA staat voor Windows Media™ Audio en verwijst naar een audiocompressietechnologie die door Microsoft Corporation is ontwikkeld. WMA-gegevens kunnen met de Windows Media Player versie 7 of nieuwer worden gecodeerd.
- U kunt alleen WMA-bestanden met frequenties van 32, 44,1 en 48 kHz afspelen.
- De geluidskwaliteit van WMA-bestanden wordt meestal beter bij een hogere bitsnelheid. Dit toestel kan opnamen met een bitsnelheid van 48 kbps tot 320 kbps (CBR) of van 48 kbps tot 384 kbps (VBR) afspelen, maar voor een goede geluidskwaliteit, raden wij u aan alleen disc met een hogere bitsnelheid te gebruiken.
- Dit toestel ondersteunt de volgende formaten niet.
  - Windows Media Audio 9 Professional (5.1ch)
  - Windows Media Audio 9 Lossless
  - Windows Media Audio 9 Voice

### Extra informatie over WAV

- Dit toestel speelt WAV-bestanden af die in het formaat Lineaire PCM (LPCM) of het formaat MS ADPCM zijn gecodeerd.
- U kunt alleen WAV-bestanden met de frequenties 16, 22,05, 24, 32, 44,1 en 48 kHz (LPCM) of 22,05 en 44,1 kHz (MS ADPCM) afspelen. De bemonsteringsfrequentie op het display kan zijn afgerond.

- De geluidskwaliteit van WAV-bestanden wordt meestal beter bij een hoger aantal quantisatiebits. Dit toestel kan opnamen met 8 en 16 (LPCM) of 4 (MS ADPCM) quantisatiebits afspelen, maar voor een goede geluidskwaliteit, raden wij u aan alleen disc die met het hogere aantal quantisatiebits zijn opgenomen te gebruiken.

## Over mappen en MP3/WMA/WAV-bestanden

- U ziet hieronder een overzicht van een CD-ROM met MP3/WMA/WAV-bestanden. De submappen worden als mappen in de geselecteerde map weergegeven.

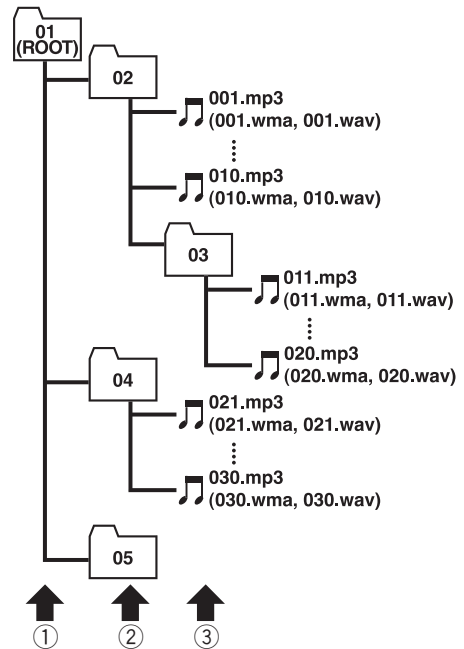

① Eerste niveau

② Tweede niveau

## Aanvullende informatie

### ③ Derde niveau



#### Opmerkingen

- Dit toestel wijst mapnamen toe. De gebruiker kan geen mapnummers toewijzen.
- U kunt geen mappen zonder MP3/WMA/WAV-bestanden openen. (Deze mappen worden overgeslagen zonder het mapnummer weer te geven.)
- MP3/WMA/WAV-bestanden in maximaal 8 lagen mappen kunnen worden weergegeven. Er zit echter een vertraging in het begin van het afspelen van discs met talloze lagen. Daarom raden wij u aan geen discs met meer dan 2 lagen te maken.
- U kunt maximaal 99 mappen op een disc afspelen.

## Begrippen

### Aantal kwantisatiebits

De geluidskwaliteit van WAV-bestanden wordt meestal beter bij een hoger aantal kwantisatiebits. Dit toestel kan opnamen met 8 en 16 (LPCM) of 4 (MS ADPCM) kwantisatiebits afspelen, maar voor een goede geluidskwaliteit, raden wij u aan alleen disc die met het hogere aantal kwantisatiebits zijn opgenomen te gebruiken.

### Bitsnelheid

Dit staat voor datavolume per seconde of bps-eenheden (bits per seconde). Hoe hoger het getal, hoe meer informatie er is voor het reproduceren van het geluid. Bij dezelfde codeer-methode (zoals MP3) geldt: hoe hoger het getal, hoe beter het geluid.

### ID3-tag

Dit is een methode voor het opslaan van informatie over het fragment in een MP3-bestand. Deze opgeslagen informatie kan bijvoorbeeld de fragmenttitel, de naam van de artiest, de albumtitel, het muziekgenre, het productiejaar, opmerkingen en andere gegevens zijn. De inhoud kan worden bewerkt met software met bewerkingsfuncties voor ID3 Tag. Hoewel de tags beperkt worden tot het aantal tekens, kan de informatie worden bekeken als het fragment wordt afgespeeld.

### ISO9660-formaat

Dit is de internationale standaard voor de formaatlogica van CD-ROM-mappen en -bestanden. Voor het ISO9660-formaat zijn er bepalingen voor de volgende twee niveaus.

#### Niveau 1:

De bestandsnaam is in 8.3-formaat (de naam bestaat uit maximaal 8 tekens, hoofdletters en cijfers van half-bytes en het "\_" teken, met een bestandsextensie van drie tekens).

#### Niveau 2:

De bestandsnaam kan maximaal 31 tekens hebben (inclusief het scheidingsteken "." en de bestandsextensie). Elke map bevat minder dan 8 hiërarchieën.

#### Uitgebreide formaten

Joliet:

Bestandsnamen mogen maximaal 64 tekens bevatten.

Romeo:

Bestandsnamen mogen maximaal 128 tekens bevatten.

### Lineaire PCM (LPCM)/ Pulscode-modulatie

Dit staat voor lineaire pulscodemodulatie, het signaalopnamesysteem dat voor muziek-CD's en DVD's wordt gebruikt.

### m3u

Speellijsten die met "WINAMP"-software zijn gemaakt, hebben een bestandsextensie voor speellijsten (.m3u).

### MP3

MP3 staat voor MPEG Audio Layer 3. Het is een audiocompressiestandaard die is ingesteld door een werkgroep (MPEG) van de ISO (International Standards Organization). MP3 kan audiogegevens tot een tiende van het niveau van een normale disc comprimeren.

### MS ADPCM

Dit staat voor Microsoft adaptieve differentiële pulscodemodulatie, het signaalopnamesysteem dat voor de multimediasoftware van Microsoft Corporation wordt gebruikt.

## Aanvullende informatie

### **Multisessie**

Multisessie is een opnamemethode waarbij gegevens later nog op de disc kunnen worden opgenomen. Als u gegevens op een CD-ROM, CD-R of CD-RW, etc. opneemt, worden alle gegevens van begin tot eind als een enkele eenheid of sessie beschouwd. Multisessie is een methode waarbij meer dan 2 sessies op een disc worden opgenomen.

### **Packet write**

Dit is een algemene aanduiding voor de brandmethode op CD-R, etc, die nodig is voor een bestand, net als bij het opslaan van bestanden op diskettes of harde schijven.

### **VBR**

VBR staat voor variable bit rate (variabele bitsnelheid). Meestal wordt CBR (constant bit rate; constante bitsnelheid) gebruikt. Maar om de bitsnelheid flexibel aan de behoeften van de audiocompressie aan te passen, kunt u geluidskwaliteit met compressieprioriteiten krijgen.

### **WAV**

WAV staat voor waveform. Het is een standaard audiobestandsformaat voor Windows®.

### **WMA**

WMA staat voor Windows Media™ Audio en verwijst naar een audiocompressietechnologie die door Microsoft Corporation is ontwikkeld. WMA-gegevens kunnen met de Windows Media Player versie 7 of nieuwer worden gecodeerd.

Microsoft, Windows Media en het Windows-logo zijn handelsmerken of geregistreerde handelsmerken van Microsoft Corporation in de Verenigde Staten en/of in andere landen. 

## Technische gegevens

### Algemeen

Spanningsbron .....	14,4 V gelijkstroom (10,8 – 15,1 V toelaatbaar)
Aarding .....	Negatief
Max. stroomverbruik .....	10,0 A
Afmetingen (B × H × D):	
DIN	
Chassis .....	178 × 50 × 157 mm
Voorpaneel .....	188 × 58 × 20 mm
D	
Chassis .....	178 × 50 × 162 mm
Voorpaneel .....	170 × 46 × 15 mm
Gewicht .....	1,4 kg

### Audio

Maximaal uitgangsvermogen .....	50 W × 4
Continuïteit .....	27 W × 4 (DIN 45324, +B = 14,4 V)
Belastingimpedantie .....	4 Ω (4 – 8 Ω toegestaan)
Preout maximaal uitgangsniveau/uitgangsimpedantie .....	2,2 V/1 kΩ
Equalizer (3-bands parametrische equalizer):	
Laag	
Frequentie .....	40/80/100/160 Hz
Q-factor .....	0,35/0,59/0,95/1,15 (+6 dB wanneer versterkt)
Gain .....	±12 dB
Midden	
Frequentie .....	200/500/1k/2k Hz
Q-factor .....	0,35/0,59/0,95/1,15 (+6 dB wanneer versterkt)
Gain .....	±12 dB
Hoog	
Frequentie .....	3,15k/8k/10k/12,5k Hz
Q-factor .....	0,35/0,59/0,95/1,15 (+6 dB wanneer versterkt)
Gain .....	±12 dB
Loudness contouren:	
Laag .....	+3,5 dB (100 Hz), +3 dB (10 kHz)
Midden .....	+10 dB (100 Hz), +6,5 dB (10 kHz)
Hoog .....	+11 dB (100 Hz), +11 dB (10 kHz) (volume: –30 dB)

### CD-speler

System .....	Compact Disc Audio
--------------	--------------------

Bruikbare disc .....	Compact Discs
Signaalformaat:	
Schakelfrequentie .....	44,1 kHz
Aantal kwantisatiebits .....	16; lineaire
Frequentiekenmerken .....	5 – 20.000 Hz (±1 dB)
Signaal-tot-ruis verhouding .....	94 dB (1 kHz) (IEC-A netwerk)
Dynamisch bereik .....	92 dB (1 kHz)
Aantal kanalen .....	2 (stereo)
MP3-decoderingsformaat .....	MPEG-1 & 2 Audio Layer 3
WMA-decoderingsformaat .....	Ver. 7, 8 & 9
WAV-signaalformaat .....	Lineaire PCM & MS ADPCM

### FM-tuner

Frequentiebereik .....	87,5 – 108,0 MHz
Bruikbare gevoeligheid .....	8 dBf (0,7 μV/75 Ω mono, S/N: 30 dB)
Gevoeligheid bij 50 dB demping .....	10 dBf (0,9 μV/75 Ω mono)
Signaal-tot-ruis verhouding .....	75 dB (IEC-A netwerk)
Vervorming .....	0,3 % (bij 65 dBf, 1 kHz, stereo)
0,1 % (bij 65 dBf, 1 kHz, mono)	
Frequentierespons .....	30 – 15.000 Hz (±3 dB)
Stereoscheiding .....	45 dB (bij 65 dBf, 1 kHz)
Selectiviteit .....	80 dB (±200 kHz)

### MW-tuner

Frequentiebereik .....	531 – 1.602 kHz (9 kHz)
Bruikbare gevoeligheid .....	18 μV (S/N: 20 dB)
Signaal-tot-ruis verhouding .....	65 dB (IEC-A netwerk)

### LW-tuner

Frequentiebereik .....	153 – 281 kHz
Bruikbare gevoeligheid .....	30 μV (S/N: 20 dB)
Signaal-tot-ruis verhouding .....	65 dB (IEC-A netwerk)



### Opmerking

Technische gegevens en ontwerp kunnen ter productverbetering zonder voorafgaande kennisgeving worden gewijzigd.

## **PIONEER CORPORATION**

4-1, MEGURO 1-CHOME, MEGURO-KU, TOKYO 153-8654, JAPAN

### **PIONEER ELECTRONICS (USA) INC.**

P.O. Box 1540, Long Beach, California 90801-1540, U.S.A.  
TEL: (800) 421-1404

### **PIONEER EUROPE NV**

Haven 1087, Keetberglaan 1, B-9120 Melsele, Belgium  
TEL: (0) 3/570.05.11

### **PIONEER ELECTRONICS ASIACENTRE PTE. LTD.**

253 Alexandra Road, #04-01, Singapore 159936  
TEL: 65-6472-7555

### **PIONEER ELECTRONICS AUSTRALIA PTY. LTD.**

178-184 Boundary Road, Braeside, Victoria 3195, Australia  
TEL: (03) 9586-6300

### **PIONEER ELECTRONICS OF CANADA, INC.**

300 Allstate Parkway, Markham, Ontario L3R OP2, Canada  
TEL: 1-877-283-5901

### **PIONEER ELECTRONICS DE MEXICO, S.A. de C.V.**

Bldv.Manuel Avila Camacho 138 10 piso  
Col.Lomas de Chapultepec, Mexico, D.F. 11000  
TEL: 55-9178-4270

### **先鋒股份有限公司**

總公司：台北市中山北路二段44號13樓  
電話：(02) 2521-3588

### **先鋒電子（香港）有限公司**

香港九龍尖沙咀海港城世界商業中心  
9樓901-6室  
電話：(0852) 2848-6488

Publicato da Pioneer Corporation. Diritti  
d'autore ©2004 tutelati da Pioneer  
Corporation. Tutti i diritti sono riservati.

Uitgegeven door Pioneer Corporation.  
Copyright ©2004 by Pioneer Corporation.  
Alle rechten voorbehouden.

Stampato  
Gedruckt in

<URD3863-A> EW

<KNNZX> <04L00000>