

Bedienungsanleitung

CD RDS-EMPFÄNGER

DEH-P7000UB

Vielen Dank, dass Sie sich für dieses Pioneer-Produkt entschieden haben.

Lesen Sie sich diese Bedienungsanleitung bitte aufmerksam durch, um sich mit der richtigen Bedienungsweise für Ihr Modell vertraut zu machen. *Anschließend sollten Sie die Bedienungsanleitung an einem sicheren Ort griffbereit aufbewahren.*

01 Bevor Sie beginnen

- Zu diesem Gerät **5**
- Unsere Website **7**
- Im Störfall **7**
- Diebstahlschutz **7**
 - Abnehmen der Frontplatte **8**
 - Anbringen der Frontplatte **8**
- Zurücksetzen des Mikroprozessors **8**
- Zu den Demo-Modi **8**
- Handhabung und Pflege der Fernbedienung **9**
 - Einlegen der Batterie **9**
 - Gebrauch der Fernbedienung **9**

02 Bedienung des Geräts

- Die einzelnen Teile **10**
 - Hauptgerät **10**
 - Fernbedienung **11**
- Grundlegende Bedienvorgänge **12**
 - Ein-/Ausschalten **12**
 - Wählen einer Programmquelle **12**
 - Regeln der Lautstärke **12**
- Tuner **13**
 - Grundlegende Bedienvorgänge **13**
 - Speichern und Abrufen von Senderfrequenzen **14**
 - Empfang von PTY-Alarm-Sendungen **14**
 - Einführung zu weiterführenden Operationen **14**
 - Speichern von Stationen mit den stärksten Sendesignalen **15**
 - Abstimmen von Stationen mit starken Sendesignalen **15**
 - Wählen alternativer Frequenzen **15**
 - Empfang von Verkehrsdurchsagen **16**
 - Gebrauch der PTY-Funktionen **17**
 - Gebrauch von Radiotext **17**
 - PTY-Liste **18**
- Eingebauter CD-Player **19**
 - Grundlegende Bedienvorgänge **19**
 - Direktes Wählen eines Titels **20**

- Anzeigen der Textinformationen auf einer Disc **21**
 - Wählen von Titeln aus der Titelnamensliste **21**
 - Wählen von Dateien aus der Dateinamensliste **22**
 - Einführung zu weiterführenden Operationen **22**
 - Wählen eines Wiederholwiedergabebereichs **22**
 - Abspielen von Titeln in zufälliger Reihenfolge **23**
 - Anspielen von Ordnern und Titeln **23**
 - Pausieren der Wiedergabe **23**
 - Gebrauch der Funktion „Sound Retriever“ **23**
 - Gebrauch der Disc-Titelfunktionen **24**
- Wiedergabe von Musiktiteln auf dem tragbaren USB-Audio-Player/USB-Speichermedium **25**
- Grundlegende Bedienvorgänge **25**
 - Direktes Wählen einer Audio-Datei im aktuellen Ordner **25**
 - Anzeigen von Textinformationen einer Audio-Datei **25**
 - Wählen von Dateien aus der Dateinamensliste **26**
 - Einführung zu weiterführenden Operationen **26**
- Wiedergabe von Musiktiteln auf dem iPod **27**
- Grundlegende Bedienvorgänge **27**
 - Nach Titeln suchen **27**
 - Anzeigen der Textinformationen auf dem iPod **28**
 - Einführung zu weiterführenden Operationen **28**
 - Abspielen von Titeln in zufälliger Reihenfolge (Shuffle) **29**
 - Abspielen aller Titel in zufälliger Reihenfolge (Shuffle All) **29**

- Wählen von Musiktiteln aus der Albenliste des momentan spielenden Künstlers **29**
- Bedienen der iPod-Funktion dieses Geräts über einen iPod **30**
- Ändern der Abspielgeschwindigkeit von Hörbüchern **30**

03 Audio-Einstellungen

- Einführung zu den Audio-Einstellungen **31**
- Gebrauch der Balance-Einstellung **31**
- Gebrauch des Equalizers **32**
 - Abrufen von Equalizer-Kurven **32**
 - Einstellen von Equalizer-Kurven **32**
 - Einstellen des 7-Band-Graphic-Equalizers **32**
- Einstellen von Loudness **33**
- Gebrauch des Subwoofer-Ausgangs **33**
 - Anpassen der Subwoofer-Einstellungen **34**
- Verstärken der Basstöne **34**
- Gebrauch des Hochpassfilters **34**
- Einstellen der Programmquellenpegel **35**
- Gebrauch des automatischen Klangnivellierers **35**

04 Grundeinstellungen

- Anpassen der Grundeinstellungen **36**
- Wählen der Anzeigesprache **36**
- Einstellen des Datums **36**
- Einstellen der Uhrzeit **37**
- Ein- oder Ausschalten der Standby-Zeitanzeige **37**
- Einstellen des UKW-Kanalrasters **38**
- Umschalten des Auto-PI-Suchlaufs **38**
- Umschalten des Warntons **38**
- Umschalten der automatischen Entriegelung der Frontplatte **39**
- Umschalten der AUX-Einstellung **39**
- Umschalten der Dimmer-Einstellung **39**
- Einstellen der Helligkeit **39**
- Einstellen des Heckausgangs und der Subwoofer-Steuerung **40**

Umschalten der Ton-Stummschaltung/-Dämpfung **40**

Umschalten des Funktions-Demo-Modus **41**

Umschalten des Rücklauf-Modus **41**

Umschalten des Nonstop-Scrollens **41**

Aktivieren der Programmquelle BT Audio **42**

Eingeben des PIN-Codes für den Aufbau einer Bluetooth-Wireless-Verbindung **42**

Anzeigen der Systemversion für die Reparatur **42**

05 Andere Funktionen

- Gebrauch der AUX-Programmquelle **43**
 - Zu AUX1 und AUX2 **43**
 - Programmquelle AUX1: **43**
 - Programmquelle AUX2: **43**
 - Wählen von AUX als Programmquelle **43**
 - Einstellen des AUX-Namens **43**
- Gebrauch des externen Geräts **43**
 - Wählen des externen Geräts als Programmquelle **44**
 - Grundlegende Bedienvorgänge **44**
 - Gebrauch der den Tasten 1 bis 6 zugewiesenen Funktionen **44**
 - Weiterführende Bedienvorgänge **44**
- Gebrauch verschiedener Unterhaltungsanzeigen **44**
- Gebrauch der PGM-Taste **45**

06 Verfügbares Zubehör

- Wiedergabe von Musiktiteln auf dem iPod **46**
 - Grundlegende Bedienvorgänge **46**
 - Anzeigen der Textinformationen auf dem iPod **46**
 - Nach Titeln suchen **46**
 - Einführung zu weiterführenden Operationen **47**
 - Abspielen von Titeln in zufälliger Reihenfolge (Shuffle) **47**
- Bluetooth-Audio **47**

- Grundlegende Bedienvorgänge **47**
- Funktionen und Bedienvorgänge **48**
- Aufbauen einer Verbindung zu einem Bluetooth-Audio-Player **49**
- Abspielen von Titeln auf dem Bluetooth-Audio-Player **49**
- Beenden der Wiedergabe **49**
- Trennen der Verbindung zu einem Bluetooth-Audio-Player **50**
- Anzeigen der Bluetooth-Geräteadresse (BD-Adresse) **50**
- Bluetooth-Telefon **50**
 - Grundlegende Bedienvorgänge **50**
 - Einrichten des Freisprech-Telefonierens **51**
 - Tätigen eines Anrufs **52**
 - Entgegennehmen eines Anrufs **52**
 - Funktionen und Bedienvorgänge **52**
 - Aufbauen einer Verbindung zu einem Mobiltelefon **53**
 - Trennen der Verbindung zu einem Mobiltelefon **54**
 - Registrieren eines verbundenen Mobiltelefons **54**
 - Löschen eines registrierten Mobiltelefons **55**
 - Aufbauen einer Verbindung zu einem registrierten Mobiltelefon **55**
 - Gebrauch des Adressbuchs **56**
 - Gebrauch der Anruflisten **59**
 - Gebrauch vorprogrammierter Nummern **59**
 - Tätigen eines Anrufs durch Eingabe der Rufnummer **60**
 - Löschen des Speichers **60**
 - Einstellen der automatischen Rufabweisung **61**
 - Einstellen der automatischen Rufannahme **61**
 - Umschalten des Klingeltons **61**
 - Echo- und Geräuschunterdrückung **61**
- Multi-CD-Player **61**
 - Grundlegende Bedienvorgänge **61**
 - Gebrauch der CD-TEXT-Funktionen **62**
 - Einführung zu weiterführenden Operationen **62**
 - Gebrauch von Kompression und Bassverstärkung **63**
 - Gebrauch von ITS-Spiellisten **63**
 - Gebrauch der Disc-Titelfunktionen **65**
- DVD-Player **66**
 - Grundlegende Bedienvorgänge **66**
 - Wählen einer Disc **67**
 - Wählen eines Ordners **67**
 - Einführung zu weiterführenden Operationen **67**
- TV-Tuner **68**
 - Grundlegende Bedienvorgänge **68**
 - Speichern und Abrufen von Sendern **69**
 - Speichern der stärksten Sender **69**
- **Zusätzliche Informationen**
 - Fehlermeldungen **71**
 - Richtlinien für die Handhabung von Discs und Player **73**
 - Dual-Discs **74**
 - Kompatibilität mit Audio-Kompression **74**
 - USB-Audio-Player/USB-Speichermedium **74**
 - USB-Audio-Player-/USB-Speichermedium-Kompatibilität **74**
 - Hinweise zur Handhabung und andere Zusatzinformationen **75**
 - iPod **76**
 - Zur Handhabung des iPods **76**
 - Zu den iPod-Einstellungen **76**
 - Komprimierte Audio-Dateien auf einer Disc **76**
 - Beispiel für eine Disc-Struktur **77**
 - Technische Daten **78**

Bevor Sie beginnen



Mischen Sie dieses Produkt, wenn Sie es entsorgen wollen, nicht mit gewöhnlichen Haushaltsabfällen. Es gibt ein getrenntes Sammelsystem für gebrauchte elektronische Produkte, über das die richtige Behandlung, Rückgewinnung und Wiederverwertung gemäß der bestehenden Gesetzgebung gewährleistet wird.

Privathaushalte in den Mitgliedstaaten der EU, in der Schweiz und in Norwegen können ihre gebrauchten elektronischen Produkte kostenfrei bei speziell dafür eingerichteten Sammelstellen abgeben oder zu einem Fachhändler zurückbringen (sofern sie ein vergleichbares neues Produkt kaufen).

In den Ländern, die hier nicht aufgeführt sind, wenden Sie sich hinsichtlich der zu beachtenden Entsorgungsweise bitte an die zuständige Gemeindeverwaltung.

Auf diese Weise stellen Sie sicher, dass das zu entsorgende Produkt der erforderlichen Verarbeitung, Rückgewinnung und Wiederverwertung zugeführt wird, und verhindern damit potenziell negative Auswirkungen auf die Umwelt sowie Gesundheitsschäden. ■

Zu diesem Gerät

Die Tuner-Frequenzen dieses Geräts sind für Westeuropa, Asien, den Mittleren Osten, Afrika und Ozeanien bestimmt. Der Gebrauch in anderen Gebieten kann zu mangelhaftem Empfang führen. Die RDS-Funktion (Radio-Datensystem) ist nur in Gebieten mit UKW-Sendern verfügbar, die RDS-Signale ausstrahlen.

Wichtig

Tragen Sie die folgenden Informationen in den beiliegenden Pioneer Car Stereo-Pass ein:

- 14-stellige Seriennummer (an der Unterseite des Geräts angebracht)
- Kaufdatum (Datum der Quittung)
- Stempel des Händlers

Diese Informationen dienen als Eigentumsnachweis. Im Fall eines Diebstahls teilen Sie der Polizei die 14-stellige Seriennummer und das Kaufdatum des Geräts mit.

Bewahren Sie den Pioneer Car Stereo-Pass an einem sicheren Ort auf.

VORSICHT

- Dieses Gerät darf keinesfalls mit Flüssigkeiten in Berührung kommen, da dies einen elektrischen Schlag verursachen könnte. Darüber hinaus kann der Kontakt mit Flüssigkeit eine Beschädigung des Geräts, Rauchentwicklung und Überhitzung nach sich ziehen.
- „LASERPRODUKT DER KLASSE 1“
Dieses Produkt enthält eine Laserdiode einer höheren Klasse als Klasse 1. Um kontinuierliche Sicherheit zu gewährleisten, entfernen Sie keine Abdeckungen und versuchen Sie nicht, sich Zugang zum Geräteinneren zu verschaffen. Überlassen Sie alle Wartungsarbeiten qualifiziertem Personal.
- Bewahren Sie diese Anleitung zum Nachschlagen stets griffbereit auf.
- Wählen Sie stets eine Lautstärke, bei der Sie Umgebungsgeräusche noch deutlich wahrnehmen können.
- Setzen Sie dieses Gerät keiner Feuchtigkeit aus.
- Bei Entnahme oder Entladung der Batterie wird der Stationspeicher gelöscht und muss neu programmiert werden.

Zu WMA



Das auf der Verpackung ausgewiesene Logo Windows Media™ verweist darauf, dass dieses Gerät die Wiedergabe von WMA-Daten unterstützt.

Windows Media und das Windows-Logo sind Marken oder eingetragene Marken der Microsoft Corporation in den USA und/oder in anderen Ländern.

- Je nach der Anwendung, die für die Codierung der WMA-Dateien verwendet wurde, funktioniert dieses Gerät ggf. nicht ordnungsgemäß.

Zu MP3

Die Bereitstellung dieses Produkts erfolgt in Verbindung mit einer Lizenz zur privaten, nicht-kommerziellen Nutzung und impliziert weder die Übertragung einer Lizenz noch die Einräumung eines Rechts zur Verwendung dieses Produkts in kommerziellen (d. h. ertragsorientierten) Live-Programmen (leitungs-basiert, per Satellit, Kabel und/oder über jedes beliebige andere Medium), zum Broadcasting/Streaming über das Internet, über Intranets und/oder andere Netzwerke oder in anderen elektronischen Inhalt-Vertriebssystemen, z. B. „Pay-Audio“- oder „Audio-on-demand“-Anwendungen. Für eine derartige Nutzung ist eine separate Lizenz erforderlich. Detaillierte Informationen hierzu finden Sie unter <http://www.mp3licensing.com>.

Zu AAC

Dieses Gerät unterstützt die Wiedergabe von AAC-Dateien, für deren Codierung iTunes® verwendet wurde.

iTunes ist eine in den USA sowie in anderen Ländern eingetragene Marke der Firma Apple, Inc.

Kompatibilität mit tragbaren Audio-Playern

- Kompatibilitätsinformationen für Ihren tragbaren USB-Audio-Player bzw. Ihr USB-Speichermedium erhalten Sie beim Hersteller.

Dieses Gerät unterstützt Folgendes:

- USB-MSC-kompatible (Klasse der USB-Massenspeicher) tragbare Audio-Player und Speichermedien
- Wiedergabe von WMA-, MP3-, AAC- und WAV-Dateien

Für detaillierte Kompatibilitätsangaben siehe *USB-Audio-Player-/USB-Speichermedium-Kompatibilität* auf Seite 74.

iPod®-Kompatibilität

Dieses Gerät ermöglicht die Steuerung eines iPods und die Wiedergabe der darauf gespeicherten Musiktitel.

- Dieses Gerät unterstützt ausschließlich iPods, die über einen Dock-Anschluss verfügen.
- Dieses Gerät unterstützt nur die folgenden iPod-Modelle. Die unterstützten iPod-Softwareversionen sind untenstehend aufgelistet. Ältere iPod-Softwareversionen werden ggf. nicht unterstützt.
 - iPod der fünften Generation (Softwareversion 1.2.1)
 - iPod nano der ersten Generation (Softwareversion 1.3.1)
 - iPod nano der zweiten Generation (Softwareversion 1.1.3)
 - iPod nano der dritten Generation (Softwareversion 1.0.2)
 - iPod classic (Softwareversion 1.0.2)
 - iPod touch (Softwareversion 1.1.1)

Im Hinblick auf optimale Leistung wird der Gebrauch der jeweils neuesten Version der iPod-Software empfohlen.

- Je nach der iPod-Softwareversion gestaltet sich die Bedienung ggf. etwas unterschiedlich.
- Bei Verwendung eines iPods ist ein iPod-Dock-Connector-auf-USB-Kabel erforderlich.

Bevor Sie beginnen

- Das Schnittstellenkabel CD-IU50 von Pioneer ist separat erhältlich. Weitere Einzelheiten erfahren Sie bei Ihrem Fachhändler.
- Mit einem iPod-Adapter von Pioneer (wie z. B. CD-IB100II) kann dieses Gerät auch iPod-Modelle älterer Generationen steuern. Detaillierte Anweisungen zum Gebrauch des iPod-Adapters finden Sie unter *Wiedergabe von Musiktiteln auf dem iPod* auf Seite 46.
- iPod ist eine in den USA sowie in anderen Ländern eingetragene Marke der Firma Apple, Inc.

VORSICHT

- Pioneer haftet in keinem Fall für den Verlust von Daten auf dem tragbaren USB-Audio-Player/USB-Speichermedium, selbst dann nicht, wenn der Datenverlust während der Verwendung dieses Geräts aufgetreten ist.
- Pioneer haftet in keinem Fall für den Verlust von Daten auf dem iPod, selbst dann nicht, wenn der Datenverlust während der Verwendung dieses Geräts aufgetreten ist. 

Unsere Website

Besuchen Sie uns auf folgender Website:

<http://www.pioneer.de>

- Registrieren Sie Ihr Produkt. Wir speichern die Detaildaten Ihres Produktkaufs in einer Datei, sodass wir Ihnen diese Informationen bei Verlust oder Diebstahl des Produkts jederzeit für Ihre Versicherung bereitstellen können.
- Auf unserer Website finden Sie die jeweils neuesten Informationen der Pioneer Corporation. 

Im Störfall

Sollte dieses Produkt nicht ordnungsgemäß funktionieren, dann wenden Sie sich bitte an

Ihren Händler oder an die nächstgelegene Pioneer-Kundendienststelle. 

Diebstahlschutz

Zum Schutz vor Diebstahl kann die Frontplatte vom Hauptgerät abgenommen werden.

- Wenn die Frontplatte nicht innerhalb von fünf Sekunden nach Ausschalten der Zündung abgenommen wird, wird ein Warnton ausgegeben.
- Der Warnton kann abgeschaltet werden. Siehe *Umschalten des Warntons* auf Seite 38.
- Die automatische Entriegelung der Frontplatte kann abgeschaltet werden. Siehe *Umschalten der automatischen Entriegelung der Frontplatte* auf Seite 39.

Wichtig

- Beim Abnehmen bzw. Anbringen der Frontplatte ist mit größter Sorgfalt vorzugehen.
- Achten Sie darauf, die Frontplatte keinen übermäßigen Erschütterungen auszusetzen.
- Setzen Sie die Frontplatte weder direkter Sonnenbestrahlung noch hohen Temperaturen aus.
- Ein paar Sekunden nach dem Ein- bzw. Ausschalten der Zündung rückt die Frontplatte automatisch in ihre bzw. aus ihrer Position. Sie sollten dabei Ihre Hände von der Frontplatte fern halten, um Ihre Finger nicht einzuklemmen.

Bevor Sie beginnen

Abnehmen der Frontplatte

1 Drücken und halten Sie **OPEN** gedrückt, um die Frontplatte zu entriegeln.

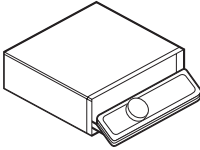

2 Ziehen Sie die Frontplatte zu sich her, sodass sie aus ihrer Halterung gleitet.

Achten Sie darauf, die Frontplatte nicht zu fest anzufassen oder fallen zu lassen. Jeder Kontakt mit Wasser oder anderen Flüssigkeiten sollte vermieden werden, da dies zu permanenten Schäden führen kann.

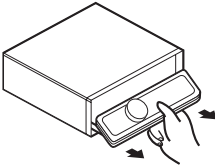

3 Bewahren Sie die Frontplatte zur Sicherheit im mitgelieferten Schutzgehäuse auf.

Anbringen der Frontplatte

1 Stellen Sie sicher, dass die innere Abdeckung geschlossen ist.

2 Setzen Sie die Frontplatte in ihre Halterung ein, sodass sie in der richtigen Position einrastet.

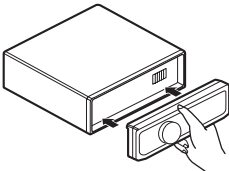

Zurücksetzen des Mikroprozessors

Der Mikroprozessor muss in folgenden Fällen zurückgesetzt werden:

- Vor der ersten Verwendung dieses Geräts nach der Installation
- Bei einer Betriebsstörung des Geräts
- Bei Anzeige ungewöhnlicher oder eindeutig falscher Meldungen auf dem Display

● Drücken Sie **RESET** mit Hilfe eines Kugelschreibers oder eines anderen spitz zulaufenden Gegenstands.

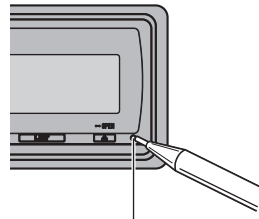

Taste **RESET**



Zu den Demo-Modi

Dieses Gerät verfügt über zwei Demonstrationsmodi - den Rücklauf-Modus und den Funktions-Demo-Modus.

Wichtig

Das rote Kabel (ACC) dieses Geräts sollte an eine Klemme angeschlossen werden, die mit dem Ein-/Ausschaltbetrieb des Zündschalters gekoppelt ist. Andernfalls kann es zu einer Entleerung der Fahrzeugbatterie kommen.



Bevor Sie beginnen

Rücklauf-Modus

Wenn innerhalb von 30 Sekunden kein Bedienungsschritt vorgenommen wird, fangen die Bildschirmanzeigen an zurückzulaufen und laufen dann kontinuierlich alle 10 Sekunden weiter zurück. Durch Drücken der Taste **BAND** beim Ausschalten des Geräts wird der Rücklauf-Modus aufgehoben. Der Zündschalter muss sich dabei in der Position ACC oder ON befinden. Wenn Sie die Taste **BAND** erneut drücken, wird der Rücklauf-Modus wieder gestartet.

Funktions-Demo-Modus

Der Funktions-Demo-Modus wird automatisch gestartet, wenn das Gerät ausgeschaltet wird, während sich der Zündschalter in der Position ACC oder ON befindet. Wenn Sie bei aktivem Funktions-Demo-Modus die Taste **DISP** drücken, wird der Modus aufgehoben. Durch erneutes Drücken von **DISP** wird der Funktions-Demo-Modus wieder gestartet. Bitte beachten Sie, dass es zu einer Entleerung der Fahrzeugbatterie kommen kann, wenn der Funktions-Demo-Modus nach dem Abstellen des Motors weiterläuft. 

Handhabung und Pflege der Fernbedienung

Einlegen der Batterie

Ziehen Sie das Fach an der Rückseite der Fernbedienung heraus und legen Sie die Batterie unter Beachtung der ordnungsgemäßen Positionierung von Plus- (+) und Minuspol (-) ein.

- Ziehen Sie bei der ersten Verwendung die aus dem Fach hervorstehende Folie heraus.

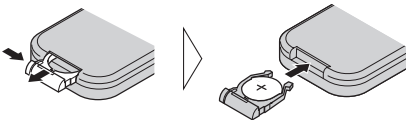

WARNUNG

Halten Sie die Batterie von Kindern fern. Sollte eine Batterie verschluckt worden sein, ist unverzüglich ein Arzt aufzusuchen.

VORSICHT

- Verwenden Sie nur eine Lithium-Batterie vom Typ **CR2025 (3 V)**.
- Nehmen Sie die Batterie heraus, wenn die Fernbedienung einen Monat oder länger nicht verwendet wird.
- Wenn die Batterie nicht ordnungsgemäß eingesetzt wird, ist Explosionsgefahr gegeben. Ersetzen Sie die Batterie ausschließlich durch eine Batterie desselben oder eines vergleichbaren Typs.
- Verwenden Sie bei der Handhabung der Batterie keine Werkzeuge aus Metall.
- Lagern Sie die Batterie nicht zusammen mit Gegenständen aus Metall.
- Falls die Batterie auslaufen sollte, wischen Sie die Fernbedienung vollständig sauber und setzen Sie eine neue Batterie ein.
- Halten Sie sich für die Entsorgung verbrauchter Batterien an die in Ihrem Land geltenden gesetzlichen Bestimmungen und Vorschriften der Umweltämter.

Gebrauch der Fernbedienung

Halten Sie die Fernbedienung in Richtung Frontplatte, um die Funktionen bedienen zu können.

- In direktem Sonnenlicht funktioniert die Fernbedienung möglicherweise nicht ordnungsgemäß.

Wichtig

- Bewahren Sie die Fernbedienung nicht bei hohen Temperaturen und direktem Sonnenlicht auf.
- Lassen Sie die Fernbedienung nicht auf den Boden fallen, wo sie unter der Bremse oder dem Gaspedal eingeklemmt werden könnte. 

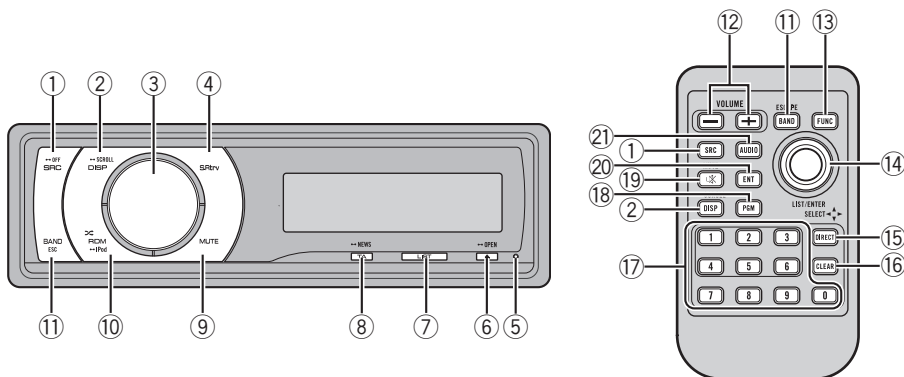

Die einzelnen Teile

Hauptgerät

① Taste SRC/OFF

Dieses Gerät wird durch die Wahl einer Programmquelle eingeschaltet. Drücken Sie diese Taste, um alle verfügbaren Programmquellen zu durchlaufen.

② Taste DISP/SCROLL

Zur Wahl verschiedener Anzeigen. Drücken und gedrückt halten, um die Textinformationen zu durchblättern.

③ MULTI-CONTROL

Bewegen, um eine manuelle Suchlaufabstimmung, einen Schnellvorlauf, Rücklauf oder Titelsuchlauf durchzuführen. Dient auch der Steuerung von Funktionen. Drehen, um die Lautstärke zu erhöhen oder zu vermindern.

④ Taste S.Rtrv

Drücken, um zwischen den Einstellungen für die Funktion „Sound Retriever“ zu wechseln.

⑤ Taste RESET

Zum Zurücksetzen des Mikroprozessors.

⑥ Taste EJECT/OPEN

Zum Auswerfen einer CD aus dem eingebauten CD-Player.

Drücken und gedrückt halten, um die Frontplatte zu verriegeln bzw. zu entriegeln.

⑦ Taste LIST

Zur Anzeige einer Liste je nach gewählter Programmquelle: Disc-Titelliste, Titelnamen-, Ordner- oder Dateinamensliste oder Liste vorprogrammierter Kanäle.

⑧ Taste TA/NEWS

Drücken Sie diese Taste, um die TA-Funktion ein- oder auszuschalten. Halten Sie diese Taste gedrückt, um die Nachrichtenfunktion ein- bzw. auszuschalten.

⑨ Taste MUTE

Drücken, um den Ton auszuschalten. Durch erneutes Drücken wird der Ton wieder eingeschaltet.

⑩ Taste RDM/iPod

Drücken, um bei Gebrauch der Programmquelle CD oder USB die zufallsgesteuerte Wiedergabe ein- oder auszuschalten.

Bedienung des Geräts

Bei Gebrauch eines iPods werden durch Drücken dieser Taste alle Titel in zufallsbestimmter Reihenfolge gespielt (Shuffle). Durch Drücken und Gedrückthalten wird zur Fernsteuerung des iPods geschaltet, wenn der iPod über einen USB-Anschluss mit diesem Gerät verbunden ist. Ist der iPod über einen Schnittstellenadapter (CD-IB100II) angeschlossen, wird durch Drücken der Taste die Shuffle-Funktion umgeschaltet.

11 Taste BAND/ESC

Zur Auswahl unter den drei UKW- und den MW/LW-Bändern.
Im Bedienmenü erfolgt durch Drücken der Taste eine Rückkehr zur normalen Anzeige.

Fernbedienung

Der Gebrauch der Fernbedienung entspricht der Verwendung der Tasten am Hauptgerät.

12 Tasten VOLUME

Zur schrittweisen Erhöhung oder Verminderung der Lautstärke.

13 Taste FUNCTION

Zur Wahl von Funktionen.

14 Multifunktionsschalter

Bewegen, um eine manuelle Suchlaufabstimmung, einen Schnellvorlauf, Rücklauf oder Titelsuchlauf durchzuführen. Dient auch der Steuerung von Funktionen. Mit Ausnahme der Lautstärkeregelung entsprechen die Funktionen des Joysticks denjenigen der Taste **MULTI-CONTROL**. Zur Anzeige einer Liste je nach gewählter Programmquelle: Disc-Titelliste, Titelnamen-, Ordner- oder Dateinamensliste oder Liste vorprogrammierter Kanäle.

15 Taste DIRECT

Zur direkten Wahl des gewünschten Titels.

16 Taste CLEAR

Drücken, um die eingegebene Zahl zu löschen, wenn die Tasten **0 bis 9** verwendet werden.

17 Tasten 0 bis 9

Drücken, um den gewünschten Titel, Sender oder Disc direkt zu wählen. Mit Hilfe der Tasten **1 bis 6** kann die Vorwahlabstimmung eines Senders oder die Disc-Nummernsuche bei Gebrauch eines Multi-CD-Players durchgeführt werden.

18 Taste PGM

Zum Bedienen der vorprogrammierten Funktionen für die verschiedenen Programmquellen (siehe *Gebrauch der PGM-Taste* auf Seite 45).

19 Taste MUTE

Drücken, um den Ton auszuschalten. Durch erneutes Drücken wird der Ton wieder eingeschaltet.

20 Taste ENT

Zum Umschalten auf die Unterhaltungsanzeige.

21 Taste AUDIO

Zur Wahl verschiedener Klangregler. 

Grundlegende Bedienvorgänge

Ein-/Ausschalten

Einschalten des Geräts

- Drücken Sie **SRC**, um das Gerät einzuschalten.

Ausschalten des Geräts

- Drücken und halten Sie **OFF** gedrückt, bis sich das Gerät ausschaltet.

Wählen einer Programmquelle

Wählen Sie die gewünschte Programmquelle. Zum Umschalten auf den eingebauten CD-Player legen Sie eine Disc in das Gerät ein (siehe Seite 19).

- Drücken Sie **SRC** wiederholt, um zwischen den folgenden Programmquellen umzuschalten:
Tuner—TV—DVD-Player/Multi-DVD-Player—Eingebauter CD-Player—Multi-CD-Player—iPod—USB—Externes Gerät 1—Externes Gerät 2—AUX1—AUX2—BT-Audio—BT-Telefon

Hinweise

- In den folgenden Fällen ändert sich die Tonprogrammquelle nicht:
 - Wenn für die gewählte Programmquelle kein entsprechendes Gerät angeschlossen wurde.
 - Wenn keine Disc bzw. kein Magazin in den Player eingelegt wurde.
 - Wenn kein iPod mit diesem Gerät verbunden wurde.
 - Wenn AUX (Zusatz-Eingang) ausgeschaltet ist (siehe Seite 39).
 - Wenn die Programmquelle **BT Audio** ausgeschaltet ist (siehe *Aktivieren der Programmquelle BT Audio* auf Seite 42).
- Standardmäßig ist der AUX1-Zusatzzugang eingeschaltet. Schalten Sie den AUX1-Zusatz-

eingang aus, wenn er nicht verwendet wird (siehe *Umschalten der AUX-Einstellung* auf Seite 39).

- Wird der tragbare Audio-Player mit Hilfe der Gleichstromversorgung des Autos aufgeladen, während das Gerät mit dem AUX-Eingang verbunden ist, kann Rauschen auftreten. Beenden Sie in diesem Fall das Aufladen.
- Der Begriff „Externes Gerät“ bezieht sich auf ein Pioneer-Produkt (z. B. ein noch in der Entwicklung befindliches Gerät), das zwar als Programmquelle nicht kompatibel ist, dessen Hauptfunktionen jedoch mit diesem Gerät gesteuert werden können. Dieses Gerät ermöglicht die Steuerung zwei externer Geräte. Sind zwei externe Geräte angeschlossen, dann werden sie diesem Gerät automatisch als externes Gerät 1 und externes Gerät 2 zugewiesen.
- Wenn das blau/weiße Kabel dieses Geräts an die Steuerklemme des Automatikantennenrelais des Kraftfahrzeugs angeschlossen wird, wird die Antenne ausgefahren, sobald das Gerät eingeschaltet wird. Zum Einfahren der Antenne schalten Sie die Programmquelle aus.

Regeln der Lautstärke

- Drehen Sie **MULTI-CONTROL**, um die Lautstärke einzustellen. 

Bedienung des Geräts

Tuner

Grundlegende Bedienvorgänge

RDS

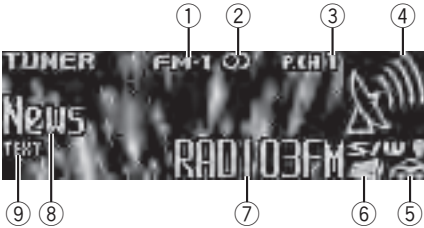

- ① Wellenbereichsanzeige
- ② -Anzeige (Stereo)
Erscheint, wenn der gewählte Sender ein Stereo-Programm ausstrahlt.
- ③ Stationsnummernanzeige
- ④ Signalstärke-Anzeige
Zeigt die Stärke der Funkwellen des Senders an.
- ⑤ TP-Anzeige
Erscheint, wenn eine TP-Station abgestimmt ist.
- ⑥ Nachrichtenanzeige
Erscheint, wenn das eingestellten Nachrichtenprogramm empfangen wird.
- ⑦ Programm-Service-Name
- ⑧ PTY-Kennsatz-Anzeige
- ⑨ **TEXT**-Anzeige
Erscheint bei Empfang von Radiotext.

Kein RDS oder MW/LW

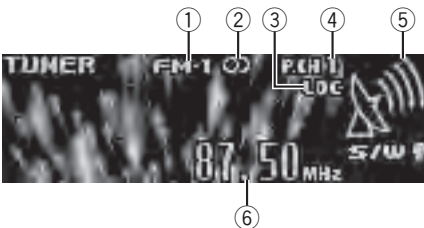

- ① Wellenbereichsanzeige
- ② -Anzeige (Stereo)
Erscheint, wenn der gewählte Sender ein Stereo-Programm ausstrahlt.

③ **LOC**-Anzeige

Erscheint, wenn die Lokal-Suchlaufabstimmung eingeschaltet ist.

④ Stationsnummernanzeige

⑤ Signalstärke-Anzeige

Zeigt die Stärke der Funkwellen des Senders an.

⑥ Frequenzanzeige

● **Wahl eines Bands (Wellenbereich)**

Drücken Sie **BAND**.

- Folgende Bänder (Wellenbereiche) stehen zur Auswahl: **FM1** (UKW1), **FM2** (UKW2), **FM3** (UKW3) und **MW/LW**.

● **Manuelle (schrittweise) Abstimmung**

Drücken Sie **MULTI-CONTROL** nach links oder rechts.

● **Suchlaufabstimmung**

Halten Sie **MULTI-CONTROL** etwa eine Sekunde lang nach links oder rechts gedrückt und lassen Sie die Taste dann wieder los.

- Durch kurzes Drücken von **MULTI-CONTROL** nach links oder rechts kann die Suchlaufabstimmung aufgehoben werden.
- Durch Gedrückthalten von **MULTI-CONTROL** nach links oder rechts können Sender übersprungen werden. Die Suchlaufabstimmung beginnt, sobald **MULTI-CONTROL** losgelassen wird.

Hinweise

- Die AF-Funktion (Alternativfrequenz-Suchlauf) dieses Geräts kann ein- und ausgeschaltet werden. Für den normalen Abstimmbetrieb sollte AF ausgeschaltet sein (siehe Seite 15).
- Der RDS-Service wird unter Umständen nicht von allen Stationen geboten.
- RDS-Funktionen, wie z. B. AF und TA, sind nur aktiv, wenn Sie eine RDS-Station eingestellt haben.

Speichern und Abrufen von Senderfrequenzen

Sie können problemlos bis zu sechs Senderfrequenzen speichern und diese dann jederzeit wieder abrufen.

- Im Speicher können für jedes Band sechs Sender abgelegt werden.

1 Drücken Sie LIST.

Der Vorwahlbildschirm wird angezeigt.

2 Verwenden Sie MULTI-CONTROL, um die abgestimmte Frequenz im Speicher abzulegen.

Drehen Sie die Taste, um die Stationsnummer zu wechseln. Durch Drücken und Gedrückthalten der Taste wird der Sender unter der gewählten Stationsnummer gespeichert.

3 Verwenden Sie MULTI-CONTROL, um den gewünschten Sender zu wählen.

Drehen Sie die Taste, um den Sender zu wechseln. Drücken Sie die Taste, um die Auswahl zu bestätigen.

- Zum Wechseln des Senders können Sie **MULTI-CONTROL** auch nach oben oder unten drücken.
- Zum Zurückschalten auf die normale Anzeige drücken Sie **BAND** oder **LIST**.
- Wenn die Liste nicht innerhalb von 30 Sekunden bedient wird, schaltet das Display automatisch auf die normale Anzeige zurück.

Gebrauch der Fernbedienung

- **Zum Speichern einer abgestimmten Frequenz drücken Sie eine der Stationstasten 1 bis 6 und halten diese gedrückt, bis die Stationsnummer nicht mehr blinkt.**

Die Nummer der Taste, die Sie gedrückt haben, blinkt zunächst in der Stationsnummernanzeige und leuchtet dann kontinuierlich. Die gewählte Senderfrequenz ist damit gespeichert.

Beim nächsten Drücken derselben Stationstaste wird die Senderfrequenz aus dem Speicher abgerufen.

- Die den Stationsnummern zugeordneten Senderfrequenzen können auch durch Drücken von **MULTI-CONTROL** nach oben oder unten während der Frequenzanzeige abgerufen werden.

Empfang von PTY-Alarm-Sendungen

Bei Ausstrahlung des PTY-Notrufcodes wird dieser vom Gerät automatisch empfangen (im Display wird **ALARM** angezeigt). Am Ende der Ausstrahlung kehrt das System zur vorhergehenden Programmquelle zurück.

- Notstandsankündigungen können durch Drücken von **TA** abgestellt werden.

Einführung zu weiterführenden Operationen

1 Drücken Sie MULTI-CONTROL, um das Hauptmenü anzuzeigen.

2 Verwenden Sie MULTI-CONTROL, um FUNCTION zu wählen.

Drehen Sie die Taste, um die Menüoption zu wechseln. Drücken Sie die Taste, um die Menüoption auszuwählen. Das Funktionsmenü wird angezeigt.

3 Drehen Sie MULTI-CONTROL, um die gewünschte Funktion zu wählen.

BSM (Best-Sender-Memory)—**Regional** (Regional)—**Local** (Lokal-Suchlaufabstimmung)—**PTY search** (Programmtyp-Wahl)—**Traffic Announce** (Verkehrsdurchsagebereitschaft)—**Alternative FREQ** (Alternativfrequenz-Suchlauf)—**News interrupt** (Nachrichtenunterbrechung)



Hinweise

- Zur Wahl einer Funktion können Sie auch **FUNCTION** auf der Fernbedienung drücken.
- Zum Zurückschalten auf die normale Anzeige drücken Sie **BAND**.
- Auf MW/LW stehen nur die Funktionen **BSM** und **Local** zur Auswahl.

Bedienung des Geräts

Speichern von Stationen mit den stärksten Sendesignalen

Mit BSM (Best-Sender-Memory) lassen sich automatisch die sechs stärksten Sender speichern.

1 Zeigen Sie das Funktionsmenü an.

Siehe *Einführung zu weiterführenden Operationen* auf Seite 14.

2 Verwenden Sie MULTI-CONTROL, um im Funktionsmenü die Funktion BSM zu wählen.

3 Drücken Sie MULTI-CONTROL, um BSM einzuschalten.

Daraufhin werden die sechs stärksten Senderfrequenzen in der Reihenfolge ihrer Signalstärke gespeichert.

- Zum Abbrechen des Speichervorgangs drücken Sie **MULTI-CONTROL** erneut.

Abstimmen von Stationen mit starken Sendesignalen

Mit der Lokal-Suchlaufabstimmung wird nur nach Stationen mit ausreichender Signalstärke für einen guten Empfang gesucht.

1 Zeigen Sie das Funktionsmenü an.

Siehe *Einführung zu weiterführenden Operationen* auf Seite 14.

2 Verwenden Sie MULTI-CONTROL, um im Funktionsmenü die Funktion Local zu wählen.

3 Drücken Sie MULTI-CONTROL, um die Lokal-Suchlaufabstimmung einzuschalten.

- Zum Ausschalten der Lokal-Suchlaufabstimmung drücken Sie **MULTI-CONTROL** erneut.

4 Drücken Sie MULTI-CONTROL nach links oder rechts, um die Empfindlichkeit einzustellen.

UKW: **Level 1—Level 2—Level 3—Level 4**

MW/LW: **Level 1—Level 2**

Bei der Wahl von **Level 4** werden nur die stärksten Sender empfangen, während niedrigere Einstellungen zunehmend schwächere Sender zulassen.

Wählen alternativer Frequenzen

Bei mangelhaftem Rundfunkempfang sucht das Gerät automatisch nach einem anderen Sender im gleichen Netz.

1 Zeigen Sie das Funktionsmenü an.

Siehe *Einführung zu weiterführenden Operationen* auf Seite 14.

2 Verwenden Sie MULTI-CONTROL, um im Funktionsmenü die Funktion Alternative FREQ zu wählen.

3 Drücken Sie MULTI-CONTROL, um AF einzuschalten.

- Zum Ausschalten der Funktion drücken Sie **MULTI-CONTROL** erneut.



Hinweise

- Bei der Suchlaufabstimmung oder bei BSM werden ausschließlich RDS-Stationen abgestimmt, wenn AF eingeschaltet ist.
- Wenn Sie eine programmierte Station abrufen, kann der Tuner diese mit einer neuen Frequenz aus der Stations-AF-Liste aktualisieren. Es erscheint keine Stationsnummer im Display, wenn sich die RDS-Daten der empfangenen Station von denen der ursprünglich gespeicherten Station unterscheiden.
- Während der AF-Stationssuche kann es zu einem vorübergehenden Tonausfall kommen.
- AF kann für jedes UKW-Band unabhängig ein- oder ausgeschaltet werden.

Gebrauch des PI-Suchlaufs

Wenn der Tuner keinen geeigneten Sender findet oder der Empfang schwach wird, sucht das Gerät automatisch nach einer anderen Station mit derselben Programmierung. Während des Suchlaufs wird **PI seek** angezeigt und der Ausgang stummgeschaltet.

Gebrauch des Auto-PI-Suchlaufs für gespeicherte Stationen

Wenn gespeicherte Stationen nicht abgerufen werden können, kann das Gerät auch für einen PI-Suchlauf während eines Stationsabrufs eingestellt werden.

- Standardmäßig ist der automatische PI-Suchlauf ausgeschaltet. Siehe *Umschalten des Auto-PI-Suchlaufs* auf Seite 38.

Begrenzen von Stationen auf die regionale Programmierung

Bei Verwendung von AF beschränkt die Regionalfunktion die Auswahl auf Sender, die regionale Programme ausstrahlen.

1 Zeigen Sie das Funktionsmenü an.

Siehe *Einführung zu weiterführenden Operationen* auf Seite 14.

2 Verwenden Sie MULTI-CONTROL, um im Funktionsmenü die Funktion Regional zu wählen.

3 Drücken Sie MULTI-CONTROL, um die Regionalfunktion einzuschalten.

- Zum Ausschalten der Funktion drücken Sie **MULTI-CONTROL** erneut.

Hinweise

- Regionale Programmierung und regionale Netzwerke sind je nach Land verschieden aufgebaut (d. h. sie können sich je nach Uhrzeit, Bundesland/Region und Empfangsgebiet ändern).
- Die Stationsnummer wird unter Umständen aus dem Display ausgeblendet, wenn der Tuner einen regionalen Sender wählt, der sich

von der ursprünglich eingestellten Station unterscheidet.

- Die Regionalfunktion kann unabhängig für jedes UKW-Band ein- oder ausgeschaltet werden.

Empfang von Verkehrsdurchsagen

Mit TA (Verkehrsdurchsagebereitschaft) werden automatisch Verkehrsmeldungen empfangen, ungeachtet der gerade gehörten Programmquelle. Die TA-Funktion kann sowohl für eine TP-Station (ein Sender, der Verkehrsdurchsagen ausstrahlt) als auch für eine verknüpfte Verkehrsfunk-Programmkette (ein Sender, der Informationen mit Verweis auf TP-Stationen bietet) aktiviert werden.

1 Stimmen Sie eine TP-Station oder verknüpfte Verkehrsfunk-Programmkette ab.

Die TP-Anzeige  leuchtet auf.

2 Drücken Sie TA, um die Verkehrsdurchsagebereitschaft einzuschalten.

- Zum Ausschalten der Funktion drücken Sie **TA** erneut.

3 Mit MULTI-CONTROL können Sie die TA-Lautstärke einstellen, wenn eine Verkehrsdurchsage startet.

Die neu eingestellte Lautstärke wird gespeichert und für nachfolgende Verkehrsmeldungen abgerufen.

4 Durch Drücken von TA während des Empfangs einer Verkehrsmeldung wird diese abgebrochen.

Der Tuner schaltet auf die ursprüngliche Programmquelle zurück, bleibt jedoch auf Bereitschaft geschaltet, bis **TA** erneut gedrückt wird.

Hinweise

- Sie können diese Funktion auch über das Menü ein- oder ausschalten, welches mithilfe von **MULTI-CONTROL** aufgerufen wird.

Bedienung des Geräts

- Am Ende einer Verkehrsmeldung schaltet das System auf die ursprüngliche Programmquelle zurück.
- Bei der Suchlaufabstimmung oder bei BSM werden ausschließlich TP-Stationen und verknüpfte Verkehrsfunk-Programmketten abgestimmt, wenn TA eingeschaltet ist.

Gebrauch der PTY-Funktionen

Sie können einen Sender anhand der PTY-Information (Programmtyp) abstimmen.

Suchen nach RDS-Stationen anhand der PTY-Information

Sie können nach Programmen eines generellen Typs suchen, wie auf Seite 18 aufgeführt.

1 Zeigen Sie das Funktionsmenü an.

Siehe *Einführung zu weiterführenden Operationen* auf Seite 14.

2 Verwenden Sie MULTI-CONTROL, um im Funktionsmenü die Funktion PTY search zu wählen.

3 Drücken Sie MULTI-CONTROL nach links oder rechts, um den gewünschten Programmtyp zu wählen.

News&Inf—Popular—Classics—Others

4 Drücken Sie MULTI-CONTROL, um die Suche zu starten.

Das System sucht nach einer Station, die ein Programm des gewählten Typs ausstrahlt. Wenn eine solche Station gefunden wird, wird deren Programm-Service-Name angezeigt. Die verschiedenen PTY-Informationen (Programmtyp-Kenncode) sind auf Seite 18 aufgeführt.

- Zum Aufheben des Suchlaufs drücken Sie **MULTI-CONTROL** erneut.
- Das Programm mancher Sender kann von dem durch den übertragenen PTY angezeigten Programm abweichen.
- Wird kein Sender gefunden, der ein Programm des gewählten Typs ausstrahlt, dann er-

scheint zwei Sekunden lang **Not found** und der Tuner schaltet auf die ursprüngliche Station zurück.

Gebrauch der Nachrichtenunterbrechung

Wenn ein Nachrichtenprogramm von einer PTY-Code-Nachrichtenstation ausgestrahlt wird, schaltet das Gerät von jeder beliebigen Station aus auf die Nachrichtenstation um. Am Ende des Nachrichtenprogramms wird der Empfang des vorigen Programms fortgesetzt.

● Drücken und halten Sie NEWS gedrückt, bis die Nachrichtenunterbrechung eingeschaltet ist.

Drücken Sie **NEWS**, bis **NEWS ON** angezeigt wird.

- Zum Ausschalten der Nachrichtenunterbrechung halten Sie **NEWS** gedrückt, bis **OFF** im Display erscheint.
- Der Empfang des Nachrichtenprogramms kann durch Drücken von **NEWS** abgestellt werden.



Hinweis

Das Nachrichtenprogramm kann auch über das Menü ein- oder ausgeschaltet werden, welches mit Hilfe von **MULTI-CONTROL** aufgerufen wird.

Gebrauch von Radiotext

Dieser Tuner kann die von RDS-Stationen übertragenen Radiotextdaten anzeigen, wie z. B. Senderinformationen, Titel des momentan gesendeten Musikstücks oder Name des Künstlers.

- Der Tuner speichert automatisch die drei zuletzt empfangenen Radiotextsendungen, wobei der Text des am weitesten zurückliegenden Empfangs gegebenenfalls durch neuen Text ersetzt wird.

Anzeigen von Radiotext

Angezeigt werden können der momentan empfangene sowie die drei zuletzt empfangenen Radiotexte.

1 Drücken und halten Sie DISP gedrückt, um den Radiotext anzuzeigen.

Der Radiotext der empfangenen Station wird angezeigt.

- Die Anzeige des Radiotextes kann durch Drücken von **DISP** oder **BAND** abgebrochen werden.
- Wenn kein Radiotext empfangen wird, erscheint **No text** im Display.

2 Drücken Sie MULTI-CONTROL nach links oder rechts, um die drei zuletzt empfangenen Radiotexte abzurufen.

Durch Drücken von **MULTI-CONTROL** nach links oder rechts wird zwischen der Anzeige des momentanen und der drei zuletzt empfangenen Radiotexte umgeschaltet.

- Wenn sich keine Radiotextdaten im Speicher befinden, ändert sich die Anzeige nicht.

3 Drücken Sie MULTI-CONTROL nach oben oder unten, um den Text zu durchlaufen.

Drücken Sie **MULTI-CONTROL** nach oben, um an den Textanfang zu gelangen. Drücken Sie **MULTI-CONTROL** nach unten, um die Radiotextdaten abzurufen.

Speichern und Abrufen von Radiotext

Über die Tasten **1** bis **6** auf der Fernbedienung können die Daten von bis zu sechs Radiotextübertragungen gespeichert werden.

1 Bringen Sie den Radiotext, den Sie speichern möchten, zur Anzeige.

Siehe *Anzeigen von Radiotext* auf Seite 18.

2 Drücken und halten Sie eine der Tasten 1 bis 6 auf der Fernbedienung gedrückt, um den gewählten Radiotext zu speichern.

Die Speichernummer wird angezeigt und der gewählte Radiotext gespeichert.

Wird das nächste Mal bei der Radiotextanzeige dieselbe Taste auf der Fernbedienung gedrückt, so wird der entsprechende Text aus dem Speicher abgerufen.

PTY-Liste

Allgemein	Spezifisch	Programmtyp
News&Inf	NEWS	Nachrichten
	AFFAIRS	Tagesereignisse
	INFO	Allgemeine Informationen und Tipps
	SPORT	Sport
	WEATHER	Wetterberichte/Wetterinformationen
Popular	FINANCE	Börsenberichte, Wirtschaft, Handel usw.
	POP MUS	Populäre Musik
	ROCK MUS	Zeitgenössische moderne Musik
	EASY MUS	Unterhaltungsmusik
	OTH MUS	Nicht-kategorisierte Musik
	JAZZ	Jazz
	COUNTRY	Country
	NAT MUS	Landesmusik
	OLDIES	Oldies, Golden Oldies
	FOLK MUS	Volksmusik
Classics	L. CLASS	Leichte klassische Musik
	CLASSIC	Klassik

Bedienung des Geräts

Others	EDUCATE	Bildungsprogramme
	DRAMA	Rundfunk-Hörspiele und Programmserien
	CULTURE	Nationale oder regionale Kultur
	SCIENCE	Natur, Wissenschaft und Technologie
	VARIED	Leichte Unterhaltung
	CHILDREN	Kinderprogramme
	SOCIAL	Soziales
	RELIGION	Religiöse Themen/Gottesdienste
	PHONE IN	Telefongesprächsprogramme
	TOURING	Reiseprogramme (ohne Verkehrsdurchsagen)
	LEISURE	Freizeit und Hobby
	DOCUMENT	Dokumentarsendungen



Eingebauter CD-Player

Grundlegende Bedienvorgänge



- ① **WMA/MP3/AAC/WAV-Anzeige**
Gibt den Typ der gerade spielenden Audio-Datei an, wenn Dateien im komprimierten Audio-Format wiedergegeben werden.
- ② **Ordernummeranzeige**
Gibt die Nummer des gerade spielenden Ordners an, wenn Dateien im komprimierten Audio-Format wiedergegeben werden.
- ③ **Titelnummernanzeige**
- ④ **Wiedergabezeitanzeige**
- ⑤ **Bitrate-/Abtastfrequenz-Anzeige**
Gibt die Bitrate oder Abtastfrequenz des momentanen Titels (Datei) an, wenn Dateien im komprimierten Audio-Format wiedergegeben werden.
 - Bei der Wiedergabe von im VBR-Modus (Variable Bitrate) aufgezeichneten WMA-Dateien wird die durchschnittliche Bitrate angezeigt.
 - Bei der Wiedergabe von im VBR-Modus (variable Bitrate) aufgezeichneten MP3-Dateien erscheint an Stelle der Bitrate die Angabe **VBR** im Display.

● Entriegeln der Frontplatte

Drücken Sie **EJECT**.

Der Disc-Ladeschacht wird freigegeben.

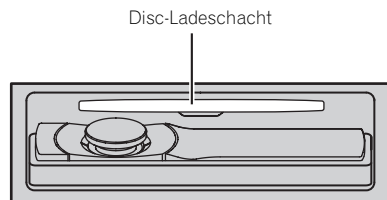

▪ **Wenn Sie eine Disc einlegen, achten Sie darauf, dass die beschriftete Seite der Disc nach oben zeigt.**

● **Auswerfen einer Disc**

Drücken Sie **EJECT**.

● **Wählen eines Ordners**

Drücken Sie **MULTI-CONTROL** nach oben oder unten.

▪ Ordner, in denen keine komprimierten Audio-Dateien enthalten sind, können nicht gewählt werden.

● **Wählen eines Titels**

Drücken Sie **MULTI-CONTROL** nach links oder rechts.

● **Schnellvorlauf bzw. -rücklauf**

Drücken und halten Sie **MULTI-CONTROL** nach links oder rechts gedrückt.

▪ Bei der Wiedergabe von Dateien im komprimierten Audio-Format wird beim schnellen Vor- und Rücklauf kein Ton ausgegeben.

● **Zurückkehren zum Stammordner**

Drücken und halten Sie **BAND** gedrückt.

▪ Wenn Ordner 01 (ROOT) keine Dateien enthält, beginnt die Wiedergabe mit Ordner 02.

● **Umschalten zwischen dem komprimierten Audioformat und CD-DA**

Drücken Sie **BAND**.

▪ Dieser Bedienvorgang kann nur bei der Wiedergabe von CD-EXTRA- oder MIXED-MODE-CDs ausgeführt werden.

▪ Nach dem Umschalten zwischen komprimiertem Audio- und CD-DA-Format beginnt die Wiedergabe mit dem ersten Titel auf der Disc.



Hinweise

- Mit dem eingebauten CD-Player können Audio-CDs und auf CD-ROM aufgezeichnete komprimierte Audiodateien wiedergegeben werden (Für Informationen zu abspielbaren Dateien siehe Seite 76.)
- Lesen Sie sich die Richtlinien für die Handhabung von Discs und Player auf Seite 73 durch.

- Wenn Sie eine Disc eingelegt haben, drücken Sie **SRC**, um den eingebauten CD-Player zu wählen.
- Nach dem Start der Disc-Wiedergabe ist der Ton in manchen Fällen erst mit einiger Verzögerung zu hören. Während des Lesevorgangs wird **FORMAT READ** angezeigt.
- Sollte eine Fehlermeldung angezeigt werden, dann siehe *Fehlermeldungen* auf Seite 71.
- Die Wiedergabe erfolgt in der Reihenfolge der Dateinummern. Ordner, die keine Dateien enthalten, werden übersprungen. (Wenn Ordner 01 (ROOT) keine Dateien enthält, beginnt die Wiedergabe mit Ordner 02.)
- Wenn eine CD nicht ordnungsgemäß geladen oder ausgeworfen wird, können Sie sie durch Drücken und Gedrückthalten von **EJECT** in der Auswerfposition auswerfen.

Direktes Wählen eines Titels

Bei Verwendung der Fernbedienung haben Sie die Möglichkeit, einen Titel direkt durch Eingabe der entsprechenden Titelnummer zu wählen.

- Bei der Wiedergabe von Audio-Dateien können Sie einen Titel im momentanen Ordner wählen.

1 Drücken Sie **DIRECT**.

Das Display schaltet auf die Titelnummerneingabe um.

2 Drücken Sie die Tasten **0 bis 9**, um die gewünschte Titelnummer einzugeben.

▪ Die Nummerneingabe kann durch Drücken von **CLEAR** abgebrochen werden.

3 Drücken Sie **DIRECT**.

Der Titel mit der eingegebenen Nummer wird gespielt.

▪ Wenn nach Aktivierung des Nummerneingabemodus innerhalb von acht Sekunden keine Eingabe vorgenommen wird, wird der Modus automatisch wieder aufgehoben.

Bedienung des Geräts













Anzeigen der Textinformationen auf einer Disc

● Drücken Sie DISP, um die gewünschten Textinformationen zu wählen.













• CDs mit eingegebenem Titel

Wiedergabezeit—: Disc-Titel und Wiedergabezeit



• Für CD-TEXT-Discs

Wiedergabezeit—: Disc-Künstler und : Titelname—: Disc-Künstler und : Disc-Titel—: Disc-Titel und : Titelname—: Titel-Künstler und : Titelname—: Titelname und Wiedergabezeit—: Titelname, : Titel-Künstler und : Disc-Titel

• Für WMA/MP3/AAC

Wiedergabezeit—: Ordnername und : Dateiname—: Künstlername und : Titelname—: Künstlername und : Albumtitel—: Albumtitel und : Titelname—: Titelname und Wiedergabezeit—: Kommentar und Wiedergabezeit—: Titelname, : Künstlername und : Albumtitel

• Für WAV

Wiedergabezeit—: Ordnername und : Dateiname

Hinweise

- Sie können den Titel im Display nach links abrollen, indem Sie **DISP** drücken und gedrückt halten.
- Audio-CDs, auf denen zusätzliche Informationen aufgezeichnet wurden, wie z. B. Text und/oder Nummern, werden als CD-TEXT-Discs bezeichnet.
- Wenn keine speziellen Informationen auf einer Disc aufgezeichnet sind, werden Titel und Namen nicht angezeigt.
- Je nach der für das Schreiben der MP3-Dateien auf eine Disc verwendeten Version von iTunes® werden die Textinformationen ggf. nicht richtig angezeigt.
- Je nach der zur Codierung der WMA-Dateien verwendeten Version von Windows Media

Player werden der Albumname und andere Textinformationen ggf. nicht richtig angezeigt.

- Bei der Wiedergabe von im VBR-Modus (Variable Bitrate) aufgezeichneten WMA-Dateien wird die durchschnittliche Bitrate angezeigt.
- Bei der Wiedergabe von im VBR-Modus (variable Bitrate) aufgezeichneten MP3-Dateien erscheint an Stelle der Bitrate die Angabe **VBR** im Display.
- Die im Display angezeigte Abtastfrequenz ist ggf. abgekürzt.
- Wenn die Nonstop-Scrolling-Funktion „Ever Scroll“ in den Grundeinstellungen eingeschaltet wurde, durchlaufen die Textinformationen das Display kontinuierlich immer wieder von neuem. Siehe *Umschalten des Nonstop-Scrollens* auf Seite 41.
- Abhängig von den verwendeten Zeichensätzen wird russischer Text ggf. fehlerhaft dargestellt. Für Informationen zu den gültigen Zeichensätzen für russischen Text siehe *Komprimierte Audio-Dateien auf einer Disc* auf Seite 76.

Wählen von Titeln aus der Titellistenliste

Die Titellistenliste führt alle Titel auf einer CD-TEXT-Disc auf, sodass Sie direkt einen Titel für die Wiedergabe wählen können.

1 Drücken Sie LIST, um in den Titellistenmodus umzuschalten.

2 Verwenden Sie MULTI-CONTROL, um den Namen des gewünschten Titels zu wählen.

Drehen Sie die Taste, um den Titelnamen zu wechseln. Durch Drücken der Taste wird der Titel gespielt.

- Zum Wechseln des Titelnamens können Sie **MULTI-CONTROL** auch nach oben oder unten drücken.
- Zum Zurückschalten auf die normale Anzeige drücken Sie **BAND** oder **LIST**.

- Wenn die Liste nicht innerhalb von 30 Sekunden bedient wird, schaltet das Display automatisch auf die normale Anzeige zurück.

Wählen von Dateien aus der Dateinamensliste

Die Dateinamensliste führt die Namen aller verfügbaren Dateien (bzw. Ordner) auf, sodass Sie direkt eine Auswahl für die Wiedergabe treffen können.

1 Drücken Sie LIST, um in den Dateilistenmodus umzuschalten.

Die Datei- und Ordnernamen werden im Display angezeigt.

2 Verwenden Sie MULTI-CONTROL, um den Namen der gewünschten Datei (bzw. des gewünschten Ordners) zu wählen.

Drehen Sie die Taste, um den Datei- oder Ordnernamen zu wechseln.

- Auswahl einer Datei: Drücken Sie die Taste, um die Datei zu spielen.
- Auswahl eines Ordners: Drücken Sie die Taste, um die Liste der Dateien (bzw. Ordner) im gewählten Ordner anzuzeigen.
- Auswahl eines Ordners: Drücken und halten Sie die Taste gedrückt, um einen Titel im gewählten Ordner zu spielen.
- Sie können auch **MULTI-CONTROL** nach rechts drücken, um die Datei zu spielen.
- Sie können auch **MULTI-CONTROL** nach rechts drücken und gedrückt halten, um einen Musiktitel im gewählten Ordner zu spielen.
- Zum Zurückschalten zur vorhergehenden Liste (zum übergeordneten Ordner) drücken Sie **MULTI-CONTROL** nach links.
- Am rechten Rand des Displays wird die Anzahl der Ordner/Dateien im derzeit gewählten Ordner angegeben.
- Zum Zurückschalten auf die normale Anzeige drücken Sie **BAND** oder **LIST**.
- Wenn die Liste nicht innerhalb von 30 Sekunden bedient wird, schaltet das Display automatisch auf die normale Anzeige zurück.

Einführung zu weiterführenden Operationen

1 Drücken Sie MULTI-CONTROL, um das Hauptmenü anzuzeigen.

2 Verwenden Sie MULTI-CONTROL, um FUNCTION zu wählen.

Drehen Sie die Taste, um die Menüoption zu wechseln. Drücken Sie die Taste, um die Menüoption auszuwählen.

Das Funktionsmenü wird angezeigt.

3 Drehen Sie MULTI-CONTROL, um die gewünschte Funktion zu wählen.

Play mode (Wiederholwiedergabe)—

Random mode (Zufallsgesteuerte Wiedergabe)—

Scan mode (Anspielwiedergabe)—

Pause (Pause)—**Sound Retriever** (Sound Retriever)—

TitleInput "A" (Disc-Titeleingabe)



Hinweise

- Zur Wahl einer Funktion können Sie auch **FUNCTION** auf der Fernbedienung drücken.
- Zum Zurückschalten auf die normale Anzeige drücken Sie **BAND**.
- Wenn innerhalb von 30 Sekunden keine Funktion außer **TitleInput "A"** aktiviert wird, schaltet das Display automatisch auf die normale Anzeige zurück.
- Bei der Wiedergabe einer komprimierten Audio-Disc oder CD-TEXT-Disc kann nicht auf die Disc-Titeleingabe umgeschaltet werden.

Wählen eines Wiederholwiedergabebereichs

1 Zeigen Sie das Funktionsmenü an.

Siehe *Einführung zu weiterführenden Operationen* auf Seite 22.

2 Verwenden Sie MULTI-CONTROL, um im Funktionsmenü die Funktion Play mode zu wählen.

Bedienung des Geräts

3 Drücken Sie **MULTI-CONTROL**, um einen Wiederholwiedergabebereich zu wählen.

- **Disc repeat** – Wiederholung aller Titel
- **Track repeat** – Wiederholung des momentanen Titels
- **Folder repeat** – Wiederholung des momentanen Ordners
- Wenn während der Wiederholwiedergabe ein anderer Ordner gewählt wird, ändert sich der Wiederholwiedergabebereich zu Disc-Wiederholung.
- Wenn der Titelschlauf oder der schnelle Vor-/Rücklauf während **Track repeat** (Titel-Wiederholung) aktiviert wird, ändert sich der Wiederholwiedergabebereich zu Disc-/Ordner-Wiederholung.
- Wenn **Folder repeat** (Ordner-Wiederholung) gewählt wird, können keine Unterordner des betroffenen Ordners wiedergegeben werden.

Abspielen von Titeln in zufälliger Reihenfolge

Die Titel innerhalb des gewählten Wiederholwiedergabebereichs werden in einer zufälligen Reihenfolge gespielt.

● Drücken Sie **RDM**, um die zufallsgesteuerte Wiedergabe einzuschalten.

Die Titel werden in einer vom Zufall bestimmten Reihenfolge gespielt.

- Zum Ausschalten der zufallsgesteuerten Wiedergabe drücken Sie **RDM** erneut.



Hinweis

Sie können diese Funktion auch über das Menü ein- oder ausschalten, welches mithilfe von **MULTI-CONTROL** aufgerufen wird.

Anspielen von Ordnern und Titeln

Mit Hilfe der Anspielwiedergabe kann innerhalb des gewählten Wiederholwiedergabebereichs nach einem Titel gesucht werden.

1 Zeigen Sie das Funktionsmenü an.

Siehe *Einführung zu weiterführenden Operationen* auf Seite 22.

2 Verwenden Sie **MULTI-CONTROL**, um im Funktionsmenü die Funktion **Scan mode** zu wählen.

3 Drücken Sie **MULTI-CONTROL**, um die Anspielwiedergabe einzuschalten.

Von jedem Titel werden die ersten 10 Sekunden gespielt.

4 Bei Erreichen des gewünschten Titels drücken Sie **MULTI-CONTROL**, um die Anspielwiedergabe auszuschalten.

- Wenn die Anzeige automatisch auf Wiedergabe zurückgeschaltet wurde, wählen Sie **Scan mode** mit Hilfe von **MULTI-CONTROL** erneut.
- Nach dem Anspielen der gesamten Disc (des gesamten Ordners) beginnt wieder die normale Titelwiedergabe.

Pausieren der Wiedergabe

1 Zeigen Sie das Funktionsmenü an.

Siehe *Einführung zu weiterführenden Operationen* auf Seite 22.

2 Verwenden Sie **MULTI-CONTROL**, um im Funktionsmenü die Funktion **Pause** zu wählen.

3 Drücken Sie **MULTI-CONTROL**, um die **Pause** einzuschalten.

Die Wiedergabe des momentanen Titels wird auf Pause geschaltet.

- Zum Ausschalten der Pause drücken Sie **MULTI-CONTROL** erneut.

Gebrauch der Funktion „Sound Retriever“

Mit der Funktion „Sound Retriever“ werden komprimierte Audiosignale automatisch akustisch aufbereitet, sodass die ursprüngliche Klangfülle wiederhergestellt wird und erneut ein reiches Klangbild entsteht.

Bedienung des Geräts

- Drücken Sie wiederholt **S.Rtrv**, um die gewünschte Einstellung zu wählen.
OFF (Aus)—1—2

- 2 zeigt eine stärkere Wirkung als 1.

Hinweis

Sie können diesen Bedienvorgang auch über das Menü ausführen, welches mithilfe von **MULTI-CONTROL** aufgerufen wird.

Gebrauch der Disc-Titelfunktionen

Sie haben die Möglichkeit, CD-Titel einzugeben und anzuzeigen. Beim erneuten Einlegen einer CD, für die zuvor ein Titel eingegeben wurde, wird der zugehörige Titel automatisch angezeigt.

Eingeben von Disc-Titeln

Über die Funktion zur Eingabe von Disc-Titeln können Sie bis zu 48 CD-Titel im Gerät speichern. Jeder Titel kann dabei bis zu 10 Zeichen umfassen.

1 Zeigen Sie das Funktionsmenü an.

Siehe *Einführung zu weiterführenden Operationen* auf Seite 22.

2 Spielen Sie die CD, für die Sie einen Titel eingeben möchten.

3 Verwenden Sie **MULTI-CONTROL**, um im Funktionsmenü die Funktion **TitleInput "A"** zu wählen.

4 Drücken Sie **DISP**, um den gewünschten Zeichentyp zu wählen.

Drücken Sie **DISP** wiederholt, um zwischen den folgenden Zeichentypen umzuschalten: Alphabet (Großbuchstaben), Zahlen und Symbole—Alphabet (Kleinbuchstaben)—Sonderzeichen (akzentuierte Zeichen, z. B. **á, à, ä, ç**)—Zahlen und Symbole

5 Drücken Sie **MULTI-CONTROL** nach oben oder unten, um einen Buchstaben zu wählen.

6 Drücken Sie **MULTI-CONTROL** nach links oder rechts, um den Cursor auf die vorhergehende oder nächste Zeichenposition zu setzen.

7 Setzen Sie den Cursor nach der Eingabe des Titels auf die letzte Position, indem Sie **MULTI-CONTROL** nach rechts drücken.

Wenn Sie nun **MULTI-CONTROL** noch einmal nach rechts drücken, wird der eingegebene Titel gespeichert.

8 Zum Zurückschalten auf die Wiedergabeanzeige drücken Sie **BAND**.

Hinweise

- Der Titel verbleibt auch nach der Entnahme der Disc aus dem Gerät im Speicher und wird wieder abgerufen, sobald die Disc erneut eingelegt wird.
- Wenn bereits Daten für 48 Discs gespeichert wurden, werden die ältesten Daten durch die Daten der neuen Disc überschrieben.
- Wenn Sie einen Multi-CD-Player anschließen, können Sie Disc-Titel für bis zu 100 Discs eingeben.
- Beim Anschluss eines Multi-CD-Players, der keine Unterstützung für Disc-Titelfunktionen bietet, können keine Disc-Titel in diesem Gerät eingegeben werden. 

Bedienung des Geräts

Wiedergabe von Musiktiteln auf dem tragbaren USB-Audio-Player/USB-Speichermedium

Für detaillierte Informationen zu unterstützten Geräten siehe *Kompatibilität mit tragbaren Audio-Playern* auf Seite 6.

Grundlegende Bedienvorgänge



- ① **WMA/MP3/AAC/WAV-Anzeige**
Zeigt den Typ der momentan gespielten Datei an.
- ② **Ordnummernanzeige**
- ③ **Titelnummernanzeige**
- ④ **Wiedergabezeitanzeige**
- ⑤ **Bitrate-/Abtastfrequenz-Anzeige**
 - Bei der Wiedergabe von im VBR-Modus (Variable Bitrate) aufgezeichneten WMA-Dateien wird die durchschnittliche Bitrate angezeigt.
 - Bei der Wiedergabe von im VBR-Modus (variable Bitrate) aufgezeichneten MP3-Dateien erscheint an Stelle der Bitrate die Angabe **VBR** im Display.

● **Wählen eines Ordners**

Drücken Sie **MULTI-CONTROL** nach oben oder unten.

● **Schnellvorlauf bzw. -rücklauf**

Drücken und halten Sie **MULTI-CONTROL** nach links oder rechts gedrückt.

● **Wählen eines Titels**

Drücken Sie **MULTI-CONTROL** nach links oder rechts.

- **Zurückkehren zum Stammordner**
Drücken und halten Sie **BAND** gedrückt.

Hinweise

- Je nach angeschlossenem tragbaren USB-Audio-Player bzw. USB-Speichermedium kann keine optimale Leistung auf diesem Gerät erreicht werden.
- Wenn Ordner 01 (ROOT) keine Dateien enthält, beginnt die Wiedergabe mit Ordner 02.
- Wenn ein tragbarer USB-Audio-Player mit Akku-Ladefunktion an dieses Gerät angeschlossen wird, während sich der Zündschlüssel in der Position ACC oder ON befindet, wird der Akku aufgeladen.
- Sie können den tragbaren USB-Audio-Player bzw. das USB-Speichermedium jederzeit vom Gerät trennen, wenn Sie die Wiedergabe der darauf gespeicherten Musik beenden möchten.
- Wenn ein tragbarer USB-Audio-Player bzw. ein USB-Speichermedium mit diesem Gerät verbunden wird, wechselt die Programmquelle automatisch zu USB. Wenn ein angeschlossenes USB-Gerät nicht verwendet wird, trennen Sie es von diesem Gerät. Wenn Sie bei angeschlossenem USB-Gerät die Zündung einschalten, wird je nach USB-Gerät die Programmquelle ggf. automatisch umgeschaltet.

Direktes Wählen einer Audio-Datei im aktuellen Ordner

Dieser Vorgang entspricht demjenigen des eingebauten CD-Players.
Siehe *Direktes Wählen eines Titels* auf Seite 20.

Anzeigen von Textinformationen einer Audio-Datei

Dieser Vorgang entspricht demjenigen des eingebauten CD-Players.
Siehe *Anzeigen der Textinformationen auf einer Disc* auf Seite 21.

Hinweise

- Wenn die in der Audio-Datei gespeicherten Zeichen nicht mit dem Hauptgerät kompatibel sind, werden sie nicht angezeigt.
- Die Textinformationen einiger Audio-Dateien werden ggf. nicht ordnungsgemäß angezeigt.

Wählen von Dateien aus der Dateinamensliste

Dieser Vorgang entspricht demjenigen des eingebauten CD-Players. Siehe *Wählen von Dateien aus der Dateinamensliste* auf Seite 22.

Einführung zu weiterführenden Operationen

1 Drücken Sie MULTI-CONTROL, um das Hauptmenü anzuzeigen.

2 Verwenden Sie MULTI-CONTROL, um FUNCTION zu wählen.

Drehen Sie die Taste, um die Menüoption zu wechseln. Drücken Sie die Taste, um die Menüoption auszuwählen.

Das Funktionsmenü wird angezeigt.

3 Drehen Sie MULTI-CONTROL, um die gewünschte Funktion zu wählen.

Play mode (Wiederholwiedergabe)—

Random mode (Zufallsgesteuerte Wiedergabe)—

Scan mode (Anspielwiedergabe)—

Pause (Pause)—**Sound Retriever** (Sound Retriever)

Funktionen und Bedienvorgänge

Die Bedienung der Funktionen **Play mode**, **Random mode**, **Scan mode**, **Pause** und **Sound Retriever** entspricht derjenigen mit dem eingebauten CD-Player.

Funktion	Bedienung
	Siehe <i>Wählen eines Wiederholwiedergabebereichs</i> auf Seite 22. Die wählbaren Wiederholwiedergabebereiche unterscheiden sich jedoch von denjenigen des eingebauten CD-Players. Mit dem tragbaren USB-Audio-Player/USB-Speichermedium sind folgende Wiederholwiedergabebereiche verfügbar: <ul style="list-style-type: none"> • Track repeat – Nur Wiederholung der momentanen Datei • Folder repeat – Wiederholung des momentanen Ordners • All repeat – Wiederholung aller Dateien
Play mode	
Random mode	Siehe <i>Abspielen von Titeln in zufälliger Reihenfolge</i> auf Seite 23.
Scan mode	Siehe <i>Anspielen von Ordnern und Titeln</i> auf Seite 23.
Pause	Siehe <i>Pausieren der Wiedergabe</i> auf Seite 23.
Sound Retriever	Siehe <i>Gebrauch der Funktion „Sound Retriever“</i> auf Seite 23.

Hinweise

- Zur Wahl einer Funktion können Sie auch **FUNCTION** auf der Fernbedienung drücken.
- Zum Zurückschalten auf die normale Anzeige drücken Sie **BAND**.
- Wenn während der Wiederholwiedergabe ein anderer Ordner gewählt wird, ändert sich der Wiederholwiedergabebereich zu **All repeat**.
- Wenn während **Track repeat** der Titelsuchlauf oder der schnelle Vor-/Rücklauf aktiviert wird, ändert sich der Wiederholwiedergabebereich zu **Folder repeat**.
- Wenn **Folder repeat** gewählt wird, können keine Unterordner des betroffenen Ordners wiedergegeben werden.
- Nach dem Anspielen aller Dateien oder Ordner beginnt wieder die normale Titelwiedergabe. ■

Bedienung des Geräts

Wiedergabe von Musiktiteln auf dem iPod

Für detaillierte Informationen zu unterstützten iPods siehe iPod®-Kompatibilität auf Seite 6.

Grundlegende Bedienvorgänge

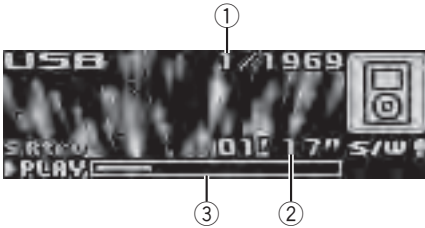

- ① Titelnummernanzeige
- ② Wiedergabezeitanzeige
- ③ Dauer des Musiktitels (Statusbalken)

● Schnellvorlauf bzw. -rücklauf

Drücken und halten Sie **MULTI-CONTROL** nach links oder rechts gedrückt.

● Wählen eines Titels (Kapitels)

Drücken Sie **MULTI-CONTROL** nach links oder rechts.

Hinweise

- Bei Verwendung eines iPods ist ein iPod-Dock-Connector-auf-USB-Kabel erforderlich.
- Lesen Sie sich die Vorsichtsmaßnahmen in Verbindung mit iPods auf Seite 76 durch.
- Solange der iPod mit diesem Gerät verbunden ist, erscheint die Angabe **PIONEER** (bzw. ein Häkchen ✓) auf dem iPod.
- Sollte eine Fehlermeldung angezeigt werden, dann siehe *Fehlermeldungen* auf Seite 71.
- Wenn Sie den Zündschalter des Wagens auf ACC oder ON stellen, wird der Akku Ihres iPod aufgeladen, sofern der iPod mit diesem Gerät verbunden ist.
- Solange der iPod an dieses Gerät angeschlossen ist, kann er nicht unabhängig ein- oder ausgeschaltet werden.

- Vor der Verbindung dieses Geräts mit dem iPod über den Dock-Anschluss müssen Sie die Kopfhörer vom iPod trennen.
- Wenn die Zündung des Wagens ausgeschaltet wird (Zündschalter in Position OFF), wird der iPod nach etwa zwei Minuten ausgeschaltet.

Nach Titeln suchen

Titelsuche über Kategorien

Die Bedienvorgänge zur iPod-Steuerung mit diesem Gerät wurden weitgehend an diejenigen des iPods angepasst, um Bedienung und Titelsuche so einfach wie möglich zu gestalten.

- Je nach der Anzahl der im iPod gespeicherten Dateien kann die Anzeige einer Liste etwas Zeit in Anspruch nehmen.
- Wenn die auf dem iPod gespeicherten Zeichen nicht mit diesem Gerät kompatibel sind, werden sie nicht angezeigt.

1 Drücken Sie LIST.

2 Verwenden Sie MULTI-CONTROL, um eine Kategorie zu wählen.

Drehen Sie die Taste, um die Kategorie zu wechseln, und drücken Sie sie, um die angezeigte Kategorie zu wählen.

Playlists (Spiellisten)—**Artists** (Künstler)—**Albums** (Alben)—**Songs** (Titel)—**Podcasts** (Podcasts)—**Genres** (Musik-Genres)—**Composers** (Komponisten)—**Audiobooks** (Hörbücher)

Die Liste der gewählten Kategorie wird angezeigt.

- Durch Drücken und Gedrückthalten von **MULTI-CONTROL** wird die Wiedergabe der gewählten Kategorie gestartet. Sie können diesen Bedienvorgang auch durch Drücken und Gedrückthalten von **MULTI-CONTROL** nach rechts ausführen.
- Zum Wechseln der Kategorie können Sie **MULTI-CONTROL** auch nach oben oder unten drücken.

Bedienung des Geräts

- Um eine Kategorie zu wählen, können Sie **MULTI-CONTROL** auch nach rechts drücken.
- Zum Zurückschalten zur vorhergehenden Kategorie drücken Sie **MULTI-CONTROL** nach links.
- Für die Rückkehr zur obersten Kategorie halten Sie **MULTI-CONTROL** nach links gedrückt.
- Zum Zurückschalten auf die normale Anzeige drücken Sie **BAND**.
- Wenn die Liste nicht innerhalb von 30 Sekunden bedient wird, schaltet das Display automatisch auf die normale Anzeige zurück.

3 Wiederholen Sie Schritt 2, um den zu spielenden Musiktitel auffindig zu machen.

Alphabetische Titelsuche

1 Drücken Sie LIST.

2 Verwenden Sie MULTI-CONTROL, um eine Kategorie zu wählen.

Drehen Sie die Taste, um zwischen den verschiedenen Kategorien zu wechseln. Drücken Sie die Taste, um die Kategorie auszuwählen.

3 Drücken Sie LIST, um in den alphabetischen Suchmodus umzuschalten.











4 Drehen Sie MULTI-CONTROL, um den gewünschten Buchstaben zu wählen.

5 Drücken Sie MULTI-CONTROL, um die Liste mit Titeln, die mit dem gewählten Buchstaben beginnen, anzuzeigen.

- Beim Fehlschlagen der alphabetischen Titelsuche wird **Not Found** angezeigt.

Anzeigen der Textinformationen auf dem iPod

● Drücken Sie DISP, um die gewünschten Textinformationen zu wählen.

Wiedergabezeit—: Künstlername und : Titelname—: Künstlername und : Albumname—: Albumname und : Titelname—: Titelname und Wiedergabezeit—: Künstlername, : Künstlername und : Albumname

- Wenn die auf dem iPod gespeicherten Zeichen nicht mit diesem Gerät kompatibel sind, werden sie nicht angezeigt.



Hinweise

- Sie können die Textinformationen im Display nach links abrollen, indem Sie **DISP** drücken und gedrückt halten.
- Wenn die Nonstop-Scrolling-Funktion „Ever Scroll“ in den Grundeinstellungen eingeschaltet wurde, durchlaufen die Textinformationen das Display kontinuierlich immer wieder von neuem. Siehe *Umschalten des Nonstop-Scrollens* auf Seite 41.

Einführung zu weiterführenden Operationen

1 Drücken Sie MULTI-CONTROL, um das Hauptmenü anzuzeigen.

2 Verwenden Sie MULTI-CONTROL, um FUNCTION zu wählen.

Drehen Sie die Taste, um die Menüoption zu wechseln. Drücken Sie die Taste, um die Menüoption auszuwählen.

Das Funktionsmenü wird angezeigt.

3 Drehen Sie MULTI-CONTROL, um die gewünschte Funktion zu wählen.

Play mode (Wiederholwiedergabe)—**Shuffle mode** (Shuffle)—**Shuffle all** (Shuffle All/Alles mischen)—**Link search** (Verbindungssuche)—**Control mode** (Fernsteuerung)—**Pause** (Pause)—**Audiobooks** (Hörbuch-Geschwindigkeit)—**Sound Retriever** (Sound Retriever)

Funktionen und Bedienvorgänge

Die Bedienung der Funktionen **Play mode**, **Pause** und **Sound Retriever** entspricht im Großen und Ganzen derjenigen mit dem eingebauten CD-Player.

Bedienung des Geräts

Funktion	Bedienung
Play mode	Siehe <i>Wählen eines Wiederholwiedergabebereichs</i> auf Seite 22. Die wählbaren Wiederholwiedergabebereiche unterscheiden sich jedoch von denjenigen des eingebauten CD-Players. Mit dem iPod sind folgende Wiederholwiedergabebereiche verfügbar: <ul style="list-style-type: none"> • Repeat One – Wiederholung des momentanen Titels • Repeat All – Wiederholung aller Titel in der gewählten Liste
Pause	Siehe <i>Pausieren der Wiedergabe</i> auf Seite 23.
Sound Retriever	Siehe <i>Gebrauch der Funktion „Sound Retriever“</i> auf Seite 23.



Hinweise

- Zur Wahl einer Funktion können Sie auch **FUNCTION** auf der Fernbedienung drücken.
- Zum Zurückschalten auf die normale Anzeige drücken Sie **BAND**.
- Wenn innerhalb von 30 Sekunden keine Funktion aktiviert wird, schaltet das Display automatisch auf die normale Anzeige zurück.
- Die Funktion **Control mode** (Fernsteuerung) ist nur mit iPod nano (der zweiten Generation) verfügbar.
- Bei aktivierter Fernsteuerungs-Funktion **Control mode** stehen nur die Optionen **Control mode** und **Sound Retriever** zur Auswahl.

Abspielen von Titeln in zufälliger Reihenfolge (Shuffle)

1 Zeigen Sie das Funktionsmenü an.

Siehe *Einführung zu weiterführenden Operationen* auf Seite 28.

2 Verwenden Sie MULTI-CONTROL, um im Funktionsmenü die Funktion Shuffle mode zu wählen.

3 Drücken Sie MULTI-CONTROL, um die von Ihnen bevorzugte Einstellung zu wählen.

- **Shuffle Songs** – Zufallsgesteuerte Wiedergabe der Titel in der Liste
- **Shuffle Albums** – Wiedergabe in der richtigen Reihenfolge der Titel in einem nach dem Zufallsprinzip gewählten Album
- **Shuffle OFF** – Aufheben der zufallsgesteuerten Wiedergabe

Abspielen aller Titel in zufälliger Reihenfolge (Shuffle All)

- Drücken Sie , um die Funktion „Shuffle All“ (Alles mischen) einzuschalten. Alle auf dem iPod gespeicherten Musiktitel werden in zufälliger Reihenfolge gespielt.
 - Um die Funktion „Shuffle All“ abzustellen, schalten Sie **Shuffle mode** im Menü **FUNCTION** aus.



Hinweis

Sie können diese Funktion auch im Menü einschalten, welches über **MULTI-CONTROL** aufgerufen wird.

Wählen von Musiktiteln aus der Albenliste des momentan spielenden Künstlers

Für den momentan gewählten Künstler wird die zugehörige Albumsliste angezeigt. Auf der Basis des Künstlernamens können Sie somit ein Album bzw. einen Titel wählen.

- Je nach der Anzahl der im iPod gespeicherten Dateien kann die Anzeige einer Liste etwas Zeit in Anspruch nehmen.

1 Drücken und halten Sie LIST gedrückt, um die Verbindungssuche einzuschalten.

Dadurch wird nach Alben des Künstlers gesucht und die Ergebnisliste angezeigt.

2 Verwenden Sie MULTI-CONTROL, um ein Album oder einen Musiktitel in der Liste zu wählen.

Für detaillierte Informationen zur Elementauswahl siehe *Nach Titeln suchen* auf Seite 27, Schritt 2.



Hinweise

- Beim Fehlschlagen der Verbindungssuche wird **Not Found** angezeigt.
- Sie können diese Funktion auch im Menü einschalten, welches über **MULTI-CONTROL** aufgerufen wird.

Bedienen der iPod-Funktion dieses Geräts über einen iPod

Diese Funktion (iPod-Fernsteuerung) ist nur mit iPod nano (der zweiten Generation) verfügbar.

Die iPod-Funktionen dieses Geräts können über Ihren iPod bedient werden. Das bedeutet, der Ton wird über die Lautsprecher des Wagens ausgegeben, die Bedienvorgänge werden hingegen auf dem iPod vorgenommen.

- Bei aktivierter Funktion wird der iPod selbst beim Ausschalten der Zündung nicht ausgeschaltet. Zum Ausschalten des iPods ist dieser direkt zu bedienen.

1 Drücken und halten Sie iPod gedrückt, um zur Fernsteuerung zu schalten.

- Durch jedes Drücken und Gedrückthalten von **iPod** wechseln Sie von und zur Fernsteuerung.
- Bei Verwendung dieser Funktion werden Wiedergabezeit und Titel nicht auf dem Gerät angezeigt.
- Selbst bei Bedienung dieser Funktion steht die Auf/Ab-Navigation für Titel auf diesem Gerät zur Verfügung.
- Bei Verwendung dieser Funktion kann eine Suche nicht über dieses Gerät ausgeführt werden.

2 Bedienen Sie den angeschlossenen iPod, um einen Musiktitel zu wählen und zu spielen.



Hinweis

Sie können diese Funktion auch über das Menü ein- oder ausschalten, welches mithilfe von **MULTI-CONTROL** aufgerufen wird.

Ändern der Abspielgeschwindigkeit von Hörbüchern

Während der Wiedergabe eines Hörbuches auf dem iPod, kann dessen Abspielgeschwindigkeit geändert werden.

1 Zeigen Sie das Funktionsmenü an.

Siehe *Einführung zu weiterführenden Operationen* auf Seite 28.

2 Verwenden Sie MULTI-CONTROL, um im Funktionsmenü die Funktion Audiobooks zu wählen.

3 Drücken Sie MULTI-CONTROL, um die von Ihnen bevorzugte Einstellung zu wählen.

Drücken Sie **MULTI-CONTROL** wiederholt, bis die gewünschte Einstellung im Display angezeigt wird.

- **Faster** – Schnellere Wiedergabe als normale Wiedergabegeschwindigkeit
- **Normal** – Normale Wiedergabegeschwindigkeit
- **Slower** – Langsamere Wiedergabe als normale Wiedergabegeschwindigkeit 

Audio-Einstellungen

Einführung zu den Audio-Einstellungen

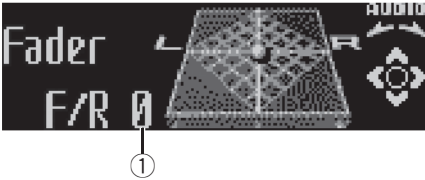

- ① Audio-Display
Zeigt den Audio-Einstellstatus an.

1 Drücken Sie MULTI-CONTROL, um das Hauptmenü anzuzeigen.

2 Verwenden Sie MULTI-CONTROL, um AUDIO zu wählen.

Drehen Sie die Taste, um die Menüoption zu wechseln. Drücken Sie die Taste, um die Menüoption auszuwählen.
Das Audio-Menü wird angezeigt.

3 Drehen Sie MULTI-CONTROL, um die gewünschte Audio-Funktion zu wählen.

Drehen Sie **MULTI-CONTROL**, um die verfügbaren Audio-Funktionen in der folgenden Reihenfolge zu durchlaufen:

Fader (Balance-Einstellung)—**Powerful** (Graphic Equalizer-Einstellung)—**50Hz** (7-Band-Graphic Equalizer-Einstellung)—**LOUD** (Loudness)—**Sub W.1** (Subwoofer Ein/Aus)—**Sub W.2** (Subwoofer-Einstellung)—**Bass** (Bassverstärkung)—**HPF** (Hochpassfilter)—**SLA** (Programmquellen-Pegeleinstellung)—**ASL** (Automatischer Klangnivellierer)

- Zur Wahl einer Audio-Funktion können Sie auch **AUDIO** auf der Fernbedienung drücken.
- Die Wahl von **Sub W.2** ist nur möglich, wenn der Subwoofer-Ausgang in **Sub W.1** eingeschaltet wurde.
- Bei der Wahl von UKW als Programmquelle kann nicht auf **SLA** geschaltet werden.
- Zum Zurückschalten auf die Anzeige jeder Programmquelle drücken Sie **BAND**.
- Wenn innerhalb von 30 Sekunden keine Funktion außer **50Hz** aktiviert wird, schaltet das Di-

play automatisch auf die normale Anzeige zurück.

Gebrauch der Balance-Einstellung

Sie können die Überblend-/Balance-Einstellung anpassen, um eine ideale Hörumgebung für alle Sitzplätze zu schaffen.

1 Zeigen Sie das Audio-Menü an.

Siehe *Einführung zu den Audio-Einstellungen* auf Seite 31.

2 Verwenden Sie MULTI-CONTROL, um Fader zu wählen.

- Wenn die Balance zuvor eingestellt wurde, erscheint **Balance** im Display.

3 Drücken Sie MULTI-CONTROL nach oben oder unten, um die Front-/Heck-Lautsprecherbalance einzustellen.

Mit jedem Drücken von **MULTI-CONTROL** nach oben oder unten wird die Front-/Heck-Lautsprecherbalance nach vorn oder nach hinten verlagert.

Bei der Verlagerung der Front-/Heck-Lautsprecherbalance von vorn nach hinten wird **F 15** bis **R 15** angezeigt.

- **F/R 0** ist die geeignete Einstellung, wenn nur zwei Lautsprecher in Gebrauch sind.
- Wenn der Heckausgang auf **Rear SP:S/W** geschaltet ist, ist keine Einstellung der Front-/Heck-Lautsprecherbalance möglich. Siehe *Einstellen des Heckausgangs und der Subwoofer-Steuerung* auf Seite 40.

4 Drücken Sie MULTI-CONTROL nach links oder rechts, um die Links-/Rechts-Lautsprecherbalance einzustellen.

Mit jedem Drücken von **MULTI-CONTROL** nach links oder rechts wird die Links-/Rechts-Lautsprecherbalance nach links oder nach rechts verlagert.

Bei der Verlagerung der Links-/Rechts-Lautsprecherbalance von links nach rechts wird **L 15** bis **R 15** angezeigt.

Gebrauch des Equalizers

Mit dem Equalizer können Sie die Entzerrung wunschgemäß an die akustischen Eigenschaften des Fahrgastraums anpassen.

Abrufen von Equalizer-Kurven

Sieben gespeicherte Equalizer-Kurven sind jederzeit mühelos abrufbar. Nachfolgend sind die Equalizer-Kurven aufgelistet:

Display	Equalizer-Kurve
Powerful	Powerful (Kräftig)
Natural	Natürlich
Vocal	Gesang
Custom1	Individuell 1
Custom2	Individuell 2
Flat	Linear
S.Bass	Super-Bass

- **Custom1** und **Custom2** sind spezielle Equalizer-Kurven, die Sie selbst erstellen können. Ihre Einstellungen können Sie mit Hilfe des 7-Band-Graphic-Equalizers vornehmen.
- Bei der Wahl von **Flat** bleibt der ursprüngliche Klang unverändert. Diese überaus nützliche Funktion ermöglicht eine Prüfung des Effekts der Equalizer-Kurven durch Hin- und Herschalten zwischen **Flat** und einer bestimmten Equalizer-Kurve.

1 Zeigen Sie das Audio-Menü an.

Siehe *Einführung zu den Audio-Einstellungen* auf Seite 31.

2 Drücken Sie MULTI-CONTROL, um den Graphic Equalizer zu wählen.

Powerful erscheint im Display.

Wenn zuvor bereits eine Equalizer-Kurve gewählt wurde, wird diese Kurve an Stelle von **Powerful** angezeigt.

3 Drücken Sie MULTI-CONTROL nach links oder rechts, um eine Equalizer-Kurve zu wählen.

Mit jedem Drücken von **MULTI-CONTROL** nach links oder rechts wird in der nachstehenden Reihenfolge eine Equalizer-Kurve gewählt: **Powerful—Natural—Vocal—Custom1—Custom2—Flat—S.Bass**

Einstellen von Equalizer-Kurven

Die werkseitig voreingestellten Equalizer-Kurven, mit Ausnahme von **Flat**, können feineinstellt werden (Nuance-Regelung).

1 Rufen Sie die Equalizer-Kurve auf, die Sie anpassen möchten.

Siehe *Abrufen von Equalizer-Kurven* auf Seite 32.

2 Drücken Sie MULTI-CONTROL nach oben oder unten, um die Equalizer-Kurve einzustellen.

Mit jedem Drücken von **MULTI-CONTROL** nach oben oder unten wird die Equalizer-Kurve verstärkt bzw. abgeschwächt. Während der Verstärkung bzw. Abschwächung der Equalizer-Kurve wird **+6** bis **-4** (oder **-6**) angezeigt.

- Der tatsächliche Einstellbereich hängt von der gewählten Equalizer-Kurve ab.
- Eine Equalizer-Kurve, deren Frequenzen ausnahmslos auf **0** eingestellt wurden, kann nicht angepasst werden.

Einstellen des 7-Band-Graphic-Equalizers

Bei den Equalizer-Kurven **Custom1** und **Custom2** kann der Pegel für jedes Band eingestellt werden.

Audio-Einstellungen

- Für jede Programmquelle kann eine separate Kurve **Custom1** erstellt werden. (Der eingebaute CD-Player und der Multi-CD-Player werden automatisch auf dieselbe Equalizer-Einstellung geschaltet.) Sobald Sie an einer anderen Equalizer-Kurve als **Custom2** Änderungen vornehmen, wird diese als spezielle Equalizer-Kurve unter **Custom1** gespeichert.
- Für alle Programmquellen kann eine gemeinsame **Custom2**-Kurve erstellt werden. Wenn Sie an der Equalizer-Kurve **Custom2** Änderungen vornehmen, wird **Custom2** entsprechend aktualisiert.

1 Rufen Sie die Equalizer-Kurve auf, die Sie anpassen möchten.

Siehe *Abrufen von Equalizer-Kurven* auf Seite 32.

2 Drücken Sie MULTI-CONTROL, um den 7-Graphic Equalizer zu wählen.

Daraufhin werden Frequenz und Pegel (z. B. **50Hz +4**) im Display angezeigt.

3 Drücken Sie MULTI-CONTROL nach links oder rechts, um das einzustellende Equalizer-Band zu wählen.

Mit jedem Drücken von **MULTI-CONTROL** nach links oder rechts wird in der nachstehenden Reihenfolge ein Equalizer-Band gewählt: **50Hz—125Hz—315Hz—800Hz—2kHz—5kHz—12.5kHz**

4 Drücken Sie MULTI-CONTROL nach oben oder unten, um den Pegel des Equalizer-Bands einzustellen.

Mit jedem Drücken von **MULTI-CONTROL** nach oben oder unten wird der Pegel des Equalizer-Bands erhöht oder vermindert. Während der Erhöhung bzw. Verminderung des Farbtons wird **+6** bis **-6** angezeigt.

- Anschließend können Sie ein anderes Band wählen und dessen Pegel einstellen.

5 Drücken Sie BAND, um die 7-Band-Graphic-Equalizer-Einstellung zu verlassen.

Einstellen von Loudness

Die Loudness-Funktion schafft einen Ausgleich für die Schwäche des menschlichen Gehörs bei der Wahrnehmung von leisen Tönen im Tiefen- und Höhenbereich.

1 Zeigen Sie das Audio-Menü an.

Siehe *Einführung zu den Audio-Einstellungen* auf Seite 31.

2 Verwenden Sie MULTI-CONTROL, um LOUD zu wählen.

3 Drücken Sie MULTI-CONTROL, um Loudness einzuschalten.

Der Loudness-Pegel (z. B. **Mid**) erscheint im Display.

- Zum Ausschalten von Loudness drücken Sie **MULTI-CONTROL** erneut.

4 Drücken Sie MULTI-CONTROL nach links oder rechts, um den gewünschten Pegel zu wählen.

Mit jedem Drücken von **MULTI-CONTROL** nach links oder rechts wird in der nachstehenden Reihenfolge ein Pegel gewählt:

Low (Niedrig)—**Mid** (Mittel)—**High** (Hoch)

Gebrauch des Subwoofer-Ausgangs

Dieses Gerät ist mit einem Subwoofer-Ausgang ausgestattet, der ein- und ausgeschaltet werden kann.

1 Zeigen Sie das Audio-Menü an.

Siehe *Einführung zu den Audio-Einstellungen* auf Seite 31.

2 Verwenden Sie MULTI-CONTROL, um Sub W.1 zu wählen.

3 Drücken Sie MULTI-CONTROL, um den Subwoofer-Ausgang einzuschalten.

Normal erscheint im Display. Der Subwoofer-Ausgang ist damit eingeschaltet.

- Zum Ausschalten des Subwoofer-Ausgangs drücken Sie **MULTI-CONTROL** erneut.

4 Drücken Sie **MULTI-CONTROL** nach links oder rechts, um die Phase des Subwoofer-Ausgangs zu wählen.

Durch Drücken von **MULTI-CONTROL** nach links wird die Gegenphase gewählt. In diesem Fall erscheint **Reverse** im Display. Das Drücken von **MULTI-CONTROL** nach rechts bewirkt die Wahl der Normalphase. In diesem Fall wird **Normal** angezeigt.

Anpassen der Subwoofer-Einstellungen

Wenn der Subwoofer-Ausgang eingeschaltet ist, können Trennfrequenz und Ausgangspegel des Subwoofers eingestellt werden.

Vom Subwoofer werden nur solche Frequenzen ausgegeben, die unter dem gewählten Bereich liegen.

- Der Subwoofer-Ausgang muss eingeschaltet sein, damit **Sub W.2** gewählt werden kann.

1 Zeigen Sie das Audio-Menü an.

Siehe *Einführung zu den Audio-Einstellungen* auf Seite 31.

2 Verwenden Sie **MULTI-CONTROL**, um **Sub W.2** zu wählen.

3 Drücken Sie **MULTI-CONTROL** nach links oder rechts, um die Trennfrequenz zu wählen.

Mit jedem Drücken von **MULTI-CONTROL** nach links oder rechts wird in der nachstehenden Reihenfolge eine Trennfrequenz gewählt: **50Hz—63Hz—80Hz—100Hz—125Hz**

4 Drücken Sie **MULTI-CONTROL** nach oben oder unten, um den Subwoofer-Ausgangspegel einzustellen.

Mit jedem Drücken von **MULTI-CONTROL** nach oben oder unten wird der Subwoofer-Pegel erhöht oder vermindert. Während der Erhöhung bzw. Verminderung des Pegels wird **+6** bis **-24** angezeigt. 

Verstärken der Basstöne

Die Funktion zur Bassverstärkung ermöglicht eine Klangverstärkung der Basstöne.

1 Zeigen Sie das Audio-Menü an.

Siehe *Einführung zu den Audio-Einstellungen* auf Seite 31.

2 Verwenden Sie **MULTI-CONTROL**, um **Bass** zu wählen.

3 Drücken Sie **MULTI-CONTROL** nach oben oder unten, um den gewünschten Pegel zu wählen.

Während der Erhöhung bzw. Verminderung des Pegels wird **0** bis **+6** angezeigt. 

Gebrauch des Hochpassfilters

Wenn die im Ausgabe-Frequenzbereich des Subwoofers enthaltenen Basstöne nicht über den Front- oder Hecklautsprecher ausgegeben werden sollen, schalten Sie HPF (Hochpassfilter) ein. Über den Front- oder Heckausgang werden dann nur Frequenzen ausgegeben, die über dem gewählten Bereich liegen.

1 Zeigen Sie das Audio-Menü an.

Siehe *Einführung zu den Audio-Einstellungen* auf Seite 31.

2 Verwenden Sie **MULTI-CONTROL**, um **HPF** zu wählen.

3 Drücken Sie **MULTI-CONTROL**, um den Hochpassfilter einzuschalten.

80Hz erscheint im Display. Der Hochpassfilter ist damit eingeschaltet.

- Wenn der Hochpassfilter zuvor bereits eingestellt wurde, wird an Stelle von **80Hz** die dabei gewählte Frequenz angezeigt.
- Zum Ausschalten des Hochpassfilters drücken Sie **MULTI-CONTROL** erneut.

Audio-Einstellungen

4 Drücken Sie MULTI-CONTROL nach links oder rechts, um die Trennfrequenz zu wählen.

Mit jedem Drücken von **MULTI-CONTROL** nach links oder rechts wird in der nachstehenden Reihenfolge eine Trennfrequenz gewählt: **50Hz—63Hz—80Hz—100Hz—125Hz** 

Einstellen der Programmquellenpegel

Mit der Programmquellen-Pegeleinstellung (**SLA**) kann der Lautstärkepegel jeder Programmquelle eingestellt werden, um plötzliche Lautstärkeänderungen beim Umschalten von Programmquellen zu vermeiden.

- Die Einstellungen beruhen auf der UKW-Lautstärke, die unverändert bleibt.

1 Vergleichen Sie die UKW-Lautstärke mit dem Lautstärkepegel der Programmquelle, die Sie einstellen möchten.

2 Zeigen Sie das Audio-Menü an.

Siehe *Einführung zu den Audio-Einstellungen* auf Seite 31.

3 Verwenden Sie MULTI-CONTROL, um SLA zu wählen.

4 Drücken Sie MULTI-CONTROL nach oben oder unten, um die Programmquellen-Lautstärke einzustellen.

Mit jedem Drücken von **MULTI-CONTROL** nach oben oder unten wird die Programmquellen-Lautstärke erhöht oder vermindert. Während der Erhöhung bzw. Verminderung der Programmquellen-Lautstärke wird **SLA +4** bis **SLA -4** angezeigt.

Hinweise

- Die MW/LW-Lautstärke kann ebenfalls mit SLA eingestellt werden.
- Der eingebaute CD-Player und der Multi-CD-Player werden automatisch auf denselben Programmquellen-Lautstärkepegel eingestellt.
- Auch das externe Gerät 1 und das externe Gerät 2 werden automatisch auf denselben

Programmquellen-Lautstärkepegel geschaltet. 

Gebrauch des automatischen Klangnivellierers

Beim Fahren ändern sich die Geräusche im Wagen je nach Fahrtgeschwindigkeit und Straßenbedingungen. Der automatische Klangnivellierer (**ASL**) überwacht die Geräuschschwankungen und erhöht automatisch die Lautstärke, wenn die Geräusche zunehmen. Die Empfindlichkeit (Änderung der Lautstärke gegenüber dem Geräuschpegel) von ASL kann in fünf Stufen eingestellt werden.

1 Zeigen Sie das Audio-Menü an.

Siehe *Einführung zu den Audio-Einstellungen* auf Seite 31.

2 Verwenden Sie MULTI-CONTROL, um ASL zu wählen.

3 Drücken Sie MULTI-CONTROL, um ASL einzuschalten.

Mid erscheint im Display.

- Zum Ausschalten von ASL drücken Sie **MULTI-CONTROL** erneut.

4 Drücken Sie MULTI-CONTROL nach links oder rechts, um die gewünschte ASL-Stufe zu wählen.

Mit jedem Drücken von **MULTI-CONTROL** nach links oder rechts wird in der nachstehenden Reihenfolge ein ASL-Pegel gewählt:

Low (Niedrig)—**Mid-L** (Mittelniedrig)—**Mid** (Mittel)—**Mid-H** (Mittelhoch)—**High** (Hoch) 

Anpassen der Grundeinstellungen



①

In den Grundeinstellungen können Sie im Hinblick auf eine optimale Leistung des Geräts verschiedene Systemeinstellungen bedarfsgerecht anpassen.

① Funktionsdisplay

- Zeigt den Funktionsstatus an.

1 Drücken und halten Sie SRC gedrückt, bis sich das Gerät ausschaltet.

2 Drücken und halten Sie MULTI-CONTROL gedrückt, bis das Menü für die Grundeinstellungen im Display angezeigt wird.

3 Drehen Sie MULTI-CONTROL, um eine der Grundeinstellungen zu wählen.

Drehen Sie **MULTI-CONTROL**, um die verfügbaren Funktionen in der folgenden Reihenfolge zu durchlaufen:

Language select (Sprachauswahl)—

Calendar (Kalender)—**Clock** (Uhrzeit)—

Off clock (Standby-Zeitanzeige)—**FM step** (UKW-Kanalraster)—**Auto PI** (Auto-PI-Suchlauf)—**Warning tone** (Warnton)—

Face auto open (Autom. Entriegelung der Frontplatte)—**AUX1** (Zusatzeingang 1)—

AUX2 (Zusatzeingang 2)—**Dimmer** (Dimmer)

—**Brightness** (Helligkeit)—**S/W control** (Hekausgang und Subwoofer-Steuerung)—**Mute**

(Ton-Stummschaltung/-Dämpfung)—

Demonstration (Funktions-Demo-Modus)—

Reverse mode (Rücklauf-Modus)—

Ever-scroll (Nonstop-Scrollen)—**BT AUDIO**

(Bluetooth-Audio)—**Pin code input** (Pincode-

Eingabe)—**BT Version info**. (Bluetooth-Versionsinformationen)

Gehen Sie für jede Einstellung den nachfolgenden Anweisungen entsprechend vor.

- Zur Wahl einer Funktion können Sie auch **FUNCTION** auf der Fernbedienung drücken.

- **BT AUDIO** und **Pin code input** können nur ausgewählt werden, wenn ein Bluetooth-Adapter (z. B. CD-BTB200) mit diesem Gerät verbunden ist.

- Zum Verlassen der Grundeinstellungen drücken Sie **BAND**.

Wählen der Anzeigesprache

Für erhöhte Benutzerfreundlichkeit wurde dieses Gerät mit einer Anzeige in mehreren Sprachen ausgestattet. Sie können eine dieser Sprachen als Ihre Anzeigesprache wählen.

- Vor der Verwendung dieser Funktion sollten Sie im Abschnitt *Anpassen der Grundeinstellungen* nachschlagen.

1 Zeigen Sie das Menü für die Grundeinstellungen an.

2 Verwenden Sie MULTI-CONTROL, um Language select zu wählen.

3 Drücken Sie MULTI-CONTROL, um die Sprache zu wählen.

Mit jedem Drücken von **MULTI-CONTROL** wird in der nachstehenden Reihenfolge eine Sprache gewählt:

English—Français—Italiano—Español—Deutsch—Nederlands—РУССКИЙ

Einstellen des Datums

Die in diesem Modus angepasste Kalenderanzeige erscheint, wenn das Telefon als Programmquelle gewählt wird oder wenn alle Programmquellen und der Funktions-Demo-Modus ausgeschaltet sind.

Grundeinstellungen

- Vor der Verwendung dieser Funktion sollten Sie im Abschnitt *Anpassen der Grundeinstellungen* nachschlagen.

1 Zeigen Sie das Menü für die Grundeinstellungen an.

2 Verwenden Sie MULTI-CONTROL, um Calendar zu wählen.

Calendar erscheint im Display.

3 Drücken Sie MULTI-CONTROL nach links oder rechts, um den Teil der Kalenderanzeige zu wählen, den Sie einstellen möchten.

Durch Drücken von **MULTI-CONTROL** nach links oder rechts wird jeweils ein Teil der Kalenderanzeige gewählt:

Tag—Monat—Jahr

Beim Umschalten zwischen den Teilabschnitten der Kalenderanzeige wird der jeweils gewählte Kalenderteil durch Blinken ausgewiesen.

4 Drücken Sie MULTI-CONTROL nach oben oder unten, um das Datum einzustellen.

Durch Drücken von **MULTI-CONTROL** nach oben wird der gewählte Teil der Kalenderanzeige (Tag, Monat oder Jahr) erhöht. Das Drücken von **MULTI-CONTROL** nach unten bewirkt eine Verminderung des gewählten Kalenderteils. 

Einstellen der Uhrzeit

Halten Sie sich an die nachfolgenden Anweisungen, um die Uhrzeit einzustellen.

- Vor der Verwendung dieser Funktion sollten Sie im Abschnitt *Anpassen der Grundeinstellungen* nachschlagen.

1 Zeigen Sie das Menü für die Grundeinstellungen an.

2 Verwenden Sie MULTI-CONTROL, um Clock zu wählen.

3 Drücken Sie MULTI-CONTROL nach links oder rechts, um den Teil der Zeitanzeige zu wählen, den Sie einstellen möchten.

Durch Drücken von **MULTI-CONTROL** nach links oder rechts wird jeweils ein Teil der Zeitanzeige gewählt:

Stunde—Minute

Beim Umschalten zwischen den Teilabschnitten der Zeitanzeige wird der jeweils gewählte Teil der Uhrzeit durch Blinken ausgewiesen.

4 Drücken Sie MULTI-CONTROL nach oben oder unten, um die Uhrzeit einzustellen.

Hinweis

Sie können die Uhr mit einem Zeitsignal abstimmen, indem Sie **MULTI-CONTROL** drücken.

- Bei **00** bis **29** Sekunden werden die Minuten abgerundet (Beispiel: **10:18** (Min:Sek) wird zu **10:00** (Min:Sek).
- Bei **30** bis **59** Sekunden werden die Minuten aufgerundet (Beispiel: **10:36** (Min:Sek) wird zu **11:00** (Min:Sek).) 

Ein- oder Ausschalten der Standby-Zeitanzeige

Bei eingeschalteter Standby-Zeitanzeige erscheint die Uhrzeit auf dem Display, wenn Programmquellen und Funktions-Demo-Modus ausgeschaltet sind.

- Vor der Verwendung dieser Funktion sollten Sie im Abschnitt *Anpassen der Grundeinstellungen* nachschlagen.

1 Zeigen Sie das Menü für die Grundeinstellungen an.

2 Verwenden Sie MULTI-CONTROL, um Off clock zu wählen.

3 Drücken Sie MULTI-CONTROL, um die Standby-Zeitanzeige einzuschalten.

- Zum Ausschalten der Standby-Zeitanzeige drücken Sie **MULTI-CONTROL** erneut. 

Einstellen des UKW-Kanalrasters

Bei der Suchlaufabstimmung wird normalerweise das 50-KHz-UKW-Kanalraster verwendet. Wenn AF oder TA eingeschaltet ist, ändert sich das Kanalraster automatisch zu 100 kHz. Es könnte vorteilhaft sein, das Kanalraster für den AF-Betrieb auf 50 KHz einzustellen.

- Vor der Verwendung dieser Funktion sollten Sie im Abschnitt *Anpassen der Grundeinstellungen* nachschlagen.

1 Zeigen Sie das Menü für die Grundeinstellungen an.

2 Verwenden Sie MULTI-CONTROL, um FM step zu wählen.

3 Drücken Sie MULTI-CONTROL, um die UKW-Kanalraster-Funktion zu wählen.

Durch wiederholtes Drücken von **MULTI-CONTROL** wird das UKW-Kanalraster bei aktiviertem AF oder TA zwischen 50 kHz und 100 kHz umgeschaltet. Das jeweils gewählte UKW-Kanalraster wird im Display angezeigt.



Hinweis

Bei der manuellen Abstimmung bleibt das Kanalraster auf 50 KHz eingestellt.

Umschalten des Auto-PI-Suchlaufs

Das System kann automatisch nach einer anderen Station mit derselben Programmierung suchen, selbst bei einem Stationsabruf.

- Vor der Verwendung dieser Funktion sollten Sie im Abschnitt *Anpassen der Grundeinstellungen* nachschlagen.

1 Zeigen Sie das Menü für die Grundeinstellungen an.

2 Verwenden Sie MULTI-CONTROL, um Auto PI zu wählen.

3 Drücken Sie MULTI-CONTROL, um den Auto-PI-Suchlauf einzuschalten.

- Zum Ausschalten des Auto-PI-Suchlaufs drücken Sie **MULTI-CONTROL** erneut.

Umschalten des Warntons

Wenn die Frontplatte nicht innerhalb von vier Sekunden nach dem Ausschalten der Zündung abgenommen wird, wird ein Warnton ausgegeben. Der Warnton kann abgeschaltet werden.

- Vor der Verwendung dieser Funktion sollten Sie im Abschnitt *Anpassen der Grundeinstellungen* nachschlagen.

1 Zeigen Sie das Menü für die Grundeinstellungen an.

2 Verwenden Sie MULTI-CONTROL, um Warning tone zu wählen.

3 Drücken Sie MULTI-CONTROL, um den Warnton einzuschalten.

- Zum Ausschalten des Warntons drücken Sie **MULTI-CONTROL** erneut.

Grundeinstellungen

Umschalten der automatischen Entriegelung der Frontplatte

Zum Schutz vor Diebstahl wurde dieses Gerät mit einer abnehmbaren Frontplatte ausgestattet. Damit die Frontplatte problemlos abgenommen werden kann, wird sie automatisch entriegelt. Diese Funktion ist standardmäßig eingeschaltet.

- Vor der Verwendung dieser Funktion sollten Sie im Abschnitt *Anpassen der Grundeinstellungen* nachschlagen.

1 Zeigen Sie das Menü für die Grundeinstellungen an.

2 Verwenden Sie MULTI-CONTROL, um Face auto open zu wählen.

3 Drücken Sie MULTI-CONTROL, um die automatische Frontplattenentriegelung einzuschalten.

- Zum Ausschalten der automatischen Frontplattenentriegelung drücken Sie **MULTI-CONTROL** erneut.

Umschalten der AUX-Einstellung

Die an dieses Gerät angeschlossenen Zusatzgeräte können einzeln aktiviert werden. Schalten Sie jede AUX-Zusatzquelle ein, die Sie verwenden. Für Informationen zum Anschluss und zur Verwendung von Zusatzgeräten siehe *Gebrauch der AUX-Programmquelle* auf Seite 43.

- Vor der Verwendung dieser Funktion sollten Sie im Abschnitt *Anpassen der Grundeinstellungen* nachschlagen.

1 Zeigen Sie das Menü für die Grundeinstellungen an.

2 Verwenden Sie MULTI-CONTROL, um AUX1/AUX2 zu wählen.

3 Drücken Sie MULTI-CONTROL, um AUX1/AUX2 einzuschalten.

- Zum Ausschalten von AUX drücken Sie **MULTI-CONTROL** erneut.

Umschalten der Dimmer-Einstellung

Um zu vermeiden, dass das Display bei Dunkelheit zu hell wird, blendet es automatisch ab, wenn die Scheinwerfer des Wagens eingeschaltet werden. Dieser Dimmer kann wunschgemäß ein- oder ausgeschaltet werden.

- Vor der Verwendung dieser Funktion sollten Sie im Abschnitt *Anpassen der Grundeinstellungen* nachschlagen.

1 Zeigen Sie das Menü für die Grundeinstellungen an.

2 Verwenden Sie MULTI-CONTROL, um Dimmer zu wählen.

3 Drücken Sie MULTI-CONTROL, um den Dimmer einzuschalten.

- Zum Ausschalten des Dimmers drücken Sie **MULTI-CONTROL** erneut.

Einstellen der Helligkeit

Sie können die Helligkeit des Displays einstellen.

- Vor der Verwendung dieser Funktion sollten Sie im Abschnitt *Anpassen der Grundeinstellungen* nachschlagen.

1 Zeigen Sie das Menü für die Grundeinstellungen an.

2 Verwenden Sie MULTI-CONTROL, um Brightness zu wählen.

3 Drücken Sie **MULTI-CONTROL** nach links oder rechts, um die Helligkeitsstufe einzustellen.

Während der Erhöhung bzw. Verminderung der Helligkeitsstufe wird **0** bis **15** angezeigt.

- Bei aktivem Dimmer kann die Helligkeit innerhalb des Bereichs **0** bis **10** eingestellt werden. 

Einstellen des Heckausgangs und der Subwoofer-Steuerung

Der Heckausgang dieses Systems (Hecklautsprecher-Leitungsausgang und Cinch-Heckausgang) kann für einen Vollbereichslautsprecher- (**Rear SP:F.Range**) oder Subwoofer-Anschluss (**Rear SP:S/W**) verwendet werden. Wenn der Heckausgang auf **Rear SP:S/W** eingestellt wird, kann eine Hecklautsprecherzuleitung direkt ohne Verwendung eines zusätzlichen Verstärkers an einen Subwoofer angeschlossen werden.

Werkseitig wurde das Gerät für den Anschluss von Vollbereichslautsprechern (**Rear SP:F.Range**) eingestellt.

- Vor der Verwendung dieser Funktion sollten Sie im Abschnitt *Anpassen der Grundeinstellungen* nachschlagen.

1 Zeigen Sie das Menü für die Grundeinstellungen an.

2 Verwenden Sie **MULTI-CONTROL**, um **S/W control** zu wählen.

3 Drücken Sie **MULTI-CONTROL**, um die Einstellung für den Heckausgang umzuschalten.

Durch Drücken von **MULTI-CONTROL** wird zwischen **Rear SP:F.Range** (Vollbereichslautsprecher) und **Rear SP:S/W** (Subwoofer) umgeschaltet und der entsprechende Status angezeigt.

- Wenn an den Heckausgang kein Subwoofer angeschlossen ist, wählen Sie **Rear SP:F.Range**.
- Wenn ein Subwoofer an den Heckausgang angeschlossen ist, wählen Sie **Rear SP:S/W**.



Hinweise

- Auch wenn diese Einstellung geändert wird, erfolgt keine Ausgabe, solange der Subwoofer-Ausgang nicht eingeschaltet wird (siehe *Gebrauch des Subwoofer-Ausgangs* auf Seite 33).
- Bei einer Änderung dieser Einstellung wird der Subwoofer-Ausgang im Audio-Menü wieder auf die werkseitigen Voreinstellungen zurückgesetzt.
- Durch diese Einstellung werden die Hecklautsprecher-Leitungsausgänge und der Cinch-Heckausgang gleichzeitig umgeschaltet. 

Umschalten der Ton-Stummschaltung/-Dämpfung

Die Klangwiedergabe dieses Geräts wird automatisch stummgeschaltet oder gedämpft, wenn das Signal eines Geräts mit Stummschaltung empfangen wird.

- Der Ton wird stummgeschaltet oder gedämpft, im Display wird **MUTE** oder **ATT** angezeigt und alle Audio-Einstellungen sind blockiert.
- Die Klangwiedergabe kehrt in den Normalzustand zurück, wenn die Stummschaltung oder Dämpfung aufgehoben wird.
- Vor der Verwendung dieser Funktion sollten Sie im Abschnitt *Anpassen der Grundeinstellungen* nachschlagen.

1 Zeigen Sie das Menü für die Grundeinstellungen an.

2 Verwenden Sie **MULTI-CONTROL**, um **Mute** zu wählen.

3 Drücken Sie **MULTI-CONTROL**, um die Telefon-Stummschaltung/-Dämpfung umzuschalten.

Mit jedem Drücken von **MULTI-CONTROL** wird zwischen **TEL ATT** (Dämpfung) und **TEL mute** (Stummschaltung) umgeschaltet und der entsprechende Status angezeigt. 

Grundeinstellungen

Umschalten des Funktions-Demo-Modus

Der Funktions-Demo-Modus wird automatisch gestartet, wenn das Gerät ausgeschaltet wird, während sich der Zündschalter in der Position ACC oder ON befindet.

- Vor der Verwendung dieser Funktion sollten Sie im Abschnitt *Anpassen der Grundeinstellungen* nachschlagen.

1 Zeigen Sie das Menü für die Grundeinstellungen an.

2 Verwenden Sie MULTI-CONTROL, um Demonstration zu wählen.

3 Drücken Sie MULTI-CONTROL, um den Funktions-Demo-Modus einzuschalten.

- Zum Ausschalten des Funktions-Demo-Modus drücken Sie **MULTI-CONTROL** erneut.



Hinweise

- Bitte beachten Sie, dass es zu einer Entleerung der Fahrzeugbatterie kommen kann, wenn der Funktions-Demo-Modus nach dem Abstellen des Motors weiterläuft.
- Sie können den Funktions-Demo-Modus auch durch Drücken von **DISP** bei ausgeschaltetem Gerät ein- bzw. ausschalten. Für detaillierte Informationen siehe *Zu den Demo-Modi* auf Seite 8. 

Umschalten des Rücklauf-Modus

Wenn innerhalb von 30 Sekunden kein Bedienungsschritt vorgenommen wird, fangen die Bildschirmanzeigen an zurückzulaufen und laufen dann kontinuierlich alle 10 Sekunden weiter zurück.

- Vor der Verwendung dieser Funktion sollten Sie im Abschnitt *Anpassen der Grundeinstellungen* nachschlagen.

1 Zeigen Sie das Menü für die Grundeinstellungen an.

2 Verwenden Sie MULTI-CONTROL, um Reverse mode zu wählen.

3 Drücken Sie MULTI-CONTROL, um den Rücklauf-Modus einzuschalten.

- Zum Ausschalten des Rücklauf-Modus drücken Sie **MULTI-CONTROL** erneut.



Hinweis

Sie können den Rücklauf-Modus auch durch Drücken von **BAND** bei ausgeschaltetem Gerät ein- bzw. ausschalten. Für detaillierte Informationen siehe *Rücklauf-Modus* auf Seite 9. 

Umschalten des Nonstop-Scrollens

Wenn die Nonstop-Scrolling-Funktion „Ever Scroll“ eingeschaltet wurde, durchlaufen die CD-Textinformationen das Display kontinuierlich immer wieder von neuem. Bei ausgeschalteter Funktion laufen die Informationen nur ein einziges Mal durch das Display.

- Vor der Verwendung dieser Funktion sollten Sie im Abschnitt *Anpassen der Grundeinstellungen* nachschlagen.

1 Zeigen Sie das Menü für die Grundeinstellungen an.

2 Verwenden Sie MULTI-CONTROL, um Ever-scroll zu wählen.

3 Drücken Sie MULTI-CONTROL, um das Nonstop-Scrollen einzuschalten.

- Zum Ausschalten der Nonstop-Scrolling-Funktion drücken Sie **MULTI-CONTROL** erneut. 

Aktivieren der Programmquelle BT Audio

Sie müssen die Programmquelle **BT Audio** aktivieren, um einen Bluetooth-Audio-Player verwenden zu können.

- Diese Funktion ist nur verfügbar, wenn ein Bluetooth-Adapter (z. B. CD-BTB200) an dieses Gerät angeschlossen wurde.
- Vor der Verwendung dieser Funktion sollten Sie im Abschnitt *Anpassen der Grundeinstellungen* nachschlagen.

1 Zeigen Sie das Menü für die Grundeinstellungen an.

2 Verwenden Sie MULTI-CONTROL, um BT AUDIO zu wählen.

3 Drücken Sie MULTI-CONTROL, um die Programmquelle BT Audio einzuschalten.

- Zum Ausschalten der Programmquelle **BT Audio** drücken Sie **MULTI-CONTROL** erneut. 

Eingeben des PIN-Codes für den Aufbau einer Bluetooth-Wireless-Verbindung

Um Ihr Mobiltelefon über die Bluetooth-Wireless-Technologie mit diesem Gerät zu verbinden, müssen Sie einen PIN-Code auf Ihrem Telefon eingeben, um die Verbindung zu verifizieren. Als Standardcode wird **0000** verwendet, Sie können dies jedoch mithilfe dieser Funktion ändern.

- Bei manchen Bluetooth-Audio-Playern muss der PIN-Code unter Umständen zuvor eingegeben werden, damit eine Verbindung zu diesem Gerät hergestellt werden kann.
- Diese Funktion ist nur verfügbar, wenn ein Bluetooth-Adapter (z. B. CD-BTB200) an dieses Gerät angeschlossen wurde.
- Vor der Verwendung dieser Funktion sollten Sie im Abschnitt *Anpassen der Grundeinstellungen* nachschlagen.

1 Zeigen Sie das Menü für die Grundeinstellungen an.

2 Verwenden Sie MULTI-CONTROL, um Pin code input zu wählen.

3 Drücken Sie MULTI-CONTROL nach oben oder unten, um eine Zahl zu wählen.

4 Drücken Sie MULTI-CONTROL nach links oder rechts, um den Cursor auf die vorhergehende bzw. die nächste Position zu setzen.

5 Drücken Sie nach der Eingabe des PIN-Codes (max. 16 Zeichen) MULTI-CONTROL.

Der PIN-Code kann im Speicher abgelegt werden.

Wenn Sie in derselben Anzeige erneut

MULTI-CONTROL drücken, wird der eingegebene PIN-Code in diesem Gerät gespeichert.

- Durch Drücken von **MULTI-CONTROL** nach rechts in der Bestätigungsanzeige kehren Sie zum Bildschirm der PIN-Code-Eingabe zurück, in dem Sie den PIN-Code ändern können. 

Anzeigen der Systemversion für die Reparatur

Sollten beim Betrieb dieses Geräts Probleme auftreten und Sie sich für eine Reparatur mit einem Fachhändler in Verbindung setzen, dann müssen Sie die Systemversion dieses Geräts sowie des Bluetooth-Moduls angeben. Sie können diese Versionen anzeigen, um sie zu überprüfen.

- Vor der Verwendung dieser Funktion sollten Sie im Abschnitt *Anpassen der Grundeinstellungen* nachschlagen.

1 Zeigen Sie das Menü für die Grundeinstellungen an.

2 Verwenden Sie MULTI-CONTROL, um BT Version info. zu wählen.

Die Systemversion (Version des Mikroprozessors) des Geräts wird angezeigt.

3 Wenn Sie MULTI-CONTROL nach links drücken, wird die Version des Bluetooth-Moduls dieses Geräts angezeigt.

- Durch Drücken von **MULTI-CONTROL** nach rechts kehren Sie zur Anzeige der Systemversion des Geräts zurück. 

Andere Funktionen

Gebrauch der AUX-Programmquelle

An dieses Gerät können bis zu zwei Zusatzgeräte angeschlossen werden, z. B. Videorekorder oder sonstige mobile Geräte (separat erhältlich). Angeschlossene Zusatzgeräte werden automatisch als AUX-Programmquellen identifiziert und den Einstellungen **AUX1** und **AUX2** zugeordnet. Die Beziehung zwischen den AUX-Programmquellen **AUX1** und **AUX2** wird nachstehend erläutert.

Zu AUX1 und AUX2

Für den Anschluss von Zusatzgeräten an dieses Gerät sind zwei Möglichkeiten gegeben.

Programmquelle AUX1:

Beim Anschluss eines Zusatzgeräts über ein Stereo-Mini-Klinkenkabel

- **Verbinden Sie den Klinkenstecker mit dem entsprechenden Eingang dieses Geräts.**

Detaillierte Informationen hierzu finden Sie in der Installationsanleitung.

Dieses Zusatzgerät wird automatisch als **AUX1** identifiziert.

Programmquelle AUX2:

Beim Anschluss eines Zusatzgeräts über einen IP-BUS-Cinch-Zwischenverbinder (separat erhältlich)

- **Verwenden Sie einen IP-BUS-Cinch-Zwischenverbinder, wie z. B. CD-RB20/CD-RB10 (separat erhältlich), um dieses Gerät mit einem Zusatzgerät mit Cinch-Ausgang zu verbinden.**

Für weitere Einzelheiten siehe die hersteller-spezifische Bedienungsanleitung des IP-BUS-Cinch-Zwischenverbinders.

Dieses Zusatzgerät wird automatisch als **AUX2** identifiziert.

- Dieser Anschluss kann nur vorgenommen werden, wenn das Zusatzgerät über einen Cinch-Ausgang verfügt.

Wählen von AUX als Programmquelle

- **Drücken Sie SRC, um AUX als Programmquelle zu wählen.**

- Wenn die AUX-Einstellung nicht eingeschaltet ist, kann **AUX** nicht gewählt werden. Für detaillierte Informationen siehe *Umschalten der AUX-Einstellung* auf Seite 39.

Einstellen des AUX-Namens

Der Name, der für die Programmquelle **AUX1** bzw. **AUX2** angezeigt wird, kann geändert werden.

- 1 Wählen Sie zunächst AUX als Programmquelle. Verwenden Sie dann MULTI-CONTROL, um FUNCTION zu wählen, und zeigen Sie TitleInput "A" an.**

- 2 Geben Sie einen Titel ein. Die Vorgehensweise bei der Titeleingabe entspricht derjenigen mit dem eingebauten CD-Player.**

Für detaillierte Anweisungen zu diesem Vorgang siehe *Eingeben von Disc-Titeln* auf Seite 24. ▣

Gebrauch des externen Geräts

Der Begriff „Externes Gerät“ bezieht sich auf ein Pioneer-Produkt (z. B. ein noch in der Entwicklung befindliches Gerät), das zwar als Programmquelle nicht kompatibel ist, dessen Hauptfunktionen jedoch mit diesem Gerät gesteuert werden können. Dieses Gerät ermöglicht die Steuerung zwei externer Geräte. Sind zwei externe Geräte angeschlossen, dann werden sie diesem Gerät automatisch als externes Gerät 1 und externes Gerät 2 zugewiesen.

Die grundlegenden Bedienvorgänge für das externe Gerät werden nachstehend beschrieben. Je nach angeschlossenem externem Gerät werden den Bedienvorgängen jeweils andere Funktionen zugeordnet. Detaillierte Informationen zu den Funktionen finden Sie in der Bedienungsanleitung des externen Geräts.

Wählen des externen Geräts als Programmquelle

- Drücken Sie **SRC**, um **EXTERNAL** als Programmquelle zu wählen.

Grundlegende Bedienvorgänge

Je nach angeschlossenem externem Gerät werden den Bedienvorgängen jeweils andere Funktionen zugeordnet. Detaillierte Informationen zu den Funktionen finden Sie in der Bedienungsanleitung des externen Geräts.

- Drücken Sie **BAND**.
- Drücken und halten Sie **BAND** gedrückt.
- Drücken Sie **MULTI-CONTROL** nach links oder rechts.
- Drücken und halten Sie **MULTI-CONTROL** nach links oder rechts gedrückt.
- Drücken Sie **MULTI-CONTROL** nach oben oder unten.

Gebrauch der den Tasten 1 bis 6 zugewiesenen Funktionen

- Drücken Sie eine beliebige Taste von 1 bis 6 auf der Fernbedienung.

Weiterführende Bedienvorgänge

- 1 Drücken Sie **MULTI-CONTROL**, um das Hauptmenü anzuzeigen.

2 Verwenden Sie **MULTI-CONTROL**, um **FUNCTION** zu wählen.

Drehen Sie die Taste, um die Menüoption zu wechseln. Drücken Sie die Taste, um die Menüoption auszuwählen.

3 Drehen Sie **MULTI-CONTROL**, um die gewünschte Funktion zu wählen.

Function1 (Funktion 1)—**Function2** (Funktion 2)—**Function3** (Funktion 3)—**Function4** (Funktion 4)—**Auto/Manual** (Automatisch/Manuell)

- Um **Function1** ein- oder auszuschalten, können Sie auch **PGM** auf der Fernbedienung drücken.



Hinweise

- Zur Wahl einer Funktion können Sie auch **FUNCTION** auf der Fernbedienung drücken.
- Zum Zurückschalten auf die normale Anzeige drücken Sie **BAND**. 

Gebrauch verschiedener Unterhaltungsanzeigen

Sie können jede Programmquelle von unterhaltenden Anzeigen begleiten lassen.

1 Drücken Sie **MULTI-CONTROL**, um das Hauptmenü anzuzeigen.

2 Verwenden Sie **MULTI-CONTROL**, um **ENTERTAINMENT** zu wählen.

Drehen Sie die Taste, um die Menüoption zu wechseln. Drücken Sie die Taste, um die Menüoption auszuwählen.

3 Verwenden Sie **MULTI-CONTROL**, um die Anzeige zu ändern.

Drehen Sie die Taste, um die Menüoption zu wechseln. Drücken Sie die Taste, um die Menüoption auszuwählen.

Andere Funktionen

BGV-1 (Hintergrundanzeige 1)—**BGV-2** (Hintergrundanzeige 2)—**BGP-1** (Hintergrundbild 1)—**BGP-2** (Hintergrundbild 2)—**BGP-3** (Hintergrundbild 3)—**BGP-4** (Hintergrundbild 4)—**SIMPLE-1** (Einfache Anzeige 1)—**SIMPLE-2** (Einfache Anzeige 2)—**LEVEL METER** (Pegelemesser)—**VISUALIZER1** (Visualisierer 1)—**VISUALIZER2** (Visualisierer 2)—**VISUALIZER3** (Visualisierer 3)—**SPECTRUM ANALYZER 1** (Spektrumanalysator 1)—**SPECTRUM ANALYZER 2** (Spektrumanalysator 2)—**MOVIE** (Kino)—**ENT CLOCK** (Unterhaltungsuhr)

- Der Wechsel zwischen den Anzeigen kann ebenfalls durch Drücken von **ENT** auf der Fernbedienung durchgeführt werden.
- Zum Zurückschalten auf die Wiedergabeanzeige drücken Sie **BAND**. 

Gebrauch der PGM-Taste

Über die Taste **PGM** auf der Fernbedienung können Sie die vorprogrammierten Funktionen für die verschiedenen Programmquellen bedienen.

● Drücken Sie PGM, um bei der Wahl der folgenden Programmquellen auf Pause zu schalten:

- **COMPACT DISC** – Eingebauter CD-Player
- **MULTI CD** – Multi-CD-Player
- **USB** – Tragbarer USB-Audio-Player/USB-Speichermedium
- **IPOD** – iPod
- **BT Audio** – Bluetooth-Audio-Player
- **DVD** – DVD-Player/Multi-DVD-Player
- Zum Ausschalten der Pause drücken Sie **PGM** erneut.

● Drücken und halten Sie PGM gedrückt, um BSM einzuschalten, wenn der Tuner als Programmquelle gewählt wurde.

Drücken und halten Sie **PGM** gedrückt, bis sich die BSM-Funktion einschaltet.

- Zum Abbrechen des Speichervorgangs drücken Sie **PGM** erneut.

● Drücken und halten Sie PGM gedrückt, um BSSM einzuschalten, wenn TV als Programmquelle gewählt wurde.

Drücken und halten Sie **PGM** gedrückt, bis sich die BSSM-Funktion einschaltet.

- Zum Abbrechen des Speichervorgangs drücken Sie **PGM** erneut. 

Wiedergabe von Musiktiteln auf dem iPod

Grundlegende Bedienvorgänge

Mit diesem Gerät kann über einen als Sonderzubehör erhältlichen Schnittstellen-Adapter ein iPod gesteuert werden.

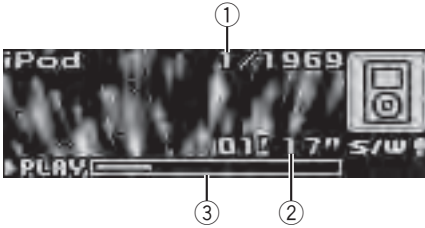

- ① Titelnummernanzeige
- ② Wiedergabezeitanzeige
- ③ Dauer des Musiktitels (Statusbalken)

● Schnellvorlauf bzw. -rücklauf

Drücken und halten Sie **MULTI-CONTROL** nach links oder rechts gedrückt.

● Wählen eines Titels

Drücken Sie **MULTI-CONTROL** nach links oder rechts.



Hinweise

- Lesen Sie sich die Vorsichtsmaßnahmen in Verbindung mit iPods auf Seite 76 durch.
- Solange der iPod mit diesem Gerät verbunden ist, erscheint die Angabe **PIONEER** (bzw. ein Häkchen ✓) auf dem iPod.
- Sollte eine Fehlermeldung angezeigt werden, dann siehe *Fehlermeldungen* auf Seite 71.
- Wenn Sie den Zündschalter des Wagens auf ACC oder ON stellen, wird der Akku Ihres iPod aufgeladen, sofern der iPod mit diesem Gerät verbunden ist.
- Solange der iPod an dieses Gerät angeschlossen ist, kann er nicht unabhängig ein- oder ausgeschaltet werden.
- Vor der Verbindung dieses Geräts mit dem iPod über den Dock-Anschluss müssen Sie die Kopfhörer vom iPod trennen.

- Wenn die Zündung des Wagens ausgeschaltet wird (Zündschalter in Position OFF), wird der iPod nach etwa zwei Minuten ausgeschaltet.

Anzeigen der Textinformationen auf dem iPod

● Drücken Sie DISP, um die gewünschten Textinformationen zu wählen.

Wiedergabezeit—: Künstlername und : Titelname—: Künstlername und : Albumname—: Albumname und : Titelname—: Titelname und Wiedergabezeit

- Wenn die auf dem iPod gespeicherten Zeichen nicht mit diesem Gerät kompatibel sind, werden sie nicht angezeigt.



Hinweise

- Sie können die Textinformationen im Display nach links abrollen, indem Sie **DISP** drücken und gedrückt halten.
- Wenn die Nonstop-Scrolling-Funktion „Ever Scroll“ in den Grundeinstellungen eingeschaltet wurde, durchlaufen die Textinformationen das Display kontinuierlich immer wieder von neuem. Siehe *Umschalten des Nonstop-Scrollens* auf Seite 41.

Nach Titeln suchen

Der Bedienvorgang entspricht demjenigen eines iPods, der über die USB-Schnittstelle mit diesem Gerät verbunden ist (siehe *Nach Titeln suchen* auf Seite 27).

Die zur Auswahl stehenden Kategorien fallen jedoch etwas unterschiedlich aus. Verfügbare Kategorien:

Playlists (Spiellisten)—**Artists** (Künstler)—**Albums** (Alben)—**Songs** (Titel)—**Genres** (Musik-Genres)

Verfügbares Zubehör

Einführung zu weiterführenden Operationen

1 Drücken Sie **MULTI-CONTROL**, um das Hauptmenü anzuzeigen.

2 Verwenden Sie **MULTI-CONTROL**, um **FUNCTION** zu wählen.

Drehen Sie die Taste, um die Menüoption zu wechseln. Drücken Sie die Taste, um die Menüoption auszuwählen.

Das Funktionsmenü wird angezeigt.

3 Drehen Sie **MULTI-CONTROL**, um die gewünschte Funktion zu wählen.

Play mode (Wiederholwiedergabe)—

Shuffle mode (Shuffle)—**Pause** (Pause)

Funktionen und Bedienvorgänge

Die Bedienung der Funktionen **Play mode** und **Pause** entspricht derjenigen mit dem eingebauten CD-Player.

Funktion	Bedienung
Play mode	<p>Siehe <i>Wählen eines Wiederholwiedergabebereichs</i> auf Seite 22.</p> <p>Die wählbaren Wiederholwiedergabebereiche unterscheiden sich jedoch von denjenigen des eingebauten CD-Players. Mit dem iPod sind folgende Wiederholwiedergabebereiche verfügbar:</p> <ul style="list-style-type: none"> • Repeat One – Wiederholung des momentanen Titels • Repeat All – Wiederholung aller Titel in der gewählten Liste
Pause	Siehe <i>Pausieren der Wiedergabe</i> auf Seite 23.

Hinweise

- Zur Wahl einer Funktion können Sie auch **FUNCTION** auf der Fernbedienung drücken.
- Zum Zurückschalten auf die normale Anzeige drücken Sie **BAND**.
- Wenn innerhalb von 30 Sekunden keine Funktion aktiviert wird, schaltet das Display automatisch auf die normale Anzeige zurück.

Abspielen von Titeln in zufälliger Reihenfolge (Shuffle)

- Drücken Sie wiederholt , um die gewünschte Einstellung zu wählen.
 - **Shuffle Songs** – Zufallsgesteuerte Wiedergabe der Titel in der Liste
 - **Shuffle Albums** – Wiedergabe in der richtigen Reihenfolge der Titel in einem nach dem Zufallsprinzip gewählten Album
 - **Shuffle OFF** – Aufheben der zufallsgesteuerten Wiedergabe

Hinweis

Sie können diese Funktion auch im Menü einschalten, welches über **MULTI-CONTROL** aufgerufen wird. 

Bluetooth-Audio

Grundlegende Bedienvorgänge

Wenn Sie einen Bluetooth-Adapter (z. B. CD-BTB200) an dieses Gerät anschließen, können Sie unter Rückgriff auf die Bluetooth Wireless-Technologie einen Bluetooth-Audio-Player steuern.



- ① Gerätename
Zeigt den Gerätenamen des verbundenen Bluetooth-Audio-Players (oder Bluetooth-Adapters) an.

Wichtig

- Je nach dem mit diesem Gerät verbundenen Bluetooth-Audio-Player sind die mit diesem Gerät verfügbaren Bedienvorgänge auf eine der folgenden zwei Ebenen beschränkt:

- Niedrige Ebene: Auf Ihrem Audio-Player ist nur das Wiedergeben von Musiktiteln möglich.
 - Höhere Ebene: Die Bedienvorgänge Wiedergabe, Pause, Titelauswahl usw. sind möglich (d. h. alle in diesem Handbuch erläuterten Bedienvorgänge).
 - Da sehr viele verschiedene Bluetooth-Audio-Player auf dem Markt erhältlich sind, fallen die Bedienvorgänge für einen Bluetooth-Audio-Player auf diesem Gerät teilweise höchst unterschiedlich aus. Halten Sie sich bei der Bedienung des Players über dieses Gerät deshalb zusätzlich zu dieser Bedienungsanleitung auch an die spezifische Bedienungsanleitung Ihres Bluetooth-Audio-Players.
 - Informationen zu Musiktiteln (z. B. abgelaufene Spielzeit, Titelname, Titelindex usw.) können auf diesem Gerät nicht angezeigt werden.
 - Während der Wiedergabe von Musiktiteln auf Ihrem Bluetooth-Audio-Player sollten Sie, soweit möglich, jede Bedienung Ihres Mobiltelefons vermeiden. Bei einer Bedienung des Mobiltelefons kann es durch die vom Telefon ausgehenden Signale zu einer Erzeugung von Störgeräuschen bei der Titelwiedergabe kommen.
 - Wenn Sie über das per Bluetooth mit diesem Gerät verbundene Mobiltelefon ein Gespräch führen, wird die Wiedergabe der Titel auf dem verbundenen Bluetooth-Audio-Player stummgeschaltet.
 - Auch wenn Sie während der Wiedergabe eines Musiktitels auf Ihrem Bluetooth-Audio-Player zu einer anderen Programmquelle umschalten, wird die Titelwiedergabe fortgesetzt.
- **Schnellvorlauf bzw. -rücklauf**
Drücken und halten Sie **MULTI-CONTROL** nach links oder rechts gedrückt.
- **Wählen eines Titels**
Drücken Sie **MULTI-CONTROL** nach links oder rechts.



Hinweise

- Detaillierte Informationen zu Bedienvorgängen finden Sie in der Bedienungsanleitung des Bluetooth-Adapters. In diesem Abschnitt wird nur kurz auf die Bedienung des Bluetooth-Audio-Players über dieses Gerät eingegangen, wenn sich Bedienvorgänge von der Beschreibung in der Bedienungsanleitung des Bluetooth-Adapters unterscheiden bzw. nur in reduziertem Maß verfügbar sind.
- Auch wenn Ihr Audio-Player nicht mit einem Bluetooth-Modul ausgestattet ist, ist eine Steuerung per Bluetooth über dieses Gerät möglich. Um den Audio-Player in diesem Fall über dieses Gerät steuern zu können, müssen Sie ein (marktgängiges) Produkt, das Unterstützung für die Bluetooth Wireless-Technologie bietet, mit dem Audio-Player verbinden und einen Bluetooth-Adapter (z. B. CD-BTB200) an dieses Gerät anschließen.

Funktionen und Bedienvorgänge

1 Drücken Sie MULTI-CONTROL, um das Hauptmenü anzuzeigen.

2 Verwenden Sie MULTI-CONTROL, um FUNCTION zu wählen.

Drehen Sie die Taste, um die Menüoption zu wechseln. Drücken Sie die Taste, um die Menüoption auszuwählen.
Das Funktionsmenü wird angezeigt.

3 Drehen Sie MULTI-CONTROL, um die gewünschte Funktion zu wählen.

Connection open (Verbindung verfügbar)—**Disconnect audio** (Verbindung zu Audiogerät trennen)—**Play** (Wiedergabe)—**Stop** (Anhalten)—**Pause** (Pause)—**Device info** (Geräteinformationen)

- Die Funktion **Pause** entspricht derjenigen des eingebauten CD-Players. (siehe *Pausieren der Wiedergabe* auf Seite 23).

Verfügbares Zubehör

Hinweise

- Zur Wahl einer Funktion können Sie auch **FUNCTION** auf der Fernbedienung drücken.
- Zum Zurückschalten auf die normale Anzeige drücken Sie **BAND**.
- Wenn noch keine Verbindung zu einem Bluetooth-Audio-Player hergestellt wurde, werden **Connection open** und **Device info** im Funktionsmenü angezeigt, andere Funktionen sind nicht verfügbar.
- Wenn die Verbindung zu einem Bluetooth-Audio-Player über eine höhere Ebene hergestellt wird, wird die Option **Connection open** nicht im Funktionsmenü angezeigt, die anderen Funktionen sind jedoch verfügbar.
- Wenn die Verbindung zum Bluetooth-Audio-Player auf der niedrigeren Ebene hergestellt wurde, stehen im Funktionsmenü lediglich die Funktionen **Disconnect audio** und **Device info** zur Auswahl.
- Wenn innerhalb von 30 Sekunden keine Funktion außer **Connection open** und **Disconnect audio** aktiviert wird, schaltet das Display automatisch auf die normale Anzeige zurück.

Aufbauen einer Verbindung zu einem Bluetooth-Audio-Player

1 Zeigen Sie das Funktionsmenü an.

Siehe *Funktionen und Bedienvorgänge* auf Seite 48.

2 Verwenden Sie MULTI-CONTROL, um im Funktionsmenü die Funktion **Connection open** zu wählen.

3 Drücken Sie MULTI-CONTROL, um das **Telefon in den Standby-Modus für einen Verbindungsaufbau** zu setzen.

Die Angabe **Always waiting** wird eingeblendet. Damit wird das Gerät auf Standby für einen Verbindungsaufbau ausgehend vom Bluetooth-Audio-Player geschaltet.

Wenn Sie auf Ihrem Bluetooth-Audio-Player den Bluetooth-Verbindungsaufbau aktiviert

haben, wird automatisch eine Verbindung zu diesem Gerät hergestellt.

Hinweis

Um bestimmte Audio-Player verwenden zu können, müssen Sie ggf. zunächst den entsprechenden PIN-Code in dieses Gerät eingeben. Wenn für den Aufbau einer Verbindung zu einem Player die Eingabe eines PIN-Codes erforderlich ist, suchen Sie den einzugebenden Code auf dem Player selbst oder in den dazugehörigen Unterlagen. Siehe *Eingeben des PIN-Codes für den Aufbau einer Bluetooth-Wireless-Verbindung* auf Seite 42.

Abspielen von Titeln auf dem Bluetooth-Audio-Player

1 Zeigen Sie das Funktionsmenü an.

Siehe *Funktionen und Bedienvorgänge* auf Seite 48.

2 Verwenden Sie MULTI-CONTROL, um im Funktionsmenü die Funktion **Play** zu wählen.

3 Drücken Sie MULTI-CONTROL, um die Wiedergabe zu starten.

Beenden der Wiedergabe

1 Zeigen Sie das Funktionsmenü an.

Siehe *Funktionen und Bedienvorgänge* auf Seite 48.

2 Verwenden Sie MULTI-CONTROL, um im Funktionsmenü die Funktion **Stop** zu wählen.

3 Drücken Sie MULTI-CONTROL, um die Wiedergabe zu beenden.

Trennen der Verbindung zu einem Bluetooth-Audio-Player

1 Zeigen Sie das Funktionsmenü an.

Siehe *Funktionen und Bedienvorgänge* auf Seite 48.

2 Verwenden Sie MULTI-CONTROL, um im Funktionsmenü die Funktion Disconnect audio zu wählen.

3 Drücken Sie MULTI-CONTROL, um die Verbindung zum Bluetooth-Audio-Player zu trennen.

Die Angabe **Disconnected** wird eingeblendet. Die Verbindung zwischen diesem Gerät und dem Bluetooth-Audio-Player wurde getrennt.

Anzeigen der Bluetooth-Geräteadresse (BD-Adresse)

1 Zeigen Sie das Funktionsmenü an.

Siehe *Funktionen und Bedienvorgänge* auf Seite 48.

2 Verwenden Sie MULTI-CONTROL, um im Funktionsmenü die Funktion Device info zu wählen.

3 Drücken Sie MULTI-CONTROL nach links, um zur zugehörigen Bluetooth-Geräteadresse umzuschalten.

Die 12-stellige hexadezimale Zeichenfolge erscheint im Display.

- Durch Drücken von **MULTI-CONTROL** nach rechts kehren Sie zur Anzeige des Gerätenamens zurück. 

Bluetooth-Telefon

Grundlegende Bedienvorgänge

Wenn Sie einen Bluetooth-Adapter verwenden (z. B. CD-BTB200), können Sie dieses Gerät mit Ihrem Mobiltelefon verbinden, sofern das Telefon die Bluetooth Wireless-Technologie unterstützt. Dann besteht die Möglichkeit, im

Freisprechmodus zu telefonieren-selbst während des Fahrens.

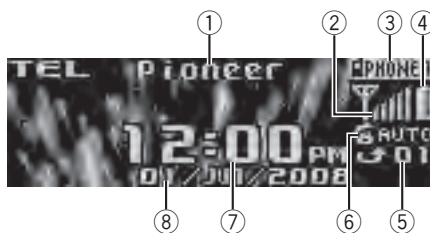

- ① Gerätename
Zeigt den Gerätenamen des Mobiltelefons an.
- ② Signalstärke-Anzeige
Zeigt die Stärke des Signalempfangs für das Mobiltelefon an.
 - Die angezeigte Signalstärke kann sich von der tatsächlich empfangenen Signalstärke unterscheiden.
- ③ Benutzernummer-Anzeige
Zeigt die Registrierungsnummer des Mobiltelefons an.
- ④ Akku-Ladestandsanzeige
Zeigt den Ladestand des Mobiltelefon-Akkus an.
 - Der angezeigte Akku-Ladestand kann sich vom tatsächlichen Ladestand des Akkus unterscheiden.
 - Wenn keine Angaben zum Akku-Ladestand verfügbar sind, bleibt der für die Ladestandsanzeige vorgesehene Bereich im Display leer.
- ⑤ Hinweis „Eingehender Anruf“
Erscheint, wenn ein Anruf (in Abwesenheit) empfangen und noch nicht geprüft wurde.
 - Der Hinweis „Eingehender Anruf“ wird nicht angezeigt, wenn Anrufe eingehen, während keine Verbindung zwischen diesem Gerät und Ihrem Mobiltelefon besteht.
- ⑥ Anzeige „Automatische Rufannahme/Rufabweisung“
Wenn **AUTO** angezeigt wird, ist die Funktion zur automatischen Rufannahme eingeschaltet (für weitere Einzelheiten siehe *Einstellen der automatischen Rufannahme* auf Seite 61).

Verfügbares Zubehör

Wenn **REJECT** angezeigt wird, ist die Funktion zur automatischen Rufabweisung eingeschaltet (für weitere Einzelheiten siehe *Einstellen der automatischen Rufabweisung* auf Seite 61).

- ⑦ **Zeitanzeige**
Zeigt die Uhrzeit an (wenn eine Verbindung zu einem Mobiltelefon besteht).
- ⑧ **Kalenderanzeige**
Zeigt das Datum und die Uhrzeit an (wenn eine Verbindung zu einem Mobiltelefon besteht).



Wichtig

- Da dieses Gerät kontinuierlich auf Verbindungs-Standby geschaltet ist, um jederzeit per Bluetooth eine Verbindung zu Ihrem Mobiltelefon herstellen zu können, kann eine Verwendung des Geräts bei ausgeschaltetem Motor eine Entleerung der Fahrzeugbatterie zur Folge haben.
- Komplexere Bedienvorgänge, die Ihre gesamte Aufmerksamkeit beanspruchen, wie z. B. das Wählen einer Nummer auf dem Display oder die Verwendung des Adressbuchs usw., dürfen nicht während des Fahrens ausgeführt werden. Wenn Sie einen derartigen Bedienvorgang ausführen müssen, halten Sie Ihr Fahrzeug zuerst an einem sicheren Ort an.



Hinweise

- Die Equalizer-Kurve für die Telefon-Programmquelle ist fest voreingestellt.
- Bei Auswahl des Telefons als Programmquelle steht im Audio-Menü lediglich die Option **Fader** (Balance-Einstellung) zur Auswahl.

Einrichten des Freisprech-Telefonierens

Damit Sie auf die Freisprechfunktion zurückgreifen können, müssen Sie das Gerät für eine Verwendung mit dem Mobiltelefon einrichten. Dazu gehört der Aufbau einer Bluetooth-Verbindung zwischen diesem Gerät und Ihrem Mobiltelefon, die Registrierung des Mobiltele-

fons im Gerät und die Anpassung des Lautstärkepegels.

1 Aufbauen einer Verbindung

Für detaillierte Anweisungen zum Aufbau einer Verbindung zwischen Ihrem Telefon und diesem Gerät per Bluetooth siehe *Aufbauen einer Verbindung zu einem Mobiltelefon* auf Seite 53.

- Ihr Telefon ist dann vorübergehend mit diesem Gerät verbunden. Um die bereitgestellte Technologie optimal nutzen zu können, sollten Sie das Telefon im Gerät registrieren.

2 Registrieren des Mobiltelefons

Anweisungen zur Registrierung eines vorübergehend verbundenen Mobiltelefons finden Sie unter *Registrieren eines verbundenen Mobiltelefons* auf Seite 54.

3 Einstellen der Lautstärke

Stellen Sie die Lautstärke des Telefonhörers auf einen für Sie komfortablen Pegel ein. Der eingestellte Lautstärkepegel wird dann als Standardeinstellung im Gerät gespeichert.

- Die Lautstärke der Stimme des Anrufers und diejenige des Klingeltons können je nach Mobiltelefontyp unterschiedlich ausfallen.
- Wenn der Unterschied zwischen Ruf- und Stimmlautstärke zu groß ausfällt, kann es zu einer Instabilität des globalen Lautstärkepegels kommen.
- Bevor Sie die Verbindung zwischen Ihrem Mobiltelefon und dem Gerät trennen, stellen Sie sicher, dass die Lautstärke auf einen geeigneten Pegel eingestellt ist. Wenn Sie Ihr Mobiltelefon stummgeschaltet haben (Lautstärkepegel Null), bleibt diese Einstellung auch nach der Verbindungstrennung für das Telefon aktiv.

Tätigen eines Anrufs

Spracherkennung

1 Drücken und halten Sie **BAND** gedrückt, bis **Voice dial** angezeigt wird.

Voice dial erscheint im Display. Sobald **Voice dial ON** angezeigt wird, ist die Spracherkennungsfunktion bereit.

- Wenn Ihr Mobiltelefon keine Spracherkennung unterstützt, erscheint **No voice dial** im Display und die Bedienung dieser Funktion ist nicht möglich.

2 Sprechen Sie den Namen des gewünschten Teilnehmers.

Entgegennehmen eines Anrufs

Annehmen oder Abweisen eines eingehenden Anrufs

● Annehmen eines eingehenden Anrufs

Wenn ein Anruf eingeht, drücken Sie **MULTI-CONTROL**.

- Sie können diesen Bedienvorgang auch durch Drücken von **MULTI-CONTROL** nach oben ausführen.

● Beenden eines Anrufs

Drücken Sie **MULTI-CONTROL** nach unten.

● Abweisen eines eingehenden Anrufs

Wenn ein Anruf eingeht, drücken Sie **MULTI-CONTROL** nach unten.



Hinweise

- Wenn auf dem Mobiltelefon der Privatmodus gewählt wurde, ist der Freisprechmodus ggf. nicht verfügbar.
- Im Display wird die geschätzte Anrufdauer angezeigt (diese weicht ggf. leicht von der tatsächlichen Anrufdauer ab).

Handhabung eines anklopfenden Anrufs

● Annehmen eines anklopfenden Anrufs

Wenn ein Anruf eingeht, drücken Sie **MULTI-CONTROL**.

- Sie können diesen Bedienvorgang auch durch Drücken von **MULTI-CONTROL** nach oben ausführen.

● Beenden aller Anrufe

Drücken Sie **MULTI-CONTROL** nach unten.

● Umschalten zwischen gehaltenen Anrufen

Drücken Sie **MULTI-CONTROL**.

- Sie können diesen Bedienvorgang auch durch Drücken von **MULTI-CONTROL** nach oben ausführen.

● Abweisen eines anklopfenden Anrufs

Drücken Sie **MULTI-CONTROL** nach unten.



Hinweise

- Durch Drücken von **MULTI-CONTROL** nach unten werden alle Anrufe beendet, d. h. ebenfalls die Anrufe in der Warteschlange.
- Um den Anruf zu beenden, müssen sowohl Sie als auch der Anrufer auflegen.

Funktionen und Bedienvorgänge

1 Drücken Sie **MULTI-CONTROL**, um das Hauptmenü anzuzeigen.

2 Verwenden Sie **MULTI-CONTROL**, um **FUNCTION** zu wählen.

Drehen Sie die Taste, um die Menüoption zu wechseln. Drücken Sie die Taste, um die Menüoption auszuwählen.

Das Funktionsmenü wird angezeigt.

Verfügbares Zubehör

3 Drehen Sie MULTI-CONTROL, um die gewünschte Funktion zu wählen.

Search & Connect (Suchen und Verbinden)—
Connection open (Verbindung verfügbar)—
Disconnect phone (Telefonverbindung trennen)
 —**Connect phone** (Telefon verbinden)—
Set phone (Telefon registrieren)—
Delete phone (Telefon löschen)—
PH.B.Transfer (Adressbuch übertragen)—
PH.B.Name view (Adressbucheinträge sortieren)—
Clear memory (Speicher löschen)—
Number dial (Anrufen durch Nummerneingabe)—
Refuse calls (Autom. Rufabweisung einstellen)—
Auto answer (Autom. Rufannahme einstellen)—
Ring tone (Klingelton wählen)—
Auto connect (Autom. Verbindungsaufbau einstellen)—
Echo cancel (Echounterdrückung)—
Device info (Geräteinformationen)
Es besteht noch keine Verbindung zu Ihrem Telefon:

Folgende Funktionen sind nicht verfügbar:

- **Disconnect phone** (Telefonverbindung trennen)
- **Set phone** (Telefon registrieren)
- **Clear memory** (Speicher löschen)
- **PH.B.Name view** (Adressbucheinträge sortieren)
- **Number dial** (Anrufen durch Nummerneingabe)

Ihr Telefon ist verbunden, aber noch nicht registriert:

Folgende Funktionen sind nicht verfügbar:

- **Search & Connect** (Suchen und Verbinden)
- **Connection open** (Verbindung verfügbar)
- **Connect phone** (Telefon verbinden)
- **PH.B.Name view** (Adressbucheinträge sortieren)
- **Clear memory** (Speicher löschen)

Ihr Telefon ist verbunden und registriert:

Folgende Funktionen sind nicht verfügbar:

- **Search & Connect** (Suchen und Verbinden)
- **Connection open** (Verbindung verfügbar)
- **Connect phone** (Telefon verbinden)
- **Set phone** (Telefon registrieren)



Hinweise

- Zur Wahl einer Funktion können Sie auch **FUNCTION** auf der Fernbedienung drücken.
- Zum Zurückschalten auf die Wiedergabeanzeige drücken Sie **BAND**.
- Die Funktion **Device info** entspricht derjenigen des Bluetooth-Audio-Geräts (siehe *Anzeigen der Bluetooth-Geräteadresse (BD-Adresse)* auf Seite 50).
- Für ein als Gast-Telefon registriertes Mobiltelefon steht die Funktion **PH.B.Name view** (Adressbucheinträge sortieren) nicht zur Verfügung.
- Wenn die Bluetooth-Verbindung zwischen dem Mobiltelefon und diesem Gerät über das HSP-Profil (Head Set Profile) hergestellt wird, sind die Funktionen **PH.B.Name view**, **Clear memory**, **Number dial** und **Refuse calls** nicht verfügbar.
- Wenn innerhalb von 30 Sekunden keine Funktion außer **Search & Connect**, **Connection open**, **Connect phone**, **PH.B.Transfer**, **Disconnect phone**, **Number dial**, **Clear memory** und **PH.B.Name view** aktiviert wird, schaltet das Display automatisch auf die normale Anzeige zurück.

Aufbauen einer Verbindung zu einem Mobiltelefon

Suchen nach verfügbaren Mobiltelefonen

1 Zeigen Sie das Funktionsmenü an.

Siehe *Funktionen und Bedienvorgänge* auf Seite 52.

2 Verwenden Sie MULTI-CONTROL, um im Funktionsmenü die Funktion **Search & Connect** zu wählen.

3 Drücken Sie **MULTI-CONTROL**, um nach verfügbaren Mobiltelefonen zu suchen.

Während des Suchvorgangs blinkt die Anzeige **SEARCHING** im Display. Sobald verfügbare, Bluetooth-fähige Mobiltelefone identifiziert werden, werden die entsprechenden Gerätenamen oder die Angabe **Name not found** (wenn keine Namen abgerufen werden können) angezeigt.

- Sollte das Gerät keine verfügbaren Mobiltelefone identifizieren, dann wird **Not found** angezeigt.

4 Drücken Sie **MULTI-CONTROL** nach oben oder unten, um den Gerätenamen des Telefons zu wählen, zu dem eine Verbindung hergestellt werden soll.

5 Drücken Sie **MULTI-CONTROL**, um eine Verbindung zum gewählten Mobiltelefon aufzubauen.

Während des Aufbaus der Verbindung blinkt die Anzeige **Connecting** im Display. Um den Verbindungsaufbau abzuschließen, prüfen Sie den Gerätenamen (**Pioneer BT Unit**) und geben Sie auf Ihrem Mobiltelefon den Verbindungscode ein. Sobald die Verbindung hergestellt ist, wird **Connected** angezeigt.

- Standardmäßig wird **0000** als Verbindungscode verwendet. Sie können diesen Code allerdings in den Grundeinstellungen ändern. Siehe *Eingeben des PIN-Codes für den Aufbau einer Bluetooth-Wireless-Verbindung* auf Seite 42.

Starten des Verbindungsaufbaus über das Mobiltelefon

1 Zeigen Sie das Funktionsmenü an.

Siehe *Funktionen und Bedienvorgänge* auf Seite 52.

2 Verwenden Sie **MULTI-CONTROL**, um im Funktionsmenü die Funktion **Connection open** zu wählen.

3 Drücken Sie **MULTI-CONTROL**, um das Telefon in den **Standby-Modus** für einen **Verbindungsaufbau** zu setzen.

Die Anzeige **Always waiting** blinkt und das Gerät schaltet sich auf Standby für einen Verbindungsaufbau mit einem Mobiltelefon.

4 Verwenden Sie das Mobiltelefon, um eine Verbindung zum Gerät herzustellen.

- Standardmäßig wird **0000** als Verbindungscode verwendet. Sie können diesen Code allerdings in den Grundeinstellungen ändern. Siehe *Eingeben des PIN-Codes für den Aufbau einer Bluetooth-Wireless-Verbindung* auf Seite 42.

Trennen der Verbindung zu einem Mobiltelefon

1 Zeigen Sie das Funktionsmenü an.

Siehe *Funktionen und Bedienvorgänge* auf Seite 52.

2 Verwenden Sie **MULTI-CONTROL**, um im Funktionsmenü die Funktion **Disconect phone** zu wählen.

Der Gerätename des verbundenen Telefons wird im Display angezeigt.

3 Drücken Sie **MULTI-CONTROL**, um die Verbindung zwischen dem Mobiltelefon und diesem Gerät zu trennen.

Sobald die Verbindung getrennt ist, erscheint **Disconnected** im Display.

Registrieren eines verbundenen Mobiltelefons

1 Zeigen Sie das Funktionsmenü an.

Siehe *Funktionen und Bedienvorgänge* auf Seite 52.

2 Verwenden Sie **MULTI-CONTROL**, um im Funktionsmenü die Funktion **Set phone** zu wählen.

Verfügbares Zubehör

3 Drücken Sie MULTI-CONTROL nach oben oder unten, um eine Registrierung zu wählen.

P1 (Benutzertelefon 1)—**P2** (Benutzertelefon 2)—**P3** (Benutzertelefon 3)—**G1** (Gasttelefon 1)—**G2** (Gasttelefon 2)

- Beim Durchlaufen der verschiedenen Registrierungen wird ersichtlich, welche davon bereits einem Telefon zugewiesen wurden. Für eine Registrierung ohne zugewiesenes Telefon wird **No data** angezeigt. Für bereits verwendete Registrierungen wird der entsprechende Gerätenamen im Display ausgewiesen. Um eine bereits vergebene Registrierung einem neuen Telefon zuzuweisen, müssen Sie zuerst die derzeitige Zuweisung löschen. Für detaillierte Anweisungen hierzu siehe *Löschen eines registrierten Mobiltelefons* auf Seite 55.

4 Drücken Sie MULTI-CONTROL, um das derzeit verbundene Telefon zu registrieren.

Nach Abschluss der Registrierung erscheint **Reg.Completed** im Display.

- Sollte die Registrierung fehlschlagen, dann wird **Reg.ERROR** angezeigt. Kehren Sie in diesem Fall zu Schritt 1 zurück und versuchen Sie es erneut.

Löschen eines registrierten Mobiltelefons

1 Zeigen Sie das Funktionsmenü an.

Siehe *Funktionen und Bedienvorgänge* auf Seite 52.

2 Verwenden Sie MULTI-CONTROL, um im Funktionsmenü die Funktion Delete phone zu wählen.

3 Drücken Sie MULTI-CONTROL nach oben oder unten, um eine Registrierung zu wählen.

P1 (Benutzertelefon 1)—**P2** (Benutzertelefon 2)—**P3** (Benutzertelefon 3)—**G1** (Gasttelefon 1)—**G2** (Gasttelefon 2)

- Wenn einer Registrierung kein Telefon zugewiesen wurde, wird **No data** angezeigt. In diesem

Fall kann der Vorgang nicht durchgeführt werden.

4 Drücken Sie MULTI-CONTROL nach rechts, um Delete YES zu wählen.

Die Angabe **Delete YES** wird eingeblendet. Der Löschvorgang für das Telefon ist auf Standby geschaltet.

5 Drücken Sie MULTI-CONTROL, um das Telefon zu löschen.

Nach dem Löschen des Telefons wird **Deleted** angezeigt.

Aufbauen einer Verbindung zu einem registrierten Mobiltelefon

Manuelles Aufbauen einer Verbindung zu einem registrierten Telefon

1 Zeigen Sie das Funktionsmenü an.

Siehe *Funktionen und Bedienvorgänge* auf Seite 52.

2 Verwenden Sie MULTI-CONTROL, um im Funktionsmenü die Funktion Connect phone zu wählen.

3 Drücken Sie MULTI-CONTROL nach oben oder unten, um eine Registrierung zu wählen.

P1 (Benutzertelefon 1)—**P2** (Benutzertelefon 2)—**P3** (Benutzertelefon 3)—**G1** (Gasttelefon 1)—**G2** (Gasttelefon 2)

- Wenn einer Registrierung kein Telefon zugewiesen wurde, wird **No data** angezeigt. In diesem Fall kann der Vorgang nicht durchgeführt werden.

4 Drücken Sie MULTI-CONTROL, um eine Verbindung zum gewählten Mobiltelefon aufzubauen.

Während des Verbindungsaufbaus wird **Connecting** angezeigt. Sobald die Verbindung hergestellt ist, erscheint **Connected** im Display.

Automatisches Aufbauen einer Verbindung zu einem registrierten Telefon

1 Zeigen Sie das Funktionsmenü an.

Siehe *Funktionen und Bedienvorgänge* auf Seite 52.

2 Verwenden Sie MULTI-CONTROL, um im Funktionsmenü die Funktion Auto connect zu wählen.

3 Drücken Sie MULTI-CONTROL, um den automatischen Verbindungsaufbau einzuschalten.

Wenn Sie Ihr Mobiltelefon auf Standby für den Aufbau einer Bluetooth-Verbindung eingestellt haben, wird automatisch eine Verbindung zu diesem Gerät hergestellt.

- Zum Ausschalten des automatischen Verbindungsaufbaus drücken Sie **MULTI-CONTROL** erneut.

Gebrauch des Adressbuchs

Übertragen von Einträgen in das Adressbuch

Das Adressbuch kann insgesamt bis zu 500 Einträge aufnehmen: 300 für Benutzer 1, 150 für Benutzer 2 und 50 für Benutzer 3.

1 Zeigen Sie das Funktionsmenü an.

Siehe *Funktionen und Bedienvorgänge* auf Seite 52.

2 Verwenden Sie MULTI-CONTROL, um im Funktionsmenü die Funktion PH.B.Transfer zu wählen.

3 Drücken Sie MULTI-CONTROL, um den Standby-Modus für die Adressbuch-Übertragung zu aktivieren.

Transfer YES erscheint im Display.

4 Drücken Sie MULTI-CONTROL, um die Bestätigung des Vorgangs anzuzeigen.

Transfer YES erscheint im Display.

5 Verwenden Sie Ihr Mobiltelefon, um das Adressbuch zu übertragen.

Führen Sie die Adressbuch-Übertragung ausgehend von Ihrem Mobiltelefon durch. Detaillierte Angaben hierzu können Sie der Bedienungsanleitung Ihres Mobiltelefons entnehmen.

- Im Display wird die Anzahl der bereits übertragenen sowie die Anzahl der insgesamt zu übertragenden Einträge ausgewiesen.

6 Data transferred erscheint im Display, d. h. die Adressbuch-Übertragung ist abgeschlossen.

Ändern der Anzeigereihenfolge der Adressbucheinträge

1 Zeigen Sie das Funktionsmenü an.

Siehe *Funktionen und Bedienvorgänge* auf Seite 52.

2 Verwenden Sie MULTI-CONTROL, um im Funktionsmenü die Funktion PH.B.Name view zu wählen.

Invert names YES erscheint im Display.

3 Drücken Sie MULTI-CONTROL, um die Reihenfolge der Namen für die Anzeige zu ändern.

Im Display wird **Inverted** angezeigt, d. h. die Anzeigereihenfolge wurde geändert.

Durch wiederholtes Drücken von **MULTI-CONTROL** wird die Anzeigereihenfolge für die Adressbucheinträge zwischen Vornamen und Nachnamen umgeschaltet.

Anrufen einer im Adressbuch gespeicherten Nummer



Wichtig

Halten Sie Ihr Fahrzeug an einem sicheren Ort an und ziehen Sie die Handbremse fest, um diesen Vorgang auszuführen.

Suchen Sie im Adressbuch nach der Nummer, die Sie anrufen möchten. Wählen Sie den entsprechenden Adressbucheintrag und tätigen Sie Ihren Anruf.

Verfügbares Zubehör

- 1 Drücken Sie LIST, um das Adressbuch anzuzeigen.**
- 2 Drücken Sie MULTI-CONTROL nach links oder rechts, um den ersten Buchstaben des gesuchten Teilnehmernamens zu wählen.**
- 3 Drücken Sie MULTI-CONTROL, um die zutreffenden Einträge anzuzeigen.**
Im Display werden die ersten drei Adressbucheinträge angezeigt, die mit dem gewählten Buchstaben beginnen (bei Auswahl des Buchstabens „B“ werden z. B. die Einträge „Barbara“, „Berthold“ und „Brigitte“ angezeigt).
- 4 Drücken Sie MULTI-CONTROL nach oben oder unten, um den gewünschten Adressbucheintrag auszuwählen.**
- 5 Drücken Sie MULTI-CONTROL nach rechts, um die Details für den gewählten Eintrag anzuzeigen.**
In den Details der Adressbucheinträge werden Rufnummer, Name des Teilnehmers und Typ der Nummer (sofern definiert) angegeben.
 - Wenn Sie **DISP** drücken und gedrückt halten, werden der Name und die Nummer im Display durchlaufen.
 - Wenn für einen Eintrag mehrere Telefonnummern eingegeben wurden, drehen Sie **MULTI-CONTROL**, um eine der Nummern zu wählen.
 - Wenn Sie zurückkehren und einen anderen Eintrag wählen möchten, drücken Sie **MULTI-CONTROL** nach links.
- 6 Drücken Sie MULTI-CONTROL, um einen Anruf zu tätigen.**
- 7 Um den Anruf zu beenden, drücken Sie MULTI-CONTROL nach unten.**

Bearbeiten des Namens in einem Adressbucheintrag



Wichtig

Halten Sie Ihr Fahrzeug an einem sicheren Ort an und ziehen Sie die Handbremse fest, um diesen Vorgang auszuführen.

Sie können die Namen in den Einträgen in Ihrem Adressbuch wunschgemäß bearbeiten. Jeder Name kann dabei bis zu 16 Zeichen umfassen.

- 1 Rufen Sie die Detailanzeige für den gewünschten Adressbucheintrag auf.**
Siehe hierzu die Schritte 1 bis 5 unter *Anrufen einer im Adressbuch gespeicherten Nummer* auf Seite 56.
- 2 Drücken und halten Sie MULTI-CONTROL gedrückt, um den Bildschirm zur Namenseingabe anzuzeigen.**
Die Angabe **Edit name** wird eingeblendet.
- 3 Drücken Sie DISP, um den gewünschten Zeichentyp zu wählen.**
Mit jedem Drücken von **DISP** wird zwischen den verschiedenen Zeichentypen in der nachstehenden Reihenfolge umgeschaltet: Alphabet (Großbuchstaben), Zahlen und Symbole—Alphabet (Kleinbuchstaben)—Zahlen und Symbole—Sonderzeichen (akzentuierte Zeichen, z. B. **á, à, ä, ç**) oder russische Schriftzeichen
 - Durch Drücken und Gedrückthalten der Taste **DISP** wird zwischen den Zeichensätzen ISO8859-1 (lateinische Buchstaben) und ISO8859-5 (kyrillische Buchstaben) umgeschaltet.
 - Eine Kombination der lateinischen und kyrillischen Buchstaben ist nicht möglich.
- 4 Drücken Sie MULTI-CONTROL nach oben oder unten, um einen Buchstaben zu wählen.**
 - Zum Löschen eines Zeichens und Einfügen einer Leerstelle wählen Sie das Unterstrichungszeichen „_“.
- 5 Drücken Sie MULTI-CONTROL nach links oder rechts, um den Cursor auf die vorhergehende oder nächste Zeichenposition zu setzen.**
- 6 Drücken Sie MULTI-CONTROL, um den neuen Namen zu speichern.**

Bearbeiten der Telefonnummer in einem Adressbucheintrag



Wichtig

Halten Sie Ihr Fahrzeug an einem sicheren Ort an und ziehen Sie die Handbremse fest, um diesen Vorgang auszuführen.

Sie können die Telefonnummern in Ihren Adressbuch-Einträgen wunschgemäß bearbeiten. Jeder Telefonnummer kann dabei bis zu 24 Ziffern umfassen.

1 Rufen Sie die Detailanzeige für den gewünschten Adressbucheintrag auf.

Siehe hierzu die Schritte 1 bis 5 unter *Anrufen einer im Adressbuch gespeicherten Nummer* auf Seite 56.

2 Drücken und halten Sie MULTI-CONTROL gedrückt, um den Bildschirm zur Namenseingabe anzuzeigen.

Die Angabe **Edit name** wird eingeblendet.

3 Drehen Sie MULTI-CONTROL, um zum Bildschirm für die Zahleneingabe umzuschalten.

Edit name (Bildschirm zur Namenseingabe)
— **Edit number** (Bildschirm zur Zahleneingabe)—**Clear memory** (Bildschirm zum Löschen des Adressbucheintrags)

4 Drücken Sie MULTI-CONTROL nach links oder rechts, um den Cursor auf die Zahl zu setzen, die geändert werden soll.

5 Drücken Sie MULTI-CONTROL nach oben oder unten, um die Zahl zu ändern.

Wiederholen Sie diese Schritte für alle erforderlichen Zahlenänderungen.

6 Drücken Sie MULTI-CONTROL, um die neue Nummer zu speichern.

Löschen eines Adressbucheintrags



Wichtig

Halten Sie Ihr Fahrzeug an einem sicheren Ort an und ziehen Sie die Handbremse fest, um diesen Vorgang auszuführen.

1 Rufen Sie die Detailanzeige für den gewünschten Adressbucheintrag auf.

Siehe hierzu die Schritte 1 bis 5 unter *Anrufen einer im Adressbuch gespeicherten Nummer* auf Seite 56.

2 Drücken und halten Sie MULTI-CONTROL gedrückt, um den Bildschirm zur Namenseingabe anzuzeigen.

Die Angabe **Edit name** wird eingeblendet.

3 Drehen Sie MULTI-CONTROL, um zum Bildschirm für das Löschen des Adressbucheintrags umzuschalten.

Edit name (Bildschirm zur Namenseingabe)
— **Edit number** (Bildschirm zur Zahleneingabe)—**Clear memory** (Bildschirm zum Löschen des Adressbucheintrags)

4 Drücken Sie MULTI-CONTROL nach rechts, um die Bestätigung des Vorgangs anzuzeigen.

Die Angabe **Clear memory YES** wird eingeblendet.

- Wenn Sie den gewählten Adressbucheintrag doch nicht löschen möchten, drücken Sie **MULTI-CONTROL** nach links. Sie kehren zur vorhergehenden Anzeige zurück.

5 Drücken Sie MULTI-CONTROL, um den Adressbucheintrag zu löschen.

Die Angabe **Cleared** wird eingeblendet.

Der betroffene Adressbucheintrag wird gelöscht und Sie kehren zur Anzeige der Adressbucheinträge zurück.

Verfügbares Zubehör

Gebrauch der Anruflisten



Wichtig

Halten Sie Ihr Fahrzeug an einem sicheren Ort an und ziehen Sie die Handbremse fest, um diesen Vorgang auszuführen.

In den Anruflisten werden die 12 zuletzt getätigten und empfangenen Anrufe sowie die Anrufe in Abwesenheit gespeichert. Sie können die Anruflisten durchlaufen und die darin enthaltenen Nummern direkt anrufen.

1 Drücken Sie LIST, um eine Liste anzuzeigen.

Drücken Sie **LIST** wiederholt, um zwischen den folgenden Listen umzuschalten: Adressbuch—Anrufe in Abwesenheit—Getätigte Anrufe—Empfangene Anrufe

- Für Informationen zum Adressbuch siehe *Gebrauch des Adressbuchs* auf Seite 56.
- Wenn in der gewählten Liste keine Rufnummern enthalten sind, wird **No data** angezeigt.

2 Drehen Sie MULTI-CONTROL, um eine Telefonnummer zu wählen.

Drehen Sie **MULTI-CONTROL**, um zwischen den in der Liste gespeicherten Rufnummern zu wechseln.

- Wenn eine Rufnummer bereits im Adressbuch enthalten ist, wird ebenfalls der Name des Teilnehmers angezeigt.
- Zum Wechseln der Rufnummer können Sie **MULTI-CONTROL** auch nach oben oder unten drücken.

3 Drücken Sie MULTI-CONTROL nach rechts, um die Details anzuzeigen.

In den Details werden Name und Telefonnummer angezeigt.

- Wenn eine Rufnummer zudem im Adressbuch enthalten ist, wird ebenfalls der Name des Teilnehmers angezeigt.
- Durch Drehen von **MULTI-CONTROL** können Sie zur jeweils vorhergehenden bzw. zur nächsten Rufnummer in den Detailanzeige umschalten.

- Wenn innerhalb von 30 Sekunden kein Bedienungsvorgang durchgeführt wird, wird die Listenanzeige automatisch wieder aufgehoben.

4 Drücken Sie MULTI-CONTROL, um einen Anruf zu tätigen.

- Bei einem Anruf ins Ausland drücken und halten Sie **MULTI-CONTROL** gedrückt, um der Rufnummer ein Pluszeichen (+) hinzuzufügen.

5 Um den Anruf zu beenden, drücken Sie MULTI-CONTROL nach unten.

Gebrauch vorprogrammierter Nummern



Wichtig

Halten Sie Ihr Fahrzeug an einem sicheren Ort an und ziehen Sie die Handbremse fest, um diesen Vorgang auszuführen.

Rufnummern, die Sie häufig verwenden, können als vorprogrammierte Nummern gespeichert und dann direkt abgerufen werden.

1 Wählen Sie eine Telefonnummer im Adressbuch oder in den Anruflisten. Sie können die gewünschte Rufnummer auch direkt eingeben.

Anweisungen zur Auswahl einer Rufnummer im Adressbuch oder in einer der Anruflisten finden Sie auf den vorhergehenden Seiten. Für die direkte Eingabe einer Rufnummer siehe *Tätigen eines Anrufs durch Eingabe der Rufnummer* auf Seite 60.

2 Drücken und halten Sie eine der Tasten 1 bis 6 auf der Fernbedienung gedrückt, um die Telefonnummer zu speichern.

Die gewählte Telefonnummer ist damit gespeichert. Beim nächsten Drücken derselben vorprogrammierten Nummerntaste wird die Nummer aus dem Speicher abgerufen.

Tätigen eines Anrufs durch Eingabe der Rufnummer



Wichtig

Halten Sie Ihr Fahrzeug an einem sicheren Ort an und ziehen Sie die Handbremse fest, um diesen Vorgang auszuführen.

1 Zeigen Sie das Funktionsmenü an.

Siehe *Funktionen und Bedienvorgänge* auf Seite 52.

2 Verwenden Sie MULTI-CONTROL, um im Funktionsmenü die Funktion Number dial zu wählen.

- Sie können dieses Menü auch bei aktiver Standby-Anzeige durch Drücken von **DIRECT** auf der Fernbedienung aufrufen.

3 Drücken Sie MULTI-CONTROL nach oben oder unten, um eine Zahl zu wählen.

- Für die Nummerneingabe können ebenfalls die Tasten **0** bis **9** auf der Fernbedienung gedrückt werden.

4 Drücken Sie MULTI-CONTROL nach links oder rechts, um den Cursor auf die vorhergehende bzw. die nächste Position zu setzen.

- Sie können bis zu 24 Zahlen eingeben.

5 Drücken Sie nach der vollständigen Eingabe der Nummer MULTI-CONTROL.

Die Bestätigung der Rufnummer erscheint im Display.

6 Drücken Sie MULTI-CONTROL erneut, um einen Anruf zu tätigen.

7 Um den Anruf zu beenden, drücken Sie MULTI-CONTROL nach unten.

Löschen des Speichers

1 Zeigen Sie das Funktionsmenü an.

Siehe *Funktionen und Bedienvorgänge* auf Seite 52.

2 Verwenden Sie MULTI-CONTROL, um im Funktionsmenü die Funktion Clear memory zu wählen.

3 Drücken Sie MULTI-CONTROL nach oben oder unten, um ein Element zu wählen.

Mit jedem Drücken von **MULTI-CONTROL** nach oben oder unten wird in der nachstehenden Reihenfolge ein Element gewählt:

Phone book (Adressbuch)—**Missed calls**

(Liste der Anrufe in Abwesenheit)—

Dialed calls (Liste der getätigten Anrufe)—

Received calls (Liste der empfangenen Anrufe)—

Dial preset (Vorprogrammierte Rufnummern)—

All clear (Löschen des gesamten Speichers)

- Wenn alle Elemente aus dem Speicher entfernt werden sollen, d.h. das Adressbuch, die Liste der getätigten/empfangenen Anrufe und der Anrufe in Abwesenheit sowie die vorprogrammierten Rufnummern, dann wählen Sie **All clear**.

- Wenn ein Gasttelefon per Bluetooth mit dem Gerät verbunden ist, steht die Funktion **Phone book** nicht zur Verfügung.

4 Drücken Sie MULTI-CONTROL nach rechts, um das Element zu bestimmen, dessen Speicher im Gerät gelöscht werden soll.

Die Angabe **Clear memory YES** wird eingeblendet. Der Löschvorgang für den Speicher ist auf Standby geschaltet.

- Wenn Sie den gewählten Adressbucheintrag doch nicht löschen möchten, drücken Sie **MULTI-CONTROL** nach links. Sie kehren zur vorhergehenden Anzeige zurück.

5 Drücken Sie MULTI-CONTROL, um den Speicher zu löschen.

Cleared wird im Display angezeigt und die Daten des gewählten Elements werden aus dem Speicher des Geräts entfernt.

Verfügbares Zubehör

Einstellen der automatischen Rufabweisung

- 1 Zeigen Sie das Funktionsmenü an.**
Siehe *Funktionen und Bedienvorgänge* auf Seite 52.
- 2 Verwenden Sie MULTI-CONTROL, um im Funktionsmenü die Funktion Refuse calls zu wählen.**
- 3 Drücken Sie MULTI-CONTROL, um die automatische Rufabweisung einzuschalten.**
 - Zum Ausschalten der automatischen Rufabweisung drücken Sie **MULTI-CONTROL** erneut.

Einstellen der automatischen Rufannahme

- 1 Zeigen Sie das Funktionsmenü an.**
Siehe *Funktionen und Bedienvorgänge* auf Seite 52.
- 2 Verwenden Sie MULTI-CONTROL, um im Funktionsmenü die Funktion Auto answer zu wählen.**
- 3 Drücken Sie MULTI-CONTROL, um die automatische Rufannahme einzuschalten.**
 - Zum Ausschalten der automatischen Rufannahme drücken Sie **MULTI-CONTROL** erneut.

Umschalten des Klingeltons

- 1 Zeigen Sie das Funktionsmenü an.**
Siehe *Funktionen und Bedienvorgänge* auf Seite 52.
- 2 Verwenden Sie MULTI-CONTROL, um im Funktionsmenü die Funktion Ring tone zu wählen.**
- 3 Drücken Sie MULTI-CONTROL, um den Klingelton einzuschalten.**
 - Zum Ausschalten des Klingeltons drücken Sie **MULTI-CONTROL** erneut.

Echo- und Geräuschunterdrückung

- 1 Verwenden Sie MULTI-CONTROL, um im Funktionsmenü die Funktion Echo cancel zu wählen.**
- 2 Drücken Sie MULTI-CONTROL, um die Echowunderdrückung einzuschalten.**
 - Zum Ausschalten der Echowunderdrückung drücken Sie **MULTI-CONTROL** erneut. 

Multi-CD-Player

Grundlegende Bedienvorgänge

Mit diesem Gerät kann ein als Sonderzubehör erhältlicher Multi-CD-Player gesteuert werden.

- Von 50-Disc-Multi-CD-Playern werden nur die in dieser Anleitung beschriebenen Funktionen unterstützt.
- Die Funktionen in Verbindung mit Disc-Titellisten stehen mit diesem Gerät für 50-Disc-Multi-CD-Player nicht zur Verfügung. Für Informationen zu den Disc-Titellistenfunktionen siehe Wählen von Discs aus der Disc-Titelliste auf Seite 65.



- ① Disc-Nummernanzeige
- ② Titellistenummernanzeige
- ③ Wiedergabezeitanzeige

● Wählen einer Disc

Drücken Sie **MULTI-CONTROL** nach oben oder unten.

- Zur Wahl einer Disc können Sie auch die Tasten **1** bis **6** auf der Fernbedienung verwenden.
 - Für die Discs 1 bis 6 drücken Sie die entsprechende Zifferntaste.

- Zur Wahl der Discs 7 bis 12 halten Sie die entsprechende Zifferntaste gedrückt, z. B. **1** für Disc 7, bis die zutreffende Disc-Nummer im Display erscheint.

● Schnellvorlauf bzw. -rücklauf

Drücken und halten Sie **MULTI-CONTROL** nach links oder rechts gedrückt.

● Wählen eines Titels

Drücken Sie **MULTI-CONTROL** nach links oder rechts.

Hinweise

- Nachdem der Multi-CD-Player die Vorbereitungsschritte beendet hat, wird **READY** angezeigt.
- Sollte eine Fehlermeldung, wie z. B. **ERROR-11**, angezeigt werden, dann sehen Sie sich hierzu die herstellerspezifische Anleitung des Multi-CD-Players an.
- Wenn sich keine Disc im Multi-CD-Player-Magazin befindet, wird **No disc** angezeigt.

Gebrauch der CD-TEXT-Funktionen

Diese Funktionen stehen nur bei Verwendung eines CD-TEXT-kompatiblen Multi-CD-Players zur Verfügung.

Dieser Vorgang entspricht demjenigen des eingebauten CD-Players.

Siehe Anzeigen der Textinformationen auf einer Disc auf Seite 21.

Einführung zu weiterführenden Operationen

*Die Funktion **Compression** (Kompression und DBE) ist nur mit einem Multi-CD-Player verfügbar, der Unterstützung dafür bietet.*

1 Drücken Sie **MULTI-CONTROL**, um das Hauptmenü anzuzeigen.

2 Verwenden Sie **MULTI-CONTROL**, um **FUNCTION** zu wählen.

Drehen Sie die Taste, um die Menüoption zu wechseln. Drücken Sie die Taste, um die Menüoption auszuwählen.

Das Funktionsmenü wird angezeigt.

3 Drehen Sie **MULTI-CONTROL**, um die gewünschte Funktion zu wählen.

Play mode (Wiederholwiedergabe)—

Random mode (Zufallsgesteuerte Wiedergabe)—

Scan mode (Anspielwiedergabe)—

Pause (Pause)—**compression** (Kompression und DBE)—

ITS play mode (ITS-Wiedergabe)—

ITS memo (ITS-Programmierung)—

TitleInput "A" (Disc-Titeleingabe)

- Wenn innerhalb von 30 Sekunden keine Funktion außer **ITS memo** und **TitleInput "A"** aktiviert wird, schaltet das Display automatisch auf die normale Anzeige zurück.

- Bei der Wiedergabe einer CD-TEXT-Disc auf einem CD-TEXT-kompatiblen Multi-CD-Player kann nicht auf **TitleInput "A"** geschaltet werden. Der Disc-Titel ist in diesem Fall bereits auf der CD-TEXT-Disc aufgezeichnet.

Funktionen und Bedienvorgänge

Die Bedienung der Funktionen **Play mode**, **Random mode**, **Scan mode**, **Pause** und **TitleInput "A"** entspricht derjenigen mit dem eingebauten CD-Player.

Verfügbares Zubehör

Funktion	Bedienung
Play mode	<p>Siehe <i>Wählen eines Wiederholwiedergabebereichs</i> auf Seite 22. Die wählbaren Wiederholwiedergabebereiche unterscheiden sich jedoch von denjenigen des eingebauten CD-Players. Mit dem Multi-CD-Player sind folgende Wiederholwiedergabebereiche verfügbar:</p> <ul style="list-style-type: none"> • M-CD repeat – Wiederholung aller Discs im Multi-CD-Player • Track repeat – Nur Wiederholung des momentanen Titels • Disc repeat – Wiederholung der momentanen Disc
Random mode	Siehe <i>Abspielen von Titeln in zufälliger Reihenfolge</i> auf Seite 23.
Scan mode	Siehe <i>Anspielen von Ordnern und Titeln</i> auf Seite 23.
Pause	Siehe <i>Pausieren der Wiedergabe</i> auf Seite 23.
TitleInput "A"	Siehe <i>Eingeben von Disc-Titeln</i> auf Seite 24.



Hinweise

- Zur Wahl einer Funktion können Sie auch **FUNCTION** auf der Fernbedienung drücken.
- Zum Zurückschalten auf die Wiedergabeanzeige drücken Sie **BAND**.
- Wenn während der Wiederholwiedergabe andere Discs gewählt werden, ändert sich der Wiederholwiedergabebereich zu **M-CD repeat**.
- Wenn während **Track repeat** der Titelsuchlauf oder der schnelle Vor-/Rücklauf aktiviert wird, ändert sich der Wiederholwiedergabebereich zu **Disc repeat**.
- Nach dem Anspielen aller Titel oder Discs beginnt wieder die normale Titelwiedergabe.

Gebrauch von Kompression und Bassverstärkung

Diese Funktionen stehen Ihnen nur mit einem Multi-CD-Player zur Verfügung, der Unterstützung dafür bietet.

Mit den Funktionen COMP (Kompression) und DBE (Dynamische Bassverstärkung) können Sie die Klangwiedergabequalität des Multi-CD-Players einstellen.

1 Zeigen Sie das Funktionsmenü an.

Siehe *Einführung zu weiterführenden Operationen* auf Seite 62.

2 Verwenden Sie MULTI-CONTROL, um im Funktionsmenü die Funktion compression zu wählen.

■ Wenn der Multi-CD-Player COMP/DBE nicht unterstützt, wird bei dem Versuch, diese Funktion zu wählen, **NO COMP** angezeigt.

3 Drücken Sie MULTI-CONTROL, um die von Ihnen bevorzugte Einstellung zu wählen.

**COMP OFF—COMP 1—COMP 2—
COMP OFF—DBE 1—DBE 2**

Gebrauch von ITS-Spiellisten

Mit ITS (Sofort-Titelwahl) können Sie ausgehend von den Titeln auf den Discs im Multi-CD-Player-Magazin eine Spielliste mit Ihren Lieblingstiteln anlegen. Wenn Sie Ihre Lieblingstitel in die Spielliste aufgenommen haben, können Sie die ITS-Wiedergabe einschalten und nur diese Titel spielen. Mit ITS können Sie für bis zu 100 Discs (mit Disc-Titel) bis zu 99 Titel pro Disc eingeben und abspielen. (Bei Multi-CD-Playern, die vor den Modellen CDX-P1250 und CDX-P650 vertrieben wurden, können bis zu 24 Titel in der Spielliste gespeichert werden.)

Anlegen einer Spielliste mit ITS-Programmierung

1 Spielen Sie die CD ab, die Sie programmieren wollen.

Drücken Sie **MULTI-CONTROL** nach oben oder unten, um die CD zu wählen.

2 Zeigen Sie das Funktionsmenü an.

Siehe *Einführung zu weiterführenden Operationen* auf Seite 62.

3 Verwenden Sie MULTI-CONTROL, um im Funktionsmenü die Funktion ITS memo zu wählen.**4 Drücken Sie MULTI-CONTROL nach links oder rechts, um den gewünschten Titel zu wählen.****5 Drücken Sie MULTI-CONTROL nach oben, um den momentan spielenden Titel in die Spielliste aufzunehmen.**

Memory complete wird angezeigt und die gerade spielende Auswahl in die Spielliste aufgenommen.

6 Zum Zurückschalten auf die Wiedergabeanzeige drücken Sie BAND.**Hinweis**

Wenn bereits Daten für 100 Discs im Speicher abgelegt wurden, werden die ältesten Daten mit den Daten für eine neue Disc überschrieben.

Wiedergabe über Ihre ITS-Spielliste

Die ITS-Wiedergabe ermöglicht das Abspielen der Titel in der ITS-Spielliste. Nach der Aktivierung der ITS-Wiedergabe beginnt der Multi-CD-Player mit dem Abspielen der Titel in der ITS-Spielliste.

1 Wählen Sie den Wiederholwiedergabebereich.

Siehe *Abspielen von Titeln in zufälliger Reihenfolge* auf Seite 23.

2 Zeigen Sie das Funktionsmenü an.

Siehe *Einführung zu weiterführenden Operationen* auf Seite 62.

3 Verwenden Sie MULTI-CONTROL, um im Funktionsmenü die Funktion ITS play mode zu wählen.**4 Drücken Sie MULTI-CONTROL, um die ITS-Wiedergabe einzuschalten.**

ITS play erscheint im Display. Die Wiedergabe beginnt für die Titel der Spielliste, die innerhalb des zuvor gewählten Bereichs liegen, **M-CD repeat** oder **Disc repeat**.

- Wenn keine Titel im momentanen Bereich für eine ITS-Wiedergabe programmiert sind, wird **ITS empty** angezeigt.

- Zum Ausschalten der ITS-Wiedergabe drücken Sie **MULTI-CONTROL** erneut.

Löschen eines Titels aus der ITS-Spielliste

Zum Löschen eines Titels aus der ITS-Spielliste muss die ITS-Wiedergabe eingeschaltet sein. Wenn die ITS-Wiedergabe bereits eingeschaltet ist, fahren Sie mit Schritt 2 fort. Ist die ITS-Wiedergabe noch nicht eingeschaltet, dann verwenden Sie **MULTI-CONTROL**.

1 Spielen Sie die CD, die den Titel enthält, den Sie aus Ihrer ITS-Spielliste entfernen möchten, und schalten Sie die ITS-Wiedergabe ein.

Siehe *Wiedergabe über Ihre ITS-Spielliste* auf Seite 64.

2 Zeigen Sie das Funktionsmenü an.

Siehe *Einführung zu weiterführenden Operationen* auf Seite 62.

3 Verwenden Sie MULTI-CONTROL, um im Funktionsmenü die Funktion ITS memo zu wählen.**4 Drücken Sie MULTI-CONTROL nach links oder rechts, um den gewünschten Titel zu wählen.****5 Drücken Sie MULTI-CONTROL nach unten, um den Titel aus Ihrer ITS-Spielliste zu löschen.**

Der momentan spielende Titel wird aus der ITS-Spielliste gelöscht und die Wiedergabe des nächsten Titels beginnt.

Verfügbares Zubehör

- Wenn sich keine weiteren Titel der Spielliste im momentanen Bereich befinden, wird **ITS empty** angezeigt und die normale Wiedergabe fortgesetzt.

6 Zum Zurückschalten auf die Wiedergabeanzeige drücken Sie **BAND**.

Löschen einer CD aus der ITS-Spielliste

Zum Löschen aller Titel einer CD aus der ITS-Spielliste muss die ITS-Wiedergabe ausgeschaltet sein.

1 Spielen Sie die CD ab, die Sie löschen möchten.

Drücken Sie **MULTI-CONTROL** nach oben oder unten, um die CD zu wählen.

2 Zeigen Sie das Funktionsmenü an.

Siehe *Einführung zu weiterführenden Operationen* auf Seite 62.

3 Verwenden Sie **MULTI-CONTROL**, um im Funktionsmenü die Funktion **ITS memo** zu wählen.

4 Drücken Sie **MULTI-CONTROL** nach unten, um alle Titel der momentan spielenden CD aus der ITS-Spielliste zu entfernen.

Alle Titel der momentan spielenden CD werden aus der Spielliste gelöscht und im Display wird **Memory deleted** angezeigt.

5 Zum Zurückschalten auf die Wiedergabeanzeige drücken Sie **BAND**.

Gebrauch der Disc-Titelfunktionen

Sie haben die Möglichkeit, für CDs Titel einzugeben und anzuzeigen. Dadurch können Sie dann mühelos nach einer bestimmten Disc suchen und diese direkt abspielen.

Eingeben von Disc-Titeln

Über die Funktion zur Eingabe von Disc-Titeln können Sie bis zu 100 CD-Titel (über die ITS-

Spielliste) im Multi-CD-Player speichern. Jeder Titel kann dabei bis zu 10 Zeichen umfassen. Für detaillierte Anweisungen zu diesem Vorgang siehe *Eingeben von Disc-Titeln* auf Seite 24.

- Die Titel bleiben auch nach der Entnahme der Discs aus dem Magazin gespeichert und werden beim erneuten Einlegen der Discs wieder abgerufen.
- Wenn bereits Daten für 100 Discs im Speicher abgelegt wurden, werden die ältesten Daten mit den Daten für eine neue Disc überschrieben.

Anzeigen von Disc-Titeln

● Drücken Sie **DISP**, um die gewünschten Textinformationen zu wählen.

• CDs mit eingegebenem Titel

Wiedergabezeit—: Disc-Titel und Wiedergabezeit

• Für CD-TEXT-Discs

Wiedergabezeit—: Disc-Künstler und : Titelname—: Disc-Künstler und : Disc-Titel—: Disc-Titel und : Titelname—: Titel-Künstler und : Titelname—: Titelname und Wiedergabezeit

Wählen von Discs aus der Disc-Titelliste

Die Disc-Titelliste führt alle Disc-Titel auf, die in den Multi-CD-Player eingegeben wurden, sodass Sie direkt eine Auswahl für die Wiedergabe treffen können.

1 Drücken Sie **LIST**, um bei der Wiedergabeanzeige in den Disc-Listenmodus umzuschalten.

2 Verwenden Sie **MULTI-CONTROL**, um den gewünschten Disc-Titel zu wählen.

Drehen Sie die Taste, um den Disc-Titel zu wechseln. Durch Drücken der Taste wird der Titel gespielt.

- Zum Wechseln des Disc-Titels können Sie **MULTI-CONTROL** auch nach oben oder unten drücken.

- Wenn Sie bei der Wiedergabe einer CD-TEXT-Disc **MULTI-CONTROL** nach rechts drücken, wird die Liste der Titel auf der gewählten Disc angezeigt. Durch Drücken von **MULTI-CONTROL** nach links kehren Sie zur Liste der Discs zurück.
 - Wenn für eine Disc kein Titel eingegeben wurde, erscheint **No Title**.
 - Die Angabe **No disc** neben Disc-Nummern verweist auf eine leere Disc-Position im Magazin (es wurde keine Disc eingelegt).
 - Wenn die Liste nicht innerhalb von 30 Sekunden bedient wird, schaltet das Display automatisch auf die normale Anzeige zurück. 

DVD-Player

Grundlegende Bedienvorgänge

Mit diesem Gerät kann ein als Sonderzubehör erhältlicher DVD- oder Multi-DVD-Player gesteuert werden.

Detaillierte Informationen zu Bedienfunktionen finden Sie in der Bedienungsanleitung des DVD- bzw. Multi-DVD-Players. In diesem Abschnitt sind Informationen zu DVD-Operationen in Verbindung mit diesem Gerät enthalten, die von den in der Bedienungsanleitung des DVD- bzw. Multi-DVD-Players beschriebenen Operationen abweichen.



- ① **DVD-V/VCD/CD/MP3/WMA-Anzeige**
Zeigt den Typ der momentan spielenden Disc an.
- ② **Disc-Nummernanzeige**
Zeigt bei Verwendung eines Multi-DVD-Players die Nummer der momentan wiedergegebenen Disc an.
- ③ **Titel-/Ordernummernanzeige**
Zeigt den gerade spielenden Titel (bei der Wiedergabe einer Video-DVD) oder den momentan spielenden Ordner (bei der Wiedergabe von komprimierten Audio-Dateien) an.
- ④ **Kapitel-/Titelnummernanzeige**
Zeigt das gerade spielende Kapitel (bei der Wiedergabe von Video-DVDs) oder den momentan spielenden Titel (bei der Wiedergabe von Video-CDs, CDs oder komprimierten Audio-Dateien) an.
- ⑤ **Wiedergabezeitanzeige**

● Wählen eines Kapitels/Titels

Drücken Sie **MULTI-CONTROL** nach links oder rechts.

Verfügbares Zubehör

● Schnellvorlauf bzw. -rücklauf

Drücken und halten Sie **MULTI-CONTROL** nach links oder rechts gedrückt.

- Bei der Wiedergabe von Dateien im komprimierten Audio-Format wird beim schnellen Vor- und Rücklauf kein Ton ausgegeben.

● Um zu einem anderen Kapitel/Titel vor- oder zurückzuspringen, drücken Sie **MULTI-CONTROL** nach links oder rechts.

Wählen einer Disc

- Diese Funktion ist nur verfügbar, wenn ein Multi-DVD-Player an das Gerät angeschlossen ist.
- Drücken Sie eine der Tasten **1 bis 6** auf der Fernbedienung, um die entsprechende Disc zu wählen.

Wählen eines Ordners

- Diese Funktion ist nur verfügbar, wenn ein DVD-Player an das Gerät angeschlossen wurde, der die Wiedergabe von komprimierten Audio-Dateien unterstützt.
- Drücken Sie **MULTI-CONTROL** nach oben oder unten, um einen Ordner zu wählen.

Einführung zu weiterführenden Operationen

1 Drücken Sie MULTI-CONTROL, um das Hauptmenü anzuzeigen.

2 Verwenden Sie MULTI-CONTROL, um FUNCTION zu wählen.

Drehen Sie die Taste, um die Menüoption zu wechseln. Drücken Sie die Taste, um die Menüoption auszuwählen.

Das Funktionsmenü wird angezeigt.

3 Drehen Sie MULTI-CONTROL, um die gewünschte Funktion zu wählen.

Bei der Wiedergabe von Video-DVDs oder -CDs:

Play mode (Wiederholwiedergabe)—**Pause** (Pause)

Bei der CD-Wiedergabe:

Play mode (Wiederholwiedergabe)—

Random mode (Zufallsgesteuerte Wiedergabe)—**Scan mode** (Anspielwiedergabe)—

Pause (Pause)—**ITS play mode** (ITS-Wiedergabe)—**ITS memo** (ITS-Eingabe)—

TitleInput "A" (Disc-Titeleingabe)

Bei der Wiedergabe von komprimierten Audio-Dateien:

Play mode (Wiederholwiedergabe)—

Random mode (Zufallsgesteuerte Wiedergabe)—**Scan mode** (Anspielwiedergabe)—

Pause (Pause)

- Zur Wahl einer Funktion können Sie auch **FUNCTION** auf der Fernbedienung drücken.

- Zum Zurückschalten auf die Wiedergabeanzeige drücken Sie **BAND**.

- Wenn innerhalb von 30 Sekunden keine Funktion außer **ITS memo** und **TitleInput "A"** aktiviert wird, schaltet das Display automatisch auf die normale Anzeige zurück.

Funktionen und Bedienvorgänge

Die Bedienung der Funktionen **Play mode**, **Random mode**, **Scan mode**, **Pause** und **TitleInput "A"** entspricht derjenigen mit dem eingebauten CD-Player.

Die Bedienung der Funktionen **ITS play mode** und **ITS memo** entspricht derjenigen mit einem Multi-CD-Player.

Funktion	Bedienung
Play mode	<p>Siehe <i>Wählen eines Wiederholwiedergabebereichs</i> auf Seite 22. Der wählbare Wiederholwiedergabebereich fällt je nach Disc- oder Systemtyp unterschiedlich aus. Mit dem DVD-Player/Multi-DVD-Player sind folgende Wiederholwiedergabebereiche verfügbar:</p> <p>Bei der PBC-Wiedergabe von Video-CDs kann diese Funktion nicht verwendet werden.</p> <ul style="list-style-type: none"> • Disc repeat – Wiederholung der momentanen Disc • Folder repeat – Wiederholung des momentanen Ordners • Title repeat – Nur Wiederholung des momentanen Titels • Chapter repeat – Nur Wiederholung des momentanen Kapitels • Track repeat – Wiederholung des momentanen Titels
Random mode	Siehe <i>Abspielen von Titeln in zufälliger Reihenfolge</i> auf Seite 23.
Scan mode	Siehe <i>Anspielen von Ordnern und Titeln</i> auf Seite 23.
Pause	Siehe <i>Pausieren der Wiedergabe</i> auf Seite 23.
ITS play mode	Siehe <i>Gebrauch von ITS-Spiellisten</i> auf Seite 63.
ITS memo	Siehe <i>Gebrauch von ITS-Spiellisten</i> auf Seite 63.
TitleInput "A"	Siehe <i>Eingeben von Disc-Titeln</i> auf Seite 24.

Hinweise

- Wenn während der Wiederholwiedergabe andere Discs gewählt werden, ändert sich der Wiederholwiedergabebereich zu **Disc repeat**.
- Wenn Sie bei der Wiedergabe von Video-CDs oder CDs während **Track repeat** den Titelsuchlauf oder schnellen Vor-/Rücklauf aktivieren, ändert sich der Wiederholwiedergabebereich zu **Disc repeat**.
- Wenn Sie bei der Wiedergabe von komprimierten Audio-Discs einen anderen Ordner während der Wiederholwiedergabe wählen, ändert

sich der Wiederholwiedergabebereich zu **Disc repeat**.

- Wenn Sie bei der Wiedergabe von komprimierten Audio-Discs während **Track repeat** den Titelsuchlauf oder schnellen Vor-/Rücklauf aktivieren, ändert sich der Wiederholwiedergabebereich zu **Folder repeat**.
- Ein Multi-DVD-Player ausgestattet mit ITS-Funktionen und Disc-Titelfunktionen kann auch an dieses Gerät angeschlossen werden. Dadurch werden die Funktionen **ITS play mode**, **ITS memo** und Disc-Titelein-gabe verfügbar und können gesteuert werden.
- Die ITS-Funktion eines DVD-Players unterscheidet sich geringfügig von der ITS-Wiedergabe mit einem Multi-CD-Player. Bei Multi-DVD-Playern ist die ITS-Wiedergabe nur beim Abspielen von CDs verfügbar. Für detaillierte Informationen hierzu siehe *Gebrauch von ITS-Spiellisten* auf Seite 63. 

TV-Tuner

Grundlegende Bedienvorgänge

Mit diesem Gerät kann ein als Sonderzubehör erhältlicher TV-Tuner gesteuert werden.

Detaillierte Informationen zu Bedienfunktionen finden Sie in der Bedienungsanleitung des TV-Tuners. Dieser Abschnitt enthält Informationen zum TV-Betrieb in Verbindung mit diesem Gerät, die von denjenigen in der Bedienungsanleitung des TV-Tuners abweichen.

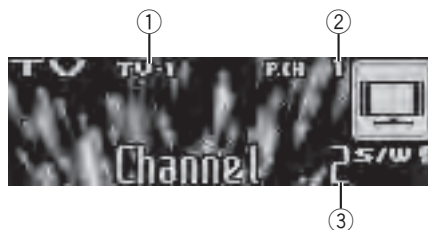

- ① Wellenbereichsanzeige
- ② Stationsnummernanzeige
- ③ Kanalanzeige

Verfügbares Zubehör

● Wahl eines Bands (Wellenbereich)

Drücken Sie **BAND**.

● (Schrittweises) Wählen eines Kanals

Drücken Sie **MULTI-CONTROL** nach links oder rechts.

● Suchlaufabstimmung

Halten Sie **MULTI-CONTROL** etwa eine Sekunde lang nach links oder rechts gedrückt und lassen Sie die Taste dann wieder los.

Hinweise

- Folgende Bänder stehen zur Auswahl: **TV-1** und **TV-2**.
- Durch kurzes Drücken von **MULTI-CONTROL** nach links oder rechts kann die Suchlaufabstimmung aufgehoben werden.
- Durch Gedrückthalten von **MULTI-CONTROL** nach links oder rechts können Sender übersprungen werden. Die Suchlaufabstimmung beginnt, sobald **MULTI-CONTROL** losgelassen wird.

Speichern und Abrufen von Sendern

Sie können problemlos bis zu 12 Sender speichern und diese dann jederzeit wieder abrufen.

- Im Speicher können für jedes Band 12 Sender abgelegt werden.

1 Drücken Sie **LIST**.

Der Vorwahlbildschirm wird angezeigt.

2 Verwenden Sie **MULTI-CONTROL**, um den abgestimmten Sender im Speicher abzulegen.

Drehen Sie die Taste, um die Stationsnummer zu wechseln. Durch Drücken und Gedrückthalten der Taste wird der Sender unter der gewählten Stationsnummer gespeichert.

- Für die Speicherung des Senders können Sie auch **MULTI-CONTROL** nach rechts drücken und gedrückt halten.

3 Verwenden Sie **MULTI-CONTROL**, um den gewünschten Sender zu wählen.

Drehen Sie die Taste, um den Sender zu wechseln. Drücken Sie die Taste, um die Auswahl zu bestätigen.

- Zum Wechseln des Senders können Sie **MULTI-CONTROL** auch nach oben oder unten drücken.
- Wenn die Liste nicht innerhalb von 30 Sekunden bedient wird, schaltet das Display automatisch auf die normale Anzeige zurück.

Gebrauch der Fernbedienung

Zum Speichern und Abrufen von Sendern, die zuvor einer bestimmten Stationsnummer zugeordnet wurden, können Sie auch die jeweils zugehörige Stationstaste **P 1** bis **P 6** auf der Fernbedienung drücken.

● Zum Speichern eines abgestimmten Senders drücken Sie eine der Stationstasten 1 bis 6 und halten diese gedrückt, bis die Stationsnummer nicht mehr blinkt.

Die Nummer der Taste, die Sie gedrückt haben, blinkt zunächst in der Stationsnummernanzeige und leuchtet dann kontinuierlich. Der gewählte Sender ist damit gespeichert.

Beim nächsten Drücken derselben Stationstaste wird der Sender aus dem Speicher abgerufen.

- Die den Stationsnummern zugeordneten Sender können auch durch Drücken von **MULTI-CONTROL** nach oben oder unten während der Kanalanzeige abgerufen werden.

Speichern der stärksten Sender

1 Drücken Sie **MULTI-CONTROL**, um das Hauptmenü anzuzeigen.

2 Verwenden Sie **MULTI-CONTROL**, um **FUNCTION** zu wählen, und zeigen Sie dann **BSSM** an.

- Zur Wahl einer Funktion können Sie auch **FUNCTION** auf der Fernbedienung drücken.

3 Drücken Sie **MULTI-CONTROL**, um **BSSM einzuschalten**.

Searching beginnt zu blinken. Während des Blinkens von **Searching** werden die 12 stärksten Sender ausgehend vom niedrigsten Kanal aufwärts im Stationsspeicher abgelegt. Nach Abschluss des Vorgangs wird die Liste der vorprogrammierten Kanäle angezeigt.

- Zum Abbrechen des Speichervorgangs drücken Sie **MULTI-CONTROL** erneut.

4 Verwenden Sie **MULTI-CONTROL**, um den gewünschten Sender zu wählen.

Drehen Sie die Taste, um den Sender zu wechseln. Drücken Sie die Taste, um die Auswahl zu bestätigen.

- Zum Wechseln des Senders können Sie **MULTI-CONTROL** auch nach oben oder unten drücken.
- Zum Zurückschalten auf die normale Anzeige drücken Sie **BAND**.
- Wenn die Liste nicht innerhalb von 30 Sekunden bedient wird, schaltet das Display automatisch auf die normale Anzeige zurück. 

Zusätzliche Informationen

Fehlermeldungen

Vor der Kontaktaufnahme mit Ihrem Händler oder der nächstgelegenen Pioneer-Kundendienststelle sollten Sie sich die angezeigte Fehlermeldung notieren.

Eingebauter CD-Player

Meldung	Ursache	Abhilfemaßnahme
ERROR-11, 12, 17, 30	Disc verschmutzt	Reinigen Sie die Disc.
ERROR-11, 12, 17, 30	Disc verkratzt	Wechseln Sie die Disc aus.
ERROR-10, 11, 12, 15, 17, 30, A0	Elektrische oder mechanische Störung	Schalten Sie die Zündung aus (OFF) und wieder ein (ON), oder schalten Sie auf eine andere Programmquelle um und dann wieder zum CD-Player zurück.
ERROR-15	Die eingelegte Disc enthält keine Daten.	Wechseln Sie die Disc aus.
ERROR-22, 23	Das CD-Format kann nicht wiedergegeben werden.	Wechseln Sie die Disc aus.
No audio	Die eingelegte Disc enthält keine abspielbaren Dateien.	Wechseln Sie die Disc aus.
TRK SKIPPED	Die eingelegte Disc enthält WMA-Dateien mit DRM (Digital Rights Management)-Schutz.	Wechseln Sie die Disc aus.
PROTECT	Alle Dateien auf der eingelegten Disc weisen einen DRM-Schutz (Digital Rights Management) auf.	Wechseln Sie die Disc aus.

USB-Audio-Player/USB-Speichermedium

Meldung	Ursache	Abhilfemaßnahme
No audio	Keine Musik	Übertragen Sie die Audio-Dateien auf den tragbaren USB-Audio-Player bzw. das USB-Speichermedium und schließen Sie den Player/das Medium dann an dieses Gerät an.
	Es wurde ein USB-Speichermedium mit aktivierter Sicherheitsfunktion angeschlossen.	Halten Sie sich an die Anweisungen in der Bedienungsanleitung des USB-Speichermediums, um die Sicherheitsfunktion zu deaktivieren.
TRK SKIPPED	Keine Musik	Übertragen Sie die Musiktitel auf den iPod.
	Der angeschlossene tragbare USB-Audio-Player bzw. das USB-Speichermedium enthält WMA-Dateien, die mit Windows Media DRM 9/10 geschützt sind.	Spielen Sie eine Audio-Datei ab, die nicht mit Windows Media DRM 9/10 geschützt ist.
PROTECT	Alle Dateien auf dem angeschlossenen tragbaren USB-Audio-Player/USB-Speichermedium sind mit Windows Media DRM 9/10 geschützt.	Übertragen Sie Audio-Dateien ohne Windows Media DRM 9/10-Schutz auf den tragbaren USB-Audio-Player bzw. das USB-Speichermedium und schließen Sie das Gerät dann an.
	N/A USB	Das angeschlossene USB-Gerät wird von diesem Gerät nicht unterstützt.

Zusätzliche Informationen

CHECK USB	Der USB-Anschluss oder das USB-Kabel wurde kurzgeschlossen.	Stellen Sie sicher, dass die USB-Klemme oder das USB-Kabel nicht eingeklemmt oder beschädigt ist.
	Der angeschlossene tragbare USB-Audio-Player bzw. das USB-Speichermedium verbraucht mehr als 500 mA (maximal zulässiger Stromverbrauch).	Trennen Sie den tragbaren USB-Audio-Player bzw. das USB-Speichermedium von diesem Gerät und verwenden Sie den Player/das Medium mit diesem Gerät nicht mehr. Drehen Sie den Zündschlüssel in die Position OFF und anschließend in die Position ACC oder ON. Schließen Sie dann einen kompatiblen tragbaren USB-Audio-Player bzw. ein kompatibles USB-Speichermedium an.
ERROR-19	Kommunikation gestört	Führen Sie eine der folgenden Funktionen aus: - Schalten Sie die Zündung aus (OFF) und wieder ein (ON). - Trennen Sie den tragbaren USB-Audio-Player/USB-Speichermedium ab. - Schalten Sie auf eine andere Programmquelle. Kehren Sie anschließend wieder zum USB-Audio-Player/USB-Speichermedium zurück.
ERROR-23	Das USB-Gerät wurde nicht mit FAT16 oder FAT32 formatiert.	Das USB-Gerät sollte mit FAT16 oder FAT32 formatiert worden sein.

iPod

Meldung	Ursache	Abhilfemaßnahme
ERROR-19	Kommunikation gestört	Trennen Sie das Kabel vom iPod. Sobald das Hauptmenü auf dem iPod erscheint, schließen Sie das Kabel erneut an. Starten Sie den iPod neu.
	iPod gestört	Trennen Sie das Kabel vom iPod. Sobald das Hauptmenü auf dem iPod erscheint, schließen Sie das Kabel erneut an. Starten Sie den iPod neu.
N/A USB	Alte iPod-Version	Aktualisieren Sie die iPod-Version.
	iPod gestört	Starten Sie den iPod neu.
ERROR-16	Alte iPod-Version	Aktualisieren Sie die iPod-Version.
	iPod gestört	Trennen Sie das Kabel vom iPod. Sobald das Hauptmenü auf dem iPod erscheint, schließen Sie das Kabel erneut an. Starten Sie den iPod neu.

Zusätzliche Informationen

ERROR-A1 CHECK USB

Der iPod wird nicht geladen, funktioniert jedoch ordnungsgemäß.

Kontrollieren Sie zuerst, ob das iPod-Kabel nicht kurzgeschlossen (d. h. zwischen Gegenständen aus Metall eingeklemmt) wurde. Schalten Sie anschließend die Zündung aus (OFF) und anschließend wieder ein (ON), oder trennen Sie die Verbindung zum iPod und schließen Sie den iPod dann wieder an.

No Songs

Keine Musik

Übertragen Sie die Musiktitel auf den iPod.

STOP

Keine Musiktitel in der aktuellen Liste

Wählen Sie eine Liste, die Musiktitel enthält.



Richtlinien für die Handhabung von Discs und Player

- Verwenden Sie ausschließlich Discs, die eines der folgenden zwei Logos aufweisen:



- Verwenden Sie ausschließlich herkömmliche, runde Discs. Discs einer anderen Form sollten nicht verwendet werden.



- Sie können 12-cm- und 8-cm-CDs verwenden. Verwenden Sie keinen Adapter beim Abspielen einer 8-cm-CD.

- In den CD-Ladeschacht darf kein anderer Gegenstand als eine CD eingeführt werden.
- Verwenden Sie keinesfalls Discs, die Sprünge, Einkerbungen/Absplitterungen, Verformungen oder andere Beschädigungen aufweisen, da Sie dadurch den Player beschädigen könnten.
- CD-R/CD-RW-Discs, deren Aufzeichnungen nicht finalisiert wurden, können nicht abgespielt werden.
- Berühren Sie unter keinen Umständen die Disc-Oberfläche mit den aufgezeichneten Daten.
- Bewahren Sie die Discs bei Nichtgebrauch in deren Gehäuse auf.
- Setzen Sie Discs keinen hohen Temperaturen und direkter Sonnenbestrahlung aus.
- Kleben Sie keine Etiketten auf Discs, beschriften Sie sie nicht und wenden Sie keine Chemikalien auf die Disc-Oberfläche an.
- Wischen Sie die Discs zum Reinigen mit einem weichen Tuch von der Mitte zum Rand hin ab.
- Kondensation kann eine vorübergehende Störung der Player-Leistung zur Folge haben. Warten Sie in diesem Fall etwa eine Stunde ab, bis sich der Player an die höheren Temperaturen angepasst hat. Feuchte Discs sollten mit einem weichen Tuch trockengerieben werden.
- Unter Umständen ist eine Disc-Wiedergabe nicht möglich. Das kann auf die spezifischen Eigenschaften der Disc, das Disc-Format, die für die Aufzeichnung verwendete Software, die Wiedergabeumgebung, die Lagerbedingungen usw. zurückzuführen sein.
- Je nach der Aufzeichnungsumgebung können Textinformationen unter Umständen nicht ordnungsgemäß wiedergegeben werden.
- Erschütterungen aufgrund von Unebenheiten der Fahrbahn können die Disc-Wiedergabe unterbrechen.

Zusätzliche Informationen

- Lesen Sie sich vor der Verwendung von Discs die Disc-spezifischen Sicherheitshinweise durch. 

Dual-Discs

- Dual-Discs sind doppelseitige Discs, die eine beschreibbare CD-Seite für Audiodaten und eine beschreibbare DVD-Seite für Videodaten bereitstellen.
- Da die CD-Seite von Dual-Discs physikalisch nicht mit dem allgemeinen CD-Standard kompatibel ist, ist eine Wiedergabe der CD-Seite mit diesem Gerät ggf. nicht möglich.
- Das häufige Laden und Auswerfen einer Dual-Disc kann zu Kratzern auf der Disc führen, die wiederum, wenn sie besonders ausgeprägt sind, Probleme bei der Wiedergabe auf diesem Gerät zur Folge haben können. In manchen Fällen kann es sogar vorkommen, dass eine Dual-Disc im Disc-Ladeschacht eingeklemmt wird und nicht mehr ausgeworfen werden kann. Um dies zu vermeiden, sollten Sie die Verwendung von Dual-Discs mit diesem Gerät vermeiden.
- Detaillierte Angaben zu Dual-Discs können Sie den vom Hersteller der Disc bereitgestellten Informationen entnehmen. 

Kompatibilität mit Audio-Kompression

WMA

- Kompatibles Format: WMA, Codierung mit Windows Media Player
- Bitrate: 48 Kbit/s bis 320 Kbit/s (CBR - Constant Bit Rate, Konstante Bitrate), 48 Kbit/s bis 384 Kbit/s (VBR - Variable Bit Rate, Variable Bitrate).
- Abtastfrequenz: 32 KHz bis 48 KHz
- Windows Media Audio 9 Professional, Lossless, Voice: Nein

MP3

- Bitrate: 8 Kbit/s bis 320 Kbit/s
- Abtastfrequenz: 16 KHz bis 48 KHz (32; 44,1; 48 KHz für Emphase)
- Kompatible ID3-Tag-Version: 1.0, 1.1, 2.2, 2.3, 2.4 (ID3-Tag-Version 2.x erhält Vorrang vor Version 1.x)
- M3u-Spielliste: Nein
- MP3i (MP3 interaktiv), mp3 PRO: Nein

AAC

- Kompatibles Format: AAC, Codierung mit iTunes®
- Abtastfrequenz: 11,025 KHz bis 48 KHz
- Übertragungsgeschwindigkeit: 16 Kbit/s bis 320 Kbit/s
- Apple Lossless: Nein

WAV

- Kompatibles Format: Lineare Pulscodemodulation (LPCM), Adaptive Differential-Pulscodemodulation (MS ADPCM)
- Quantisierungsbits: 8 und 16 (LPCM), 4 (MS ADPCM)
- Abtastfrequenz: 16 kHz bis 48 kHz (LPCM); 22,05 kHz bis 44,1 kHz (MS ADPCM) 

USB-Audio-Player/USB-Speichermedium

USB-Audio-Player-/USB-Speichermedium-Kompatibilität

- USB-Version: 2.0, 1.1 und 1.0
- USB-Datenübertragungsrate: Full Speed
- USB-Klasse: MSC-Gerät (Massenspeicher-Klasse)
- Protokoll: Bulk
- Mind. verfügbarer Speicher: 250 MB
- Max. verfügbarer Speicher: 250 GB
- Dateisystem: FAT32 und FAT16
- Stromversorgung: 500 mA



Hinweise

- Partitionierte USB-Speichermedien sind mit diesem Gerät nicht kompatibel.

Zusätzliche Informationen

- Je nach dem Typ des verwendeten tragbaren USB-Audio-Players/USB-Speichermediums erkennt dieses Gerät den USB-Audio-Player bzw. das USB-Speichermedium nicht oder die Audio-Dateien werden nicht ordnungsgemäß wiedergegeben.
- Dieses Gerät unterstützt die Wiedergabe der Dateien auf tragbaren USB-Audio-Playern bzw. USB-Speichermedien, sofern es sich um Geräte der Klasse USB-Massenspeicher handelt. Eine Wiedergabe von urheberrechtlich geschützten Dateien auf den zuvor genannten USB-Speichermedien ist jedoch nicht möglich. (Bei angeschlossenem iPod ist die Verfügbarkeit der Dateiwiedergabe von den Spezifikationen des iPods abhängig.)
- Sie können einen tragbaren USB-Audio-Player bzw. ein USB-Speichermedium nicht über einen USB-Hub an dieses Gerät anschließen.
- Je nach angeschlossenen USB-Geräten kann im Radio ein Rauschen auftreten.
- Wenn ein tragbarer USB-Audio-Player bzw. ein USB-Speichermedium als Programmquelle gewählt wurde, können nur die ersten 32 Zeichen eines Dateinamens (einschließlich Dateierweiterung) oder eines Ordnernamens angezeigt werden.
- Die Textinformationen einiger Audio-Dateien werden ggf. nicht ordnungsgemäß angezeigt.
- Dateierweiterungen müssen richtig verwendet werden.
- Es können bis zu 15 000 Dateien auf einem tragbaren USB-Audio-Player/USB-Speichermedium wiedergegeben werden.
- Es können bis zu 500 Ordner auf einem tragbaren USB-Audio-Player/USB-Speichermedium wiedergegeben werden.
- Es können bis zu 8 Hauptverzeichnisse auf einem tragbaren USB-Audio-Player/USB-Speichermedium wiedergegeben werden.
- Beim Start der Wiedergabe von Audio-Dateien auf einem tragbaren USB-Audio-Player/USB-Speichermedium, der bzw. das eine komplexe Ordnerhierarchie aufweist, ist der Ton u. U. erst mit einiger Verzögerung zu hören.
- Schließen Sie außer einem tragbaren USB-Audio-Player/USB-Speichermedium kein anderes Gerät an.
- Bestimmte Bedienvorgänge fallen je nach Typ des USB-Audio-Players bzw. des USB-Speichermediums u. U. unterschiedlich aus.

Hinweise zur Handhabung und andere Zusatzinformationen

- Setzen Sie den tragbaren USB-Audio-Player bzw. das USB-Speichermedium keinesfalls während eines längeren Zeitraums direkter Sonneneinstrahlung aus. Aufgrund der dabei entstehenden hohen Temperaturen kann es zu einer Funktionsstörung des tragbaren USB-Audio-Players/USB-Speichermediums kommen.
- Bewahren Sie den tragbaren USB-Audio-Player bzw. das USB-Speichermedium nicht bei hohen Temperaturen auf.
- Achten Sie auf eine sichere, stabile Positionierung des tragbaren USB-Audio-Players/USB-Speichermediums während der Fahrt. Lassen Sie den tragbaren USB-Audio-Player bzw. das USB-Speichermedium nicht auf den Boden fallen, wo er bzw. es unter der Bremse oder dem Gaspedal eingeklemmt werden könnte.
- Unter Umständen kommt es zu einer kurzen Verzögerung, wenn die Wiedergabe von mit Bilddaten codierten Audio-Dateien gestartet wird.

Reihenfolge der Audio-Dateien auf einem USB-Speichermedium

Die Dateireihenfolge bei tragbaren USB-Audio-Playern unterscheidet sich von derjenigen von USB-Speichermedien und wird vom jeweils verwendeten Player bestimmt.

Zusätzliche Informationen

Beispiel für eine Disc-Struktur

📁: Ordner

🎵: Komprimierte Audio-Datei

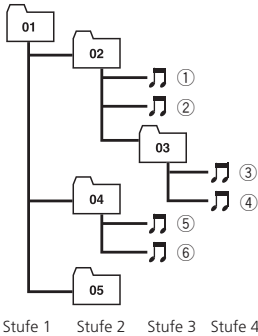

Stufe 1 Stufe 2 Stufe 3 Stufe 4

- 01 bis 05 entsprechen den zugewiesenen Ordnernummern. ① bis ⑥ kennzeichnen die Wiedergabereihenfolge. Der Benutzer kann keine Ordnernummern zuweisen und auch die Wiedergabereihenfolge mit diesem Gerät nicht bestimmen.
- Die Wiedergabereihenfolge der Audiodateien entspricht der Aufzeichnungsreihenfolge auf dem USB-Gerät.
- Für die Bestimmung der Wiedergabereihenfolge wird folgende Vorgehensweise empfohlen:
 - 1 Erstellen Sie die Dateinamen mit Zahlen, um dadurch die gewünschte Wiedergabereihenfolge festzulegen (z. B. 001xxx.mp3 bis 099yyy.mp3).
 - 2 Speichern Sie diese Dateien in einem Ordner ab.
 - 3 Kopieren Sie den Ordner mit den Dateien auf das USB-Gerät.

Je nach Systemumgebung ist eine Festlegung der Datei-wiedergabereihenfolge jedoch u. U. nicht möglich.

iPod

Zur Handhabung des iPods

- Setzen Sie den iPod keinesfalls während eines längeren Zeitraums direkter Sonnen-

einstrahlung aus. Die dabei entstehenden hohen Temperaturen können eine Funktionsstörung des iPods verursachen.

- Bewahren Sie den iPod nicht bei hohen Temperaturen auf.
- Sie müssen das Dock-Anschlusskabel direkt mit dem iPod verbinden, damit dieses Gerät ordnungsgemäß funktioniert.
- Sorgen Sie für eine sichere Befestigung des iPods während des Fahrens. Lassen Sie den iPod nicht auf den Boden fallen, wo er unter der Bremse oder dem Gaspedal eingeklemmt werden könnte.
- Detaillierte Informationen diesbezüglich finden Sie im Handbuch Ihres iPods.

Zu den iPod-Einstellungen

- Der iPod-Equalizer kann in Verbindung mit Pioneer-Produkten nicht eingesetzt werden. Aus diesem Grund sollten Sie den iPod-Equalizer ausschalten, bevor Sie den iPod an dieses Gerät anschließen.
- Bei der Verwendung dieses Geräts lässt sich die Wiederholfunktion (Repeat) auf dem iPod nicht ausschalten. Selbst wenn Sie die Wiederholfunktion auf dem iPod deaktivieren, wird sie automatisch auf „Alle Titel Wiederholen“ zurückgesetzt, sobald Sie den iPod an dieses Gerät anschließen.

Komprimierte Audio-Dateien auf einer Disc

- Je nach der zur Codierung der WMA-Dateien verwendeten Version von Windows Media Player werden der Albumname und andere Textinformationen ggf. nicht richtig angezeigt.
- Unter Umständen kommt es zu einer kurzen Verzögerung, wenn die Wiedergabe von mit Bilddaten codierten WMA/AAC-Dateien gestartet wird.

Zusätzliche Informationen

- Konformität mit ISO 9660 Stufe 1 und 2. Das Romeo- und das Joliet-Dateisystem sind mit diesem Player kompatibel.
- Die Multi-Session-Wiedergabe wird unterstützt.
- Komprimierte Audio-Dateien sind nicht kompatibel mit Datenübertragungen im Paketverfahren.
- Von Dateinamen (einschließlich der Erweiterung, beispielsweise .wma, .mp3, .m4a oder .wav) bzw. von Ordnernamen können jeweils nur die ersten 64 Zeichen angezeigt werden.
- Die bei der Ordnerauswahl oder einem anderen Bedienvorgang angewendete Reihenfolge hängt von der jeweiligen Codierungs- bzw. Schreibsoftware ab.
- Ungeachtet der Länge der Leerstellen, die die Originalaufnahme zwischen den einzelnen Musiktiteln aufweist, wird bei der Wiedergabe von komprimierten Audio-Discs stets eine kurze Pause zwischen den Titeln eingefügt.
- Dateierweiterungen, wie .wma, .mp3, .m4a oder .wav, müssen richtig verwendet werden.
- Damit kyrillische Buchstaben auf diesem Gerät angezeigt werden können, müssen diese mit einem der folgenden Zeichensätze codiert worden sein:
 - Unicode (UTF-8, UTF-16)
 - Andere Zeichensätze als Unicode, die in einer Windows-Umgebung verwendet und in den Sprachoptionen auf Russisch eingestellt worden.
- Von Dateinamen (einschließlich der Erweiterung, beispielsweise .wma, .mp3, .m4a oder .wav) bzw. von Ordnernamen, die kyrillische Schriftzeichen enthalten, können jeweils nur die ersten 32 Zeichen angezeigt werden.

Beispiel für eine Disc-Struktur

📁: Ordner

🎵: Komprimierte Audio-Datei

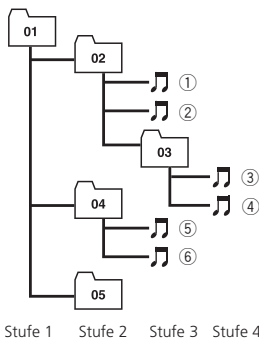

- Dieses Gerät weist Ordnernummern zu. Der Benutzer selbst hat keine Möglichkeit, Ordnernummern zuzuweisen.
- Die Ordnerstruktur kann bis zu acht Ebenen umfassen. Der Einfachheit halber sollte die Ordnerstruktur jedoch auf max. zwei Ebenen beschränkt bleiben.
- Auf einer Disc können bis zu 99 Ordner wiedergegeben werden. ◻

Technische Daten

Allgemein

Stromversorgung	14,4 V Gleichspannung (Toleranz 10,8 V bis 15,1 V)
Erdungssystem	Negativ
Max. Leistungsaufnahme	10,0 A
Abmessungen (B × H × T):	
DIN	
Einbaugröße	180 mm × 50 mm × 165 mm
Frontfläche	188 mm × 58 mm × 18 mm
D	
Einbaugröße	180 mm × 50 mm × 165 mm
Frontfläche	170 mm × 45 mm × 18 mm
Gewicht	1,5 kg

Audio

Max. Ausgangsleistung	50 W × 4 50 W × 2/4 Ω + 70 W × 1/2 Ω (für Subwoofer)
Dauer-Ausgangsleistung	22 W × 4 (50 Hz bis 15 000 Hz, 5 % THD, bei 4-Ω-Last, beide Kanäle betrieben)
Lastimpedanz	4 Ω bis 8 Ω × 4 4 Ω bis 8 Ω × 2 + 2 Ω × 1
Max. Preout-Ausgangspegel	4 V
Equalizer (7-Band-Graphic Equalizer):	
Frequenz	50/125/315/800/2k/5k/12,5k Hz
Verstärkung	±12 dB
HPPF:	
Frequenz	50/63/80/100/125 Hz
Steilheit	-12 dB/Okt.
Subwoofer (Mono):	
Frequenz	50/63/80/100/125 Hz
Steilheit	-18 dB/Okt
Verstärkung	+6 dB bis -24 dB
Phase	Normal/Gegen
Bassverstärkung:	
Verstärkung	+12 dB bis 0 dB

CD-Player

Typ	Compact-Disc-Digital-Audiosystem
Kompatible Discs	Compact Disc
Signal-Rauschabstand	94 dB (1 kHz) (IEC-A-Netz)
Anzahl der Kanäle	2 (Stereo)
MP3-Decodiermodus	MPEG-1 und 2 Audio Layer 3

WMA-Decodiermodus	Ver. 7, 7.1, 8, 9, 10, 11 (Audio 2 Kanäle) (Windows Media Player)
AAC-Decodiermodus	MPEG-4 AAC (nur Codierung mit iTunes®) (.m4a) (Ver. 7.2 und ältere Versionen)
WAV-SignalfORMAT	Lineare PCM und MS ADPCM (nicht komprimiert)

USB

Spezifikation	USB 2.0 Full Speed
Versorgungsstrom	500 mA
Max. verfügbarer Speicher	250 GB
Dateisystem	FAT16, FAT32
MP3-Decodiermodus	MPEG-1 und 2 Audio Layer 3
WMA-Decodiermodus	Ver. 7, 7.1, 8, 9, 10, 11 (Audio 2 Kanäle) (Windows Media Player)
AAC-Decodiermodus	MPEG-4 AAC (nur Codierung mit iTunes®) (.m4a) (Ver. 7.2 und ältere Versionen)
WAV-SignalfORMAT	Lineare PCM und MS ADPCM (nicht komprimiert)

UKW-Tuner

Frequenzbereich	87,5 MHz bis 108,0 MHz
Nutzempfindlichkeit	8 dBf (0,7 μV/75 Ω, Mono, Signal-Rauschabstand: 30 dB)
Signal-Rauschabstand	75 dB (IEC-A-Netz)

MW-Tuner

Frequenzbereich	531 kHz bis 1 602 kHz (9 kHz)
Nutzempfindlichkeit	18 μV (Signal-Rauschabstand: 20 dB)
Signal-Rauschabstand	65 dB (IEC-A-Netz)

LW-Tuner

Frequenzbereich	153 kHz bis 281 kHz
Nutzempfindlichkeit	30 μV (Signal-Rauschabstand: 20 dB)
Signal-Rauschabstand	65 dB (IEC-A-Netz)



Hinweis

Änderungen der technischen Daten und des Designs vorbehalten. □

<http://www.pioneer.eu>

Visit **www.pioneer.co.uk** (or **www.pioneer.eu**) to register your product.

Visite **www.pioneer.es** (o **www.pioneer.eu**) para registrar su producto.

Zum Registrieren Ihres Produktes besuchen Sie bitte **www.pioneer.de** (oder **www.pioneer.eu**) .

Visitez **www.pioneer.fr** (ou **www.pioneer.eu**) pour enregistrer votre appareil.

Si prega di visitare il sito **www.pioneer.it** (o **www.pioneer.eu**) per registrare il prodotto.

Bezoek **www.pioneer.nl** (of **www.pioneer.eu**) om uw product te registreren.

Посетите **www.pioneer-rus.ru** (или **www.pioneer.eu**) для регистрации приобретенного Вами изделия.

PIONEER CORPORATION

4-1, MEGURO 1-CHOME, MEGURO-KU
TOKYO 153-8654, JAPAN

PIONEER ELECTRONICS (USA) INC.

P.O. Box 1540, Long Beach, California 90801-1540, U.S.A.
TEL: (800) 421-1404

PIONEER EUROPE NV

Haven 1087, Keetberglaan 1, B-9120 Melsele, Belgium
TEL: (0) 3/570.05.11

PIONEER ELECTRONICS ASIACENTRE PTE. LTD.

253 Alexandra Road, #04-01, Singapore 159936
TEL: 65-6472-7555

PIONEER ELECTRONICS AUSTRALIA PTY. LTD.

178-184 Boundary Road, Braeside, Victoria 3195, Australia
TEL: (03) 9586-6300

PIONEER ELECTRONICS OF CANADA, INC.

300 Allstate Parkway, Markham, Ontario L3R 0P2, Canada
TEL: 1-877-283-5901
TEL: 905-479-4411

PIONEER ELECTRONICS DE MEXICO, S.A. de C.V.

Bldv.Manuel Avila Camacho 138 10 piso
Col.Lomas de Chapultepec, Mexico, D.F. 11000
TEL: 55-9178-4270

先鋒股份有限公司

總公司：台北市中山北路二段44號13樓
電話：(02) 2521-3588

先鋒電子（香港）有限公司

香港九龍尖沙咀海港城世界商業中心
9樓901-6室
電話：(0852) 2848-6488

Herausgegeben von Pioneer Corporation.
Copyright © 2007 by Pioneer Corporation.
Alle Rechte vorbehalten.