

Operation Manual

Mode d'emploi

High power CD/MP3/WMA player with RDS tuner

Syntoniseur RDS et lecteur de CD/MP3/WMA "Puissance élevée"

DEH-2800MPB

DEH-2820MP

DEH-2800MP

Français

Italiano

Nederlands

Русский

Nous vous remercions d'avoir acheté cet appareil Pioneer.

Nous vous prions de lire ces instructions d'utilisation afin que vous sachiez utiliser votre appareil correctement. *Quand vous aurez fini la lecture de ces instructions, rangez ce mode d'emploi dans un endroit sûr pour référence ultérieure.*

01 Avant de commencer

- Quelques mots sur cet appareil **3**
- Quelques mots sur MP3 **3**
- Quelques mots sur WMA **4**
- Visitez notre site web **4**
- Protection de l'appareil contre le vol **4**
 - Détacher la face avant **4**
 - Pose de la face avant **4**

02 Description de l'appareil

- Appareil central **5**

03 Utilisation de l'appareil

- Opérations de base **6**
 - Mise en service de l'appareil et sélection d'une source **6**
 - Réglage du volume **6**
 - Mise hors tension de l'appareil **6**
- Syntoniseur **6**
 - Écoute de la radio **6**
 - Mise en mémoire et rappel des fréquences de stations **7**
 - Accord sur les signaux puissants **7**
 - Mise en mémoire des fréquences des émetteurs les plus puissants **7**
- RDS **8**
 - Introduction à l'utilisation du RDS **8**
 - Choix de l'indication RDS affichée **8**
 - Réception d'une alarme PTY **8**
 - Choix d'une autre fréquence possible **8**
 - Réception des bulletins d'informations routières **9**
 - Liste des codes PTY **10**
- Lecteur intégré **11**
 - Lecture d'un disque **11**
 - Répétition de la lecture **12**
 - Écoute des plages musicales dans un ordre aléatoire **12**

- Examen des pistes ou des dossiers d'un disque **13**
- Pause de la lecture **13**
- Recherche toutes les 10 pages sur le disque ou dossier en cours **13**
- Utilisation de la compression et de la fonction BMX **13**
- Affichage d'informations textuelles sur le disque **14**

Réglages sonores **15**

- Introduction aux réglages sonores **15**
- Réglage de l'équilibre sonore **15**
- Utilisation de l'égaliseur **15**
- Réglage des courbes d'égalisation **15**
- Réglage de la correction physiologique **16**
- Ajustement des niveaux des sources **16**

Réglages initiaux **17**

- Ajustement des réglages initiaux **17**
- Sélection de l'incrément d'accord en FM **17**
- Mise en service ou hors service de la recherche automatique PI **17**
- Economie de consommation de la batterie **17**

● Informations complémentaires

- Messages d'erreur **19**
- Conseils sur la manipulation des disques et du lecteur **19**
- Fichiers MP3, WMA et WAV **20**
 - Exemple de hiérarchie **20**
 - Compatibilité des formats audio compressés **20**
- Caractéristiques techniques **22**

Avant de commencer



Si vous souhaitez vous débarrasser de cet appareil, ne le mettez pas à la poubelle avec vos ordures ménagères. Il existe un système de collecte séparé pour les appareils électroniques usagés, qui doivent être récupérés, traités et recyclés conformément à la législation.

Les habitants des 25 états membres de l'UE, de Suisse et de Norvège peuvent retourner gratuitement leurs appareils électroniques usagés aux centres de collecte agréés ou à un détaillant (si vous rachetez un appareil similaire neuf).

Dans les pays qui ne sont pas mentionnés ci-dessus, veuillez contacter les autorités locales pour savoir comment vous pouvez vous débarrasser de vos appareils.

Vous garantirez ainsi que les appareils dont vous vous débarrassez sont correctement récupérés, traités et recyclés et préviendrez de cette façon les impacts néfastes possibles sur l'environnement et la santé humaine.

Quelques mots sur cet appareil

Les fréquences du syntoniseur de cet appareil sont attribuées pour une utilisation en Europe de l'Ouest, Asie, Moyen Orient, Afrique et Océanie. Son utilisation dans d'autres régions peut se traduire par une réception de mauvaise qualité. La fonction RDS (radio data system) n'est opérationnelle que dans les régions où des stations FM diffusent des signaux RDS.



PRÉCAUTION

- Ne laissez pas cet appareil venir en contact avec des liquides. Cela pourrait provoquer une électrocution. Tout contact avec des liquides pourrait aussi provoquer des dommages, de la fumée et une surchauffe de l'appareil.

- "PRODUIT LASER CLASSE 1"
- Ce produit contient une diode laser de classe supérieure à 1. Pour assurer une sécurité permanente, n'enlevez aucun couvercle et n'essayez pas d'accéder à l'intérieur du produit. Faites exécuter toutes les opérations d'entretien par un personnel qualifié.
- Le Pioneer CarStereo-Pass est utilisable seulement en Allemagne.
- Conservez ce mode d'emploi à portée de main afin de vous y référer pour les modes d'opération et les précautions.
- Maintenez toujours le niveau d'écoute à une valeur telle que vous puissiez entendre les sons provenant de l'extérieur du véhicule.
- Protégez l'appareil contre l'humidité.
- Si la batterie est débranchée, ou déchargée, le contenu de la mémoire sera effacé et une nouvelle programmation sera nécessaire.
- En cas d'anomalie, consultez le distributeur ou le centre d'entretien agréé par Pioneer le plus proche. □

Quelques mots sur MP3

La fourniture de ce produit comporte seulement une licence d'utilisation privée, non commerciale, et ne comporte pas de licence ni n'implique aucun droit d'utilisation de ce produit pour une diffusion commerciale (c'est-à-dire générant des revenus) en temps réel (terrestre, par satellite, câble et/ou tout autre média), diffusion/streaming via internet, des intranets et/ou d'autres systèmes électroniques de distribution de contenu, telles que les applications audio payante ou audio sur demande. Une licence indépendante est requise pour ce type d'utilisation. Pour avoir des détails, visitez le site <http://www.mp3licensing.com>. □

Quelques mots sur WMA



Le logo Windows Media™ imprimé sur le coffret indique que ce produit peut lire les données WMA.

WMA est un acronyme pour Windows Media Audio et fait référence à une technologie de compression développée par Microsoft Corporation. Les données WMA peuvent être encodées en utilisant Windows Media Player version 7 ou ultérieure.

Windows Media et le logo Windows sont des marques commerciales ou des marques commerciales déposées de Microsoft Corporation aux États-Unis et/ou dans d'autres pays.



Remarque

Cet appareil peut ne pas fonctionner correctement selon l'application utilisée pour encoder les fichiers WMA. □

Visitez notre site web

Rendez-nous visite sur le site suivant :



- Enregistrez votre produit. Nous conserverons sur fichier les détails de votre achat pour vous permettre de vous reporter à ces informations en cas de déclaration à votre assurance pour perte ou vol.
- Notre site Web fournit les informations les plus récentes sur la Pioneer Corporation. □

Protection de l'appareil contre le vol

Afin d'empêcher le vol, la face avant peut être retirée de l'appareil central et rangée dans le boîtier de protection fourni.



Important

- N'exercez aucune force excessive, ne saisissez pas l'afficheur ni les touches trop fort pour retirer ou fixer la face avant.
- Évitez de heurter la face avant.
- Conservez la face avant à l'abri des températures élevées et de la lumière directe du soleil.

Détacher la face avant

1 Appuyez sur DETACH pour libérer la face avant.

Appuyez sur **DETACH** ; le côté droit de la face avant se trouve libéré de l'appareil central.

2 Saisissez la face avant et retirez-la.

Saisissez le côté droit de la face avant et tirez-la vers la gauche. La face avant sera détachée de l'appareil central.

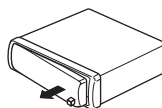

3 Rangez la face avant dans le boîtier de protection fourni à cet effet.

Pose de la face avant

1 Placez la face avant bien à plat sur l'appareil central.

2 Appuyez sur la face avant de manière qu'elle se loge fermement dans l'appareil central. □

Description de l'appareil

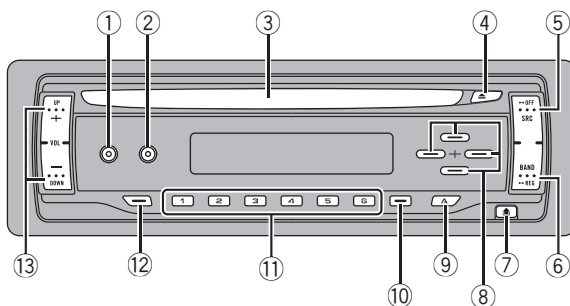

Appareil central

① Touche EQ

Appuyez sur cette touche pour choisir les diverses courbes d'égalisation.

Appuyez sur cette touche et maintenez-la enfoncée pour mettre en service, ou hors service, la correction physiologique.

② Touche DISPLAY

Appuyez sur cette touche pour choisir un affichage différent.

③ Fente de chargement des disques

Insérez un disque à lire.

④ Touche EJECT

Appuyez sur cette touche pour éjecter le CD que contient le lecteur de CD intégré.

⑤ Touche SOURCE

Cet appareil est mis en service en sélectionnant une source. Appuyez sur cette touche pour parcourir les différentes sources disponibles.

⑥ Touche BAND

Appuyez sur cette touche pour choisir une des deux gammes FM ou la gamme MW/LW (PO/GO), ou encore pour abandonner le mode commande des fonctions. Appuyez de façon prolongée sur cette touche pour mettre en service ou hors service la fonction recherche des stations régionales.

⑦ Touche DETACH

Appuyez sur cette touche pour retirer la face avant de l'appareil central.

⑧ Touches ▲/▼/◀/▶

Appuyez sur ces touches pour exécuter les commandes d'accord automatique, rembobinage avant, retour rapide et recherche de plage musicale. Utilisée aussi pour contrôler les fonctions.

⑨ Touche AUDIO

Appuyez sur cette touche pour choisir les diverses commandes de correction sonore.

⑩ Touche LOCAL/BSM

Appuyez sur cette touche pour mettre en service ou hors service la fonction stations locales.

Maintenez cette touche enfoncée pour mettre en service ou hors service la fonction BSM.

⑪ Touches 1-6

Touches de présélection. Utilisée aussi pour contrôler les fonctions.

⑫ Touche TA

Appuyez sur cette touche pour mettre en service ou hors service la fonction TA. Appuyez de façon prolongée sur cette touche pour mettre en service ou hors service la fonction AF.

⑬ Touches VOLUME (+/-)

Appuyez sur ces touches pour augmenter ou diminuer le niveau sonore. ■

Opérations de base

Mise en service de l'appareil et sélection d'une source

Vous pouvez sélectionner la source que vous voulez écouter. Pour basculer sur le lecteur de CD intégré, chargez un disque dans l'appareil (reportez-vous à la page 11).

- Appuyez sur **SOURCE** pour choisir une source.

Appuyez de manière répétée sur **SOURCE** pour choisir l'une après l'autre les sources suivantes :

Lecteur de CD intégré—Syntoniseur

Le fait de choisir une source met l'appareil en service.

Remarques

- Le lecteur de CD intégré ne sera pas activé s'il ne contient aucun disque.
- Si le fil bleu/blanc de l'appareil est relié à la prise de commande du relais de l'antenne motorisée du véhicule, celle-ci se déploie lorsque la source est mise en service. Pour rétracter l'antenne, mettez la source hors service.

Réglage du volume

- Utilisez **VOLUME** pour régler le niveau sonore.

Mise hors tension de l'appareil

- Maintenez la pression sur **SOURCE** jusqu'à ce que l'appareil soit mis hors tension. 

Syntoniseur

Écoute de la radio

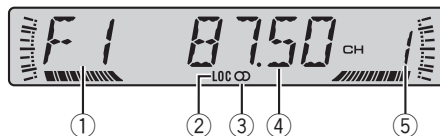

La fonction AF (recherche des autres fréquences possibles) peut être mise en service et hors service. La fonction AF doit être hors service pour les opérations d'accord normales (reportez-vous à la page 8).

- ① **Indicateur de gamme**
Indique la bande sur laquelle la radio est accordée, MW/LW (PO/GO) ou FM.
- ② **Indicateur LOC**
Indique quand l'accord automatique sur une station locale est en service.
- ③ **Indicateur de stéréo (Ⓞ)**
Il signale que la station sélectionnée émet en stéréo.
- ④ **Indicateur de fréquence**
Il indique la valeur de la fréquence d'accord du syntoniseur.
- ⑤ **Indicateur de numéro de présélection**
Il indique le numéro de la présélection choisie.

1 Pour choisir le syntoniseur, appuyez sur **SOURCE**.

2 Appuyez sur **BAND** pour choisir la gamme.

Appuyez sur **BAND** jusqu'à ce que la gamme désirée, **F1**, **F2** en FM ou **MW/LW** (PO/GO), soit affichée.

3 Pour effectuer un accord manuel, appuyez brièvement sur ◀ ou ▶.

Utilisation de l'appareil

4 Pour effectuer un accord automatique, appuyez sur ◀ ou ▶ pendant environ une seconde puis relâcher.

Le syntoniseur examine les fréquences jusqu'à ce que se présente une émission dont la réception est jugée satisfaisante.

- Vous pouvez annuler l'accord automatique en appuyant brièvement sur ◀ ou ▶.
- Si vous appuyez sur ◀ ou ▶ et maintenez la pression, vous pouvez sauter des stations. L'accord automatique démarre dès que vous relâchez la touche.

Mise en mémoire et rappel des fréquences de stations

Grâce aux touches de présélection 1-6 vous pouvez aisément mettre en mémoire six fréquences que vous pourrez ultérieurement rappeler par une simple pression sur la touche convenable.

- La mémoire peut contenir 12 fréquences de la gamme FM, 6 pour chacune des deux bandes, et 6 fréquences de la gamme MW/LW (PO/GO).

• Lorsque se présente une fréquence que vous désirez mettre en mémoire, maintenez la pression sur une des touches de présélection 1-6 jusqu'à ce que le numéro de la présélection cesse de clignoter.

La fréquence de la station de radio sélectionnée a été enregistrée en mémoire.

Lorsque vous appuyez à nouveau sur cette même touche de présélection, la fréquence en mémoire est rappelée.

- Vous pouvez également utiliser les touches ▲ et ▼ pour rappeler une fréquence mise en mémoire grâce aux touches de présélection 1-6.

Accord sur les signaux puissants

L'accord automatique sur une station locale ne s'intéresse qu'aux émetteurs dont le signal reçu est suffisamment puissant pour garantir une réception de bonne qualité.

• Appuyez de façon répétée sur LOCAL/BSM pour mettre l'accord automatique sur une station locale en service ou hors service.

Quand l'accord automatique sur une station locale est en service, LOC s'affiche sur l'écran.

Mise en mémoire des fréquences des émetteurs les plus puissants

La fonction BSM (Mémoire des meilleures stations) vous permet d'utiliser automatiquement les touches de présélection 1-6 pour mémoriser les six fréquences des émetteurs les plus puissants. Une fois qu'elles sont enregistrées, vous pouvez vous accorder sur ces fréquences en appuyant simplement sur une touche.

- La mise en mémoire de fréquences à l'aide de la fonction BSM peut provoquer le remplacement d'autres fréquences déjà conservées grâce aux touches 1-6.

• Maintenez la pression sur LOCAL/BSM jusqu'à ce que la fonction BSM soit en service.

BSM commence à clignoter. Pendant que BSM clignote, les six stations d'émission les plus fortes sont enregistrées dans les touches de présélection 1-6 dans l'ordre de la force du signal. Quand l'enregistrement est terminé, BSM cesse de clignoter.

- Pour annuler la mise en mémoire, appuyez sur LOCAL/BSM. □

RDS

Introduction à l'utilisation du RDS

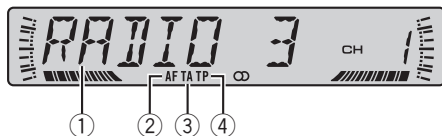

RDS (radio data system) est un système qui fournit des informations en parallèle avec les émissions FM. Ces informations inaudibles offrent des fonctions telles que nom du service de programme, type de programme, mise en attente de bulletin d'informations routières et accord automatique, qui ont pour but d'aider l'auditeur de la radio à trouver une station et à s'accorder sur la station désirée.

- Toutes les stations n'offrent pas les services RDS.
- Les fonctions RDS telles que AF et TA sont actives seulement si votre radio est accordée sur une station RDS.

① **Nom du service de programme**
Affiche le nom du programme émis.

② **Indicateur AF**
Il s'éclaire lorsque la fonction AF (recherche des autres fréquences possibles) est en service.

③ **Indicateur TA**
Il s'éclaire lorsque la fonction TA (attente d'un bulletin d'informations routières) est en service.

④ **Indicateur TP**
Il s'éclaire lorsque le syntoniseur est accordé sur une station TP.

Choix de l'indication RDS affichée

Quand vous êtes accordé sur une station RDS, son nom de service de programme est affiché. Changez d'affichage pour trouver la fréquence.

- **Appuyez sur DISPLAY.**

Appuyez de manière répétée sur **DISPLAY** pour passer d'un des paramètres à l'autre : Nom du service de programme—Informations PTY—Fréquence

La liste des types d'émission (code d'identification du type de programme) est donnée en la page 10.

- Le type de l'émission (PTY) et la fréquence de la station s'affichent pendant huit secondes.

Réception d'une alarme PTY

Alarme PTY est un code PTY spécial pour les annonces concernant des situations d'urgence telles que des catastrophes naturelles. Quand le syntoniseur reçoit le code d'alarme radio, **ALARM** apparaît sur l'afficheur et le volume se règle au niveau du volume TA. Quand la station cesse de diffuser le bulletin d'information d'urgence, le système revient à la source précédente.

- La réception du bulletin d'information d'urgence peut être abandonnée en appuyant sur **TA**.

Choix d'une autre fréquence possible

Lorsque la réception de l'émission se dégrade, ou encore lorsque se produit une anomalie de réception, l'appareil recherche une autre station du même réseau dont le signal capté est plus puissant.

- Par défaut, la fonction AF est réglée hors service.

- **Appuyez sur la touche TA et maintenez-la enfoncée pour mettre la fonction AF alternativement en service ou hors service.** Quand la fonction AF est en service, **AF** est affiché sur l'écran.

Utilisation de l'appareil

Remarques

- Lorsque la fonction AF est en service, l'accord automatique et la mémoire des meilleures stations (BSM) ne concernent que les stations RDS.
- Quand vous rappelez une fréquence en mémoire, le syntoniseur peut remplacer la fréquence en mémoire par une nouvelle fréquence de la liste AF de la station. (Cette fonction n'est disponible qu'avec les fréquences en mémoire de la bande **F1.**) Aucun numéro de présélection ne s'affiche si les données RDS pour la station reçue diffèrent de celles mises en mémoire originalement.
- Au cours d'une recherche AF (recherche d'une autre fréquence possible), les sons peuvent être interrompus par ceux d'une autre émission.
- L'indicateur **AF** clignote lorsque le syntoniseur est accordé sur une station qui n'est pas une station RDS.
- La fonction AF peut être mise en service, ou hors service, indépendamment pour chaque gamme FM.

Utilisation de la recherche PI

Si l'appareil ne parvient pas à trouver une autre fréquence possible convenable, ou si vous écoutez une émission et que la réception devient faible, l'appareil recherchera automatiquement une autre station avec le même type de programme. Pendant la recherche, **PI SEEK** est affiché et le son est coupé. Le son est rétabli à la fin de la recherche PI, qu'une autre station ait été trouvée ou non.

Recherche automatique PI d'une station dont la fréquence est en mémoire

Si les fréquences mises en mémoire ne sont pas utilisables, par exemple, parce que vous êtes très éloignés des émetteurs, vous pouvez décider que le syntoniseur procède à une recherche PI pendant le rappel d'une station dont la fréquence est en mémoire.

- Par défaut, la recherche automatique PI n'est pas en service. Reportez-vous à la page 17, *Mise en service ou hors service de la recherche automatique PI.*

Restriction de la recherche aux stations régionales seulement

Lors de l'emploi de la fonction AF, il est possible de restreindre la recherche aux seules stations diffusant des émissions régionales.

- **Appuyez sur BAND et maintenez-la enfoncée pour mettre en service ou hors service la fonction de recherche des émissions régionales.**

Remarques

- La programmation régionale et les réseaux régionaux dépendent de chaque pays (ils peuvent varier en fonction de l'heure, du département ou de la zone couverte).
- Le numéro de la mémoire de fréquence n'est pas affiché dans la mesure où le syntoniseur reçoit une station régionale autre que celle dont la fréquence a été mise en mémoire.
- La fonction de recherche des émissions régionales peut être mise en service, ou hors service, indépendamment pour chaque gamme FM.

Réception des bulletins d'informations routières

La fonction TA (mise en attente de bulletin d'informations routières) vous permet de recevoir des bulletins d'informations routières automatiquement, quelle que soit la source que vous écoutez. La fonction TA peut être activée aussi bien pour une station TP (une station qui diffuse des informations routières) que pour une station TP de réseau étendu (une station qui diffuse des informations faisant référence à des stations TP).

Utilisation de l'appareil

1 Accordez le syntoniseur sur une station TP ou une station TP de réseau étendu.

Après l'accord sur une station TP, ou une station TP de réseau étendu, l'indicateur **TP** s'éclaire.

2 Appuyez sur **TA** pour mettre en service l'attente d'un bulletin d'informations routières.

TA apparaît sur l'afficheur. Le syntoniseur se place en attente d'un bulletin d'informations routières.

- Pour abandonner l'attente d'un bulletin d'informations routières, appuyez une nouvelle fois sur **TA**.

3 Utilisez **VOLUME** pour régler le niveau sonore de la fonction **TA** au moment où débute un bulletin d'informations routières.

Le réglage du niveau sonore est mis en mémoire et utilisé lors de la réception d'un bulletin d'informations routières.

4 Appuyez sur **TA** pendant la réception d'un bulletin d'informations routières pour abandonner cette réception.

La source d'origine est rétablie mais le syntoniseur demeure en attente d'un bulletin d'informations routières aussi longtemps que vous n'appuyez pas sur **TA** de nouveau.

Remarques

- À la fin d'un bulletin d'informations routières, l'appareil choisit à nouveau la source écoutée avant la diffusion du bulletin.
- Lorsque la fonction **TA** est en service, l'accord automatique et la mémoire des meilleures stations (BSM) ne peuvent concerner qu'une station TP ou une station TP de réseau étendu.

WEATHER	Bulletins et prévisions météorologiques
FINANCE	Cours de la bourse et compte-rendu commerciaux ou financiers, etc.
POP MUS	Musique populaire
ROCK MUS	Musique contemporaine
EASY MUS	Musique légère
OTH MUS	Autres genres musicaux n'appartenant pas aux catégories ci-dessus
JAZZ	Jazz
COUNTRY	Musique Country
NAT MUS	Musique nationale
OLDIES	Musique du bon vieux temps
FOLK MUS	Musique folklorique
L.CLASS	Musique classique d'abord aisé
CLASSIC	Musique classique
EDUCATE	Programmes éducatifs
DRAMA	Pièces de théâtre et séries radiophoniques
CULTURE	Émissions culturelles couvrant tous les aspects nationaux ou régionaux
SCIENCE	Nature, science et technologie
VARIED	Émissions de variétés
CHILDREN	Émissions destinées aux enfants
SOCIAL	Sujets de société
RELIGION	Émissions et services religieux
PHONE IN	Programmes à ligne ouverte
TOURING	Programmes de voyage ; ne comprend pas les bulletins d'informations routières
LEISURE	Émissions traitant des passe-temps et des activités de divertissement
DOCUMENT	Émissions à caractère documentaire



Liste des codes PTY

Spécifique	Type de programme
NEWS	Courts bulletins d'informations
AFFAIRS	Emissions à thème
INFO	Informations générales et conseils
SPORT	Sports

Utilisation de l'appareil

Lecteur intégré

Lecture d'un disque

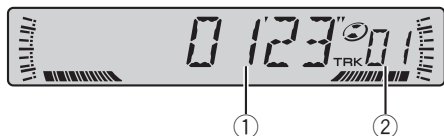

Lors de la lecture d'un CD

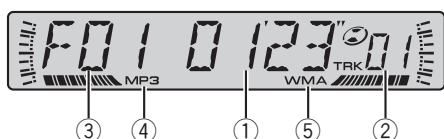

Lors de la lecture d'un disque MP3/WMA/WAV

- ① **Indicateur du temps de lecture**
Il indique le temps de lecture depuis le début de la plage en cours de lecture.
- ② **Indicateur du numéro de plage**
Il indique la plage musicale (fichier) en cours de lecture.
 - Si un numéro de plage de 100 ou plus est sélectionné, ► s'allume au dessus des deux derniers chiffres du numéro de plage.
- ③ **Indicateur du numéro de dossier**
Il indique le numéro de dossier en cours de lecture.
- ④ **Indicateur MP3**
Indique quand un fichier MP3 est en cours de lecture.
- ⑤ **Indicateur WMA**
Indique quand un fichier WMA est en cours de lecture.

1 Insérez un CD (CD-ROM) dans le logement pour le disque.

La lecture commence automatiquement.

- **Assurez-vous de mettre le côté étiquette du disque vers le haut.**
- Après avoir inséré un CD (CD-ROM), appuyez sur **SOURCE** pour sélectionner le lecteur de CD intégré.
- Vous pouvez éjecter le CD (CD-ROM) en appuyant sur **EJECT**.

2 Lors de la lecture d'un disque MP3/WMA/WAV, appuyez sur ▲ ou ▼ pour sélectionner un dossier.

- Vous ne pouvez pas sélectionner un dossier qui ne contient pas de fichier MP3/WMA/WAV enregistré.
- Pour retourner au dossier 01 (ROOT), appuyez sur **BAND** et maintenez la pression. Toutefois, si le dossier 01 (ROOT) ne contient pas de fichier, la lecture commence au dossier 02.

3 Pour un rembobinage avant ou un retour rapide, appuyez sur ◀ ou ▶ et maintenez la pression.

- Si vous sélectionnez **ROUGH**, une pression prolongée sur ◀ ou ▶ vous permet d'effectuer une recherche par sauts de dix plages dans le disque (dossier) en cours. (Reportez-vous à la page 13, *Recherche toutes les 10 plages sur le disque ou dossier en cours.*)

4 Pour atteindre une plage précédente ou suivante, appuyez sur ◀ ou ▶.

Appuyer sur ▶ fait sauter au début de la plage suivante. Appuyer sur ◀ fait passer au début de la plage en cours. Appuyer une nouvelle fois fera passer à la plage précédente.



Remarques

- Le lecteur de CD intégré joue un CD standard 12 cm ou 8 cm à la fois. N'utilisez pas un adaptateur pour jouer des CD 8 cm.
- N'introduisez aucun objet dans le logement pour CD autre qu'un CD.
- Si un message d'erreur tel que **ERROR-11** s'affiche, reportez-vous à la page 19, *Messages d'erreur.*

Utilisation de l'appareil

- Il y a parfois un délai entre la commande de lecture d'un CD et le début de l'émission du son. Au moment de la lecture du format, **FRMTREAD** s'affiche.
- Quand vous jouez des disques contenant des fichiers MP3/WMA/WAV et des données audio (CD-DA) tels que les CDs CD-EXTRA et MIXED-MODE, vous pouvez lire les deux types seulement en changeant entre les modes MP3/WMA/WAV et CD-DA avec **BAND**.
- Si vous avez basculé entre la lecture de fichiers MP3/WMA/WAV et celle de données audio (CD-DA), la lecture commence à la première plage du disque.
- Le lecteur de CD intégré peut lire un fichier MP3/WMA/WAV enregistré sur un CD-ROM. (Reportez-vous à la page 20 pour connaître les types de fichiers qui peuvent être lus.)
- Lors de la lecture de fichiers enregistrés comme des fichiers VBR (débit binaire variable), le temps de lecture n'est pas affiché correctement si on utilise des opérations d'avance rapide ou de retour rapide.
- Lors de la lecture d'un disque MP3/WMA/WAV, aucun son n'est émis pendant l'avance ou le retour rapide.

Répétition de la lecture

La répétition de la lecture vous permet d'écouter à nouveau la même plage musicale. Pour la lecture d'un disque MP3/WMA/WAV, vous pouvez sélectionner l'étendue de répétition parmi **FRPT** (répétition du dossier), **RPT** (répétition d'une plage musicale) et répétition du disque.

- **Lors de la lecture d'un CD, appuyez répétitivement sur 5 pour mettre la répétition en service ou hors service.**

Quand la fonction répétition de la lecture est en service, **RPT** est affiché sur l'écran.

- La répétition de la lecture est automatiquement abandonnée dès que commence la recherche d'une plage musicale, une avance rapide ou un retour rapide.

- **Lors de la lecture d'un disque MP3/WMA/WAV, appuyez sur 5 pour choisir l'étendue de répétition.**

Appuyez sur **5** jusqu'à ce que le mode de répétition désirée apparaisse sur l'afficheur.

- **RPT** – Répétition de la plage en cours de lecture seulement
- **FRPT** – Répétition du dossier en cours de lecture
- Numéro de la plage (par exemple **T04**) – Répéter toutes les plages
 - Si vous choisissez un autre dossier pendant la répétition de la lecture, le mode de répétition se changera en répétition du disque.
 - Si pendant la répétition **RPT**, vous recherchez une plage musicale, ou commandez une avance rapide ou un retour rapide, le mode de répétition changera en **FRPT**.
 - Quand **FRPT** est sélectionné, il n'est pas possible de jouer un sous-dossier de ce dossier.

Écoute des plages musicales dans un ordre aléatoire

Les plages musicales du CD sont jouées dans un ordre aléatoire, choisi au hasard.

Pour la lecture d'un disque MP3/WMA/WAV, cette fonction vous permet de lire les plages musicales dans un ordre au hasard à l'intérieur de la plage de répétition, **FRPT** (répétition du dossier) et répétition du disque.

- 1 Lors de la lecture d'un disque MP3/WMA/WAV, choisissez l'étendue de répétition.**

Reportez-vous à cette page, *Répétition de la lecture*.

- 2 Appuyez de façon répétée sur 4 pour mettre alternativement en service ou hors service la lecture au hasard.**

Quand la fonction lecture au hasard est en service, **RDM** est affiché sur l'écran.

- Si vous activez la répétition au hasard pendant **FRPT**, **FRDM** s'affiche sur l'écran.

Utilisation de l'appareil

Examen des pistes ou des dossiers d'un disque

Cette fonction vous permet d'écouter les 10 premières secondes de chaque plage musicale gravée sur le CD.

Pour la lecture de disques MP3/WMA/WAV, l'examen commence à l'intérieur de l'étendue de répétition sélectionnée, **FRPT** (répétition du dossier) ou répétition du disque.

1 Lors de la lecture d'un disque MP3/WMA/WAV, choisissez l'étendue de répétition.

Reportez-vous à la page précédente, *Répétition de la lecture*.

2 Appuyez sur 3 pour activer la lecture du contenu du disque.

SCAN apparaît sur l'afficheur. Les 10 premières secondes de chaque plage sont lues.

- Si vous activez la lecture du disque pendant **FRPT**, **FSCN** s'affiche sur l'écran.

3 Quand vous trouvez la plage désirée appuyez sur 3 pour arrêter la lecture du contenu du disque.

- Lorsque l'examen du disque (dossier), est terminé, la lecture normale reprend.

Pause de la lecture

La pause vous permet d'arrêter momentanément la lecture du disque.

● Appuyez de façon répétée sur 6 pour mettre la pause alternativement en service ou hors service.

Quand la fonction pause est en service, **PAUSE** est affiché sur l'écran.

Recherche toutes les 10 pages sur le disque ou dossier en cours

Vous pouvez choisir entre les méthodes recherche rapide avant, recherche rapide arrière et recherche toutes les 10 pages. Sélectionner

ROUGH vous permet d'effectuer une recherche toutes les 10 pages.

1 Appuyez sur 2 pour choisir la méthode de recherche.

Appuyez sur 2 jusqu'à ce que la méthode de recherche désirée apparaisse sur l'afficheur.

- **FF/REV** – Recherche rapide avant et arrière
- **ROUGH** – Recherche toutes les 10 pages

2 Sélectionnez la méthode de recherche **ROUGH**.

3 Maintenez le doigt appuyé sur ◀ ou ▶ pour effectuer une recherche toutes les 10 pages sur un disque (dossier).

- Si un disque (dossier) contient moins de 10 pages, maintenir le doigt appuyé sur ◀ (▶) rappelle la première (dernière) plage du disque (dossier). De même, si le nombre de pages restantes après une recherche toutes les 10 pages est inférieur à 10, maintenir le doigt appuyé sur ◀ (▶) rappelle la première (dernière) plage du disque (dossier).

Utilisation de la compression et de la fonction **BMX**

L'utilisation des fonctions **COMP** (compression) et **BMX** vous permet d'ajuster la sonore du son du lecteur. Chacune de ces fonctions possède un réglage en deux étapes. La fonction **COMP** règle l'équilibre entre les sons les plus forts et les plus faibles aux volumes élevés. **BMX** contrôle les réverbérations du son pour donner à la lecture un son plus riche. Sélectionnez chacun de ces effets et écoutez-les, puis choisissez l'effet qui améliore le mieux la lecture de la plage ou du CD que vous écoutez.

● Appuyez sur 1 pour choisir la correction désirée.

Appuyez de manière répétée sur 1 pour passer d'un des paramètres à l'autre :

**COMP OFF—COMP 1—COMP 2—
COMP OFF—BMX 1—BMX 2**

Affichage d'informations textuelles sur le disque

Les informations textuelles enregistrées sur un disque peuvent être affichées.

● Appuyez sur **DISPLAY**.

Appuyez de manière répétée sur **DISPLAY** pour passer d'un des paramètres à l'autre :

Pour les disques CD TEXT

Temps de lecture—**DISC TTL** (titre du disque)

—**ART NAME** (interprète du disque)

—**TRK TTL** (titre de la plage musicale)

—**ART NAME** (interprète de la plage musicale)

Pour les disques MP3/WMA

Numéros de dossier et de plage—Numéro de plage et temps de lecture—**FOLDER** (nom du dossier)—**FILE** (nom du fichier)—**TRK TTL**

(titre de la plage)—**ART NAME** (nom de l'artiste)—**ALBM TTL** (titre de l'album)

—**COMMENT** (commentaire)—Débit binaire

Pour les disques WAV

Numéro de dossier et de plage—Numéro de plage et temps de lecture—**FOLDER** (nom du dossier)—**FILE** (Nom du fichier)—Fréquence d'échantillonnage

- Selon la version de iTunes® utilisée pour enregistrer les fichiers MP3 sur un disque, les informations de commentaire peuvent ne pas s'afficher correctement.
 - iTunes® est une marque commerciale de Apple Computer, Inc. déposée aux Etats-Unis et dans d'autres pays.
- La fréquence d'échantillonnage affichée peut être abrégée. 



Remarques

- Vous pouvez faire défiler l'affichage vers la gauche du titre en appuyant de façon prolongée sur **DISPLAY**.
- Les disques CD TEXT contiennent certaines informations encodées sur le disque pendant sa fabrication. Les disques CD TEXT peuvent contenir des informations telles que le titre du CD, le titre de la plage, le nom de l'interprète et le temps de lecture.
- Si aucune information spécifique n'a été gravée sur un disque, **NO XXXX** s'affiche (par exemple, **NO T-TTL**).
- Lors de la lecture de fichiers MP3 enregistrés en mode VBR (débit binaire variable), **VBR** est affiché au lieu de la valeur de débit binaire.
- Lors de la lecture de fichiers WMA enregistrés en mode VBR, le débit binaire moyen est affiché.

Utilisation de l'appareil

Réglages sonores

Introduction aux réglages sonores

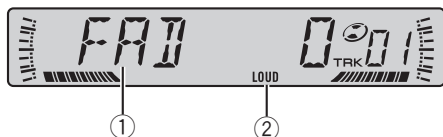

① Affichage des réglages sonores

Indique l'état des réglages sonores.

② Indicateur LOUD

Apparaît sur l'afficheur quand la correction physiologique est en service.

● Appuyez sur **AUDIO** pour afficher le nom des fonctions audio.

Appuyez de manière répétée sur **AUDIO** pour choisir une des fonctions suivantes :

FAD (réglage d'équilibre sonore)—**BASS** (réglage des graves)—**MID** (réglage des fréquences moyennes)—**TREBLE** (réglage des aigus)—**LOUD** (correction physiologique)—**SLA** (réglage du niveau de la source)

- Si le syntoniseur FM a été choisi comme source, vous ne pouvez pas afficher la fonction **SLA**.
- Si vous ne réglez aucun paramètre de la fonction pendant environ 30 secondes, l'afficheur indique à nouveau l'état de la source.
- Appuyez sur **BAND** pour revenir à l'affichage de l'état de chaque source.

Réglage de l'équilibre sonore

Vous pouvez régler l'équilibre avant-arrière et droite-gauche de manière que l'écoute soit optimale quel que soit le siège occupé.

1 Appuyez sur **AUDIO** pour choisir **FAD**.

- Si le réglage d'équilibre a été effectué précédemment, **BAL** est affiché.

2 Appuyez sur ▲ ou ▼ pour régler l'équilibre sonore entre les haut-parleurs avant et arrière.

FAD F15 – **FAD R15** sont les valeurs qui s'affichent tandis que l'équilibre des haut-parleurs avant-arrière se déplace de l'avant à l'arrière.

- **FAD 0** est le réglage convenable dans le cas où seulement deux haut-parleurs sont utilisés.

3 Appuyez sur ◀ ou ▶ pour régler l'équilibre des haut-parleurs gauche-droite.

BAL L 9 – **BAL R 9** sont les valeurs qui s'affichent tandis que l'équilibre des haut-parleurs gauche-droite se déplace de la gauche à la droite.

Utilisation de l'égaliseur

Six réglages d'égaliseur préenregistrés, tels que **DYNAMIC**, **VOCAL**, **NATURAL**, **CUSTOM**, **FLAT** et **POWERFUL** sont disponibles et peuvent être rappelés facilement à n'importe quel moment.

- **CUSTOM** est une courbe d'égalisation pré-réglée que vous avez créée.
- Quand **FLAT** est sélectionné aucune addition ni correction n'est effectuée sur le son. Ceci est utile pour tester l'effet des courbes d'égalisation en basculant entre **FLAT** et une courbe d'égalisation définie.

● Appuyez sur **EQ** pour sélectionner l'égaliseur.

Appuyez de manière répétée sur **EQ** pour choisir l'un des égaliseurs suivants :

DYNAMIC—**VOCAL**—**NATURAL**—**CUSTOM**—**FLAT**—**POWERFUL**

Réglage des courbes d'égalisation

Vous pouvez ajuster comme vous le désirez la courbe d'égalisation actuellement sélectionnée. Les réglages de la courbe d'égalisation ajustée sont mémorisés dans **CUSTOM**.

Utilisation de l'appareil

Réglage des graves/des médiums/des aigus

Vous pouvez régler le niveau des graves, des médiums et des aigus.

1 Appuyez sur AUDIO pour choisir BASS/MID/TREBLE.

2 Appuyez sur ▲ ou ▼ pour régler le niveau.

+6 – –6 est la plage de valeurs affichées tandis que le niveau augmente ou diminue.

Réglage de la correction physiologique

La correction physiologique a pour objet d'accentuer les graves et les aigus à bas niveaux d'écoute.

1 Appuyez sur AUDIO pour choisir LOUD.

2 Appuyez sur ▲ pour mettre en service la correction physiologique.

L'indicateur **LOUD** s'affiche.

- Appuyez sur ▼ pour mettre hors service la correction physiologique.
- Vous pouvez également mettre en service, ou hors service, la correction physiologique en appuyant sur **EQ** et en maintenant cette touche enfoncée.

3 Appuyez sur ◀ ou ▶ pour sélectionner le niveau désiré.

LOW (faible)—**HI** (élevé)

Ajustement des niveaux des sources

L'ajustement des niveaux des sources au moyen de la fonction SLA (réglage du niveau de la source sonore), évite que ne se produisent de fortes variations d'amplitude sonore lorsque vous passez d'une source à l'autre.

- Les réglages sont basés sur le niveau du signal FM qui, lui, demeure inchangé.

- Le niveau du syntoniseur MW/LW (PO/GO) peut également être réglé à l'aide de cette fonction.

1 Comparez le niveau du volume du syntoniseur FM au niveau de la source que vous voulez régler.

2 Appuyez sur AUDIO pour choisir SLA.

3 Appuyez sur ▲ ou ▼ pour régler le volume de la source.

SLA +4 – SLA –4 sont les valeurs affichées tandis que le niveau de la source augmente ou diminue.

Utilisation de l'appareil

Réglages initiaux

Ajustement des réglages initiaux



A partir des réglages initiaux, vous pouvez personnaliser divers réglages du système pour obtenir un fonctionnement optimal de cet appareil.

① Afficheur des fonctions

Il indique l'état de la fonction.

1 Maintenez la pression sur SOURCE jusqu'à ce que l'appareil soit mis hors tension.

2 Appuyez sur SOURCE jusqu'à ce que FM apparaisse sur l'écran.

3 Appuyez sur AUDIO pour afficher le nom de chaque fonction.

Appuyez de manière répétée sur **AUDIO** pour passer d'un des paramètres à l'autre :

FM (incrément d'accord en FM)—**A-PI** (recherche automatique PI)—**SAVE** (Mode économie d'énergie)

Pour de plus amples détails sur chaque réglage, reportez-vous aux instructions qui suivent.

- Appuyez sur **BAND** pour abandonner les réglages initiaux.
- Vous pouvez également abandonner les réglages initiaux en maintenant la pression sur **SOURCE** jusqu'à ce que l'appareil se mette hors service.

Sélection de l'incrément d'accord en FM

Normalement l'incrément d'accord FM employé par l'accord automatique est 50 kHz. Quand la fonction AF ou TA est en service, l'in-

crément d'accord passe automatiquement à 100 kHz. Il peut être préférable de régler l'incrément d'accord à 50 kHz quand la fonction AF est en service.

- Pendant l'accord manuel, l'incrément d'accord est maintenu à 50 kHz.

1 Appuyez sur AUDIO pour choisir FM.

2 Appuyez sur ◀ ou ▶ pour choisir l'incrément d'accord FM.

Appuyez sur ◀ pour choisir **50** (50 kHz). Appuyez sur ▶ pour choisir **100** (100 kHz).

Mise en service ou hors service de la recherche automatique PI

Le syntoniseur peut rechercher automatiquement une station émettant le même type d'émission, y compris si l'accord a été obtenu par le rappel d'une fréquence en mémoire.

1 Appuyez sur AUDIO pour choisir A-PI.

2 Appuyez sur ▲ ou sur ▼ pour mettre la fonction Recherche automatique PI en service ou hors service.

Economie de consommation de la batterie

Activer cette fonction vous permet d'économiser sur la consommation de la batterie.

- Dans ce mode, les opérations autres que la mise en service de la source sont interdites.

Important

Si la batterie de votre véhicule est déconnectée, le mode Economie d'énergie est annulé. Réactivez le mode Economie d'énergie quand la batterie a été reconnectée. Si le contact d'allumage de votre véhicule n'a pas de position ACC (Accessoires), il est possible, selon la méthode de connexion utilisée, que l'appareil consomme de l'énergie de la batterie quand le mode Economie d'énergie est hors service.

Utilisation de l'appareil

- 1 Appuyez sur AUDIO pour choisir SAVE.
- 2 Appuyez sur ▲ ou sur ▼ pour mettre la fonction économie d'énergie en service ou hors service. ▣

Informations complémentaires

Messages d'erreur

Quand vous contactez votre distributeur ou le Service d'entretien agréé par Pioneer le plus proche, n'oubliez pas de noter le message d'erreur.

Message	Causes possibles	Action corrective
ERROR-11, 12, 17, 30	Disque sale	Nettoyez le disque.
ERROR-11, 12, 17, 30	Disque rayé	Utilisez un autre disque.
ERROR-10, 11, 12, 15, 17, 30, A0	Anomalie électrique ou mécanique	Mettez et coupez le contact au moyen de la clé ou choisissez une autre source puis revenez au lecteur de CD.
ERROR-15	Le disque inséré ne contient pas de données	Utilisez un autre disque.
ERROR-22, 23	Le format de CD ne peut pas être lu	Utilisez un autre disque.
NO AUDIO	Le disque inséré ne contient aucun fichier qui puisse être lu	Utilisez un autre disque.
SKIPPED	Le disque inséré contient des fichiers WMA qui sont protégés par DRM	Utilisez un autre disque.
PROTECT	Tous les fichiers sur le disque inséré sont protégés par DRM	Utilisez un autre disque.



Conseils sur la manipulation des disques et du lecteur

- Utilisez uniquement des disques affichant l'un ou l'autres des logos suivants.



- Utilisez seulement des disques conventionnels de forme circulaire. N'utilisez pas de disques ayant une forme particulière.



- N'utilisez pas de disques fendillés, ébréchés, voilés ou présentant d'autres défauts, car ils peuvent endommager le lecteur.
- La lecture de disques CD-R/CD-RW non finalisés n'est pas possible.
- Ne touchez pas la surface enregistrée des disques.
- Rangez les disques dans leur coffret dès que vous ne les écoutez plus.
- Évitez de laisser les disques dans des environnements trop chauds, en particulier sous la lumière directe du soleil.
- Ne posez aucune étiquette à la surface des disques, n'écrivez pas sur un disque, n'appliquez aucun agent chimique sur un disque.
- Pour nettoyer un CD, essuyez le disque avec un chiffon doux en partant du centre vers l'extérieur.
- La condensation peut perturber temporairement le fonctionnement du lecteur. Laissez celui-ci s'adapter à la température plus élevée pendant une heure environ. Essayez également les disques humides avec un chiffon doux.

Informations complémentaires

- La lecture de certains disques peut être impossible en raison des caractéristiques du disque, de son format, de l'application qui l'a enregistré, des conditions de stockage ou d'autres conditions.
- Les informations textuelles peuvent ne pas s'afficher correctement en fonction de leur environnement d'enregistrement.
- Les cahots de la route peuvent interrompre la lecture d'un disque.
- Lisez les précautions d'emploi des disques avant de les utiliser. 
- Les extensions de fichier telles que .mp3, .wma ou .wav doivent être utilisées correctement.

Exemple de hiérarchie

 : Dossier

 : Fichier

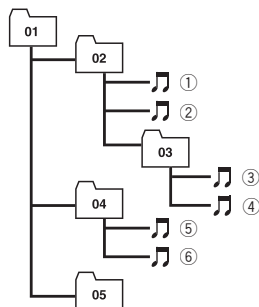

Niveau 1 Niveau 2 Niveau 3 Niveau 4

Fichiers MP3, WMA et WAV

- Selon la version de Windows Media Player utilisée pour encoder les fichiers WMA, les noms d'album et les autres informations textuelles peuvent ne pas s'afficher correctement.
- Il peut se produire un léger retard lors du démarrage de la lecture de fichiers WMA encodés avec des données image.
- Les systèmes de fichier compatibles ISO 9660 Niveau 1 et Niveau 2, Romeo et Joliet sont tous deux compatibles avec ce lecteur.
- La lecture de disques multi-session est possible.
- Les fichiers MP3/WMA/WAV ne sont pas compatibles avec le transfert de données en écriture de paquets.
- Seuls les 64 premiers caractères d'un nom de fichier (incluant l'extension telle que .mp3, .wma ou .wav) ou d'un nom de dossier peuvent être affichés.
- La séquence de sélection des dossiers ou d'autres opérations peuvent différer en fonction du logiciel de codage ou d'écriture.
- Quelle que soit la durée du silence entre les plages musicales de l'enregistrement original, la lecture des disques MP3/WMA/WAV s'effectuera avec une courte pause entre les plages musicales.
- Cet appareil attribue les numéros de dossier. L'utilisateur ne peut pas attribuer les numéros de dossier.
- Huit niveaux maximum sont autorisés pour la hiérarchie des dossiers. Toutefois, la hiérarchie des dossiers est dans la pratique inférieure à deux niveaux.
- L'appareil peut lire un maximum de 99 dossiers sur un disque.

Compatibilité des formats audio compressés

MP3

- Débit binaire : 8–320 kbit/s
- Fréquence d'échantillonnage : 16, 22,05, 24, 32, 44,1, 48 kHz (32, 44,1, 48 kHz pour préaccentuation)
- Compatible étiquette ID3 version : 1.0, 1.1, 2.2, 2.3 (la Version 2.x de l'étiquette ID3 a priorité sur la Version 1.x.)
- Liste de lecture M3u : Non
- MP3i (MP3 interactif), mp3 PRO : Non

Informations complémentaires

WMA

- Format compatible : WMA encodé par Windows Media Player Ver. 7, 7.1, 8, 9 or 10
- Débit binaire : 48–320 kbit/s (CBR), 48–384 kbit/s (VBR)
- Fréquence d'échantillonnage : 32, 44,1, 48 kHz
- Windows Media Audio 9 Professional, Lossless, Voice : Non

WAV

- Format compatible : PCM Linéaire (LPCM), MS ADPCM
- Bits de quantification : 8 et 16 (LPCM), 4 (MS ADPCM)
- Fréquence d'échantillonnage : 16, 22,05, 24, 32, 44,1, 48 kHz (LPCM), 22,05, 44,1 kHz (MS ADPCM)

Informations complémentaires

Caractéristiques techniques

Généralités

Alimentation	14,4 V DC (10,8 – 15,1 V acceptable)
Mise à la masse	Pôle négatif
Consommation maximale ...	10,0 A
Dimensions (L × H × P) :	
Châssis	178 × 50 × 157 mm
Panneau avant	188 × 58 × 20 mm
Poids	1,3 kg

Audio

Puissance de sortie maximale	50 W × 4
Puissance de sortie continue	27 W × 4 (DIN 45324, +B=14,4 V)
Impédance de charge	4 Ω (4 – 8 Ω acceptable)
Niveau de sortie max/impédance de sortie de la sortie préamp	2,2 V/1 kΩ
Grave/Médium/Aigu :	
Grave	
Fréquence	100 Hz
Gain	±13 dB
Moyenne	
Fréquence	1 kHz
Gain	±12 dB
Aigus	
Fréquence	10 kHz
Gain	±12 dB
Correction physiologique :	
Faible	+7 dB (100 Hz), +4 dB (10 kHz)
Forte	+10 dB (100 Hz), +6,5 dB (10 kHz) (volume : -30 dB)

Lecteur de CD

Système	Compact Disc Digital Audio
Disques utilisables	Disques compacts
Format du signal :	
Fréquence d'échantillonnage	44,1 kHz
Nombre de bits de quantification	16 ; quantification linéaire
Caractéristiques de fréquence	5 – 20 000 Hz (±1 dB)
Rapport signal/bruit	94 dB (1 kHz) (Réseau IEC-A)
Dynamique	92 dB (1 kHz)
Nombre de canaux	2 (stéréo)
Format de décodage MP3 ...	MPEG-1 & 2 Couche Audio

Format de décodage WMA

..... Ver. 7, 7.1, 8, 9, 10 (audio 2 canaux)
(Windows Media Player)

Format du signal WAV

Linear PCM & MS ADPCM

Syntoniseur FM

Gamme de fréquence	87,5 – 108,0 MHz
Sensibilité utile	8 dBf (0,7 μV/75 Ω mono, S/B : 30 dB)
Seuil de sensibilité 50 dB	10 dBf (0,9 μV/75 Ω mono)
Rapport signal/bruit	75 dB (Réseau IEC-A)
Distorsion	0,3 % (à 65 dBf, 1 kHz, stéréo) 0,1 % (à 65 dBf, 1 kHz, mono)
Réponse en fréquence	30 - 15 000 Hz (±3 dB)
Séparation stéréo	45 dB (à 65 dBf, 1 kHz)
Sélectivité	80 dB (±200 kHz)

Syntoniseur MW (PO)

Gamme de fréquence	531 – 1 602 kHz (9 kHz)
Sensibilité utile	18 μV (S/B : 20 dB)
Rapport signal/bruit	65 dB (Réseau IEC-A)

Syntoniseur LW (GO)

Gamme de fréquence	153 – 281 kHz
Sensibilité utile	30 μV (S/B : 20 dB)
Rapport signal/bruit	65 dB (Réseau IEC-A)



Remarque

Les caractéristiques et la présentation peuvent être modifiées sans avis préalable à fin d'amélioration. 

Grazie per aver acquistato questo prodotto Pioneer.

Leggere attentamente queste istruzioni operative, in modo da imparare come azionare correttamente il modello. *Dopo aver terminato la lettura delle istruzioni, conservare questo manuale in un luogo sicuro, per consultazione futura.*

01 Prima di iniziare

- Informazioni sull'unità **24**
- Informazioni sul formato MP3 **24**
- Informazioni sul formato WMA **25**
- Visita il nostro sito Web **25**
- Protezione antifurto dell'unità **25**
 - Rimozione del frontalino **25**
 - Montaggio del frontalino **25**

02 Nomenclatura

- Unità principale **26**

03 Funzionamento dell'unità

- Funzionamento di base **27**
 - Accensione dell'unità e selezione di una sorgente **27**
 - Regolazione del volume **27**
 - Spegnimento dell'unità **27**
- Sintonizzatore **27**
 - Ascolto della radio **27**
 - Memorizzazione e richiamo delle frequenze di trasmissione **28**
 - Sintonizzazione di segnali forti **28**
 - Memorizzazione delle frequenze di trasmissione più forti **28**
- RDS **29**
 - Introduzione al funzionamento del sistema RDS **29**
 - Scorrimento del display RDS **29**
 - Ricezione della trasmissione di allarme PTY **29**
 - Selezione di frequenze alternative **29**
 - Ricezione dei notiziari sul traffico **30**
 - Elenco PTY **31**
- Lettoce incorporato **32**
 - Riproduzione di un disco **32**
 - Riproduzione ripetuta **33**
 - Riproduzione di brani in ordine casuale **33**
 - Scansione dei brani o delle cartelle di un disco **34**
 - Pausa della riproduzione di un disco **34**

- Ricerca ogni 10 brani nel disco o nella cartella corrente **34**
- Uso della compressione e della funzione BMX **34**
- Visualizzazione delle informazioni di testo su un disco **35**
- Regolazione dell'audio **36**
 - Introduzione alla regolazione dell'audio **36**
 - Uso della regolazione del bilanciamento **36**
 - Uso dell'equalizzatore **36**
 - Regolazione delle curve d'equalizzazione **37**
 - Regolazione della sonorità **37**
 - Regolazione dei livelli delle sorgenti **37**
- Impostazioni iniziali **38**
 - Regolazione delle impostazioni iniziali **38**
 - Impostazione del passo di sintonizzazione FM **38**
 - Attivazione/disattivazione della ricerca automatica PI **38**
 - Riduzione del consumo della batteria **38**

● Informazioni supplementari

- Messaggi di errore **40**
- Linee guida per l'uso dei dischi e del lettore **40**
- File MP3, WMA e WAV **41**
 - Esempio di gerarchia **41**
 - Compatibilità audio compressa **41**
- Dati tecnici **43**



Se si vuole eliminare questo prodotto, non gettarlo insieme ai rifiuti domestici. Esiste un sistema di raccolta differenziata in conformità alle leggi che richiedono appositi trattamenti, recupero e riciclo.

I privati cittadini dei venticinque paesi membri dell'UE, di Svizzera e Norvegia, possono restituire senza alcun costo i loro prodotti elettronici usati ad appositi servizi di raccolta o a un rivenditore (se si desidera acquistarne uno simile).

Per i paesi non citati qui sopra, si prega di prendere contatto con le autorità locali per il corretto metodo di smaltimento.

In questo modo, si è sicuri che il proprio prodotto eliminato subirà il trattamento, il recupero e il riciclo necessari per prevenire gli effetti potenzialmente negativi sull'ambiente e sulla vita dell'uomo.

Informazioni sull'unità

Le frequenze del sintonizzatore di questa unità sono destinate all'uso in Europa occidentale, in Asia, nel Medio Oriente, in Africa e in Oceania. L'uso in altre aree può dare come risultato una ricezione non adeguata. La funzione RDS (Radio Data System) è operativa solo nelle aree in cui esistono stazioni FM che trasmettono segnali RDS.



ATTENZIONE

- Non lasciare che questa unità entri a contatto con liquidi, in caso contrario possono verificarsi scosse elettriche. Inoltre, se questa unità entra a contatto con liquidi, può subire danni oppure emettere fumo o surriscaldarsi.
- "PRODOTTO LASER DI CLASSE 1"

- Questo prodotto contiene un diodo a laser di classe superiore a 1. Per la sicurezza continua, non rimuovere nessuna copertura o cercare di accedere all'interno del prodotto. Rivolgersi a personale qualificato per qualsiasi intervento di servizio.
- Il CarStereo-Pass Pioneer può essere usato solo in Germania.
- Tenere questo manuale a portata di mano come riferimento per le procedure e le precauzioni operative.
- Mantenere sempre il volume abbastanza basso, in modo da poter udire i suoni provenienti dall'esterno del veicolo.
- Proteggere questa unità dall'umidità.
- Se la batteria viene scollegata o si scarica, la memoria delle preselezioni viene cancellata e deve essere riprogrammata.
- Nel caso che questo prodotto non funzioni correttamente, contattare il rivenditore o il Centro di assistenza autorizzato Pioneer più vicino.

Informazioni sul formato MP3

La fornitura di questo prodotto prevede il trasferimento di una licenza esclusivamente per uso privato, non-commerciale e non prevede la concessione di una licenza, né implica qualsiasi diritto a utilizzare questo prodotto in qualsiasi trasmissione in diretta commerciale (ovvero, che generi profitti) terrestre, via satellite, cavo e/o tramite altro mezzo, trasmissioni/diffusioni tramite Internet, Intranet e/o altre reti o in altri sistemi elettronici di distribuzione di contenuti, come applicazioni di trasmissione audio a pagamento o audio-on-demand. Per tali usi è necessaria una licenza specifica. Per dettagli, visitare <http://www.mp3licensing.com>.

Prima di iniziare

Informazioni sul formato WMA



Il logo Windows Media™ stampato in una casella indica che questa unità può riprodurre dati WMA.

WMA è l'acronimo di Windows Media Audio e si riferisce a una tecnologia di compressione audio sviluppata da Microsoft Corporation. I dati WMA possono essere codificati utilizzando Windows Media Player versione 7 o successiva.

Windows Media e il logo Windows sono marchi o marchi registrati di Microsoft Corporation negli Stati Uniti e/o in altri Paesi.

Nota

A seconda dell'applicazione utilizzata per codificare i file WMA, questa unità potrebbe non funzionare correttamente. 

Visita il nostro sito Web

Visitare il seguente sito Web:



- Registrare il prodotto. Manterremo aggiornati i dettagli dell'acquisto per agevolare il riferimento a tali informazioni nel caso di una richiesta di risarcimento assicurativa, come in caso di furto o smarrimento.
- Sul nostro sito Web sono disponibili le informazioni più recenti su Pioneer Corporation. 

Protezione antifurto dell'unità

Il frontalino può essere staccato dall'unità principale e conservato nella custodia protettiva, fornita per evitare i furti.

Importante

- Non applicare mai forza e non afferrare il display e i tasti in maniera troppo stretta quando si rimuove o si installa il frontalino.
- Evitare di sottoporre il frontalino a urti eccessivi.
- Mantenere il frontalino lontano dalla luce solare diretta e dalle alte temperature.

Rimozione del frontalino

1 Premere DETACH per sganciare il frontalino.

Premendo **DETACH** il lato destro del frontalino viene sganciato dall'unità principale.

2 Afferrare il frontalino e rimuoverlo.

Impugnare il lato destro del frontalino e tirarlo delicatamente verso sinistra. Il frontalino si distacca dall'unità principale.

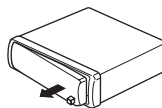

3 Inserire il frontalino nella custodia protettiva fornita, per conservarlo in sicurezza.

Montaggio del frontalino

1 Posizionare il frontalino in piano contro l'unità principale.

2 Spingere il frontalino nella parte anteriore dell'unità principale fino a quando è saldamente installato.

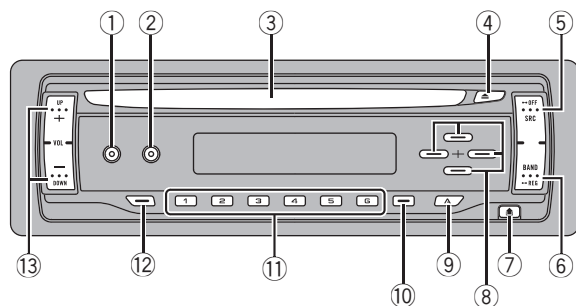

Unità principale

① Tasto EQ

Premere questo tasto per selezionare le varie curve d'equalizzazione. Premere e tenere premuto per attivare o disattivare la sonorità.

② Tasto DISPLAY

Premere questo tasto per selezionare diversi display.

③ Vano d'inserimento dei dischi

Inserire un disco da riprodurre.

④ Tasto EJECT

Premere questo tasto per espellere un CD dal lettore CD incorporato.

⑤ Tasto SOURCE

Questa unità viene accesa selezionando una sorgente. Premere questo tasto per passare in rassegna tutte le sorgenti disponibili.

⑥ Tasto BAND

Premere questo tasto per selezionare una delle due bande FM o la banda MW/LW e per annullare la modalità di controllo delle funzioni. Premere e tenere premuto per attivare o disattivare la funzione regionale.

⑦ Tasto DETACH

Premere questo tasto per rimuovere il frontale dall'unità centrale.

⑧ Tasti ▲/▼/◀/▶

Premere per eseguire la sintonizzazione manuale, l'avanzamento rapido, la modalità inversa e i comandi per la ricerca dei brani. Da utilizzare anche per controllare alcune funzioni.

⑨ Tasto AUDIO

Premere questo tasto per selezionare i diversi controlli della qualità audio.

⑩ Tasto LOCAL/BSM

Premere per attivare o disattivare la funzione locale. Premere e mantenere premuto per attivare o disattivare la funzione BSM (memorizzazione delle stazioni migliori).

⑪ Tasti 1-6

Premere per eseguire la preselezione sintonia. Da utilizzare anche per controllare alcune funzioni.

⑫ Tasto TA

Premere per attivare o disattivare la funzione TA. Premere e tenere premuto per attivare o disattivare la funzione AF.

⑬ Tasti VOLUME (+/-)

Premere questo tasto per alzare o abbassare il volume.

Funzionamento dell'unità

Funzionamento di base

Accensione dell'unità e selezione di una sorgente

È possibile selezionare la sorgente che si desidera ascoltare. Per attivare il lettore CD incorporato, inserire un disco nell'unità (vedere a pagina 32).

- **Premere SOURCE per selezionare una sorgente.**

Premere ripetutamente **SOURCE** per passare a una delle sorgenti seguenti:

Lettore CD incorporato—Sintonizzatore

Quando si sceglie una sorgente, l'unità si accende.

Note

- Se non si inserisce nessun disco nell'unità, la sorgente del lettore non verrà modificata.
- Quando il conduttore isolato blu/bianco di questa unità viene collegato al terminale di controllo del relé dell'antenna automatica del veicolo, l'antenna del veicolo si estende quando si accende l'unità. Per ritirare l'antenna, spegnere la sorgente.

Regolazione del volume

- Usare **VOLUME** per regolare il livello sonoro.

Spegnimento dell'unità

- Premere e tenere premuto **SOURCE** fino a quando l'unità si spegne. 

Sintonizzatore

Ascolto della radio

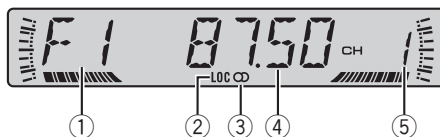

È possibile attivare e disattivare (on/off) la funzione AF (ricerca delle frequenze alternative) di questa unità. Per le operazioni normali di sintonizzazione, la funzione AF deve essere disattivata (vedere a pagina 29).

① **Indicatore di banda**

Mostra su quale banda è sintonizzata la radio, MW/LW o FM.

② **Indicatore LOC**

Mostra l'attivazione della ricerca di sintonia in modo locale.

③ **Indicatore stereo (Ⓞ)**

Mostra quando la frequenza selezionata viene trasmessa in stereo.

④ **Indicatore di frequenza**

Mostra la frequenza su cui è sintonizzato il sintonizzatore.

⑤ **Indicatore numero di preselezione**

Mostra la preselezione selezionata.

1 Premere SOURCE per selezionare il sintonizzatore.

2 Premere BAND per selezionare una banda.

Premere **BAND** fino a quando viene visualizzata la banda desiderata (**F1**, **F2** per FM o **MW/LW**).

3 Per eseguire la sintonizzazione manuale, premere brevemente ◀ o ▶.

Funzionamento dell'unità

4 Per eseguire la ricerca di sintonia, premere e tenere premuto ◀ o ▶ per circa un secondo e poi rilasciare.

Il sintonizzatore esegue la scansione delle frequenze fino a quando trova un segnale abbastanza forte per una buona ricezione.

- È possibile annullare la ricerca di sintonia premendo brevemente ◀ o ▶.
- Se si preme e si tiene premuto ◀ o ▶ è possibile saltare le stazioni. La ricerca di sintonia viene avviata non appena si rilascia il tasto.

Memorizzazione e richiamo delle frequenze di trasmissione

Premendo uno dei tasti **1-6** di preselezione sintonia, è possibile memorizzare sino a 6 frequenze di trasmissione e quindi richiamarle in seguito con la semplice pressione dei tasti stessi.

- È possibile memorizzare fino a 12 stazioni FM, 6 per ognuna delle due bande FM, e 6 stazioni MW/LW.
- **Quando viene individuata una frequenza che si desidera memorizzare, premere uno dei tasti 1-6 di preselezione sintonia, mantenendolo premuto sino a quando il numero di preselezione cessa di lampeggiare.**
La frequenza della stazione radio selezionata risulta quindi memorizzata.
Da questo momento, premendo lo stesso tasto di preselezione sintonia la frequenza della stazione radio viene richiamata dalla memoria.
 - Un altro modo per richiamare dalla memoria le stazioni radio assegnate ai tasti **1-6** di preselezione sintonia, consiste nel premere i tasti ▲ e ▼.

Sintonizzazione di segnali forti

La ricerca di sintonia in modo locale consente di sintonizzare solo le stazioni radio con segnali radio sufficientemente forti per una buona ricezione.

● Premere ripetutamente LOCAL/BSM per attivare e disattivare la ricerca di sintonia in modo locale.

Quando è attivata la ricerca di sintonia in modo locale, sul display viene visualizzata l'indicazione **LOC**.

Memorizzazione delle frequenze di trasmissione più forti

La funzione BSM (memorizzazione delle stazioni migliori) consente di memorizzare automaticamente le sei frequenze di trasmissione più forti assegnandole ai tasti **1-6** di preselezione sintonia; una volta memorizzate, è quindi possibile richiamarle con la semplice pressione di un tasto.

- La memorizzazione delle frequenze di trasmissione tramite la funzione BSM può comportare la sostituzione delle frequenze di trasmissione memorizzate usando i tasti **1-6**.
- **Tenere premuto LOCAL/BSM fino a quando la funzione BSM non viene attivata.**
L'indicatore **BSM** inizia a lampeggiare e, mentre **BSM** lampeggia, le sei più forti frequenze di trasmissione vengono memorizzate, in ordine decrescente di forza del segnale, assegnandole ai tasti **1-6** di preselezione sintonia. Al termine l'indicatore **BSM** cessa di lampeggiare.
 - Per annullare il processo di memorizzazione, premere **LOCAL/BSM**. □

Funzionamento dell'unità

RDS

Introduzione al funzionamento del sistema RDS

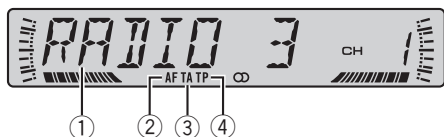

La funzione RDS (radio data system) serve per trasmettere delle informazioni durante le trasmissioni in FM. Queste informazioni impercettibili forniscono elementi come il nome di servizio del programma, il tipo di programma, l'attesa di notiziari sul traffico e la sintonizzazione automatica, con lo scopo di aiutare gli ascoltatori della radio nella ricerca e nella sintonizzazione della stazione desiderata.

- Il servizio RDS non viene fornito da tutte le stazioni.
- Le funzioni RDS come AF e TA sono attive solo quando la radio è sintonizzata su una stazione RDS.

① Nome di servizio del programma

Mostra il nome del programma trasmesso.

② Indicatore AF

Mostra se è attivata la funzione AF (ricerca delle frequenze alternative).

③ Indicatore TA

Mostra se è attivata la funzione TA (standby per i notiziari sul traffico).

④ Indicatore TP

Mostra quando si è sintonizzata una stazione TP.

Scorrimento del display RDS

Quando si sintonizza una stazione RDS, viene visualizzato il nome di servizio del programma. Cambiare visualizzazione del display per conoscere la frequenza.

● Premere DISPLAY.

Se si preme ripetutamente **DISPLAY**, sul display vengono visualizzate le impostazioni seguenti:

Nome di servizio del programma—Informazioni PTY—Frequenza

Le informazioni PTY (codice ID del tipo di programma) sono elencate a pagina 31.

- Le informazioni PTY e la frequenza della stazione corrente vengono visualizzate sul display per otto secondi.

Ricezione della trasmissione di allarme PTY

L'allarme PTY è un codice PTY speciale per gli annunci riguardanti emergenze come i disastri naturali. Quando il sintonizzatore riceve il codice di allarme della radio, sul display viene visualizzata l'indicazione **ALARM** e il volume viene regolato su quello TA. Quando la stazione termina la trasmissione dell'annuncio di emergenza, il sistema torna alla sorgente precedente.

- È possibile annullare un annuncio di emergenza premendo **TA**.

Selezione di frequenze alternative

Se si sta ascoltando una trasmissione e la ricezione si indebolisce o se si verificano altri problemi, l'unità ricerca automaticamente una stazione diversa della stessa rete che trasmetta un segnale più forte.

- L'impostazione predefinita della ricerca automatica AF è disattivata.

● Premere e tenere premuto ripetutamente TA per attivare o disattivare la funzione AF.

Quando è attivata la funzione AF, sul display viene visualizzata l'indicazione **AF**.



Note

- Quando la funzione AF è attivata, solo le stazioni RDS vengono sintonizzate durante la ricerca di sintonia o la funzione BSM.
- Quando si richiama una stazione preselezionata, il sintonizzatore può aggiornare la stazione preselezionata con una nuova frequenza tratta dall'elenco AF delle stazioni. (Questa funzione è disponibile solo quando si usano le preselezioni della banda **F1**.) Sul display non viene visualizzato nessun numero di preselezione se i dati RDS relativi alla stazione ricevuta differiscono da quelli relativi alla stazione memorizzata in origine.
- Durante una ricerca di frequenza AF, l'audio può essere temporaneamente interrotto da un altro programma.
- Quando il sintonizzatore è sintonizzato su una stazione non RDS, l'indicatore **AF** lampeggia.
- È possibile attivare o disattivare la funzione AF in modo indipendente per ogni banda FM.

Uso della ricerca PI

Se l'unità non riesce a trovare una frequenza alternativa adatta o se si sta ascoltando una trasmissione e la ricezione si indebolisce, l'unità ricerca automaticamente una stazione diversa con la stessa programmazione. Durante la ricerca, viene visualizzata l'indicazione **PI SEEK** e l'uscita viene silenziata. Il silenziamento viene interrotto dopo il completamento della ricerca PI, sia che venga trovata sia che non venga trovata una stazione diversa.

Uso della funzione di ricerca automatica PI per le stazioni preselezionate

Quando non risulta possibile richiamare le stazioni preselezionate, come ad esempio nel corso di lunghi viaggi, è possibile impostare l'unità in modo che esegua la ricerca PI durante il richiamo delle stazioni preselezionate stesse.

- L'impostazione predefinita della ricerca automatica PI è disattivata. Vedere *Attiva-*

zione/disattivazione della ricerca automatica PI a pagina 38.

Limitazione delle stazioni alla programmazione regionale

Quando si utilizza la funzione AF per risintonizzare automaticamente le frequenze, la funzione regionale limita la selezione a stazioni che trasmettono programmi regionali.

● Premere **BAND** e mantenere premuto per attivare o disattivare la funzione regionale.



Note

- I programmi regionali e le reti regionali sono organizzati in modo diverso a seconda del Paese (cioè, possono cambiare a seconda dell'ora, dello Stato o dell'area di trasmissione).
- Il numero della preselezione può scomparire dal display se il sintonizzatore si sintonizza su una stazione regionale diversa dalla stazione selezionata in origine.
- La funzione regionale può essere attivata o disattivata in modo indipendente per ogni banda FM.

Ricezione dei notiziari sul traffico

La funzione TA (attesa di notiziari sul traffico) consente di ricevere automaticamente i notiziari sul traffico, indipendentemente dalla sorgente che si sta ascoltando. È possibile attivare la funzione TA sia per una stazione TP (una stazione che trasmette informazioni sul traffico) sia a una stazione TP con estensione alle altre stazioni del network (una stazione che trasmette informazioni che fornisce rinvii a stazioni TP).

Funzionamento dell'unità

1 Sintonizzarsi su una stazione TP o su una stazione TP con estensione alle altre stazioni del network.

Quando si è sintonizzati su una stazione TP o su una stazione TP con estensione alle altre stazioni del network, si accende l'indicatore TP.

2 Premere TA per attivare l'attesa di notiziari sul traffico.

Sul display viene visualizzata l'indicazione TA. Il sintonizzatore entra in modalità di attesa di notiziari sul traffico.

- Per disattivare la modalità di attesa di notiziari sul traffico, premere nuovamente TA.

3 Usare VOLUME per regolare il volume TA quando inizia un notiziario sul traffico.

Il volume appena impostato viene memorizzato e richiamato per i notiziari sul traffico successivi.

4 Per annullare il notiziario sul traffico, premere TA mentre è in corso la ricezione del notiziario sul traffico.

Il sintonizzatore torna alla sorgente originale ma resta in modalità di attesa fino a quando si preme di nuovo TA.

Note

- Dopo la ricezione di un notiziario sul traffico, il sistema torna alla sorgente originale.
- Quando la funzione TA è attivata, solo le stazioni TP e le stazioni TP con estensione alle altre stazioni del network vengono sintonizzate durante la ricerca di sintonia o la funzione BSM.

Elenco PTY

Indicazione specifica	Tipo di programma
NEWS	Notizie
AFFAIRS	Problemi attuali
INFO	Informazioni e consigli generali
SPORT	Sport
WEATHER	Previsioni del tempo/informazioni meteorologiche

FINANCE

Indici di Borsa, commercio, affari, ecc.

POP MUS ROCK MUS

Musica popolare
Musica moderna contemporanea

EASY MUS OTH MUS JAZZ

Musica rilassante
Musica varia
Jazz

COUNTRY NAT MUS OLDIES FOLK MUS L.CLASS

Musica country
Musica nazionale
Oldies, vecchi successi
Musica folk
Musica classica di facile ascolto

CLASSIC EDUCATE DRAMA

Musica classica
Programmi educativi
Commedie e serie radiofoniche

CULTURE

Cultura nazionale o regionale

SCIENCE

Natura, scienza e tecnologia

VARIED CHILDREN SOCIAL

Intrattenimento leggero
Bambini

RELIGION PHONE IN TOURING

Questioni sociali
Argomenti o servizi religiosi
Chiamate in diretta

LEISURE DOCUMENT

Programmi di viaggi, non per notiziari sul traffico
Hobby e attività ricreative
Documentari



Lettoce incorporato

Riproduzione di un disco

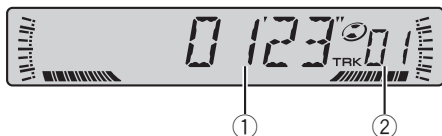

Riproduzione di un CD

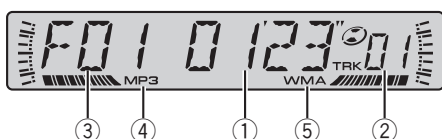

Riproduzione di dischi MP3/WMA/WAV

- ① **Indicatore del tempo di riproduzione**
Mostra il tempo di riproduzione trascorso del brano corrente.
- ② **Indicatore del numero di brano**
Mostra il brano (file) correntemente in riproduzione.
 - Se viene selezionato un numero di brano pari o superiore a 100, ► si accende sopra le ultime due cifre dell'indicatore del numero di brano.
- ③ **Indicatore del numero della cartella**
Mostra il numero della cartella correntemente in riproduzione.
- ④ **Indicatore MP3**
Mostra quando viene riprodotto un file MP3.
- ⑤ **Indicatore WMA**
Mostra quando viene riprodotto un file WMA.

1 Inserire un CD (CD-ROM) nel vano d'inserimento dei dischi.

La riproduzione viene avviata automaticamente.

■ Accertarsi di inserire il disco con l'etichetta rivolta verso l'alto.

- Dopo aver inserito un CD (CD-ROM), premere **SOURCE** per selezionare il lettore CD incorporato.
- È possibile espellere un CD (CD-ROM) premendo **EJECT**.

2 Premere ▲ o ▼ per selezionare una cartella quando si riproducono dischi MP3/WMA/WAV.

- Non è possibile selezionare una cartella in cui non sono memorizzati file MP3/WMA/WAV.
- Per ritornare alla cartella 01 (PRINCIPALE), premere e tenere premuto **BAND**. Tuttavia, se la cartella 01 (PRINCIPALE) non contiene file, la riproduzione comincia dalla cartella 02.

3 Per eseguire l'avanzamento rapido o la modalità inversa, premere e tenere premuto ◀ o ▶.

- Se si seleziona **ROUGH**, se si preme e si tiene premuto ◀ o ▶, è possibile ricercare ogni 10 brani del disco (cartella) corrente. (Vedere *Ricerca ogni 10 brani nel disco o nella cartella corrente* a pagina 34.)

4 Per saltare a un altro brano all'indietro o in avanti, premere ◀ o ▶.

Premendo ▶ si salta all'inizio del brano successivo. Premendo una volta ◀ si salta all'inizio del brano corrente. Premendo di nuovo lo stesso tasto si salta al brano precedente.



Note

- Il lettore CD incorporato riproduce un CD standard, da 12 cm o da 8 cm per volta. Non usare un adattatore quando si usano CD da 8 cm.
- Nel vano d'inserimento dei CD non inserire nient'altro che CD.
- Se viene visualizzato un messaggio di errore come **ERROR-11**, vedere *Messaggi di errore* a pagina 40.
- In alcuni casi possono intercorrere alcuni istanti tra l'avvio della riproduzione del CD e l'emissione del suono. Durante la lettura viene visualizzata l'indicazione **FRMTREAD**.

Funzionamento dell'unità

- Quando si riproducono dischi con file MP3/WMA/WAV e dati audio (CD-DA) come CD-EXTRA e CD MODALITÀ MISTA, è possibile riprodurre entrambi i tipi solo alternando tra la modalità MP3/WMA/WAV e CD-DA con **BAND**.
- Se si alterna la riproduzione dei file MP3/WMA/WAV e dei dati audio (CD-DA), la riproduzione viene avviata dal primo brano del disco.
- Il lettore CD incorporato può riprodurre file MP3/WMA/WAV registrati su CD-ROM. (Vedere a pagina 41 per informazioni sui file che è possibile riprodurre.)
- Quando si riproducono file registrati con velocità in bit variabile (VBR, variable bit rate), il tempo di riproduzione non verrà visualizzato correttamente se vengono utilizzate operazioni come l'avanzamento rapido o la modalità inversa.
- Quando si riproducono dischi MP3/WMA/WAV, durante l'avanzamento rapido e la modalità inversa non viene emesso audio.

Riproduzione ripetuta

La riproduzione ripetuta consente di ascoltare più volte lo stesso brano.

Per la riproduzione di file MP3/WMA/WAV, è possibile selezionare un intervallo di ripetizione desiderato tra **FRPT** (ripetizione della cartella), **RPT** (ripetizione di un brano) e ripetizione del disco.

● Quando si riproduce un CD, premere ripetutamente 5 per attivare o disattivare la riproduzione ripetuta.

Quando è attivata la riproduzione ripetuta, sul display viene visualizzata l'indicazione **RPT**.

- Se si esegue la ricerca di un brano o l'avanzamento rapido/la modalità inversa, la riproduzione ripetuta viene automaticamente annullata.

● Quando si riproducono dischi MP3/WMA/WAV, premere 5 per selezionare l'intervallo di riproduzione.

Premere **5** fino a quando l'intervallo di ripetizione desiderato viene visualizzato sul display.

- **RPT** – Ripete solo il brano corrente
- **FRPT** – Ripete la cartella corrente
- Numero di brano (ad esempio, **T04**) – Ripetizione di tutti i brani
 - Se durante la riproduzione ripetuta si seleziona un'altra cartella, l'intervallo di riproduzione ripetuta cambia in ripetizione di un disco.
 - Se si esegue la ricerca di un brano o l'avanzamento rapido/la modalità inversa durante **RPT**, l'intervallo di riproduzione ripetuta cambia in **FRPT**.
 - Quando viene selezionato **FRPT**, non è possibile riprodurre i brani presenti nelle cartelle secondarie della cartella.

Riproduzione di brani in ordine casuale

La riproduzione casuale consente di riprodurre i brani di un CD in ordine casuale.

Per la riproduzione di file MP3/WMA/WAV, questa funzione consente di riprodurre brani in ordine casuale all'interno dell'intervallo di ripetizione, **FRPT** (ripetizione della cartella) e ripetizione del disco.

1 Quando si riproducono dischi MP3/WMA/WAV, selezionare l'intervallo di ripetizione.

Vedere *Riproduzione ripetuta* in questa pagina.

2 Premere ripetutamente 4 per attivare o disattivare la riproduzione casuale.

Quando è attivata la riproduzione casuale, sul display viene visualizzata l'indicazione **RDM**.

- Se si attiva la riproduzione casuale durante **FRPT**, sul display viene visualizzata l'indicazione **FRDM**.

Scansione dei brani o delle cartelle di un disco

La lettura a scansione consente di ascoltare i primi 10 secondi di ogni brano di un CD.

Per la riproduzione di file MP3/WMA/WAV, la lettura a scansione comincia dall'intervallo di ripetizione selezionato, **FRPT** (ripetizione della cartella) o ripetizione del disco.

1 Quando si riproducono dischi MP3/WMA/WAV, selezionare l'intervallo di ripetizione.

Vedere *Riproduzione ripetuta* nella pagina precedente.

2 Premere 3 per attivare la lettura a scansione.

Sul display viene visualizzata l'indicazione **SCAN**. Vengono riprodotti i primi 10 secondi di ogni brano.

- Se si attiva la lettura a scansione durante **FRPT**, sul display viene visualizzata l'indicazione **FSCN**.

3 Quando si trova il brano desiderato, premere 3 per disattivare la lettura a scansione.

- Dopo che la scansione del disco (o della cartella) è terminata, la riproduzione normale dei brani riprende.

Pausa della riproduzione di un disco

La pausa consente di arrestare temporaneamente la riproduzione di un disco.

● Premere ripetutamente 6 per attivare o disattivare la pausa.

Quando è attivata la pausa, sul display viene visualizzata l'indicazione **PAUSE**.

Ricerca ogni 10 brani nel disco o nella cartella corrente

È possibile alternare il metodo di ricerca tra avanzamento rapido/modalità inversa e la ri-

cerca ogni 10 brani. Selezionando **ROUGH**, è possibile cercare ogni 10 brani.

1 Premere 2 per selezionare il metodo di ricerca.

Premere **2** fino a quando il metodo di ricerca desiderato viene visualizzato sul display.

- **FF/REV** – Avanzamento rapido e modalità inversa
- **ROUGH** – Ricerca ogni 10 brani

2 Selezionare il metodo di ricerca **ROUGH**.

3 Premere e tenere premuto ◀ o ▶ per cercare ogni 10 brani del disco (o della cartella).

- Se il disco (o la cartella) contiene meno di 10 brani, se si preme e si tiene premuto ◀ (o ▶), viene richiamato il primo (o l'ultimo) brano del disco (o della cartella). Inoltre, se il numero dei brani rimanenti dopo aver eseguito una ricerca ogni 10 brani è inferiore a 10, se si preme e si tiene premuto ◀ (o ▶), viene richiamato il primo (o l'ultimo) brano del disco (o della cartella).

Uso della compressione e della funzione **BMX**

L'uso delle funzioni **COMP** (compressione) e **BMX** consente di regolare la qualità della riproduzione audio di questo lettore. Ognuna delle funzioni consente una regolazione in due fasi. La funzione **COMP** bilancia l'uscita dei suoni più pesanti e più leggeri ai volumi più alti. La funzione **BMX** controlla i riverberi del suono per conferire alla riproduzione un suono più pieno. Ascoltare ognuno degli effetti dopo averli selezionati e utilizzare quello che ottimizza al meglio la riproduzione del brano del CD che si sta ascoltando.

● Premere 1 per selezionare l'impostazione preferita.

Se si preme ripetutamente **1**, sul display vengono visualizzate le impostazioni seguenti:

COMP OFF—COMP 1—COMP 2—
COMP OFF—BMX 1—BMX 2

Funzionamento dell'unità

Visualizzazione delle informazioni di testo su un disco

È possibile visualizzare le informazioni di testo presenti su un disco.

● Premere **DISPLAY**.

Se si preme ripetutamente **DISPLAY**, sul display vengono visualizzate le impostazioni seguenti:

Per i dischi **CD TEXT**

Tempo di riproduzione—**DISC TTL** (titolo del disco)—**ART NAME** (artista del disco)
—**TRK TTL** (titolo del brano)—**ART NAME** (artista del brano)

Per i dischi **MP3/WMA**

Numeri delle cartella e dei brani—Numero di brano e tempo di riproduzione—**FOLDER** (nome della cartella)—**FILE** (nome del file)
—**TRK TTL** (titolo del brano)—**ART NAME** (nome degli artisti)—**ALBM TTL** (titolo dell'album)—**COMMENT** (commento)—Velocità in bit

Per i dischi **WAV**

Numeri delle cartella e dei brani—Numero di brano e tempo di riproduzione—**FOLDER** (nome della cartella)—**FILE** (nome del file)—Frequenza di campionamento



Note

- È possibile scorrere a sinistra del titolo premendo e tenendo premuto **DISPLAY**.
- I dischi **CD TEXT** contengono alcune informazioni codificate sul disco durante la produzione. Tali dischi **CD TEXT** possono contenere informazioni come titolo del CD, titolo del brano, nome dell'artista e tempo di riproduzione.
- Se su un disco non è stata registrata nessuna informazione specifica, viene visualizzata l'indicazione **NO XXXX** (ad esempio, **NO T-TTL**).
- Quando si riproducono file **MP3** registrati come file **VBR** (variable bit rate, velocità in bit variabile), al posto del valore della velocità in bit, viene visualizzata l'indicazione **VBR**.
- Quando si riproducono file **WMA** registrati come file **VBR** (variable bit rate, velocità in bit

variabile), viene visualizzato il valore medio della velocità in bit.

- A seconda della versione di **iTunes®** utilizzata per scrivere i file **MP3** su un disco, i commenti potrebbero non essere visualizzati correttamente.
 - **iTunes®** è un marchio di Apple Computer, Inc., registrato negli Stati Uniti e in altri Paesi.
- La frequenza di campionamento visualizzata nel display potrebbe essere abbreviata. □

Regolazione dell'audio

Introduzione alla regolazione dell'audio

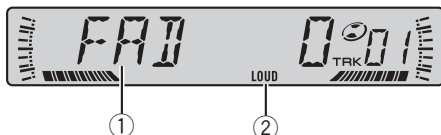

① Display dell'audio

Mostra lo stato della regolazione dell'audio.

② Indicatore LOUD

Viene visualizzato sul display quando è attivata la funzione di sonorità.

● Premere **AUDIO** per visualizzare i nomi delle funzioni audio.

Se si preme ripetutamente **AUDIO**, sul display vengono visualizzate le funzioni audio seguenti:

FAD (regolazione del bilanciamento)—**BASS** (regolazione dei bassi)—**MID** (regolazione dei medi)—**TREBLE** (regolazione degli alti)—**LOUD** (sonorità)—**SLA** (regolazione del livello della sorgente)

- Quando si seleziona il sintonizzatore FM come sorgente, non è possibile passare alla funzione **SLA**.

- Se non si attiva una funzione entro circa 30 secondi, il display torna automaticamente alla visualizzazione della sorgente.

- Per tornare al display di ogni sorgente, premere **BAND**.

Uso della regolazione del bilanciamento

È possibile selezionare un'impostazione della dissolvenza/bilanciamento che realizza un ambiente di ascolto ideale per tutti i posti occupati.

1 Premere **AUDIO** per selezionare **FAD**.

- Se l'impostazione del bilanciamento è stata regolata in precedenza, viene visualizzata l'indicazione **BAL**.

2 Premere **▲** o **▼** per regolare il bilanciamento degli altoparlanti anteriori/posteriori.

FAD F15 – **FAD R15** viene visualizzato intanto che il bilanciamento degli altoparlanti anteriori/posteriori si sposta dalla parte anteriore a quella posteriore.

- **FAD 0** è l'impostazione corretta quando si usano solo due altoparlanti.

3 Premere **◀** o **▶** per regolare il bilanciamento dell'altoparlante sinistro/destro.

BAL L 9 – **BAL R 9** viene visualizzato intanto che il bilanciamento dell'altoparlante sinistro/destro si sposta da sinistra a destra.

Uso dell'equalizzatore

Sono disponibili sei impostazioni per l'equalizzatore memorizzate, agevolmente richiamabili in qualsiasi momento: **DYNAMIC**, **VOCAL**, **NATURAL**, **CUSTOM**, **FLAT** e **POWERFUL**.

- **CUSTOM** è una curva d'equalizzazione personalizzata, che può essere creata dall'utente.
- Quando si seleziona **FLAT** non viene effettuata nessuna aggiunta o correzione al suono. Questa opzione risulta utile per controllare l'effetto delle curve d'equalizzazione alternando l'opzione **FLAT** e una curva d'equalizzazione impostata.

● Premere **EQ** per selezionare l'equalizzazione.

Se si preme ripetutamente **EQ**, sul display vengono visualizzate le seguenti impostazioni dell'equalizzatore:

DYNAMIC—**VOCAL**—**NATURAL**—**CUSTOM**—**FLAT**—**POWERFUL**

Funzionamento dell'unità

Regolazione delle curve d'equalizzazione

L'impostazione della curva d'equalizzazione correntemente selezionata può essere modificata in base alle proprie esigenze. Le impostazioni della curva d'equalizzazione vengono memorizzate in **CUSTOM**.

Regolazione dei bassi, dei medi e degli alti

È possibile regolare il livello dei bassi, dei medi e degli alti.

1 Premere AUDIO per selezionare BASS/MID/TREBLE.

2 Premere ▲ o ▼ per regolare il livello.

A seconda se il livello viene aumentato o diminuito, viene visualizzata l'indicazione **+6 – -6**.

Regolazione della sonorità

La sonorità compensa le deficienze nelle gamme dei suoni bassi e alti a basso volume.

1 Premere AUDIO per selezionare LOUD.

2 Premere ▲ per attivare la sonorità.

Viene visualizzato l'indicatore **LOUD**.

- Per disattivare la sonorità premere ▼.
- È possibile inoltre attivare o disattivare la sonorità premendo e tenendo premuto **EQ**.

3 Premere ◀ o ▶ per selezionare il livello desiderato.

LOW (basso)—**HI** (alto)

Regolazione dei livelli delle sorgenti

La funzione SLA (regolazione del livello della sorgente) consente di regolare il livello di volume di ogni sorgente per prevenire cambiamenti radicali di volume quando si passa da una sorgente all'altra.

- Le impostazioni sono basate sul livello di volume del sintonizzatore FM, che rimane immutato.
- Con le regolazioni del livello della sorgente è anche possibile regolare il livello di volume del sintonizzatore MW/LW.

1 Confrontare il livello di volume del sintonizzatore FM con il livello della sorgente che si desidera regolare.

2 Premere AUDIO per selezionare SLA.

3 Premere ▲ o ▼ per regolare il volume della sorgente.

A seconda se il volume della sorgente viene aumentato o diminuito, viene visualizzata l'indicazione **SLA +4 – SLA -4**. 

Impostazioni iniziali

Regolazione delle impostazioni iniziali



Utilizzando le impostazioni iniziali, è possibile personalizzare le diverse impostazioni di sistema per ottenere le prestazioni ottimali per questa unità.

① Display delle funzioni

Mostra lo stato della funzione.

1 Premere e tenere premuto SOURCE fino a quando l'unità si spegne.

2 Premere SOURCE e tenerlo premuto fino a quando sul display viene visualizzata l'indicazione FM.

3 Premere AUDIO per visualizzare i nomi delle funzioni.

Se si preme ripetutamente **AUDIO**, sul display vengono visualizzate le impostazioni seguenti: **FM** (passo di sintonizzazione in FM)—**A-PI** (ricerca automatica PI)—**SAVE** (risparmio energetico)

Attenersi alle impostazioni seguenti per azionare ognuna delle impostazioni.

- Per annullare le impostazioni iniziali, premere **BAND**.

- È anche possibile annullare le impostazioni iniziali tenendo premuto **SOURCE** fino a quando l'unità si spegne.

Impostazione del passo di sintonizzazione FM

Normalmente il passo per la sintonizzazione in FM impiegata dalla ricerca di sintonia è 50 kHz. Quando sono attivate le funzioni AF o TA

il passo di sintonizzazione cambia automaticamente a 100 kHz. Quando è attivata la funzione AF, è preferibile impostare il passo di sintonizzazione a 50 kHz.

- Il passo di sintonizzazione rimane a 50 kHz durante la sintonizzazione manuale.

1 Premere AUDIO per selezionare FM.

2 Premere ◀ o ▶ per selezionare il passo di sintonizzazione in FM.

Premere ◀ per selezionare **50** (50 kHz). Premere ▶ per selezionare **100** (100 kHz).

Attivazione/disattivazione della ricerca automatica PI

L'unità può ricercare automaticamente una stazione diversa con la stessa programmazione, anche durante il richiamo delle preselezioni.

1 Premere AUDIO per selezionare A-PI.

2 Premere ▲ o ▼ per attivare o disattivare la ricerca automatica PI.

Riduzione del consumo della batteria

Attivando questa funzione, è possibile ridurre il consumo di energia della batteria.

- In questa modalità non sono consentite operazioni diverse dall'accensione della sorgente.



Importante

Se la batteria del veicolo viene scollegata, la modalità di risparmio energetico viene annullata. Attivare nuovamente la modalità di risparmio energetico dopo aver ricollegato la batteria. Se l'interruttore della chiave di avviamento del veicolo non dispone della posizione ACC (accessoria), è possibile, a seconda del metodo di collegamento, che quando la modalità di risparmio energetico è disattivata, l'unità continui a consumare energia dalla batteria.

Funzionamento dell'unità

- 1 Premere AUDIO per selezionare SAVE.
- 2 Premere ▲ o ▼ per attivare o disattivare la modalità di risparmio energetico. 

Informazioni supplementari

Messaggi di errore

Quando si contatta il rivenditore o il Centro assistenza Pioneer più vicino, accertarsi di riportare il messaggio di errore.

Messaggio	Causa	Azione
ERROR-11, 12, 17, 30	Disco sporco	Pulire il disco.
ERROR-11, 12, 17, 30	Disco graffiato	Sostituire il disco.
ERROR-10, 11, 12, 15, 17, 30, A0	Elettrica o meccanica	Spegnere e accendere il motore oppure passare a una sorgente diversa e poi di nuovo al lettore CD.
ERROR-15	Il disco inserito non contiene dati	Sostituire il disco.
ERROR-22, 23	Il formato CD non può essere riprodotto	Sostituire il disco.
NO AUDIO	Il disco inserito non contiene file che è possibile riprodurre	Sostituire il disco.
SKIPPED	Il disco inserito contiene file WMA protetti da tecnologia DRM	Sostituire il disco.
PROTECT	Tutti i file nel disco inserito sono protetti da tecnologia DRM	Sostituire il disco.



Linee guida per l'uso dei dischi e del lettore

- Utilizzare esclusivamente dischi che riportino uno dei due seguenti loghi.



- Utilizzare esclusivamente dischi convenzionali, completamente circolari. Non utilizzare dischi dalla forma irregolare.



- Non utilizzare dischi rotti, incrinati, piegati o altrimenti danneggiati, in quanto potrebbero danneggiare il lettore.
- Non è possibile la riproduzione di CD/CD-R/CD-RW non chiusi.
- Non toccare la superficie registrata dei dischi.
- Quando non si utilizzano, conservare i dischi nelle rispettive custodie.
- Evitare di lasciare i dischi in ambienti eccessivamente caldi o esposti alla luce solare diretta.
- Non attaccare etichette, non scrivere e non applicare prodotti chimici sulla superficie dei dischi.
- Per pulire un CD, passare delicatamente un panno morbido sul disco procedendo dal centro verso l'esterno.
- La formazione di condensa potrebbe temporaneamente limitare le prestazioni del lettore. In tal caso, lasciarlo raggiungere una temperatura più alta per circa un'ora. Inoltre, pulire i dischi che dovessero presentare condensa con un panno morbido.
- La riproduzione dei dischi potrebbe non essere possibile a causa delle caratteristiche del disco, del formato del disco, dell'applicazione di registrazione, dell'ambiente di riproduzione, delle condizioni di conservazione e così via.
- Le informazioni di testo potrebbero non essere visualizzate correttamente, a seconda dell'ambiente di registrazione.
- Le asperità della strada possono far interrompere la riproduzione di un disco.
- Prima di utilizzare i dischi, leggere le relative avvertenze.

Informazioni supplementari

File MP3, WMA e WAV

- A seconda della versione di Windows Media Player utilizzata per codificare i file WMA, i nomi degli album e altre informazioni di testo potrebbero non essere visualizzate correttamente.
- Quando si avvia la riproduzione dei file WMA codificati con dati immagine, potrebbe intercorrere un ritardo di alcuni istanti.
- Conformità ISO 9660 di livello 1 e livello 2. Con questo lettore sono compatibili i file system Romeo e Joliet.
- È possibile la riproduzione multi-sessione.
- I file MP3/WMA/WAV non sono compatibili con il trasferimento dati scrittura a pacchetti.
- Per i nomi dei file (incluse le estensioni come .mp3, .wma o .wav) o i nomi delle cartelle, è possibile visualizzare esclusivamente 64 caratteri.
- La sequenza di selezione delle cartelle o altre operazioni potrebbero risultare differenti, a seconda del software utilizzato per la codifica o la scrittura.
- Indipendentemente dalla durata dell'intervallo vuoto tra i brani della registrazione originale, i dischi MP3/WMA/WAV verranno riprodotti con una breve pausa tra i brani.
- È necessario utilizzare correttamente le estensioni file come .mp3, .wma o .wav.

Esempio di gerarchia

📁: Cartella
🎵: File

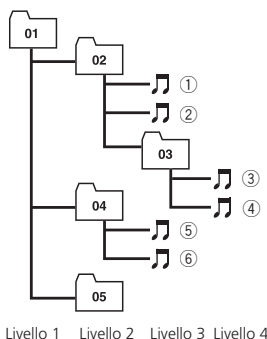

- Questa unità assegna numeri alle cartelle. L'utente non può assegnare numeri alle cartelle.
- È consentita una gerarchia di cartelle con un massimo di otto livelli. Tuttavia, la gerarchia pratica delle cartelle è inferiore a due livelli.
- È possibile riprodurre fino a 99 cartelle su un disco.

Compatibilità audio compressa

MP3

- Velocità in bit: da 8 a 320 kbps
- Frequenza di campionamento: 16, 22,05, 24, 32, 44,1, 48 kHz (32, 44,1, 48 kHz per l'enfatizzazione)
- Versioni tag ID3 compatibili: 1.0, 1.1, 2.2, 2.3 (alla tag ID3 Versione 2.x viene data la priorità rispetto alla Versione 1.x.)
- Compatibilità lista di riproduzione M3u: No
- Compatibilità MP3i (MP3 interattivo), mp3 PRO: No

WMA

- Formato compatibile: WMA codificato con Windows Media Player Versione 7, 7.1, 8, 9 o 10
- Velocità in bit: da 48 a 320 kbps (CBR), da 48 a 384 kbps (VBR)

Informazioni supplementari

- Frequenza di campionamento: 32, 44,1, 48 kHz
- Compatibilità Windows Media Audio 9 Professional, Lossless, Voice: No

WAV

- Formato compatibile: PCM lineare (LPCM), MS ADPCM
- Bit di quantizzazione lineare: 8 e 16 (LPCM), 4 (MS ADPCM)
- Frequenza di campionamento: 16, 22,05, 24, 32, 44,1, 48 kHz (LPCM), 22,05, 44,1 kHz (MS ADPCM)

Informazioni supplementari

Dati tecnici

Generali

Alimentazione	14,4 V di CC (variazioni permissibili da 10,8 a 15,1 V)
Messa a terra	Negativa
Consumo massimo	10,0 A
Dimensioni (L × A × P):	
Unità principale	178 × 50 × 157 mm
Pannello anteriore	188 × 58 × 20 mm
Peso	1,3 kg

Audio

Potenza d'uscita massima	50 W × 4
Potenza d'uscita continua	27 W × 4 (DIN 45324, +B=14,4 V)
Impedenza di carico	4 Ω (variazioni permissibili da 4 a 8 Ω)
Livello massimo di uscita e impedenza di uscita al preamplificatore	2,2 V/1 kΩ
Bassi/Medi/Alti:	
Bassi	
Frequenza	100 Hz
Guadagno	±13 dB
Medi	
Frequenza	1 kHz
Guadagno	±12 dB
Alti	
Frequenza	10 kHz
Guadagno	±12 dB
Contorno della sonorità:	
Basso	+7 dB (100 Hz), +4 dB (10 kHz)
Alto	+10 dB (100 Hz), +6,5 dB (10 kHz) (volume: -30 dB)

Letture CD

Sistema	Sistema audio per compact disc
Dischi utilizzabili	Compact disc
Formato segnale:	
Frequenza di campionamento	44,1 kHz
Bit di quantizzazione lineare	16
Caratteristiche di frequenza	da 5 a 20 000 Hz (±1 dB)
Rapporto segnale/rumore ...	94 dB (a 1 kHz) (rete IEC-A)
Gamma dinamica	92 dB (a 1 kHz)
Numero di canali	2 (stereo)

Formato di decodifica MP3	MPEG-1 & 2 Audio Layer 3
Formato di decodifica WMA	Ver. 7, 7.1, 8, 9, 10 (2 canali audio) (Windows Media Player)
Formato segnale WAV	PCM lineare & MS ADPCM

Sintonizzatore FM

Gamma di frequenza	da 87,5 a 108,0 MHz
Sensibilità	8 dBf (0,7 μV, 75 Ω, mono, rapporto S/R: 30 dB)
Sensibilità di silenziamento a 50 dB	10 dBf (0,9 μV, 75 Ω, mono)
Rapporto segnale/rumore ...	75 dB (rete IEC-A)
Distorsione	0,3 % (a 65 dBf, 1 kHz, stereo) 0,1 % (a 65 dBf, 1 kHz, mono)
Risposta in frequenza	da 30 a 15 000 Hz (±3 dB)
Separazione stereo	45 dB (a 65 dBf, 1 kHz)
Selettività	80 dB (±200 kHz)

Sintonizzatore MW

Gamma di frequenza	da 531 a 1 602 kHz (9 kHz)
Sensibilità	18 μV (rapporto S/R: 20 dB)
Rapporto segnale/rumore ...	65 dB (rete IEC-A)

Sintonizzatore LW

Gamma di frequenza	da 153 a 281 kHz
Sensibilità	30 μV (rapporto S/R: 20 dB)
Rapporto segnale/rumore ...	65 dB (rete IEC-A)

Questi prodotti DEH-2800MPB, DEH-2820MP e DEH-2800MP sono conformi al DM 28/8/1995, N° 548, ottemperando alle prescrizioni di cui al DM 25/6/1985 (par. 3, All. A) e DM 27/8/1987 (All. I).



Nota

Caratteristiche tecniche e design sono soggetti a modifiche senza preavviso a causa di migliorie. □

Hartelijk dank voor het aanschaffen van dit Pioneer-product.

Lees de instructies in deze handleiding goed door om ervoor te zorgen dat u het toestel op de juiste manier leert bedienen. *Als u de instructies heeft gelezen, bewaar deze handleiding dan op een veilige plaats zodat u hem altijd bij de hand heeft voor later.*

01 Voor u begint

- Informatie over dit toestel **45**
- Informatie over MP3 **45**
- Informatie over WMA **46**
- Bezoek onze website **46**
- Het toestel tegen diefstal beveiligen **46**
 - Het voorpaneel verwijderen **46**
 - Het voorpaneel bevestigen **46**

02 Wat is wat

- Hoofdtoestel **47**

03 Bediening van het toestel

- Basishandelingen **48**
 - Toestel aanzetten en signaalbron selecteren **48**
 - Het volume afstellen **48**
 - Het toestel uitschakelen **48**
- Tuner **48**
 - Naar de radio luisteren **48**
 - Frequenties van zenders opslaan en oproepen **49**
 - Op sterke signalen afstemmen **49**
 - Frequenties van de sterkste zenders opslaan **49**
- RDS **50**
 - Inleiding tot de RDS-bediening **50**
 - Weergave van het RDS-display wijzigen **50**
 - PTY-nooduitzendingen ontvangen **50**
 - Alternatieve frequenties kiezen **50**
 - Verkeersberichten ontvangen **51**
 - PTY-lijst **52**
- Ingebouwde speler **53**
 - Een disc afspelen **53**
 - Herhaalde weergave **54**
 - Fragmenten in willekeurige volgorde afspelen **54**
 - Fragmenten of mappen op een schijf scannen **54**
 - Het afspelen van een disc onderbreken **55**

- Elk 10e fragment op de huidige disc of in de huidige map zoeken **55**
- Compressie en BMX gebruiken **55**
- De tekstinformatie van de disc weergeven **55**

Audio-instellingen **56**

- Inleiding tot de audio-instellingen **56**
- De balansinstelling gebruiken **56**
- De equalizer gebruiken **57**
- De equalizercurven aanpassen **57**
- De loudness aanpassen **57**
- Het niveau van de signaalbronnen aanpassen **57**

Begininstellingen **58**

- De begininstellingen aanpassen **58**
- De FM-afstemstap instellen **58**
- Aan- en uitzetten van de automatische PI-zoekfunctie **58**
- Energieverbruik van de accu verminderen **58**

● Aanvullende informatie

- Foutmeldingen **59**
- Richtlijnen voor het gebruik van discs en de speler **59**
- MP3, WMA en WAV-bestanden **60**
 - Voorbeeld van een boomstructuur **60**
 - Compatibiliteit met gecomprimeerde audio **60**
- Technische gegevens **62**

Voor u begint



Deponeer dit product niet bij het gewone huishoudelijk afval wanneer u het wilt verwijderen. Er bestaat een speciaal wettelijk voorgeschreven verzamelstelsel voor de juiste behandeling, het opnieuw bruikbaar maken en de recycling van gebruikte elektronische producten.

In de 25 lidstaten van de EU, Zwitserland en Noorwegen kunnen particulieren hun gebruikte elektronische producten gratis bij de daarvoor bestemde verzamelplaatsen of een verkooppunt (indien u aldaar een gelijkwaardig nieuw product koopt) inleveren. Indien u zich in een ander dan bovengenoemd land bevindt kunt u contact opnemen met de plaatselijke overheid voor informatie over de juiste verwijdering van het product. Zodoende zorgt u ervoor dat het verwijderde product op de juiste wijze wordt behandeld, opnieuw bruikbaar wordt gemaakt, gerecycled en het niet schadelijk is voor de gezondheid en het milieu.

Informatie over dit toestel

De frequenties waarop de tuner van dit toestel kan worden afgestemd, zijn in gebruik in Europa, Azië, het Midden-Oosten, Afrika en Oceanië. Gebruik van het toestel in andere gebieden kan een slechte ontvangst tot gevolg hebben. De RDS-functie (radiodatasysteem) werkt alleen in gebieden waar de FM-zenders RDS-signalen uitzenden.



LET OP

- Zorg ervoor dat dit apparaat niet met vloeistof in aanraking komt. Een elektrische schok kan daarvan het gevolg zijn. Bovendien kan dit lei-

den tot rookvorming en oververhitting, waardoor het apparaat beschadigd raakt.

- "KLASSE 1 LASERPRODUCT"
- Dit product bevat een laserdioden van een hogere klasse dan 1. Uit veiligheidsoverwegingen mag u de behuizing niet verwijderen of toegang proberen te krijgen tot de binnenzijde van het toestel. Laat alle onderhoudswerkzaamheden over aan gekwalificeerd personeel.
- De Pioneer CarStereo-Pass wordt alleen in Duitsland gebruikt.
- Houd deze handleiding bij de hand zodat u de bedieningsprocedures en de te nemen voorzorgsmaatregelen kunt opzoeken.
- Houd het volume altijd laag genoeg om geluiden van buiten de auto te kunnen blijven horen.
- Bescherm dit toestel tegen vocht.
- Als de accu losgekoppeld wordt of leeg raakt, zal het voorkeuzegeheugen worden gewist en zult u het toestel opnieuw moeten programmeren.
- Als dit product niet naar behoren functioneert, kunt u uw leverancier of het dichtstbijzijnde erkende servicestation van Pioneer raadplegen. 

Informatie over MP3

Dit product is uitsluitend bedoeld voor niet-commercieel privé-gebruik. Het mag niet in een commerciële omgeving worden gebruikt voor uitzendingen (over land, via satelliet, kabels en/of andere media), voor uitzendingen via internet, intranet en/of andere netwerken, of in andere elektronische distributiesystemen zoals betaalradio of audio-op-aanvraagtoepassingen. Hiervoor heeft u een aparte licentie nodig. Kijk voor meer informatie op <http://www.mp3licensing.com>. 

Informatie over WMA



Het logo Windows Media™ dat op de doos is afgedrukt, geeft aan dat dit toestel WMA-gegevens kan afspelen.

WMA staat voor Windows Media Audio en verwijst naar de audiocompressietechnologie die door Microsoft Corporation is ontwikkeld. WMA-gegevens kunnen met de Windows Media Player versie 7 of hoger worden geco-deerd.

Windows Media en het Windows-logo zijn handelsmerken of gedeponeerde handelsmerken van Microsoft Corporation in de Verenigde Staten en/of in andere landen.

Opmerking

Een juiste werking van dit toestel is afhankelijk van de toepassing die u heeft gebruikt voor het coderen van WMA-bestanden. 

Bezoek onze website

Bezoek onze website:



- Registreer uw product. Wij bewaren de gegevens van het product dat u heeft aange-schaft zodat u deze eenvoudig kunt opvragen als u die nodig mocht hebben voor de verzekering na bijvoorbeeld verlies of diefstal.
- Op onze website vindt u het laatste nieuws over Pioneer Corporation. 

Het toestel tegen diefstal beveiligen

Om diefstal te voorkomen, kunt u het voorpaneel van het hoofdtoestel verwijderen en in het meegeleverde beschermende foedraal bewa-ren.

Belangrijk

- Bij het verwijderen en aanbrengen van het voorpaneel mag u in geen geval kracht gebruik-en of het display en de toetsen stevig vastgrij-pen.
- Stel het voorpaneel niet aan grote schokken bloot.
- Stel het voorpaneel niet bloot aan direct zon-licht en hoge temperaturen.

Het voorpaneel verwijderen

1 Druk op DETACH om het voorpaneel los te maken.

Druk op **DETACH** om de rechterkant van het voorpaneel los te laten komen van het hoofd-toestel.

2 Pak het voorpaneel vast en verwijder het.

Pak het voorpaneel aan de rechterkant vast en trek het naar links. Hierdoor komt het voorpa-neeel los van het hoofdtoestel.

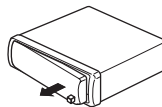

3 Doe het voorpaneel in het meegele-verde beschermende foedraal om het veilig te bewaren.

Het voorpaneel bevestigen

1 Houd het voorpaneel plat tegen het hoofdtoestel.

2 Druk het voorpaneel tegen de voorkant van het hoofdtoestel tot het stevig vast blijft zitten. 

Wat is wat

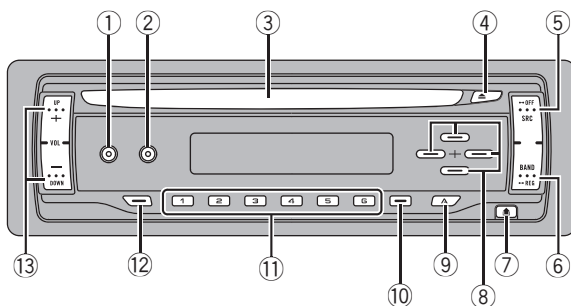

Hoofdtoestel

① EQ-toets

Druk op deze toets om de verschillende equalizercurven te selecteren. Druk op deze toets en houd deze ingedrukt om de loudness-functie in of uit te schakelen.

② DISPLAY-toets

Druk op deze toets om een ander display te selecteren.

③ Laadsleuf voor de disc

Plaats een disc in de speler.

④ EJECT-toets

Druk op deze toets om de CD te laten uitwerpen uit de ingebouwde CD-speler.

⑤ SOURCE-toets

Dit toestel wordt ingeschakeld zodra u een signaalbron selecteert. Druk op deze toets om alle signaalbronnen af te gaan.

⑥ BAND-toets

Druk op deze toets om te kiezen uit de MW/LW-frequentieband en de twee FM-frequentiebanden en om de instelling van een functie te annuleren. Houd deze toets ingedrukt om de regionale functie in of uit te schakelen.

⑦ DETACH-toets

Druk op deze toets om het voorpaneel van het hoofdtoestel te verwijderen.

⑧ ▲/▼/◀/▶ toetsen

Druk op deze toetsen voor handmatig afstemmen, vooruit- en achteruitspoelen en zoeken naar fragmenten. U kunt deze toetsen ook gebruiken om functies te bedienen.

⑨ AUDIO-toets

Druk op deze toets om te kiezen uit de diverse toonregelingsfuncties.

⑩ LOCAL/BSM-toets

Druk op deze toets om de lokale functie aan of uit te zetten. Houd de toets ingedrukt om de BSM-functie aan of uit te zetten.

⑪ 1-6-toetsen

Druk op deze toetsen om voorkeuzezenders in te stellen. U kunt deze toetsen ook gebruiken om functies te bedienen.

⑫ TA-toets

Druk op deze toets om de TA-functie in of uit te schakelen. Houd deze toets ingedrukt om de AF-functie in of uit te schakelen.

⑬ VOLUME-toetsen (+/-)

Druk op deze toetsen om het volume te verhogen of te verlagen.

Basishandelingen

Toestel aanzetten en signaalbron selecteren

U kunt de signaalbron selecteren waarnaar u wilt luisteren. Om naar de ingebouwde CD-speler over te schakelen, hoeft u alleen een CD in het toestel te plaatsen (raadpleeg bladzijde 53).

● Druk op SOURCE om een signaalbron te kiezen.

Druk meerdere keren op **SOURCE** om te schakelen tussen de volgende signaalbronnen:

Ingebouwde CD-speler—Tuner

Als u een signaalbron selecteert, wordt het toestel automatisch ingeschakeld.

Opmerkingen

- Als er geen CD in het toestel is geplaatst, kunt u de ingebouwde CD-speler niet activeren.
- Als de blauw/witte draad van dit toestel is aangesloten op de bedieningsaansluiting van de automatische antenne van de auto, zal de antenne uitschuiven wanneer er een signaalbron van dit toestel wordt ingeschakeld. Als u de signaalbron uitschakelt, wordt de antenne weer ingeschoven.

Het volume afstellen

- Gebruik **VOLUME** om de geluidsterkte te regelen.

Het toestel uitschakelen

- Houd **SOURCE** ingedrukt tot het toestel uit gaat. 

Tuner

Naar de radio luisteren

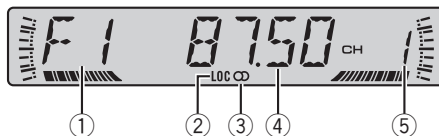

U kunt de AF-functie van dit toestel (zoeken naar alternatieve frequenties) in- en uitschakelen. Bij normaal afstemmen moet de AF-functie uit staan (raadpleeg bladzijde 50).

① Frequentiebandindicator

Deze geeft aan op welke band de radio is afgestemd: MW/LW of FM.

② LOC-indicator

Deze geeft aan of automatisch afstemmen op lokale zenders is ingeschakeld.

③ Stereo-indicator (◻)

Deze geeft aan of de frequentie waarop u heeft afgestemd in stereo uitzendt.

④ Frequentie-indicator

Deze toont de frequentie waarop u heeft afgestemd.

⑤ Voorkeuzenummerindicator

Deze geeft aan welke voorkeuzezender is geselecteerd.

1 Druk op SOURCE om de tuner te selecteren.

2 Druk op BAND en kies een frequentieband.

Druk op **BAND** totdat u de gewenste frequentieband (**F1**, **F2** voor FM of **MW/LW**) op het display ziet verschijnen.

3 Druk kort op ◀ of ▶ om handmatig af te stemmen.

Bediening van het toestel

4 Om automatisch af te stemmen, houdt u ◀ of ▶ ongeveer een seconde ingedrukt.

De tuner zal nu de frequenties in de aangegeven richting afzoeken tot er een uitzending gevonden wordt die sterk genoeg is voor een goede ontvangst.

- U kunt het automatisch afstemmen annuleren door kort op ◀ of ▶ te drukken.
- Als u ◀ of ▶ ingedrukt houdt, kunt u zenders overslaan. Het automatisch afstemmen wordt hervat als u de toets weer loslaat.

Frequenties van zenders opslaan en oproepen

Als u op een van de voorkeuzetoetsen 1-6 drukt, kunt u heel eenvoudig maximaal zes zenderfrequenties opslaan, die u dan later met één druk op de toets weer kunt oproepen.

- Er kunnen maximaal 12 FM-zenders, 6 voor elk van de twee FM-frequentiebanden, en 6 MW/LW (MG/LG)-zenders in het geheugen worden opgeslagen.

• Wanneer u heeft afgestemd op een frequentie die u in het geheugen wilt opslaan, houdt u een van de voorkeuzetoetsen 1-6 ingedrukt tot het voorkeuzenummer stopt met knipperen.

De frequentie van de geselecteerde radiozender is in het geheugen opgeslagen.

Wanneer u hierna op dezelfde voorkeuzetoets drukt, zal de opgeslagen zenderfrequentie uit het geheugen worden opgeroepen.

- U kunt ook ▲ en ▼ gebruiken om de onder de voorkeuzetoetsen 1-6 opgeslagen frequenties van radiozenders op te roepen.

Op sterke signalen afstemmen

Met de functie voor automatisch afstemmen op lokale zenders kunt u het toestel laten afstemmen op zenders waarvan het signaal sterk genoeg is voor een goede ontvangst.

• Druk meerdere keren op LOCAL/BSM om het automatisch afstemmen op lokale zenders in of uit te schakelen.

Als automatisch afstemmen op lokale zenders is ingeschakeld, verschijnt **LOC** in het display.

Frequenties van de sterkste zenders opslaan

Met de functie BSM (Best Stations Memory, geheugen voor de beste zenders) kunt u automatisch de zes sterkste zenders opslaan onder de voorkeuzetoetsen 1-6. Daarna kunt u met één druk op de juiste toets afstemmen op de opgeslagen frequenties.

- Het is mogelijk dat de zenders die via de BSM-functie zijn opgeslagen de eerder door uzelf opgeslagen zenders onder de toetsen 1-6 vervangen.

• Houd LOCAL/BSM ingedrukt tot de functie BSM aan gaat.

BSM begint te knipperen. Als **BSM** knippert, worden de zes sterkste zenderfrequenties opgeslagen onder voorkeuzetoetsen 1-6 in de volgorde van de sterkte van het signaal. Als dit is gebeurd, stopt **BSM** met knipperen.

- Druk op **LOCAL/BSM** om het opslaan te annuleren. ◻

RDS

Inleiding tot de RDS-bediening

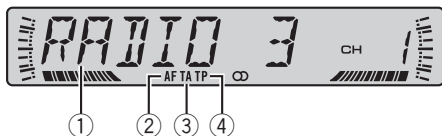

RDS (radiodatasysteem) is een systeem voor het verschaffen van informatie tijdens FM-uitzendingen. Deze onhoorbare informatie maakt functies zoals programmaservicenaam, programmatype, stand-by voor verkeersberichten en automatisch afstemmen mogelijk. Zo kan de radioluisteraar gemakkelijker de gewenste zender zoeken.

- Het is mogelijk dat niet alle zenders RDS-diensten leveren.
- RDS-functies zoals AF en TA werken alleen wanneer u heeft afgestemd op een RDS-zender.

① Programmaservicenaam

Toont de naam van het programma.

② AF-indicator

Deze geeft aan of de functie AF (zoeken naar alternatieve frequenties) is ingeschakeld.

③ TA-indicator

Deze geeft aan of de functie TA (stand-by voor verkeersberichten) is ingeschakeld.

④ TP-indicator

Deze geeft aan of er is afgestemd op een TP-zender.

Weergave van het RDS-display wijzigen

Als u afstemt op een RDS-zender, wordt de programmaservicenaam weergegeven. Als u de frequentie van de zender wilt weten, moet u de weergave van het display wijzigen.

● Druk op DISPLAY.

Druk meerdere keren op **DISPLAY** om te schakelen tussen de volgende instellingen:

Programmaservicenaam—PTY-informatie—Frequentie

De PTY-lijst (ID-code en programmatypen) vindt u op bladzijde 52.

- De PTY-informatie en de frequentie van de huidige zender worden acht seconden op het display getoond.

PTY-nooduitzendingen ontvangen

PTY-alarm is een speciale PTY-code voor het aankondigen van noodsituaties, zoals natuurrampen. Als de tuner de radioalarmcode ontvangt, verschijnt **ALARM** op het display en wordt het volume op het TA-volume ingesteld. Als het noodbericht is afgelopen, keert het toestel terug naar de vorige signaalbron.

- U kunt een noodbericht annuleren door op **TA** te drukken.

Alternatieve frequenties kiezen

Als u naar een uitzending luistert en de ontvangst wordt zwakker of er doen zich andere problemen voor, dan zal het toestel automatisch op zoek gaan naar een andere zender in hetzelfde netwerk met een betere ontvangst.

- De AF-functie is standaard uitgeschakeld.

● Druk meerdere keren op TA om de AF-functie in of uit te schakelen.

Als de AF-functie is ingeschakeld, verschijnt **AF** in het display.



Opmerkingen

- Bij automatisch afstemmen of gebruik van de BSM-functie wordt er alleen afgestemd op RDS-zenders als de AF-functie is ingeschakeld.

Bediening van het toestel

- Als u een voorkeuzezender oproept, kan de tuner een nieuwe frequentie van de AF-lijst van de zender toewijzen aan deze voorkeuzezender. (Dat kan alleen als u voorkeuzezenders op de frequentieband **F1** gebruikt.) Er verschijnen geen voorkeuzenummers op het display als de RDS-gegevens van de ontvangen zender afwijken van de oorspronkelijk opgeslagen zender.
- Het is mogelijk dat de geluidsweggevoerde tijd wordt onderbroken door een ander programma terwijl de AF-functie aan het zoeken is.
- Als de tuner is afgestemd op een zender zonder RDS, zal de **AF** indicator gaan knipperen.
- De AF-functie kan voor elke FM-frequentieband afzonderlijk worden in- of uitgeschakeld.

PI-zoeken gebruiken

Als het toestel geen geschikte alternatieve frequentie kan vinden of als u naar een uitzending luistert waarvan de ontvangst verslechtert, dan zoekt het toestel automatisch een andere zender met dezelfde programmering. Tijdens het zoeken wordt **PI SEEK** weergegeven en wordt het volume gedempt. Het volume wordt naar het normale niveau teruggezet als PI-zoeken is voltooid. Het maakt daarbij niet uit of er een andere zender is gevonden of niet.

Automatische PI-zoekfunctie voor voorkeuzezenders gebruiken

Wanneer een voorkeuzezender niet kan worden opgeroepen, bijvoorbeeld wanneer u een grote afstand heeft afgelegd, kan het toestel zo worden ingesteld dat ook bij het oproepen van een voorkeuzezender de PI-zoekfunctie zal worden uitgevoerd.

- De automatische PI-zoekfunctie is standaard uitgeschakeld. Zie *Aan- en uitzetten van de automatische PI-zoekfunctie* op bladzijde 58.

Alleen zenders met regionale programmering zoeken

Wanneer u de AF-functie gebruikt om automatisch alternatieve frequenties te zoeken, kunt u met de regionale functie het zoeken beperken tot zenders die regionale programma's uitzenden.

- **Houd BAND ingedrukt totdat de regionale functie aan of uit gaat.**



Opmerkingen

- Regionale programmering en regionale netwerken kunnen per land anders georganiseerd zijn (er kunnen bijvoorbeeld veranderingen optreden afhankelijk van de tijd, het land of het ontvangstgebied).
- Het voorkeuzennummer kan van het display verdwijnen als de tuner afstemt op een regionale zender die afwijkt van de oorspronkelijk gekozen zender.
- De regionale functie kan voor elk van de FM-frequentiebanden afzonderlijk worden in- of uitgeschakeld.

Verkeersberichten ontvangen

Met de TA-functie (stand-by voor verkeersberichten) kunt u automatisch verkeersberichten ontvangen, ongeacht de signaalbron waarnaar u aan het luisteren bent. De TA-functie kan voor zowel een TP-zender (een zender die verkeersberichten uitzendt) als een uitgebreide TP-zender van een ander netwerk (een zender met informatie die verwijst naar andere TP-zenders) worden geactiveerd.

1 Stem af op een TP-zender of een uitgebreide TP-zender van een ander netwerk.

Wanneer u heeft afgestemd op een TP-zender of een uitgebreide TP-zender van een ander netwerk, zal de **TP**-indicator gaan branden.

2 Druk op TA om stand-by voor verkeersberichten in te schakelen.

TA zal op het display verschijnen. De tuner staat stand-by voor verkeersberichten.

Bediening van het toestel

- Druk nogmaals op **TA** om stand-by voor verkeersberichten weer uit te schakelen.

3 Regel het TA-volume met VOLUME wanneer er een verkeersbericht begint.

Het ingestelde volume zal in het geheugen worden opgeslagen, en opnieuw worden gebruikt bij volgende verkeersberichten.

4 Druk op TA terwijl er een verkeersbericht wordt ontvangen als u het bericht wilt annuleren.

De tuner zal terugkeren naar de oorspronkelijk ingestelde signaalbron maar blijft in de stand-by-modus totdat u nogmaals op **TA** drukt.

Opmerkingen

- Het systeem zal terugkeren naar de oorspronkelijke signaalbron wanneer het verkeersbericht is afgelopen.
- Bij automatisch afstemmen of gebruik van de BSM-functie zal er alleen worden afgestemd op TP-zenders en uitgebreide TP-zenders van een ander netwerk als de TA-functie is ingeschakeld.

CULTURE	Nationale of regionale cultuur
SCIENCE	Natuur, wetenschap en techniek
VARIED	Licht amusement
CHILDREN	Kinderprogramma's
SOCIAL	Praatprogramma's
RELIGION	Religieuze aangelegenheden of diensten
PHONE IN	Inbelprogramma's
TOURING	Reisprogramma's; niet voor verkeersberichten
LEISURE	Hobby's en recreatie
DOCUMENT	Documentaires



PTY-lijst

Specifiek	Programmatype
NEWS	Nieuws
AFFAIRS	Actualiteiten
INFO	Algemene informatie en adviezen
SPORT	Sport
WEATHER	Weerberichten/meteorologische informatie
FINANCE	Beursberichten, handel, zakelijk nieuws enz.
POP MUS	Populaire muziek
ROCK MUS	Eigentijdse moderne muziek
EASY MUS	Easy listening-muziek
OTH MUS	Overige muziek
JAZZ	Jazz
COUNTRY	Countrymuziek
NAT MUS	Nationale muziek
OLDIES	Gouwe Ouwe
FOLK MUS	Folkmuziek
L.CLASS	Lichte klassieke muziek
CLASSIC	Klassieke muziek
EDUCATE	Educatieve programma's
DRAMA	Hoorspelen en series

Bediening van het toestel

Ingebouwde speler

Een disc afspelen

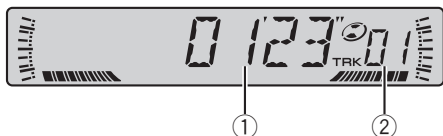

Tijdens het afspelen van een CD

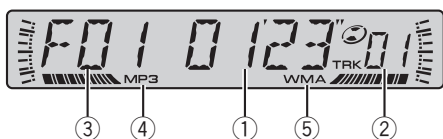

Tijdens het afspelen van een MP3/WMA/WAV-disc

① Weergavetijd-indicator

Deze geeft de verstreken speeltijd van het spelende fragment aan.

② Nummerindicator fragment

Deze geeft aan welk fragment (bestand) er op het moment wordt afgespeeld.

- Als fragmentnummer 100 of hoger is geselecteerd, gaat ► branden boven de laatste twee cijfers van het fragmentnummer.

③ Mapnummerindicator

Deze geeft aan welk mapnummer op het moment wordt afgespeeld.

④ MP3-indicator

Deze geeft aan dat er een MP3-bestand wordt afgespeeld.

⑤ WMA-indicator

Deze geeft aan dat er een WMA-bestand wordt afgespeeld.

1 Plaats een CD (CD-ROM) in de CD-laadsleuf.

Het afspelen zal automatisch beginnen.

- Plaats de CD met de bedrukte kant naar boven.
- Druk op **SOURCE** om de ingebouwde CD-speler te selecteren nadat u een CD (CD-ROM) heeft geplaatst.
- U kunt de CD (CD-ROM) laten uitwerpen door op de **EJECT**-toets te drukken.

2 Druk op ▲ of ▼ om een map te selecteren als u een MP3/WMA/WAV-disc afspelt.

- U kunt geen map selecteren waarin geen MP3/WMA/WAV-bestand is opgeslagen.
- Houd **BAND** ingedrukt om terug te keren naar map 01 (ROOT). Als de map 01 (ROOT) geen bestanden bevat, begint het afspelen bij map 02.

3 Houd ◀ of ▶ ingedrukt om vooruit of achteruit te spelen.

- Als u **ROUGH** selecteert, kunt u door ◀ of ▶ ingedrukt te houden elk 10e fragment op de huidige disc (of in de huidige map) zoeken. (Raadpleeg *Elk 10e fragment op de huidige disc of in de huidige map zoeken* op bladzijde 55.)

4 Druk op ◀ of ▶ om naar het vorige of volgende fragment te gaan.

Als u op ► drukt, gaat u naar het begin van het volgende fragment. Als u één keer op ◀ drukt, gaat u naar het begin van het huidige fragment. Als u nogmaals op deze toets drukt, gaat u naar het vorige fragment.



Opmerkingen

- De ingebouwde CD-speler kan een standaard-CD van 12 cm of 8 cm afspelen. Gebruik geen adapter als u CD's van 8 cm afspeelt.
- Plaats geen ander object dan een CD in de CD-laadsleuf.
- Als er een foutmelding zoals **ERROR-11** wordt weergegeven, raadpleegt u *Foutmeldingen* op bladzijde 59.
- Er is soms enige vertraging tussen het starten van de CD en de weergave van het geluid. Tijdens het inlezen wordt **FRMTREAD** op het display weergegeven.

- Als u discs met MP3/WMA/WAV-bestanden en audiogegevens (CD-DA) zoals CD-EXTRA en MIXED-MODE-CD's afspeelt, kunt u beide bestandstypen alleen afspelen door tussen MP3/WMA/WAV en CD-DA te schakelen door op **BAND** te drukken.
- Als u heeft overgeschakeld tussen het afspelen van MP3/WMA/WAV-bestanden en audiogegevens (CD-DA), begint het afspelen bij het eerste fragment op de disc.
- De ingebouwde CD-speler kan een MP3/WMA/WAV-bestand op een CD-ROM afspelen. (Raadpleeg bladzijde 60 voor bestanden die kunnen worden afgespeeld.)
- Als u bestanden afspeelt die als VBR-bestanden (variabele bitsnelheid) zijn opgenomen, wordt de weergavetijd niet juist weergegeven als u snel vooruit- of achteruitspoelen gebruikt.
- Als u een MP3/WMA/WAV-disc afspeelt, wordt er geen geluid weergegeven tijdens snel vooruit- of achteruitspoelen.
 - Fragmentnummer (bijv., **T04**) – Alle fragmenten worden herhaald
 - Als u tijdens herhaald afspelen een andere map kiest, wordt het bereik voor herhaald afspelen gewijzigd in disc herhalen.
 - Als u tijdens **RPT** een fragment zoekt of snel vooruit- of achteruitspoelt, wordt het bereik voor herhaald afspelen gewijzigd in **FRPT**.
 - Als **FRPT** is geselecteerd, kunt u geen submap van die map afspelen.

Herhaalde weergave

Met herhaalde weergave kunt u hetzelfde fragment laten herhalen.

Voor het afspelen van MP3/WMA/WAV-bestanden, kunt u het gewenste herhaalbereik kiezen uit **FRPT** (map herhalen), **RPT** (één fragment herhalen) en disc herhalen.

● Druk tijdens het afspelen van een CD op 5 om herhaald afspelen in of uit te schakelen.

Als herhaalde weergave is ingeschakeld, verschijnt **RPT** in het display.

- Als u een fragment zoekt of vooruit- of achteruitspoelt, wordt herhaalde weergave automatisch geannuleerd.

● Druk tijdens het afspelen van een MP3/WMA/WAV-disc op 5 om het herhaalbereik te selecteren.

Druk op **5** tot het gewenste herhaalbereik op het display verschijnt.

- **RPT** – Alleen het spelende fragment wordt herhaald
- **FRPT** – De huidige map wordt herhaald

Fragmenten in willekeurige volgorde afspelen

Met willekeurige weergave kunt u de fragmenten op de CD in willekeurige volgorde laten afspelen.

Bij het afspelen van een MP3/WMA/WAV-disc kunt u met deze functie fragmenten in willekeurige volgorde afspelen binnen het herhaalbereik, **FRPT** (map herhalen) en disc herhalen.

1 Selecteer het herhaalbereik tijdens het afspelen van een MP3/WMA/WAV-disc.

Raadpleeg *Herhaalde weergave* op deze bladzijde.

2 Druk op 4 om willekeurige weergave in of uit te schakelen.

Als willekeurige weergave is ingeschakeld, verschijnt **RDM** in het display.

- Als u willekeurige weergave inschakelt tijdens **FRPT**, verschijnt **FRDM** in het display.

Fragmenten of mappen op een schijf scannen

Met de scanweergave hoort u de eerste 10 seconden van elk fragment op de CD.

Als u een MP3/WMA/WAV-disc afspeelt, begint de scanweergave binnen het geselecteerde herhaalbereik, **FRPT** (map herhalen) en disc herhalen.

1 Selecteer het herhaalbereik tijdens het afspelen van een MP3/WMA/WAV-disc.

Raadpleeg *Herhaalde weergave* op deze bladzijde.

Bediening van het toestel

2 Druk op 3 om de scanweergave in te schakelen.

SCAN zal op het display verschijnen. De eerste 10 seconden van elk fragment worden afgespeeld.

- Als u de scanweergave inschakelt tijdens **FRPT**, verschijnt **FSCN** in het display.

3 Als u het gewenste fragment heeft gevonden, drukt u op 3 om de scanweergave uit te schakelen.

- Als het scannen van de schijf (map) is voltooid, wordt de normale weergave van de fragmenten hervat.

Het afspelen van een disc onderbreken

Met de pauzetoets kunt u de weergave van de disc tijdelijk onderbreken.

● Druk op 6 om de pauzefunctie in of uit te schakelen.

Als de pauzefunctie is ingeschakeld, verschijnt **PAUSE** in het display.

Elk 10e fragment op de huidige disc of in de huidige map zoeken

U kunt bij de zoekmethode kiezen tussen snel vooruit- en achteruitspoelen, en elk 10e fragment zoeken. Als u **ROUGH** selecteert, kunt u ieder 10e fragment zoeken.

1 Druk op 2 om de gewenste zoekmethode te selecteren.

Druk op **2** tot de gewenste zoekmethode op het display verschijnt.

- **FF/REV** – Snel vooruit en achteruit
- **ROUGH** – Elk 10e fragment zoeken

2 Selecteer de zoekmethode **ROUGH**.

3 Houd ◀ of ▶ ingedrukt om elk 10e fragment op een disc (in een map) te zoeken.

- Als een disc (map) minder dan 10 fragmenten bevat, gaat u door ◀ (▶) ingedrukt te houden naar het eerste (laatste) fragment van de disc (map). Als er na het zoeken van elk 10e fragment minder dan 10 fragmenten zijn overgebleven,

gaat u door ◀ (▶) ingedrukt te houden naar het eerste (laatste) fragment van de disc (map).

Compressie en BMX gebruiken

Met de functies **COMP** (compressie) en **BMX** kunt u de geluidskwaliteit van de speler aanpassen. Beide functies worden in twee stappen afgesteld. De **COMP**-functie zorgt voor een betere balans tussen de hardere en zachtere geluiden bij hoge volumes. **BMX** regelt de geluidsweerkaatsingen zodat het geluid voller klinkt. Luister naar de effecten terwijl u ze uitprobeert, en gebruik het effect met de beste weergave voor het fragment of de CD waar naar u luistert.

● Druk op 1 en selecteer de gewenste instelling.

Druk meerdere keren op **1** om te schakelen tussen de volgende instellingen:

**COMP OFF—COMP 1—COMP 2—
COMP OFF—BMX 1—BMX 2**

De tekstinformatie van de disc weergeven

De tekstinformatie die op een disc is vastgelegd, kan worden weergegeven.

● Druk op **DISPLAY**.

Druk meerdere keren op **DISPLAY** om te schakelen tussen de volgende instellingen:

Voor **CD TEXT-discs**

Weergavetijd—**DISC TTL** (disctitel)

—**ART NAME** (naam artiest disc)—**TRK TTL** (fragmenttitel)—**ART NAME** (naam artiest disc)

Voor **MP3/WMA-discs**

Map- en fragmentnummers—Fragmentnummer en weergavetijd—**FOLDER** (mapnaam)—**FILE** (bestandsnaam)—**TRK TTL** (fragmenttitel)—**ART NAME** (naam artiest)—**ALBM TTL** (albumtitel)—**COMMENT** (opmerking)—Bitsnelheid

Voor WAV-discs

Map- en fragmentnummers—Fragmentnummer en weergavetijd—**FOLDER** (mapnaam)—**FILE** (bestandsnaam)—Bemonsteringsfrequentie

**Opmerkingen**

- Door **DISPLAY** ingedrukt te houden, kunt u de cursor links van de titel plaatsen.
- CD TEXT-discs zijn discs waarop tijdens de fabricage bepaalde informatie is vastgelegd. CD TEXT-discs kunnen bijvoorbeeld gegevens zoals de CD-titel, fragmenttitels, de naam van de artiest en de afspeeltijd bevatten.
- Als bepaalde gegevens niet op een disc zijn vastgelegd, zal **NO XXXX** op het display verschijnen (bijv. **NO T-TTL**).
- Als u MP3-bestanden met VBR (variabele bitsnelheid) afspeelt, wordt **VBR** weergegeven in plaats van de bitsnelheid.
- Als u WMA-bestanden afspeelt die als VBR-bestanden (variabele bitsnelheid) zijn opgenomen, wordt de gemiddelde bitsnelheid weergegeven.
- Afhankelijk van de versie van iTunes® die is gebruikt om MP3-bestanden op de disc vast te leggen, kan het voorkomen dat bepaalde gegevens niet goed worden weergegeven.
 - iTunes® is een handelsmerk van Apple Computer, Inc., gedeponeerd in de V.S. en andere landen.
- De bemonsteringsfrequentie die op het display wordt getoond, kan zijn afgekort. □

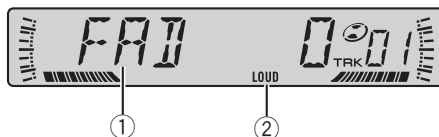
Audio-instellingen**Inleiding tot de audio-instellingen****① Audiodisplay**

Toont de status van de audio-instellingen.

② LOUD-indicator

Deze verschijnt in het display als de loudness is ingeschakeld.

● **Druk op AUDIO om de namen van de audiofuncties op het display te laten verschijnen.**

Druk meerdere keren op **AUDIO** om te schakelen tussen de volgende audiofuncties:

FAD (balans instellen)—**BASS** (lage tonen instellen)—**MID** (middentonen instellen)—**TREBLE** (hoge tonen instellen)—**LOUD** (loudness)—**SLA** (niveau signaalbron instellen)

- Wanneer u de FM-tuner als signaalbron gebruikt, kunt u niet overschakelen naar **SLA**.
- Als u niet binnen ongeveer 30 seconden een functiehandeling uitvoert, wordt er automatisch teruggekeerd naar het bij de signaalbron behorende display.
- Druk op **BAND** om terug te keren naar het bij de signaalbron behorende display.

De balansinstelling gebruiken

U kunt een fader-/balansinstelling selecteren voor een optimale geluidswaergave voor alle plaatsen in het voertuig.

1 Druk op AUDIO en selecteer FAD.

- Als u de balansinstelling eerder heeft aangepast, verschijnt **BAL** in het display.

Bediening van het toestel

2 Druk op ▲ of ▼ om de balans tussen de voor- en achterluidsprekers in te stellen.

FAD F15 – FAD R15 wordt weergegeven als de balans van de voor- en achterluidsprekers van voren naar achteren wordt verplaatst.

- **FAD 0** is de aanbevolen instelling wanneer u slechts twee luidsprekers gebruikt.

3 Druk op ◀ of ▶ om de balans tussen de luidsprekers links en rechts in te stellen.

BAL L 9 – BAL R 9 wordt weergegeven als de balans tussen de linker- en rechterluidsprekers van links naar rechts wordt verplaatst.

De equalizer gebruiken

Er zijn zes voorgeprogrammeerde equalizerinstellingen, die u op ieder moment eenvoudig kunt oproepen, namelijk **DYNAMIC**, **VOCAL**, **NATURAL**, **CUSTOM**, **FLAT** en **POWERFUL**.

- **CUSTOM** is een aangepaste equalizercurve die u zelf maakt.
- Als **FLAT** is geselecteerd, wordt er geen aanvulling of correctie op het geluid toegepast. Door te schakelen tussen **FLAT** en een van de andere equalizercurven kunt u het effect van de verschillende equalizercurven beluisteren.

• Druk op EQ om de equalizer te selecteren.

Druk herhaaldelijk op **EQ** om tussen de volgende equalizer-instellingen te schakelen: **DYNAMIC—VOCAL—NATURAL—CUSTOM—FLAT—POWERFUL**

De equalizercurven aanpassen

U kunt de momenteel geselecteerde equalizercurve naar wens aanpassen. De aangepaste instellingen van de equalizercurve worden opgeslagen in **CUSTOM**.

Lage, hoge en middentonen aanpassen

U kunt het niveau van de lage, hoge en middentonen aanpassen.

1 Druk op AUDIO en selecteer BASS/MID/TREBLE.

2 Druk op ▲ of ▼ om het niveau aan te passen.

Als u het niveau verhoogt of verlaagt, verschijnen waarden tussen **+6** en **-6** op het display.

De loudness aanpassen

De loudness-functie compenseert een tekort aan hoge en lage tonen bij lage volume-instellingen.

1 Druk op AUDIO en selecteer LOUD.

2 Druk op ▲ om de loudness-functie in te schakelen.

De **LOUD**-indicator wordt weergegeven.

- Als u de loudness-functie wilt uitzetten, drukt u op ▼.
- U kunt de loudness-functie ook aan of uit zetten door op **EQ** te drukken en deze toets ingedrukt te houden.

3 Druk op ◀ of ▶ en selecteer het gewenste niveau.

LOW (laag)—**HI** (hoog)

Het niveau van de signaalbronnen aanpassen

Met SLA (Source Level Adjustment) kunt u het volumeniveau van de diverse signaalbronnen apart instellen, dit om te voorkomen dat het volume plotseling zou veranderen wanneer u naar een andere signaalbron overschakelt.

- De instellingen zijn gebaseerd op het volumeniveau van de FM-tuner, dat u niet kunt wijzigen.
- Het volumeniveau van de MW/LW-tuner kan wel met SLA worden aangepast.

1 Vergelijk het volumeniveau van de FM-tuner met dat van de signaalbron die u wilt aanpassen.

2 Druk op AUDIO en selecteer SLA.

3 Druk op ▲ of ▼ om het bronvolume aan te passen.

SLA +4 – SLA -4 verschijnt op het display terwijl het volume van de signaalbron wordt verhoogd of verlaagd.

Begininstellingen

De begininstellingen aanpassen



Met de begininstellingen kunt u verschillende systeeminstellingen aanpassen voor een optimale weergave.

① Functiedisplay

Hierop is de status van de ingestelde functie af te lezen.

1 Houd SOURCE ingedrukt tot het toestel uit gaat.

2 Druk op SOURCE en houd de toets ingedrukt totdat FM op het display verschijnt.

3 Druk op AUDIO om de namen van de functies op het display weer te geven.

Druk meerdere keren op **AUDIO** om te schakelen tussen de volgende instellingen:

FM (FM-afstemstap)—**A-PI** (Automatische PI-zoekfunctie)—**SAVE** (Energiezuinige modus)
Gebruik onderstaande instructies voor het maken van de diverse instellingen.

- Druk op **BAND** om de begininstellingen te annuleren.
- U kunt de begininstellingen ook annuleren door **SOURCE** ingedrukt te houden tot het apparaat uit gaat.

De FM-afstemstap instellen

Normaal gesproken wordt er een FM-afstemstap van 50 kHz gebruikt bij automatisch afstemmen. Als u de functie AF of TA heeft ingeschakeld, wordt de afstemstap automatisch 100 kHz. Het kan soms beter zijn de afstemstap op 50 kHz in te stellen als AF is ingeschakeld.

- Bij handmatig afstemmen blijft de afstemstap op 50 kHz staan.

1 Druk op AUDIO en selecteer FM.

2 Druk op ◀ of ▶ en selecteert de FM-afstemstap.

Druk op ◀ om **50** (50 kHz) te selecteren. Druk op ▶ om **100** (100 kHz) te selecteren.

Aan- en uitzetten van de automatische PI-zoekfunctie

Het toestel kan automatisch zoeken naar een andere zender met eenzelfde soort programma, ook bij het oproepen van een voorkeuzezender.

1 Druk op AUDIO en selecteer A-PI.

2 Druk op ▲ of ▼ om de automatische PI-zoekfunctie aan of uit te zetten.

Energieverbruik van de accu verminderen

Als u deze functie inschakelt, kunt u het energieverbruik van de accu verminderen.

- In deze modus is het inschakelen van de bron de enige beschikbare handeling.



Belangrijk

Als u de accu van uw auto loskoppelt, wordt de energiezuinige modus geannuleerd. U moet de energiezuinige modus opnieuw aanzetten nadat u de accu weer heeft aangesloten. Als de contactschakelaar van uw auto niet is uitgerust met een ACC-stand (accessory-stand), kan het voorkomen dat het toestel de accu als energiebron gebruikt als de energiebesparende modus is uitgeschakeld.

1 Druk op AUDIO en selecteer SAVE.

2 Druk op ▲ of ▼ om de energiezuinige modus in of uit te schakelen. □

Aanvullende informatie

Foutmeldingen

Als u contact opneemt met uw leverancier of het dichtstbijzijnde Pioneer servicecentrum, zorg er dan voor dat u de foutmelding opschrijft.

Melding	Oorzaak	Maatregel
ERROR-11, 12, 17, 30	Vuile disc	Maak de disc schoon.
ERROR-11, 12, 17, 30	Bekraste disc	Vervang de disc.
ERROR-10, 11, 12, 15, 17, 30, A0	Elektrisch of mechanisch probleem	Zet het contact uit en dan weer aan, of schakel over naar een andere signaalbron en dan weer terug naar de CD-speler.
ERROR-15	De geplaatste disc bevat geen gegevens	Vervang de disc.
ERROR-22, 23	Het CD-formaat kan niet worden afgespeeld	Vervang de disc.
NO AUDIO	De geplaatste disc bevat geen bestanden die kunnen worden afgespeeld	Vervang de disc.
SKIPPED	De geplaatste disc bevat WMA-bestanden die door digital rights management (digitaal rechtenbeheer, DRM) zijn beschermd	Vervang de disc.
PROTECT	Alle bestanden op de disc zijn door digital rights management (DRM) beschermd	Vervang de disc.



Richtlijnen voor het gebruik van discs en de speler

- Gebruik uitsluitend discs die voorzien zijn van een van onderstaande twee logo's.



- Gebruik uitsluitend normale, ronde discs. Gebruik geen discs met een andere vorm (shaped discs).



- Gebruik geen gebarste, gebroken, kromme of anderszins beschadigde discs, omdat zulke discs de speler kunnen beschadigen.
- Niet-gefinaliseerde CD-R/CD-RW-discs kunnen niet worden afgespeeld.
- Raak de gegevenszijde van de disc niet aan.
- Bewaar discs in het bijbehorende doosje wanneer u ze niet gebruikt.
- Bewaar discs niet in een hete ruimte of in direct zonlicht.
- Plak geen labels op discs, schrijf er niet op en behandel het oppervlak niet met chemische middelen.
- Om een CD te reinigen, veegt u de disc van het midden naar de buitenkant met een zachte doek schoon.
- Condens en vochtvorming kunnen een correcte werking van de speler tijdelijk negatief beïnvloeden. Laat de speler in een warmere omgeving ongeveer een uur op temperatuur komen. Veeg vochtige schijven met een zachte doek schoon.

Aanvullende informatie

- Als u een bepaalde disc niet kunt afspelen, kan dat worden veroorzaakt door het type disc, de indeling van de disc, de toepassing waarmee de disc is opgenomen, de omgeving waarin de disc wordt afgespeeld, de manier waarop de disc wordt bewaard, enzovoort.
- Tekstinformatie wordt soms niet correct weergegeven. Dat is afhankelijk van de manier waarop de disc is opgenomen.
- Schokken tijdens het rijden van de auto kunnen de disc laten overslaan.
- Lees de voor discs geldende voorzorgsmaatregelen voordat u ze gebruikt. ▣

MP3, WMA en WAV-bestanden

- Afhankelijk van de versie van de Windows Media Player die is gebruikt om WMA-bestanden te coderen, kan het voorkomen dat CD-titels en andere tekstinformatie niet goed worden weergegeven.
- Er kan een kleine vertraging optreden bij het afspelen van WMA-bestanden die met afbeeldingsgegevens zijn gecodeerd.
- ISO 9660 niveau 1 en 2 compatibel. Bestanden in de bestandssystemen Romeo en Joliet zijn compatibel met deze speler.
- Het afspelen van multisessie-discs is mogelijk.
- MP3/WMA/WAV-bestanden zijn niet compatibel met packet write data transfer.
- Alleen de eerste 64 tekens van de naam kunnen worden weergegeven als bestandsnaam (inclusief de extensie zoals .mp3, .wma of .wav) of mapnaam.
- De mapvolgorde en andere instellingen zijn afhankelijk van de software die voor het coderen en schrijven is gebruikt.
- Ongeacht de lengte van de lege ruimte tussen de fragmenten op de originele opname, wordt er bij het afspelen van MP3/WMA/WAV-discs altijd een korte pauze ingelast tussen de fragmenten.
- Bestandsextenties zoals .mp3, .wma of .wav moet u correct gebruiken.

Voorbeeld van een boomstructuur

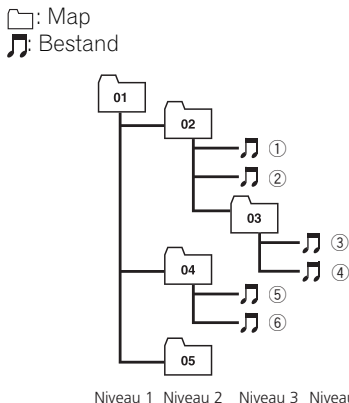

- Dit toestel wijst mapnummers toe. Als gebruiker kunt u geen mapnummers toevoegen.
- De mappenstructuur kan uit maximaal acht niveaus bestaan. Voor praktisch gebruik kunt u beter niet meer dan twee niveaus gebruiken.
- Er kunnen maximaal bestanden uit 99 mappen worden afgespeeld.

Compatibiliteit met gecompriemde audio

MP3

- Bitsnelheid: 8–320 kbps
- Bemonsteringsfrequentie: 16, 22,05, 24, 32, 44,1, 48 kHz (32, 44,1, 48 kHz voor de beste kwaliteit)
- Compatibele ID3 tag-versie: 1.0, 1.1, 2.2, 2.3 (ID3 tag-versie 2.x krijgt prioriteit boven versie 1.x.)
- M3u speellijst: Nee
- MP3i (MP3 interactive), mp3 PRO: Nee

WMA

- Compatibel formaat: WMA gecodeerd met Windows Media Player Ver.7, 7.1, 8, 9 of 10
- Bitsnelheid: 48–320 kbps (CBR), 48–384 kbps (VBR)
- Bemonsteringsfrequentie: 32, 44.1, 48 kHz

Aanvullende informatie

- Windows Media Audio 9 Professional, Lossless, Voice: Nee

WAV

- Compatibel formaat: Lineair PCM (LPCM), MS ADPCM
- Quantisatiebits: 8 en 16 (LPCM), 4 (MS ADPCM)
- Bemonsteringsfrequentie: 16, 22,05, 24, 32, 44,1, 48 kHz (LPCM), 22,05, 44,1 kHz (MS ADPCM)

Aanvullende informatie

Technische gegevens

Algemeen

Spanningsbron	14,4 V gelijkstroom (10,8 – 15,1 V toelaatbaar)
Aarding	Negatief
Max. stroomverbruik	10,0 A
Afmetingen (B × H × D):	
Chassis	178 × 50 × 157 mm
Voorpaneel	188 × 58 × 20 mm
Gewicht	1,3 kg

Audio

Maximaal uitgangsvermogen	50 W × 4
Continuïvermogen	27 W × 4 (DIN 45324, +B = 14,4 V)
Belastingimpedantie	4 Ω (4 – 8 Ω toegestaan)
Preout maximaal uitgangsniveau/uitgangsimpedantie	2,2 V/1 kΩ
Lage/hoge/middentonen:	
Lage tonen	
Frequentie	100 Hz
Gain	±13 dB
Middentonen	
Frequentie	1 kHz
Gain	±12 dB
Hoge tonen	
Frequentie	10 kHz
Gain	±12 dB
Loudness-contour:	
Laag	+7 dB (100 Hz), +4 dB (10 kHz)
Hoog	+10 dB (100 Hz), +6,5 dB (10 kHz) (volume: –30 dB)

CD-speler

Systeem	Compact Disc Audio
Bruikbare discs	Compact Discs
Signaalformaat:	
Bemonsteringsfrequentie	44,1 kHz
Aantal kwantisatiebits	16; lineair
Frequentiekenmerken	5 – 20 000 Hz (±1 dB)
Signaal-tot-ruisverhouding	94 dB (1 kHz) (IEC-A netwerk)
Dynamisch bereik	92 dB (1 kHz)
Aantal kanalen	2 (stereo)
MP3-decoderingsformaat ...	MPEG-1 & 2 Audio Layer 3

WMA-decoderingsformaat

.....	Ver. 7, 7.1, 8, 9, 10 (2kan audio) (Windows Media Player)
WAV-signaalformaat	Lineaire PCM & MS ADPCM

FM-tuner

Frequentiebereik	87,5 – 108,0 MHz
Bruikbare gevoeligheid	8 dBf (0,7 μV/75 Ω mono, S/N: 30 dB)
Gevoeligheid bij 50 dB demping	10 dBf (0,9 μV/75 Ω mono)
Signaal-tot-ruisverhouding	75 dB (IEC-A netwerk)
Vervorming	0,3 % (bij 65 dBf, 1 kHz, stereo)
	1,0 % (bij 65 dBf, 1 kHz, mono)
Frequentierespons	30 – 15 000 Hz (±3 dB)
Stereoscheiding	45 dB (bij 65 dBf, 1 kHz)
Selectiviteit	80 dB (±200 kHz)

MW-tuner

Frequentiebereik	531 – 1 602 kHz (9 kHz)
Bruikbare gevoeligheid	18 μV (S/N: 20 dB)
Signaal-tot-ruisverhouding	65 dB (IEC-A netwerk)

LW-tuner

Frequentiebereik	153 – 281 kHz
Bruikbare gevoeligheid	30 μV (S/N: 20 dB)
Signaal-tot-ruisverhouding	65 dB (IEC-A netwerk)



Opmerking

Technische gegevens en ontwerp kunnen ter productverbetering zonder voorafgaande kennisgeving worden gewijzigd. 

Благодарим Вас за покупку этого изделия компании Pioneer.

Прочтите, пожалуйста, полностью эту инструкцию по эксплуатации, чтобы узнать, как правильно пользоваться Вашей моделью проигрывателя. *После прочтения инструкций храните это руководство в надежном месте для просмотра в будущем.*

01 Перед началом эксплуатации

- Сведения об этом устройстве **64**
- О формате MP3 **65**
- О формате WMA **65**
- Посетите наш веб-сайт **65**
- Защита Вашего устройства от кражи **65**
 - Снятие передней панели **66**
 - Установка передней панели **66**

02 Описание элементов устройства

- Основное устройство **67**

03 Управление данным устройством

- Основные операции **68**
 - Включение устройства и выбор источника сигнала **68**
 - Регулировка громкости **68**
 - Выключение устройства **68**

Тюнер **68**

- Прослушивание радиоприемника **68**
- Запоминание и повторный вызов радиочастот **69**
- Настройка на мощные сигналы **69**
- Запоминание частот самых мощных трансляций **69**

RDS **70**

- Знакомство с работой RDS **70**
- Переключение режима RDS дисплея **70**
- Прием радиопередач экстренного сигнала PTY **70**
- Выбор альтернативных частот **70**
- Прием дорожных сводок **72**
- Список PTY **72**

Встроенный проигрыватель **73**

- Воспроизведение диска **73**
- Повторное воспроизведение **74**
- Воспроизведение дорожек в произвольной последовательности **75**
- Сканирование дорожек или папок диска **75**

- Приостановка воспроизведения диска **75**
- Поиск каждой 10-й дорожки на текущем диске или в текущей папке **75**
- Использование компрессии и BMX **76**
- Отображение текстовой информации диска **76**

Регулировки аудиопараметров **77**

- Знакомство с регулировками аудиопараметров **77**
- Использование регулировки баланса **78**
- Использование эквалайзера **78**
- Регулировка кривых эквалайзера **78**
- Регулировка тонкомпенсации **78**
- Регулировка уровней входных сигналов **79**

Начальные настройки **79**

- Изменение начальных настроек **79**
- Установка шага настройки в FM-диапазоне **80**
- Включение автоматического поиска PI **80**
- Экономия энергии аккумулятора **80**

● Дополнительная информация

- Сообщения об ошибках **81**
- Рекомендации по обращению с дисками и проигрывателем **81**
- Файлы MP3, WMA и WAV **82**
 - Пример иерархии **82**
 - Совместимость с форматами сжатия данных **82**
- Характеристики **84**



Если вы желаете утилизировать данное изделие, не выбрасывайте его вместе с обычным бытовым мусором. Существует отдельная система сбора использованных электронных изделий в соответствии с законодательством, которая предполагает соответствующее обращение, возврат и переработку.

Частные клиенты в 25 странах-членах ЕС, в Швейцарии и Норвегии могут бесплатно возвращать использованные электронные изделия в соответствующие пункты сбора или дилеру (при покупке сходного нового изделия).

В странах, не перечисленных выше, для получения информации о правильных способах утилизации обращайтесь в соответствующие учреждения. Поступая таким образом, вы можете быть уверены в том, что утилизируемый продукт будет соответствующим образом обработан, передан в соответствующий пункт и переработан без возможных негативных последствий для окружающей среды и здоровья людей.

Сведения об этом устройстве

Частоты тюнера в этом устройстве распределены для использования в Западной Европе, Азии, на Ближнем Востоке, в Африке и Океании. При использовании в других регионах качество приема может быть плохим. Функция RDS (радиовещательная система передачи данных) доступна только в регионах, в которых имеются FM-радиостанции, передающие сигналы RDS.

Примечание:

В соответствии со статьей 5 закона Российской Федерации "О защите прав потребителей" и постановлением правительства Российской Федерации № 720 от 16.06.97 компания Pioneer Europe NV оговаривает следующий срок службы изделий, официально поставляемых на российский рынок.

Автомобильная электроника: 6 лет
Другие изделия (головные телефоны, микрофоны, и т.п.): 5 лет

⚠ ВНИМАНИЕ

- Не допускайте попадания жидкости на данное устройство. Это может повлечь поражение электрическим током. Кроме того, попадание жидкости может повлечь повреждение этого устройства, появление дыма и перегрев.
- "ЛАЗЕРНЫЙ ПРОДУКТ КЛАСС 1"
- Это изделие оснащено лазерным диодом класса выше 1. В целях обеспечения полной безопасности не снимайте какие-либо крышки и не пытайтесь проникнуть внутрь изделия. Обслуживание должен производить квалифицированный персонал.
- Pioneer CarStereo-Pass предназначен для использования только в Германии.
- Держите это руководство под рукой в качестве справочника по правилам эксплуатации и мерам предосторожности.
- Всегда сохраняйте уровень громкости достаточно низким, чтобы Вы могли слышать звуки снаружи машины.
- Оберегайте это устройство от воздействия влажности.
- При отключении или перезарядке батареи память предварительных настроек будет стерта, и потребуется ее повторное программирование.

Перед началом эксплуатации

- При неполадках в работе этого изделия свяжитесь с Вашим торговым представителем или с ближайшим сервисным пунктом Pioneer. □

О формате MP3

Поставка этого изделия дает право только на его частное и некоммерческое использование и не предоставляет лицензии и не подразумевает право использования этого изделия в любых коммерческих (т.е. приносящих прибыль) прямых трансляциях (телевизионных, спутниковых, кабельных и/или любых других), вещании/поточковой передаче через Интернет, локальных сетях и/или других сетях или в других электронных системах распространения, таких как системы платного аудио и аудио по запросу. Для такого использования необходима специальная лицензия. Для получения дополнительной информации посетите <http://www.mp3licensing.com>. □

О формате WMA



Логотип Windows Media™, напечатанный на коробке, указывает на возможность воспроизведения данных в формате WMA. WMA, сокращение от Windows Media Audio – это технология сжатия аудиоданных, разработанная корпорацией Microsoft. Преобразовать данные в формат WMA можно с помощью Проигрывателя Windows Media 7 или более поздней версии. Windows Media и логотип Windows являются товарными знаками или зарегистрированными товарными знаками

Microsoft Corporation в Соединенных Штатах и/или других странах.

Примечание

Это устройство может неверно воспроизводить некоторые файлы формата WMA в зависимости от приложений, использованных для их записи. □

Посетите наш веб-сайт

Посетите наш сайт:



- Зарегистрируйте приобретенное изделие. Мы сохраним сведения о Вашей покупке, что поможет Вам ссылаться на эту информацию в случае страхового требования по причине потери или кражи.
- Самую свежую информацию о Pioneer Corporation можно получить на нашем веб-сайте. □

Защита Вашего устройства от кражи

Переднюю панель можно отсоединить от основного устройства и хранить в прилагающемся защитном футляре, чтобы предотвратить кражу.

Важно

- Никогда не прилагайте силу и не сдавливайте сильно дисплей и кнопки, снимая или устанавливая переднюю панель.
- Не подвергайте переднюю панель сильным ударам.

- Предохраняйте переднюю панель от воздействия прямого солнечного света и высоких температур.

Снятие передней панели

1 Нажмите кнопку **DETACH**, чтобы отсоединить переднюю панель.

Нажмите кнопку **DETACH**, и правая сторона панели отсоединится от основного устройства.

2 Возьмитесь за переднюю панель и снимите ее.

Возьмитесь за правую сторону передней панели и потяните ее налево. Передняя панель отсоединится от основного устройства.

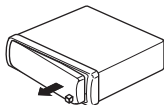

3 Поместите переднюю панель в прилагающийся защитный футляр для безопасного хранения.

Установка передней панели

1 Поместите переднюю панель ровно перед основным устройством.

2 Вдавите переднюю панель в лицевую сторону основного устройства, пока она прочно не установится. ▣

Описание элементов устройства

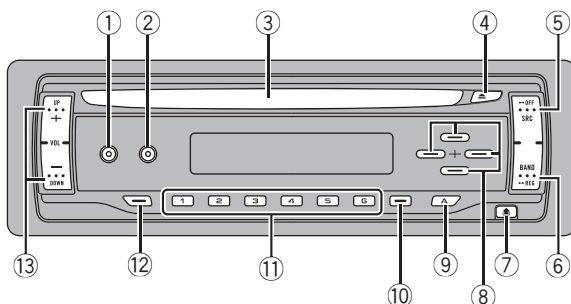

Основное устройство

① Кнопка EQ

Нажмите, чтобы выбрать различные кривые эквалайзера.

Нажмите и удерживайте, чтобы включить или выключить тонкомпенсацию.

② Кнопка DISPLAY

Нажмите, чтобы выбрать различные режимы дисплея.

③ Щель для загрузки диска

Вставьте диск для воспроизведения.

④ Кнопка EJECT

Нажмите, чтобы извлечь компакт-диск из Вашего встроенного проигрывателя компакт-дисков.

⑤ Кнопка SOURCE

Это устройство включается при выборе источника сигнала. Нажмите, чтобы перебрать все доступные источники сигнала.

⑥ Кнопка BAND

Нажмите, чтобы выбрать MW/LW-диапазон или один из двух FM-диапазонов, а также чтобы отменить режим управления функциями. Нажмите и удерживайте, чтобы включить или выключить региональную функцию.

⑦ Кнопка DETACH

Нажмите, чтобы извлечь переднюю панель из основного устройства.

⑧ Кнопки ▲/▼/◀/▶

Нажмите, чтобы произвести ручную настройку с поиском, ускоренную перемотку вперед, назад и использовать функции поиска дорожки. Также используются для управления функциями.

⑨ Кнопка AUDIO

Нажмите, чтобы выбрать различные регулировки качества звука.

⑩ Кнопка LOCAL/BSM

Нажмите, чтобы включить или выключить функцию местного поиска. Нажмите и удерживайте, чтобы включить или выключить функцию BSM (запоминание лучших станций).

⑪ Кнопки 1-6

Нажмите для предварительной настройки. Также используются для управления функциями.

⑫ Кнопка TA

Нажмите, чтобы включить или выключить функцию TA. Нажмите и удерживайте, чтобы включить или выключить функцию AF.

⑬ Кнопки VOLUME (+/-)

Нажмите, чтобы увеличить или уменьшить громкость. ▣

Основные операции

Включение устройства и выбор источника сигнала

Вы можете выбрать источник сигнала, который Вы хотите прослушать. Чтобы переключиться на встроенный проигрыватель компакт-дисков, загрузите диск в это устройство (см. стр. 73).

- **Нажмите SOURCE, чтобы выбрать источник сигнала.**

Нажмите **SOURCE** несколько раз, чтобы выбрать один из следующих источников сигнала:

- **Встроенный проигрыватель компакт-дисков—Тюнер**

Устройство включится, когда Вы выберете источник сигнала.

Примечания

- Если в устройство не загружен диск, источник сигнала не переключится на встроенный проигрыватель компакт-дисков.
- Когда голубой/белый провод этого устройства подключен к реле панели управления автомобильной антенны, антенна на автомобиле выдвигается при включении источника сигнала этого устройства. Чтобы задвинуть антенну, выключите источник сигнала.

Регулировка громкости

- **Используйте кнопку VOLUME для регулирования уровня звука.**

Выключение устройства

- **Нажмите и удерживайте кнопку SOURCE, пока устройство не выключится.** 

Тюнер

Прослушивание радиоприемника

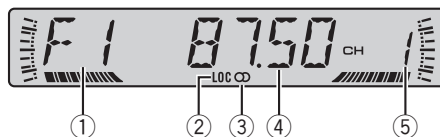

Можно включить или выключить функцию AF (поиск альтернативных частот) данного устройства. Для обычной настройки функция AF должна быть выключена (смотрите в стр. 70).

- ① **Индикатор диапазона**
Показывает, на какой диапазон настроено радио: MW/LW или FM.
 - ② **Индикатор LOC**
Показывает, что настройка с местным поиском включена.
 - ③ **Индикатор стереорежима (CD)**
Показывает, когда вещание на выбранной частоте ведется в стереорежиме.
 - ④ **Индикатор частоты**
Показывает, на какую частоту настроен тюнер.
 - ⑤ **Индикатор номера предварительной настройки**
Показывает, какая предварительная настройка была выбрана.
- 1 Нажмите SOURCE, чтобы выбрать тюнер в качестве источника сигнала.**
 - 2 Нажмите BAND, чтобы выбрать диапазон.**
Нажмите **BAND**, пока не отобразится нужный диапазон (F1, F2 для FM или MW/LW).
 - 3 Чтобы произвести ручную настройку, быстро нажмите ◀ или ▶.**

Управление данным устройством

4 Чтобы осуществить настройку с быстрым поиском, нажмите и удерживайте кнопку ◀ или ▶ примерно одну секунду, а затем отпустите ее.

Тюнер будет сканировать частоты, пока не обнаружит трансляцию с достаточно высоким уровнем сигнала для качественного приема.

- Вы можете отменить настройку с поиском быстрым нажатием ◀ или ▶.
- Если Вы нажмете и будете удерживать кнопку ◀ или ▶, Вы можете пропускать радиостанции. Настройка с поиском начнется, как только Вы отпустите кнопку.

Запоминание и повторный вызов радиочастот

Если Вы нажмете любую кнопку предварительной настройки 1–6, Вы можете легко сохранить до шести радиочастот для последующего вызова одним нажатием кнопки.

- В памяти можно сохранить до 12 FM-станций, по 6 для каждого из двух FM-диапазонов, и 6 MW/LW-станций.
- Если Вы нашли частоту, которую хотели бы сохранить в памяти, нажмите одну из кнопок предварительной настройки 1–6 и удерживайте ее, пока номер предварительной настройки не прекратит мигать.

Выбранная частота радиостанции сохраняется в памяти.

В следующий раз, когда Вы нажмете на ту же кнопку предварительной настройки, частота радиостанции будет вызвана из памяти.

- Вы также можете использовать кнопки ▲ и ▼, чтобы вызвать из памяти частоты радиостанций, назначенные кнопкам предварительной настройки 1–6.

Настройка на мощные сигналы

Настройка с местным поиском позволяет Вам настраиваться только на радиостанции с достаточно мощными сигналами для качественного приема.

- Нажмите кнопку LOCAL/BSM несколько раз подряд, чтобы включить или выключить настройку с местным поиском.

Когда настройка с местным поиском включена, надпись LOC появляется на дисплее.

Запоминание частот самых мощных трансляций

Функция BSM (запоминание лучших станций) позволяет автоматически сохранять шесть самых мощных радиочастот, назначая их кнопкам предварительной настройки 1–6. Сохранив частоты, можно настроить тюнер на эти частоты одним нажатием кнопки.

- Сохранение радиочастот при помощи функции BSM может заменить радиочастоты, которые Вы сохранили при помощи кнопок 1–6.
- Нажмите и удерживайте кнопку LOCAL/BSM, пока не включится функция BSM.

Начнет мигать надпись BSM. Пока мигает надпись BSM, кнопкам предварительной настройки 1–6 будут назначены шесть самых мощных радиочастот в порядке мощности их сигнала. По завершении этой процедуры надпись BSM перестанет мигать.

- Чтобы отменить процесс сохранения настроек, нажмите кнопку LOCAL/BSM. □

RDS

Знакомство с работой RDS

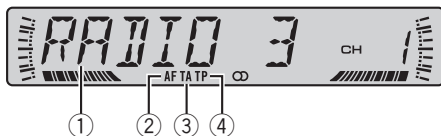

RDS (радиовещательная система передачи данных) – это система, предоставляющая информацию вместе с FM-радиовещанием. Эта неслышимая информация содержит название программы, тип программы, позволяет использовать режим ожидания и автоматическую настройку дорожных сводок и помогает радиослушателям искать и настраивать радиоприемник на нужную станцию.

- Не все станции предоставляют услугу RDS.
- Такие функции RDS, как AF и TA, доступны только в том случае, если Ваш радиоприемник настроен на RDS-станцию.

① Название программы

Показывает название радиовещательной программы.

② Индикатор AF

Показывает, что включена функция AF (поиск альтернативных частот).

③ Индикатор TA

Показывает, что включена функция TA (режим ожидания дорожных сводок).

④ Индикатор TP

Показывает, что радиоприемник настроен на TP-станцию.

Переключение режима RDS дисплея

Если тюнер настроен на RDS-станцию, отображается название данной программы услуг. Переключите режим дисплея, чтобы узнать частоту.

● Нажмите кнопку **DISPLAY**.

Нажмите кнопку **DISPLAY** несколько раз для выбора следующих настроек:

Название программы услуг—Информация РТУ—Частота

Информация РТУ (идентификационный код типа программы) приведена на стр. 72.

- Информация РТУ и частота текущей станции отображаются на дисплее в течение 8 секунд.

Прием радиопередач экстренного сигнала РТУ

Экстренный сигнал РТУ представляет собой специальный код РТУ для сообщений об экстренных ситуациях, таких как стихийные бедствия. Когда тюнер принимает код экстренного радиосигнала, на дисплее отображается **ALARM** и устанавливается громкость TA. Когда станция прекращает трансляцию экстренного сообщения, система возвращается к предыдущему источнику сигнала.

- Экстренное сообщение можно отменить, нажав **TA**.

Выбор альтернативных частот

Если при прослушивании радиопередачи прием стал слабым или возникли другие проблемы, устройство автоматически начнет в той же сети поиск другой станции, которая передает более мощный сигнал.

- По умолчанию функция AF выключена.

Управление данным устройством

- **Нажмите и удерживайте кнопку TA, чтобы включить или выключить функцию AF.**

Когда функция AF включена, на дисплее появляется индикатор AF.

Примечания

- Когда включена функция AF, во время настройки с поиском или в режиме BSM настраиваются только RDS-радиостанции.
- При вызове предварительно настроенной станции тюнер может обновить ее частоту значением из списка AF-станции. (Эта функция доступна только при использовании предварительных настроек в диапазоне F1.) На дисплее не отображается номер предварительной настройки, если данные RDS для принятой станции отличаются от данных для изначально сохраненной станции.
- Во время поиска частоты функцией AF звук может временно прерываться другой программой.
- Если тюнер настроен на станцию, не поддерживающую RDS, мигает индикатор AF.
- Функцию AF можно включить или выключить отдельно для каждого FM-диапазона.

Использование поиска PI

Если данному устройству не удалось найти подходящую альтернативную частоту или Вы прослушиваете радиопередачу, а прием стал слабым, устройство автоматически начнет поиск другой станции с такой же программой. Во время поиска отображается **PI SEEK**, и приглушается звук. Приглушение прекращается после завершения поиска PI, независимо от того, найдена другая станция или нет.

Использование автоматического поиска PI для предварительно настроенных станций

Если не удается вызывать предварительно настроенные станции, например, во время поездки на дальнее расстояние, устройство можно настроить на выполнение поиска PI во время вызова предварительной настройки.

- По умолчанию функция автоматического поиска PI выключена. См. *Включение автоматического поиска PI* на стр. 80.

Ограничение станций региональным программированием

При использовании функции AF для автоматической повторной настройки частот региональная функция ограничивает выбор только станциями, передающими региональные программы.

- **Нажмите и удерживайте BAND, пока не включится или выключится региональная функция.**

Примечания

- Региональное программирование и региональные сети организуются по-разному в зависимости от страны (т.е. они могут изменяться в зависимости от зоны радиовещания, территории государства или часового пояса).
- Номер предварительной настройки может исчезнуть с дисплея, если тюнер настроен на региональную станцию, отличающуюся от изначально установленной станции.
- Региональную функцию можно включить или выключить отдельно для каждого FM-диапазона.

Прием дорожных сводок

Функция TA (режим ожидания дорожных сводок) позволяет автоматически получать дорожные сводки вне зависимости от источника сигнала, который Вы прослушиваете. Функцию TA можно активировать как для TP-станции (станции, передающей информацию о дорожном движении), так и для TP-станции стандарта EON (станции, передающей информацию, ссылающуюся на TP-станции).

1 Настройте тюнер на TP-станцию или TP-станцию стандарта EON.

При настройке на TP-станцию или TP-станцию с расширенной информацией о других сетях будет отображаться индикатор TP.

2 Нажмите TA, чтобы включить режим ожидания дорожных сводок.

На дисплее появится надпись TA. Тюнер переключится в режим ожидания дорожных сводок.

- Для выключения режима ожидания дорожных сводок снова нажмите TA.

3 В начале приема дорожной сводки отрегулируйте громкость TA с помощью VOLUME.

Новая установленная громкость сохраняется в памяти и будет вызываться для последующих дорожных сводок.

4 Во время приема дорожной сводки нажмите TA для отмены прослушивания сводки.

Тюнер возвратится к исходному источнику сигнала, но останется в режиме ожидания до повторного нажатия TA.

настраиваются только TP-станции и TP-станции стандарта EON.

Список PTY

Код	Тип программы
NEWS	Новости
AFFAIRS	Текущая информация
INFO	Общая информация и сообщения
SPORT	Спортивные новости
WEATHER	Метеорологические сводки/ метеорологическая информация
FINANCE	Отчеты фондового рынка, коммерция, торговля и т.п.
POP MUS	Популярная музыка
ROCK MUS	Современная музыка
EASY MUS	Легкая музыка
OTH MUS	Музыка неопределенного стиля
JAZZ	Джаз
COUNTRY	Музыка кантри
NAT MUS	Национальная музыка
OLDIES	Старая музыка, золотая коллекция
FOLK MUS	Народная музыка
L.CLASS	Легкая классическая музыка
CLASSIC	Классическая музыка
EDUCATE	Образовательные программы
DRAMA	Радиопостановки и сериалы
CULTURE	Национальная или региональная культура
SCIENCE	Природа, наука и технология
VARIED	Развлекательные программы
CHILDREN	Детские программы
SOCIAL	Социальные новости
RELIGION	Религиозные новости или услуги
PHONE IN	Ток-шоу
TOURING	Программы для путешественников; не для дорожных сводок
LEISURE	Хобби и развлечения
DOCUMENT	Документальные программы



Примечания

- Система переключается обратно на исходный источник сигнала после приема дорожной сводки.
- Во время настройки с поиском или в режиме BSM при включенной функции TA

Управление данным устройством

Встроенный проигрыватель Воспроизведение диска

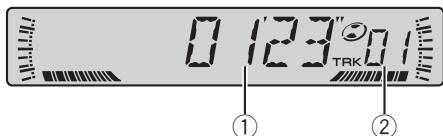

При воспроизведении компакт-диска

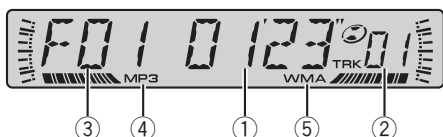

При воспроизведении диска формата
MP3/WMA/WAV

① **Индикатор времени
воспроизведения**

Показывает прошедшее время воспроизведения текущей дорожки.

② **Индикатор номера дорожки**
Показывает номер текущей дорожки (файла).

- Если выбрана дорожка с номером 100 и выше, над двумя последними цифрами в номере дорожки появится индикатор ►.

③ **Индикатор номера папки**

Показывает номер текущей воспроизводимой папки.

④ **Индикатор MP3**

Обозначает, что воспроизводится файл MP3.

⑤ **Индикатор WMA**

Обозначает, что воспроизводится файл WMA.

1 Вставьте компакт-диск (CD-ROM) в щель для загрузки компакт-диска.

Воспроизведение начнется автоматически.

- Убедитесь, что Вы вставили диск маркированной стороной вверх.
- После загрузки компакт-диска (CD-ROM) нажмите **SOURCE**, чтобы выбрать встроенный проигрыватель компакт-дисков.
- Нажав кнопку **EJECT**, Вы можете извлечь компакт-диск (CD-ROM).

2 Нажимайте ▲ или ▼, чтобы выбрать папку при воспроизведении диска формата MP3/WMA/WAV.

- Вы не можете выбрать папку, не содержащую файлов MP3/WMA/WAV.
- Для перехода в папку 01 (КОРНЕВУЮ) нажмите и удерживайте клавишу **BAND**. Тем не менее, если папка 01 (КОРНЕВАЯ) не содержит файлов, воспроизведение начнется с папки 02.

3 Чтобы осуществить ускоренную перемотку вперед или назад, нажмите и удерживайте кнопку ◀ или ▶.

- Если Вы выберете **ROUGH**, а затем нажмете и будете удерживать кнопку ◀ или ▶, будет происходить поиск каждой 10-й дорожки на текущем диске (в текущей папке). (Смотрите в *Поиск каждой 10-й дорожки на текущем диске или в текущей папке* на стр. 75.)

4 Чтобы перейти вперед или назад к другой дорожке, нажмите ◀ или ▶.

При нажатии на кнопку ▶ происходит переход к началу следующей дорожки. При нажатии на кнопку ◀ происходит переход к началу текущей дорожки. Повторное нажатие на эту кнопку приводит к переходу на предыдущую дорожку.



Примечания

- Встроенный проигрыватель компакт-дисков одновременно воспроизводит только один стандартный 12- или 8-сантиметровый компакт-диск. Не используйте адаптер при воспроизведении 8-сантиметровых компакт-дисков.

- Не вставляйте в щель для загрузки компакт-диска ничего, кроме компакт-диска.
- Если сообщение об ошибке, такое как **ERROR-11**, появляется на дисплее, смотрите *Сообщения об ошибках* на стр. 81.
- Иногда происходит задержка между началом воспроизведения компакт-диска и появлением звука. При считывании данных с диска отображается надпись **FRMTREAD**.
- При воспроизведении компакт-дисков, содержащих файлы MP3/WMA/WAV и аудиоданные (CD-DA), например, дисков в форматах CD-EXTRA и MIXED-MODE (смешанный режим), оба типа данных можно воспроизвести, только переключая режимы MP3/WMA/WAV и CD-DA кнопкой **BAND**.
- При переключении режимов воспроизведения файлов MP3/WMA/WAV и аудиоданных (CD-DA) воспроизведение начинается с первой дорожки диска.
- Встроенный проигрыватель компакт-дисков может воспроизводить файлы MP3/WMA/WAV, записанные на компакт-диск. (Список воспроизводимых файлов см. в разделе стр. 82.)
- При воспроизведении файлов, записанных в режиме VBR (переменный поток данных), время воспроизведения при ускоренной перемотке вперед или назад будет отображаться неточно.
- При воспроизведении диска формата MP3/WMA/WAV во время ускоренной перемотки вперед или назад звук не воспроизводится.

папки), **RPT** (повтор дорожки) и повтор диска.

- **Во время воспроизведения компакт-диска нажмите кнопку 5 несколько раз, чтобы выключить или включить повторное воспроизведение.**

Когда повторное воспроизведение включено, на дисплее появляется надпись **RPT**.

- Если Вы осуществите поиск дорожки или ускоренную перемотку вперед/назад, повторное воспроизведение автоматически отменяется.

- **Во время воспроизведения диска формата MP3/WMA/WAV нажмите 5, чтобы выбрать диапазон повторного воспроизведения.**

Нажимайте кнопку 5, пока на дисплее не отобразится символ требуемого диапазона повторного воспроизведения.

- **RPT** – Повтор только текущей дорожки
- **FRPT** – Повтор текущей папки
- Номер дорожки (например, **T04**) – Повтор всех дорожек
- Если Вы выберете другую папку во время повторного воспроизведения, диапазон повторного воспроизведения сменится на повтор диска.
- Если Вы выполните поиск дорожки или ускоренную перемотку вперед/назад в режиме **RPT**, диапазон повторного воспроизведения сменится на **FRPT**.
- Когда выбран диапазон **FRPT**, воспроизвести подпапку текущей папки невозможно.

Повторное воспроизведение

Повторное воспроизведение позволяет Вам снова прослушивать одну и ту же дорожку.

Для воспроизведения MP3/WMA/WAV можно выбрать необходимый диапазон повторного воспроизведения: **FRPT** (повтор

Управление данным устройством

Воспроизведение дорожек в произвольной последовательности

Воспроизведение в произвольной последовательности позволяет Вам воспроизводить дорожки на компакт-диске в произвольном порядке.

При воспроизведении MP3/WMA/WAV эта функция позволяет воспроизводить дорожки в произвольной последовательности в пределах диапазона повтора, **FRPT** (повтора папки) и повтора диска.

1 Во время воспроизведения диска формата MP3/WMA/WAV выберите диапазон повторного воспроизведения. Смотрите в *Повторное воспроизведение* на стр. 74.

2 Нажмите кнопку 4 несколько раз, чтобы выключить воспроизведение в произвольной последовательности.

Когда воспроизведение в произвольной последовательности включено, **RDM** появляется на дисплее.

- Если включить воспроизведение в произвольной последовательности при выбранном диапазоне повтора **FRPT**, на дисплее появится надпись **FRDM**.

Сканирование дорожек или папок диска

Сканирующее воспроизведение позволяет прослушивать первые 10 секунд каждой дорожки компакт-диска.

При воспроизведении MP3/WMA/WAV сканирующее воспроизведение начнется в выбранном диапазоне повторного воспроизведения, **FRPT** (повтора папки) и повтора диска.

1 Во время воспроизведения диска формата MP3/WMA/WAV выберите диапазон повторного воспроизведения. Смотрите в *Повторное воспроизведение* на стр. 74.

2 Нажмите кнопку 3, чтобы включить сканирующее воспроизведение. На дисплее появится надпись **SCAN**. Будут воспроизводиться первые 10 секунд каждой дорожки.

- Если включить воспроизведение со сканированием в режиме **FRPT**, на дисплее появляется надпись **FSCN**.

3 Нажмите кнопку 3 для выключения сканирующего воспроизведения, когда Вы найдете нужную дорожку.

- После завершения сканирования диска (папки) снова начнется обычное воспроизведение дорожек.

Приостановка воспроизведения диска

Пауза позволяет Вам временно остановить воспроизведение диска.

● **Нажмите 6 несколько раз, чтобы включить или выключить паузу.** Когда пауза включена, на дисплее появляется надпись **PAUSE**.

Поиск каждой 10-й дорожки на текущем диске или в текущей папке

Можно выбрать один из следующих способов поиска: ускоренную перемотку вперед/назад и поиск каждой 10-й дорожки. Выбор **ROUGH** позволяет осуществить поиск каждой 10-й дорожки.

1 Нажмите кнопку 2, чтобы выбрать способ поиска.

Нажимайте кнопку **2**, пока на дисплее не появится требуемый способ поиска.

- **FF/REV** – Ускоренная перемотка вперед и назад
- **ROUGH** – Поиск каждой 10-й дорожки

2 Выберите способ поиска **ROUGH**.

3 Нажмите и удерживайте кнопку ◀ или ▶ для поиска каждой 10-й дорожки на диске (в папке).

- Если диск (папка) содержит менее 10 дорожек, нажатие и удержание кнопки ◀ (▶) вызовет первую дорожку на диске (в папке). Также, если число оставшихся дорожек после поиска каждой 10-й дорожки меньше 10, нажатие и удержание кнопки ◀ (▶) вызовет первую (последнюю) дорожку на диске (в папке).

Использование компрессии и **BMX**

Функции **COMP** (компрессия) и **BMX** позволяют регулировать качество воспроизведения звука этого проигрывателя. Каждая из функций имеет два шага регулировки. Функция **COMP** позволяет сбалансировать выходной уровень громких и тихих звуков на больших громкостях. Функция **BMX** регулирует реверберации воспроизводимого звука с целью достижения более полного звука. Прослушайте каждый из эффектов, выбирая их по очереди, и используйте эффект, с которым прослушиваемая дорожка или компакт-диск звучат лучше всего.

● Нажмите кнопку **1**, чтобы выбрать предпочитаемый режим.

Нажмите кнопку **1** несколько раз для выбора следующих настроек:

**COMP OFF—COMP 1—COMP 2—
COMP OFF—BMX 1—BMX 2**

Отображение текстовой информации диска

Проигрыватель может отображать текстовую информацию, записанную на диск.

● Нажмите кнопку **DISPLAY**.

Нажмите кнопку **DISPLAY** несколько раз для выбора следующих настроек:

Для дисков формата **CD TEXT**

Время воспроизведения—**DISC TTL** (название диска)—**ART NAME** (имя артиста на диске)—**TRK TTL** (название дорожки)—**ART NAME** (имя артиста на дорожке)

Для дисков формата **MP3/WMA**

Номера папки и дорожки—номер дорожки и время воспроизведения—**FOLDER** (имя папки)—**FILE** (имя файла)—**TRK TTL** (название дорожки)—**ART NAME** (имя артиста)—**ALBM TTL** (название альбома)—**COMMENT** (комментарий)—поток данных

Для дисков формата **WAV**

Номера папки и дорожки—номер дорожки и время воспроизведения—**FOLDER** (имя папки)—**FILE** (имя файла)—частота дискретизации



Примечания

- Вы можете прокручивать название влево, нажимая и удерживая кнопку **DISPLAY**.
- Диски формата **CD TEXT** представляют собой диски, которые содержат определенную информацию, записанную при изготовлении. Диски формата **CD TEXT** могут содержать такую информацию, как название компакт-диска, название дорожки, имя артиста и время воспроизведения.
- Если специальная информация не была записана на диск, будет отображаться надпись **NO XXXX** (например, **NO T-TTL**).
- При воспроизведении файлов **MP3**, записанных в режиме **VBR** (переменный поток данных), вместо значения потока данных отображается **VBR**.

Управление данным устройством

- При воспроизведении файлов WMA, записанных в режиме VBR, отображается среднее значение потока данных.
- В зависимости от версии iTunes®, использованной для записи файлов MP3 на диск, комментарии могут отображаться неправильно.
 - iTunes® является товарным знаком компании Apple Computer, Inc., зарегистрированным в США и других странах.
- Частота дискретизации, отображающаяся на дисплее, может быть округлена. ▣

Регулировки аудиопараметров

Знакомство с регулировками аудиопараметров

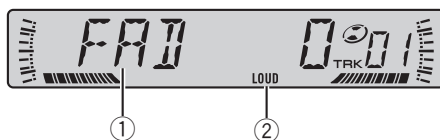

① Аудиодисплей

Показывает состояние регулировки аудиопараметров.

② Индикатор LOUD

Появляется на дисплее при включении тонкомпенсации.

- **Нажмите кнопку AUDIO, чтобы отобразить названия аудиофункций.** Нажмите кнопку **AUDIO** несколько раз для выбора следующих аудиофункций:
 - FAD** (регулировка баланса)—**BASS** (регулировка нижних звуковых частот)
 - MID** (регулировка средних звуковых частот)—**TREBLE** (регулировка верхних звуковых частот)—**LOUD** (тонкомпенсация)
 - SLA** (регулировка уровня входного сигнала)
 - При выборе FM-тюнера в качестве источника сигнала Вы не можете переключиться на функцию **SLA**.
 - Если Вы не воспользуетесь аудиофункцией в течение 30 секунд, дисплей автоматически возвратится к отображению источника сигнала.
 - Чтобы вернуться к отображению каждого источника сигнала, нажмите кнопку **BAND**.

Использование регулировки баланса

Вы можете выбрать такую настройку регулятора баланса/уровня сигнала, которая обеспечивает идеальные условия прослушивания на всех занятых пассажирами сиденьях.

1 Нажмите кнопку AUDIO, чтобы выбрать функцию FAD.

- Если настройка баланса была предварительно отрегулирована, отобразится надпись **BAL**.

2 Нажмите кнопку ▲ или ▼, чтобы отрегулировать баланс передних и задних громкоговорителей.

При смещении баланса передних и задних громкоговорителей от передних громкоговорителей к задним на дисплее отображаются надписи **FAD F15 – FAD R15**.

- Когда используются только два громкоговорителя, правильной настройкой является **FAD 0**.

3 Нажмите кнопку ◀ или ▶, чтобы отрегулировать баланс левого и правого громкоговорителей.

При перемещении баланса левого и правого громкоговорителей слева направо отображаются надписи **BAL L 9 – BAL R 9**.

Использование эквалайзера

В любой момент можно легко вызвать из памяти одну из шести настроек эквалайзера: **DYNAMIC**, **VOCAL**, **NATURAL**, **CUSTOM**, **FLAT** и **POWERFUL**.

- **CUSTOM** – это регулируемая кривая эквалайзера, которую Вы создаете сами.
- При выборе кривой **FLAT** звук не подвергается никаким дополнительным преобразованиям или коррекции. Эта настройка полезна для проверки эффекта от применения кривых эквалайзера при помощи переключения

кривой **FLAT** и установленной кривой эквалайзера.

● Нажмите кнопку EQ, чтобы выбрать эквалайзер.

Нажмите кнопку **EQ** несколько раз для выбора следующих настроек эквалайзера: **DYNAMIC—VOCAL—NATURAL—CUSTOM—FLAT—POWERFUL**

Регулировка кривых эквалайзера

Вы можете отрегулировать текущую выбранную кривую эквалайзера по своему усмотрению. Отрегулированные настройки кривой эквалайзера запоминаются в **CUSTOM**.

Регулировка нижних, средних и верхних звуковых частот

Вы можете регулировать уровень нижних, средних и верхних звуковых частот.

1 Нажмите кнопку AUDIO, чтобы выбрать BASS, MID или TREBLE.

2 Нажмите кнопку ▲ или ▼, чтобы отрегулировать уровень.

При повышении или понижении уровня отображаются надписи **+6 – -6**.

Регулировка тонкомпенсации

Тонкомпенсация компенсирует недостаточное звуковое давление в нижнем и верхнем диапазонах звуковых частот на низкой громкости.

1 Нажмите кнопку AUDIO, чтобы выбрать функцию LOUD.

2 Нажмите кнопку ▲, чтобы включить тонкомпенсацию.

Отобразится индикатор **LOUD**.

- Чтобы выключить тонкомпенсацию, нажмите кнопку ▼.

Управление данным устройством

- Вы также можете включить или выключить тонкомпенсацию, нажав и удерживая кнопку EQ.

3 Нажмите кнопку ◀ или ▶, чтобы выбрать требуемый уровень тонкомпенсации.

LOW (низкий)—HI (высокий)

Регулировка уровней входных сигналов

Функция SLA (настройка уровня входного сигнала) позволяет Вам регулировать уровень громкости каждого источника сигнала, чтобы предотвратить резкие изменения громкости при переключении источников сигнала.

- Настройки основываются на уровне громкости FM-тюнера, который остается неизменным.
- Также можно произвести регулировку уровня громкости MW/LW-тюнера при помощи регулировки уровня входного сигнала.

1 Сравните уровень громкости FM-тюнера с уровнем источника, который Вы хотите настроить.

2 Нажмите кнопку AUDIO, чтобы выбрать функцию SLA.

3 Нажмите кнопку ▲ или ▼, чтобы отрегулировать громкость источника сигнала.

При увеличении или уменьшении громкости источника сигнала отображаются надписи **SLA +4** — **SLA -4**. □

Начальные настройки

Изменение начальных настроек



С помощью начальных настроек можно настроить разнообразные параметры системы для максимально эффективной работы этого устройства.

① Дисплей функций

Показывает состояние функции.

1 Нажмите и удерживайте кнопку SOURCE, пока устройство не выключится.

2 Нажмите кнопку SOURCE и удерживайте ее, пока на дисплее не появится надпись FM.

3 Нажмите кнопку AUDIO, чтобы отобразить названия функций.

Нажмите кнопку **AUDIO** несколько раз для выбора следующих настроек: **FM** (шаг настройки в FM-диапазоне)—**A-PI** (автоматический поиск PI)—**SAVE** (энергосбережение)

Следуйте нижеприведенным инструкциям для управления каждой настройкой в отдельности.

- Чтобы отменить начальные настройки, нажмите кнопку **BAND**.
- Вы также можете отменить начальные настройки, удерживая кнопку **SOURCE** до тех пор, пока устройство не выключится.

Установка шага настройки в FM-диапазоне

Обычно шаг настройки в FM-диапазоне, используемый при настройке с поиском, составляет 50 кГц. При включении функции AF или TA шаг настройки автоматически меняется на 100 кГц. При включенной функции AF предпочтительно установить шаг настройки 50 кГц.

- Во время ручной настройки шаг настройки составляет 50 кГц.

1 Нажмите кнопку AUDIO, чтобы выбрать функцию FM.

2 Нажмите кнопку ◀ или ▶, чтобы выбрать шаг настройки в FM-диапазоне.

Нажмите ◀, чтобы выбрать **50** (50 кГц).

Нажмите ▶, чтобы выбрать **100** (100 кГц).

Включение автоматического поиска PI

Устройство может автоматически искать другую станцию с такой же программой даже во время вызова предварительной настройки.

1 Нажмите кнопку AUDIO, чтобы выбрать функцию A-PI.

2 Нажмите ▲ или ▼, чтобы включить или выключить автоматический поиск PI.

Экономия энергии аккумулятора

Включение этой функции позволяет снизить потребляемую мощность аккумулятора.

- В этом режиме доступна только функция включения источника сигнала.



Важно

При отсоединении аккумулятора автомобиля режим энергосбережения отключается. При подсоединении аккумулятора режим энергосбережения потребуется включить снова. Если переключатель зажигания автомобиля не имеет положения ACC (вспомогательное), возможно, что в зависимости от метода подключения при отключенном режиме энергосбережения устройство будет потреблять энергию аккумулятора.

1 Нажмите кнопку AUDIO, чтобы выбрать функцию SAVE.

2 Нажмите ▲ или ▼, чтобы включить или выключить энергосбережение. 

Дополнительная информация

Сообщения об ошибках

Когда Вы обращаетесь к торговому представителю или в ближайший Сервисный центр Pioneer, убедитесь, что Вы записали сообщение об ошибке.

Сообщение	Причина	Действие
ERROR-11, 12, 17, 30	Грязный диск	Очистите диск.
ERROR-11, 12, 17, 30	Пощарапанный диск	Замените диск.
ERROR-10, 11, 12, 15, 17, 30, A0	Электрическая или механическая неполадка	Включите и выключите зажигание или переключитесь на другой источник сигнала, а затем обратно на проигрыватель компакт-дисков.
ERROR-15	Установленный диск не содержит данных	Замените диск.
ERROR-22, 23	Компакт-диск данного формата не может быть воспроизведен	Замените диск.
NO AUDIO	Установленный диск не содержит файлов, которые могут быть воспроизведены	Замените диск.
SKIPPED	Установленный диск содержит файлы формата WMA, защищенные DRM (цифровой системой управления правами)	Замените диск.
PROTECT	Все файлы на установленном диске защищены системой DRM	Замените диск.

Рекомендации по обращению с дисками и проигрывателем

- Используйте только диски, имеющие один из следующих логотипов.



- Используйте только традиционные круглые диски. Не используйте диски необычной формы.



- Не используйте диски с трещинами, отколотыми краями, деформированные диски или диски с другими повреждениями, так как такие диски могут повредить проигрыватель.
- Воспроизведение незакрытых для записи дисков формата CD-R и CD-RW невозможно.
- Не прикасайтесь к записанной поверхности дисков.
- Храните диски в их футлярах, когда они не используются.
- Не оставляйте диски в местах с повышенной температурой и под прямым солнечным светом.
- Не приклеивайте этикеток, не пишите и не наносите химических веществ на поверхность дисков.
- Для очистки компакт-диска протрите диск мягкой тканью от центра к краю.
- Конденсация может временно ухудшить работу проигрывателя. Оставьте его для адаптации к более высокой температуре примерно на час. Кроме того, протирайте влажные диски мягкой тканью.

Дополнительная информация

- Воспроизведение дисков может быть невозможно из-за характеристик диска, формата диска, приложения, при помощи которого выполнялась запись, условий воспроизведения, условий хранения и других факторов.
- Текстовая информация может отображаться неправильно в зависимости от условий записи.
- Толчки от неровностей дороги могут вызвать прерывание воспроизведения диска.
- Перед использованием дисков ознакомьтесь с мерами предосторожности при обращении с ними.

Файлы MP3, WMA и WAV

- В зависимости от используемой для преобразования файлов в формат WMA версии Windows Media Player названия альбомов и другая текстовая информация может отображаться неправильно.
- При запуске воспроизведения файлов WMA, содержащих изображения, может произойти небольшая задержка.
- Проигрыватель совместим со стандартами записи ISO9660 уровень 1 и 2. Проигрыватель поддерживает файловые системы Romeo и Joliet.
- Возможно воспроизведение дисков, содержащих несколько сессий.
- Файлы MP3/WMA/WAV несовместимы с пакетным форматом записи.
- В качестве имени файла или папки может отображаться до 64 первых символов (включая расширение, например, .mp3, .wma или .wav).
- Последовательность выбора папок и других действий может изменяться в зависимости от кодировки или программного обеспечения, использовавшегося для записи.
- Независимо от продолжительности паузы между песнями изначальной записи диски формата MP3, WMA и

WAV будут воспроизводиться с короткой паузой между песнями.

- Необходимо правильно использовать расширения файлов, такие как .mp3, .wma или .wav.

Пример иерархии

📁: Папка

🎵: файл

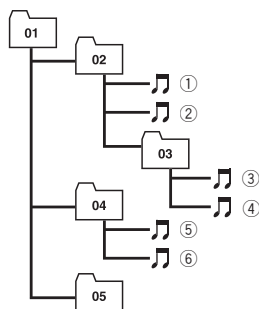

Уровень 1 Уровень 2 Уровень 3 Уровень 4

- Это устройство назначает номера папок. Пользователь не может назначать номера папок.
- Максимально допустимая иерархия папок составляет 8 уровней. Однако реальная иерархия папок составляет менее двух уровней.
- Проигрыватель позволяет воспроизвести до 99 папок на диске.

Совместимость с форматами сжатия данных

MP3

- Поток данных: 8 – 320 кбит/с
- Частота дискретизации: 16, 22,05, 24, 32, 44,1, 48 кГц (32, 44,1 и 48 кГц для усиления)
- Совместимая версия тегов ID3: 1,0, 1,1, 2,2, 2,3 (теги ID3 версии 2.x имеют приоритет перед версией 1.x.)
- Списки воспроизведения M3u: не поддерживаются

Дополнительная информация

- MP3i (интерактивный MP3), mp3 PRO:
не поддерживается

WMA

- Совместимый формат: WMA, преобразованный при помощи Проигрывателя Windows Media версии 7, 7.1, 8, 9 или 10
- Поток данных: 48 – 320 кбит/с (CBR), 48 – 384 кбит/с (VBR)
- Частота дискретизации: 32, 44,1, 48 кГц
- Windows Media Audio 9 Professional, Lossless, Voice: не поддерживается

WAV

- Совместимый формат: Linear PCM (Линейная ИКМ – LPCM), MS ADPCM
- Разрядность квантования: 8 и 16 (LPCM), 4 (MS ADPCM)
- Частота дискретизации: 16, 22,05, 24, 32, 44,1, 48 кГц (LPCM), 22,05, 44,1 кГц (MS ADPCM)

Дополнительная информация

Характеристики

Общие

Источник питания	14,4 В постоянного тока (допустимо – 10,8 – 15,1 В)
Система заземления	Заземление отрицательного полюса
Максимальный потребляемый ток	10,0 А
Размеры (Ш × В × Д):	
Шасси	178 × 50 × 157 мм
Передняя панель	188 × 58 × 20 мм
Вес	1,3 кг

Аудио

Максимальная выходная мощность	50 Вт × 4
Номинальная выходная мощность	27 Вт × 4 (DIN 45324, +В=14,4 В)
Сопротивление нагрузки	4 Ω (допустимо – 4 – 8 Ω)
Максимальные выходная мощность/выходное сопротивление предварительного усилителя	2,2 В/1 кΩ
Нижние/средние/верхние звуковые частоты:	
Низкие частоты	
Частота	100 кГц
Усиление	±13 дБ
Средние частоты	
Частота	1 кГц
Усиление	±12 дБ
Высокие частоты	
Частота	10 кГц
Усиление	±12 дБ
Контур громкости:	
Низкий	+7 дБ (100 Гц), +4 дБ (10 кГц)
Высокий	+10 дБ (100 Гц), +6,5 дБ (10 кГц) (громкость: –30 дБ)

Проигрыватель компакт-дисков

Система	Компакт-дисковая аудиосистема
Используемые диски	Компакт-диск
Формат сигнала:	
Частота дискретизации	44,1 кГц
Разрядность квантования	16; линейная
Частотные характеристики	5 – 20 000 Гц (±1 дБ)

Отношение сигнал/шум	94 дБ (1 кГц) (сеть IEC-A)
Динамический диапазон	92 дБ (1 кГц)
Число каналов	2 (стерео)
Формат декодирования MP3	MPEG-1 и 2 Audio Layer 3
Формат декодирования WMA	Версии 7, 7.1, 8, 9, 10 (2-х канальный звук) (Windows Media Player)
Формат сигнала WAV	Linear PCM и MS ADPCM

FM-тюнер

Диапазон частот	87,5 – 108,0 МГц
Полезная чувствительность	8 дБф (0,7 мкВ/75 Ω, моно, отношение сигнал/шум: 30 дБ)
Пороговая чувствительность	50 дБ
.....	10 дБф (0,9 мкВ/75 Ω, моно)
Отношение сигнал/шум	75 дБ (сеть IEC-A)
Искажения	0,3 % (при 65 дБф, 1 кГц, стерео)
.....	0,1 % (при 65 дБф, 1 кГц, моно)
Амплитудно-частотная характеристика	30 – 15 000 Гц (±3 дБ)
Разделение каналов	45 дБ (при 65 дБф, 1 кГц)
Избирательность	80 дБ (±200 кГц)

MW-тюнер

Диапазон частот	531 – 1 602 кГц (9 кГц)
Полезная чувствительность	18 мкВ (отношение сигнал/шум: 20 дБ)
Отношение сигнал/шум	65 дБ (сеть IEC-A)

LW-тюнер

Диапазон частот	153 – 281 кГц
Полезная чувствительность	30 мкВ (отношение сигнал/шум: 20 дБ)
Отношение сигнал/шум	65 дБ (сеть IEC-A)



Примечание

Характеристики и конструкция могут быть изменены для их улучшения без уведомления. □



Visit **www.pioneer.co.uk** (or **www.pioneer-eur.com**) to register your product.

Visite **www.pioneer.es** (o **www.pioneer-eur.com**) para registrar su producto.

Zum Registrieren Ihres Produktes besuchen Sie bitte **www.pioneer.de** (oder **www.pioneer-eur.com**).

Visitez **www.pioneer.fr** (ou **www.pioneer-eur.com**) pour enregistrer votre appareil.

Si prega di visitare il sito **www.pioneer.it** (o **www.pioneer-eur.com**) per registrare il prodotto.

Bezoek **www.pioneer.nl** (of **www.pioneer-eur.com**) om uw product te registreren.

Посетите **www.pioneer-rus.ru** (или **www.pioneer-eur.com**) для регистрации приобретенного Вами изделия.

PIONEER CORPORATION

4-1, MEGURO 1-CHOME, MEGURO-KU, TOKYO 153-8654, JAPAN

PIONEER ELECTRONICS (USA) INC.

P.O. Box 1540, Long Beach, California 90801-1540, U.S.A.

TEL: (800) 421-1404

PIONEER EUROPE NV

Haven 1087, Keetberglaan 1, B-9120 Melsele, Belgium

TEL: (0) 3/570.05.11

PIONEER ELECTRONICS ASIACENTRE PTE. LTD.

253 Alexandra Road, #04-01, Singapore 159936

TEL: 65-6472-7555

PIONEER ELECTRONICS AUSTRALIA PTY. LTD.

178-184 Boundary Road, Braeside, Victoria 3195, Australia

TEL: (03) 9586-6300

PIONEER ELECTRONICS OF CANADA, INC.

300 Allstate Parkway, Markham, Ontario L3R OP2, Canada

TEL: 1-877-283-5901

PIONEER ELECTRONICS DE MEXICO, S.A. de C.V.

Bldv.Manuel Avila Camacho 138 10 piso

Col.Lomas de Chapultepec, Mexico, D.F. 11000

TEL: 55-9178-4270

先鋒股份有限公司

總公司：台北市中山北路二段44號13樓

電話：(02) 2521-3588

先鋒電子（香港）有限公司

香港九龍尖沙咀海港城世界商業中心

9樓901-6室

電話：(0852) 2848-6488

Published by Pioneer Corporation.

Copyright © 2005 by Pioneer Corporation.

All rights reserved.

Publié par Pioneer Corporation. Copyright

© 2005 par Pioneer Corporation. Tous

droits réservés.

Printed in Thailand

Imprimé en Thaïlande

<CRD4024-A/N> EW

<KSNZX> <05G00000>