

# **Manuale d'istruzioni** **Bedieningshandleiding**

Lettore CD con ricevitore RDS

CD RDS-ontvanger

# **DEH-P6900IB**

Italiano

Nederlands

---

## Grazie per aver acquistato questo prodotto Pioneer.

Leggere attentamente queste istruzioni operative, in modo da imparare come azionare correttamente il modello. *Dopo aver terminato la lettura delle istruzioni, conservare questo manuale in un luogo sicuro, per consultazione futura.*

### 01 Prima di iniziare

- Informazioni sull'unità **5**
- Visita il nostro sito Web **6**
- In caso di problemi **6**
- Protezione antifurto dell'unità **6**
  - Rimozione del frontalino **7**
  - Montaggio del frontalino **7**
- Informazioni sulla modalità dimostrativa **7**
- Uso e cura del telecomando **7**
  - Installazione della batteria **7**
  - Utilizzo del telecomando **8**

### 02 Funzionamento dell'unità

- Nomenclatura **9**
  - Unità principale **9**
  - Telecomando **9**
- Funzionamento di base **10**
  - Accensione/spegnimento **10**
  - Selezione di una sorgente **10**
  - Regolazione del volume **11**
- Sintonizzatore **11**
  - Funzionamento di base **11**
  - Memorizzazione e richiamo delle frequenze di trasmissione **12**
  - Introduzione alle funzioni avanzate **13**
  - Memorizzazione delle frequenze di trasmissione più forti **13**
  - Sintonizzazione di segnali forti **14**
  - Selezione di frequenze alternative **14**
  - Ricezione dei notiziari sul traffico **15**
  - Uso delle funzioni PTY **15**
  - Uso del testo radio **16**
  - Elenco PTY **17**
- Lettores CD incorporato **18**
  - Funzionamento di base **18**
  - Selezione diretta di un brano **19**
  - Introduzione alle funzioni avanzate **19**
  - Selezione di un intervallo di ripetizione **20**

- Riproduzione di brani in ordine casuale **20**
- Scansione di cartelle e di brani **20**
- Pausa della riproduzione di un disco **21**
- Uso della compressione e della funzione BMX **21**
- Ricerca ogni 10 brani nel disco o nella cartella corrente **21**
- Uso della funzione del titolo del disco **21**
- Visualizzazione delle informazioni di testo su un disco **22**
- Selezione di brani dall'elenco dei titoli dei brani **22**
- Selezione di brani dall'elenco dei nomi dei file **23**

#### Riproduzione di brani sull'iPod **23**

- Funzionamento di base **23**
- Scorrimento dei brani **24**
- Visualizzazione delle informazioni di testo sull'iPod **24**
- Introduzione alle funzioni avanzate **24**
- Riproduzione ripetuta **25**
- Riproduzione di brani in ordine casuale (shuffle) **25**
- Riproduzione di tutti i brani in ordine casuale (shuffle all) **25**
- Messa in pausa di un brano **25**

#### Regolazione dell'audio **26**

- Introduzione alla regolazione dell'audio **26**
- Uso della regolazione del bilanciamento **27**
- Uso dell'equalizzatore **27**
- Regolazione della sonorità **29**
- Uso dell'uscita subwoofer **29**
- Incremento dei bassi **30**
- Uso del filtro passa alto **30**

- Regolazione dei livelli delle sorgenti **30**
- Utilizzo del livellatore automatico del suono **31**
- Impostazioni iniziali **31**
  - Regolazione delle impostazioni iniziali **31**
  - Selezione della lingua del display **32**
  - Impostazione dell'orologio **32**
  - Attivazione o disattivazione del display della funzione Off Clock **32**
  - Impostazione del passo di sintonizzazione FM **32**
  - Attivazione/disattivazione della ricerca automatica PI **33**
  - Attivazione/disattivazione del tono di avvertenza **33**
  - Attivazione/disattivazione dell'impostazione di un apparecchio ausiliario **33**
  - Attivazione/disattivazione del varialuce **33**
  - Regolazione della luminosità **33**
  - Impostazione dell'uscita posteriore e del controller del subwoofer **34**
  - Attivazione/disattivazione della funzione di silenziamento/attenuazione del suono **34**
  - Attivazione/disattivazione della dimostrazione delle caratteristiche **34**
  - Attivazione/disattivazione della modalità inversa **35**
  - Attivazione/disattivazione della funzione di scorrimento costante **35**
  - Attivazione della sorgente BT Audio **35**
  - Immissione del codice PIN per il collegamento wireless Bluetooth **35**
- Altre funzioni **36**

- Uso della sorgente AUX **36**
- Uso dei diversi display di intrattenimento **37**
- Uso del tasto PGM **37**

## 03 Accessori disponibili

- Riproduzione di brani sul lettore audio portatile USB/memoria USB **39**
  - Funzionamento di base **39**
  - Selezione diretta di un file audio della cartella corrente **39**
  - Introduzione alle funzioni avanzate **39**
  - Visualizzazione delle informazioni di testo di un file audio **40**
  - Selezione di file dall'elenco dei nomi dei file **40**
- Audio Bluetooth **41**
  - Funzionamento di base **41**
  - Introduzione alle funzioni avanzate **42**
  - Collegamento di un lettore audio Bluetooth **42**
  - Riproduzione di brani sul lettore audio Bluetooth **42**
  - Messa in pausa di un brano **42**
  - Interruzione della riproduzione **42**
  - Scollegamento di un lettore audio Bluetooth **43**
  - Visualizzazione dell'indirizzo BD (Bluetooth Device) **43**
  - Visualizzazione della versione del sistema per la riparazione **43**
- Telefono Bluetooth **44**
  - Funzionamento di base **44**
  - Impostazione delle chiamate in vivavoce **45**
  - Effettuare una chiamata **45**
  - Ricezione di una telefonata **45**
  - Introduzione alle funzioni avanzate **46**
  - Collegamento di un telefono cellulare **47**

- Scollegamento di un telefono cellulare **47**
  - Registrazione del telefono cellulare collegato **47**
  - Eliminazione di un telefono registrato **48**
  - Collegamento di un telefono cellulare registrato **48**
  - Uso della rubrica **49**
  - Uso del registro delle chiamate **51**
  - Utilizzo dei numeri di preselezione **52**
  - Effettuazione di una chiamata immettendo il numero di telefono **52**
  - Cancellazione della memoria **52**
  - Impostazione della funzione di rifiuto automatico delle chiamate **53**
  - Impostazione della risposta automatica **53**
  - Attivazione/disattivazione del tono di chiamata **53**
  - Annullamento dell'eco e riduzione del rumore **53**
  - Visualizzazione dell'indirizzo BD (Bluetooth Device) **53**
  - Visualizzazione della versione del sistema per la riparazione **54**
  - Lettrici multi-CD **54**
    - Funzionamento di base **54**
    - Selezione diretta di un brano **55**
    - Introduzione alle funzioni avanzate **55**
    - Uso della lista di riproduzione ITS **56**
    - Uso della funzione del titolo del disco **58**
    - Uso della funzione CD TEXT **58**
  - Lettrici DVD **59**
    - Funzionamento di base **59**
    - Selezione di un disco **59**
    - Selezione di una cartella **59**
    - Introduzione alle funzioni avanzate **59**
  - Sintonizzatore TV **61**
    - Funzionamento di base **61**
    - Memorizzazione e richiamo delle stazioni di trasmissione **62**
    - Memorizzazione delle stazioni di trasmissione più forti in sequenza **62**
- **Informazioni supplementari**
- Risoluzione dei problemi **64**
  - Spiegazione dei messaggi di errore **64**
  - Linee guida per l'uso dei dischi e del lettore **65**
  - Dual Disc **65**
  - File audio compressi **65**
    - Esempio di gerarchia **66**
    - Compatibilità audio compressa **66**
  - Informazioni sul dispositivo iPod **67**
    - Informazioni sulle impostazioni dell'iPod **67**
  - Dati tecnici **68**

## Prima di iniziare



Se si vuole eliminare questo prodotto, non gettarlo insieme ai rifiuti domestici. Esiste un sistema di raccolta differenziata in conformità alle leggi che richiedono appositi trattamenti, recupero e riciclo.

I privati cittadini dei venticinque paesi membri dell'UE, di Svizzera e Norvegia, possono restituire senza alcun costo i loro prodotti elettronici usati ad appositi servizi di raccolta o a un rivenditore (se si desidera acquistarne uno simile).

Per i paesi non citati qui sopra, si prega di prendere contatto con le autorità locali per il corretto metodo di smaltimento.

In questo modo, si è sicuri che il proprio prodotto eliminato subirà il trattamento, il recupero e il riciclo necessari per prevenire gli effetti potenzialmente negativi sull'ambiente e sulla vita dell'uomo. ■

## Informazioni sull'unità

Le frequenze del sintonizzatore di questa unità sono destinate all'uso in Europa occidentale, in Asia, nel Medio Oriente, in Africa e in Oceania. L'uso in altre aree può dare come risultato una ricezione non adeguata. La funzione RDS (Radio Data System) è operativa solo nelle aree in cui esistono stazioni FM che trasmettono segnali RDS.

### ATTENZIONE

- Non lasciare che questa unità entri a contatto con liquidi, in caso contrario possono verificarsi scosse elettriche. Inoltre, se questa unità entra a contatto con liquidi, può subire danni oppure emettere fumo o surriscaldarsi.
- "PRODOTTO LASER DI CLASSE 1"

Questo prodotto contiene un diodo a laser di classe superiore a 1. Per la sicurezza continua, non rimuovere nessuna copertura o cercare di accedere all'interno del prodotto.

Rivolgersi a personale qualificato per qualsiasi intervento di servizio.

- Il CarStereo-Pass Pioneer può essere usato solo in Germania.
- Tenere questo manuale a portata di mano come riferimento per le procedure e le precauzioni operative.
- Mantenere sempre il volume abbastanza basso, in modo da poter udire i suoni provenienti dall'esterno del veicolo.
- Proteggere questa unità dall'umidità.
- Se la batteria viene scollegata o si scarica, la memoria delle preselezioni viene cancellata e deve essere riprogrammata.

## Informazioni sul formato WMA



Il logo Windows Media™ stampato sulla confezione indica che questa unità può riprodurre dati WMA.

WMA è l'acronimo di Windows Media Audio e si riferisce a una tecnologia di compressione audio sviluppata da Microsoft Corporation. I dati WMA possono essere codificati utilizzando Windows Media Player versione 7 o successiva.

Windows Media e il logo Windows sono marchi o marchi registrati di Microsoft Corporation negli Stati Uniti e/o in altri Paesi.

- A seconda dell'applicazione utilizzata per codificare i file WMA, questa unità potrebbe non funzionare correttamente.

### Informazioni sul formato MP3

La fornitura di questo prodotto prevede il trasferimento di una licenza esclusivamente per uso privato, non-commerciale e non prevede la concessione di una licenza, né implica qualsiasi diritto a utilizzare questo prodotto in qualsiasi trasmissione in diretta commerciale (ovvero, che generi profitti) terrestre, via satellite, cavo e/o tramite altro mezzo, trasmissioni/diffusioni tramite Internet, Intranet e/o altre reti o in altri sistemi elettronici di distribuzione di contenuti, come applicazioni di trasmissione audio a pagamento o audio-on-demand. Per tali usi è necessaria una licenza specifica. Per dettagli, visitare <http://www.mp3licensing.com>.

### Informazioni sul formato AAC

AAC è l'acronimo di Advanced Audio Coding e si riferisce a uno standard tecnologico per la compressione audio utilizzato con gli standard MPEG 2 e MPEG 4.

È possibile utilizzare diverse applicazioni per codificare i file AAC, ma le estensioni e i formati file sono diversi a seconda dell'applicazione utilizzata per la codifica.

Questa unità riproduce i file AAC codificati con iTunes® versione 6.0.5 e precedente.

iTunes è un marchio di Apple Computer, Inc., registrato negli Stati Uniti e in altri Paesi.

### Compatibilità iPod®

Questa unità consente di controllare e ascoltare brani su un iPod.

- iPod è un marchio di Apple Computer, Inc., registrato negli Stati Uniti e in altri Paesi.
- L'unità è compatibile esclusivamente con dispositivi iPod dotati di connettore Dock.
- Questa unità non è compatibile con versioni del software precedenti all'aggiornamento iPod 2004-10-20. Per informazioni sulle versioni compatibili, consultare il rivenditore Pioneer più vicino.
- Il funzionamento può variare a seconda della versione del software di iPod.

### Visita il nostro sito Web

Visita il seguente sito Web:



- Potrai registrare il tuo prodotto. Pioneer conserverà i dettagli dell'acquisto per agevolare il riferimento a tali informazioni nel caso di una richiesta di risarcimento assicurativa, come in caso di furto o smarrimento.
- Sul nostro sito Web sono disponibili le informazioni più recenti su Pioneer Corporation.

### In caso di problemi

Nel caso che questo prodotto non funzioni correttamente, contattare il rivenditore o il Centro di assistenza autorizzato Pioneer più vicino.

### Protezione antifurto dell'unità

È possibile staccare il frontalino per scoraggiare i furti.

- Se il frontalino non viene staccato dall'unità principale entro cinque secondi dallo spegnimento del motore dell'automobile, viene emesso un tono di avvertenza.
- È possibile disattivare il tono di avvertenza. Vedere *Attivazione/disattivazione del tono di avvertenza* a pagina 33.



### Importante

- Rimuovere o montare il frontalino delicatamente.
- Evitare di sottoporre il frontalino a urti eccessivi.
- Mantenere il frontalino lontano dalla luce solare diretta e dalle alte temperature.

## Prima di iniziare

### Rimozione del frontalino

- 1 Premere **OPEN** per aprire il frontalino.
- 2 Impugnare il lato sinistro del frontalino e tirarlo delicatamente verso l'esterno.

Si raccomanda di non impugnare il frontalino con forza eccessiva, di non lasciarlo cadere e di proteggerlo da contatti con l'acqua e con altri liquidi per evitare danni permanenti.

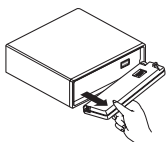

- 3 Inserire il frontalino nella custodia protettiva fornita, per conservarlo in sicurezza.

### Montaggio del frontalino

- Per riapplicare il frontalino sulla base tenerlo in verticale rispetto all'unità e inserirlo sugli appositi ganci.

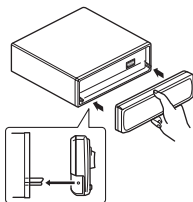

### Informazioni sulla modalità dimostrativa

Per questa unità sono disponibili due modalità dimostrative. Una è la modalità inversa, l'altra è la modalità dimostrazione delle caratteristiche.

### Importante

Il conduttore rosso (ACC) di questa unità deve essere collegato a un terminale accoppiato al funzionamento on/off dell'interruttore della chiave di avviamento. In caso contrario, la batteria dell'automobile potrebbe scaricarsi.

### Modalità inversa

Se non si esegue nessuna operazione per circa 30 secondi, le indicazioni su schermo vengono visualizzate in ordine inverso e continuano a essere invertite ogni 10 secondi. Se si preme **BAND** quando l'unità è spenta mentre l'interruttore della chiave di avviamento è in posizione ACC o ON la modalità inversa viene annullata. Premere nuovamente **BAND** per avviare la modalità inversa.

### Modalità dimostrazione delle caratteristiche

La dimostrazione delle caratteristiche viene avviata automaticamente quando l'unità viene spenta con l'interruttore della chiave di avviamento posizionato su ACC o ON. Se si preme **DISPLAY** quando è attiva la dimostrazione delle caratteristiche, tale modalità viene disattivata. Premere nuovamente **DISPLAY** per avviare la modalità dimostrazione delle caratteristiche. Se la dimostrazione delle caratteristiche continua mentre il motore del veicolo è spento, la batteria potrebbe scaricarsi. ■

### Uso e cura del telecomando

#### Installazione della batteria

Estrarre il cassetto sulla parte posteriore del telecomando e inserire la batteria con i poli positivo (+) e negativo (-) rivolti nella direzione corretta.

- Quando si utilizza il telecomando per la prima volta, estrarre la pellicola che sporge dal cassetto.

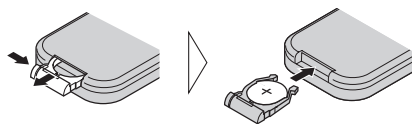

- Non lasciar cadere il telecomando sul fondo della vettura, dove potrebbe incastrarsi sotto il pedale del freno o dell'acceleratore. 

### AVVERTENZA

Tenere la batteria lontana dalla portata dei bambini. Se la batteria viene inghiottita, rivolgersi immediatamente a un medico.

### ATTENZIONE

- Utilizzare esclusivamente una batteria al litio **CR2025 (3 V)**.
- Rimuovere la batteria se il telecomando non viene utilizzato per un mese o per un periodo di tempo più prolungato.
- Pericolo di esplosione se la batteria non viene sostituita correttamente. Sostituire solo con lo stesso tipo o un tipo equivalente.
- Non maneggiare la batteria con attrezzi metallici.
- Non conservare la batteria assieme a materiali metallici.
- In caso di perdite dalla batteria, pulire a fondo il telecomando e installare una batteria nuova.
- Quando si smaltiscono le batterie esaurite, osservare la normativa governativa o le regole ambientali delle istituzioni pubbliche applicabili al Paese o all'area geografica.

## Utilizzo del telecomando

Per l'utilizzo, puntare il telecomando nella direzione del pannello anteriore.

- Il telecomando potrebbe non funzionare correttamente se esposto alla luce solare diretta.

### Importante

- Non conservare il telecomando a temperature elevate o in una posizione esposta alla luce solare diretta.

## Funzionamento dell'unità

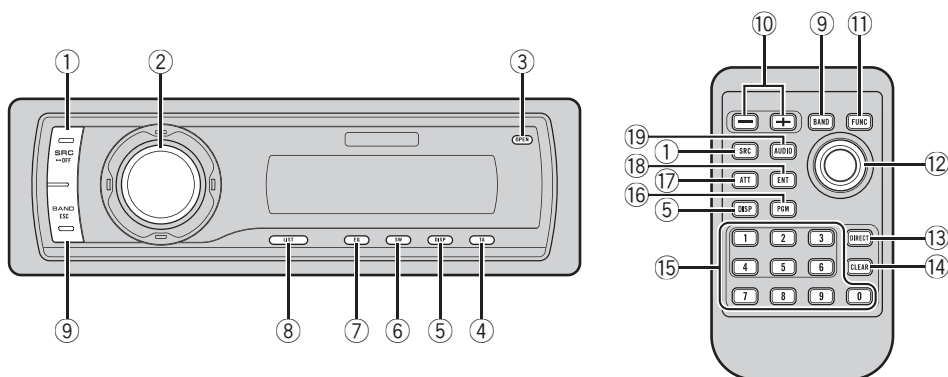

## Nomenclatura

### Unità principale

#### ① Tasto SOURCE

Questa unità viene accesa selezionando una sorgente. Premere questo tasto per passare in rassegna tutte le sorgenti disponibili.

#### ② MULTI-CONTROL

Spostarlo per eseguire la sintonizzazione manuale, l'avanzamento rapido, la modalità inversa e i comandi per la ricerca dei brani. Vengono inoltre utilizzati per controllare alcune funzioni.  
Ruotarlo per alzare o abbassare il volume.

#### ③ Tasto OPEN

Premere per aprire il frontalino.

#### ④ Tasto TA/NEWS

Premere per attivare o disattivare la funzione TA. Premere e tenere premuto questo tasto per attivare o disattivare la funzione NOTIZIE.

#### ⑤ Tasto DISPLAY

Premere questo tasto per selezionare diversi display.

#### ⑥ Tasto SW

Premere per selezionare il menu di impostazione del subwoofer. Premere e tenere premuto per selezionare il menu di impostazione dell'incremento dei bassi.

#### ⑦ Tasto EQ

Premere questo tasto per selezionare le varie curve d'equalizzazione.

#### ⑧ Tasto LIST

Premere per visualizzare l'elenco dei titoli dei dischi, l'elenco dei titoli dei brani, l'elenco delle cartelle, l'elenco dei file o l'elenco canali preselezionati, in base alla sorgente.

#### ⑨ Tasto BAND

Premere questo tasto per selezionare una delle tre bande FM e MW/LW e per annullare la modalità di controllo delle funzioni.

## Telecomando

Il funzionamento è analogo a quello dei tasti presenti sull'unità principale.

#### ⑩ Tasti VOLUME

Premere questo tasto per alzare o abbassare il volume.

## Funzionamento dell'unità

### 11 Tasto FUNCTION

Premere questo tasto per selezionare le funzioni.

### 12 Joystick

Spolarlo per eseguire la sintonizzazione manuale, l'avanzamento rapido, la modalità inversa e i comandi per la ricerca dei brani. Vengono inoltre utilizzati per controllare alcune funzioni.

Le funzioni vengono controllate in modo analogo a **MULTI-CONTROL**, tranne per il controllo del volume.

### 13 Tasto DIRECT

Premere per selezionare direttamente il brano desiderato.

### 14 Tasto CLEAR

Premere per annullare il numero inserito quando vengono utilizzati i tasti da **0** a **9**.

### 15 Tasti da 0 a 9

Premere per selezionare direttamente il brano, la preselezione sintonia o il disco desiderato. I tasti da **1** a **6** possono controllare la preselezione sintonia per il sintonizzatore o la ricerca del numero del disco per il lettore multi-CD.

### 16 Tasto PGM

Premere per utilizzare le funzioni preprogrammate per ciascuna sorgente. (Vedere *Uso del tasto PGM* a pagina 37.)

### 17 Tasto ATT

Premendo questo tasto si abbassa rapidamente il livello del volume, di circa il 90%. Premere nuovamente il tasto per tornare al livello di volume originale.

### 18 Tasto ENTERTAINMENT

Premere questo tasto per cambiare il display di intrattenimento.

### 19 Tasto AUDIO

Premere questo tasto per selezionare i diversi controlli della qualità audio. 

## Funzionamento di base

### Accensione/spengimento

#### Accensione dell'unità

- Premere **SOURCE** per accendere l'unità.

#### Spegnimento dell'unità

- Premere e tenere premuto **SOURCE** fino a quando l'unità non si spegne.

### Selezione di una sorgente

È possibile selezionare la sorgente che si desidera ascoltare. Per attivare il lettore CD incorporato, inserire un disco nell'unità (vedere a pagina 18).

- Premere **SOURCE** per selezionare una sorgente.

Premere ripetutamente **SOURCE** per passare a una delle sorgenti seguenti:

**Sintonizzatore—Televisione—Lettore DVD/Lettore multi-DVD—Lettore CD incorporato—Lettore multi-CD—iPod—USB—Unità esterna 1—Unità esterna 2—AUX1—AUX2—Audio BT—Telefono BT**



#### Note

- Nei casi seguenti, la sorgente sonora non cambia:
  - Quando a questa unità non è collegato nessun dispositivo corrispondente alla sorgente selezionata.
  - Quando nel lettore non è stato inserito nessun disco o caricatore.
  - Quando AUX (ingresso ausiliario) è disattivato (off) (vedere a pagina 33).
  - Quando la sorgente **BT Audio** è disattivata (off) (vedere *Attivazione della sorgente BT Audio* a pagina 35).
- Per impostazione predefinita, la sorgente AUX1 è attivata. Disattivare la sorgente AUX1 quando non viene utilizzata (vedere *Attivazione/disattivazione dell'impostazione di un apparecchio ausiliario* a pagina 33).

## Funzionamento dell'unità

- Un'unità esterna è un prodotto Pioneer (ad esempio un prodotto disponibile in futuro) che, sebbene incompatibile come sorgente, consente il controllo delle funzioni di base da parte di questa unità. Con questa unità è possibile controllare due unità esterne. Quando si collegano due unità esterne, la loro assegnazione all'unità esterna 1 o all'unità esterna 2 viene impostata automaticamente da questa unità.
- Quando il conduttore isolato blu/bianco di questa unità viene collegato al terminale di controllo del relè dell'antenna automatica, l'antenna dell'automobile si estende quando si accende l'unità. Per ritirare l'antenna, spegnere la sorgente.

## Regolazione del volume

- Usare **MULTI-CONTROL** per regolare il livello sonoro. 

## Sintonizzatore

### Funzionamento di base



È possibile attivare e disattivare (on/off) la funzione AF (ricerca delle frequenze alternative) di questa unità. Per le operazioni normali di sintonizzazione, la funzione AF deve essere disattivata (vedere a pagina 14).

### RDS

Il sistema RDS (radio data system) contiene informazioni impercettibili che facilitano la ricerca delle stazioni radio.

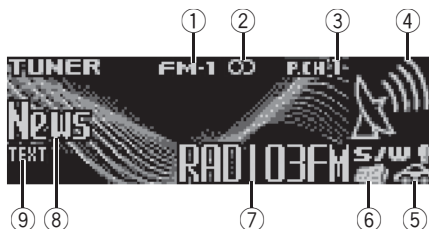
- Il servizio RDS non viene fornito da tutte le stazioni.
- Le funzioni RDS come AF e TA sono attive solo quando la radio è sintonizzata su una stazione RDS.



- ① Indicatore di banda
- ② Indicatore stereo (CD)  
Mostra quando la frequenza selezionata viene trasmessa in stereo.
- ③ Indicatore numero di preselezione
- ④ Indicatore del livello di segnale  
Mostra l'intensità delle onde radio.
- ⑤ Indicatore TP   
Mostra quando si è sintonizzata una stazione TP.
- ⑥ Indicatore notiziari   
Mostra quando viene ricevuto il programma per i notiziari impostato.
- ⑦ Nome di servizio del programma
- ⑧ Indicatore dell'etichetta PTY
- ⑨ Indicatore **TEXT**  
Mostra quando viene ricevuto il testo radio.

## Non RDS o MW/LW

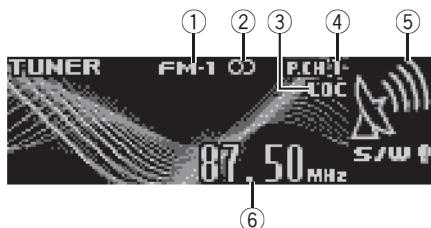

- ① Indicatore di banda
- ② Indicatore stereo (SD)  
Mostra quando la frequenza selezionata viene trasmessa in stereo.
- ③ Indicatore **LOC**  
Mostra l'attivazione della ricerca di sintonia in modo locale.
- ④ Indicatore numero di preselezione
- ⑤ Indicatore del livello di segnale  
Mostra l'intensità delle onde radio.
- ⑥ Indicatore di frequenza

**1 Premere SOURCE per selezionare il sintonizzatore.**

**2 Premere BAND per selezionare una banda.**

Premere **BAND** fino a quando è visualizzata la banda desiderata, **FM-1**, **FM-2**, **FM-3** per FM o **MW/LW**.

**3 Per eseguire la sintonizzazione manuale, spingere MULTI-CONTROL a sinistra o a destra.**

**4 Per eseguire la ricerca di sintonia, spingere e tenere premuto MULTI-CONTROL a sinistra o a destra per circa un secondo e poi rilasciare.**

Il sintonizzatore esegue la scansione delle frequenze fino a quando non trova un segnale abbastanza forte per una buona ricezione.

- È possibile annullare la ricerca di sintonia spingendo **MULTI-CONTROL** a sinistra o a destra.

- Se si spinge e si tiene premuto

**MULTI-CONTROL** a sinistra o a destra è possibile

saltare le stazioni. La ricerca di sintonia viene avviata non appena si rilascia **MULTI-CONTROL**.



### Nota

Se si ascolta la radio MW mentre l'iPod è collegata a questa unità, potrebbero generarsi rumori. In questo caso, scollegare l'iPod dall'unità per eliminare i rumori.

## Memorizzazione e richiamo delle frequenze di trasmissione

È possibile memorizzare sino a sei frequenze di trasmissione e quindi richiamarle in seguito.

- È possibile memorizzare fino a 18 stazioni FM, sei per ognuna delle tre bande FM e sei stazioni MW/LW.

**1 Quando viene individuata una frequenza che si desidera memorizzare, premere LIST.**

**2 Utilizzare MULTI-CONTROL per memorizzare la frequenza selezionata.**

Ruotare per modificare il numero di preselezione; premere e tenere premuto per memorizzare.

Il numero selezionato lampeggia nell'elenco dei numeri di preselezione e quindi rimane acceso. La frequenza della stazione radio selezionata risulta quindi memorizzata.

**3 Utilizzare MULTI-CONTROL per selezionare la stazione desiderata.**

Ruotare per modificare la stazione; premere per selezionare.

- È inoltre possibile modificare la stazione spingendo **MULTI-CONTROL** in alto o in basso.
- Se non si attiva la lista entro circa 30 secondi, il display torna automaticamente alla visualizzazione normale.

## Funzionamento dell'unità

### Utilizzo del telecomando

● Quando viene individuata una frequenza che si desidera memorizzare, premere uno dei tasti di preselezione sintonia da **1** a **6**, mantenendolo premuto fino a quando il numero di preselezione non cessa di lampeggiare.

Il numero premuto lampeggia nell'indicatore di preselezione sintonia e quindi rimane acceso. La frequenza della stazione radio selezionata risulta quindi memorizzata.

Da questo momento, premendo lo stesso tasto di preselezione sintonia la frequenza della stazione radio viene richiamata dalla memoria.

■ È inoltre possibile richiamare le frequenze delle stazioni radio assegnate ai numeri di preselezione sintonia premendo **MULTI-CONTROL** in alto o in basso quando è visualizzato il display della frequenza.

### Introduzione alle funzioni avanzate

**1 Premere MULTI-CONTROL per visualizzare il menu principale.**

Sul display vengono visualizzate le indicazioni **FUNCTION**, **AUDIO** e **ENTERTAINMENT**.

**2 Utilizzare MULTI-CONTROL per selezionare FUNCTION.**

Ruotare per modificare l'opzione di menu; premere per selezionare.

Sul display viene visualizzato il nome della funzione.

**3 Ruotare MULTI-CONTROL per selezionare la funzione.**

Se si ruota **MULTI-CONTROL**, sul display vengono visualizzate le funzioni seguenti:

**BSM** (memoria delle stazioni migliori)—

**Regional** (regionale)—**Local** (ricerca di sintonia in modo locale)—**PTY search** (selezione del tipo di programma)—

**Traffic Announce** (attesa di notiziari sul traffico)—

**Alternative FREQ** (ricerca delle frequenze al-

ternative)—**News interrupt** (interruzione dei programmi per i notiziari)

■ È inoltre possibile selezionare questa funzione premendo **FUNCTION** sul telecomando.

■ Se è selezionata la banda MW/LW, è possibile selezionare solo **BSM** o **Local**.

■ Per tornare al display della frequenza, premere **BAND**.

■ Se nessuna funzione viene attivata entro circa 30 secondi, il display torna automaticamente alla visualizzazione normale.

### Memorizzazione delle frequenze di trasmissione più forti

La funzione BSM (memoria stazioni migliori) consente di memorizzare automaticamente le sei frequenze di trasmissione più forti assegnandole ai tasti da **1** a **6** del telecomando e, una volta memorizzate, è possibile richiamarle con la semplice pressione di un tasto.

• La memorizzazione delle frequenze di trasmissione tramite BSM può comportare la sostituzione delle frequenze di trasmissione memorizzate usando i tasti da **1** a **6** del telecomando.

**1 Utilizzare MULTI-CONTROL per selezionare BSM nel menu delle funzioni.**

**2 Premere MULTI-CONTROL per attivare la funzione BSM.**

Le sei frequenze di trasmissione più forti vengono memorizzate in ordine decrescente di forza del segnale.

■ Per annullare il processo di memorizzazione, premere nuovamente **MULTI-CONTROL**.

**3 Utilizzare MULTI-CONTROL per selezionare la stazione desiderata.**

Ruotare per modificare la stazione; premere per selezionare.

■ È inoltre possibile modificare la stazione spingendo **MULTI-CONTROL** in alto o in basso.

## Sintonizzazione di segnali forti

La ricerca di sintonia in modo locale consente di sintonizzare solo le stazioni radio con segnali radio sufficientemente forti per una buona ricezione.

**1 Utilizzare MULTI-CONTROL per selezionare Local nel menu delle funzioni.**

**2 Premere MULTI-CONTROL per attivare la ricerca di sintonia in modo locale.**

- Premere nuovamente **MULTI-CONTROL** per disattivare la ricerca di sintonia in modo locale.

**3 Spingere MULTI-CONTROL a sinistra o a destra per impostare la sensibilità.**

Sono disponibili quattro livelli di sensibilità per FM e due livelli per MW/LW:

FM: **Level 1—Level 2—Level 3—Level 4**

MW/LW: **Level 1—Level 2**

L'impostazione **Level 4** consente la ricezione solo delle stazioni più forti, mentre le impostazioni più basse consentono di ricevere stazioni sempre più deboli.

## Selezione di frequenze alternative

Se il sintonizzatore riceve un segnale debole, l'unità ricerca automaticamente una stazione diversa della stessa rete.

**1 Utilizzare MULTI-CONTROL per selezionare Alternative FREQ nel menu delle funzioni.**

**2 Premere MULTI-CONTROL per attivare la funzione AF.**

- Premere nuovamente **MULTI-CONTROL** per disattivare la funzione AF.



### Note

- Quando la funzione AF è attivata, solo le stazioni RDS vengono sintonizzate durante la ricerca di sintonia o la funzione BSM.
- Quando si richiama una stazione preselezionata, il sintonizzatore può aggiornare la stazione preselezionata con una nuova frequenza

tratta dall'elenco AF delle stazioni. Sul display non viene visualizzato nessun numero di pre-selezione se i dati RDS relativi alla stazione ricevuta differiscono da quelli relativi alla stazione memorizzata in origine.

- Durante una ricerca di frequenza AF, l'audio può essere temporaneamente interrotto da un altro programma.
- È possibile attivare o disattivare la funzione AF in modo indipendente per ogni banda FM.

## Uso della ricerca PI

Se il sintonizzatore non riesce a trovare una stazione adatta o se la ricezione si indebolisce, l'unità ricerca automaticamente una stazione diversa con la stessa programmazione. Durante la ricerca, viene visualizzata l'indicazione **PI seek** e l'uscita viene silenziata.

## Uso della funzione di ricerca automatica PI per le stazioni preselezionate

Quando non risulta possibile richiamare le stazioni preselezionate, come ad esempio nel corso di lunghi viaggi, è possibile impostare l'unità in modo che esegua la ricerca PI durante il richiamo delle stazioni preselezionate stesse.

- L'impostazione predefinita della ricerca automatica PI è disattivata. Vedere *Attivazione/disattivazione della ricerca automatica PI* a pagina 33.

## Limitazione delle stazioni alla programmazione regionale

Quando si utilizza la funzione AF, la funzione regionale limita la selezione a stazioni che trasmettono programmi regionali.

**1 Utilizzare MULTI-CONTROL per selezionare Regional nel menu delle funzioni.**

**2 Premere MULTI-CONTROL per attivare la funzione regionale.**

- Premere nuovamente **MULTI-CONTROL** per disattivare la funzione regionale.

## Funzionamento dell'unità

### Note

- I programmi regionali e le reti regionali sono organizzati in modo diverso a seconda del Paese (cioè, possono cambiare a seconda dell'ora, dello Stato o dell'area di trasmissione).
- Il numero della preselezione può scomparire dal display se il sintonizzatore si sintonizza su una stazione regionale diversa dalla stazione selezionata in origine.
- La funzione regionale può essere attivata o disattivata in modo indipendente per ogni banda FM.

### Ricezione dei notiziari sul traffico

La funzione TA (attesa di notiziari sul traffico) consente di ricevere automaticamente i notiziari sul traffico, indipendentemente dalla sorgente che si sta ascoltando. È possibile attivare la funzione TA sia per una stazione TP (una stazione che trasmette informazioni sul traffico) sia per una stazione TP con estensione alle altre stazioni del network (una stazione che trasmette informazioni che forniscono rinvii a stazioni TP).

#### 1 Sintonizzarsi su una stazione TP o su una stazione TP con estensione alle altre stazioni del network.

L'indicatore TP () si accende.

#### 2 Premere TA/NEWS per attivare l'attesa di notiziari sul traffico.

- Per disattivare la modalità di attesa di notiziari sul traffico, premere nuovamente TA/NEWS.

#### 3 Usare MULTI-CONTROL per regolare il volume TA quando inizia un notiziario sul traffico.

Il volume appena impostato viene memorizzato e richiamato per i notiziari sul traffico successivi.

#### 4 Per annullare il notiziario sul traffico, premere TA/NEWS mentre è in corso la ricezione del notiziario sul traffico.

Il sintonizzatore torna alla sorgente originale ma resta in modalità di attesa fino a quando si preme di nuovo TA/NEWS.

### Note

- La funzione TA può essere attivata e disattivata anche dal menu visualizzato utilizzando MULTI-CONTROL.
- Dopo la ricezione di un notiziario sul traffico, il sistema torna alla sorgente originale.
- Quando la funzione TA è attivata, solo le stazioni TP e le stazioni TP con estensione alle altre stazioni del network vengono sintonizzate durante la ricerca di sintonia o la funzione BSM.

### Uso delle funzioni PTY

È possibile sintonizzarsi su una stazione usando le informazioni PTY (tipo di programma).

#### Ricerca di una stazione RDS tramite le informazioni PTY

È possibile ricercare programmi di trasmissione di tipo generali, come quelli elencati a pagina 17.

#### 1 Utilizzare MULTI-CONTROL per selezionare PTY search nel menu delle funzioni.

#### 2 Spingere MULTI-CONTROL a sinistra o a destra per selezionare un tipo di programma.

News&Inf—Popular—Classics—Others

#### 3 Premere MULTI-CONTROL per avviare la ricerca.

L'unità ricerca una stazione che trasmette il tipo di programma selezionato. Quando viene trovata una stazione, viene visualizzato il nome di servizio del programma.

Le informazioni PTY (codice ID del tipo di programma) sono elencate a pagina 17.

- Per cancellare la ricerca premere nuovamente **MULTI-CONTROL**.
- Il programma di alcune stazioni può essere diverso da quello indicato dal PTY (Tipo di programma) trasmesso.
  - Se nessuna stazione trasmette il tipo di programma ricercato, per circa due secondi viene visualizzata l'indicazione **Not found** e poi il sintonizzatore torna alla stazione originale.

## Uso dell'interruzione dei programmi per i notiziari

Quando viene trasmesso un programma di notizie da una stazione di notizie del codice PTY, l'unità può passare da qualsiasi stazione alla stazione che trasmette notizie. Quando il programma di notizie è terminato, viene ripresa la ricezione del programma precedente.

### ● Premere e tenere premuto **TA/NEWS** per attivare l'interruzione dei programmi per i notiziari.

Premere **TA/NEWS** fino a quando sul display viene visualizzata l'indicazione **NEWS ON**.

- Per disattivare l'interruzione dei programmi per i notiziari, premere **TA/NEWS** e tenerlo premuto fino a quando sul display viene visualizzata l'indicazione **NEWS OFF**.
- Il programma per i notiziari può essere annullato premendo **TA/NEWS**.

### Nota

Il programma per notiziari può essere annullato o attivato anche dal menu visualizzato utilizzando **MULTI-CONTROL**.

## Ricezione della trasmissione di allarme PTY

Quando viene trasmesso il codice di allarme PTY, l'unità lo riceve automaticamente (viene visualizzata l'indicazione **ALARM**). Al termine della trasmissione, il sistema torna alla sorgente precedente.

- È possibile annullare un annuncio di emergenza premendo **TA/NEWS**.

## Uso del testo radio

Il sintonizzatore può visualizzare i dati di testo radio trasmessi dalle stazioni RDS, come le informazioni sulla stazione, il titolo della canzone correntemente in trasmissione e il nome dell'artista.

- Il sintonizzatore memorizza automaticamente le ultime tre trasmissioni di testo radio ricevute, sostituendo il testo della ricezione meno recente con nuovo testo, appena viene ricevuto.

## Visualizzazione del testo radio

È possibile visualizzare il testo radio correntemente in corso di ricezione e i tre testi radio più recenti.

### 1 Premere **DISPLAY** e tenerlo premuto per visualizzare il testo radio.

Il testo radio della stazione che sta trasmettendo correntemente viene visualizzato.

- È possibile annullare il display del testo radio premendo **DISPLAY** o **BAND**.
- Se non viene ricevuto nessun testo radio, sul display viene visualizzata l'indicazione **No text**.

### 2 Spingere **MULTI-CONTROL** a sinistra o a destra per richiamare i tre testi radio più recenti.

Spingendo **MULTI-CONTROL** a sinistra o a destra si alterna il display del testo radio corrente con quello dei dati dei tre testi radio più recenti.

- Se in memoria non ci sono dati di testi radio, il display non cambia.

### 3 Spingere **MULTI-CONTROL** in alto o in basso per scorrere.

Spingere **MULTI-CONTROL** in alto per andare all'inizio del testo radio. Spingere **MULTI-CONTROL** in basso per scorrere i dati del testo radio.

## Funzionamento dell'unità

### Memorizzazione e richiamo di testo radio

È possibile memorizzare dati fino a un massimo di sei trasmissioni di testo radio per i tasti da **1** a **6** del telecomando.

#### 1 Visualizzare il testo radio che si desidera salvare in memoria.

Vedere *Visualizzazione del testo radio* nella pagina precedente.

#### 2 Premere e tenere premuto uno dei tasti da 1 a 6 sul telecomando per memorizzare il testo radio selezionato.

Viene visualizzato il numero di memoria e il testo radio selezionato viene memorizzato. Da questo momento, premendo lo stesso tasto del telecomando, nel display del testo radio il testo memorizzato viene richiamato dalla memoria.

### Elenco PTY

Generali	Specifico	Tipo di programma
News&Inf	News	Notizie
	Affairs	Problemi attuali
	Info	Informazioni e consigli generali
	Sport	Sport
	Weather	Previsioni del tempo/informazioni meteorologiche
	Finance	Indici di Borsa, commercio, affari, ecc.

Popular	Pop Mus	Musica popolare
	Rock Mus	Musica moderna contemporanea
	Easy Mus	Musica rilassante
	Oth Mus	Musica varia
	Jazz	Jazz
	Country	Musica country
	Nat Mus	Musica nazionale
	Oldies	Oldies, vecchi successi
	Folk mus	Musica folk
Classics	L. Class	Musica classica di facile ascolto
	Classic	Musica classica
Others	Educate	Programmi educativi
	Drama	Commedie e serie radiofoniche
	Culture	Cultura nazionale o regionale
	Science	Natura, scienza e tecnologia
	Varied	Intrattenimento leggero
	Children	Bambini
	Social	Questioni sociali
	Religion	Argomenti o servizi religiosi
	Phone In	Chiamate in diretta
Touring	Programmi di viaggi, non per notiziari sul traffico	
Leisure	Hobby e attività ricreative	
Document	Documentari	



## Lettoce CD incorporato

### Funzionamento di base

Il lettore CD incorporato può riprodurre CD audio (CD-DA) e file audio compressi (WMA/MP3/AAC/WAV) registrati su CD-ROM. (Vedere a pagina 65 per informazioni sui file che è possibile riprodurre.)

Leggere le avvertenze relative ai dischi e al lettore a pagina 65.

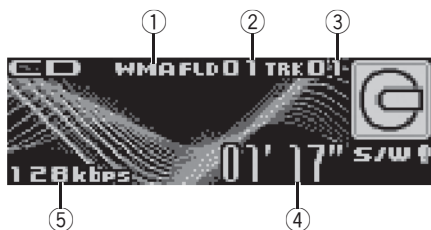

- ① Indicatore **WMA/MP3/AAC/WAV**  
Mostra il tipo di file audio compresso correntemente in riproduzione.
- ② Indicatore del numero della cartella  
Mostra il numero della cartella correntemente in riproduzione durante la riproduzione del file audio compresso.
- ③ Indicatore del numero di brano
- ④ Indicatore del tempo di riproduzione
- ⑤ Indicatore della velocità in bit/frequenza di campionamento  
Mostra la velocità in bit e la frequenza di campionamento del brano (file) corrente durante la riproduzione del file audio compresso.
  - Quando si riproducono file WMA registrati come file VBR (variable bit rate, velocità in bit variabile), viene visualizzato il valore medio della velocità in bit.
  - Quando si riproducono file MP3 registrati come file VBR (variable bit rate, velocità in bit variabile), al posto del valore della velocità in bit, viene visualizzata l'indicazione **VBR**.

#### 1 Premere **OPEN** per aprire il frontalino.

Il vano d'inserimento dei dischi si apre.

Vano d'inserimento dei dischi

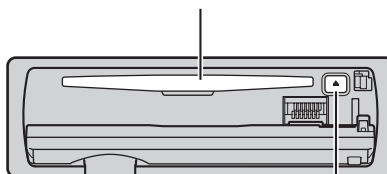

Tasto **EJECT**

- Per evitare problemi di malfunzionamento, assicurarsi che nessun oggetto in metallo venga a contatto con i terminali quando il frontalino è aperto.

#### 2 Inserire un CD (CD-ROM) nel vano d'inserimento dei dischi.

La riproduzione viene avviata automaticamente.

- **Accertarsi di inserire il disco con l'etichetta rivolta verso l'alto.**
- Dopo aver inserito un CD (CD-ROM), premere **SOURCE** per selezionare il lettore CD incorporato.
- È possibile espellere un CD (CD-ROM) premendo **EJECT**.

#### 3 Chiudere il frontalino.

#### 4 Premere **MULTI-CONTROL** su o giù per selezionare una cartella durante la riproduzione di un file audio compresso.

- Non è possibile selezionare una cartella in cui non sono memorizzati file audio compressi.
- Per ritornare alla cartella 01 (PRINCIPALE), premere e tenere premuto **BAND**. Tuttavia, se la cartella 01 (PRINCIPALE) non contiene file, la riproduzione comincia dalla cartella 02.

#### 5 Per eseguire l'avanzamento rapido o la modalità inversa, spingere e tenere premuto **MULTI-CONTROL** a sinistra o a destra.

- Se si seleziona **Rough search** e si spinge e si tiene premuto **MULTI-CONTROL** a sinistra o a destra, è possibile ricercare ogni 10 brani del disco (cartella) corrente. (Vedere *Ricerca ogni 10 brani nel disco o nella cartella corrente* a pagina 21.)

## Funzionamento dell'unità

**6 Per saltare a un altro brano all'indietro o in avanti, spingere MULTI-CONTROL a sinistra o a destra.**



### Note

- In alcuni casi possono intercorrere alcuni istanti tra l'avvio della riproduzione del disco e l'emissione del suono. Durante la lettura viene visualizzata l'indicazione **Format read**.
- Se viene visualizzato un messaggio di errore, ad esempio **ERROR-11**, vedere *Spiegazione dei messaggi di errore* a pagina 64.
- Quando si riproducono CD-EXTRA o CD MODALITÀ MISTA, è possibile alternare tra file audio compressi e CD-DA premendo **BAND**.
- Se si alternano file audio compressi e CD-DA, la riproduzione viene avviata dal primo brano del disco.
- Quando si riproducono file registrati come VBR (variable bit rate, velocità bit variabile), è possibile che il tempo di riproduzione trascorso non venga visualizzato correttamente.
- Quando si riproducono file audio compressi, durante l'avanzamento rapido e la modalità inversa non viene emesso audio.
- La riproduzione viene eseguita nell'ordine del numero dei file. Se le cartelle non contengono file, vengono ignorate. (Se la cartella 01 (PRINCIPALE) non contiene file, la riproduzione comincia dalla cartella 02.)
- A seconda dei set di caratteri presenti sul disco, il testo cirillico potrebbe essere visualizzato in modo distorto. Per informazioni sui set di caratteri per il testo cirillico, vedere *File audio compressi* a pagina 65.

## Selezione diretta di un brano

Se si utilizza il telecomando, è possibile selezionare direttamente un brano immettendo il numero di brano desiderato.

- Durante la riproduzione dei file audio, è possibile selezionare i brani nella cartella corrente.

### 1 Premere DIRECT.

Viene visualizzato il display per l'immissione del numero di brano.

### 2 Premere i tasti da 0 a 9 per immettere il numero di brano desiderato.

- È possibile annullare l'immissione del numero premendo **CLEAR**.

### 3 Premere DIRECT.

Viene riprodotto il brano corrispondente al numero immesso.

- Dopo aver selezionato la modalità di immissione del numero, se non si esegue alcuna operazione entro circa otto secondi, la modalità viene automaticamente annullata.

## Introduzione alle funzioni avanzate

### 1 Premere MULTI-CONTROL per visualizzare il menu principale.

Sul display vengono visualizzate le indicazioni **FUNCTION**, **AUDIO** e **ENTERTAINMENT**.

### 2 Utilizzare MULTI-CONTROL per selezionare FUNCTION.

Ruotare per modificare l'opzione di menu; premere per selezionare.

Sul display viene visualizzato il nome della funzione.

### 3 Ruotare MULTI-CONTROL per selezionare la funzione.

Se si ruota **MULTI-CONTROL**, sul display vengono visualizzate le funzioni seguenti:

**Play mode** (riproduzione ripetuta)—

**Random mode** (riproduzione casuale)—

**Scan mode** (riproduzione a scansione)—

**Pause** (pausa)—**Compression** (compressione e BMX)—**Search mode** (metodo di ricerca)—**TitleInput "A"** (immissione titolo del disco)

- È inoltre possibile selezionare questa funzione premendo **FUNCTION** sul telecomando.

- Quando si riproduce un disco CD TEXT, non è possibile passare al display di immissione del titolo del disco. Sul disco CD TEXT il titolo del disco è già stato registrato.
- Quando si riproduce un disco contenente file audio compressi, non è possibile passare al display di immissione del titolo del disco.
- Per tornare alla visualizzazione normale, premere **BAND**.
- Se nessuna funzione viene attivata entro circa 30 secondi, il display torna automaticamente alla visualizzazione normale, tranne nel caso della funzione **TitleInput "A"**.

## Selezione di un intervallo di ripetizione

Con la riproduzione ripetuta viene riprodotto lo stesso brano/cartella nell'intervallo di riproduzione ripetuta selezionato.

Inoltre, l'intervallo di ripetizione determina l'intervallo della riproduzione casuale e della lettura a scansione.

### 1 Utilizzare MULTI-CONTROL per selezionare Play mode nel menu delle funzioni.

### 2 Premere MULTI-CONTROL per selezionare l'intervallo di ripetizione.

- **Disc repeat** – Ripete tutti i brani
- **Track repeat** – Ripete solo il brano corrente
- **Folder repeat** – Ripete la cartella corrente
- Se durante la riproduzione ripetuta si seleziona un'altra cartella, l'intervallo di riproduzione ripetuta cambia in ripetizione di un disco.
- Quando si riproduce un CD, se si esegue la ricerca di un brano o l'avanzamento rapido/la modalità inversa, la riproduzione ripetuta viene annullata automaticamente.
- Quando si riproducono file audio compressi, se si esegue la ricerca di un brano o l'avanzamento rapido/la modalità inversa durante la modalità **Track repeat** (ripetizione di un brano), l'intervallo di riproduzione ripetuta cambia in ripetizione della cartella.
- Quando viene selezionato **Folder repeat** (ripetizione della cartella), non è possibile riprodurre i

brani presenti nelle cartelle secondarie della cartella.

## Riproduzione di brani in ordine casuale

La riproduzione casuale consente di riprodurre i brani in ordine casuale nell'intervallo di ripetizione selezionato.

Vedere *Selezione di un intervallo di ripetizione* in questa pagina.

### 1 Utilizzare MULTI-CONTROL per selezionare Random mode nel menu delle funzioni.

### 2 Premere MULTI-CONTROL per attivare la riproduzione casuale.

I brani vengono riprodotti in ordine casuale.

- Premere nuovamente **MULTI-CONTROL** per disattivare la riproduzione casuale.

## Scansione di cartelle e di brani

La lettura a scansione consente di eseguire la ricerca di un brano nell'intervallo di ripetizione selezionato.

Vedere *Selezione di un intervallo di ripetizione* in questa pagina.

### 1 Utilizzare MULTI-CONTROL per selezionare Scan mode nel menu delle funzioni.

### 2 Premere MULTI-CONTROL per attivare la lettura a scansione.

Vengono riprodotti i primi 10 secondi di ogni brano.

### 3 Quando si trova il brano desiderato, premere MULTI-CONTROL per disattivare la lettura a scansione.

- Se il display è tornato automaticamente alla visualizzazione della riproduzione, selezionare di nuovo **Scan mode** utilizzando **MULTI-CONTROL**.
- Dopo che la scansione del disco (o della cartella) è terminata, la riproduzione normale dei brani riprende.

## Funzionamento dell'unità

### Pausa della riproduzione di un disco

**1 Utilizzare MULTI-CONTROL per selezionare Pause nel menu delle funzioni.**

**2 Premere MULTI-CONTROL per attivare la pausa.**

La riproduzione del brano corrente viene messa in pausa.

- Premere nuovamente **MULTI-CONTROL** per disattivare la pausa.

### Uso della compressione e della funzione BMX

L'uso delle funzioni COMP (compressione) e BMX consente di regolare la qualità della riproduzione audio di questa unità.

**1 Utilizzare MULTI-CONTROL per selezionare Compression nel menu delle funzioni.**

**2 Premere MULTI-CONTROL per selezionare l'impostazione preferita.**

**COMP/BMX OFF—COMP 1—COMP 2—COMP/BMX OFF—BMX 1—BMX 2**

### Ricerca ogni 10 brani nel disco o nella cartella corrente

È possibile alternare il metodo di ricerca tra avanzamento rapido/modalità inversa e la ricerca ogni 10 brani. Selezionando **Rough search**, è possibile cercare ogni 10 brani.

**1 Utilizzare MULTI-CONTROL per selezionare Search mode nel menu delle funzioni.**

**2 Premere MULTI-CONTROL per selezionare Rough search.**

- **FF/REV** – Avanzamento rapido e modalità inversa
- **Rough search** – Ricerca ogni 10 brani
- Per selezionare **FF/REV**, premere di nuovo **MULTI-CONTROL**.

**3 Premere BAND per tornare al display della riproduzione.**

**4 Spingere e tenere premuto MULTI-CONTROL a sinistra o a destra per cercare ogni 10 brani del disco (cartella).**

- Se il numero dei brani restanti è inferiore a 10, premendo e tenendo premuto **MULTI-CONTROL** viene richiamato il primo (o l'ultimo) brano.

### Uso della funzione del titolo del disco

È possibile immettere il titolo del CD e visualizzarlo. La volta successiva che si inserisce un CD del quale si è immesso il titolo, il titolo del CD viene visualizzato.

### Immissione dei titoli dei dischi

Utilizzare la funzione di immissione del titolo del disco per memorizzare fino a 48 titoli di CD nell'unità. Ciascun titolo può essere lungo fino a 10 caratteri.

**1 Riprodurre il CD del quale si desidera immettere il titolo.**

**2 Utilizzare MULTI-CONTROL per selezionare TitleInput "A" nel menu delle funzioni.**

**3 Premere DISPLAY per selezionare il tipo di carattere desiderato.**

Premere ripetutamente **DISPLAY** per alternare i seguenti tipi di carattere:  
Alfabeto (maiuscole), numeri e simboli—Alfabeto (minuscole)—Caratteri europei, quali quelli accentati (ad esempio, á, à, â, ç)—Numeri e simboli

**4 Spingere MULTI-CONTROL in alto o in basso per selezionare una lettera dell'alfabeto.**

**5 Spingere MULTI-CONTROL a sinistra o a destra per spostare il cursore sulla posizione del carattere precedente o successivo.**

## 6 Spostare il cursore sull'ultima posizione spingendo MULTI-CONTROL a destra dopo l'immissione del titolo.

Quando si spinge **MULTI-CONTROL** a destra una o più volte, il titolo immesso viene memorizzato.

## 7 Premere BAND per tornare al display della riproduzione.



### Note

- I titoli rimangono memorizzati, anche dopo che il disco è stato rimosso dall'unità e vengono quindi richiamati quando il disco viene reinserito.
- Dopo che sono stati inseriti in memoria i dati relativi a 48 dischi, i dati relativi a un nuovo disco sovrascrivono quelli meno recenti.
- Se si collega un lettore multi-CD, è possibile immettere i titoli di 100 dischi.
- Se viene collegato un lettore multi-CD che non supporta le funzioni di titolo del disco, non è possibile immettere i titoli dei dischi in tale unità.

## Visualizzazione delle informazioni di testo su un disco

### ● Premere DISPLAY per selezionare l'informazione di testo desiderata.

#### Per CD per i quali è stato immesso il titolo

Tempo di riproduzione—: titolo del disco e tempo di riproduzione

#### Per i dischi CD TEXT

Tempo di riproduzione—: artista del disco e : titolo del brano—: artista del disco e : titolo del disco—: titolo del disco e : titolo del brano—: artista del brano e : titolo del brano—: titolo del brano e tempo di riproduzione

#### Per i dischi WMA/MP3/AAC

Tempo di riproduzione—: nome della cartella e : nome del file—: nome dell'artista e : titolo del brano—: nome dell'artista e : titolo dell'album—: titolo dell'album e : titolo del brano—: titolo del brano e tempo di

riproduzione—: commento e tempo di riproduzione

#### Per i dischi WAV

Tempo di riproduzione—: nome della cartella e : nome del file



### Note

- È possibile scorrere a sinistra del titolo premendo e tenendo premuto **DISPLAY**.
- I CD audio che contengono alcune informazioni, ad esempio testo e/o numeri, sono CD TEXT.
- Se su un disco non è stata registrata nessuna informazione specifica, il titolo o il nome non vengono visualizzati.
- A seconda della versione di iTunes® utilizzata per scrivere i file MP3 su un disco, i commenti potrebbero non essere visualizzati correttamente.
- A seconda della versione di Windows Media Player utilizzata per codificare i file WMA, i nomi degli album e altre informazioni di testo potrebbero non essere visualizzate correttamente.
- La frequenza di campionamento visualizzata nel display potrebbe essere abbreviata.
- Quando la funzione Scorrimento costante è attivata come impostazione iniziale, sul display scorrono continuamente le informazioni di testo. Vedere *Attivazione/disattivazione della funzione di scorrimento costante* a pagina 35.

## Selezione di brani dall'elenco dei titoli dei brani

L'elenco dei titoli dei brani consente di visualizzare la lista dei titoli dei brani su dischi CD TEXT e di selezionarne uno da riprodurre.

### 1 Premere LIST per passare alla modalità dell'elenco titoli dei brani.

### 2 Utilizzare MULTI-CONTROL per selezionare il titolo del brano desiderato.

Ruotare per modificare il titolo del brano; premere per selezionare.

## Funzionamento dell'unità

- È inoltre possibile modificare il titolo del brano spingendo **MULTI-CONTROL** in alto o in basso.
- Se non si attiva la lista entro circa 30 secondi, il display torna automaticamente alla visualizzazione normale.

### Selezione di brani dall'elenco dei nomi dei file

L'elenco dei nomi dei file consente di visualizzare la lista dei nomi dei file (o dei nomi delle cartelle) e di selezionarne uno da riprodurre.

#### 1 Premere LIST per passare alla modalità dell'elenco dei nomi file.

Sul display vengono visualizzati i nomi dei file e delle cartelle.

#### 2 Utilizzare MULTI-CONTROL per selezionare il nome del file (o il nome della cartella) desiderato.

Ruotare per modificare il nome del file o della cartella; premere per avviare la riproduzione; spingere a destra per visualizzare un elenco dei file (o delle cartelle) nella cartella selezionata.

- È inoltre possibile modificare il nome del file o della cartella spingendo **MULTI-CONTROL** in alto o in basso.
- Per tornare all'elenco precedente (la cartella superiore di un livello), spingere **MULTI-CONTROL** a sinistra.
- Se il numero della cartella/file è superiore a 100, vengono visualizzate le ultime 2 cifre del numero della cartella/file.
- Il numero della cartella/file nella cartella correntemente selezionata viene visualizzato a destra del display.
- Se non si attiva la lista entro circa 30 secondi, il display torna automaticamente alla visualizzazione normale. 

## Riproduzione di brani sull'iPod

### Funzionamento di base

È possibile utilizzare questa unità per controllare un iPod utilizzando un cavo (ad esempio, CD-I200), venduto a parte.

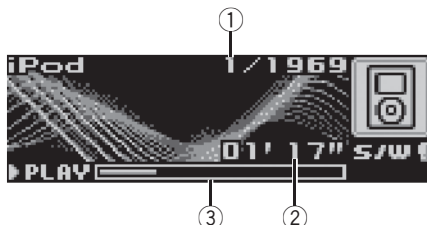

- ① Indicatore del numero del brano
- ② Indicatore del tempo di riproduzione
- ③ Tempo del brano (barra di avanzamento)

#### 1 Collegare l'iPod a questa unità.

La riproduzione viene avviata automaticamente.

Quando l'iPod è collegato a questa unità, sull'iPod viene visualizzata l'indicazione **PIONEER** (o ✓ (un segno di spunta)).

- Prima di collegare il connettore dock di questa unità all'iPod, scollegare gli auricolari dall'iPod.
- Dopo aver collegato l'iPod a questa unità, premere **SOURCE** per selezionarlo.
- Quando si rimuove l'iPod, questa unità si spegne.

#### 2 Per eseguire l'avanzamento rapido o la modalità inversa, spingere e tenere premuto MULTI-CONTROL a sinistra o a destra.

#### 3 Per saltare a un altro brano all'indietro o in avanti, spingere MULTI-CONTROL a sinistra o a destra.



#### Note

- Leggere le precauzioni relative all'iPod a pagina 67.
- Se viene visualizzato un messaggio di errore, ad esempio **ERROR-11**, vedere *Spiegazione dei messaggi di errore* a pagina 64.

- Collegare direttamente il connettore dock di questa unità all'iPod in modo che questa unità funzioni correttamente.
- Quando l'interruttore della chiave di avviamento è posizionato su ACC o ON, la batteria dell'iPod si carica se il dispositivo è collegato a questa unità.
- Quando l'iPod è collegato a questa unità, non è possibile accendere o spegnere autonomamente l'iPod.
- L'iPod collegato a questa unità si spegne circa due minuti dopo che l'interruttore della chiave di avviamento è stato portato in posizione OFF.

## Scorrimento dei brani

Il funzionamento di questa unità per controllare l'iPod è concepito per essere quanto più simile possibile a quello dell'iPod e semplificare le operazioni e la ricerca dei brani.

- Se è stata selezionata playlist, questa unità mostra per prima cosa una playlist con il nome del proprio iPod. Questa playlist riproduce tutti brani presenti nell'iPod.
- Se i caratteri registrati sull'iPod non sono compatibili con questa unità, tali caratteri non verranno visualizzati.

**1 Per passare al menu superiore della ricerca delle liste, premere LIST.**

**2 Utilizzare MULTI-CONTROL per selezionare una categoria.**

Ruotare per modificare la categoria; premere per selezionare.

**Playlists** (liste di riproduzione)—**Artists** (artisti)—**Albums** (album)—**Songs** (brani)—

**Genres** (generi)

Viene visualizzata la lista per la categoria selezionata.

- È possibile avviare la riproduzione nella categoria selezionata premendo e tenendo premuto **MULTI-CONTROL**.
- È inoltre possibile modificare la categoria spingendo **MULTI-CONTROL** in alto o in basso.
- È inoltre possibile selezionare la categoria spingendo **MULTI-CONTROL** a destra.

- Per tornare alla lista precedente, spingere **MULTI-CONTROL** a sinistra.
- Per passare al menu superiore della ricerca delle liste, spingere e tenere premuto **MULTI-CONTROL** a sinistra.
- Se non si attiva l'elenco entro circa 30 secondi, la ricerca nelle liste viene annullata automaticamente.



**3 Ripetere il punto 2 per trovare il brano che si desidera ascoltare.**

## Visualizzazione delle informazioni di testo sull'iPod

● **Premere DISPLAY per selezionare l'informazione di testo desiderata.**

Tempo di riproduzione—: nome dell'artista e

: titolo del brano—: nome dell'artista e :

nome dell'album—: nome dell'album e :

titolo del brano—: titolo del brano e tempo di riproduzione

- Se i caratteri registrati sull'iPod non sono compatibili con questa unità, tali caratteri non verranno visualizzati.



### Note

- È possibile scorrere a sinistra delle informazioni di testo premendo e tenendo premuto **DISPLAY**.
- Quando la funzione Scorrimento costante è attivata come impostazione iniziale, sul display scorrono continuamente le informazioni di testo. Vedere *Attivazione/disattivazione della funzione di scorrimento costante* a pagina 35.

## Introduzione alle funzioni avanzate

**1 Premere MULTI-CONTROL per visualizzare il menu principale.**

Sul display vengono visualizzate le indicazioni **FUNCTION**, **AUDIO** e **ENTERTAINMENT**.

## Funzionamento dell'unità

### 2 Utilizzare MULTI-CONTROL per selezionare FUNCTION.

Ruotare per modificare l'opzione di menu; premere per selezionare.

Sul display viene visualizzato il nome della funzione.

### 3 Ruotare MULTI-CONTROL per selezionare la funzione.

Se si ruota **MULTI-CONTROL**, sul display vengono visualizzate le funzioni seguenti:

**Play mode** (riproduzione ripetuta)—

**Shuffle mode** (shuffle)—**Shuffle all** (shuffle all)—**Pause** (pausa)

- È inoltre possibile selezionare questa funzione premendo **FUNCTION** sul telecomando.
- Per tornare al display della riproduzione, premere **BAND**.
- Se nessuna funzione viene attivata entro circa 30 secondi, il display torna automaticamente alla visualizzazione normale.

## Riproduzione ripetuta

Per la riproduzione dei brani dell'iPod, sono disponibili due intervalli di riproduzione ripetuta:

**Repeat One** (ripete un brano) e **Repeat All** (ripete tutti i brani della lista).

- Se l'opzione **Play mode** è impostata su **Repeat One**, non è possibile selezionare gli altri brani.

### 1 Utilizzare MULTI-CONTROL per selezionare Play mode nel menu delle funzioni.

### 2 Premere MULTI-CONTROL per selezionare l'intervallo di ripetizione.

- **Repeat One** – Ripete solo il brano corrente
- **Repeat All** – Ripete tutti i brani dell'elenco selezionato

## Riproduzione di brani in ordine casuale (shuffle)

Per la riproduzione dei brani dell'iPod, sono disponibili due metodi di riproduzione casuale:

**Shuffle Songs** (riproduce i brani in ordine casuale) e **Shuffle Albums** (riproduce gli album in ordine casuale).

### 1 Utilizzare MULTI-CONTROL per selezionare Shuffle mode nel menu delle funzioni.

### 2 Premere MULTI-CONTROL per selezionare l'impostazione preferita.

- **Shuffle Songs** – Riproduce in ordine casuale i brani contenuti nell'elenco selezionato
- **Shuffle Albums** – Seleziona casualmente un album e quindi riproduce in ordine tutti i relativi brani
- **Shuffle OFF** – Annulla la riproduzione casuale

## Riproduzione di tutti i brani in ordine casuale (shuffle all)

Questo metodo riproduce tutti i brani sull'iPod in ordine casuale.

- **Premere e tenere premuto MULTI-CONTROL per attivare la funzione shuffle all durante la visualizzazione della riproduzione.**

Per alcuni istanti viene visualizzata l'indicazione **Shuffle All** e tutti i brani sull'iPod vengono riprodotti in ordine casuale.



**Nota**

La funzione shuffle all può essere attivata anche dal menu visualizzato usando **MULTI-CONTROL**.

## Messa in pausa di un brano

### 1 Utilizzare MULTI-CONTROL per selezionare Pause nel menu delle funzioni.

## 2 Premere **MULTI-CONTROL** per attivare la pausa.

La riproduzione del brano corrente viene messa in pausa.

- Premere nuovamente **MULTI-CONTROL** per disattivare la pausa. 

## Regolazione dell'audio

### Introduzione alla regolazione dell'audio

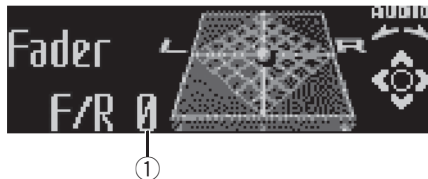

- ① Display dell'audio  
Mostra lo stato della regolazione dell'audio.

### 1 Premere **MULTI-CONTROL** per visualizzare il menu principale.

Sul display vengono visualizzate le indicazioni **FUNCTION**, **AUDIO** e **ENTERTAINMENT**.

### 2 Utilizzare **MULTI-CONTROL** per selezionare **AUDIO**.

Ruotare per modificare l'opzione di menu; premere per selezionare.

Sul display viene visualizzato il nome della funzione audio.

### 3 Ruotare **MULTI-CONTROL** per selezionare la funzione audio.

Se si ruota **MULTI-CONTROL**, sul display vengono visualizzate le funzioni audio seguenti:

**Fader** (regolazione del bilanciamento)—  
**Powerful** (regolazione dell'equalizzatore grafico)—**50Hz** (regolazione dell'equalizzatore grafico a 7 bande)—**LOUD** (sonorità)—**Sub W.1** (impostazione on/off del subwoofer)—  
**Sub W.2** (impostazione del subwoofer)—**Bass** (incremento dei bassi)—**HPF** (filtro passo alto)—  
**SLA** (regolazione del livello della sorgente)—  
**ASL** (livellatore automatico del suono)

- È inoltre possibile selezionare questa funzione audio premendo **AUDIO** sul telecomando.
- È possibile selezionare **Sub W.2** solo quando l'uscita subwoofer è attivata in **Sub W.1**.
- Quando si seleziona il sintonizzatore FM come sorgente, non è possibile passare alla funzione **SLA**.
- Per tornare al display di ogni sorgente, premere **BAND**.

## Funzionamento dell'unità

- Se nessuna funzione viene attivata entro circa 30 secondi, il display torna automaticamente alla visualizzazione normale, tranne nel caso della funzione **50Hz**.

### Uso della regolazione del bilanciamento

È possibile modificare l'impostazione della disolvenza/bilanciamento in modo che realizzi un ambiente di ascolto ideale per tutti i posti occupati.

#### 1 Utilizzare MULTI-CONTROL per selezionare Fader.

- Se l'impostazione del bilanciamento è stata regolata in precedenza, viene visualizzata l'indicazione **Balance**.

#### 2 Spingere MULTI-CONTROL in alto o in basso per regolare il bilanciamento degli altoparlanti anteriori/posteriori.

A ogni pressione di **MULTI-CONTROL** in alto o in basso, il bilanciamento degli altoparlanti anteriori/posteriori viene spostato verso la parte anteriore o quella posteriore. Viene visualizzata l'indicazione da **F 15** a **R 15** mentre che il bilanciamento degli altoparlanti anteriori/posteriori si sposta dalla parte anteriore a quella posteriore.

- **F/R 0** è l'impostazione corretta quando si usano solo due altoparlanti.
- Quando l'impostazione dell'uscita posteriore è **Rear SP :S/W**, non è possibile regolare il bilanciamento degli altoparlanti anteriori/posteriori. Vedere *Impostazione dell'uscita posteriore e del controller del subwoofer* a pagina 34.

#### 3 Spingere MULTI-CONTROL a sinistra o a destra per regolare il bilanciamento dell'altoparlante sinistro/destro.

A ogni pressione di **MULTI-CONTROL** a sinistra o a destra, il bilanciamento dell'altoparlante sinistro/destro viene spostato verso la parte sinistra o quella destra. Viene visualizzata l'indicazione da **L 15** a **R 15** mentre il bilanciamento dell'altoparlante sinistro/destro si sposta da sinistra a destra.

### Uso dell'equalizzatore

L'equalizzatore consente di regolare l'equalizzazione in modo che corrisponda alle caratteristiche acustiche dell'interno dell'automobile in base alle esigenze dell'ascoltatore.

#### Richiamo delle curve d'equalizzazione

Sono disponibili sette curve d'equalizzazione memorizzate che possono essere richiamare in qualsiasi momento. Ecco la lista delle curve d'equalizzazione:

Display	Curva d'equalizzazione
<b>Powerful</b>	Powerful
<b>Natural</b>	Naturale
<b>Vocal</b>	Vocal
<b>Custom 1</b>	Personalizzata 1
<b>Custom 2</b>	Personalizzata 2
<b>Flat</b>	Piatta
<b>Super Bass (S.Bass)</b>	Super bass

- **Custom 1** e **Custom 2** sono curve d'equalizzazione personalizzate, che possono essere create dall'utente. Le regolazioni possono essere eseguite con un equalizzatore grafico a 7 bande.
- Quando si seleziona **Flat** non viene effettuata nessuna aggiunta o correzione al suono. Questa opzione risulta utile per controllare l'effetto delle curve d'equalizzazione alternando l'opzione **Flat** e una curva d'equalizzazione impostata.

#### ● Premere EQ per selezionare l'equalizzazione.

Se si preme ripetutamente **EQ**, sul display vengono visualizzate le seguenti impostazioni dell'equalizzatore:

**Powerful—Natural—Vocal—Custom 1—Custom 2—Flat—Super Bass (S.Bass)**

## Regolazione delle curve d'equalizzazione

Le curve d'equalizzazione fornite dal produttore, con l'eccezione di **Flat**, possono essere regolate con precisione (controllo delle sfumature).

### 1 Utilizzare MULTI-CONTROL per selezionare la regolazione dell'equalizzatore grafico.

Sul display viene visualizzata l'indicazione

#### **Powerful.**

Se la curva d'equalizzazione è stata selezionata in precedenza, al posto di **Powerful** viene visualizzata la curva selezionata in precedenza.

### 2 Spingere MULTI-CONTROL a sinistra o a destra per selezionare una curva d'equalizzazione.

Ogni volta che si spinge **MULTI-CONTROL** a sinistra o a destra, si seleziona una curva d'equalizzazione nell'ordine seguente:

**Powerful—Natural—Vocal—Custom 1—Custom 2—Flat—Super Bass (S.Bass)**

### 3 Spingere MULTI-CONTROL in alto o in basso per regolare la curva d'equalizzazione.

A ogni pressione di **MULTI-CONTROL** in alto o in basso la curva d'equalizzazione aumenta o diminuisce.

A seconda se la curva d'equalizzazione viene aumentata o diminuita, viene visualizzata un'indicazione compresa tra **+6** e **-4** (o **-6**).

- L'intervallo effettivo di regolazione varia a seconda di quale curva d'equalizzazione è stata selezionata.

- Non è possibile regolare la curva d'equalizzazione con tutte le frequenze impostate su **0**.

## Regolazione dell'equalizzatore grafico a 7 bande

Per le curve d'equalizzazione **Custom 1** e **Custom 2**, è possibile regolare il livello di ogni banda.

- Per ogni sorgente è possibile creare una curva **Custom 1** separata. (Il lettore CD incorporato e il lettore multi-CD sono automaticamente impostati alla stessa regolazione di equalizzazione della sorgente.) Se si eseguono regolazioni quando è selezionata una curva diversa da **Custom 2**, le impostazioni della curva d'equalizzazione verranno memorizzate in **Custom 1**.
- È inoltre possibile creare una curva **Custom 2** comune a tutte le sorgenti. Se si eseguono regolazioni quando è selezionata la curva **Custom 2**, la curva **Custom 2** viene aggiornata.

### 1 Richiamare la curva d'equalizzazione che si desidera regolare.

Vedere *Richiamo delle curve d'equalizzazione* nella pagina precedente.

### 2 Utilizzare MULTI-CONTROL per selezionare la regolazione dell'equalizzatore grafico a 7 bande.

Sul display viene visualizzata la frequenza e il livello (ad esempio, **50Hz +4**).

### 3 Spingere MULTI-CONTROL a sinistra o a destra per selezionare la banda d'equalizzazione da regolare.

Ogni volta che si spinge **MULTI-CONTROL** a sinistra o a destra, si seleziona una banda d'equalizzazione nell'ordine seguente:

**50Hz—125Hz—315Hz—800Hz—2kHz—5kHz—12,5kHz**

### 4 Premere MULTI-CONTROL in alto o in basso per regolare il livello della banda d'equalizzazione.

Ogni volta che si spinge **MULTI-CONTROL** in alto o in basso, il livello della banda d'equalizzazione aumenta o diminuisce.

## Funzionamento dell'unità

A seconda se il livello viene aumentato o diminuito, viene visualizzata un'indicazione compresa tra **+6** e **-6**.

- Quindi, è possibile selezionare un'altra banda e regolarne il livello.

**5 Premere BAND per annullare la regolazione dell'equalizzatore grafico a 7 bande.**

### Regolazione della sonorità

La sonorità compensa le deficienze nelle gamme dei suoni bassi e alti a basso volume.

**1 Utilizzare MULTI-CONTROL per selezionare LOUD.**

**2 Premere MULTI-CONTROL per attivare la sonorità.**

Sul display viene visualizzato la sonorità (ad esempio, **Mid**).

- Per disattivare la sonorità premere nuovamente **MULTI-CONTROL**.

**3 Spingere MULTI-CONTROL a sinistra o a destra per selezionare il livello desiderato.**

A ogni pressione di **MULTI-CONTROL** a sinistra o a destra, si seleziona un livello nell'ordine seguente:

**Low** (basso)—**Mid** (medio)—**High** (alto)

### Uso dell'uscita subwoofer

L'unità è dotata di un'uscita subwoofer che può essere attivata o disattivata.

**1 Utilizzare MULTI-CONTROL per selezionare Sub W.1.**

- È inoltre possibile selezionare il menu di impostazione del subwoofer premendo **SW** sull'unità.

**2 Premere MULTI-CONTROL per attivare l'uscita subwoofer.**

Sul display viene visualizzata l'indicazione **Normal**. L'uscita subwoofer è attivata.

- Per disattivare l'uscita subwoofer, premere nuovamente **MULTI-CONTROL**.

**3 Spingere MULTI-CONTROL a sinistra o a destra per selezionare la fase dell'uscita subwoofer.**

Spingere **MULTI-CONTROL** a sinistra per selezionare la fase invertita e sul display viene visualizzata l'indicazione **Reverse**. Spingere **MULTI-CONTROL** a destra per selezionare la fase normale e sul display viene visualizzata l'indicazione **Normal**.

### Regolazione delle impostazioni del subwoofer

Se l'uscita subwoofer è attivata, è possibile regolare le frequenze di taglio e il livello di uscita del subwoofer.

**1 Utilizzare MULTI-CONTROL per selezionare Sub W.2.**

- È inoltre possibile selezionare il menu di impostazione del subwoofer premendo **SW** sull'unità.
- Quando l'uscita subwoofer è attivata, è possibile selezionare **Sub W.2**.

**2 Spingere MULTI-CONTROL a sinistra o a destra per selezionare la frequenza di taglio.**

A ogni pressione di **MULTI-CONTROL** a sinistra o a destra, si seleziona una frequenza di taglio nell'ordine seguente:

**50Hz—63Hz—80Hz—100Hz—125Hz**

Solo frequenze più basse di quelle presenti nell'intervallo selezionato vengono emesse dal subwoofer.

**3 Spingere MULTI-CONTROL in alto o in basso per regolare il livello di uscita del subwoofer.**

A ogni pressione di **MULTI-CONTROL** in alto o in basso, il livello del subwoofer aumenta o diminuisce. A seconda se il livello viene aumentato o diminuito, viene visualizzata un'indicazione compresa tra **+6** e **-24**.

## Incremento dei bassi

La funzione di incremento dei bassi aumenta il livello dei bassi dei segnali sonori con frequenza inferiore a 100 Hz. Più si aumenta il livello dei bassi, più i segnali sonori bassi vengono enfatizzati e il suono diventa complessivamente più potente. Quando si utilizza questa funzione con il subwoofer, vengono incrementati i segnali sonori inferiori alla frequenza di taglio.

### 1 Utilizzare MULTI-CONTROL per selezionare Bass.

- È inoltre possibile selezionare l'impostazione di incremento dei bassi premendo e tenendo premuto **SW**.

### 2 Spingere MULTI-CONTROL in alto o in basso per selezionare il livello desiderato.

A seconda se il livello viene aumentato o diminuito, viene visualizzata l'indicazione da **0** a **+6**.

## Uso del filtro passa alto

Se si desidera che i suoni bassi provenienti dalla gamma di frequenza dell'uscita subwoofer non siano riprodotti dagli altoparlanti anteriori o posteriori, attivare la funzione HPF (filtro passa alto). Solo le frequenze più alte di quelle comprese nell'intervallo selezionato vengono emesse dagli altoparlanti anteriori o posteriori.

### 1 Utilizzare MULTI-CONTROL per selezionare HPF.

### 2 Premere MULTI-CONTROL per attivare il filtro passa alto.

Sul display viene visualizzata l'indicazione **80Hz**. Ora il filtro passa alto è attivato.

- Se il filtro passa alto è stato regolato in precedenza, al posto di **80Hz** verrà visualizzata la frequenza selezionata in precedenza.
- Per disattivare il filtro passa alto, premere nuovamente **MULTI-CONTROL**.

### 3 Spingere MULTI-CONTROL a sinistra o a destra per selezionare la frequenza di taglio.

A ogni pressione di **MULTI-CONTROL** a sinistra o a destra, si seleziona una frequenza di taglio nell'ordine seguente:

**50Hz—63Hz—80Hz—100Hz—125Hz**

Solo le frequenze più alte di quelle comprese nell'intervallo selezionato vengono emesse dagli altoparlanti anteriori o posteriori.

## Regolazione dei livelli delle sorgenti

La funzione SLA (regolazione del livello della sorgente) consente di regolare il livello di volume di ogni sorgente per prevenire cambiamenti radicali di volume quando si passa da una sorgente all'altra.

- Le impostazioni sono basate sul livello di volume del sintonizzatore FM, che rimane immutato.

### 1 Confrontare il livello di volume del sintonizzatore FM con il livello della sorgente che si desidera regolare.

### 2 Utilizzare MULTI-CONTROL per selezionare SLA.

### 3 Spingere MULTI-CONTROL in alto o in basso per regolare il volume della sorgente.

A ogni pressione di **MULTI-CONTROL** in alto o in basso, il volume della sorgente aumenta o diminuisce.

A seconda se il volume della sorgente viene aumentato o diminuito, viene visualizzata l'indicazione da **SLA +4** a **SLA -4**.



#### Note

- Con le regolazioni del livello della sorgente è anche possibile regolare il livello di volume del sintonizzatore MW/LW.

## Funzionamento dell'unità

- Il lettore CD incorporato e il lettore multi-CD sono automaticamente impostati allo stesso volume di regolazione del livello della sorgente.
- L'unità esterna 1 e l'unità esterna 2 sono automaticamente impostate allo stesso volume di regolazione del livello della sorgente.

### Utilizzo del livellatore automatico del suono

Durante la guida, il rumore nel veicolo cambia in base alla velocità di guida e alle condizioni del manto stradale. Il livellatore automatico del suono (ASL) rileva tali variazioni e aumenta automaticamente il livello del volume, in caso di aumento del rumore. La sensibilità (la variazione del livello del volume rispetto al livello del rumore) del livellatore ASL può essere impostata su cinque livelli diversi.

#### 1 Utilizzare MULTI-CONTROL per selezionare ASL.

#### 2 Premere MULTI-CONTROL per attivare il livellatore ASL.

Sul display viene visualizzata l'indicazione **Mid**.

- Premere nuovamente **MULTI-CONTROL** per disattivare il livellatore ASL.

#### 3 Spingere MULTI-CONTROL a sinistra o a destra per selezionare il livello ASL desiderato.

A ogni pressione di **MULTI-CONTROL** a sinistra o a destra, si seleziona un livello ASL nell'ordine seguente:

**Low** (basso)—**Mid-L** (medio-basso)—**Mid** (medio)—**Mid-H** (medio-alto)—**High** (alto) 

## Impostazioni iniziali

### Regolazione delle impostazioni iniziali

Utilizzando le impostazioni iniziali, è possibile personalizzare le diverse impostazioni di sistema per ottenere le prestazioni ottimali per questa unità.



- ① Display delle funzioni  
Mostra lo stato della funzione.

#### 1 Premere e tenere premuto SOURCE fino a quando l'unità non si spegne.

#### 2 Premere MULTI-CONTROL e tenerlo premuto fino a quando sul display viene visualizzata l'indicazione Language select.

- È inoltre possibile eseguire questa operazione premendo e tenendo premuto **FUNCTION** sul telecomando.

#### 3 Ruotare MULTI-CONTROL per selezionare una delle impostazioni iniziali.

Se si ruota **MULTI-CONTROL**, sul display vengono visualizzate le funzioni seguenti:

**Language select** (selezione della lingua)—

**Clock** (orologio)—**Off clock** (funzione Off

Clock)—**FM step** (passo di sintonizzazione

FM)—**Auto PI** (ricerca automatica PI)—

**Warning tone** (tono di avvertenza)—**AUX1**

(ingresso ausiliario 1)—**AUX2** (ingresso ausiliario 2)—

**Dimmer** (varialuce)—**Brightness**

(luminosità)—**S/W control** (uscita posteriore

e controller del subwoofer)—**Mute** (silenzia-

mento/attenuazione del suono)—

**Demonstration** (dimostrazione delle caratteri-

stiche)—**Reverse mode** (modalità inversa)—

**Ever-scroll** (scorrimento costante)—

**BT AUDIO** (audio Bluetooth)—**Pin code input**

(immissione codice PIN)

## Funzionamento dell'unità

Attenersi alle impostazioni seguenti per azionare ognuna delle impostazioni.

- È inoltre possibile selezionare questa funzione premendo **FUNCTION** sul telecomando.
- **BT AUDIO** e **Pin code input** possono essere selezionati esclusivamente quando un adattatore Bluetooth (ad esempio, CD-BTB100) è collegato a questa unità.
- Per annullare le impostazioni iniziali, premere **BAND**.

### Selezione della lingua del display

Questa unità può visualizzare i comandi sul display in più lingue. È possibile selezionare la lingua desiderata.

**1 Utilizzare MULTI-CONTROL per selezionare Language select.**

**2 Premere MULTI-CONTROL per selezionare la lingua.**

A ogni pressione di **MULTI-CONTROL** si seleziona una lingua, nell'ordine seguente:

**English—Français—Italiano—Español—Deutsch—Nederlands—РУССКИЙ**

### Impostazione dell'orologio

Attenersi alle istruzioni seguenti per impostare l'orologio.

**1 Utilizzare MULTI-CONTROL per selezionare Clock.**

**2 Spingere MULTI-CONTROL a sinistra o a destra per selezionare il segmento del display dell'orologio che si desidera impostare.**

Spingendo **MULTI-CONTROL** a sinistra o a destra si seleziona un segmento del display dell'orologio:

Ora—Minuto

Il segmento selezionato del display dell'orologio diventa intermittente.

**3 Spingere MULTI-CONTROL in alto o in basso per impostare l'orologio.**



#### Nota

È possibile sincronizzare l'orologio a un segnale orario premendo **MULTI-CONTROL**.

- Se il minuto è compreso nell'intervallo compreso tra **00** e **29**, i minuti scorrono verso il basso. (Ad esempio, **10:18** diventa **10:00**).
- Se il minuto è compreso nell'intervallo compreso tra **30** e **59**, i minuti scorrono verso l'alto. (Ad esempio, **10:36** diventa **11:00**).

### Attivazione o disattivazione del display della funzione Off Clock

Se la funzione Off Clock è attivata, quando le sorgenti e la dimostrazione delle caratteristiche sono disattivate, sul display viene visualizzato l'orologio.

**1 Utilizzare MULTI-CONTROL per selezionare Off clock.**

**2 Per attivare o disattivare il display della funzione Off Clock, premere MULTI-CONTROL.**

- Per disattivare la funzione Off Clock, premere nuovamente **MULTI-CONTROL**.

### Impostazione del passo di sintonizzazione FM

Normalmente il passo per la sintonizzazione in FM impiegata dalla ricerca di sintonia è 50 kHz. Quando sono attivate le funzioni AF o TA il passo di sintonizzazione cambia automaticamente a 100 kHz. Quando è attivata la funzione AF, è preferibile impostare il passo di sintonizzazione a 50 kHz.

**1 Utilizzare MULTI-CONTROL per selezionare FM step.**

## Funzionamento dell'unità

### 2 Premere **MULTI-CONTROL** per selezionare il passo di sintonizzazione FM.

Mentre sono attivate le funzioni AF o TA, premendo ripetutamente **MULTI-CONTROL** si alternano i valori tra 50 kHz e 100 kHz per il passo di sintonizzazione FM. Il passo di sintonizzazione FM selezionato viene visualizzato sul display.



#### Nota

Il passo di sintonizzazione rimane a 50 kHz durante la sintonizzazione manuale.

### Attivazione/disattivazione della ricerca automatica PI

L'unità può ricercare automaticamente una stazione diversa con la stessa programmazione, anche durante il richiamo delle preselezioni.

#### 1 Utilizzare **MULTI-CONTROL** per selezionare Auto PI.

#### 2 Premere **MULTI-CONTROL** per attivare la ricerca automatica PI.

- Premere nuovamente **MULTI-CONTROL** per disattivare la ricerca automatica PI.

### Attivazione/disattivazione del tono di avvertenza

Se il frontalino non viene staccato dall'unità principale entro quattro secondi dallo spegnimento del motore dell'automobile, viene emesso un tono di avvertenza. È possibile disattivare il tono di avvertenza.

#### 1 Utilizzare **MULTI-CONTROL** per selezionare Warning tone.

#### 2 Premere **MULTI-CONTROL** per attivare il tono di avvertenza.

- Premere nuovamente **MULTI-CONTROL** per disattivare il tono di avvertenza.

### Attivazione/disattivazione dell'impostazione di un apparecchio ausiliario

È possibile attivare individualmente i singoli apparecchi ausiliari collegati a questa unità. Impostare ciascuna sorgente AUX su ON, quando utilizzata. Per informazioni sul collegamento o l'uso degli apparecchi ausiliari, vedere *Uso della sorgente AUX* a pagina 36.

#### 1 Utilizzare **MULTI-CONTROL** per selezionare AUX1/AUX2.

#### 2 Premere **MULTI-CONTROL** per attivare le impostazioni AUX1/AUX2.

- Premere nuovamente **MULTI-CONTROL** per disattivare l'apparecchio AUX.

### Attivazione/disattivazione del varialuce

Per impedire che il display sia troppo luminoso di notte, quando si accendono le luci dell'automobile il display viene automaticamente attenuato. È possibile attivare o disattivare il varialuce.

#### 1 Utilizzare **MULTI-CONTROL** per selezionare Dimmer.

#### 2 Premere **MULTI-CONTROL** per attivare il varialuce.

- Per disattivare il varialuce, premere nuovamente **MULTI-CONTROL**.

### Regolazione della luminosità

È possibile regolare il livello della luminosità. Inizialmente questa modalità è impostata su 12.

#### 1 Utilizzare **MULTI-CONTROL** per selezionare Brightness.

## 2 Spingere MULTI-CONTROL a sinistra o a destra per regolare il livello della luminosità.

A seconda se il livello aumenta o diminuisce, viene visualizzata l'indicazione da **0** a **15**.

- Quando il varioluce è in funzione, è possibile regolare il livello della luminosità da **0** a **10**.

## Impostazione dell'uscita posteriore e del controller del subwoofer

L'uscita posteriore di questa unità (uscite degli altoparlanti posteriori e uscita posteriore RCA) può essere utilizzata per una connessione con altoparlanti a gamma completa

(**Rear SP:F.Range**) o con un subwoofer (**Rear SP:S/W**). Se si imposta l'uscita posteriore su **Rear SP:S/W**, è possibile collegare un subwoofer direttamente a una delle due uscite degli altoparlanti posteriori, senza l'uso di un amplificatore ausiliario.

Inizialmente, l'unità è impostata per essere collegata agli altoparlanti posteriori a gamma completa (**Rear SP:F.Range**).

### 1 Utilizzare MULTI-CONTROL per selezionare S/W control.

### 2 Premere MULTI-CONTROL per passare all'impostazione dell'uscita posteriore.

Premendo **MULTI-CONTROL** si alterna l'impostazione **Rear SP:F.Range** (altoparlanti a gamma completa) e **Rear SP:S/W** (subwoofer) e il relativo stato viene visualizzato sul display.

- Quando nessun subwoofer è collegato all'uscita posteriore, selezionare **Rear SP:F.Range**.
- Quando un subwoofer è collegato all'uscita posteriore, impostare per il subwoofer **Rear SP:S/W**.



#### Note

- Anche se si cambia l'impostazione, non viene emesso alcun suono a meno che si attivi l'uscita subwoofer (vedere *Uso dell'uscita subwoofer* a pagina 29).

- Se si modifica questa impostazione, l'uscita subwoofer nel menu dell'audio viene riportata alle impostazioni del produttore.
- In questa impostazione sia le uscite degli altoparlanti posteriori che l'uscita posteriore RCA vengono attivate simultaneamente.

## Attivazione/disattivazione della funzione di silenziamento/attenuazione del suono

Il suono del sistema viene silenziato o attenuato automaticamente quando viene ricevuto un segnale da un apparecchio dotato di funzione di silenziamento.

- Il suono viene silenziato o attenuato, viene visualizzato **MUTE** o **ATT** e non è possibile effettuare nessuna regolazione dell'audio.
- Il suono del sistema ritorna alle condizioni normali quando il silenziamento o l'attenuazione viene annullata.

### 1 Utilizzare MULTI-CONTROL per selezionare Mute.

### 2 Premere MULTI-CONTROL per impostare la funzione di silenziamento/attenuazione del telefono.

Premendo **MULTI-CONTROL** si alterna tra **TEL ATT** (attenuazione) e **TEL mute** (silenziamento) e il relativo stato viene visualizzato.

## Attivazione/disattivazione della dimostrazione delle caratteristiche

La dimostrazione delle caratteristiche viene avviata automaticamente quando l'unità viene spenta con l'interruttore della chiave di avviamento posizionato su **ACC** o **ON**.

### 1 Utilizzare MULTI-CONTROL per selezionare Demonstration.

### 2 Premere MULTI-CONTROL per attivare la dimostrazione delle caratteristiche.

- Premere nuovamente **MULTI-CONTROL** per disattivare la dimostrazione delle caratteristiche.

## Funzionamento dell'unità

### Note

- Se la dimostrazione delle caratteristiche continua mentre il motore del veicolo è spento, la batteria potrebbe scaricarsi.
- È inoltre possibile attivare o disattivare la funzione di dimostrazione premendo **DISPLAY** quando questa unità è spenta. Per ulteriori dettagli, vedere *Modalità dimostrazione delle caratteristiche* a pagina 7.

### Attivazione/disattivazione della modalità inversa

Se non si esegue nessuna operazione per circa 30 secondi, le indicazioni su schermo vengono visualizzate in ordine inverso e continuano a essere invertite ogni 10 secondi.

**1 Utilizzare MULTI-CONTROL per selezionare Reverse mode.**

**2 Premere MULTI-CONTROL per attivare la modalità inversa.**

- Premere nuovamente **MULTI-CONTROL** per disattivare la modalità inversa.

### Nota

È inoltre possibile attivare o disattivare la modalità inversa premendo **BAND** quando questa unità è spenta. Per ulteriori dettagli, vedere *Modalità inversa* a pagina 7.

### Attivazione/disattivazione della funzione di scorrimento costante

Quando la funzione di scorrimento costante è attivata, sul display scorrono continuamente le informazioni di testo registrate sul CD o sull'iPod. Disattivarla se si desidera che le informazioni scorrano una sola volta.

**1 Utilizzare MULTI-CONTROL per selezionare Ever-scroll.**

**2 Premere MULTI-CONTROL per attivare lo scorrimento costante.**

- Premere nuovamente **MULTI-CONTROL** per disattivare lo scorrimento costante.

### Attivazione della sorgente BT Audio

Per utilizzare un lettore audio Bluetooth, è necessario attivare la sorgente **BT Audio**.

- È possibile utilizzare questa funzione solo dopo aver collegato un adattatore Bluetooth (ad esempio CD-BTB100).

**1 Utilizzare MULTI-CONTROL per selezionare BT AUDIO.**

**2 Premere MULTI-CONTROL per attivare la sorgente BT Audio.**

- Premere nuovamente **MULTI-CONTROL** per disattivare la sorgente **BT Audio**.

### Immissione del codice PIN per il collegamento wireless Bluetooth

Per collegare il telefono cellulare all'unità tramite tecnologia wireless Bluetooth, è necessario immettere il codice PIN sul telefono per verificare il collegamento. Il codice predefinito è **0000**, ma è possibile utilizzare questa funzione per modificarlo.

- Con alcuni lettori audio Bluetooth, è possibile che sia necessario immettere sull'unità, anticipatamente, il codice PIN del lettore audio Bluetooth in modo da impostare l'unità per un collegamento dal lettore audio Bluetooth.
- È possibile utilizzare questa funzione solo dopo aver collegato un adattatore Bluetooth (ad esempio CD-BTB100).

**1 Utilizzare MULTI-CONTROL per selezionare Pin code input.**

**2 Spingere MULTI-CONTROL in alto o in basso per selezionare un numero.**

**3** Spingere **MULTI-CONTROL** a sinistra o a destra per spostare il cursore sulla posizione precedente o successiva.

**4** Una volta immesso il codice PIN (massimo 16 cifre), premere **MULTI-CONTROL**.

Il codice PIN immesso è quindi in standby per consentirne la memorizzazione.

Premendo nuovamente **MULTI-CONTROL** nella stessa schermata, il codice PIN immesso viene memorizzato nell'unità.

- Spingendo **MULTI-CONTROL** a destra sul display di conferma viene nuovamente visualizzata la schermata di immissione codice PIN in cui è possibile modificare il codice PIN. 

## Altre funzioni

### Uso della sorgente AUX

Questa unità può controllare fino a due apparecchi ausiliari, come dispositivi VCR o dispositivi portatili (venduti a parte). Quando collegati, gli apparecchi ausiliari vengono automaticamente rilevati come sorgenti AUX e assegnati all'impostazione **AUX1** o **AUX2**.

Di seguito vengono descritte le relazioni tra le sorgenti **AUX1** e **AUX2**.

### Informazioni sulle sorgenti AUX1 e AUX2

Per collegare gli apparecchi ausiliari a questa unità è possibile seguire due metodi.

#### Sorgente AUX1:

*Quando si collega un apparecchio ausiliario utilizzando un cavo mini plug stereo*

- **Collegare il cavo mini plug stereo al connettore di ingresso di questa unità.**

Per ulteriori dettagli, vedere il manuale di installazione.

L'apparecchio ausiliario viene automaticamente assegnato all'impostazione **AUX1**.

#### Sorgente AUX2:

*Quando si collega un apparecchio ausiliario utilizzando un interconnettore IP-BUS-RCA (venduto a parte)*

- **Utilizzare un interconnettore IP-BUS-RCA come il CD-RB20/CD-RB10 (venduto a parte) per collegare quest'unità a un apparecchio ausiliario dotato di uscita RCA.**

Per ulteriori dettagli, vedere il manuale utente dell'interconnettore IP-BUS-RCA.

L'apparecchio ausiliario viene automaticamente assegnato all'impostazione **AUX2**.

- È possibile eseguire questo tipo di collegamento se l'apparecchio ausiliario è dotato di uscite RCA.

## Funzionamento dell'unità

### Selezione della sorgente AUX

#### ● Premere SOURCE per selezionare AUX come sorgente.

■ Se non è stata attivata l'impostazione dell'apparecchio ausiliario, non è possibile selezionare **AUX**. Per ulteriori dettagli, vedere *Attivazione/disattivazione dell'impostazione di un apparecchio ausiliario* a pagina 33.

### Impostazione del titolo AUX

È possibile modificare il titolo visualizzato per la sorgente **AUX1** o **AUX2**.

#### 1 Dopo aver selezionato AUX come sorgente, utilizzare MULTI-CONTROL e selezionare FUNCTION per visualizzare TitleInput "A".

#### 2 Immettere un titolo seguendo lo stesso procedimento utilizzato per il lettore CD incorporato.

Per dettagli su questa operazione, vedere *Immissione dei titoli dei dischi* a pagina 21.

### Uso dei diversi display di intrattenimento

È possibile utilizzare i display di intrattenimento mentre si ascolta ognuna delle sorgenti sonore.

#### 1 Premere MULTI-CONTROL per visualizzare il menu principale.

Sul display vengono visualizzate le indicazioni **FUNCTION**, **AUDIO** e **ENTERTAINMENT**.

#### 2 Utilizzare MULTI-CONTROL per selezionare ENTERTAINMENT.

Ruotare per modificare l'opzione di menu; premere per selezionare.

#### 3 Utilizzare MULTI-CONTROL per cambiare il display.

Ruotare per modificare l'opzione di menu; premere per selezionare.

**BGV-1** (aspetto sfondo 1)—**BGV-2** (aspetto sfondo 2)—**BGP-1** (immagine di sfondo 1)—

**BGP-2** (immagine di sfondo 2)—**BGP-3** (immagine di sfondo 3)—**BGP-4** (immagine di sfondo 4)—**SIMPLE-1** (visualizzazione semplice 1)—**SIMPLE-2** (visualizzazione semplice 2)—**LEVEL METER** (misuratore livello)—**VISUALIZER1** (visualizzazione display 1)—**VISUALIZER2** (visualizzazione display 2)—**VISUALIZER3** (visualizzazione display 3)—**SPECTRUM ANALYZER 1** (analizzatore di spettro 1)—**SPECTRUM ANALYZER 2** (analizzatore di spettro 2)—**MOVIE** (filmato)—**ENT CLOCK** (orologio di intrattenimento)

■ È inoltre possibile alternare i diversi display premendo **ENTERTAINMENT** sul telecomando.  
 ■ Per tornare al display della riproduzione, premere **BAND**.

### Uso del tasto PGM

È possibile utilizzare le funzioni preprogrammate per ciascuna sorgente utilizzando **PGM** sul telecomando.

#### ● Premere PGM per attivare la pausa quando si selezionano le seguenti sorgenti:

- **CD** – Lettore CD incorporato
  - **iPod** – iPod
  - **Multi CD** – Lettore multi-CD
  - **USB** – Lettore audio portatile USB/memoria USB
  - **BT Audio** – Lettore audio Bluetooth
  - **DVD** – Lettore DVD/lettore multi-DVD
- Premere nuovamente **PGM** per disattivare la pausa.

#### ● Premere PGM e mantenerlo premuto per attivare la funzione BSM quando si seleziona come sorgente il sintonizzatore.

Tenere premuto **PGM** fino a quando la funzione BSM non viene attivata.

■ Per annullare il processo di memorizzazione, premere nuovamente **PGM**.

## Funzionamento dell'unità

- **Premere PGM e mantenerlo premuto per attivare la funzione BSSM quando si seleziona come sorgente la televisione.**

Tenere premuto **PGM** fino a quando la funzione BSSM non viene attivata.

- Per annullare il processo di memorizzazione, premere nuovamente **PGM**. 

## Accessori disponibili

### Riproduzione di brani sul lettore audio portatile USB/ memoria USB

#### Funzionamento di base

È possibile utilizzare questa unità per controllare un adattatore USB, venduto a parte.

Per dettagli relativi al funzionamento, vedere il manuale d'istruzioni dell'adattatore USB. Questa sezione fornisce informazioni sul funzionamento del lettore audio portatile USB/ memoria USB con questa unità diverse da quelle descritte nel manuale d'istruzioni dell'adattatore USB.

- A seconda del tipo di lettore audio portatile USB/memoria USB, potrebbe non essere possibile ottenere le prestazioni ottimali per questa unità.

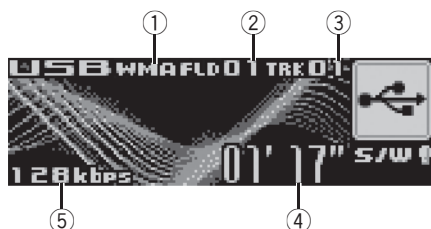

- ① Indicatore **WMA/MP3/AAC**  
Mostra il tipo di file correntemente in riproduzione.
- ② Indicatore del numero della cartella
- ③ Indicatore del numero di brano
- ④ Indicatore del tempo di riproduzione
- ⑤ Indicatore della velocità in bit

**1 Premere SOURCE per selezionare USB.**

**2 Spingere MULTI-CONTROL in alto o in basso per selezionare una cartella.**

- Non è possibile selezionare una cartella in cui non sono memorizzati file audio compressi.
- Per ritornare alla cartella 01 (PRINCIPALE), premere e tenere premuto **BAND**. Tuttavia, se la cartella 01 (PRINCIPALE) non contiene file, la riproduzione comincia dalla cartella 02.

**3 Per eseguire l'avanzamento rapido o la modalità inversa, spingere e tenere premuto MULTI-CONTROL a sinistra o a destra.**

**4 Per saltare a un altro file audio compresso all'indietro o in avanti, spingere MULTI-CONTROL a sinistra o a destra.**

#### Selezione diretta di un file audio della cartella corrente

Il funzionamento è analogo a quello del lettore CD incorporato.

Per dettagli su questa operazione, vedere *Selezione diretta di un brano* a pagina 19.

#### Introduzione alle funzioni avanzate

**1 Premere MULTI-CONTROL per visualizzare il menu principale.**

Sul display vengono visualizzate le indicazioni **FUNCTION**, **AUDIO** e **ENTERTAINMENT**.

**2 Utilizzare MULTI-CONTROL per selezionare FUNCTION.**

Ruotare per modificare l'opzione di menu; premere per selezionare.

Sul display viene visualizzato il nome della funzione.

**3 Ruotare MULTI-CONTROL per selezionare la funzione.**

Se si ruota **MULTI-CONTROL**, sul display vengono visualizzate le funzioni seguenti:

**Play mode** (riproduzione ripetuta)—  
**Random mode** (riproduzione casuale)—  
**Scan mode** (lettura a scansione)—**Pause** (pausa)

- È inoltre possibile selezionare questa funzione premendo **FUNCTION** sul telecomando.
- Per tornare al display della riproduzione, premere **BAND**.
- Se nessuna funzione viene attivata entro circa 30 secondi, il display torna automaticamente alla visualizzazione normale.

## Descrizione delle funzioni e loro funzionamento

Le funzioni **Play mode**, **Random mode**, **Scan mode** e **Pause** vengono controllate in modo analogo a quelle del lettore CD incorporato.

Nome della funzione	Funzionamento
<b>Play mode</b>	<p>Vedere <i>Selezione di un intervallo di ripetizione</i> a pagina 20.</p> <p>Tuttavia, gli intervalli di riproduzione ripetuta che è possibile selezionare sono diversi da quelli del lettore CD incorporato. Gli intervalli di riproduzione ripetuta del lettore audio portatile USB/memoria USB sono riportati di seguito:</p> <ul style="list-style-type: none"> <li>• <b>Track repeat</b> – Ripete solo il file corrente</li> <li>• <b>Folder repeat</b> – Ripete la cartella corrente</li> <li>• <b>All repeat</b> – Ripete tutti i file</li> </ul>
<b>Random mode</b>	Vedere <i>Riproduzione di brani in ordine casuale</i> a pagina 20.
<b>Scan mode</b>	Vedere <i>Scansione di cartelle e di brani</i> a pagina 20.
<b>Pause</b>	Vedere <i>Pausa della riproduzione di un disco</i> a pagina 21.



### Note

- Se durante la riproduzione ripetuta si seleziona un'altra cartella, l'intervallo di riproduzione ripetuta cambia in **All repeat**.
- Se si esegue la ricerca di un brano o l'avanzamento rapido/la modalità inversa durante **Track repeat**, l'intervallo di riproduzione ripetuta cambia in **Folder repeat**.
- Quando viene selezionato **Folder repeat**, non è possibile riprodurre i brani presenti nelle cartelle secondarie della cartella.

- Dopo il termine della scansione del file o della cartella, viene avviata nuovamente la riproduzione dei file.

## Visualizzazione delle informazioni di testo di un file audio

Il funzionamento è analogo a quello del lettore CD incorporato.

Vedere *Visualizzazione delle informazioni di testo su un disco* a pagina 22.

- Se i caratteri registrati sul file audio non sono compatibili con questa unità, tali caratteri non verranno visualizzati.

## Selezione di file dall'elenco dei nomi dei file

Il funzionamento è analogo a quello del lettore CD incorporato.

Vedere *Selezione di brani dall'elenco dei nomi dei file* a pagina 23. 

## Accessori disponibili

### Audio Bluetooth

#### Funzionamento di base

Se un adattatore Bluetooth (ad esempio CD-BTB100) viene collegato a questa unità, è possibile controllare un lettore audio Bluetooth mediante la tecnologia wireless Bluetooth.



#### Importante

- A seconda del lettore audio Bluetooth collegato a questa unità, le operazioni disponibili con questa unità sono limitate ai seguenti due livelli:
  - Livello inferiore: sul proprio lettore audio è possibile unicamente la riproduzione di brani.
  - Livello superiore: sono possibili la riproduzione, la pausa, la selezione di brani, ecc. (tutte le operazioni illustrate in questo manuale).
- Poiché sul mercato sono disponibili numerosi lettori audio Bluetooth, le modalità d'uso del lettore audio Bluetooth in dotazione con questa unità variano considerevolmente. Quando il lettore viene utilizzato con questa unità, fare riferimento al manuale delle istruzioni fornito con il lettore audio Bluetooth e al presente manuale.
- Le informazioni sui brani (ad esempio, tempo di riproduzione trascorso, titolo del brano, indice dei brani e così via) non possono essere visualizzate su questa unità.
- Durante la riproduzione di brani sul lettore audio Bluetooth, evitare il più possibile di utilizzare il telefono cellulare. Se si tenta di utilizzare il telefono cellulare, il segnale del telefono cellulare potrebbe causare un rumore durante la riproduzione del brano.
- Durante la conversazione su un telefono cellulare collegato a questa unità tramite tecnologia wireless Bluetooth, la riproduzione del brano con il lettore audio viene silenziata.
- Se durante l'ascolto di un brano dal lettore audio Bluetooth si passa ad un'altra sorgente, la riproduzione del brano continua regolarmente.

Per dettagli relativi al funzionamento, vedere il manuale d'istruzioni dell'adattatore Bluetooth. Questa sezione fornisce brevi informazioni sulle operazioni del lettore audio Bluetooth con questa unità che differiscono leggermente o che sono informazioni riassuntive di quelle descritte nel manuale d'istruzioni dell'adattatore Bluetooth.

- Anche se il lettore audio non contiene un modulo Bluetooth, può essere controllato da questa unità tramite la tecnologia wireless Bluetooth. Per consentire all'unità di controllare il lettore audio, collegare un prodotto con tecnologia wireless Bluetooth (disponibile in commercio) al lettore audio, quindi collegare l'adattatore Bluetooth (ad esempio CD-BTB100) a questa unità.

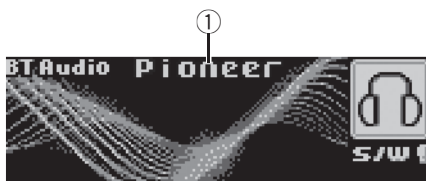

- ① Nome del dispositivo  
Indica il nome del dispositivo del lettore audio Bluetooth collegato (o adattatore Bluetooth).

#### 1 Premere SOURCE per selezionare il lettore audio Bluetooth.

- Se non è possibile visualizzare **BT Audio**, attivare la sorgente audio BT nell'impostazione iniziale. Per ulteriori dettagli, vedere *Attivazione della sorgente BT Audio* a pagina 35.
- Per consentire all'unità di controllare il lettore audio Bluetooth è necessario stabilire un collegamento wireless Bluetooth. (Vedere *Collegamento di un lettore audio Bluetooth* nella pagina seguente.)

#### 2 Per eseguire l'avanzamento rapido o la modalità inversa, spingere e tenere premuto MULTI-CONTROL a sinistra o a destra.

#### 3 Per saltare a un altro brano all'indietro o in avanti, spingere MULTI-CONTROL a sinistra o a destra.

## Introduzione alle funzioni avanzate

### 1 Premere MULTI-CONTROL per visualizzare il menu principale.

Sul display vengono visualizzate le indicazioni **FUNCTION**, **AUDIO** e **ENTERTAINMENT**.

### 2 Utilizzare MULTI-CONTROL per selezionare FUNCTION.

Ruotare per modificare l'opzione di menu; premere per selezionare.

Sul display viene visualizzato il nome della funzione.

### 3 Ruotare MULTI-CONTROL per selezionare la funzione.

Se si ruota **MULTI-CONTROL**, sul display vengono visualizzate le funzioni seguenti:

**Connection open** (collegamento aperto)—

**Disconnect audio** (scollegamento audio)—

**Play** (Play)—**Stop** (Stop)—**Pause** (pausa)—

**Device info.** (informazioni sul dispositivo)

- Se un lettore audio Bluetooth è collegato tramite un livello inferiore, nel menu delle funzioni vengono visualizzati solo **Disconnect audio** e **Device info.**

- Se il lettore audio Bluetooth non è ancora stato collegato all'unità, nel menu delle funzioni vengono visualizzati **Connection open** e

**Device info.** e le altre funzioni non sono disponibili.

- È inoltre possibile selezionare questa funzione premendo **FUNCTION** sul telecomando.

- Per tornare al display della riproduzione, premere **BAND**.

- Se nessuna funzione viene attivata entro circa 30 secondi, il display torna automaticamente alla visualizzazione normale, tranne nel caso delle funzioni **Connection open** e **Disconnect audio**.

## Collegamento di un lettore audio Bluetooth

1 Utilizzare MULTI-CONTROL per selezionare **Connection open** nel menu delle funzioni.

### 2 Premere MULTI-CONTROL per aprire il collegamento.

Viene visualizzata l'indicazione

**Always Waiting**. L'unità risulta quindi in attesa del collegamento con il lettore audio Bluetooth.

Se il lettore audio Bluetooth è impostato per il collegamento wireless Bluetooth, il collegamento all'unità verrà stabilito automaticamente.



#### Nota

Prima di poter utilizzare un lettore audio, è necessario immettere il codice PIN nell'unità. Se il lettore utilizzato richiede un codice PIN per stabilire il collegamento, cercare il codice sul lettore o nella documentazione fornita. Immettere il codice PIN facendo riferimento a *Immissione del codice PIN per il collegamento wireless Bluetooth* a pagina 35.

## Riproduzione di brani sul lettore audio Bluetooth

1 Utilizzare MULTI-CONTROL per selezionare **Play** nel menu delle funzioni.

2 Premere MULTI-CONTROL per avviare la riproduzione.

## Messa in pausa di un brano

1 Utilizzare MULTI-CONTROL per selezionare **Pause** nel menu delle funzioni.

2 Premere MULTI-CONTROL per attivare la pausa.

La riproduzione del brano corrente viene messa in pausa.

- Premere nuovamente **MULTI-CONTROL** per disattivare la pausa.

## Interruzione della riproduzione

1 Utilizzare MULTI-CONTROL per selezionare **Stop** nel menu delle funzioni.

## Accessori disponibili

### 2 Premere **MULTI-CONTROL** per interrompere la riproduzione.

La riproduzione del brano corrente viene interrotta.

l'unità. Spingendo **MULTI-CONTROL** a destra viene nuovamente visualizzata la versione del sistema dell'unità. 

## Scollegamento di un lettore audio Bluetooth

### 1 Utilizzare **MULTI-CONTROL** per selezionare **Disconnect audio** nel menu delle funzioni.

### 2 Premere **MULTI-CONTROL** per scollegare il lettore audio Bluetooth.

Viene visualizzata l'indicazione **Disconnected**. Il lettore audio Bluetooth viene quindi scollegato dall'unità.

## Visualizzazione dell'indirizzo BD (Bluetooth Device)

### 1 Utilizzare **MULTI-CONTROL** per selezionare **Device info.** nel menu delle funzioni.

Sul display viene visualizzato il nome del dispositivo (**Pioneer BT Unit**) di questa unità.

### 2 Spingere **MULTI-CONTROL** a sinistra per passare all'indirizzo BD.

Viene visualizzata la stringa esadecimale di 12 cifre.

- Spingendo **MULTI-CONTROL** a destra viene nuovamente visualizzato il nome del dispositivo.

## Visualizzazione della versione del sistema per la riparazione

### 1 Utilizzare **MULTI-CONTROL** per selezionare **Device info.** nel menu delle funzioni.

Sul display viene visualizzato il nome del dispositivo (**Pioneer BT Unit**) di questa unità.

### 2 Spingere **MULTI-CONTROL** in basso per passare alla versione del sistema dell'unità.

Viene visualizzata la versione del sistema (microprocessore) dell'unità.

- Spingendo **MULTI-CONTROL** a sinistra viene visualizzata la versione del modulo Bluetooth del-

## Telefono Bluetooth

### Funzionamento di base

Se si utilizza un adattatore Bluetooth (ad esempio CD-BTB100), è possibile collegare un telefono cellulare con tecnologia wireless Bluetooth a questa unità in modo che sia possibile effettuare e ricevere chiamate wireless in vivavoce, anche durante la guida.



#### Importante

- Poiché questa unità è predisposta in standby alla connessione con telefoni cellulari tramite tecnologia Bluetooth, se viene utilizzata mentre il veicolo è spento la batteria potrebbe scaricarsi.
- Le operazioni avanzate che richiedono attenzione, come comporre numeri sul display, utilizzare la rubrica, ecc. sono proibite durante la guida. Se si desidera utilizzare queste funzioni avanzate, arrestare il veicolo in un luogo sicuro ed effettuare le operazioni necessarie.

Per dettagli relativi al funzionamento, vedere il manuale d'istruzioni dell'adattatore Bluetooth. Questa sezione fornisce brevi informazioni sulle funzioni per le chiamate in vivavoce con questa unità che differiscono leggermente o che sono informazioni riassuntive di quelle descritte nel manuale d'istruzioni dell'adattatore Bluetooth.

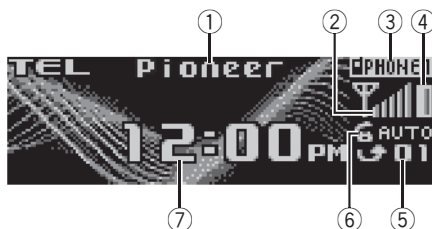

- ① Nome del dispositivo  
Indica il nome del dispositivo del telefono cellulare.
- ② Indicatore del livello di segnale  
Indica la potenza del segnale del telefono cellulare.

- L'indicatore di livello del segnale può riportare un valore diverso dal livello effettivo del segnale.
- ③ Indicatore del numero di utente  
Indica il numero di registrazione del telefono cellulare.
  - ④ Indicatore di carica della batteria  
Indica la carica della batteria del telefono cellulare.
    - L'indicatore di carica della batteria può riportare un valore diverso dalla carica effettiva della batteria.
    - Se non è possibile misurare la carica della batteria, nell'area dell'indicatore della carica della batteria non viene visualizzata alcuna indicazione.
  - ⑤ Indicatore delle chiamate in arrivo  
Indica che una chiamata è stata ricevuta, ma non si è ancora risposto.
    - L'avviso per le chiamate in arrivo non viene visualizzato per le chiamate ricevute quando il telefono cellulare non è collegato a questa unità.
  - ⑥ Indicatore di risposta automatica/rifiuto automatico  
Indica **AUTO** quando la funzione di risposta automatica è attivata (per ulteriori dettagli, vedere *Impostazione della risposta automatica* a pagina 53).  
Indica **REFUSE** quando la funzione di rifiuto automatico è attivata (per ulteriori dettagli, vedere *Impostazione della funzione di rifiuto automatico delle chiamate* a pagina 53).
  - ⑦ Display dell'orologio  
Indica l'ora (se collegato a un telefono).

- **Premere SOURCE per selezionare il telefono.**



#### Nota

La curva d'equalizzazione per la sorgente telefono è fissa. Quando si seleziona la sorgente telefono, non è possibile attivare la funzione equalizzatore. Vedere *Richiamo delle curve d'equalizzazione* a pagina 27.

## Accessori disponibili

### Impostazione delle chiamate in vivavoce

Prima di effettuare o ricevere chiamate in vivavoce, è necessario impostare l'unità per l'uso col telefono cellulare. In questo modo sarà possibile stabilire una connessione wireless Bluetooth tra questa unità e il telefono, registrando il telefono con questa unità, e regolando il livello del volume.

#### 1 Collegamento

Per istruzioni particolareggiate sul collegamento del telefono a questa unità tramite la tecnologia wireless Bluetooth, vedere *Collegamento di un telefono cellulare* a pagina 47.

- È necessario che il telefono sia collegato temporaneamente; per un utilizzo ottimale della tecnologia, si consiglia di registrare il telefono in questa unità.

#### 2 Registrazione

Per istruzioni su come registrare temporaneamente il telefono collegato, vedere *Registrazione del telefono cellulare collegato* a pagina 47.

#### 3 Regolazione del volume

Regolare il volume dell'auricolare sul telefono cellulare secondo le esigenze. Dopo la regolazione, il livello del volume viene memorizzato in questa unità come impostazione predefinita.

- Il volume della voce del chiamante e il volume del trillo possono variare in base al tipo di telefono cellulare.
- Se la differenza tra il volume del trillo e il volume della voce del chiamante è eccessiva, il livello complessivo del volume potrebbe risultare instabile.
- Prima di scollegare il telefono cellulare da questa unità, accertarsi di regolare il volume sul livello corretto. Se il volume è stato silenziato (portato a livello zero) sul telefono cellulare, il livello del volume del telefono cellulare rimane a zero anche dopo che lo stesso viene scollegato da questa unità.

### Effettuare una chiamata

#### Riconoscimento vocale

##### 1 Premere **BAND** e tenerlo premuto fino a quando sul display viene visualizzata l'indicazione **Voice dial**.

Sul display viene visualizzata l'indicazione **Voice dial**. Quando viene visualizzata l'indicazione **Voice dial ON**, la funzione di riconoscimento vocale è disponibile.

- Se il telefono cellulare non dispone della funzione di riconoscimento vocale, viene visualizzata sul display l'indicazione **No voice dial** e l'operazione non è disponibile.

##### 2 Pronunciare il nome del contatto.

### Ricezione di una telefonata

#### Risposta a una chiamata in arrivo

##### 1 Quando si riceve una telefonata, premere **MULTI-CONTROL**.

- Se viene selezionata la modalità privata sul telefono cellulare, potrebbe non essere possibile effettuare chiamate in vivavoce.

##### 2 Per terminare la chiamata, spingere **MULTI-CONTROL** in basso.

La durata approssimativa della chiamata (che potrebbe risultare leggermente diversa dalla durata effettiva della chiamata) viene visualizzata sul display.

#### Rifiuto di una chiamata in arrivo

##### ● Quando si riceve una telefonata, spingere **MULTI-CONTROL** in basso.

La chiamata viene respinta.

#### Risposta a una chiamata in attesa

##### 1 Spingere **MULTI-CONTROL** in alto per rispondere a una chiamata in attesa.

- È possibile alternare i chiamanti in attesa spingendo **MULTI-CONTROL** in alto.

## Accessori disponibili

### 2 Spingere MULTI-CONTROL in basso per terminare tutte le chiamate.

Se si spinge **MULTI-CONTROL** in basso vengono terminate tutte le chiamate inclusa la chiamata attiva.

- La persona con cui si stava parlando è ora in attesa. Per terminare la telefonata, anche il chiamante deve riagganciare.
- Mentre i chiamanti sono in attesa, spingere **MULTI-CONTROL** in alto per passare da una telefonata all'altra.

### Rifiuto di una chiamata in attesa

- Spingere **MULTI-CONTROL** in basso per rifiutare una chiamata in attesa.

## Introduzione alle funzioni avanzate

### 1 Premere MULTI-CONTROL per visualizzare il menu principale.

Sul display vengono visualizzate le indicazioni **FUNCTION**, **AUDIO** e **ENTERTAINMENT**.

### 2 Utilizzare MULTI-CONTROL per selezionare FUNCTION.

Ruotare per modificare l'opzione di menu; premere per selezionare.

Sul display vengono visualizzati i nomi delle funzioni per le chiamate in vivavoce.

### 3 Ruotare MULTI-CONTROL per cambiare le funzioni.

Ruotare **MULTI-CONTROL** per visualizzare le varie funzioni.

*I nomi delle funzioni che vengono visualizzati sul display variano a seconda del collegamento e dello stato di registrazione del telefono cellulare.*

**Se il collegamento non è stato ancora eseguito**

- Search&Connect** (ricerca e collegamento)—
- Connection open** (collegamento aperto)—
- Connect phone** (collegamento del telefono)—
- Delete phone** (elimina telefono)—
- PH.B.Transfer** (trasferimento rubrica)—

**Refuse calls** (impostazione per il rifiuto automatico)—**Auto answer** (impostazione per la risposta automatica)—**Ring tone** (selezione del tono di chiamata)—**Auto connect** (impostazione per il collegamento automatico)—

**Echo cancel** (annullamento dell'eco)—

**Device info.** (informazioni sul dispositivo)

**Se collegato ma la registrazione non è stata ancora eseguita**

**Disconnect phone** (scollegamento telefono)

—**Set phone** (registrazione telefono)—

**Delete phone** (elimina telefono)—

**PH.B.Transfer** (trasferimento rubrica)—

**Number dial** (chiamata tramite composizione del numero)—**Refuse calls** (impostazione per il rifiuto automatico)—**Auto answer** (impostazione per la risposta automatica)—**Ring tone** (selezione del tono di chiamata)—

**Auto connect** (impostazione per il collegamento automatico)—**Echo cancel** (annullamento dell'eco)—**Device info.** (informazioni sul dispositivo)

**Se la registrazione e il collegamento sono stati già eseguiti**

**Disconnect phone** (scollegamento telefono)

—**Delete phone** (elimina telefono)—

**PH.B.Transfer** (trasferimento rubrica)—

**PH.B.Name view** (visualizzazione nomi rubrica)—**Clear memory** (cancellazione della memoria)—

**Number dial** (chiamata tramite composizione del numero)—**Refuse calls** (impostazione per il rifiuto automatico)—

**Auto answer** (impostazione per la risposta automatica)—**Ring tone** (selezione del tono di chiamata)—**Auto connect** (impostazione per il collegamento automatico)—**Echo cancel** (annullamento dell'eco)—**Device info.** (informazioni sul dispositivo)

- È inoltre possibile selezionare questa funzione premendo **FUNCTION** sul telecomando.

- Impossibile selezionare **PH.B.Name view** (visualizzazione nomi rubrica) per il telefono cellulare registrato come telefono guest.

## Accessori disponibili

- Se all'unità viene collegato un telefono cellulare tramite tecnologia wireless Bluetooth con profilo HSP (Head Set Profile), non è possibile selezionare le funzioni **PH.B.Name view**, **Clear memory**, **Number dial** e **Refuse calls**.
- Per tornare al display della riproduzione, premere **BAND**.
- Se nessuna funzione viene attivata entro circa 30 secondi, il display torna automaticamente alla visualizzazione normale, tranne nel caso delle funzioni **Search&Connect**, **Connection open**, **Connect phone**, **PH.B.Transfer**, **Disconnect phone**, **Number dial** e **Clear memory**.

## Collegamento di un telefono cellulare

### Ricerca dei telefoni cellulari disponibili

**1 Utilizzare MULTI-CONTROL per selezionare Search&Connect nel menu delle funzioni.**

**2 Premere MULTI-CONTROL per ricercare i telefoni cellulari disponibili.**

Durante la ricerca, **Searching** lampeggia. Una volta rilevati i telefoni cellulari disponibili dotati di tecnologia wireless Bluetooth, vengono visualizzati i nomi dei dispositivi o

**Name not found** (se non è possibile ottenere i nomi).

- Se questa unità non riesce a rilevare nessun cellulare, viene visualizzata l'indicazione **Not found**.

**3 Spingere MULTI-CONTROL in alto o in basso per selezionare il nome di un dispositivo cui si desidera collegarsi.**

**4 Premere MULTI-CONTROL per collegare il telefono cellulare selezionato.**

Durante il collegamento, **Connecting** lampeggia. Per completare la connessione, verificare il nome del dispositivo (**Pioneer BT Unit**) e immettere il codice di collegamento sul telefono cellulare. Se viene stabilito il collegamento, viene visualizzata l'indicazione **Connected**.

- Per impostazione predefinita, il codice di collegamento è impostato su **0000**. È possibile modificare questo codice nell'impostazione iniziale. Vedere *Immissione del codice PIN per il collegamento wireless Bluetooth* a pagina 35.

## Uso di un telefono cellulare per avviare un collegamento

**1 Utilizzare MULTI-CONTROL per selezionare Connection open nel menu delle funzioni.**

**2 Premere MULTI-CONTROL per aprire il collegamento.**

Viene visualizzata l'indicazione

**Always waiting** è l'unità risulta in attesa del collegamento con il telefono cellulare.

**3 Utilizzare il telefono cellulare per collegarlo a questa unità.**

- Per impostazione predefinita, il codice di collegamento è impostato su **0000**. È possibile modificare questo codice nell'impostazione iniziale. Vedere *Immissione del codice PIN per il collegamento wireless Bluetooth* a pagina 35.

## Scollamento di un telefono cellulare

**1 Utilizzare MULTI-CONTROL per selezionare Disconnect phone nel menu delle funzioni.**

Sul display viene visualizzato il nome del dispositivo del telefono collegato.

**2 Premere MULTI-CONTROL per scollegare un telefono cellulare a questa unità.**

Dopo aver completato la disconnessione, viene visualizzata l'indicazione **Disconnected**.

## Registrazione del telefono cellulare collegato

**1 Utilizzare MULTI-CONTROL per selezionare Set phone nel menu delle funzioni.**

## 2 Spingere MULTI-CONTROL in alto o in basso per selezionare un'assegnazione della registrazione.

**P1** (telefono utente 1)—**P2** (telefono utente 2)  
—**P3** (telefono utente 3)—**G1** (telefono guest 1)—**G2** (telefono guest 2)

- Quando si seleziona un'assegnazione, è possibile verificare se un telefono è già registrato nell'unità. Se l'assegnazione è vuota, viene visualizzata l'indicazione **No data**. Se invece l'assegnazione è già completata, viene visualizzato il nome del dispositivo. Per sostituire un'assegnazione con un nuovo telefono, è necessario eliminare prima l'assegnazione corrente. Per istruzioni particolareggiate, vedere *Eliminazione di un telefono registrato* in questa pagina.

## 3 Premere MULTI-CONTROL per registrare il telefono attualmente collegato.

Una volta completata la registrazione, viene visualizzata l'indicazione **Reg. Completed**.

- Se la registrazione non va a buon fine, viene visualizzata l'indicazione **Reg. ERROR**. In tal caso, tornare al punto 1 e ripetere la procedura.

## Eliminazione di un telefono registrato

### 1 Utilizzare MULTI-CONTROL per selezionare Delete phone nel menu delle funzioni.

### 2 Spingere MULTI-CONTROL in alto o in basso per selezionare un'assegnazione della registrazione.

**P1** (telefono utente 1)—**P2** (telefono utente 2)  
—**P3** (telefono utente 3)—**G1** (telefono guest 1)—**G2** (telefono guest 2)

- Se l'assegnazione è vuota, viene visualizzata l'indicazione **No data** e l'operazione non è possibile.
- Se è necessario conoscere l'indirizzo BD (Bluetooth Device) del telefono, spingere **MULTI-CONTROL** a sinistra.

### 3 Spingere MULTI-CONTROL a destra per selezionare Delete YES.

Viene visualizzata l'indicazione **Delete YES**. L'eliminazione del telefono è ora in standby.

### 4 Premere MULTI-CONTROL per eliminare il telefono.

Dopo aver eliminato il telefono, viene visualizzata l'indicazione **Deleted**.

## Collegamento di un telefono cellulare registrato

### Collegamento manuale di un telefono cellulare registrato

#### 1 Utilizzare MULTI-CONTROL per selezionare Connect phone nel menu delle funzioni.

#### 2 Spingere MULTI-CONTROL in alto o in basso per selezionare un'assegnazione della registrazione.

**P1** (telefono utente 1)—**P2** (telefono utente 2)  
—**P3** (telefono utente 3)—**G1** (telefono guest 1)—**G2** (telefono guest 2)

- Se l'assegnazione è vuota, viene visualizzata l'indicazione **No data** e l'operazione non è possibile.

#### 3 Premere MULTI-CONTROL per collegare il telefono cellulare selezionato.

Viene visualizzata l'indicazione **Connecting** durante il collegamento. Una volta completato il collegamento, viene visualizzata l'indicazione **Connected**.

### Collegamento automatico di un telefono cellulare registrato

#### 1 Utilizzare MULTI-CONTROL per selezionare Auto connect nel menu delle funzioni.

#### 2 Premere MULTI-CONTROL per attivare il collegamento automatico.

Se il telefono cellulare è impostato per il collegamento wireless Bluetooth, il collegamento all'unità verrà stabilito automaticamente.

## Accessori disponibili

- Per disattivare la funzione di collegamento automatico, premere di nuovo **MULTI-CONTROL**.

### Uso della rubrica

#### Trasferimento delle voci nella rubrica dell'unità

La rubrica può contenere un totale di 500 voci; 300 dell'utente 1, 150 dell'utente 2 e 50 dell'utente 3.

**1 Utilizzare MULTI-CONTROL per selezionare PH.B.Transfer nel menu delle funzioni.**

**2 Premere MULTI-CONTROL per attivare la modalità di standby per il trasferimento della rubrica.**

Sul display viene visualizzata l'indicazione **Transfer**.

**3 Utilizzare il telefono cellulare per effettuare il trasferimento della rubrica.**

Effettuare il trasferimento della rubrica utilizzando il telefono cellulare. Per istruzioni dettagliate su questa operazione, vedere il manuale di istruzioni del telefono cellulare.

- Sul display viene visualizzato il numero delle voci trasferite e il numero totale delle voci da trasferire.

**4 Una volta completato il trasferimento della rubrica, viene visualizzata l'indicazione Data transferred.**

#### Modifica dell'ordine di visualizzazione della rubrica

**1 Utilizzare MULTI-CONTROL per selezionare PH.B.Name view nel menu delle funzioni.**

Sul display viene visualizzata l'indicazione **Invert names YES**.

**2 Premere MULTI-CONTROL per cambiare l'ordine di visualizzazione dei nomi.**

Viene visualizzata l'indicazione **Inverted** e l'ordine di visualizzazione dei nomi viene modificato.

Premendo ripetutamente **MULTI-CONTROL** l'ordine di visualizzazione dei nomi viene alterato tra la visualizzazione in base al nome e la visualizzazione in base al cognome.

#### Chiamata di un numero presente nella rubrica

##### **Importante**

È necessario parcheggiare il veicolo e tirare il freno di stazionamento per effettuare questa operazione.

Una volta individuato nella rubrica il numero che si desidera chiamare, è possibile selezionare la voce ed effettuare la chiamata.

**1 Premere LIST per visualizzare la rubrica.**

**2 Spingere MULTI-CONTROL a sinistra o a destra per selezionare la prima lettera del nome che si sta ricercando.**

**3 Premere MULTI-CONTROL per visualizzare le voci.**

Sul display vengono visualizzate le prime tre voci della rubrica che iniziano con la lettera selezionata (ad esempio, "Ben", "Brian" e "Burt" quando si seleziona "B").

**4 Spingere MULTI-CONTROL in alto o in basso per selezionare la voce della rubrica che si desidera chiamare.**

**5 Spingere MULTI-CONTROL a destra per visualizzare l'elenco dettagliato della voce selezionata.**

Nell'elenco dettagliato vengono visualizzati il numero di telefono, il nome e il genere (se assegnato) delle voci.

- È possibile scorrere i nomi e i numeri di telefono tenendo premuto **DISPLAY**.
- Se per una voce vengono immessi più numeri di telefono, selezionarne uno ruotando

**MULTI-CONTROL.**

- Se si desidera tornare indietro e selezionare un'altra voce, spingere **MULTI-CONTROL** a sinistra.

## Accessori disponibili

**6 Premere MULTI-CONTROL per effettuare una chiamata.**

**7 Per terminare la chiamata, spingere MULTI-CONTROL in basso.**

### Modifica del nome di una voce della rubrica



#### Importante

È necessario parcheggiare il veicolo e tirare il freno di stazionamento per effettuare questa operazione.

È possibile modificare i nomi delle voci nella rubrica. Ciascun nome può essere lungo fino a 16 caratteri.

#### 1 Visualizzare l'elenco dettagliato della voce della rubrica selezionata.

Per istruzioni su come eseguire questa operazione, vedere i passaggi dal punto 1 a 5 di *Chiamata di un numero presente nella rubrica* nella pagina precedente.

#### 2 Premere e tenere premuto MULTI-CONTROL per visualizzare la schermata di immissione del nome.

Viene visualizzata l'indicazione **Edit name**.

#### 3 Premere DISPLAY per selezionare il tipo di carattere desiderato.

Ogni pressione di **DISPLAY** seleziona il tipo di carattere nel seguente ordine:

Alfabeto (maiuscole), numeri e simboli—alfabeto (minuscole)—numeri e simboli—caratteri europei, quali quelli accentati (ad esempio, á, à, ä, ç) o i caratteri cirillici

- Premendo e tenendo premuto **DISPLAY** è possibile alternare i set di caratteri ISO8859-1 (caratteri europei) e ISO8859-5 (caratteri cirillici).

- Non è possibile utilizzare contemporaneamente caratteri europei e cirillici.

#### 4 Spingere MULTI-CONTROL in alto o in basso per selezionare una lettera.

- Per eliminare un carattere e lasciare uno spazio, selezionare " \_ " (carattere di sottolineatura).

**5 Spingere MULTI-CONTROL a sinistra o a destra per spostare il cursore sulla posizione del carattere precedente o successivo.**

**6 Premere MULTI-CONTROL per memorizzare il nuovo nome.**

### Modifica dei numeri di telefono



#### Importante

È necessario parcheggiare il veicolo e tirare il freno di stazionamento per effettuare questa operazione.

È possibile modificare i numeri delle voci nella rubrica. Ciascun numero di telefono può essere lungo fino a 24 cifre.

#### 1 Visualizzare l'elenco dettagliato della voce della rubrica selezionata.

Per istruzioni su come eseguire questa operazione, vedere i passaggi dal punto 1 a 5 di *Chiamata di un numero presente nella rubrica* nella pagina precedente.

#### 2 Premere e tenere premuto MULTI-CONTROL per visualizzare la schermata di immissione del nome.

Viene visualizzata l'indicazione **Edit name**.

#### 3 Ruotare MULTI-CONTROL per visualizzare la schermata di immissione del numero.

**Edit name** (schermata di immissione del nome)—**Edit number** (schermata di immissione del numero)—**Clear memory** (schermata di cancellazione della memoria)

#### 4 Spingere MULTI-CONTROL a destra o a sinistra per spostare il cursore sul numero che si desidera modificare.

#### 5 Spingere MULTI-CONTROL in alto o in basso per modificare i numeri.

Ripetere questi passaggi finché non si è terminata la modifica.

**6 Premere MULTI-CONTROL per memorizzare il nuovo numero.**

## Accessori disponibili

### Cancellazione di una voce della rubrica

#### **Importante**

È necessario parcheggiare il veicolo e tirare il freno di stazionamento per effettuare questa operazione.

#### **1 Visualizzare l'elenco dettagliato della voce della rubrica selezionata.**

Per istruzioni su come eseguire questa operazione, vedere i passaggi dal punto 1 a 5 di *Chiamata di un numero presente nella rubrica* a pagina 49.

#### **2 Premere e tenere premuto MULTI-CONTROL per visualizzare la schermata di immissione del nome.**

Viene visualizzata l'indicazione **Edit name**.

#### **3 Ruotare MULTI-CONTROL per visualizzare la schermata di cancellazione della memoria.**

**Edit name** (schermata di immissione del nome)—**Edit number** (schermata di immissione del numero)—**Clear memory** (schermata di cancellazione della memoria)

#### **4 Spingere MULTI-CONTROL a destra per visualizzare una schermata di conferma.**

Viene visualizzata l'indicazione

#### **Clear memory YES.**

- Se non si desidera cancellare la memoria selezionata, spingere **MULTI-CONTROL** a sinistra. Sul display viene visualizzata la schermata precedente.

#### **5 Premere MULTI-CONTROL per cancellare la voce della rubrica.**

Viene visualizzata l'indicazione **Cleared**.

La voce della rubrica è stata cancellata. Sul display viene nuovamente visualizzato l'elenco delle voci della rubrica.

### Uso del registro delle chiamate

#### **Importante**

È necessario parcheggiare il veicolo e tirare il freno di stazionamento per effettuare questa operazione.

Nel registro delle chiamate vengono memorizzate le dodici chiamate più recenti effettuate (composte), ricevute e senza risposta. È possibile scorrere il registro delle chiamate e selezionare i numeri dal registro.

#### **1 Premere LIST per visualizzare l'elenco.**

Se si preme ripetutamente **LIST**, sul display vengono visualizzati i seguenti elenchi: Rubrica—Chiamate senza risposta—Chiamate effettuate—Chiamate ricevute

- Per informazioni sull'elenco della rubrica, vedere *Uso della rubrica* a pagina 49.
- Se nell'elenco selezionato non è memorizzato alcun numero, viene visualizzata l'indicazione

#### **No data.**

#### **2 Ruotare MULTI-CONTROL per selezionare un numero di telefono.**

Ruotare **MULTI-CONTROL** per modificare i numeri di telefono memorizzati nell'elenco.

- Se il numero è già presente nella rubrica, viene visualizzato il nome del contatto.
- È inoltre possibile modificare il numero di telefono spingendo **MULTI-CONTROL** in alto o in basso.

#### **3 Spingere MULTI-CONTROL a destra per visualizzare sul display l'elenco dettagliato.**

Il nome e il numero di telefono vengono visualizzati nell'elenco dettagliato.

- Se il numero è già presente nella rubrica, viene visualizzato il nome del contatto.
- Ruotare **MULTI-CONTROL** per passare al numero precedente o successivo visualizzato nell'elenco dettagliato.
- Se non si attiva alcuna funzione entro circa 30 secondi, l'elenco visualizzato viene automaticamente annullato.

## Accessori disponibili

### 4 Premere **MULTI-CONTROL** per effettuare una chiamata.

- Per una chiamata internazionale, premere e tenere premuto **MULTI-CONTROL** per aggiungere + al numero di telefono.

### 5 Per terminare la chiamata, spingere **MULTI-CONTROL** in basso.

## Utilizzo dei numeri di preselezione



### Importante

È necessario parcheggiare il veicolo e tirare il freno di stazionamento per effettuare questa operazione.

I numeri utilizzati più frequentemente possono essere assegnati a impostazioni predefinite per essere composti in modo veloce.

### 1 Selezionare un numero di telefono desiderato dalla rubrica o dal registro delle chiamate. Oppure comporre direttamente il numero desiderato.

Per selezionare un numero di telefono desiderato dalla rubrica o dal registro delle chiamate, vedere le istruzioni riportate nelle pagine precedenti. Per comporre direttamente il numero desiderato, vedere *Effettuazione di una chiamata immettendo il numero di telefono* in questa pagina.

### 2 Premere e tenere premuto uno dei tasti da 1 a 6 sul telecomando per memorizzare il numero di telefono.

Il numero di telefono selezionato risulta quindi memorizzato. Da questo momento, premendo lo stesso tasto di preselezione, il numero di telefono desiderato viene richiamato dalla memoria.

## Effettuazione di una chiamata immettendo il numero di telefono



### Importante

È necessario parcheggiare il veicolo e tirare il freno di stazionamento per effettuare questa operazione.

### 1 Utilizzare **MULTI-CONTROL** per selezionare **Number dial** nel menu delle funzioni.

- È inoltre possibile accedere a questo menu dal display di standby premendo **DIRECT** sul telecomando.

### 2 Spingere **MULTI-CONTROL** in alto o in basso per selezionare un numero.

- È inoltre possibile immettere i numeri premendo da **0** a **9** sul telecomando.

### 3 Spingere **MULTI-CONTROL** a sinistra o a destra per spostare il cursore sulla posizione precedente o successiva.

- È possibile immettere fino a 24 cifre.

### 4 Dopo aver immesso il numero, premere **MULTI-CONTROL**.

Viene visualizzata la conferma della chiamata.

### 5 Premere di nuovo **MULTI-CONTROL** per effettuare una chiamata.

### 6 Per terminare la chiamata, spingere **MULTI-CONTROL** in basso.

## Cancellazione della memoria

### 1 Utilizzare **MULTI-CONTROL** per selezionare **Clear memory** nel menu delle funzioni.

### 2 Spingere **MULTI-CONTROL** in alto o in basso per selezionare una voce.

Ogni volta che si spinge **MULTI-CONTROL** in alto o in basso, si seleziona una voce nel seguente ordine:

## Accessori disponibili

**Phone book** (rubrica)—**Missed calls** (registro delle chiamate senza risposta)—**Dialled calls** (registro delle chiamate effettuate)—

**Received calls** (registro delle chiamate ricevute)—**Dial preset** (numeri di telefono preselezionati)—**All clear** (cancellazione completa della memoria)

- Se si desidera eliminare tutte le voci dalla rubrica, il registro delle chiamate effettuate/ricevute/senza risposta e i numeri di telefono preselezionati, selezionare **All clear**.

- Se a questa unità viene collegato un telefono guest tramite tecnologia wireless Bluetooth, non è possibile selezionare la funzione **Phone book**.

### 3 Spingere MULTI-CONTROL a destra per selezionare la voce che si desidera cancellare da questa unità.

Viene visualizzata l'indicazione

**Clear memory YES**. La cancellazione della memoria è ora in standby.

- Se non si desidera cancellare la memoria selezionata, spingere **MULTI-CONTROL** a sinistra. Sul display viene visualizzata la schermata precedente.

### 4 Premere MULTI-CONTROL per cancellare la memoria.

Viene visualizzata l'indicazione **Cleared** e vengono cancellati i dati della voce selezionata dalla memoria dell'unità.

## Impostazione della funzione di rifiuto automatico delle chiamate

1 Utilizzare **MULTI-CONTROL** per selezionare **Refuse calls** nel menu delle funzioni.

2 Premere **MULTI-CONTROL** per attivare la risposta automatica.

- Per disattivare la funzione automatica di rifiuto della chiamata, premere di nuovo **MULTI-CONTROL**.

## Impostazione della risposta automatica

1 Utilizzare **MULTI-CONTROL** per selezionare **Auto answer** nel menu delle funzioni.

2 Premere **MULTI-CONTROL** per attivare la risposta automatica.

- Per disattivare la funzione di risposta automatica, premere di nuovo **MULTI-CONTROL**.

## Attivazione/disattivazione del tono di chiamata

1 Utilizzare **MULTI-CONTROL** per selezionare **Ring tone** nel menu delle funzioni.

2 Premere **MULTI-CONTROL** per attivare il tono di chiamata.

- Premere nuovamente **MULTI-CONTROL** per disattivare il tono di chiamata.

## Annullamento dell'eco e riduzione del rumore

1 Utilizzare **MULTI-CONTROL** per selezionare **Echo cancel** nel menu delle funzioni.

2 Premere **MULTI-CONTROL** per attivare la funzione di annullamento dell'eco.

- Per disattivare la funzione di annullamento dell'eco, premere di nuovo **MULTI-CONTROL**.

## Visualizzazione dell'indirizzo BD (Bluetooth Device)

1 Utilizzare **MULTI-CONTROL** per selezionare **Device info** nel menu delle funzioni.

Sul display viene visualizzato il nome del dispositivo (**Pioneer BT Unit**) di questa unità.

2 Spingere **MULTI-CONTROL** a sinistra per passare all'indirizzo BD.

Viene visualizzata la stringa esadecimale di 12 cifre.

- Spingendo **MULTI-CONTROL** a destra viene nuovamente visualizzato il nome del dispositivo.

## Visualizzazione della versione del sistema per la riparazione

### 1 Utilizzare MULTI-CONTROL per selezionare Device info. nel menu delle funzioni.

Sul display viene visualizzato il nome del dispositivo (**Pioneer BT Unit**) di questa unità.

### 2 Spingere MULTI-CONTROL in basso per passare alla versione del sistema dell'unità.

Viene visualizzata la versione del sistema (microprocessore) dell'unità.

- Spingendo **MULTI-CONTROL** a sinistra viene visualizzata la versione del modulo Bluetooth dell'unità. Spingendo **MULTI-CONTROL** a destra viene nuovamente visualizzata la versione del sistema dell'unità. 

## Lettores multi-CD

### Funzionamento di base

È possibile usare quest'unità per controllare un lettore multi-CD, venduto a parte.

- Solo le funzioni descritte in questo manuale sono supportate dai lettori multi-CD da 50 dischi.
- Questa unità non è progettata per utilizzare le funzioni relative all'elenco dei titoli dei dischi per i lettori multi-CD da 50 dischi. Per informazioni sulle funzioni relative all'elenco dei titoli dei dischi, vedere *Selezione di un disco dall'elenco dei titoli dei dischi* a pagina 58.



- ① Indicatore del numero di disco
- ② Indicatore del numero di brano
- ③ Indicatore del tempo di riproduzione

### 1 Premere SOURCE per selezionare il lettore multi-CD.

### 2 Spingere MULTI-CONTROL in alto o in basso per selezionare il disco che si desidera ascoltare.

- È inoltre possibile selezionare un disco utilizzando i tasti da **1** a **6** sul telecomando.
  - Per i dischi da 1 a 6, premere il tasto del numero corrispondente.
  - Per i dischi da 7 a 12, premere e tenere premuto i tasti dei numeri corrispondenti, ad esempio **1** per il disco 7, finché non viene visualizzato sul display il numero del disco.

### 3 Per eseguire l'avanzamento rapido o la modalità inversa, spingere e tenere premuto MULTI-CONTROL a sinistra o a destra.

## Accessori disponibili

**4 Per saltare a un altro brano all'indietro o in avanti, spingere MULTI-CONTROL a sinistra o a destra.**



### Note

- Quando il lettore multi-CD esegue le operazioni preparatorie, viene visualizzata l'indicazione **Ready**.
- Se viene visualizzato un messaggio di errore del tipo **ERROR-11**, vedere il manuale utente del lettore multi-CD.
- Se non ci sono dischi nel caricatore del lettore multi-CD, viene visualizzata l'indicazione **No Disc**.

## Selezione diretta di un brano

Il funzionamento è analogo a quello del lettore CD incorporato.

Per dettagli su questa operazione, vedere *Selezione diretta di un brano* a pagina 19.

## Introduzione alle funzioni avanzate

È possibile utilizzare **Compression** (compressione e DBE) solo con un lettore multi-CD che le supporta.

### 1 Premere MULTI-CONTROL per visualizzare il menu principale.

Sul display vengono visualizzate le indicazioni **FUNCTION**, **AUDIO** e **ENTERTAINMENT**.

### 2 Utilizzare MULTI-CONTROL per selezionare FUNCTION.

Ruotare per modificare l'opzione di menu; premere per selezionare.

Sul display viene visualizzato il nome della funzione.

### 3 Ruotare MULTI-CONTROL per selezionare la funzione.

Se si ruota **MULTI-CONTROL**, sul display vengono visualizzate le funzioni seguenti:

**Play mode** (riproduzione ripetuta)—  
**Random mode** (riproduzione casuale)—

**Scan mode** (riproduzione a scansione)—  
**Pause** (pausa)—**Compression** (compressione e DBE)—**ITS play mode** (riproduzione ITS)—  
**ITS memo** (programmazione ITS)—  
**TitleInput "A"** (immissione del titolo del disco)

- È inoltre possibile selezionare questa funzione premendo **FUNCTION** sul telecomando.
- Per tornare al display della riproduzione, premere **BAND**.
- Se nessuna funzione viene attivata entro circa 30 secondi, il display torna automaticamente alla visualizzazione normale, tranne nel caso delle funzioni **ITS memo** e **TitleInput "A"**.

## Descrizione delle funzioni e loro funzionamento

Per le funzioni **Play mode**, **Random mode**, **Scan mode**, **Pause**, **Compression** e **TitleInput "A"**, il funzionamento è analogo a quello del lettore CD incorporato.

Nome della funzione	Funzionamento
<b>Play mode</b>	<p>Vedere <i>Selezione di un intervallo di ripetizione</i> a pagina 20.</p> <p>Tuttavia, gli intervalli di riproduzione ripetuta che è possibile selezionare differiscono da quelli del lettore CD incorporato. Di seguito sono riportati gli intervalli di riproduzione ripetuta del lettore CD incorporato:</p> <ul style="list-style-type: none"> <li>• <b>M-CD repeat</b> – Ripete tutti i dischi contenuti nel lettore multi-CD</li> <li>• <b>Track repeat</b> – Ripete solo il brano corrente</li> <li>• <b>Disc repeat</b> – Ripete il disco corrente</li> </ul>
<b>Random mode</b>	Vedere <i>Riproduzione di brani in ordine casuale</i> a pagina 20.
<b>Scan mode</b>	Vedere <i>Scansione di cartelle e di brani</i> a pagina 20.
<b>Pause</b>	Vedere <i>Pausa della riproduzione di un disco</i> a pagina 21.

<b>Compression</b>	<p>Vedere <i>Uso della compressione e della funzione BMX</i> a pagina 21.</p> <p>Nel lettore multi-CD, al posto della funzione BMX è presente la funzione DBE (enfaticizzazione dinamica dei bassi).</p> <p>Le impostazioni possono essere alternate come riportato di seguito:</p> <p><b>COMP OFF—COMP 1—COMP 2—COMP OFF—DBE 1—DBE 2</b></p>
<b>ITS play mode</b>	Vedere <i>Uso della lista di riproduzione ITS</i> in questa pagina.
<b>ITS memo</b>	Vedere <i>Uso della lista di riproduzione ITS</i> in questa pagina.
<b>TitleInput "A"</b>	Vedere <i>Immissione dei titoli dei dischi</i> a pagina 21.

**Note**

- Se durante la riproduzione ripetuta si selezionano altri dischi, l'intervallo di riproduzione ripetuta cambia in **M-CD repeat**.
- Se si esegue la ricerca di un brano o l'avanzamento rapido/la modalità inversa durante **Track repeat**, l'intervallo di riproduzione ripetuta cambia in **Disc repeat**.
- Dopo il termine della scansione del brano o del disco, viene avviata nuovamente la riproduzione dei brani.
- Quando si riproduce un disco CD TEXT su un lettore multi CD compatibile con il formato CD TEXT, non è possibile passare alla funzione **TitleInput "A"**. Sul disco CD TEXT il titolo del disco è già stato registrato.

**Uso della lista di riproduzione ITS**

La funzione ITS (selezione istantanea di brani) consente di creare una lista di riproduzione dei brani preferiti tra quelli contenuti nel caricatore del lettore multi-CD. Dopo aver aggiunto i brani preferiti alla lista di riproduzione, è

possibile attivare la riproduzione ITS e riprodurre solo i brani selezionati.

**Creazione di una lista di riproduzione con la programmazione ITS**

È possibile utilizzare la funzione ITS per immettere e riprodurre fino a 99 brani per disco, fino a 100 dischi (con i titoli dei dischi). (Nei lettori multi-CD venduti precedentemente ai modelli CDX-P1250 e CDX-P650, nella lista di riproduzione possono essere memorizzati sino a 24 brani.)

**1 Riprodurre il CD che si desidera programmare.**

Spingere **MULTI-CONTROL** in alto o in basso per selezionare il CD.

**2 Utilizzare MULTI-CONTROL per selezionare ITS memo nel menu delle funzioni.****3 Selezionare il brano desiderato spingendo MULTI-CONTROL a sinistra o a destra.****4 Spingere MULTI-CONTROL in alto per memorizzare il brano correntemente in riproduzione nella lista di riproduzione.**

Viene visualizzata l'indicazione **Memory complete** e la selezione correntemente in riproduzione viene aggiunta alla lista di riproduzione.

**5 Premere BAND per tornare al display della riproduzione.****Nota**

Dopo che sono stati inseriti in memoria i dati relativi a 100 dischi, i dati relativi a un nuovo disco sovrascrivono quelli meno recenti.

## Accessori disponibili

### Riproduzione a partire dalla lista di riproduzione ITS

La funzione di riproduzione ITS consente di ascoltare i brani immessi nella lista di riproduzione ITS. Quando si attiva la riproduzione ITS, viene avviata la riproduzione dei brani della lista di riproduzione ITS contenuti nel lettore multi-CD.

#### 1 Selezionare l'intervallo di ripetizione.

Vedere *Riproduzione di brani in ordine casuale* a pagina 20.

#### 2 Utilizzare MULTI-CONTROL per selezionare ITS play mode nel menu delle funzioni.

#### 3 Premere MULTI-CONTROL per attivare la riproduzione ITS.

Sul display viene visualizzata l'indicazione **ITS play mode**. Viene avviata la riproduzione dei brani della lista di riproduzione contenuti negli intervalli **M-CD repeat** o **Disc repeat** selezionati in precedenza.

- Se nessun brano dell'intervallo corrente è programmato per la riproduzione ITS, viene visualizzata l'indicazione **ITS empty**.
- Premere nuovamente **MULTI-CONTROL** per disattivare la riproduzione ITS.

### Cancellazione di un brano dalla lista di riproduzione ITS

È possibile eliminare un brano dalla lista di riproduzione ITS, se la riproduzione ITS viene attivata.

Se la funzione ITS è già attivata, saltare al punto 2. Se la funzione ITS non è ancora attivata, utilizzare **MULTI-CONTROL**.

#### 1 Riprodurre il CD con il brano che si desidera eliminare dalla lista di riproduzione ITS e attivare la riproduzione ITS.

Vedere *Riproduzione a partire dalla lista di riproduzione ITS* in questa pagina.

#### 2 Utilizzare MULTI-CONTROL per selezionare ITS memo nel menu delle funzioni.

#### 3 Selezionare il brano desiderato spingendo MULTI-CONTROL a sinistra o a destra.

#### 4 Spingere MULTI-CONTROL in basso per eliminare il brano dalla lista di riproduzione ITS.

La selezione correntemente in riproduzione viene cancellata dalla lista di riproduzione ITS e viene avviata la riproduzione del brano successivo della lista di riproduzione ITS.

- Se non ci sono brani della lista di riproduzione nell'intervallo corrente, viene visualizzata l'indicazione **ITS empty** e viene ripresa la riproduzione normale.

#### 5 Premere BAND per tornare al display della riproduzione.

### Cancellazione di un CD dalla lista di riproduzione ITS

È possibile eliminare tutti i brani di un CD dalla lista di riproduzione ITS, se la riproduzione ITS viene disattivata.

#### 1 Riprodurre il CD che si desidera eliminare.

Spingere **MULTI-CONTROL** in alto o in basso per selezionare il CD.

#### 2 Utilizzare MULTI-CONTROL per selezionare ITS memo nel menu delle funzioni.

#### 3 Spingere MULTI-CONTROL in basso per cancellare tutti i brani del CD correntemente in riproduzione dalla lista di riproduzione ITS.

Tutti i brani del CD correntemente in riproduzione vengono cancellati dalla lista di riproduzione e viene visualizzata l'indicazione **Memory deleted**.

#### 4 Premere BAND per tornare al display della riproduzione.

## Uso della funzione del titolo del disco

È possibile immettere i titoli dei CD e visualizzarli. Quindi, è semplice ricercare e riprodurre il disco desiderato.

### Immissione dei titoli dei dischi

Utilizzare la funzione di immissione del titolo del disco per memorizzare fino a 100 titoli di CD (con la lista di riproduzione ITS) nel lettore multi-CD. Ciascun titolo può essere lungo fino a 10 caratteri.

Per dettagli su questa operazione, vedere *Immissione dei titoli dei dischi* a pagina 21.

- I titoli rimangono in memoria, anche dopo che il disco è stato rimosso dal caricatore, e vengono richiamati quando il disco viene reinserito.
- Dopo che sono stati inseriti in memoria i dati relativi a 100 dischi, i dati relativi a un nuovo disco sovrascrivono quelli meno recenti.

### Visualizzazione dei titoli dei dischi

È possibile visualizzare le informazioni di testo di qualsiasi disco per il quale è stato immesso il titolo.

Il funzionamento è analogo a quello del lettore CD incorporato.

Vedere *Visualizzazione delle informazioni di testo su un disco* a pagina 22.

### Selezione di un disco dall'elenco dei titoli dei dischi

L'elenco dei titoli dei dischi consente di visualizzare l'elenco dei titoli dei dischi immessi nel lettore multi-CD e di selezionarne uno per la riproduzione.

**1 Premere LIST quando è visualizzato il display della riproduzione per passare alla modalità dell'elenco dei titoli dei dischi.**

**2 Utilizzare MULTI-CONTROL per selezionare il titolo del disco desiderato.**

Ruotare per modificare il titolo del disco; premere per selezionare.

- È inoltre possibile modificare il titolo del disco spingendo **MULTI-CONTROL** in alto o in basso.
- Quando si riproduce un disco CD TEXT, spingere **MULTI-CONTROL** a destra per vedere l'elenco dei brani del disco selezionato. Spingere **MULTI-CONTROL** a sinistra per tornare all'elenco dei dischi.
- Se per un disco non è stato immesso nessun titolo, viene visualizzata l'indicazione **No D.Title**.
- Se nel caricatore non è presente alcun disco, accanto al numero del disco viene visualizzata l'indicazione **No Disc**.

### Uso della funzione CD TEXT

*È possibile utilizzare questa funzione solo con un CD TEXT compatibile con il lettore multi-CD.*

Il funzionamento è analogo a quello del lettore CD incorporato.

Vedere *Visualizzazione delle informazioni di testo su un disco* a pagina 22. ▣

## Accessori disponibili

### Letture DVD

#### Funzionamento di base

È possibile usare questa unità per controllare un lettore DVD o un lettore multi-DVD, venduto a parte.

Per dettagli relativi al funzionamento, vedere il Manuale di istruzioni del lettore DVD o del lettore multi-DVD. Questa sezione fornisce informazioni sulle operazioni DVD con questa unità diverse da quelle descritte nel Manuale di istruzioni del lettore DVD o del lettore multi-DVD.



- ① Indicatore **DVD-V/CD/MP3/WMA**  
Mostra il tipo di disco correntemente in riproduzione.
- ② Indicatore del numero di disco  
Mostra il numero del disco correntemente riprodotto utilizzando un lettore multi-DVD.
- ③ Indicatore del numero del Titolo/Cartella  
Mostra il titolo (se viene riprodotto un video DVD) o la cartella (se viene riprodotto un file audio compresso) della selezione correntemente in riproduzione.
- ④ Indicatore del numero di capitolo/brano  
Mostra il capitolo (se viene riprodotto un video DVD) o il brano (se viene riprodotto un CD video, un CD o un file audio compresso) correntemente in riproduzione.
- ⑤ Indicatore del tempo di riproduzione

**1 Premere SOURCE per selezionare il lettore DVD/lettore multi-DVD.**

**2 Per eseguire l'avanzamento rapido o la modalità inversa, spingere e tenere premuto MULTI-CONTROL a sinistra o a destra.**

**3 Per saltare a un altro capitolo/brano all'indietro o in avanti, spingere MULTI-CONTROL a sinistra o a destra.**

#### Selezione di un disco

- È possibile utilizzare questa funzione esclusivamente se a questa unità è collegato un lettore multi-DVD.

- **Premere uno qualsiasi dei tasti da 1 a 6 sul telecomando per selezionare il disco desiderato.**

#### Selezione di una cartella

- Questa funzione è disponibile solo se un lettore DVD, necessario per la riproduzione dei file audio compressi, è collegato a questa unità.

- **Spingere MULTI-CONTROL in alto o in basso per selezionare una cartella.**

### Introduzione alle funzioni avanzate

**1 Premere MULTI-CONTROL per visualizzare il menu principale.**

Sul display vengono visualizzate le indicazioni **FUNCTION**, **AUDIO** e **ENTERTAINMENT**.

**2 Utilizzare MULTI-CONTROL per selezionare FUNCTION.**

Ruotare per modificare l'opzione di menu; premere per selezionare.  
Sul display viene visualizzato il nome della funzione.

**3 Ruotare MULTI-CONTROL per selezionare la funzione.**

Se si ruota **MULTI-CONTROL**, sul display vengono visualizzate le funzioni seguenti:

**Durante la riproduzione video DVD o Video CD**

**Play mode** (riproduzione ripetuta)—**Pause** (pausa)

**Durante la riproduzione CD**

**Play mode** (riproduzione ripetuta)—  
**Random mode** (riproduzione casuale)—  
**Scan mode** (riproduzione a scansione)—  
**Pause** (pausa)—**ITS play mode** (riproduzione ITS)—**ITS memo** (immissione ITS)—  
**TitleInput "A"** (immissione del titolo del disco)

#### **Durante la riproduzione di file audio compressi**

**Play mode** (riproduzione ripetuta)—  
**Random mode** (riproduzione casuale)—  
**Scan mode** (lettura a scansione)—**Pause** (pausa)

- È inoltre possibile selezionare questa funzione premendo **FUNCTION** sul telecomando.
- Per tornare al display della riproduzione, premere **BAND**.

#### **Descrizione delle funzioni e loro funzionamento**

Per le funzioni **Play mode**, **Random mode**, **Scan mode**, **Pause** e **TitleInput "A"**, il funzionamento è analogo a quello del lettore CD incorporato.

Inoltre, per le funzioni **ITS play mode** e **ITS memo**, il funzionamento è analogo a quello del lettore multi-CD.

Nome della funzione	Funzionamento
<b>Play mode</b>	Vedere <i>Selezione di un intervallo di ripetizione</i> a pagina 20. Tuttavia, l'intervallo di riproduzione ripetuta che può essere selezionato varia in base al tipo di disco o sistema. Gli intervalli di riproduzione ripetuta del lettore DVD/lettore multi-DVD sono riportati di seguito: Durante la riproduzione PBC di Video CD, non è possibile utilizzare questa funzione. <ul style="list-style-type: none"> <li>• <b>Disc repeat</b> – Ripete il disco corrente</li> <li>• <b>Folder repeat</b> – Ripete la cartella corrente</li> <li>• <b>Title repeat</b> – Ripete solo il titolo corrente</li> <li>• <b>Chapter repeat</b> – Ripete solo il capitolo corrente</li> <li>• <b>Track repeat</b> – Ripete solo il brano corrente</li> </ul>
<b>Random mode</b>	Vedere <i>Riproduzione di brani in ordine casuale</i> a pagina 20.
<b>Scan mode</b>	Vedere <i>Scansione di cartelle e di brani</i> a pagina 20.
<b>Pause</b>	Vedere <i>Pausa della riproduzione di un disco</i> a pagina 21.
<b>ITS play mode</b>	Vedere <i>Uso della lista di riproduzione ITS</i> a pagina 56.
<b>ITS memo</b>	Vedere <i>Uso della lista di riproduzione ITS</i> a pagina 56.
<b>TitleInput "A"</b>	Vedere <i>Immissione dei titoli dei dischi</i> a pagina 21.



#### **Note**

- Se durante la riproduzione ripetuta si selezionano altri dischi, l'intervallo di riproduzione ripetuta cambia in **Disc repeat**.

## Accessori disponibili

- Quando viene riprodotto un CD o un CD video, se si esegue la ricerca di un brano o l'avanzamento rapido/la modalità inversa durante **Track repeat**, l'intervallo di riproduzione ripetuta cambia in **Disc repeat**.
- Quando viene riprodotto un file audio compresso, se durante la riproduzione ripetuta si seleziona un'altra cartella, l'intervallo di riproduzione ripetuta cambia in **Disc repeat**.
- Quando viene riprodotto un file audio compresso, se si esegue la ricerca di un brano o l'avanzamento rapido/la modalità inversa durante **Track repeat**, l'intervallo di riproduzione ripetuta cambia in **Folder repeat**.
- Quando si utilizza questa unità con un lettore multi-DVD, è possibile passare a **ITS play mode**, **ITS memo** e all'immissione del titolo del disco.
- La funzione ITS di un lettore DVD è leggermente diversa dalla riproduzione ITS con un lettore multi-CD. Con un lettore multi-DVD, la riproduzione ITS è applicabile esclusivamente alla riproduzione CD. Per ulteriori dettagli, vedere *Uso della lista di riproduzione ITS* a pagina 56. ▣

## Sintonizzatore TV

### Funzionamento di base

È possibile utilizzare questa unità per controllare un sintonizzatore TV, venduto a parte.

Per dettagli relativi al funzionamento, vedere il Manuale di istruzioni del sintonizzatore TV. Questa sezione fornisce informazioni sulle operazioni TV con questa unità diverse da quelle descritte nel Manuale di istruzioni del sintonizzatore TV.

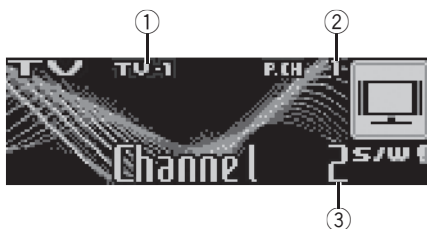

- ① Indicatore di banda
- ② Indicatore numero di preselezione
- ③ Indicatore dei canali

**1 Premere SOURCE per selezionare il sintonizzatore TV.**

**2 Premere BAND per selezionare una banda.**

Premere **BAND** fino a quando è visualizzata la banda desiderata, **TV-1** o **TV-2**.

**3 Per eseguire la sintonizzazione manuale, spingere MULTI-CONTROL a sinistra o a destra.**

**4 Per eseguire la ricerca di sintonia, spingere e tenere premuto MULTI-CONTROL a sinistra o a destra per circa un secondo e poi rilasciare.**

Il sintonizzatore esegue la scansione dei canali fino a quando trova un segnale abbastanza forte per una buona ricezione.

- È possibile annullare la ricerca di sintonia spingendo **MULTI-CONTROL** a sinistra o a destra.

## Accessori disponibili

- Se si spinge e si tiene premuto **MULTI-CONTROL** a sinistra o a destra è possibile saltare i canali. La ricerca di sintonia viene avviata non appena si rilascia **MULTI-CONTROL**.

### Memorizzazione e richiamo delle stazioni di trasmissione

È possibile memorizzare sino a 12 stazioni di trasmissione e quindi richiamarle in seguito.

- È possibile memorizzare fino a 24 stazioni, 12 per ognuna delle due bande TV.

**1 Quando viene individuata una stazione che si desidera memorizzare, premere LIST.**

**2 Utilizzare MULTI-CONTROL per memorizzare la stazione selezionata.**

Ruotare per modificare il numero di preselezione; premere e tenere premuto per memorizzare.

Il numero selezionato lampeggia nell'elenco dei numeri di preselezione e quindi rimane acceso. La stazione selezionata risulta quindi memorizzata.

**3 Utilizzare MULTI-CONTROL per selezionare la stazione desiderata.**

Ruotare per modificare la stazione; premere per selezionare.

- È inoltre possibile modificare la stazione spingendo **MULTI-CONTROL** in alto o in basso.
- Se non si attiva la lista entro circa 30 secondi, il display torna automaticamente alla visualizzazione normale.

### Utilizzo del telecomando

È inoltre possibile memorizzare e richiamare le stazioni assegnate ai numeri di preselezione sintonia da **P.CH1** a **P.CH6** usando il telecomando.

- **Quando viene individuata una stazione che si desidera memorizzare, premere uno dei tasti di preselezione sintonia da 1 a 6, mantenendolo premuto fino a quando il numero di preselezione non cessa di lampeggiare.**

Il numero premuto lampeggia nell'indicatore di preselezione sintonia e quindi rimane acceso. La stazione selezionata risulta quindi memorizzata.

Da questo momento, premendo lo stesso tasto di preselezione sintonia, la stazione desiderata viene richiamata dalla memoria.

- Un altro modo per richiamare dalla memoria le stazioni assegnate ai numeri di preselezione sintonia, consiste nello spingere **MULTI-CONTROL** in alto o in basso.

### Memorizzazione delle stazioni di trasmissione più forti in sequenza

**1 Premere MULTI-CONTROL per visualizzare il menu principale.**

Sul display vengono visualizzate le indicazioni **FUNCTION**, **AUDIO** e **ENTERTAINMENT**.

**2 Utilizzare MULTI-CONTROL e selezionare FUNCTION per visualizzare BSSM.**

Ruotare per modificare l'opzione di menu; premere per selezionare.

- È inoltre possibile selezionare questa funzione premendo **FUNCTION** sul telecomando.

**3 Premere MULTI-CONTROL per attivare la funzione BSSM.**

Viene visualizzata l'indicazione **Searching**.

Mentre viene visualizzata l'indicazione **Searching**, le 12 più forti stazioni di trasmissione vengono memorizzate, dal canale più basso verso il più alto. Al termine, viene visualizzato l'elenco canali preselezionati.

- Per annullare il processo di memorizzazione, premere nuovamente **MULTI-CONTROL**.

## Accessori disponibili

### 4 Utilizzare MULTI-CONTROL per selezionare la stazione desiderata.

Ruotare per modificare la stazione; premere per selezionare.

- È inoltre possibile modificare la stazione spingendo **MULTI-CONTROL** in alto o in basso.
- Per tornare al display dei canali, premere

#### **BAND.**

- Se non si attiva la lista entro circa 30 secondi, il display torna automaticamente alla visualizzazione normale.



#### **Nota**

La memorizzazione delle stazioni di trasmissione tramite la funzione BSSM può comportare la sostituzione delle stazioni di trasmissione memorizzate usando i numeri di preselezione da **P.CH1** a **P.CH12**. 

# Informazioni supplementari

## Risoluzione dei problemi

Sintomo	Causa	Azione
L'iPod non funziona correttamente.	I cavi sono collegati in modo non corretto.	Scollegare il cavo dall'iPod. Quando viene visualizzato il menu principale dell'iPod, collegare nuovamente il cavo. Reimpostare l'iPod.



## Spiegazione dei messaggi di errore

Quando si contatta il rivenditore o il Centro assistenza Pioneer più vicino, accertarsi di riportare il messaggio di errore.

### Letture CD incorporate

Messaggio	Causa	Azione
<b>ERROR-11, 12, 17, 30</b>	Disco sporco	Pulire il disco.
<b>ERROR-11, 12, 17, 30</b>	Disco graffiato	Sostituire il disco.
<b>ERROR-10, 11, 12, 15, 17, 30, A0</b>	Elettrica o meccanica	Accendere il motore oppure passare a una sorgente diversa e poi di nuovo al lettore CD.
<b>ERROR-15</b>	Il disco inserito non contiene dati	Sostituire il disco.
<b>ERROR-22, 23</b>	Il formato CD non può essere riprodotto	Sostituire il disco.
<b>No audio</b>	Il disco inserito non contiene file che è possibile riprodurre	Sostituire il disco.
<b>PROTECT</b>	Tutti i file nel disco inserito sono protetti da tecnologia DRM	Sostituire il disco.

<b>TRK SKIPPED</b>	Il disco inserito contiene file WMA protetti da tecnologia DRM	Sostituire il disco.
--------------------	--	----------------------

### iPod

Messaggio	Causa	Azione
<b>ERROR-11</b>	Errore di comunicazione	Scollegare il cavo dall'iPod. Quando viene visualizzato il menu principale dell'iPod, collegare nuovamente il cavo. Reimpostare l'iPod.
<b>ERROR-21</b>	Versione dell'iPod obsoleta	Aggiornare la versione dell'iPod.
<b>ERROR-30</b>	Errore dell'iPod	Reimpostare l'iPod.
<b>ERROR-A0</b>	L'iPod non si carica ma funziona correttamente	Verificare che il cavo di collegamento dell'iPod non sia in cortocircuito (ad esempio, bloccato da oggetti di metallo). Dopo la verifica, accendere il motore oppure scollegare l'iPod e collegarlo di nuovo.
<b>No Songs</b>	Nessun brano	Scaricare i brani sull'iPod.
<b>STOP</b>	Nessun brano presente nella lista corrente	Selezionare una lista che contenga brani.



## Informazioni supplementari

### Linee guida per l'uso dei dischi e del lettore

- Utilizzare esclusivamente dischi che riportino uno dei due seguenti loghi.



- Utilizzare esclusivamente dischi convenzionali, completamente circolari. Non utilizzare dischi dalla forma irregolare.



- Utilizzare CD da 12 o 8 cm. Non usare un adattatore quando si usano CD da 8 cm.
- Nel vano d'inserimento dei CD non inserire nient'altro che CD.
- Non utilizzare dischi rotti, incrinati, piegati o altrimenti danneggiati, in quanto potrebbero danneggiare il lettore.
- Non è possibile la riproduzione di CD-R/CD-RW non chiusi.
- Non toccare la superficie registrata dei dischi.
- Quando non si utilizzano, conservare i dischi nelle rispettive custodie.
- Evitare di lasciare i dischi in ambienti eccessivamente caldi o esposti alla luce solare diretta.
- Non attaccare etichette, non scrivere e non applicare prodotti chimici sulla superficie dei dischi.
- Per pulire un CD, passare delicatamente un panno morbido sul disco procedendo dal centro verso l'esterno.
- La formazione di condensa potrebbe temporaneamente limitare le prestazioni del lettore. In tal caso, lasciarlo raggiungere una temperatura più alta per circa un'ora. Inoltre, pulire i dischi che dovessero presentare condensa con un panno morbido.

- La riproduzione dei dischi potrebbe non essere possibile a causa delle caratteristiche del disco, del formato del disco, dell'applicazione di registrazione, dell'ambiente di riproduzione, delle condizioni di conservazione e così via.
- Le informazioni di testo potrebbero non essere visualizzate correttamente, a seconda dell'ambiente di registrazione.
- Le asperità della strada possono far interrompere la riproduzione di un disco.
- Prima di utilizzare i dischi, leggere le relative avvertenze. ■

### Dual Disc

- I supporti Dual Disc sono dischi con due lati: un CD registrabile per l'audio su un lato e un DVD registrabile per i video sull'altro lato.
- Poiché il lato CD dei Dual Disc non è fisicamente compatibile con gli standard CD generali, potrebbe non essere possibile riprodurre il lato CD con questa unità.
- Il caricamento e l'espulsione frequenti di un Dual Disc, possono provocare la presenza di graffi sul disco. Graffi profondi possono determinare problemi di riproduzione sull'unità. In alcuni casi, il Dual Disc potrebbe rimanere bloccato nel vano di inserimento disco e non essere espulso. Per prevenire questi inconvenienti, si consiglia di non utilizzare Dual Disc con questa unità.
- Fare riferimento alle informazioni fornite dal produttore del disco per informazione dettagliate sui Dual Disc. ■

### File audio compressi

- A seconda della versione di Windows Media Player utilizzata per codificare i file WMA, i nomi degli album e altre informazioni di testo potrebbero non essere visualizzate correttamente.

## Informazioni supplementari

- A seconda del software (o della versione del software) utilizzato per codificare i file audio, questa unità potrebbe non funzionare correttamente.
- Quando si avvia la riproduzione dei file WMA/AAC codificati con dati immagine, potrebbe intercorrere un ritardo di alcuni istanti.
- Conformità ISO 9660 di livello 1 e livello 2. Con questo lettore sono compatibili i file system Romeo e Joliet.
- È possibile la riproduzione multi-sessione.
- I file compressi non sono compatibili con il trasferimento dati scrittura a pacchetti.
- Per i nomi dei file (includere le estensioni come .wma, .mp3, .m4a o .wav) o i nomi delle cartelle, è possibile visualizzare esclusivamente 64 caratteri.
- La sequenza di selezione delle cartelle o altre operazioni potrebbero risultare differenti, a seconda del software utilizzato per la codifica o la scrittura.
- Indipendentemente dalla durata dell'intervallo vuoto tra i brani della registrazione originale, i dischi contenenti file audio compressi verranno riprodotti con una breve pausa tra i brani.
- È necessario utilizzare correttamente le estensioni file come .wma, .mp3, .m4a o .wav.
- Il testo cirillico da visualizzare su questa unità deve essere codificato con i seguenti set di caratteri:
  - Unicode (UTF-8, UTF-16)
  - Set di caratteri diversi dagli Unicode utilizzati in ambiente Windows e impostati come cirillico nell'impostazione multilingue
- Quando si utilizza il testo cirillico per i nomi dei file (includere le estensioni come .wma, .mp3, .m4a o .wav) o i nomi delle cartelle, è possibile visualizzare esclusivamente 32 caratteri.

### Esempio di gerarchia

- 📁: Cartella
- 🎵: File audio compresso

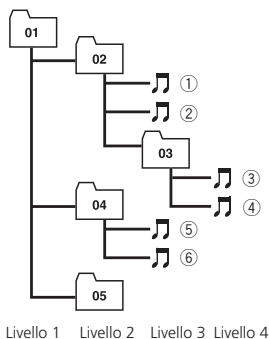

- Questa unità assegna numeri alle cartelle. L'utente non può assegnare numeri alle cartelle.
- È consentita una gerarchia di cartelle con un massimo di otto livelli. Tuttavia, la gerarchia pratica delle cartelle è inferiore a due livelli.
- È possibile riprodurre fino a 99 cartelle su un disco.

### Compatibilità audio compressa

#### WMA

- Formato compatibile: WMA codificato con Windows Media Player Versione 7, 7.1, 8, 9 o 10
- Velocità in bit: da 48 kbps a 320 kbps (CBR), da 48 kbps a 384 kbps (VBR)
- Frequenza di campionamento: da 32 kHz a 48 kHz
- Compatibilità Windows Media Audio 9 Professional, Lossless, Voice: no

#### MP3

- Velocità in bit: da 8 kbps a 320 kbps
- Frequenza di campionamento: da 16 kHz a 48 kHz (32, 44,1, 48 kHz per l'enfatizzazione)

## Informazioni supplementari

- Versioni tag ID3 compatibili: 1.0, 1.1, 2.2, 2.3, 2.4 (alla tag ID3 Versione 2.x viene data la priorità rispetto alla Versione 1.x.)
- Compatibilità lista di riproduzione M3u: no
- Compatibilità MP3i (MP3 interattivo), mp3 PRO: no

### AAC

- Formato compatibile: dati AAC codificati con iTunes® versione 6.0.5 e precedenti
- Frequenza di campionamento: da 11,025 kHz a 48 kHz
- Velocità di trasmissione: da 16 kbps a 320 kbps
- Apple Lossless: no

### WAV

- Formato compatibile: PCM lineare (LPCM), MS ADPCM
- Bit di quantizzazione lineare: 8 e 16 (LPCM), 4 (MS ADPCM)
- Frequenza di campionamento: da 16 kHz a 48 kHz (LPCM), da 22,05 kHz a 44,1 kHz (MS ADPCM) 

## Informazioni sul dispositivo iPod



### ATTENZIONE

- Pioneer non si assume alcuna responsabilità per l'eventuale perdita di dati dall'iPod anche se i dati vengono persi durante l'uso con questa unità.
- Non lasciare l'iPod esposto alla luce solare diretta per periodi di tempo prolungati. L'esposizione prolungata alla luce solare diretta può provocare malfunzionamenti dell'iPod causati dalla conseguente alta temperatura.
- Non lasciare l'iPod in ambienti con temperature elevate.
- Durante la guida fissare saldamente l'iPod. Non lasciar cadere l'iPod sul fondo della vettura, dove potrebbe incastrarsi sotto il pedale del freno o dell'acceleratore.

Per dettagli, vedere la documentazione dell'iPod.

## Informazioni sulle impostazioni dell'iPod

- Non è possibile utilizzare l'equalizzatore dell'iPod sui prodotti Pioneer. Si consiglia di disattivare l'equalizzatore dell'iPod prima di collegare l'iPod a questa unità.
- Non è possibile disattivare l'opzione di ripetizione dell'iPod se il dispositivo viene utilizzato con questa unità. Anche se si disattiva l'opzione di ripetizione sull'iPod, l'opzione viene automaticamente attivata per tutti i brani quando si collega l'iPod a questa unità. 

# Informazioni supplementari

## Dati tecnici

### Generali

Alimentazione .....	14,4 V di c.c. (variazioni consentite da 10,8 V a 15,1 V)
Messa a terra .....	Negativa
Consumo massimo .....	10,0 A
Dimensioni (L × A × P):	
DIN	
Unità principale ...	178 × 50 × 162 mm
Pannello anteriore .....	188 × 58 × 15 mm
D	
Unità principale ...	178 × 50 × 162 mm
Pannello anteriore .....	170 × 46 × 15 mm
Peso .....	1,5 kg

### Audio

Potenza d'uscita massima .....	50 W × 4
.....	50 W × 2/4 Ω + 70 W × 1/2 Ω (per il subwoofer)
Potenza di uscita continua .....	22 W × 4 (da 50 Hz a 15 000 Hz, 5% THD, carico 4 Ω entrambi i canali)
Impedenza di carico .....	da 4 Ω a 8 Ω × 4
.....	da 4 Ω a 8 Ω × 2 + 2 Ω × 1
Livello massimo di uscita e impedenza di uscita al preamplificatore .....	4 V/100 Ω
Equalizzatore (equalizzatore grafico a 7 bande):	
Frequenze .....	50/125/315/800/2k/5k/12,5k Hz
Guadagno .....	±12 dB
Contorno della sonorità:	
Basso .....	+3,5 dB (100 Hz), +3 dB (10 kHz)
Medio .....	+10 dB (100 Hz), +6,5 dB (10 kHz)
Alto .....	+11 dB (100 Hz), +11 dB (10 kHz)
.....	(volume: -30 dB)
HPF:	
Frequenze .....	50/63/80/100/125 Hz
Pendenza .....	-12 dB per ottava
Subwoofer (mono):	
Frequenze .....	50/63/80/100/125 Hz
Pendenza .....	-18 dB per ottava
Guadagno .....	da +6 dB a -24 dB
Fase .....	Normale e invertita
Incremento dei bassi:	
Guadagno .....	da +12 a 0 dB

### Letture CD

Sistema .....	Sistema audio per compact disc
Dischi utilizzabili .....	Compact disc

### Formato segnale:

Frequenza di campionamento .....	44,1 kHz
Bit di quantizzazione lineare .....	16
Caratteristiche di frequenza .....	da 5 Hz a 20 000 Hz (±1 dB)
Rapporto segnale/rumore ...	94 dB (a 1 kHz) (rete IEC-A)
Gamma dinamica .....	92 dB (a 1 kHz)
Numero di canali .....	2 (stereo)
Formato di decodifica MP3 .....	MPEG-1 & 2 Audio Layer 3
Formato di decodifica WMA .....	Ver. 7, 7.1, 8, 9, 10 (2 canali audio) (Windows Media Player)
Formato di decodifica AAC .....	AAC MPEG-4 (codifica solo tramite iTunes®)
Formato segnale WAV .....	PCM lineare & MS ADPCM

### Sintonizzatore FM

Gamma di frequenza .....	da 87,5 MHz a 108,0 MHz
Sensibilità .....	8 dBf (0,7 μV, 75 Ω, mono, rapporto S/R: 30 dB)
Rapporto segnale/rumore ...	75 dB (rete IEC-A)
Distorsione .....	0,3 % (a 65 dBf, 1 kHz, stereo)
.....	0,1 % (a 65 dBf, 1 kHz, mono)
Risposta in frequenza .....	da 30 Hz a 15 000 Hz (±3 dB)
Separazione stereo .....	45 dB (a 65 dBf, 1 kHz)

### Sintonizzatore MW

Gamma di frequenza .....	da 531 kHz a 1 602 kHz (9 kHz)
Sensibilità .....	18 μV (rapporto S/R: 20 dB)
Rapporto segnale/rumore ...	65 dB (rete IEC-A)

### Sintonizzatore LW

Gamma di frequenza .....	da 153 kHz a 281 kHz
Sensibilità .....	30 μV (rapporto S/R: 20 dB)
Rapporto segnale/rumore ...	65 dB (rete IEC-A)

Questo prodotto è conforme al DM 28/8/1995, N° 548, ottemperando alle prescrizioni di cui al DM 25/6/1985 (par. 3, All. A) e DM 27/8/1987 (All. I).

### Nota

Caratteristiche tecniche e design sono soggetti a modifiche senza preavviso a causa di migliorie. ■

## Hartelijk dank voor het aanschaffen van dit Pioneer-product.

Lees de instructies in deze handleiding goed door zodat u het toestel op de juiste manier leert te bedienen. *Als u de instructies heeft gelezen, bewaar deze handleiding dan op een veilige plaats zodat u hem altijd bij de hand heeft voor later.*

### 01 Vóór u begint

- Informatie over dit toestel **72**
- Bezoek onze website **73**
- Bij problemen **73**
- Het toestel tegen diefstal beveiligen **73**
  - Het voorpaneel verwijderen **74**
  - Het voorpaneel bevestigen **74**
- Informatie over de demofuncties **74**
- Gebruik en onderhoud van de afstandsbediening **74**
  - De batterij plaatsen **74**
  - De afstandsbediening gebruiken **75**

### 02 Bediening van het toestel

- Wat is wat **76**
  - Hoofdtoestel **76**
  - Afstandsbediening **76**
- Basishandelingen **78**
  - Stroom aan/uit **78**
  - Signaalbronnen selecteren **78**
  - Het volume afstellen **78**
- Tuner **79**
  - Basishandelingen **79**
  - Frequenties van zenders opslaan en oproepen **80**
  - Geavanceerde functies **80**
  - Frequenties van de sterkste zenders opslaan **81**
  - Op sterke signalen afstemmen **81**
  - Alternatieve frequenties kiezen **81**
  - Verkeersberichten ontvangen **82**
  - PTY-functies gebruiken **83**
  - Radiotekst gebruiken **84**
  - PTY-lijst **85**
- Ingebouwde CD-speler **86**
  - Basishandelingen **86**
  - Een fragment direct selecteren **87**
  - Geavanceerde functies **87**
  - Een herhaalbereik selecteren **88**
  - Fragmenten in willekeurige volgorde afspelen **88**
  - Mappen en fragmenten scannen **88**

- Het afspelen van een disc onderbreken **89**
- Compressie en BMX gebruiken **89**
- Elk 10e fragment op de huidige disc of in de huidige map zoeken **89**
- Functies voor discitels gebruiken **89**
- De tekstinformatie van de disc weergeven **90**
- Fragmenten uit de lijst met fragmenttitels selecteren **91**
- Fragmenten uit de lijst met bestandsnamen selecteren **91**
- Muziek op de iPod afspelen **92**
  - Basishandelingen **92**
  - Naar een song bladeren **92**
  - Tekstinformatie op de iPod weergeven **93**
  - Geavanceerde functies **93**
  - Herhaalde weergave **93**
  - Songs in willekeurige volgorde afspelen (shuffle) **93**
  - Alle songs in willekeurige volgorde afspelen (shuffle all) **94**
  - Een song onderbreken **94**
- Audio-instellingen **94**
  - Inleiding tot de audio-instellingen **94**
  - De balansinstelling gebruiken **95**
  - De equalizer gebruiken **95**
  - De loudness aanpassen **96**
  - De subwoofer-uitgang **97**
  - De lage tonen versterken **97**
  - Het high pass filter gebruiken **98**
  - Het bronniveau aanpassen **98**
  - Automatische volumeaanpassing **99**
- Begininstellingen **99**
  - De begininstellingen aanpassen **99**
  - De taal van het display selecteren **100**
  - De klok instellen **100**
  - In- en uitschakelen van het uit-klokdisplay **100**
  - De FM-afstemstap instellen **100**
  - De automatische PI-zoekfunctie in- of uitschakelen **101**

- De waarschuwingstoon in- of uitschakelen **101**
- De externe aansluiting in- of uitschakelen **101**
- De dimmer in- of uitschakelen **101**
- De helderheid aanpassen **101**
- De achteruitgang en de subwoofer instellen **102**
- Het geluid tijdelijk uitschakelen/ dempen **102**
- De functiedemo inschakelen **102**
- De functie tegengesteld inschakelen **103**
- Ever Scroll inschakelen **103**
- De signaalbron BT Audio activeren **103**
- De PIN-code invoeren voor Bluetooth draadloze verbinding **103**

## Overige functies **104**

- De AUX-sigitaalbron gebruiken **104**
- De verschillende entertainment-displays gebruiken **104**
- De PGM-knop gebruiken **105**

## 03 Verrijgbare accessoires

### Songs afspelen op de draagbare USB-audiospeler/in het USB-geheugen **106**

- Basishandelingen **106**
- Een audiobestand in de huidige map rechtstreeks selecteren **106**
- Geavanceerde functies **106**
- De tekstinformatie bij een audiobestand weergeven **107**
- Bestanden uit de lijst met bestandsnamen selecteren **107**

### Bluetooth audio **108**

- Basishandelingen **108**
- Geavanceerde functies **109**
- Verbinding maken met een Bluetooth audiospeler **109**
- Muziek afspelen op een Bluetooth audiospeler **109**
- Een song onderbreken **109**
- Het afspelen stoppen **109**

- De verbinding met een Bluetooth audiospeler beëindigen **110**
- BD-adres (Bluetooth Device-adres) weergeven **110**
- De systeemversie opvragen in geval van reparatie **110**

### Bluetooth telefoon **111**

- Basishandelingen **111**
- Het toestel instellen voor handsfree telefoneren **112**
- Een telefoongesprek voeren **112**
- Een telefoongesprek aannemen **112**
- Geavanceerde functies **113**
- Verbinding maken met een mobiele telefoon **114**
- De verbinding met een mobiele telefoon beëindigen **114**
- Een (tijdelijk) verbonden mobiele telefoon registreren **114**
- Een geregistreerde telefoon verwijderen **115**
- Verbinding maken met een geregistreerde mobiele telefoon **115**
- Het telefoonboek gebruiken **115**
- De gespreksgeschiedenis gebruiken **118**
- Voorkeuzenummers gebruiken **118**
- Iemand opbellen door het telefoonnummer in te voeren **119**
- Het geheugen wissen **119**
- Automatisch weigeren instellen **119**
- Automatisch beantwoorden instellen **120**
- Het belsignaal in- of uitschakelen **120**
- Echo- en ruisonderdrukking **120**
- BD-adres (Bluetooth Device-adres) weergeven **120**
- De systeemversie opvragen in geval van reparatie **120**

### Multi-CD-speler **121**

- Basishandelingen **121**
- Een fragment direct selecteren **121**
- Geavanceerde functies **121**

- ITS-speellijsten gebruiken **122**
- Functies voor discititels gebruiken **124**
- CD TEXT-functies gebruiken **124**

## DVD-speler **125**

- Basishandelingen **125**
- Een disc selecteren **125**
- Een map selecteren **125**
- Geavanceerde functies **125**

## TV-tuner **127**

- Basishandelingen **127**
- Zenders opslaan en oproepen **127**
- De sterkste zenders op volgorde opslaan **128**

## ● Aanvullende informatie

Storingen **129**

Foutmeldingen begrijpen **129**

Richtlijnen voor het gebruik van discs en de speler **130**

Dual Discs **130**

Gecomprimeerde audiobestanden **131**

- Voorbeeld van een boomstructuur **131**
- Compatibiliteit met gecomprimeerde audio **131**

Informatie over het bedienen van de iPod **132**

- Informatie over iPod-instellingen **132**

Technische gegevens **133**



Deponeer dit product niet bij het gewone huishoudelijk afval wanneer u het wilt verwijderen. Er bestaat een speciaal wettelijk voorgeschreven verzamelsysteem voor de juiste behandeling, het opnieuw bruikbaar maken en de recycling van gebruikte elektronische producten.

In de 25 lidstaten van de EU, Zwitserland en Noorwegen kunnen particulieren hun gebruikte elektronische producten gratis bij de daarvoor bestemde verzamelplaatsen of een verkooppunt (indien u aldaar een gelijkwaardig nieuw product koopt) inleveren. Indien u zich in een ander dan bovengenoemd land bevindt kunt u contact opnemen met de plaatselijke overheid voor informatie over de juiste verwijdering van het product. Zodoende zorgt u ervoor dat het verwijderde product op de juiste wijze wordt behandeld, opnieuw bruikbaar wordt gemaakt, gerecycled en het niet schadelijk is voor de gezondheid en het milieu.

## Informatie over dit toestel

De frequenties waarop de tuner van dit toestel kan worden afgestemd, zijn in gebruik in West-Europa, Azië, het Midden-Oosten, Afrika en Oceanië. Gebruik van het toestel in andere gebieden kan een slechte ontvangst tot gevolg hebben. De RDS-functie (radiodatasysteem) werkt alleen in gebieden waar de FM-zenders RDS-signalen uitzenden.



### LET OP

- Zorg ervoor dat dit apparaat niet met vloeistof in aanraking komt. Een elektrische schok kan daarvan het gevolg zijn. Bovendien kan dit lei-

den tot rookvorming en oververhitting, waardoor het apparaat beschadigd raakt.

- "KLASSE 1 LASERPRODUCT"  
Dit product bevat een laserdioden van een hogere klasse dan 1. Uit veiligheidsoverwegingen mag u de behuizing niet verwijderen en niet proberen toegang te krijgen tot de binnenzijde van het toestel. Laat alle onderhoudswerkzaamheden over aan gekwalificeerd personeel.
- De Pioneer CarStereo-Pass wordt alleen in Duitsland gebruikt.
- Houd deze handleiding bij de hand zodat u de bedieningsprocedures en de te nemen voorzorgsmaatregelen kunt opzoeken.
- Houd het volume altijd laag genoeg om geluiden van buiten de auto te kunnen blijven horen.
- Bescherm dit toestel tegen vocht.
- Als de accu losgekoppeld wordt of leeg raakt, wordt het voorkeuzegeheugen gewist en zult u het toestel opnieuw moeten programmeren.

## Informatie over WMA



Het logo Windows Media™ dat op de doos is afgedrukt, geeft aan dat dit toestel WMA-gegevens kan afspelen.

WMA staat voor Windows Media Audio en verwijst naar een audiocompressietechnologie die door Microsoft Corporation is ontwikkeld. WMA-gegevens kunnen met de Windows Media Player versie 7 of hoger worden gecodeerd.

Windows Media en het Windows-logo zijn handelsmerken of gedeponeerde handelsmerken van Microsoft Corporation in de Verenigde Staten en/of andere landen.

- Een juiste werking van dit toestel is afhankelijk van de toepassing waarmee u WMA-bestanden heeft gecodeerd.

## Vóór u begint

### Informatie over MP3

Dit product is uitsluitend bedoeld voor niet-commercieel privégebruik. Het mag niet in een commerciële omgeving worden gebruikt voor realtime-uitzendingen (over land, via satelliet, kabel en/of andere media), voor uitzendingen/streaming via internet, intranet en/of andere netwerken, of in andere elektronische distributiesystemen zoals betaalradio of audio-op-aanvraagtoepassingen. Hiervoor is een aparte licentie nodig. Kijk voor meer informatie op <http://www.mp3licensing.com>.

### Informatie over AAC

AAC staat voor Advanced Audio Coding en verwijst naar een standaard voor audiocompressietechnologie die wordt gebruikt met MPEG 2 en MPEG 4.

U kunt verschillende toepassingen gebruiken om AAC-bestanden te coderen, maar deze toepassingen gebruiken verschillende bestandsformaten en extensies bij het coderen.

Dit toestel speelt AAC-bestanden af die zijn gecodeerd door iTunes® versie 6.0.5 en eerder. iTunes is een handelsmerk van Apple Computer, Inc., gedeponeerd in de V.S. en andere landen.

### iPod®-compatibiliteit

Met dit toestel kunt u songs op een iPod beheeren en beluisteren.

- iPod is een handelsmerk van Apple Computer, Inc., gedeponeerd in de V.S. en andere landen.
- Dit toestel biedt uitsluitend ondersteuning voor een iPod met dock connector.
- Het toestel biedt geen ondersteuning voor de softwareversies voor de iPod-update van 2004-10-20. Neem voor ondersteunde softwareversies contact op met uw dichtstbijzijnde Pioneer leverancier.
- De bediening kan variëren, afhankelijk van de softwareversie van iPod.

## Bezoek onze website

Hier vindt u onze site:



- Registreer uw product. Wij bewaren de gegevens van het product dat u heeft aangeschaft zodat u deze eenvoudig kunt opvragen als u die nodig mocht hebben voor de verzekering, bijvoorbeeld na verlies of diefstal.
- Op onze website vindt u de laatste informatie over Pioneer Corporation.

## Bij problemen

Als dit product niet naar behoren functioneert, kunt u uw leverancier of het dichtstbijzijnde erkende servicestation van Pioneer raadplegen.

## Het toestel tegen diefstal beveiligen

Het voorpaneel kan worden verwijderd om diefstal te ontmoedigen.

- Als het voorpaneel niet binnen vijf seconden na het uitschakelen van het contact van het hoofdtoestel wordt verwijderd, hoort u een waarschuwingstoon.
- U kunt deze waarschuwingstoon uitschakelen. Zie *De waarschuwingstoon in- of uitschakelen* op bladzijde 101.

### Belangrijk

- Wees voorzichtig bij het verwijderen en terugplaatsen van het voorpaneel.
- Stel het voorpaneel niet aan grote schokken bloot.
- Stel het voorpaneel niet bloot aan direct zonlicht en hoge temperaturen.

## Het voorpaneel verwijderen

- 1 Druk op **OPEN** om het voorpaneel te openen.
- 2 Pak de linkerkant van het voorpaneel vast en trek het voorzichtig naar buiten.  
Pak het voorpaneel niet te stevig vast, laat het niet vallen en bescherm het tegen water en andere vloeistoffen om permanente schade te voorkomen.

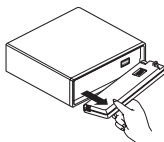

- 3 Berg het voorpaneel in het meegeleverde beschermende foedraal op om het veilig te bewaren.

## Het voorpaneel bevestigen

- Plaats het voorpaneel terug door het rechtop tegen het apparaat te houden en het voorzichtig in de bevestigingshaken te klemmen.

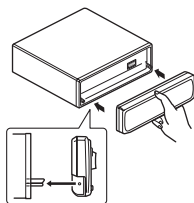

## Informatie over de demofuncties

Dit toestel beschikt over twee demonstratiefuncties: de functie tegengesteld en de functiedemo.



### Belangrijk

De rode draad (ACC) van dit toestel moet worden aangesloten op een aansluiting die is gekoppeld aan de aan/uit-stand van het contactslot. Anders loopt u het risico dat de accu leeg raakt.

### Functie tegengesteld

Als u niet binnen ongeveer 30 seconden een handeling uitvoert, wordt de tekst op het display in tegengestelde kleuren weergegeven. De weergave wijzigt iedere 10 seconden. Als u op **BAND** drukt als het toestel is uitgeschakeld en het contactslot op ACC of ON staat, wordt de functie tegengesteld geannuleerd. Druk opnieuw op **BAND** om de functie tegengesteld te starten.

### Functiedemo

De functiedemo start automatisch als dit toestel is uitgeschakeld terwijl het contactslot op ACC of ON staat. Als u op **DISPLAY** drukt terwijl de functiedemo actief is, wordt de functiedemo uitgeschakeld. Druk opnieuw op **DISPLAY** om de functiedemo te starten. Let op: de accu kan leeglopen als de functiedemo geactiveerd blijft terwijl de motor uit staat. ▣

## Gebruik en onderhoud van de afstandsbediening

### De batterij plaatsen

Verwijder de schuif uit de achterzijde van de afstandsbediening en plaats de batterij met de pluspool (+) en de minpool (-) in de juiste richting.

- Als u de afstandsbediening voor de eerste keer gebruikt, moet u eerst het plastic uit de schuif trekken.

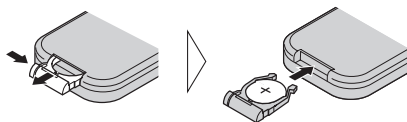

## Vóór u begint

### **WAARSCHUWING**

Houd de batterij buiten bereik van kinderen. Roep onmiddellijk de hulp van een arts in als de batterij per ongeluk wordt ingeslikt.

### **LET OP**

- Gebruik uitsluitend één **CR2025 (3 V)** lithium-batterij.
- Verwijder de batterij als de afstandsbediening een maand of langer niet wordt gebruikt.
- Als de batterij verkeerd wordt plaatst, kan deze exploderen. Vervang de batterij alleen door een identieke of gelijkwaardige batterij.
- Raak de batterij niet aan met metalen gereedschap.
- Bewaar de batterij niet bij metalen materialen.
- Als de batterij lekt, moet u de afstandsbediening helemaal schoonvegen en een nieuwe batterij plaatsen.
- Als u gebruikte batterijen weggooit, zorg dan dat u dit doet overeenkomstig de wettelijke bepalingen of milieuregels die in uw land of regio gelden.



- Laat de afstandsbediening niet op de grond vallen, omdat deze dan onder het rem- of gaspedaal terecht kan komen. 

## De afstandsbediening gebruiken

Wijs met de afstandsbediening in de richting van het voorpaneel.

- De afstandsbediening kan minder goed werken in direct zonlicht.

### **Belangrijk**

- Bewaar de afstandsbediening niet op plaatsen met hoge temperaturen of in direct zonlicht.

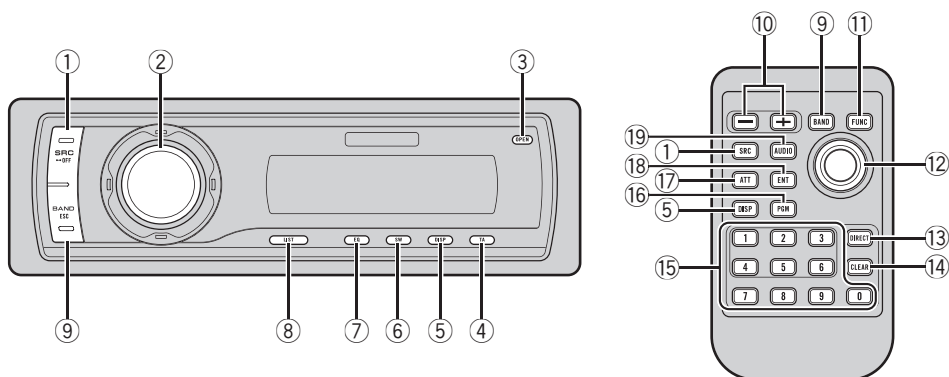

## Wat is wat

### Hoofdtoestel

#### ① SOURCE-toets

Het toestel wordt ingeschakeld zodra u een signaalbron selecteert. Druk op deze toets om alle signaalbronnen af te gaan.

#### ② MULTI-CONTROL

Gebruik deze knop voor handmatig afstemmen, vooruit- en achteruitspoelen, en om naar fragmenten te zoeken. U kunt deze toetsen ook gebruiken om functies te bedienen.

Draai aan deze knop om het volume te verhogen of te verlagen.

#### ③ OPEN-toets

Druk op deze toets om het voorpaneel te openen.

#### ④ TA/NEWS-toets

Druk op deze toets om de TA-functie in of uit te schakelen. Houd deze toets ingedrukt om de NEWS-functie in of uit te schakelen.

#### ⑤ DISPLAY-toets

Druk op deze toets om een ander display te selecteren.

#### ⑥ SW-toets

Druk op deze toets om het menu voor de subwoofer-instellingen te selecteren. Houd deze toets ingedrukt om het menu voor de bass boost-instellingen te selecteren.

#### ⑦ EQ-toets

Druk op deze toets om de verschillende equalizercurven te selecteren.

#### ⑧ LIST-toets

Druk op deze toets om de discitellijst, fragmentitellijst, mappenlijst, bestandenlijst of voorkeuzezenderlijst weer te geven, afhankelijk van de gekozen signaalbron.

#### ⑨ BAND-toets

Druk op deze toets om te kiezen uit één van de drie FM-frequentiebanden en de MW/LW-frequentiebanden, en om de instelling van een functie te annuleren.

## Afstandsbediening

De bediening van de toetsen op de afstandsbediening komt overeen met de bediening van de toetsen op het hoofdtoestel.

#### ⑩ VOLUME-toetsen

Druk op deze toetsen om het volume te verhogen of te verlagen.

## Bediening van het toestel

### ⑪ **FUNCTION-toets**

Druk op deze toets om een functie te selecteren.

### ⑫ **Joystick**

Gebruik deze knop voor handmatig afstemmen, vooruit- en achteruitspoelen, en om naar fragmenten te zoeken. U kunt deze toetsen ook gebruiken om functies te bedienen.

De functies zijn identiek aan de **MULTI-CONTROL**, met uitzondering van de volumeregeling.

### ⑬ **DIRECT-toets**

Druk op deze toets om het gewenste fragment te selecteren.

### ⑭ **CLEAR-toets**

Druk op deze toets om het ingevoerde nummer te annuleren als u de toetsen **0** t/m **9** gebruikt.

### ⑮ **De toetsen 0 t/m 9**

Druk op deze toetsen om rechtstreeks het gewenste fragment, de gewenste voorkeuzer of de gewenste disc te kiezen. Met de toetsen **1** t/m **6** kunt u de voorkeuzeafstemming voor de tuner of de zoekfunctie voor het discnummer van de multi-CD-speler bedienen.

### ⑯ **PGM-toets**

Druk op deze toets om de vooraf geprogrammeerde functies voor elke signaalbron te bedienen. (Raadpleeg *De PGM-knop gebruiken* op bladzijde 105.)

### ⑰ **ATT-toets**

Druk op deze toets om het volume snel met ongeveer 90% te verlagen. Druk nogmaals op deze toets om terug te keren naar het oorspronkelijke volumeniveau.

### ⑱ **ENTERTAINMENT-toets**

Druk op deze toets om het entertainment-display in te schakelen.

### ⑲ **AUDIO-toets**

Druk op deze toets om te kiezen uit de diverse toonregelingsfuncties. 

## Basishandelingen

### Stroom aan/uit

#### Het toestel inschakelen

- Druk op **SOURCE** om het toestel in te schakelen.

#### Het toestel uitschakelen

- Houd **SOURCE** ingedrukt tot het toestel uit gaat.

## Signaalbronnen selecteren

U kunt de signaalbron selecteren waarnaar u wilt luisteren. Om naar de ingebouwde CD-speler over te schakelen, hoeft u alleen een disc in het toestel te plaatsen (raadpleeg bladzijde 86).

- Druk op **SOURCE** om een signaalbron te kiezen.

Druk meerdere keren op **SOURCE** om te schakelen tussen de volgende signaalbronnen:

**Tuner—Televisie—DVD-speler/Multi-DVD-speler—Ingebouwde CD-speler—Multi-CD-speler—iPod—USB—Extern toestel 1—Extern toestel 2—AUX1—AUX2—Bluetooth audio—Bluetooth telefoon**



### Opmerkingen

- In de volgende gevallen wordt er niet naar een andere geluidsbron overgeschakeld:
  - Als er geen apparaat is aangesloten dat overeenkomt met de geselecteerde signaalbron.
  - Als er geen disc of magazijn in de speler is geplaatst.
  - Als de AUX (externe aansluiting) is uitgeschakeld (raadpleeg bladzijde 101).
  - Als **BT Audio** is uitgeschakeld (raadpleeg *De signaalbron BT Audio activeren* op bladzijde 103).
- AUX1 is standaard ingeschakeld. Schakel AUX1 uit als u deze ingang niet gebruikt (raad-

pleeg *De externe aansluiting in- of uitschakelen* op bladzijde 101).

- Met een extern toestel wordt een Pioneer-product bedoeld (bijvoorbeeld een toekomstig verkrijgbaar product) waarvan u de basisfuncties met dit toestel kunt bedienen. Er kunnen twee externe toestellen met dit toestel worden bediend. Als er twee externe toestellen zijn aangesloten, wordt de toewijzing daarvan als extern toestel 1 of extern toestel 2 automatisch door dit toestel uitgevoerd.
- Als de blauw-witte draad van dit toestel is aangesloten op de bedieningsaansluiting van de automatische antenne van de auto, schuift de antenne uit wanneer er een signaalbron van dit toestel wordt ingeschakeld. Als de signaalbron wordt uitgeschakeld, wordt de antenne weer ingeschoven.

## Het volume afstellen

- Gebruik **MULTI-CONTROL** om de geluidssterkte te regelen.

# Bediening van het toestel

## Tuner

### Basishandelingen

U kunt de AF-functie van dit toestel (zoeken naar alternatieve frequenties) in- en uitschakelen. Bij normaal afstemmen moet de AF-functie uit staan (raadpleeg bladzijde 81).

### RDS

RDS (radiodatasysteem) bevat niet-hoorbare informatie die helpt bij het zoeken naar radiozenders.

- Het is mogelijk dat niet alle zenders RDS-diensten leveren.
- RDS-functies zoals AF en TA werken alleen wanneer u heeft afgestemd op een RDS-zender.

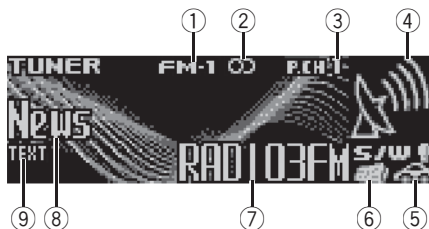

- 1 Frequentiebandindicator
  - 2 Stereo-indicator (◐)
  - 3 Voorkeuzenummerindicator
  - 4 Signaalniveau-indicator
  - 5 TP-indicator (📶)
  - 6 Nieuws-indicator (📰)
  - 7 Programmaservicenaam
  - 8 PTY-labelindicator
  - 9 **TEXT**-indicator
- Deze geeft aan dat er radiotekst wordt ontvangen.

### Zonder RDS, of MW/LW

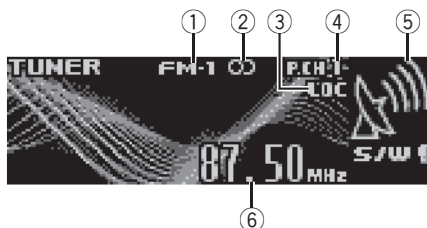

- 1 Frequentiebandindicator
- 2 Stereo-indicator (◐)
- 3 **LOC**-indicator
- 4 Voorkeuzenummerindicator
- 5 Signaalniveau-indicator
- 6 Frequentie-indicator

**1 Druk op SOURCE om de tuner te selecteren.**

**2 Druk op BAND en kies een frequentieband.**

Druk op **BAND** totdat de gewenste frequentieband op het display verschijnt: **FM-1**, **FM-2**, **FM-3** voor FM of **MW/LW** voor MG/LG.

**3 Om handmatig af te stemmen, duwt u MULTI-CONTROL naar links of naar rechts.**

**4 Voor automatisch afstemmen duwt u MULTI-CONTROL ongeveer een seconde naar links of naar rechts en laat u de knop vervolgens los.**

De tuner zoekt nu de frequenties in de aangegeven richting af tot er een uitzending gevonden wordt die sterk genoeg is voor een goede ontvangst.

- U kunt het automatisch afstemmen annuleren door **MULTI-CONTROL** naar links of naar rechts te duwen.

- Als u **MULTI-CONTROL** naar links of naar rechts duwt en vasthoudt, kunt u zenders overslaan. Het automatisch afstemmen begint zodra u **MULTI-CONTROL** loslaat.



### Opmerking

U kunt mogelijk ruis horen als u naar de MW-frequentieband luistert terwijl er een iPod op dit toestel aangesloten is. Ontkoppel in dat geval de iPod en de ruis verdwijnt.

## Frequenties van zenders opslaan en oproepen

U kunt eenvoudig zes zenderfrequenties opslaan zodat u deze later weer snel kunt oproepen.

- Er kunnen maximaal achttien FM-zenders (zes voor elk van de drie FM-frequentiebanden) en zes MW/LW-zenders in het geheugen worden opgeslagen.

**1 Druk op LIST als u een frequentie vindt die u in het geheugen wilt opslaan.**

**2 Gebruik MULTI-CONTROL om de geselecteerde frequentie in het geheugen op te slaan.**

Draai aan de knop om een ander voorkeuzenummer te kiezen en houd de knop ingedrukt om de zender op te slaan. Het geselecteerde voorkeuzenummer gaat knipperen en blijft daarna branden. De frequentie van de geselecteerde radiozender is in het geheugen opgeslagen.

**3 Gebruik MULTI-CONTROL om de gewenste zender te selecteren.**

Draai aan de knop om een andere zender te zoeken; druk op de knop om een zender te selecteren.

- U kunt ook een andere zender zoeken door **MULTI-CONTROL** omhoog of omlaag te duwen.
- Als u niet binnen ongeveer 30 seconden een handeling uitvoert, gaat het display automatisch terug naar het gewone display.

## De afstandsbediening gebruiken

- **Wanneer u heeft afgestemd op een frequentie die u in het geheugen wilt opslaan, houdt u een van de voorkeuzetoetsen 1 t/m 6 ingedrukt tot het voorkeuzenummer stopt met knipperen.**

Het nummer dat u heeft ingedrukt, begint te knipperen in de voorkeuzenummerindicator en blijft daarna branden. De frequentie van de geselecteerde radiozender is in het geheugen opgeslagen.

Wanneer u hierna op deze voorkeuzetoets drukt, wordt de opgeslagen zenderfrequentie uit het geheugen opgeroepen.

- U kunt de frequenties van radiozenders die aan voorkeuzetoetsen zijn toegewezen ook opvragen door **MULTI-CONTROL** omhoog of omlaag te duwen terwijl het frequentiedisplay wordt weergegeven.

## Geavanceerde functies

**1 Druk op MULTI-CONTROL om het hoofdmenu weer te geven.** **FUNCTION**, **AUDIO** en **ENTERTAINMENT** verschijnen op het display.

**2 Gebruik MULTI-CONTROL om FUNCTION te selecteren.**

Draai aan de knop om een andere menuoptie te kiezen, of druk op de knop om een optie te selecteren.

De functienaam verschijnt op het display.

**3 Draai aan MULTI-CONTROL om de functie te selecteren.**

Draai **MULTI-CONTROL** om de functies in de onderstaande volgorde te doorlopen: **BSM** (geheugen voor de beste zenders)—**Regional** (regionaal)—**Local** (automatisch afstemmen op lokale zenders)—**PTY search** (programmatypekeuze)—**Traffic Announce** (stand-by voor verkeersberichten)—**Alternative FREQ** (zoeken naar alternatieve frequenties)—**News interrupt** (onderbreking door nieuwsberichten)

## Bediening van het toestel

- U kunt de functie ook selecteren door op de afstandsbediening op **FUNCTION** te drukken.
- Als de MW/LW-band is geselecteerd, kunt u alleen kiezen uit **BSM** of **Local**.
- Druk op **BAND** om terug te keren naar het frequentiedisplay.
- Als u niet binnen ongeveer 30 seconden een functiehandeling uitvoert, gaat het display automatisch terug naar het frequentiedisplay.

### Frequenties van de sterkste zenders opslaan

Met de functie BSM (Best Stations Memory, geheugen voor de beste zenders) kunt u automatisch de zes sterkste zenderfrequenties laten opslaan onder de toetsen **1 t/m 6** op de afstandsbediening, zodat u later met één druk op de toets kunt afstemmen op deze frequenties.

- Het is mogelijk dat de zenders die via de BSM-functie worden opgeslagen, de zenders vervangen die u eerder had opgeslagen met de toetsen **1 t/m 6** op de afstandsbediening.

#### 1 Gebruik MULTI-CONTROL om BSM te selecteren in het functiemenu.

#### 2 Druk op MULTI-CONTROL om de functie BSM in te schakelen.

De zes sterkste zenders worden in volgorde van de signaalsterkte opgeslagen.

- Druk opnieuw op **MULTI-CONTROL** om het opslaan te annuleren.

#### 3 Gebruik MULTI-CONTROL om de gewenste zender te selecteren.

Draai aan de knop om een andere zender te zoeken; druk op de knop om een zender te selecteren.

- U kunt ook een andere zender zoeken door **MULTI-CONTROL** omhoog of omlaag te duwen.

### Op sterke signalen afstemmen

Met de functie automatisch afstemmen op lokale zenders kunt u het toestel laten afstemmen op zenders waarvan het signaal sterk genoeg is voor een goede ontvangst.

#### 1 Gebruik MULTI-CONTROL om Local te selecteren in het functiemenu.

#### 2 Druk op MULTI-CONTROL om het automatisch afstemmen op lokale zenders in te schakelen.

- Druk nogmaals op **MULTI-CONTROL** om de functie automatisch afstemmen op lokale zenders uit te schakelen.

#### 3 Duw MULTI-CONTROL naar links of naar rechts om de gevoeligheid in te stellen.

Er zijn vier gevoeligheidsniveaus voor FM en twee voor MW/LW:

FM: **Level 1—Level 2—Level 3—Level 4**

MW/LW: **Level 1—Level 2**

Als u het niveau **Level 4** selecteert, wordt alleen afgestemd op de sterkste zenders. Bij lagere instellingen wordt ook afgestemd op zwakkere zenders.

### Alternatieve frequenties kiezen

Als de tuner geen goede ontvangst kan verkrijgen, gaat het toestel automatisch op zoek naar een andere zender in hetzelfde netwerk.

#### 1 Gebruik MULTI-CONTROL om Alternative FREQ te selecteren in het functiemenu.

#### 2 Druk op MULTI-CONTROL om de functie AF in te schakelen.

- Druk nogmaals op **MULTI-CONTROL** om de functie AF uit te schakelen.

**Opmerkingen**

- Als de functie AF is ingeschakeld, wordt bij automatisch afstemmen of gebruik van de BSM-functie alleen afgestemd op RDS-zenders.
- Als u een voorkeuzezender oproept, kan de tuner een nieuwe frequentie uit de AF-lijst van de zender aan deze voorkeuzezender toewijzen. Er verschijnt geen voorkeuzenummer op het display als de RDS-gegevens van de ontvangen zender afwijken van de oorspronkelijk opgeslagen zender.
- Het is mogelijk dat de geluidswaargave tijdelijk wordt onderbroken door een ander programma terwijl de AF-zoekfunctie actief is.
- De AF-functie kan voor elke FM-frequentieband afzonderlijk worden in- of uitgeschakeld.

**PI-zoeken gebruiken**

Als de tuner geen geschikte zender kan vinden, of als de ontvangst verslechtert, gaat het toestel automatisch op zoek naar een andere zender van hetzelfde programmatype. Tijdens het zoeken wordt **PI seek** weergegeven en wordt het volume gedempd.

**Automatische PI-zoekfunctie voor voorkeuzezenders gebruiken**

Wanneer een voorkeuzezender niet kan worden opgeroepen (bijvoorbeeld wanneer u een grote afstand heeft afgelegd), kan het toestel zo worden ingesteld dat ook bij het oproepen van een voorkeuzezender de PI-zoekfunctie wordt uitgevoerd.

- De automatische PI-zoekfunctie is standaard uitgeschakeld. Zie *De automatische PI-zoekfunctie in- of uitschakelen* op bladzijde 101.

**Alleen zenders met regionale programmering zoeken**

Als de functie AF is ingeschakeld, beperkt de regionale functie het zoeken tot regionale programma's.

**1 Gebruik MULTI-CONTROL om Regional te selecteren in het functiemenu.****2 Druk op MULTI-CONTROL om de regionale functie in te schakelen.**

- Druk nogmaals op **MULTI-CONTROL** om de regionale functie uit te schakelen.

**Opmerkingen**

- Regionale programmering en regionale netwerken kunnen per land verschillend georganiseerd zijn. (Ze kunnen bijvoorbeeld verschillen afhankelijk van de tijd, het land of het ontvangstgebied).
- Het voorkeuzenummer kan van het display verdwijnen als de tuner op een regionale zender afstemt die afwijkt van de zender die oorspronkelijk was gekozen.
- De regionale functie kan voor elke FM-frequentieband afzonderlijk worden in- of uitgeschakeld.

**Verkeersberichten ontvangen**

Met de functie TA (stand-by voor verkeersberichten) kunt u automatisch verkeersberichten ontvangen, ongeacht de signaalbron waarnaar u aan het luisteren bent. De functie TA kan voor zowel een TP-zender (een zender die verkeersberichten uitzendt) als een uitgebreide TP-zender van een ander netwerk (een zender met informatie die verwijst naar andere TP-zenders) worden geactiveerd.

**1 Stem af op een TP-zender of een uitgebreide TP-zender van een ander netwerk.**

De TP-indicator (📻) gaat branden.

**2 Druk op TA/NEWS om de functie stand-by voor verkeersberichten in te schakelen.**

- Druk nogmaals op **TA/NEWS** om de functie stand-by voor verkeersberichten weer uit te schakelen.

## Bediening van het toestel

### 3 U kunt het volume van de verkeersberichten regelen met MULTI-CONTROL wanneer er een verkeersbericht wordt uitgezonden.

Het ingestelde volume wordt in het geheugen opgeslagen en wordt opnieuw gebruikt bij volgende verkeersberichten.

### 4 Druk op TA/NEWS terwijl er een verkeersbericht wordt ontvangen als u het bericht wilt annuleren.

De tuner keert terug naar de oorspronkelijk ingestelde signaalbron maar blijft in de standbymodus totdat u nogmaals op **TA/NEWS** drukt.

#### Opmerkingen

- U kunt de functie TA ook in- of uitschakelen via het menu dat verschijnt als u **MULTI-CONTROL** gebruikt.
- Het systeem keert terug naar de oorspronkelijke signaalbron wanneer het verkeersbericht is afgelopen.
- Als de functie TA is ingeschakeld, wordt er bij automatisch afstemmen of gebruik van de BSM-functie alleen afgestemd op TP-zenders en uitgebreide TP-zenders van een ander netwerk.

## PTY-functies gebruiken

U kunt PTY-informatie (programmatype-informatie) gebruiken om op een zender af te stemmen.

### Een RDS-zender via PTY-informatie zoeken

U kunt naar algemene soorten uitzendingen zoeken. Zie de lijst op bladzijde 85.

### 1 Gebruik MULTI-CONTROL om PTY search te selecteren in het functiemenu.

### 2 Duw MULTI-CONTROL naar links of naar rechts om een programmatype te selecteren.

**News&Inf—Popular—Classics—Others**

### 3 Druk op MULTI-CONTROL om het zoeken te starten.

Het toestel begint te zoeken naar een zender die het geselecteerde programmatype uitzendt. Als er een zender is gevonden, wordt de programmaservicenaam weergegeven. De PTY-lijst (ID-code en programmatypen) vindt u op bladzijde 85.

- Druk opnieuw op **MULTI-CONTROL** om het zoeken te annuleren.
- Het programma van een zender kan soms afwijken van de informatie die door de PTY-code wordt aangegeven.
- Als er geen zender gevonden wordt die een programma van het gewenste type uitzendt, wordt ongeveer twee seconden **Not found** op het display getoond, en keert de tuner terug naar de oorspronkelijke zender.

## Onderbreking door nieuwsberichten gebruiken

Als er een nieuwsprogramma wordt uitgezonden door een nieuwszender met PTY-code, kan het toestel van elke zender overschakelen naar deze nieuwszender. Als het nieuwsprogramma is afgelopen, schakelt het toestel terug naar het vorige programma.

### ● Houd TA/NEWS ingedrukt om de onderbreking door nieuwsberichten in te schakelen.

Druk op **TA/NEWS** tot **NEWS ON** op het display verschijnt.

- Om de functie onderbreking door nieuwsberichten uit te schakelen, houdt u **TA/NEWS** ingedrukt tot **NEWS OFF** op het display verschijnt.
- U kunt een nieuwsbericht annuleren door op **TA/NEWS** te drukken.

**Opmerking**

U kunt een nieuwsbericht ook in- of uitschakelen via het menu dat verschijnt als u **MULTI-CONTROL** gebruikt.

**PTY-nooduitzendingen ontvangen**

Als de PTY-code voor noodgevallen wordt uitgezonden, wordt deze automatisch door dit toestel ontvangen (**ALARM** verschijnt). Als de uitzending is beëindigd, schakelt het toestel terug naar de oorspronkelijke signaalbron.

- U kunt een noodbericht annuleren door op **TA/NEWS** te drukken.

**Radiotekst gebruiken**

De tuner kan op het display radiotekst weergeven die door RDS-zenders wordt uitgezonden, zoals zendergegevens, de titel van het uitgezonden muziekfragment en de naam van de artiest.

- De tuner slaat automatisch de drie laatst ontvangen radiotekstuitzendingen in het geheugen op. Hierbij wordt de tekst van de oudste uitzending door de nieuwe tekst vervangen.

**Radiotekst weergeven**

U kunt de huidige radiotekst die u ontvangt en de drie meest recente radiotekstuitzendingen op het display laten weergeven.

**1 Houd DISPLAY ingedrukt om de radiotekst op het display te laten weergeven.**

De radiotekst van de zender die momenteel uitzendt, wordt weergegeven.

- U kunt de weergave van radiotekst annuleren door op **DISPLAY** of **BAND** te drukken.
- Wanneer er geen radiotekst wordt ontvangen, verschijnt **No text** op het display.

**2 Duw MULTI-CONTROL naar links of naar rechts om de drie meest recente radiotekstuitzendingen op te roepen.**

Als u **MULTI-CONTROL** naar links of naar rechts duwt, kunt u schakelen tussen de huidige en de drie voorgaande radiotekstuitzendingen.

- Als er geen radiotekstgegevens in het geheugen zijn opgeslagen, verandert het display niet.

**3 Duw MULTI-CONTROL omhoog of omlaag om te bladeren.**

Duw **MULTI-CONTROL** omhoog om naar het begin te gaan. Duw **MULTI-CONTROL** omlaag om door de radiotekstgegevens te bladeren.

**Radiotekst opslaan en oproepen**

U kunt gegevens van maximaal zes radiotekstuitzendingen opslaan onder de toetsen **1 t/m 6** van de afstandsbediening.

**1 Geef op het display de radiotekst weer die u in het geheugen wilt opslaan.**

Raadpleeg *Radiotekst weergeven* op deze bladzijde.

**2 Houd één van de toetsen 1 t/m 6 op de afstandsbediening ingedrukt om de geselecteerde radiotekst op te slaan.**

Het geheugennummer verschijnt op het display en de geselecteerde radiotekst wordt opgeslagen in het geheugen.

Wanneer u de volgende keer op dezelfde toets van de afstandsbediening drukt als het radiotekstdisplay is geactiveerd, wordt de opgeslagen tekst uit het geheugen opgeroepen.

# Bediening van het toestel

## PTY-lijst

Algemeen	Specifiek	Programmatype
<b>News&amp;Inf</b>	<b>News</b>	Nieuws
	<b>Affairs</b>	Actualiteiten
	<b>Info</b>	Algemene informatie en adviezen
	<b>Sport</b>	Sport
	<b>Weather</b>	Weerberichten/meteorologische informatie
	<b>Finance</b>	Beursberichten, handel, zakelijk nieuws enz.
	<b>Popular</b>	<b>Pop Mus</b>
<b>Rock Mus</b>		Eigentijdse moderne muziek
<b>Easy Mus</b>		Easy listening-muziek
<b>Oth Mus</b>		Overige muziek
<b>Jazz</b>		Jazz
<b>Country</b>		Countrymuziek
<b>Nat Mus</b>		Nationale muziek
<b>Oldies</b>		Gouwe Ouwe
<b>Folk mus</b>		Folkmuziek
<b>Classics</b>		<b>L. Class</b>
	<b>Classic</b>	Klassieke muziek

<b>Others</b>	<b>Educate</b>	Educatieve programma's
	<b>Drama</b>	Hoorspelen en series
	<b>Culture</b>	Nationale of regionale cultuur
	<b>Science</b>	Natuur, wetenschap en techniek
	<b>Varied</b>	Licht amusement
	<b>Children</b>	Kinderprogramma's
	<b>Social</b>	Praatprogramma's
	<b>Religion</b>	Religieuze aangelegenheden of diensten
	<b>Phone In</b>	Inbelprogramma's
	<b>Touring</b>	Reisprogramma's; niet voor verkeersberichten
	<b>Leisure</b>	Hobby's en recreatie
	<b>Document</b>	Documentaires



## Ingebouwde CD-speler

### Basishandelingen

De ingebouwde CD-speler kan audio-CD's (CD-DA) en gecompriëerde audio (WMA/MP3/AAC/WAV) op CD-ROM afspelen. (Raadpleeg bladzijde 131 voor bestanden die kunnen worden afgespeeld.)

Lees de voorzorgsmaatregelen voor discs en de speler op bladzijde 130.

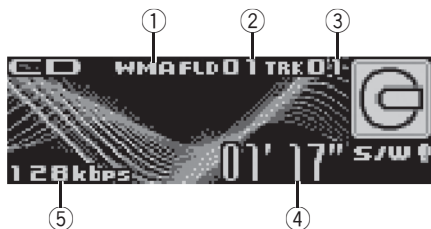

- ① **WMA/MP3/AAC/WAV-indicator**  
Toont tijdens het afspelen van gecompriëerde audio het type audiobestand dat momenteel wordt afgespeeld.
- ② **Mapnummerindicator**  
Toont tijdens het afspelen van gecompriëerde audio het mapnummer dat momenteel wordt afgespeeld.
- ③ **Nummerindicator fragment**
- ④ **Weergavetijd-indicator**
- ⑤ **Indicator bitsnelheid/bemonsteringsfrequentie**  
Toont tijdens het afspelen van gecompriëerde audio de bitsnelheid of bemonsteringsfrequentie van het huidige fragment (bestand).
  - Als u WMA-bestanden afspeelt die als VBR-bestanden (variabele bitsnelheid) zijn opgenomen, wordt de gemiddelde bitsnelheid weergegeven.
  - Als u MP3-bestanden afspeelt die met variabele bitsnelheid (VBR) zijn opgenomen, wordt **VBR** weergegeven in plaats van de bitsnelheid.

### 1 Druk op OPEN om het voorpaneel te openen.

De laadsleuf voor de disc verschijnt.

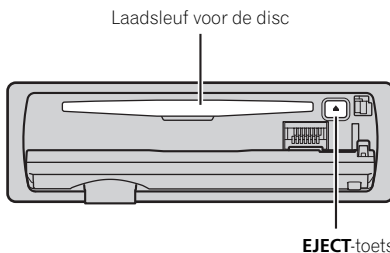

- Om storingen te voorkomen moet u ervoor zorgen dat de aansluitingen niet in contact komen met metalen objecten als het voorpaneel is geopend.

### 2 Plaats een CD (CD-ROM) in de CD-laadsleuf.

Het afspelen begint automatisch.

- **Plaats de CD met de bedrukte kant naar boven.**
- Druk op **SOURCE** om de ingebouwde CD-speler te selecteren nadat u een CD (CD-ROM) heeft geplaatst.
- U kunt de CD (CD-ROM) laten uitwerpen door op de **EJECT**-toets te drukken.

### 3 Sluit het voorpaneel.

### 4 Duw tijdens het afspelen van gecompriëerde audio **MULTI-CONTROL** omhoog of omlaag om een map te selecteren.

- Mappen die geen gecompriëerde audiobestanden bevatten, kunnen niet geselecteerd worden.
- Houd **BAND** ingedrukt om terug te keren naar map 01 (ROOT). Als de map 01 (ROOT) geen bestanden bevat, begint het afspelen bij map 02.

## Bediening van het toestel

### 5 Houd MULTI-CONTROL naar links of naar rechts ingedrukt om achteruit of vooruit te spoelen.

▪ Als u **Rough search** selecteert, kunt u door **MULTI-CONTROL** naar links of naar rechts ingedrukt te houden elk 10e fragment op de huidige disc zoeken. (Raadpleeg *Elk 10e fragment op de huidige disc of in de huidige map zoeken* op bladzijde 89.)

### 6 Duw MULTI-CONTROL naar links of naar rechts om naar het vorige of volgende fragment te gaan.

#### Opmerkingen

- Er treedt soms enige vertraging op tussen het starten van een disc en de geluidsweergave. Tijdens het inlezen wordt **Format read** op het display weergegeven.
- Als er een foutmelding zoals **ERROR-11** wordt weergegeven, raadpleeg dan *Foutmeldingen begrijpen* op bladzijde 129.
- Als u CD-EXTRA of MIXED-MODE CD's afspeelt, kunt u schakelen tussen gecomprimeerde audio en CD-DA door op **BAND** te drukken.
- Nadat u heeft geschakeld tussen gecomprimeerde audio en CD-DA, wordt het afspelen gestart bij het eerste fragment op de disc.
- Bij het afspelen van VBR-bestanden (variabele bitsnelheid) wordt de verstreken weergavetijd soms niet correct weergegeven.
- Als u gecomprimeerde audio afspeelt, hoort u geen geluid bij vooruit- of achteruitspoelen.
- Bestanden worden afgespeeld in de volgorde van de bestandsnummers. Mappen die geen bestanden bevatten worden overgeslagen. (Als de map 01 (ROOT) geen bestanden bevat, begint het afspelen bij map 02.)
- Afhankelijk van de tekensets op de disc, kunnen Russische teksten onleesbaar zijn. Raadpleeg *Gecomprimeerde audiobestanden* op bladzijde 131 voor informatie over tekensets die voor Russische teksten gebruikt kunnen worden.

### Een fragment direct selecteren

Met de afstandsbediening kunt u een fragment direct selecteren door het gewenste fragmentnummer in te voeren.

- Tijdens het afspelen van audiobestanden kunt u in de huidige map een fragment selecteren.

#### 1 Druk op DIRECT.

Het invoerscherm voor fragmentnummers verschijnt.

#### 2 Druk op de toetsen 0 tot en met 9 om het gewenste fragmentnummer in te voeren.

- U kunt het ingevoerde nummer annuleren door op **CLEAR** te drukken.

#### 3 Druk op DIRECT.

Het fragment dat hoort bij het ingevoerde nummer wordt afgespeeld.

- Als u niet binnen ongeveer acht seconden een handeling uitvoert, wordt de modus voor het invoeren van nummers automatisch geannuleerd.

### Geavanceerde functies

#### 1 Druk op MULTI-CONTROL om het hoofdmenu weer te geven.

**FUNCTION**, **AUDIO** en **ENTERTAINMENT** verschijnen op het display.

#### 2 Gebruik MULTI-CONTROL om FUNCTION te selecteren.

Draai aan de knop om een andere menuoptie te kiezen, of druk op de knop om een optie te selecteren.

De functienaam verschijnt op het display.

#### 3 Draai aan MULTI-CONTROL om de functie te selecteren.

Draai **MULTI-CONTROL** om de functies in de onderstaande volgorde te doorlopen:

**Play mode** (herhaalde weergave)—

**Random mode** (willekeurige weergave)—

**Scan mode** (scanweergave)—**Pause** (pauze)

—**Compression** (compressie en BMX)—

**Search mode** (zoekmethode)—**TitleInput "A"** (disctitel invoeren)

- U kunt de functie ook selecteren door op de afstandsbediening op **FUNCTION** te drukken.
- Als u een CD TEXT-disc afspeelt, kunt u het invoerscherm voor disctitels niet activeren. Op een CD TEXT-disc is de disctitel namelijk al vastgelegd.
- Als u een disc met gecompriëerde audio afspeelt, kunt u het invoerscherm voor disctitels niet activeren.
- Druk op **BAND** om terug te keren naar het gewone display.
- Als u deze functies (behalve **TitleInput "A"**) niet binnen ongeveer 30 seconden gebruikt, keert het display automatisch terug naar de gewone weergave.

## Een herhaalbereik selecteren

Bij herhaalde weergave wordt hetzelfde fragment of dezelfde map binnen het geselecteerde herhaalbereik afgespeeld.

Het herhaalbereik bepaalt ook het bereik van de willekeurige weergave en scanweergave.

**1 Gebruik MULTI-CONTROL om Play mode te selecteren in het functiemenu.**

**2 Druk op MULTI-CONTROL om het herhaalbereik te selecteren.**

- **Disc repeat** – Alle fragmenten herhalen
- **Track repeat** – Alleen het spelende fragment herhalen
- **Folder repeat** – De huidige map herhalen
  - Als u tijdens herhaald afspelen een andere map kiest, wordt het bereik voor herhaald afspelen gewijzigd in disc herhalen.
  - Als u een CD afspeelt, wordt de herhaalde weergave automatisch uitgeschakeld wanneer u naar fragmenten zoekt of vooruit- of achteruitspoelt.

- Als u gecompriëerde audio afspeelt en tijdens **Track repeat** (fragmenten herhalen) naar fragmenten zoekt of vooruit- of achteruitspoelt, wordt het herhaalbereik gewijzigd in map herhalen.

- Als u **Folder repeat** (map herhalen) heeft geselecteerd, kunt u geen submap van die map afspelen.

## Fragmenten in willekeurige volgorde afspelen

De functie willekeurige weergave speelt fragmenten binnen het geselecteerde herhaalbereik in willekeurige volgorde af.

Raadpleeg *Een herhaalbereik selecteren* op deze bladzijde.

**1 Gebruik MULTI-CONTROL om Random mode te selecteren in het functiemenu.**

**2 Druk op MULTI-CONTROL om de willekeurige weergave in te schakelen.**

De fragmenten worden in willekeurige volgorde afgespeeld.

- Druk nogmaals op **MULTI-CONTROL** om de willekeurige weergave uit te schakelen.

## Mappen en fragmenten scannen

De functie scanweergave zoekt naar een fragment binnen het geselecteerde herhaalbereik.

Raadpleeg *Een herhaalbereik selecteren* op deze bladzijde.

**1 Gebruik MULTI-CONTROL om Scan mode te selecteren in het functiemenu.**

**2 Druk op MULTI-CONTROL om de scanweergave in te schakelen.**

De eerste 10 seconden van elk fragment worden afgespeeld.

## Bediening van het toestel

**3 Als u het gewenste fragment heeft gevonden, drukt u op MULTI-CONTROL om de scanweergave uit te schakelen.**

- Als het display automatisch is teruggekeerd naar het weergavedisplay, moet u **Scan mode** opnieuw selecteren met behulp van **MULTI-CONTROL**.

- Als het scannen van de disc (map) is voltooid, wordt de normale weergave van de fragmenten hervat.

### Het afspelen van een disc onderbreken

**1 Gebruik MULTI-CONTROL om Pause te selecteren in het functiemenu.**

**2 Druk op MULTI-CONTROL om de pauze-functie in te schakelen.**

Het afspelen van het huidige fragment wordt onderbroken.

- Druk opnieuw op **MULTI-CONTROL** als u de pauzefunctie wilt uitschakelen.

### Compressie en BMX gebruiken

Met de functies COMP (compressie) en BMX kunt u de geluidskwaliteit van dit toestel aanpassen.

**1 Gebruik MULTI-CONTROL om Compression te selecteren in het functiemenu.**

**2 Druk op MULTI-CONTROL en selecteer de gewenste instelling.**  
**COMP/BMX OFF—COMP 1—COMP 2—**  
**COMP/BMX OFF—BMX 1—BMX 2**

### Elk 10e fragment op de huidige disc of in de huidige map zoeken

U kunt bij de zoekmethode kiezen tussen vooruit- en achteruitspoelen en elk 10e fragment zoeken. Als u **Rough search** selecteert, kunt u in ieder 10e fragment zoeken.

**1 Gebruik MULTI-CONTROL om Search mode te selecteren in het functiemenu.**

**2 Druk op MULTI-CONTROL en selecteer Rough search.**

- FF/REV** – Vooruit- en achteruitspoelen
- Rough search** – Elk 10e fragment zoeken
- Druk nogmaals op **MULTI-CONTROL** als u **FF/REV** wilt selecteren.

**3 Druk op BAND om terug te keren naar het weergavedisplay.**

**4 Houd MULTI-CONTROL naar links of naar rechts ingedrukt om elk 10e fragment op een disc (map) te zoeken.**

- Als het resterende aantal fragmenten minder is dan 10, houdt u **MULTI-CONTROL** ingedrukt om naar het eerste (laatste) fragment te gaan.

### Functies voor discitels gebruiken

U kunt CD-titels invoeren en deze op het display laten weergeven. Als u een CD in de speler plaatst waarvoor eerder een titel is ingevoerd, verschijnt de titel van de CD op het display.

### Disctitels invoeren

U kunt de invoerfunctie voor disctitels gebruiken om maximaal 48 CD-titels in het toestel op te slaan. Een titel kan maximaal 10 tekens lang zijn.

**1 Speel de CD af waarvoor u een titel wilt invoeren.**

**2 Gebruik MULTI-CONTROL om TitleInput "A" te selecteren in het functiemenu.**

**3 Druk op DISPLAY en selecteer het gewenste tekentype.**

Druk herhaaldelijk op **DISPLAY** om te schakelen tussen de volgende tekentypen:

## Bediening van het toestel

Alfabet (hoofdletters), cijfers en symbolen—Alfabet (kleine letters)—Europese letters, zoals letters met accenten (bijv. á, à, ä, ç)—Cijfers en symbolen

**4 Duw MULTI-CONTROL omhoog of omlaag en selecteer een letter uit het alfabet.**

**5 Duw MULTI-CONTROL naar links of rechts om de cursor naar de vorige of volgende tekenpositie te verplaatsen.**

**6 Verplaats de cursor naar de laatste tekenpositie door MULTI-CONTROL naar rechts te duwen nadat u de titel heeft ingevoerd.**

Als u **MULTI-CONTROL** nogmaals naar rechts duwt, wordt de ingevoerde titel opgeslagen in het geheugen.

**7 Druk op BAND om terug te keren naar het weergavedisplay.**

### Opmerkingen

- De titels blijven in het geheugen, zelfs als de disc uit het toestel is verwijderd. Als de disc weer in het toestel wordt geplaatst, wordt de bijbehorende titel opgeroepen.
- Nadat er gegevens voor 48 discs in het geheugen zijn opgeslagen, zullen de gegevens van een nieuwe disc de gegevens van de oudste disc overschrijven.
- Als u een multi-CD-speler aansluit, kunt u disc-titels voor maximaal 100 discs opslaan.
- Als u een multi-CD-speler aansluit die de disc-titelfunctie niet ondersteunt, kunt u geen disc-titels in dit toestel invoeren.

## De tekstinformatie van de disc weergeven

- **Druk op DISPLAY om de gewenste tekstinformatie te selecteren.**











### Voor CD's met ingevoerde titel

Weergavetijd—: disc-titel en weergavetijd

### Voor CD TEXT-discs

Weergavetijd—: naam artiest disc en : fragmenttitel—: naam artiest disc en : disc-titel—: disc-titel en : fragmenttitel—: naam artiest fragment en : fragment-titel—: fragmenttitel en weergavetijd

### Voor WMA/MP3/AAC-discs

Weergavetijd—: mapnaam en : bestandsnaam—: naam artiest en : fragmenttitel—: naam artiest en : albumtitel—: albumtitel en : fragmenttitel—: fragmenttitel en weergavetijd—: opmerking en afspeeltijd

### Voor WAV-discs

Weergavetijd—: mapnaam en : bestandsnaam

### Opmerkingen

- Door **DISPLAY** ingedrukt te houden, kunt u de cursor links van de titel plaatsen.
- Audio-CD's die informatie bevatten zoals tekst en/of getallen worden CD TEXT-discs genoemd.
- Als bepaalde gegevens niet op een disc zijn vastgelegd, wordt de titel of de naam niet op het display weergegeven.
- Afhankelijk van de versie van iTunes® die is gebruikt om MP3-bestanden op de disc vast te leggen, kan het voorkomen dat bepaalde gegevens niet goed worden weergegeven.
- Afhankelijk van de versie van de Windows Media Player die is gebruikt om WMA-bestanden te coderen, kan het voorkomen dat albumtitels en andere tekstinformatie niet goed worden weergegeven.
- De bemonsteringsfrequentie die op het display wordt getoond, kan zijn afgekort.
- Als Ever Scroll bij de begininstellingen op ON is ingesteld, blijft de tekstinformatie continu door het display schuiven. Raadpleeg *Ever Scroll inschakelen* op bladzijde 103.

## Bediening van het toestel

### Fragmenten uit de lijst met fragmenttitels selecteren

De lijst met fragmenttitels toont de fragmenttitels op een CD TEXT-disc. U kunt één van deze titels selecteren om af te spelen.

#### 1 Druk op LIST om over te schakelen naar de functie fragmenttitellijst.

#### 2 Gebruik MULTI-CONTROL om de gewenste fragmenttitel te selecteren.

Draai aan de knop om een andere fragmenttitel te kiezen; druk op de knop om het fragment af te spelen.

- U kunt ook een andere fragmenttitel kiezen door **MULTI-CONTROL** omhoog of omlaag te duwen.
- Als u niet binnen ongeveer 30 seconden een handeling uitvoert, gaat het display automatisch terug naar het gewone display.

### Fragmenten uit de lijst met bestandsnamen selecteren

In de lijst met bestandsnamen ziet u de namen van de bestanden (of mappen) en kunt u één van deze namen selecteren om af te spelen.

#### 1 Druk op LIST om over te schakelen naar de lijst met bestandsnamen.

De namen van de bestanden en mappen verschijnen op het display.

#### 2 Gebruik MULTI-CONTROL om de gewenste bestandsnaam (of mapnaam) te selecteren.

Draai aan de knop om een andere bestandsnaam of mapnaam te kiezen; druk op de knop om een fragment af te spelen; duw de knop naar rechts om de lijst met bestanden (of mappen) in de geselecteerde map weer te geven.

- U kunt een ander bestand of een andere map ook kiezen door **MULTI-CONTROL** omhoog of omlaag te duwen.

- Duw **MULTI-CONTROL** naar links om terug te keren naar de vorige lijst (de map die een niveau hoger ligt).
- Als het map- of bestandsnummer hoger is dan 100, worden alleen de laatste 2 cijfers van het map- of bestandsnummer weergegeven.
- Het aantal bestanden of mappen in de geselecteerde map wordt rechts op het display weergegeven.
- Als u niet binnen ongeveer 30 seconden een handeling uitvoert, gaat het display automatisch terug naar het gewone display.

## Muziek op de iPod afspelen

### Basishandelingen

U kunt via dit toestel een iPod bedienen via een kabel (bijvoorbeeld CD-I200). Deze is los verkrijgbaar.

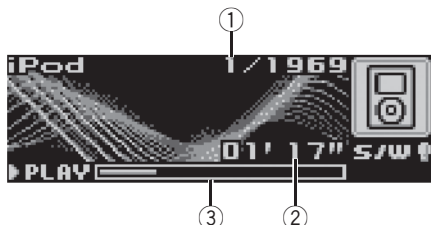

- ① Nummerindicator voor songs
- ② Weergavetijd-indicator
- ③ Songlengte (voortgangsbalk)

#### 1 De iPod op dit toestel aansluiten.

Het afspelen begint automatisch.

Als de iPod op dit toestel is aangesloten, wordt **PIONEER** (of ✓ (markering)) op de iPod weergegeven.

- Koppel de koptelefoon van de iPod los voordat u de dockconnector van dit toestel op de iPod aansluit.
- Nadat de iPod op dit toestel is aangesloten, drukt u op **SOURCE** om de iPod te selecteren.
- Als u de iPod verwijderd, wordt dit toestel uitgeschakeld.

#### 2 Houd **MULTI-CONTROL** naar links of naar rechts ingedrukt om achteruit of vooruit te spelen.

#### 3 Duw **MULTI-CONTROL** naar links of naar rechts om naar de vorige of volgende song te gaan.

#### Opmerkingen

- Lees de voorzorgsmaatregelen met betrekking tot de iPod op bladzijde 132.
- Als er een foutmelding zoals **ERROR-11** wordt weergegeven, raadpleeg dan *Foutmeldingen begrijpen* op bladzijde 129.

- Sluit de dockconnector van dit toestel rechtstreeks aan op de iPod, zodat dit toestel correct werkt.
- Als de contactschakelaar op ACC of ON staat, wordt de batterij van de iPod opgeladen als de iPod op dit toestel is aangesloten.
- Als de iPod op dit toestel is aangesloten, kunt u de iPod zelf niet aan- of uitzetten.
- De iPod die op dit toestel is aangesloten wordt ongeveer twee minuten nadat de contactschakelaar op OFF is gezet uitgeschakeld.

## Naar een song bladeren

Om de bediening van de iPod en het zoeken naar songs te vereenvoudigen, is ernaar gestreefd de bediening van dit toestel zoveel mogelijk te laten lijken op de bediening van de iPod zelf.

- Als speellijst is geselecteerd, toont dit toestel eerst een speellijst met de naam van de iPod. Dit is een speellijst met alle songs op de iPod.
- Als de tekens die op de iPod zijn vastgelegd niet compatibel zijn met dit toestel, worden deze niet weergegeven.

#### 1 Druk op **LIST** om naar het hoofdmenu met zoeklijsten te gaan.

#### 2 Gebruik **MULTI-CONTROL** om een categorie te selecteren.

Draai aan de knop om een andere categorie te kiezen, of druk op de knop om een categorie te selecteren.

**Playlists** (speellijsten)—**Artists** (artiësten)—**Albums** (albums)—**Songs** (songs)—**Genres** (genres)

De lijsten van de geselecteerde categorie worden weergegeven.

- U kunt de gewenste categorie afspelen door **MULTI-CONTROL** ingedrukt te houden.
- U kunt een andere categorie ook kiezen door **MULTI-CONTROL** omhoog of omlaag te duwen.
- U kunt de categorie ook selecteren door **MULTI-CONTROL** naar rechts te duwen.

## Bediening van het toestel

- Duw **MULTI-CONTROL** naar links om terug te keren naar de vorige lijst.
- Houd **MULTI-CONTROL** ingedrukt om naar het hoofdmenu met zoeklijsten te gaan.
- Als u de lijst niet binnen ongeveer 30 seconden gebruikt, wordt deze functie automatisch geannuleerd.

### 3 Herhaal stap 2 om de song te zoeken die u wilt afspelen.

## Tekstinformatie op de iPod weergeven

### ● Druk op **DISPLAY** om de gewenste tekstinformatie te selecteren.

Weergavetijd—: naam artiest en : songtitel—: naam artiest en : albumnaam—: albumnaam en : songtitel—: songtitel en weergavetijd

- Als de tekens die op de iPod zijn vastgelegd niet compatibel zijn met dit toestel, worden deze niet weergegeven.

### **Opmerkingen**

- Door **DISPLAY** ingedrukt te houden, kunt u de tekstinformatie naar links schuiven.
- Als Ever Scroll bij de begininstellingen op ON is ingesteld, blijft de tekstinformatie continu door het display schuiven. Raadpleeg *Ever Scroll inschakelen* op bladzijde 103.

## Geavanceerde functies

### 1 Druk op **MULTI-CONTROL** om het hoofdmenu weer te geven.

**FUNCTION**, **AUDIO** en **ENTERTAINMENT** verschijnen op het display.

### 2 Gebruik **MULTI-CONTROL** om **FUNCTION** te selecteren.

Draai aan de knop om een andere menuoptie te kiezen, of druk op de knop om een optie te selecteren.

De functienaam verschijnt op het display.

### 3 Draai aan **MULTI-CONTROL** om de functie te selecteren.

Draai **MULTI-CONTROL** om de functies in de onderstaande volgorde te doorlopen:

**Play mode** (herhaalde weergave)—**Shuffle mode** (shuffle)—**Shuffle all** (shuffle all)—**Pause** (pauze)

- U kunt de functie ook selecteren door op de afstandsbediening op **FUNCTION** te drukken.
- Druk op **BAND** om terug te keren naar het weergavedisplay.
- Als u niet binnen ongeveer 30 seconden een functiehandeling uitvoert, gaat het display automatisch terug naar het frequentiedisplay.

## Herhaalde weergave

Voor het afspelen van songs op de iPod bestaan twee bereiken voor herhaalde weergave:

**Repeat One** (één song herhalen) en

**Repeat All** (alle songs in de lijst herhalen).

- Als **Play mode** is ingesteld op **Repeat One**, kunt u de andere songs niet selecteren.

### 1 Gebruik **MULTI-CONTROL** om **Play mode** te selecteren in het functiemenü.

### 2 Druk op **MULTI-CONTROL** om het herhaalbereik te selecteren.

- **Repeat One** – Alleen de huidige song herhalen
- **Repeat All** – Alle songs in de geselecteerde lijst herhalen

## Songs in willekeurige volgorde afspelen (shuffle)

U kunt songs op de iPod op twee manieren in willekeurige volgorde afspelen: **Shuffle Songs** (songs in willekeurige volgorde afspelen) en **Shuffle Albums** (albums in willekeurige volgorde afspelen).

1 Gebruik **MULTI-CONTROL** om **Shuffle mode** te selecteren in het functie-menu.

2 Druk op **MULTI-CONTROL** en selecteer de gewenste instelling.

- **Shuffle Songs** – Songs in de geselecteerde lijst in willekeurige volgorde afspelen
- **Shuffle Albums** – Een willekeurig album selecteren en alle songs van het album op volgorde afspelen
- **Shuffle OFF** – Het afspelen in willekeurige volgorde annuleren

## Alle songs in willekeurige volgorde afspelen (shuffle all)

Met deze functie worden alle songs op de iPod in willekeurige volgorde afgespeeld.

● Houd **MULTI-CONTROL** ingedrukt om **shuffle all** in te schakelen als het weergavedisplay zichtbaar is.

**Shuffle All** wordt kort weergegeven en alle songs op de iPod worden in willekeurige volgorde afgespeeld.

### Opmerking

U kunt shuffle all ook inschakelen in het menu dat verschijnt bij gebruik van **MULTI-CONTROL**.

## Een song onderbreken

1 Gebruik **MULTI-CONTROL** om **Pause** te selecteren in het functiemenu.

2 Druk op **MULTI-CONTROL** om de pauzefunctie in te schakelen.

Het afspelen van de huidige song wordt onderbroken.

- Druk opnieuw op **MULTI-CONTROL** als u de pauzefunctie wilt uitschakelen. 

## Audio-instellingen

### Inleiding tot de audio-instellingen

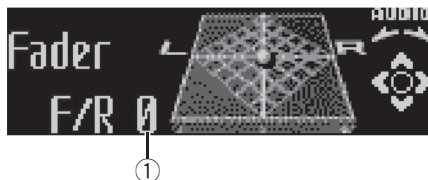

① Audiodisplay

Het audiodisplay toont de status van de audio-instellingen.

1 Druk op **MULTI-CONTROL** om het hoofdmenu weer te geven.

**FUNCTION**, **AUDIO** en **ENTERTAINMENT** verschijnen op het display.

2 Gebruik **MULTI-CONTROL** om **AUDIO** te selecteren.

Draai aan de knop om een andere menuoptie te kiezen, of druk op de knop om een optie te selecteren.

De naam van de audiofunctie verschijnt op het display.

3 Draai **MULTI-CONTROL** om de audiofunctie te selecteren.

Draai **MULTI-CONTROL** om de audiofuncties in de onderstaande volgorde te doorlopen:

**Fader** (balansinstelling)—**Powerful** (instelling grafische equalizer)—**50Hz** (7-bands grafische equalizer)—**LOUD** (loudness)—**Sub W.1** (instelling subwoofer aan/uit)—**Sub W.2** (subwoofer-instelling)—**Bass** (bass boost)—**HPF** (high pass filter)—**SLA** (bronniveauregeling)—**ASL** (automatische volumeaanpassing)

- U kunt de audiofunctie ook selecteren door op de afstandsbediening op **AUDIO** te drukken.
- U kunt **Sub W.2** alleen selecteren als het uitgangssignaal van de subwoofer bij **Sub W.1** is ingeschakeld.
  - Wanneer de FM-tuner als signaalbron wordt gebruikt, kunt u niet overschakelen naar **SLA**.
  - Druk op **BAND** om terug te keren naar het bij de signaalbron behorende display.

## Bediening van het toestel

- Als u deze functies (behalve **50Hz**) niet binnen ongeveer 30 seconden gebruikt, keert het display automatisch terug naar de gewone weergave.

### De balansinstelling gebruiken

U kunt de fader-/balansinstelling aanpassen voor een optimale geluidswaergave op alle plaatsen in het voertuig.

#### 1 Gebruik MULTI-CONTROL om Fader te selecteren.

- Als u de balansinstelling eerder heeft aangepast, verschijnt **Balance** op het display.

#### 2 Duw MULTI-CONTROL omhoog of omlaag om de balans tussen de luidsprekers voorin en achterin in te stellen.

Telkens wanneer u **MULTI-CONTROL** omhoog- of omlaagduwt, wordt de balans tussen de luidsprekers voorin en achterin naar voren of naar achteren verplaatst.

U kunt de balans tussen de voor- en achterluidsprekers van voor naar achter aanpassen van de waarde **F 15** tot **R 15**. De waarde wordt op het display getoond.

- F/R 0** is de aanbevolen instelling wanneer u slechts twee luidsprekers gebruikt.
- Als de achteruitgang op **Rear SP :S/W** is ingesteld, kunt u de balans tussen de luidsprekers voorin en achterin niet instellen. Raadpleeg *De achteruitgang en de subwoofer instellen* op bladzijde 102.

#### 3 Duw MULTI-CONTROL naar links of naar rechts om de balans in te stellen tussen de linker- en rechterluidsprekers.

Telkens wanneer u **MULTI-CONTROL** naar links of naar rechts duwt, wordt de balans tussen de linker- en rechterluidsprekers naar links of rechts verplaatst.

U kunt de balans tussen de linker- en rechterluidsprekers van links naar rechts aanpassen van de waarde **L 15** tot **R 15**. De waarde wordt op het display getoond.

### De equalizer gebruiken

Met de equalizer kunt u de geluidswaergave aanpassen aan de akoestische eigenschappen van het interieur van uw auto.

#### Equalizercurven oproepen

Er zijn zeven voorinstelde equalizercurven die u op elk moment kunt oproepen. In onderstaande lijst ziet u de beschikbare equalizercurven:

Display	Equalizercurve
<b>Powerful</b>	Power
<b>Natural</b>	Natuurlijk
<b>Vocal</b>	Vocaal
<b>Custom 1</b>	Aangepast 1
<b>Custom 2</b>	Aangepast 2
<b>Flat</b>	Vlak
<b>Super Bass (S.Bass)</b>	Superbas

- Custom 1** en **Custom 2** zijn aangepaste equalizercurven die u zelf maakt. U kunt de 7-bands grafische equalizer gebruiken om aanpassingen te maken.
- Als **Flat** is geselecteerd, wordt het geluid niet aangevuld of gecorrigeerd. Door afwisselend te luisteren naar **Flat** en een van de andere equalizercurven kunt u het effect van de verschillende equalizercurven horen.

#### ● Druk op EQ om een equalizer te selecteren.

Druk herhaaldelijk op **EQ** om tussen de volgende equalizerinstellingen te schakelen:

**Powerful—Natural—Vocal—Custom 1—Custom 2—Flat—Super Bass (S.Bass)**

#### De equalizercurven aanpassen

Met uitzondering van **Flat** kunnen alle voorgeprogrammeerde equalizercurven nog worden aangepast (nuancecontrole).

### 1 Gebruik MULTI-CONTROL en selecteer de instelling voor de grafische equalizer.

**Powerful** verschijnt op het display.

Als u de equalizercurve al eerder had geselecteerd, wordt de curve die u eerder had geselecteerd op het display weergegeven in plaats van **Powerful**.

### 2 Duw MULTI-CONTROL naar links of rechts om een equalizercurve te selecteren.

Telkens wanneer u **MULTI-CONTROL** naar links of naar rechts duwt, worden de equalizercurven in onderstaande volgorde geselecteerd:

**Powerful—Natural—Vocal—Custom 1—Custom 2—Flat—Super Bass (S.Bass)**

### 3 Duw MULTI-CONTROL omhoog of omlaag om de equalizercurve aan te passen.

Telkens als u **MULTI-CONTROL** omhoog- of omlaagduwt, verhoogt of verlaagt u de equalizercurve.

U kunt de equalizercurve verhogen of verlagen tussen de waarden **+6** en **-4** (of **-6**). Deze waarde wordt op het display getoond.

- Het werkelijke bereik van de aanpassing is afhankelijk van de gekozen equalizercurve.
- De equalizercurve waarvan alle frequenties zijn ingesteld op **0** kan niet worden aangepast.

### De 7-bands grafische equalizer aanpassen

Voor de equalizercurven **Custom 1** en **Custom 2** kunt u het niveau van elke band aanpassen.

- Voor elke signaalbron kunt u een afzonderlijke **Custom 1**-curve maken. (De ingebouwde CD-speler en een eventueel aanwezige multi-CD-speler worden automatisch op dezelfde equalizercurve ingesteld.) Als u aanpassingen maakt terwijl er een andere curve dan **Custom 2** is geselecteerd, worden de aangepaste instellingen opgeslagen in **Custom 1**.
- U kunt een algemene **Custom 2**-curve instellen voor alle signaalbronnen. Als u aanpassingen maakt terwijl de **Custom 2**-

curve is geselecteerd, wordt de **Custom 2**-curve bijgewerkt.

### 1 Roep de equalizercurve op die u wilt aanpassen.

Zie *Equalizercurven oproepen* op de vorige bladzijde.

### 2 Gebruik MULTI-CONTROL en selecteer de instelling van de 7-bands grafische equalizer.

De frequentie en het niveau (bijv. **50Hz +4**) verschijnen op het display.

### 3 Duw MULTI-CONTROL naar links of naar rechts en selecteer de frequentieband van de equalizer die u wilt aanpassen.

Telkens wanneer u **MULTI-CONTROL** naar links of naar rechts duwt, worden de frequentiebanden van de equalizer in onderstaande volgorde geselecteerd:

**50Hz—125Hz—315Hz—800Hz—2kHz—5kHz—12.5kHz**

### 4 Duw MULTI-CONTROL omhoog of omlaag om het niveau van de frequentieband van de equalizer aan te passen.

Telkens wanneer u **MULTI-CONTROL** omhoog- of omlaagduwt, verhoogt of verlaagt u het niveau van de frequentieband van de equalizer. U kunt het niveau verhogen of verlagen tussen de waarden **+6** en **-6**. De waarde wordt op het display getoond.

- Vervolgens kunt u een andere frequentieband kiezen en daarvan het niveau aanpassen.

### 5 Druk op BAND om het aanpassen van de 7-bands grafische equalizer te annuleren.

## De loudness aanpassen

De loudness-functie compenseert een tekort aan hoge en lage tonen bij lage volumes.

### 1 Gebruik MULTI-CONTROL om LOUD te selecteren.

## Bediening van het toestel

### 2 Druk op **MULTI-CONTROL** om de **loudness-functie in te schakelen**.

Het loudness-niveau (bijv. **Mid**) verschijnt op het display.

- Als u de loudness-functie wilt uitzetten, drukt u nogmaals op **MULTI-CONTROL**.

### 3 Duw **MULTI-CONTROL** naar links of naar rechts om het gewenste niveau te selecteren.

Telkens wanneer u **MULTI-CONTROL** naar links of naar rechts duwt, wordt het volgende niveau in onderstaande volgorde geselecteerd: **Low** (laag)—**Mid** (midden)—**High** (hoog)

## De subwoofer-uitgang

Dit toestel is voorzien van een subwoofer-uitgang. U kunt deze uitgang in- of uitschakelen.

### 1 Gebruik **MULTI-CONTROL** om **Sub W.1** te selecteren.

- U kunt het instellingenmenu voor de subwoofer ook selecteren door op het toestel op **SW** te drukken.

### 2 Druk op **MULTI-CONTROL** om de subwoofer-uitgang in te schakelen.

**Normal** verschijnt op het display. De subwoofer-uitgang is nu ingeschakeld.

- Als u het uitgangssignaal voor de subwoofer wilt uitzetten, drukt u nogmaals op **MULTI-CONTROL**.

### 3 Duw **MULTI-CONTROL** naar links of naar rechts en selecteer de fase-instelling voor het uitgangssignaal van de subwoofer.

Duw **MULTI-CONTROL** naar links om de tegengestelde fase te selecteren. **Reverse** verschijnt op het display. Duw **MULTI-CONTROL** naar rechts om de normale fase te selecteren. **Normal** verschijnt op het display.

## De subwoofer-instellingen aanpassen

Wanneer de subwoofer-uitgang is ingeschakeld, kunt u de drempelfrequentie en het uitgangsniveau van de subwoofer instellen.

### 1 Gebruik **MULTI-CONTROL** om **Sub W.2** te selecteren.

- U kunt het instellingenmenu voor de subwoofer ook selecteren door op het toestel op **SW** te drukken.
- Als de subwoofer-uitgang is ingeschakeld, kunt u **Sub W.2** selecteren.

### 2 Duw **MULTI-CONTROL** naar links of naar rechts om de drempelfrequentie te selecteren.

Telkens wanneer u **MULTI-CONTROL** naar links of naar rechts duwt, worden de beschikbare waarden in onderstaande volgorde geselecteerd:

**50Hz—63Hz—80Hz—100Hz—125Hz**

De subwoofer geeft alleen frequenties beneden de geselecteerde waarde weer.

### 3 Duw **MULTI-CONTROL** omhoog of omlaag om het uitgangsniveau van de subwoofer aan te passen.

Telkens wanneer u **MULTI-CONTROL** omhoog- of omlaagduwt, verhoogt of verlaagt u het uitgangsniveau van de subwoofer. U kunt het niveau verhogen of verlagen tussen de waarden **+6** en **-24**. De waarde wordt op het display getoond.

## De lage tonen versterken

De bass boost-functie versterkt de lage tonen met een frequentie lager dan 100 Hz. Als de lage tonen worden versterkt, wordt het geluid in zijn geheel voller. Als u deze functie in combinatie met de subwoofer gebruikt, wordt het geluid onder de drempelfrequentie versterkt.

### 1 Gebruik **MULTI-CONTROL** om **Bass** te selecteren.

- U kunt de instellingen voor de bass boost-functie ook selecteren door **SW** ingedrukt te houden.

## 2 Duw MULTI-CONTROL omhoog of omlaag om het gewenste niveau te selecteren.

Waarden van **0** tot **+6** verschijnen op het display terwijl u het niveau verhoogt of verlaagt.

## Het high pass filter gebruiken

Als u wilt dat de luidsprekers voorin of achterin geen lage tonen (tonen uit het frequentiebereik van de subwoofer) weergegeven, kunt u het HPF (high pass filter) aanzetten. De luidsprekers voorin of achterin geven dan alleen frequenties boven het geselecteerde bereik weer.

### 1 Gebruik MULTI-CONTROL om HPF te selecteren.

### 2 Druk op MULTI-CONTROL om het high pass filter in te schakelen.

**80Hz** verschijnt op het display. Het high pass filter staat nu aan.

- Als het high pass filter eerder al is aangepast, wordt de frequentie van de vorige instelling weergegeven en niet **80Hz**.
- Druk nogmaals op **MULTI-CONTROL** om het high-passfilter uit te schakelen.

### 3 Duw MULTI-CONTROL naar links of naar rechts om de drempelfrequentie te selecteren.

Telkens wanneer u **MULTI-CONTROL** naar links of naar rechts duwt, worden de beschikbare waarden in onderstaande volgorde geselecteerd:

**50Hz—63Hz—80Hz—100Hz—125Hz**

De luidsprekers voorin of achterin geven dan alleen frequenties boven het geselecteerde bereik weer.

## Het bronniveau aanpassen

Met de functie SLA (Source Level Adjustment, bronniveauregeling) kunt u het volumeniveau van alle signaalbronnen afzonderlijk instellen. Hierdoor kunt u plotselinge volumewisselin-

gen voorkomen wanneer u naar een andere signaalbron overschakelt.

- De instellingen zijn gebaseerd op het volumeniveau van de FM-tuner, dat u niet kunt wijzigen.

### 1 Vergelijk het volumeniveau van de signaalbron die u wilt aanpassen met dat van de FM-tuner.

### 2 Gebruik MULTI-CONTROL om SLA te selecteren.

### 3 Duw MULTI-CONTROL omhoog of omlaag om het volume van de signaalbron aan te passen.

Telkens wanneer u **MULTI-CONTROL** omhoog of omlaagduwt, verhoogt of verlaagt u het volume van de signaalbron.

U kunt het volume van de signaalbron verhogen of verlagen tussen de waarden **SLA +4** en **SLA -4**. De waarde wordt op het display getoond.



### Opmerkingen

- Het volumeniveau van de MW/LW-tuner kan wel met de functie SLA worden aangepast.
- De ingebouwde CD-speler en de multi-CD-speler worden automatisch op hetzelfde volumeniveau ingesteld.
- Extern toestel 1 en extern toestel 2 worden automatisch op hetzelfde volumeniveau ingesteld.

## Bediening van het toestel

### Automatische volumeaanpassing

Tijdens het rijden verandert het geluid in de auto afhankelijk van de rijsnelheid en de weggesteldheid. De functie automatische volumeaanpassing (ASL) reageert op deze variërende omgevingsgeluiden en verhoogt automatisch het volume als het geluid van buitenaf toeneemt. U kunt de gevoeligheid van de ASL-functie (de volumewijziging ten opzichte van het achtergrondgeluidsniveau) op vijf niveaus instellen.

**1 Gebruik MULTI-CONTROL om ASL te selecteren.**

**2 Druk op MULTI-CONTROL om de ASL-functie in te schakelen.**

Mid verschijnt op het display.

- Druk nogmaals op **MULTI-CONTROL** om de ASL-functie uit te schakelen.

**3 Duw MULTI-CONTROL naar links of naar rechts om het gewenste ASL-niveau te selecteren.**

Telkens wanneer u **MULTI-CONTROL** naar links of naar rechts duwt, wordt het volgende ASL-niveau in onderstaande volgorde geselecteerd:

**Low** (laag)—**Mid-L** (midden-laag)—**Mid** (midden)—**Mid-H** (midden-hoog)—**High** (hoog) 

### Begininstellingen

#### De begininstellingen aanpassen

Uitgaande van de begininstellingen van het systeem kunt u verschillende instellingen aan uw wensen aanpassen.



① Functiedisplay

Hierop is de status van de ingestelde functie af te lezen.

**1 Houd SOURCE ingedrukt tot het toestel uit gaat.**

**2 Houd MULTI-CONTROL ingedrukt tot Language select op het display verschijnt.**

- U kunt deze handeling ook uitvoeren door **FUNCTION** op de afstandsbediening ingedrukt te houden.

**3 Draai MULTI-CONTROL om één van de begininstellingen te selecteren.**

Draai **MULTI-CONTROL** om de functies in de onderstaande volgorde te doorlopen:

**Language select** (taal selecteren)—**Clock** (klok)—**Off clock** (uit-klok)—**FM step** (FM-afstemstap)—**Auto PI** (automatische PI-zoekfunctie)—**Warning tone** (waarschuwingstoon)—**AUX1** (externe aansluiting 1)—**AUX2** (externe aansluiting 2)—**Dimmer** (dimmer)—**Brightness** (helderheid)—**S/W control** (achteruitgang en subwooferregeling)—**Mute** (geluid tijdelijk uitschakelen/dempen)—**Demonstration** (functiedemo)—**Reverse mode** (functie tegengesteld)—**Ever-scroll** (Ever Scroll)—**BT AUDIO** (Bluetooth audio)—**Pin code input** (pincode invoeren)

Volg onderstaande instructies om deze instellingen aan te passen.

- U kunt de functie ook selecteren door op de afstandsbediening op **FUNCTION** te drukken.
- **BT AUDIO** en **Pin code input** kunnen alleen geselecteerd worden als een Bluetooth adapter (bijvoorbeeld CD-BTB100) met dit toestel verbonden is.
- Druk op **BAND** om het aanpassen van begininstellingen te annuleren.

## De taal van het display selecteren

Dit toestel beschikt over meerdere displaytalen. U kunt kiezen welke taal u wilt instellen.

### 1 Gebruik MULTI-CONTROL om Language select te selecteren.

### 2 Druk op MULTI-CONTROL om de taal te selecteren.

Telkens als u op **MULTI-CONTROL** drukt, worden de talen als volgt geselecteerd:

**English—Français—Italiano—Español—Deutsch—Nederlands—РУССКИЙ**

## De klok instellen

Volg onderstaande instructies om de klok in te stellen.

### 1 Gebruik MULTI-CONTROL om Clock te selecteren.

### 2 Duw MULTI-CONTROL naar links of naar rechts en selecteer het onderdeel van het klokdisplay dat u wilt instellen.

Door **MULTI-CONTROL** naar links of rechts te duwen, selecteert u een van de volgende onderdelen van het klokdisplay:

Uur—Minuut

Het geselecteerde onderdeel van het klokdisplay gaat knipperen.

### 3 Duw MULTI-CONTROL omhoog of omlaag om de klok in te stellen.



#### Opmerking

U kunt de klok met een tijdsignaal gelijkzetten door op **MULTI-CONTROL** te drukken.

- Als het aantal minuten van de tijdsaanduiding tussen **00** en **29** is, worden de minuten naar beneden afgerond. (Bijvoorbeeld **10:18** wordt afgerond naar **10:00**.)
- Als het aantal minuten van de tijdsaanduiding tussen **30** en **59** is, worden de minuten naar boven afgerond. (Bijvoorbeeld **10:36** wordt afgerond naar **11:00**.)

## In- en uitschakelen van het uitklokdisplay

Als het uit-klokdisplay aan staat terwijl de signaalbronnen en functiedemo uit staan, wordt de klok op het display weergegeven.

### 1 Gebruik MULTI-CONTROL om Off clock te selecteren.

### 2 Druk op MULTI-CONTROL om het uitklokdisplay in te schakelen.

- Druk nogmaals op **MULTI-CONTROL** om het uit-klokdisplay uit te schakelen.

## De FM-afstemstap instellen

Standaard wordt er bij automatisch afstemmen een FM-afstemstap van 50 kHz gebruikt.

Als u de functie AF of TA heeft ingeschakeld, wordt de afstemstap automatisch 100 kHz.

Maar soms verdient het aanbeveling om de afstemstap op 50 kHz in te stellen als AF is ingeschakeld.

### 1 Gebruik MULTI-CONTROL om FM step te selecteren.

### 2 Druk op MULTI-CONTROL om de FM-afstemstap te selecteren.

Door herhaaldelijk op **MULTI-CONTROL** te drukken, wijzigt u de FM-afstemstap als AF of TA aan staat in 50 kHz of 100 kHz. De geselecteerde FM-afstemstap verschijnt op het display.

## Bediening van het toestel

### **Opmerking**

Bij handmatig afstemmen blijft de afstemstap 50 kHz.

### **De automatische PI-zoekfunctie in- of uitschakelen**

Het toestel kan automatisch zoeken naar een andere zender met gelijkaardig programma, ook bij het oproepen van voorkeuzezenders.

**1 Gebruik MULTI-CONTROL om Auto PI te selecteren.**

**2 Druk op MULTI-CONTROL om de automatische PI-zoekfunctie in te schakelen.**

- Druk nogmaals op **MULTI-CONTROL** om de automatische PI-zoekfunctie uit te schakelen.

### **De waarschuwingstoon in- of uitschakelen**

Als het voorpaneel niet binnen vier seconden na het uitschakelen van het contact van het hoofdtoestel wordt verwijderd, klinkt er een waarschuwingstoon. U kunt deze waarschuwingstoon uitschakelen.

**1 Gebruik MULTI-CONTROL om Warning tone te selecteren.**

**2 Druk op MULTI-CONTROL om de waarschuwingstoon in te schakelen.**

- Druk nogmaals op **MULTI-CONTROL** om de waarschuwingstoon uit te schakelen.

### **De externe aansluiting in- of uitschakelen**

Externe apparaten die op dit toestel zijn aangesloten, kunnen afzonderlijk geactiveerd worden. Zet elke AUX-bron aan bij gebruik.

Raadpleeg *De AUX-signaalbron gebruiken* op bladzijde 104 voor meer informatie over het aansluiten en gebruiken van externe apparaten.

**1 Gebruik MULTI-CONTROL om AUX1/AUX2 te selecteren.**

**2 Druk op MULTI-CONTROL om AUX1/AUX2 in te schakelen.**

- Druk nogmaals op **MULTI-CONTROL** om de AUX-functie uit te schakelen.

### **De dimmer in- of uitschakelen**

Om te voorkomen dat het display 's avonds te fel schijnt, wordt het automatisch gedimd als u de koplampen van de auto aanzet. U kunt de dimmer aan- of uitzetten.

**1 Gebruik MULTI-CONTROL om Dimmer te selecteren.**

**2 Druk op MULTI-CONTROL om de dimmer in te schakelen.**

- Druk nogmaals op **MULTI-CONTROL** om de dimmer uit te schakelen.

### **De helderheid aanpassen**

U kunt de helderheid van het display aanpassen. Standaard is de helderheid ingesteld op **12**.

**1 Gebruik MULTI-CONTROL om Brightness te selecteren.**

**2 Duw MULTI-CONTROL naar links of naar rechts om het helderheidsniveau in te stellen.**

U kunt het niveau verhogen of verlagen tussen de waarden **0** en **15**. De waarde wordt op het display getoond.

- Als de dimmer is ingeschakeld, kunt u de helderheid aanpassen tussen de waarden **0** en **10**.

## De achteruitgang en de subwoofer instellen

U kunt de achteruitgang van dit toestel (de aansluiting voor de luidspreker achterin en de RCA-achteruitgang) gebruiken om een luidspreker met volledig bereik (**Rear SP:F.Range**) of een subwoofer (**Rear SP:S/W**) aan te sluiten. Als u de achteruitgang op **Rear SP:S/W** zet, kunt u de luidspreker achterin rechtstreeks op een subwoofer aansluiten, zonder een externe versterker te gebruiken. Standaard is dit toestel ingesteld voor het aansluiten van een luidspreker achterin met volledig bereik (**Rear SP:F.Range**).

### 1 Gebruik MULTI-CONTROL om S/W control te selecteren.

### 2 Druk op MULTI-CONTROL om een andere instelling voor de achteruitgang te selecteren.

Als u op **MULTI-CONTROL** drukt, kunt u kiezen uit **Rear SP:F.Range** (luidspreker met volledig bereik) en **Rear SP:S/W** (subwoofer). Dit wordt op het display aangegeven.

- Als er geen subwoofer op de achteruitgang is aangesloten, selecteert u **Rear SP:F.Range**.
- Als er een subwoofer op de achteruitgang is aangesloten, selecteert u **Rear SP:S/W**.

### Opmerkingen

- Ook als u deze instelling heeft gewijzigd, is er geen uitgangssignaal tenzij u ook het uitgangssignaal voor de subwoofer inschakelt (raadpleeg *De subwoofer-uitgang* op bladzijde 97).
- Als u deze instelling wijzigt, wordt de instelling van de subwoofer in het audiomenu teruggedzet naar de fabrieksinstellingen.
- De uitgangsaansluiting voor de luidsprekers achterin en de RCA-achteruitgang worden tegelijkertijd omgezet.

## Het geluid tijdelijk uitschakelen/dempen

Het geluid van dit toestel wordt automatisch uitgeschakeld of gedempt wanneer er een signaal wordt ontvangen van een apparaat met uitschakelfunctie.

- Het geluid wordt tijdelijk uitgeschakeld of gedempt en **MUTE** of **ATT** verschijnt op het display. U kunt het geluid dan niet aanpassen.
- Het volume keert terug naar het normale niveau wanneer het uitschakelen of dempen wordt geannuleerd.

### 1 Gebruik MULTI-CONTROL om Mute te selecteren.

### 2 Druk op MULTI-CONTROL om het geluid tijdelijk uit te schakelen/te dempen.

Als u op **MULTI-CONTROL** drukt, kunt u kiezen uit **TEL ATT** (dempen) en **TEL mute** (tijdelijk uitschakelen). Uw keuze wordt vervolgens op het display weergegeven.

## De functiedemo inschakelen

De functiedemo start automatisch als dit toestel is uitgeschakeld terwijl het contactslot op ACC of ON staat.

### 1 Gebruik MULTI-CONTROL om Demonstration te selecteren.

### 2 Druk op MULTI-CONTROL om de functiedemo aan te zetten.

- Druk opnieuw op **MULTI-CONTROL** om de functiedemo uit te schakelen.

### Opmerkingen

- Let op: de accu kan leeglopen als de functiedemo geactiveerd blijft terwijl de motor uit staat.
- U kunt de functiedemo ook in- of uitschakelen door op **DISPLAY** te drukken als het toestel uit staat. Raadpleeg *Functiedemo* op bladzijde 74 voor meer informatie.

## Bediening van het toestel

### De functie tegengesteld inschakelen

Als u niet binnen ongeveer 30 seconden een handeling uitvoert, wordt de tekst op het display in tegengestelde kleuren weergegeven. De weergave wijzigt iedere 10 seconden.

**1 Gebruik MULTI-CONTROL om Reverse mode te selecteren.**

**2 Druk op MULTI-CONTROL om de functie tegengesteld in te schakelen.**

- Druk opnieuw op **MULTI-CONTROL** om de functie tegengesteld uit te schakelen.

#### **Opmerking**

U kunt de functie tegengesteld ook in- of uitschakelen door op **BAND** te drukken als het toestel uit staat. Raadpleeg *Functie tegengesteld* op bladzijde 74 voor meer informatie.

### Ever Scroll inschakelen

Als Ever Scroll op ON is ingesteld, blijft de tekst die op een CD of de iPod is vastgelegd continu door het display schuiven. Zet Ever Scroll op OFF als u wilt dat de informatie maar één keer door het display schuift.

**1 Gebruik MULTI-CONTROL om Ever-scroll te selecteren.**

**2 Druk op MULTI-CONTROL om Ever Scroll aan te zetten.**

- Druk opnieuw op **MULTI-CONTROL** om Ever Scroll uit te zetten.

### De signaalbron BT Audio activeren

U dient de signaalbron **BT Audio** in te schakelen om een Bluetooth audiospeler te kunnen gebruiken.

- U kunt deze functie alleen gebruiken wanneer een Bluetooth adapter (bijvoorbeeld CD-BTB100) op dit toestel aangesloten is.

**1 Gebruik MULTI-CONTROL om BT AUDIO te selecteren.**

**2 Druk op MULTI-CONTROL om de signaalbron BT Audio in te schakelen.**

- Druk opnieuw op **MULTI-CONTROL** om de signaalbron **BT Audio** uit te schakelen.

### De PIN-code invoeren voor Bluetooth draadloze verbinding

Als u uw mobiele telefoon met dit toestel wilt verbinden via Bluetooth draadloze technologie, moet u eerst de PIN-code van uw telefoon invoeren om de verbinding te bevestigen. De standaardcode is **0000** maar u kunt die via deze functie wijzigen.

- Bij sommige Bluetooth audiospelers moet u eerst de PIN-code van de Bluetooth audiospeler in dit toestel invoeren om te zorgen dat dit toestel gereed is om er verbinding mee te maken.
- U kunt deze functie alleen gebruiken wanneer een Bluetooth adapter (bijvoorbeeld CD-BTB100) op dit toestel aangesloten is.

**1 Gebruik MULTI-CONTROL om Pin code input te selecteren.**

**2 Duw MULTI-CONTROL omhoog of omlaag om een nummer te selecteren.**

**3 Duw MULTI-CONTROL naar links of rechts om de cursor naar de vorige of volgende positie te verplaatsen.**

**4 Nadat de PIN-code (max. 16 cijfers) is ingevoerd, drukt u op MULTI-CONTROL.**

De ingevoerde PIN-code kan nu in het geheugen worden opgeslagen.

Druk ter bevestiging nogmaals op **MULTI-CONTROL** om de ingevoerde PIN-code in het geheugen van dit toestel op te slaan.

- Als u **MULTI-CONTROL** naar rechts duwt terwijl het bevestigingsscherm wordt weergegeven, keert u terug naar het invoerscherm van de PIN-code en kunt u de PIN-code wijzigen. 

## Overige functies

### De AUX-signaalbron gebruiken

Via dit toestel kunt u maximaal twee externe apparaten bedienen zoals VCR of draagbare apparaten (los verkrijgbaar). Als u een extern apparaat aansluit, wordt het automatisch als een AUX-signaalbron herkend en toegewezen aan **AUX1** of **AUX2**. De relatie tussen de signaalbronnen **AUX1** en **AUX2** wordt hieronder uitgelegd.

### Informatie over AUX1 en AUX2

Externe apparaten kunnen op twee manieren op dit toestel worden aangesloten.

#### AUX1-signaalbron:

*Als u een extern apparaat aansluit met een stereo-miniplugkabel*

- **Steek de stereo-miniplugkabel in de ingang van dit toestel.**

Raadpleeg de handleiding van het apparaat voor meer informatie.

Externe apparatuur die u op deze manier aansluit, wordt automatisch aan **AUX1** toegewezen.

#### AUX2-signaalbron:

*Als u een extern apparaat aansluit met een IP-BUS-RCA-adapter (los verkrijgbaar)*

- **Met een IP-BUS-RCA-adapter zoals de CD-RB20/CD-RB10 (los verkrijgbaar) kunt u externe apparatuur met een RCA-uitgang op dit toestel aansluiten.**

Raadpleeg voor meer informatie de gebruikershandleiding van de IP-BUS-RCA-adapter. Externe apparatuur die u op deze manier aansluit, wordt automatisch aan **AUX2** toegewezen.

- U kunt op deze manier alleen externe apparaten aansluiten die voorzien zijn van een RCA-uitgang.

### AUX als signaalbron selecteren

- **Druk op SOURCE en kies AUX als signaalbron.**
  - Als de externe aansluiting niet is ingeschakeld, kan **AUX** niet worden geselecteerd. Raadpleeg *De externe aansluiting in- of uitschakelen* op bladzijde 101 voor meer informatie.

### De AUX-titel instellen

De naam die voor de signaalbronnen **AUX1** en **AUX2** wordt weergegeven, kan worden gewijzigd.

- 1 Nadat u AUX als signaalbron heeft geselecteerd, gebruikt u MULTI-CONTROL om FUNCTION te selecteren en TitleInput "A" weer te geven.**

- 2 Voer de titel op dezelfde wijze in als voor de ingebouwde CD-speler.**

Raadpleeg *Discitels invoeren* op bladzijde 89 voor meer informatie over de bediening.

### De verschillende entertainment-displays gebruiken

U kunt verschillende entertainment-displays weergeven terwijl u naar de verschillende signaalbronnen luistert.

- 1 Druk op MULTI-CONTROL om het hoofdmenu weer te geven.** **FUNCTION**, **AUDIO** en **ENTERTAINMENT** verschijnen op het display.

- 2 Gebruik MULTI-CONTROL om ENTERTAINMENT te selecteren.**

Draai aan de knop om een andere menuoptie te kiezen, of druk op de knop om een optie te selecteren.

- 3 Gebruik MULTI-CONTROL om een ander display te selecteren.**

Draai aan de knop om een andere menuoptie te kiezen, of druk op de knop om een optie te selecteren.

## Bediening van het toestel

**BGV-1** (achtergrondweergave 1)—**BGV-2** (achtergrondweergave 2)—**BGP-1** (achtergrondafbeelding 1)—**BGP-2** (achtergrondafbeelding 2)—**BGP-3** (achtergrondafbeelding 3)—**BGP-4** (achtergrondafbeelding 4)—**SIMPLE-1** (eenvoudig display 1)—**SIMPLE-2** (eenvoudig display 2)—**LEVEL METER** (niveaumeter)—**VISUALIZER1** (visualizer 1)—**VISUALIZER2** (visualizer 2)—**VISUALIZER3** (visualizer 3)—**SPECTRUM ANALYZER 1** (spectrumanalyser 1)—**SPECTRUM ANALYZER 2** (spectrumanalyser 2)—**MOVIE** (film)—**ENT CLOCK** (entertainment-klok)

- U kunt ook een andere display selecteren door op de afstandsbediening op **ENTERTAINMENT** te drukken.
- Druk op **BAND** om terug te keren naar het weergavedisplay.

### De PGM-knop gebruiken

U kunt de voorgeprogrammeerde functies voor elke signaalbron bedienen met **PGM** op de afstandsbediening.

#### ● Druk op PGM om pauze in te schakelen als u de volgende signaalbronnen selecteert:

- **CD** – Ingebouwde CD-speler
- **iPod** – iPod
- **Multi CD** – Multi-CD-speler
- **USB** – Draagbare USB-audiospeler/USB-geheugen
- **BT Audio** – Bluetooth audiospeler
- **DVD** – DVD-speler/multi-DVD-speler
- Druk opnieuw op **PGM** als u de pauzefunctie wilt uitschakelen.

#### ● Houd PGM ingedrukt om BSM in te schakelen als u de tuner als signaalbron selecteert.

Houd **PGM** ingedrukt tot de functie BSM aan gaat.

- Druk opnieuw op **PGM** om het opslaan te annuleren.

#### ● Houd PGM ingedrukt om BSSM in te schakelen als u de televisie als signaalbron selecteert.

Houd **PGM** ingedrukt tot de BSSM aan gaat.

- Druk opnieuw op **PGM** om het opslaan te annuleren. 

## Songs afspelen op de draagbare USB-audiospeler/ in het USB-geheugen

### Basishandelingen

U kunt via dit toestel een USB-adapter bedienen. Deze is los verkrijgbaar.

Raadpleeg de handleiding van de USB-adapter voor meer informatie over de bediening. Dit hoofdstuk geeft informatie over de bediening met dit toestel van de draagbare USB-audiospeler/het USB-geheugen voor zover die afwijkt van de handleiding van de USB-adapter.

- De aangesloten draagbare USB-audiospeler/het USB-geheugen kan de prestaties van dit toestel beperken.



- ① **WMA/MP3/AAC-indicator**  
Deze geeft het type bestand aan dat wordt afgespeeld.
- ② **Mapnummerindicator**
- ③ **Nummerindicator fragment**
- ④ **Weergavetijd-indicator**
- ⑤ **Bitsnelheid-indicator**

#### 1 Druk op SOURCE en selecteer USB.

#### 2 Duw MULTI-CONTROL omhoog of omlaag om een map te selecteren.

- Mappen die geen gecompriëerde audiobestanden bevatten, kunnen niet geselecteerd worden.
- Houd **BAND** ingedrukt om terug te keren naar map 01 (ROOT). Als de map 01 (ROOT) geen bestanden bevat, begint het afspelen bij map 02.

3 Houd **MULTI-CONTROL** naar links of naar rechts ingedrukt om achteruit of vooruit te spoelen.

4 Duw **MULTI-CONTROL** naar links of naar rechts om naar het vorige of volgende gecompriëerde audiobestand te gaan.

### Een audiobestand in de huidige map rechtstreeks selecteren

De bediening is in principe gelijk aan die van de ingebouwde CD-speler.

Raadpleeg *Een fragment direct selecteren* op bladzijde 87 voor meer informatie over de bediening.

### Geavanceerde functies

1 Druk op **MULTI-CONTROL** om het hoofdmenu weer te geven.

**FUNCTION**, **AUDIO** en **ENTERTAINMENT** verschijnen op het display.

2 Gebruik **MULTI-CONTROL** om **FUNCTION** te selecteren.

Draai aan de knop om een andere menuoptie te kiezen, of druk op de knop om een optie te selecteren.

De functienaam verschijnt op het display.

3 Draai aan **MULTI-CONTROL** om de functie te selecteren.

Draai **MULTI-CONTROL** om de functies in de onderstaande volgorde te doorlopen:

**Play mode** (herhaalde weergave)—

**Random mode** (willekeurige weergave)—

**Scan mode** (scanweergave)—**Pause** (pauze)

- U kunt de functie ook selecteren door op de afstandsbediening op **FUNCTION** te drukken.
- Druk op **BAND** om terug te keren naar het weergavedisplay.
- Als u niet binnen ongeveer 30 seconden een functiehandeling uitvoert, gaat het display automatisch terug naar het frequentiedisplay.

## Verkrijgbare accessoires

### Functies en bediening

De functies **Play mode**, **Random mode**, **Scan mode** en **Pause** zijn in principe gelijk aan die van de ingebouwde CD-speler.

Funcienaam	Bediening
<b>Play mode</b>	<p>Raadpleeg <i>Een herhaalbereik selecteren</i> op bladzijde 88.</p> <p>Het herhaalbereik dat u kunt selecteren is echter verschillend van dat van de ingebouwde CD-speler. Het herhaalbereik van de draagbare USB-audiospeler/het USB geheugen is als volgt:</p> <ul style="list-style-type: none"> <li>• <b>Track repeat</b> – Alleen het spelende fragment herhalen</li> <li>• <b>Folder repeat</b> – De huidige map herhalen</li> <li>• <b>All repeat</b> – Alle bestanden herhalen</li> </ul>
<b>Random mode</b>	<p>Raadpleeg <i>Fragmenten in willekeurige volgorde afspelen</i> op bladzijde 88.</p>
<b>Scan mode</b>	<p>Raadpleeg <i>Mappen en fragmenten scannen</i> op bladzijde 88.</p>
<b>Pause</b>	<p>Raadpleeg <i>Het afspelen van een disc onderbreken</i> op bladzijde 89.</p>

### Opmerkingen

- Als u tijdens de herhaalde weergave een andere map kiest, wordt het bereik voor herhaalde weergave gewijzigd in **All repeat**.
- Als u tijdens **Track repeat** een fragment zoekt of vooruit- of achteruitspoelt, wordt het bereik voor herhaalde weergave gewijzigd in **Folder repeat**.
- Als **Folder repeat** is geselecteerd, kunt u geen submap van die map afspelen.
- Wanneer het scannen van bestanden of mappen is voltooid, wordt de normale weergave van bestanden hervat.

### De tekstinformatie bij een audiobestand weergeven

De bediening is gelijk aan die van de ingebouwde CD-speler.

Raadpleeg *De tekstinformatie van de disc weergeven* op bladzijde 90.

- Als de tekens die in het audiobestand zijn vastgelegd, niet compatibel zijn met dit toestel, worden deze niet weergegeven.

### Bestanden uit de lijst met bestandsnamen selecteren

De bediening is gelijk aan die van de ingebouwde CD-speler.

Raadpleeg *Fragmenten uit de lijst met bestandsnamen selecteren* op bladzijde 91. 

## Bluetooth audio

### Basishandelingen

Als u op dit toestel een Bluetooth adapter aansluit (bijvoorbeeld CD-BTB100), kunt u via Bluetooth draadloze technologie een Bluetooth audiospeler bedienen.

#### Belangrijk

- Afhankelijk van de aangesloten Bluetooth audiospeler is de bediening van dit toestel beperkt tot de volgende twee niveaus:
  - Lager niveau: Hiermee kunt u muziek op de audiospeler alleen afspelen.
  - Hoger niveau: U kunt songs afspelen, selecteren, pauzes inlassen, etc. (alle functies die in deze handleiding zijn beschreven).
- Aangezien er verschillende Bluetooth audiospelers verkrijgbaar zijn, is de bediening van de Bluetooth audiospeler die u met dit toestel gebruikt afhankelijk van het type audiospeler. Raadpleeg de handleiding van de Bluetooth audiospeler en deze handleiding bij het bedienen van de audiospeler op dit toestel.
- Informatie over songs (bijvoorbeeld de verstreken weergavetijd, de songtitel, de songindex, etc.) kan niet op dit toestel worden weergegeven.
- Wanneer u via de Bluetooth audiospeler naar muziek luistert, dient u het gebruik van de mobiele telefoon zo veel mogelijk te vermijden. Het signaal van een mobiele telefoon kan de muziekweergave verstoren.
- Als u een mobiele telefoon gebruikt die met Bluetooth draadloze technologie op dit toestel is aangesloten, wordt de weergave gedempt van songs op de Bluetooth audiospeler die op dit toestel is aangesloten.
- Als u naar muziek op de Bluetooth audiospeler luistert en naar een andere signaalbron overschakelt, wordt de muziek niet afgebroken.

Raadpleeg de handleiding van de Bluetooth adapter voor meer informatie over de bedie-

ning. In dit hoofdstuk wordt in het kort informatie gegeven over de bediening van de Bluetooth audiospeler met dit toestel. Deze informatie is verkort of enigszins verschillend van de informatie in de bedieningshandleiding van de Bluetooth adapter.

- Zelfs wanneer de audiospeler geen Bluetooth module heeft, kunt u die toch vanaf dit toestel bedienen via Bluetooth draadloze technologie. Als u met dit toestel een audiospeler wilt bedienen, sluit dan op de audiospeler een product aan dat is uitgerust met Bluetooth draadloze technologie (in de winkel verkrijgbaar) en sluit op dit toestel de Bluetooth adapter (bijvoorbeeld CD-BTB100) aan.



- ① Naam van het apparaat  
Toont de apparaatnaam van de aangesloten Bluetooth audiospeler (of Bluetooth adapter).

#### 1 Druk op SOURCE om een Bluetooth audiospeler te selecteren.

- Als u **BT Audio** niet kunt weergeven, activeert u eerst de BT audiosignaalbron in de begininstellingen. Raadpleeg *De signaalbron BT Audio activeren* op bladzijde 103 voor meer details.
- Voordat u met dit toestel een Bluetooth audiospeler kunt bedienen, moet een Bluetooth draadloze verbinding tot stand worden gebracht. (Raadpleeg *Verbinding maken met een Bluetooth audiospeler* op de volgende bladzijde.)

#### 2 Houd MULTI-CONTROL naar links of naar rechts ingedrukt om achteruit of vooruit te spoelen.

#### 3 Duw MULTI-CONTROL naar links of naar rechts om naar het vorige of volgende fragment te gaan.

## Verkrijgbare accessoires

### Geavanceerde functies

**1 Druk op MULTI-CONTROL om het hoofdmenu weer te geven.** **FUNCTION**, **AUDIO** en **ENTERTAINMENT** verschijnen op het display.

**2 Gebruik MULTI-CONTROL om FUNCTION te selecteren.**

Draai aan de knop om een andere menuoptie te kiezen, of druk op de knop om een optie te selecteren.

De functienaam verschijnt op het display.

**3 Draai aan MULTI-CONTROL om de functie te selecteren.**

Draai **MULTI-CONTROL** om de functies in de onderstaande volgorde te doorlopen:

**Connection open** (verbinding open)—**Disconnect audio** (audioverbinding beëindigen)—**Play** (weergeven)—**Stop** (stoppen)—**Pause** (pauze)—**Device info.** (apparaatgegevens)

- Als een Bluetooth audiospeler via een lager niveau is aangesloten, verschijnen alleen

**Disconnect audio** en **Device info.** in het functiemenu.

- Als er nog geen Bluetooth audiospeler op dit toestel is aangesloten, verschijnen

**Connection open** en **Device info.** in het functiemenu en zijn de overige functies niet beschikbaar.

- U kunt de functie ook selecteren door op de afstandsbediening op **FUNCTION** te drukken.

- Druk op **BAND** om terug te keren naar het weergavedisplay.

- Als u de functies (behalve **Connection open** en **Disconnect audio**) niet binnen ongeveer 30 seconden gebruikt, keert het display automatisch terug naar de gewone weergave.

### Verbinding maken met een Bluetooth audiospeler

**1 Gebruik MULTI-CONTROL om Connection open te selecteren in het functiemenu.**

**2 Druk op MULTI-CONTROL om de verbinding te openen.**

**Always Waiting** wordt weergegeven. Het toestel is nu gereed om verbinding te maken met een Bluetooth audiospeler.

Als uw Bluetooth audiospeler gereed is voor de Bluetooth draadloze verbinding, wordt de verbinding met dit toestel automatisch tot stand gebracht.



#### Opmerking

Voor sommige audiospelers geldt dat u eerst de PIN-code in dit toestel moet invoeren voordat u verbinding kunt maken. Als u voor uw speler een PIN-code moet invoeren, vindt u die code op de speler zelf of in de bijgeleverde documentatie. Zie *De PIN-code invoeren voor Bluetooth draadloze verbinding* op bladzijde 103 voor meer informatie over het invoeren van de PIN-code.

### Muziek afspelen op een Bluetooth audiospeler

**1 Gebruik MULTI-CONTROL om Play te selecteren in het functiemenu.**

**2 Druk op MULTI-CONTROL om het afspelen te starten.**

### Een song onderbreken

**1 Gebruik MULTI-CONTROL om Pause te selecteren in het functiemenu.**

**2 Druk op MULTI-CONTROL om de pauzefunctie in te schakelen.**

Het afspelen van de huidige song wordt onderbroken.

- Druk opnieuw op **MULTI-CONTROL** als u de pauzefunctie wilt uitschakelen.

### Het afspelen stoppen

**1 Gebruik MULTI-CONTROL om Stop te selecteren in het functiemenu.**

## 2 Druk op **MULTI-CONTROL** om het afspelen te stoppen.

Het afspelen van de huidige song wordt gestopt.

## De verbinding met een Bluetooth audiospeler beëindigen

### 1 Gebruik **MULTI-CONTROL** om **Disconnect audio** te selecteren in het functiemenu.

### 2 Druk op **MULTI-CONTROL** om de verbinding met de Bluetooth audiospeler te beëindigen.

**Disconnected** wordt weergegeven. De verbinding tussen de Bluetooth audiospeler en dit toestel is nu verbroken.

## BD-adres (Bluetooth Device-adres) weergeven

### 1 Gebruik **MULTI-CONTROL** om **Device info.** te selecteren in het functiemenu.

De apparaatnaam (**Pioneer BT Unit**) van dit toestel verschijnt op het display.

### 2 Duw **MULTI-CONTROL** naar links om naar het BD-adres om te schakelen.

De hexadecimale tekenreeks van 12 cijfers wordt weergegeven.

▪ Duw **MULTI-CONTROL** naar rechts om terug te keren naar de naam van het apparaat.

## De systeemversie opvragen in geval van reparatie

### 1 Gebruik **MULTI-CONTROL** om **Device info.** te selecteren in het functiemenu.

De apparaatnaam (**Pioneer BT Unit**) van dit toestel verschijnt op het display.

## 2 Duw **MULTI-CONTROL** omlaag om de systeemversie van dit toestel weer te geven.

De versie van het systeem (de microprocessor) van dit toestel wordt weergegeven.

▪ Duw **MULTI-CONTROL** naar links om de versie van de Bluetooth module van dit toestel weer te geven. Duw **MULTI-CONTROL** naar rechts om terug te keren naar de systeemversie van dit toestel. 

## Verkrijgbare accessoires

### Bluetooth telefoon

#### Basishandelingen

Als u een Bluetooth adapter (bijvoorbeeld CD-BTB100) gebruikt, kunt u op dit toestel een mobiele telefoon met Bluetooth technologie aansluiten voor handsfree bellen tijdens het rijden.

#### Belangrijk

- Als u dit toestel gebruikt in combinatie met een mobiele telefoon met Bluetooth draadloze technologie terwijl de motor niet draait, kan de accu leeg raken.
- Geavanceerde handelingen die uw aandacht vereisen zoals het kiezen van nummers op het display, het gebruik van het telefoonboek, enz. zijn niet toegelaten tijdens het rijden. Als u dergelijke handelingen wilt uitvoeren, dient u de auto eerst op een veilige plaats te parkeren.

Raadpleeg de handleiding van de iPod-adapter voor meer informatie over de bediening. In dit hoofdstuk wordt in het kort informatie gegeven over handsfree telefoneren met dit toestel. Deze informatie is verkort of enigszins verschillend van de informatie in de bedieningshandleiding van de Bluetooth adapter.



- 1 Naam van het apparaat  
Toont de apparaatnaam van de mobiele telefoon.
- 2 Signaalniveau-indicator  
Deze geeft de signaalsterkte van de mobiele telefoon aan.
  - De waarde van de signaalniveau-indicator kan afwijken van de werkelijke waarde.
- 3 Nummerindicator gebruiker

Deze toont het registratienummer van de mobiele telefoon.

- 4 Batterijvermogen-indicator  
Deze geeft het vermogen van de batterij van de mobiele telefoon aan.
  - De waarde van de batterijvermogen-indicator kan afwijken van de werkelijke waarde.
  - Als het batterijvermogen niet beschikbaar is, geeft de batterijvermogen-indicator niets aan.
- 5 Indicator inkomend gesprek  
Deze geeft aan dat er een inkomend gesprek is ontvangen dat u nog niet heeft gezien.
  - Inkomende gesprekken worden niet gemeld op het display als de mobiele telefoon niet aangesloten is op dit toestel.
- 6 Indicator automatisch beantwoorden/automatisch weigeren  
Deze geeft **AUTO** aan wanneer de functie Automatisch beantwoorden is geactiveerd (zie *Automatisch beantwoorden instellen* op bladzijde 120 voor meer informatie).  
Deze geeft **REFUSE** aan wanneer de functie Automatisch weigeren is geactiveerd (zie *Automatisch weigeren instellen* op bladzijde 119 voor meer informatie).
- 7 Klokweergave  
Hier wordt de tijd weergegeven (wanneer het toestel is aangesloten op een telefoon).

- Druk op **SOURCE** en selecteer de telefoon.

#### Opmerking

De equalizercurve voor telefoongebruik kan niet worden gewijzigd. Wanneer u de telefoon als bron selecteert, kunt u de equalizerfunctie niet gebruiken. Raadpleeg *Equalizercurven oproepen* op bladzijde 95.

## Het toestel instellen voor handsfree telefoneren

Voordat u de functie voor handsfree telefoneren kunt gebruiken, moet u een aantal instellingen op dit toestel vastleggen. Dit houdt in dat u de telefoon op dit toestel moet registreren, een Bluetooth draadloze verbinding tussen dit toestel en de telefoon moet maken, en het volumeniveau moet aanpassen.

### 1 Verbinden

Raadpleeg *Verbinding maken met een mobiele telefoon* op bladzijde 114 voor meer informatie over het aansluiten van uw telefoon op dit toestel via Bluetooth draadloze technologie.

- Uw telefoon is nu tijdelijk aangesloten. Als u echter optimaal gebruik wilt maken van deze technologie, raden wij u aan om de telefoon op dit toestel te registreren.

### 2 Registreren

Zie *Een (tijdelijk) verbonden mobiele telefoon registreren* op bladzijde 114 voor instructies over hoe u een tijdelijk aangesloten telefoon kunt registreren.

### 3 Volume instellen

Stel het volume van de mobiele telefoon naar wens in. Nadat u het volume heeft ingesteld, wordt dit als standaardinstelling in het geheugen opgeslagen.

- Het gespreksvolume en het volume van het belsignaal zijn afhankelijk van het type mobiele telefoon dat u gebruikt.
- Als het volume van het belsignaal en het gespreksvolume erg verschillen, kan het algemene volumeniveau onstabiel worden.
- Controleer of het volume van de mobiele telefoon het gewenste niveau heeft voordat u de telefoon van dit toestel loskoppelt. Als het volume van de mobiele telefoon gedempt is (op nul staat), blijft het gedempt zelfs nadat de telefoon van dit toestel is losgekoppeld.

## Een telefoongesprek voeren

### Spraakherkenning

#### 1 Houd **BAND** ingedrukt tot **Voice dial** op het display verschijnt.

**Voice dial** verschijnt op het display. Als **Voice dial ON** wordt weergegeven, is de functie spraakherkenning beschikbaar.

- Als uw mobiele telefoon spraakherkenning niet ondersteunt, verschijnt **No voice dial** op het display en kunt u deze functie niet gebruiken.

#### 2 Noem de naam van de gewenste contactpersoon.

## Een telefoongesprek aannemen

### Een inkomend gesprek beantwoorden

#### 1 Duw **MULTI-CONTROL** omhoog als er een gesprek binnenkomt.

- Als de privé-modus is geselecteerd op de mobiele telefoon, is handsfree bellen wellicht niet mogelijk.

#### 2 Duw **MULTI-CONTROL** omlaag om het gesprek te beëindigen.

De geschatte gespreksduur verschijnt op het display (deze kan enigszins afwijken van de werkelijke gespreksduur).

### Een inkomend gesprek weigeren

#### ● Duw **MULTI-CONTROL** omhoog als er een gesprek binnenkomt.

Het gesprek wordt geweigerd.

### Een gesprek in de wachtstand beantwoorden

#### 1 Duw **MULTI-CONTROL** omhoog om een gesprek te beantwoorden dat in de wachtstand staat.

- Door **MULTI-CONTROL** omhoog te duwen, kunt u schakelen tussen bellers die in de wachtstand staan.

## Verkrijgbare accessoires

### 2 Duw MULTI-CONTROL omlaag om alle gesprekken te beëindigen.

Door **MULTI-CONTROL** omlaag te drukken, beëindigt u alle gesprekken inclusief een gesprek dat in de wachtstand staat.

- De beller waarmee u sprak staat nu in de wachtstand. Om het gesprek te beëindigen, moeten zowel u als de persoon waarmee u sprak de telefoon ophangen.
- Als er bellers in de wachtstand staan, kunt u tussen de bellers schakelen door **MULTI-CONTROL** omhoog te duwen.

### Een gesprek in de wachtstand weigeren

- **Duw MULTI-CONTROL omlaag om een gesprek te weigeren dat in de wachtstand staat.**

## Geavanceerde functies

### 1 Druk op MULTI-CONTROL om het hoofdmenu weer te geven.

**FUNCTION**, **AUDIO** en **ENTERTAINMENT** verschijnen op het display.

### 2 Gebruik MULTI-CONTROL om FUNCTION te selecteren.

Draai aan de knop om een andere menuoptie te kiezen, of druk op de knop om een optie te selecteren.

Op het display verschijnen functies voor handsfree telefoneren.

### 3 Draai MULTI-CONTROL om een andere functie te kiezen.

Draai **MULTI-CONTROL** om te schakelen tussen de functies.

*Welke functies beschikbaar zijn, hangt af van hoe uw mobiele telefoon is verbonden en van de registratiestatus.*

### Als de telefoon nog niet met dit toestel is verbonden

**Search&Connect** (zoeken en verbinden)—  
**Connection open** (verbinding open)—  
**Connect phone** (telefoon verbinden)—  
**Delete phone** (telefoon verwijderen)—  
**PH.B.Transfer** (telefoonboek overzetten)—  
**Refuse calls** (instellingen automatisch weigeren)—**Auto answer** (instellingen automatisch

beantwoorden)—**Ring tone** (belsignaal selecteren)—**Auto connect** (instellingen automatisch verbinden)—**Echo cancel** (echo onderdrukken)—**Device info.** (apparaatgegevens)

### Als de telefoon met dit toestel is verbonden maar nog niet geregistreerd is

**Disconnect phone** (verbinding beëindigen)—  
**Set phone** (telefoon registreren)—  
**Delete phone** (telefoon verwijderen)—  
**PH.B.Transfer** (telefoonboek overzetten)—  
**Number dial** (bellen door een nummer in te voeren)—**Refuse calls** (instellingen automatisch weigeren)—**Auto answer** (instellingen automatisch beantwoorden)—**Ring tone** (belsignaal selecteren)—**Auto connect** (instellingen automatisch verbinden)—**Echo cancel** (echo onderdrukken)—**Device info.** (apparaatgegevens)

### Als de telefoon met dit toestel is verbonden en geregistreerd is

**Disconnect phone** (verbinding beëindigen)—  
**Delete phone** (telefoon verwijderen)—  
**PH.B.Transfer** (telefoonboek overzetten)—  
**PH.B.Name view** (sorteerwijze telefoonboek)—  
**Clear memory** (geheugen wissen)—  
**Number dial** (bellen door een nummer in te voeren)—**Refuse calls** (instellingen automatisch weigeren)—**Auto answer** (instellingen automatisch beantwoorden)—**Ring tone** (belsignaal selecteren)—**Auto connect** (instellingen automatisch verbinden)—**Echo cancel** (echo onderdrukken)—**Device info.** (apparaatgegevens)

- U kunt de functie ook selecteren door op de afstandsbediening op **FUNCTION** te drukken.
- **PH.B.Name view** (sorteerwijze telefoonboek) is niet beschikbaar voor mobiele telefoons die als gasttelefoon zijn geregistreerd.
- **PH.B.Name view**, **Clear memory**, **Number dial** en **Refuse calls** zijn niet beschikbaar als een mobiele telefoon via het Bluetooth HSP profiel (Head Set Profile) is aangesloten.
- Druk op **BAND** om terug te keren naar het weergavedisplay.

- Als u de functies (behalve **Search&Connect**, **Connection open**, **Connect phone**, **PH.B.Transfer**, **Disconnect phone**, **Number dial** en **Clear memory**) niet binnen ongeveer 30 seconden gebruikt, keert het display automatisch terug naar de gewone weergave.

## Verbinding maken met een mobiele telefoon

### Zoeken naar beschikbare mobiele telefoons

**1 Gebruik MULTI-CONTROL om Search&Connect te selecteren in het functiemenu.**

**2 Druk op MULTI-CONTROL om beschikbare mobiele telefoons te zoeken.**

Tijdens het zoeken knippert **Searching**. Als er mobiele telefoons met Bluetooth draadloze technologie worden gevonden, worden de namen van de telefoons weergegeven. Als de namen van de telefoons niet bekend zijn, wordt **Name not found** weergegeven.

- Als dit toestel geen beschikbare mobiele telefoons vindt, wordt **Not found** weergegeven.

**3 Duw MULTI-CONTROL omhoog of omlaag om de naam te selecteren van het apparaat waarmee u verbinding wilt maken.**

**4 Druk op MULTI-CONTROL om verbinding te maken met de geselecteerde mobiele telefoon.**

Tijdens de verbindingsofbouw knippert **Connecting**. Controleer om de verbinding te voltooien de naam van het apparaat (**Pioneer BT Unit**) en voer de koppelingscode op de mobiele telefoon in. Als de verbinding is gemaakt, wordt **Connected** weergegeven.

- De standaardinstelling van de koppelingscode is **0000**. U kunt deze code wijzigen in de begininstellingen. Raadpleeg *De PIN-code invoeren voor Bluetooth draadloze verbinding* op bladzijde 103.

## Verbinding maken vanaf een mobiele telefoon

**1 Gebruik MULTI-CONTROL om Connection open te selecteren in het functiemenu.**

**2 Druk op MULTI-CONTROL om de verbinding te openen.**

**Always waiting** wordt weergegeven en het toestel is nu gereed om verbinding te maken met een mobiele telefoon.

**3 Maak de verbinding met dit toestel vanaf de mobiele telefoon.**

- De standaardinstelling van de koppelingscode is **0000**. U kunt deze code wijzigen in de begininstellingen. Raadpleeg *De PIN-code invoeren voor Bluetooth draadloze verbinding* op bladzijde 103.

## De verbinding met een mobiele telefoon beëindigen

**1 Gebruik MULTI-CONTROL om Disconnect phone te selecteren in het functiemenu.**

De apparaatnaam van de verbonden telefoon verschijnt op het display.

**2 Druk op MULTI-CONTROL om de verbinding met deze mobiele telefoon te beëindigen.**

Als de verbinding is beëindigd, wordt **Disconnected** weergegeven.

## Een (tijdelijk) verbonden mobiele telefoon registreren

**1 Gebruik MULTI-CONTROL om Set phone te selecteren in het functiemenu.**

**2 Duw MULTI-CONTROL omhoog of omlaag om een registratienummer te selecteren.**

**P1** (gebruikerstelefoon 1)—**P2** (gebruikerstelefoon 2)—**P3** (gebruikerstelefoon 3)—**G1** (gasttelefoon 1)—**G2** (gasttelefoon 2)

## Verkrijgbare accessoires

- Als u een nummer selecteert, kunt u zien of er al een telefoon aan dat nummer is toegewezen. Als het nummer leeg is, wordt **No data** weergegeven. Als het registratienummer al bezet is, verschijnt de naam van de telefoon. Als u een geregistreerde telefoon door een andere telefoon wilt vervangen, moet u eerst de geregistreerde telefoon verwijderen. Raadpleeg *Een geregistreerde telefoon verwijderen* op deze bladzijde voor meer informatie.

### 3 Druk op MULTI-CONTROL om de aangesloten telefoon te registreren.

Als de registratie is voltooid, wordt

**Reg. Completed** weergegeven.

- Als de registratie is mislukt, wordt

**Reg. ERROR** weergegeven. Ga in dit geval terug naar stap 1 en probeer het opnieuw.

## Een geregistreerde telefoon verwijderen

1 Gebruik MULTI-CONTROL om **Delete phone** te selecteren in het functiemenu.

2 Duw MULTI-CONTROL omhoog of omhoog om een registratienummer te selecteren.

**P1** (gebruikerstelefoon 1)—**P2** (gebruikerstelefoon 2)—**P3** (gebruikerstelefoon 3)—**G1** (gasttelefoon 1)—**G2** (gasttelefoon 2)

- Als een registratienummer leeg is, verschijnt **No data** op het display en is de handeling niet mogelijk.

- U kunt het BD (Bluetooth Device)-adres van de telefoon opvragen door **MULTI-CONTROL** naar links te duwen.

3 Duw MULTI-CONTROL naar rechts om **Delete YES** te selecteren.

**Delete YES** wordt weergegeven. Het toestel is nu gereed om de telefoon te verwijderen.

4 Druk op MULTI-CONTROL om de telefoon te verwijderen.

Nadat u de telefoon heeft verwijderd, wordt **Deleted** weergegeven.

## Verbinding maken met een geregistreerde mobiele telefoon

### Handmatig verbinding maken met een geregistreerde telefoon

1 Gebruik MULTI-CONTROL om **Connect phone** te selecteren in het functiemenu.

2 Duw MULTI-CONTROL omhoog of omhoog om een registratienummer te selecteren.

**P1** (gebruikerstelefoon 1)—**P2** (gebruikerstelefoon 2)—**P3** (gebruikerstelefoon 3)—**G1** (gasttelefoon 1)—**G2** (gasttelefoon 2)

- Als een registratienummer leeg is, verschijnt **No data** op het display en is de handeling niet mogelijk.

3 Druk op MULTI-CONTROL om verbinding te maken met de geselecteerde mobiele telefoon.

Terwijl er verbinding wordt gemaakt, wordt **Connecting** weergegeven. Als de verbinding is gemaakt, wordt **Connected** weergegeven.

### Automatisch verbinding maken met een geregistreerde telefoon

1 Gebruik MULTI-CONTROL om **Auto connect** te selecteren in het functiemenu.

2 Druk op MULTI-CONTROL om automatisch verbinding maken in te schakelen.

Als uw mobiele telefoon gereed is voor een Bluetooth draadloze verbinding, wordt de verbinding met dit toestel automatisch tot stand gebracht.

- Druk nogmaals op **MULTI-CONTROL** om de functie automatisch verbinding maken uit te schakelen.

## Het telefoonboek gebruiken

### Items naar het telefoonboek overzetten

Het telefoonboek heeft plaats voor 500 items: 300 voor gebruiker 1, 150 voor gebruiker 2, en 50 voor gebruiker 3.

**1 Gebruik MULTI-CONTROL om PH.B.Transfer te selecteren in het functie-menu.**

**2 Druk op MULTI-CONTROL om naar de stand-bymodus voor het overzetten van het telefoonboek te gaan.**

**Transfer** verschijnt op het display.

**3 Gebruik de mobiele telefoon om het telefoonboek over te zetten.**

Gebruik de mobiele telefoon om het telefoonboek over te zetten. Raadpleeg de handleiding van de mobiele telefoon voor meer informatie.

- Het display geeft aan hoeveel items er zijn overgezet en hoeveel items er in totaal moeten worden overgezet.

**4 Data transferred wordt weergegeven als het overzetten van het telefoonboek is voltooid.**

### De sorteerwijze van het telefoonboek wijzigen

**1 Gebruik MULTI-CONTROL om PH.B.Name view te selecteren in het functiemenu.**

**Invert names YES** verschijnt op het display.

**2 Druk op MULTI-CONTROL om de sorteerwijze voor de namen te wijzigen.**

**Inverted** verschijnt op het display en de sorteerwijze wordt gewijzigd.

Door herhaaldelijk op **MULTI-CONTROL** te drukken, kunt u afwisselend sorteren op voor- of achternaam.

### Een nummer uit het telefoonboek bellen

#### **Belangrijk**

Voordat u deze handelingen uitvoert, dient u de auto te parkeren en de handrem aan te trekken.

Nadat u in het telefoonboek het gewenste nummer heeft gevonden, kunt u dat nummer selecteren en bellen.

**1 Druk op LIST om het telefoonboek weer te geven.**

**2 Druk MULTI-CONTROL naar links of naar rechts om de eerste letter te selecteren van de naam die u zoekt.**

**3 Druk op MULTI-CONTROL om items weer te geven.**

Het display toont de eerste drie items in het telefoonboek die met de geselecteerde letter beginnen (bijv. "Bart", "Ben" en "Brian" wanneer "B" wordt geselecteerd).

**4 Duw MULTI-CONTROL omhoog of omlaag en selecteer de persoon in het telefoonboek die u wilt bellen.**

**5 Duw MULTI-CONTROL naar rechts om de gedetailleerde lijst van het geselecteerde item weer te geven.**

In de gedetailleerde lijst worden het telefoonnummer, de naam en het genre (indien toegevoegd) van items weergegeven.

- U kunt de naam en het telefoonnummer over het display laten schuiven door **DISPLAY** ingedrukt te houden.

- Als er meerdere telefoonnummers onder een item zijn opgeslagen, kunt u het gewenste nummer selecteren door **MULTI-CONTROL** te draaien.

- Als u een ander item uit het telefoonboek wilt selecteren, duwt u **MULTI-CONTROL** naar links.

**6 Druk op MULTI-CONTROL om het nummer te bellen.**

**7 Duw MULTI-CONTROL omlaag om het gesprek te beëindigen.**

### De naam van een item in het telefoonboek wijzigen

#### **Belangrijk**

Voordat u deze handelingen uitvoert, dient u de auto te parkeren en de handrem aan te trekken.

U kunt de namen van de items in het telefoonboek wijzigen. Een naam kan maximaal 16 tekens lang zijn.

## Verkrijgbare accessoires

### 1 Toon de gedetailleerde lijst van het gewenste item uit het telefoonboek.

Zie de stappen 1 tot en met 5 in *Een nummer uit het telefoonboek bellen* op de vorige bladzijde voor meer informatie hierover.

### 2 Houd MULTI-CONTROL ingedrukt om het invoerscherm voor namen weer te geven.

**Edit name** wordt weergegeven.

### 3 Druk op DISPLAY en selecteer het gewenste tekentype.

Door op **DISPLAY** te drukken selecteert u de tekentypen in onderstaande volgorde: Alfabet (hoofdletters), cijfers en symbolen—alfabet (kleine letters)—cijfers en symbolen—Europese tekens, zoals letters met accenten (bijv. á, â, ã, ç) of Russische tekens

- Houd **DISPLAY** ingedrukt om te wisselen tussen Europese tekens (ISO8859-1) en Russische tekens (ISO8859-5).
- Europese en Russische tekens kunnen niet door elkaar worden gebruikt.

### 4 Duw MULTI-CONTROL omhoog of omlaag om een letter te selecteren.

- Om een letter te vervangen door een spatie, selecteert u " " (liggend streepje).

### 5 Duw MULTI-CONTROL naar links of rechts om de cursor naar de vorige of volgende tekenpositie te verplaatsen.

### 6 Druk op MULTI-CONTROL om de nieuwe naam op te slaan.

## Telefoonnummers wijzigen



### Belangrijk

Voordat u deze handelingen uitvoert, dient u de auto te parkeren en de handrem aan te trekken.

U kunt de nummers in het telefoonboek wijzigen. Een telefoonnummer kan maximaal 24 cijfers lang zijn.

### 1 Toon de gedetailleerde lijst van het gewenste item uit het telefoonboek.

Zie de stappen 1 tot en met 5 in *Een nummer uit het telefoonboek bellen* op de vorige bladzijde voor meer informatie hierover.

### 2 Houd MULTI-CONTROL ingedrukt om het invoerscherm voor namen weer te geven.

**Edit name** wordt weergegeven.

### 3 Draai MULTI-CONTROL om naar het invoerscherm voor nummers te gaan.

**Edit name** (invoerscherm naam)—

**Edit number** (invoerscherm nummer)—

**Clear memory** (scherm voor geheugen wissen)

### 4 Duw MULTI-CONTROL naar links of rechts om de cursor te verplaatsen naar het nummer dat u wilt wijzigen.

### 5 Duw MULTI-CONTROL omhoog of omlaag om nummers te wijzigen.

Herhaal deze stappen totdat u alle wijzigingen heeft gemaakt.

### 6 Druk op MULTI-CONTROL om het nieuwe nummer op te slaan.

## Een item uit het telefoonboek wissen



### Belangrijk

Voordat u deze handelingen uitvoert, dient u de auto te parkeren en de handrem aan te trekken.

### 1 Toon de gedetailleerde lijst van het gewenste item uit het telefoonboek.

Zie de stappen 1 tot en met 5 in *Een nummer uit het telefoonboek bellen* op de vorige bladzijde voor meer informatie hierover.

### 2 Houd MULTI-CONTROL ingedrukt om het invoerscherm voor namen weer te geven.

**Edit name** wordt weergegeven.

### 3 Draai **MULTI-CONTROL** om naar het scherm voor het wissen van het geheugen te gaan.

**Edit name** (invoerscherm naam)—

**Edit number** (invoerscherm nummer)—

**Clear memory** (scherm voor geheugen wissen)

### 4 Duw **MULTI-CONTROL** naar rechts om het bevestigingsscherm weer te geven.

**Clear memory YES** wordt weergegeven.

- Als u het geselecteerde onderdeel niet wilt wissen, duwt u **MULTI-CONTROL** naar links. Het display keert terug.

### 5 Druk op **MULTI-CONTROL** om het item uit het telefoonboek te verwijderen.

**Cleared** wordt weergegeven.

Het item is verwijderd uit het telefoonboek. Het display keert terug naar de invoerlijst van het telefoonboek.

## De gespreksgeschiedenis gebruiken



### Belangrijk

Voordat u deze handelingen uitvoert, dient u de auto te parkeren en de handrem aan te trekken.

De 12 meest recent gekozen, ontvangen en gemiste gesprekken worden in de gespreksgeschiedenis opgenomen. U kunt de gespreksgeschiedenis doorbladeren en vanuit de gespreksgeschiedenis nummers bellen.

#### 1 Druk op **LIST** om de lijst weer te geven.

Druk herhaaldelijk op **LIST** om tussen de volgende lijsten te schakelen:

Telefoonboek — Gemiste gesprekken — Gekozen gesprekken — Ontvangen gesprekken

- Zie *Het telefoonboek gebruiken* op bladzijde 115 voor informatie over het telefoonboek.
- Als er in de geselecteerde lijst geen telefoonnummers zijn opgeslagen, wordt **No data** weergegeven.

#### 2 Draai **MULTI-CONTROL** om een telefoonnummer te selecteren.

Draai **MULTI-CONTROL** om door de telefoonnummers in de lijst te bladeren.

- Als het nummer al in het telefoonboek staat, wordt de naam weergegeven.

- U kunt het telefoonnummer ook wijzigen door **MULTI-CONTROL** omhoog of omlaag te duwen.

#### 3 Duw **MULTI-CONTROL** naar rechts om de gedetailleerde lijst weer te geven.

De naam en het telefoonnummer worden in de gedetailleerde lijst weergegeven.

- Als het nummer al in het telefoonboek staat, wordt de naam ook weergegeven.
- Door **MULTI-CONTROL** te draaien, gaat u naar het vorige of volgende telefoonnummer in de gedetailleerde lijst.
- Als u niet binnen ongeveer 30 seconden een handeling uitvoert, wordt de lijstweergave automatisch geannuleerd.

#### 4 Druk op **MULTI-CONTROL** om het nummer te bellen.

- Houd voor een internationaal telefoongesprek **MULTI-CONTROL** ingedrukt om **+** aan het telefoonnummer toe te voegen.

#### 5 Duw **MULTI-CONTROL** omlaag om het gesprek te beëindigen.

## Voorkeuzenummers gebruiken



### Belangrijk

Voordat u deze handelingen uitvoert, dient u de auto te parkeren en de handrem aan te trekken.

Nummers die u regelmatig belt kunt u als voorkeuzenummer instellen zodat u ze snel kunt kiezen.

#### 1 Selecteer het gewenste telefoonnummer in het telefoonboek of de gespreksgeschiedenis. U kunt het gewenste telefoonnummer ook direct invoeren.

Raadpleeg de aanwijzingen op de voorgaande pagina's voor het selecteren van telefoonnummers in het telefoonboek of de gespreksgeschiedenis. Zie *Iemand opbellen door het telefoonnummer in te voeren* op de volgende bladzijde als u direct een telefoonnummer wilt invoeren.

## Verkrijgbare accessoires

### 2 Houd één van de toetsen 1 t/m 6 op de afstandsbediening ingedrukt om het telefoonnummer op te slaan.

Het geselecteerde telefoonnummer is in het geheugen opgeslagen. Als u hierna op dezelfde voorkeuzetoets drukt, wordt het opgeslagen telefoonnummer uit het geheugen opgeroepen.

## Iemand opbellen door het telefoonnummer in te voeren



### Belangrijk

Voordat u deze handelingen uitvoert, dient u de auto te parkeren en de handrem aan te trekken.

### 1 Gebruik MULTI-CONTROL om Number dial te selecteren in het functiemenu.

- U kunt dit menu ook openen vanuit het standbydisplay door op de afstandsbediening op **DIRECT** te drukken.

### 2 Duw MULTI-CONTROL omhoog of omlaag om een nummer te selecteren.

- U kunt telefoonnummers ook invoeren met behulp van de toetsen **0** t/m **9** op de afstandsbediening.

### 3 Duw MULTI-CONTROL naar links of rechts om de cursor naar de vorige of volgende positie te verplaatsen.

- U kunt maximaal 24 cijfers invoeren.

### 4 Als u het nummer heeft ingevoerd, drukt u op MULTI-CONTROL.

De nummerbevestiging verschijnt.

### 5 Druk nogmaals op MULTI-CONTROL om een telefoongesprek te voeren.

### 6 Duw MULTI-CONTROL omlaag om het gesprek te beëindigen.

## Het geheugen wissen

### 1 Gebruik MULTI-CONTROL om Clear memory te selecteren in het functiemenu.

### 2 Duw MULTI-CONTROL omhoog of omlaag om een item te selecteren.

Telkens wanneer u **MULTI-CONTROL** omhoog of omlaagduwt, worden de items in onderstaande volgorde geselecteerd:

**Phone book** (telefoonboek)—**Missed calls** (gemiste gesprekken)—**Dialled calls** (gekozen gesprekken)—**Received calls** (ontvangen gesprekken)—**Dial preset** (voorkeuzenummers)—**All clear** (volledige geheugen wissen)

- Selecteer **All clear** als u het gehele telefoonboek, alle gekozen/ontvangen/gemiste gesprekken en alle voorkeuzenummers wilt verwijderen.
- Als er een gasttelefoon via Bluetooth draadloze technologie op dit toestel is aangesloten, kunt u **Phone book** niet selecteren.

### 3 Duw MULTI-CONTROL naar rechts om het onderdeel te selecteren dat u wilt wissen.

**Clear memory YES** wordt weergegeven. Het toestel is nu gereed om het geselecteerde onderdeel uit het geheugen te wissen.

- Als u het geselecteerde onderdeel niet wilt wissen, duwt u **MULTI-CONTROL** naar links. Het display keert terug.

### 4 Druk op MULTI-CONTROL om het uit het geheugen te wissen.

**Cleared** wordt weergegeven en de gegevens van het geselecteerde onderdeel zijn uit het geheugen van dit toestel gewist.

## Automatisch weigeren instellen

### 1 Gebruik MULTI-CONTROL om Refuse calls te selecteren in het functiemenu.

### 2 Druk op MULTI-CONTROL om de functie automatisch gesprekken weigeren in te schakelen.

- Druk nogmaals op **MULTI-CONTROL** om de functie automatisch gesprekken weigeren uit te schakelen.

## Automatisch beantwoorden instellen

- 1 Gebruik **MULTI-CONTROL** om **Auto answer** te selecteren in het functiemenu.
- 2 Druk op **MULTI-CONTROL** om de functie automatisch beantwoorden in te schakelen.
  - Druk nogmaals op **MULTI-CONTROL** om de functie automatisch beantwoorden uit te schakelen.

## Het belseignaal in- of uitschakelen

- 1 Gebruik **MULTI-CONTROL** om **Ring tone** te selecteren in het functiemenu.
- 2 Druk op **MULTI-CONTROL** om het belseignaal in te schakelen.
  - Druk nogmaals op **MULTI-CONTROL** om het belseignaal uit te schakelen.

## Echo- en ruisonderdrukking

- 1 Gebruik **MULTI-CONTROL** om **Echo cancel** te selecteren in het functiemenu.
- 2 Druk op **MULTI-CONTROL** om echo onderdrukken in te schakelen.
  - Druk opnieuw op **MULTI-CONTROL** als u echo onderdrukken wilt uitschakelen.

## BD-adres (Bluetooth Device-adres) weergeven

- 1 Gebruik **MULTI-CONTROL** om **Device info.** te selecteren in het functiemenu.  
De apparaatnaam (**Pioneer BT Unit**) van dit toestel verschijnt op het display.
- 2 Duw **MULTI-CONTROL** naar links om naar het **BD-adres** om te schakelen.  
De hexadecimale tekenreeks van 12 cijfers wordt weergegeven.
  - Duw **MULTI-CONTROL** naar rechts om terug te keren naar de naam van het apparaat.

## De systeemversie opvragen in geval van reparatie

- 1 Gebruik **MULTI-CONTROL** om **Device info.** te selecteren in het functiemenu.  
De apparaatnaam (**Pioneer BT Unit**) van dit toestel verschijnt op het display.
- 2 Duw **MULTI-CONTROL** omlaag om de systeemversie van dit toestel weer te geven.  
De versie van het systeem (de microprocessor) van dit toestel wordt weergegeven.
  - Duw **MULTI-CONTROL** naar links om de versie van de Bluetooth module van dit toestel weer te geven. Duw **MULTI-CONTROL** naar rechts om terug te keren naar de systeemversie van dit toestel. 

## Verkrijgbare accessoires

### Multi-CD-speler

#### Basishandelingen

U kunt via dit toestel een los verkrijgbare multi-CD-speler bedienen.

- Multi-CD-spelers voor 50 discs ondersteunen alleen de functies die in deze handleiding zijn beschreven.
- Dit toestel ondersteunt niet de functies voor discitellijsten voor een multi-CD-speler voor 50 discs. Raadpleeg Discs selecteren uit de discitellijst op bladzijde 124 voor meer informatie over de functies voor discitellijsten.



- ① Discnummerindicator
- ② Nummerindicator fragment
- ③ Weergavetijd-indicator

**1 Druk op SOURCE en selecteer de multi-CD-speler als signaalbron.**

**2 Duw MULTI-CONTROL omhoog of omlaag om de disc te selecteren waarnaar u wilt luisteren.**

- U kunt ook een disc selecteren door de toetsen **1** t/m **6** op de afstandsbediening te gebruiken.
  - Druk voor discs 1 t/m 6 op de corresponderende nummertoes.
  - Voor discs 7 t/m 12 houdt u de corresponderende toets iets langer ingedrukt (bijvoorbeeld **1** voor disc 7), tot het discnummer op het display wordt weergegeven.

**3 Houd MULTI-CONTROL naar links of naar rechts ingedrukt om achteruit of vooruit te spoelen.**

**4 Duw MULTI-CONTROL naar links of naar rechts om naar het vorige of volgende fragment te gaan.**

#### Opmerkingen

- Wanneer de multi-CD-speler bezig is met de voorbereidingen, verschijnt **Ready** op het display.
- Als er een foutmelding zoals **ERROR-11** wordt weergegeven, raadpleeg dan de handleiding van de multi-CD-speler.
- Als er geen discs in het magazijn van de multi-CD-speler zijn geplaatst, verschijnt **No Disc** op het display.

### Een fragment direct selecteren

De bediening is in principe gelijk aan die van de ingebouwde CD-speler. Raadpleeg *Een fragment direct selecteren* op bladzijde 87 voor meer informatie over de bediening.

### Geavanceerde functies

U kunt **Compression** (compressie en DBE) alleen gebruiken met een multi-CD-speler die deze functies ondersteunt.

**1 Druk op MULTI-CONTROL om het hoofdmenu weer te geven. FUNCTION, AUDIO en ENTERTAINMENT** verschijnen op het display.

**2 Gebruik MULTI-CONTROL om FUNCTION te selecteren.**

Draai aan de knop om een andere menuoptie te kiezen, of druk op de knop om een optie te selecteren.

De functienaam verschijnt op het display.

**3 Draai aan MULTI-CONTROL om de functie te selecteren.**

Draai **MULTI-CONTROL** om de functies in de onderstaande volgorde te doorlopen:

**Play mode** (herhaalde weergave)—**Random mode** (willekeurige weergave)—**Scan mode** (scanweergave)—**Pause** (pauze)—**Compression** (compressie en DBE)—**ITS play mode** (ITS-weergave)—**ITS memo** (ITS-programmering)—**TitleInput "A"** (discitelinvoer)

- U kunt de functie ook selecteren door op de afstandsbediening op **FUNCTION** te drukken.
- Druk op **BAND** om terug te keren naar het weergavedisplay.
- Als u de functies (behalve **ITS memo** en **TitleInput "A"**) niet binnen ongeveer 30 seconden gebruikt, keert het display automatisch terug naar de gewone weergave.

## Functies en bediening

De functies **Play mode**, **Random mode**, **Scan mode**, **Pause**, **Compression** en **TitleInput "A"** zijn in principe gelijk aan die van de ingebouwde CD-speler.

Funcienaam	Bediening
<b>Play mode</b>	Raadpleeg <i>Een herhaalbereik selecteren</i> op bladzijde 88. Het herhaalbereik dat u kunt selecteren is echter verschillend van dat van de ingebouwde CD-speler. Het herhaalbereik van de multi-CD-speler is als volgt: <ul style="list-style-type: none"> <li>• <b>M-CD repeat</b> – Alle discs in de multi-CD-speler herhalen</li> <li>• <b>Track repeat</b> – Alleen het spelende fragment herhalen</li> <li>• <b>Disc repeat</b> – De spelende disc herhalen</li> </ul>
<b>Random mode</b>	Raadpleeg <i>Fragmenten in willekeurige volgorde afspelen</i> op bladzijde 88.
<b>Scan mode</b>	Raadpleeg <i>Mappen en fragmenten scannen</i> op bladzijde 88.
<b>Pause</b>	Raadpleeg <i>Het afspelen van een disc onderbreken</i> op bladzijde 89.
<b>Compression</b>	Raadpleeg <i>Compressie en BMX gebruiken</i> op bladzijde 89. De multi-CD-speler is uitgerust met de functie DBE (dynamic bass emphasis) in plaats van BMX. U kunt als volgt tussen de instellingen schakelen: <b>COMP OFF—COMP 1—COMP 2—COMP OFF—DBE 1—DBE 2</b>
<b>ITS play mode</b>	Raadpleeg <i>ITS-speellijsten gebruiken</i> op deze bladzijde.

### ITS memo

Raadpleeg *ITS-speellijsten gebruiken* op deze bladzijde.

### TitleInput "A"

Raadpleeg *Discitels invoeren* op bladzijde 89.



### Opmerkingen

- Als u tijdens de herhaalde weergave een andere disc selecteert, wordt het bereik voor herhaalde weergave gewijzigd in **M-CD repeat**.
- Als u tijdens **Track repeat** een fragment zoekt of vooruit- of achteruitspoelt, wordt het bereik voor herhaalde weergave gewijzigd in **Disc repeat**.
- Wanneer het scannen van fragmenten of discs is voltooid, worden de fragmenten normaal afgespeeld.
- Als u een CD TEXT-disc afspeelt op een met CD TEXT compatibele multi-CD-speler, kunt u **TitleInput "A"** niet inschakelen. Op een CD TEXT-disc is de discititel namelijk al vastgelegd.

## ITS-speellijsten gebruiken

Met ITS (Instant Track Selection) kunt u een speellijst met uw favoriete fragmenten samenstellen van de discs die in het magazijn van de multi-CD-speler zijn geplaatst. Als u uw favoriete fragmenten aan de speellijst heeft toegevoegd, kunt u de ITS-weergave inschakelen om de geselecteerde fragmenten af te spelen.

### Een speellijst met ITS-programmering samenstellen

Met ITS kunt u voor maximaal 100 discs (met de discitels), per disc tot 99 fragmenten invoeren en afspelen. (Bij multi-CD-spelers die vóór de CDX-P1250 en CDX-P650 zijn verkocht, kunnen maximaal 24 fragmenten in de speellijst worden opgeslagen.)

#### 1 Speel een CD af die u wilt programmeren.

Duw **MULTI-CONTROL** omhoog of omlaag om de CD te selecteren.

#### 2 Gebruik **MULTI-CONTROL** om ITS memo te selecteren in het functiemenu.

## Verkrijgbare accessoires

**3** Selecteer het gewenste fragment door **MULTI-CONTROL** naar links of rechts te duwen.

**4** Duw **MULTI-CONTROL** omhoog om het huidige fragment in de speellijst op te slaan.

**Memory complete** wordt weergegeven en de huidige selectie wordt aan de speellijst toegevoegd.

**5** Druk op **BAND** om terug te keren naar het weergavedisplay.



### Opmerking

Nadat er gegevens voor 100 discs in het geheugen zijn opgeslagen, zullen de gegevens van een nieuwe disc de gegevens van de oudste disc overschrijven.

### De ITS-speellijst afspeelen

Met ITS-weergave kunt u de fragmenten afspelen die u in de ITS-speellijst heeft ingevoerd. Als u de ITS-weergave inschakelt, worden de fragmenten uit de ITS-lijst in de multi-CD-speler afgespeeld.

**1** Selecteer het herhaalbereik.

Raadpleeg *Fragmenten in willekeurige volgorde afspelen* op bladzijde 88.

**2** Gebruik **MULTI-CONTROL** om **ITS play mode** te selecteren in het functiemenu.

**3** Druk op **MULTI-CONTROL** om de ITS-weergave in te schakelen.

**ITS play mode** verschijnt op het display. Het afspelen begint met de fragmenten van de speellijst binnen het eerder geselecteerde bereik, **M-CD repeat** of **Disc repeat**.

- Als er geen fragmenten in het huidige bereik voor ITS-weergave zijn geprogrammeerd, verschijnt **ITS empty** op het display.
- Druk nogmaals op **MULTI-CONTROL** om de ITS-weergave uit te schakelen.

### Een fragment uit de ITS-speellijst verwijderen

U kunt een fragment uit de ITS-speellijst verwijderen als de ITS-weergave aan staat.

Als de ITS-weergave al is geactiveerd, gaat u verder met stap 2. Als de ITS-weergave nog niet is ingeschakeld, gebruikt u **MULTI-CONTROL**.

**1** Speel de CD af waarvan u een fragment uit de ITS-speellijst wilt verwijderen en schakel de ITS-weergave in.

Raadpleeg *De ITS-speellijst afspeelen* op deze bladzijde.

**2** Gebruik **MULTI-CONTROL** om ITS memo te selecteren in het functiemenu.

**3** Selecteer het gewenste fragment door **MULTI-CONTROL** naar links of rechts te duwen.

**4** Duw **MULTI-CONTROL** omlaag om het fragment uit de ITS-speellijst te verwijderen.

Het huidige fragment wordt uit de ITS-speellijst verwijderd en het volgende fragment van de ITS-speellijst wordt afgespeeld.

- Als er geen fragmenten in uw speellijst binnen het huidige bereik vallen, wordt **ITS empty** weergegeven en wordt de disc normaal afgespeeld.

**5** Druk op **BAND** om terug te keren naar het weergavedisplay.

### Een CD uit de ITS-speellijst verwijderen

U kunt alle fragmenten van een CD uit de ITS-speellijst verwijderen als de ITS-weergave uit staat.

**1** Speel de CD af die u wilt verwijderen.

Duw **MULTI-CONTROL** omhoog of omlaag om de CD te selecteren.

**2** Gebruik **MULTI-CONTROL** om ITS memo te selecteren in het functiemenu.

### 3 Duw **MULTI-CONTROL** omlaag om alle fragmenten van de huidige CD uit de ITS-speellijst te verwijderen.

Alle fragmenten van de spelende CD worden uit de speellijst verwijderd en

**Memory deleted** wordt weergegeven.

### 4 Druk op **BAND** om terug te keren naar het weergavedisplay.

## Functies voor discstitels gebruiken

U kunt CD-titels invoeren en laten weergeven.

Daarna kunt u eenvoudig naar de disc zoeken die u wilt afspelen.

### Discstitels invoeren

Gebruik de invoerfunctie voor discstitels om maximaal 100 CD-titels (met ITS-speellijst) in de multi-CD-speler op te slaan. Een titel kan maximaal 10 tekens lang zijn.

Raadpleeg *Discstitels invoeren* op bladzijde 89 voor meer informatie over de bediening.

- De titels blijven in het geheugen bewaard, zelfs als de disc uit het magazijn wordt verwijderd. Ze worden opgeroepen als de disc weer in het toestel wordt geplaatst.
- Nadat er gegevens voor 100 discs in het geheugen zijn opgeslagen, zullen de gegevens van een nieuwe disc de gegevens van de oudste disc overschrijven.

### Discstitels weergeven

U kunt de titel laten weergeven van elke disc waarvoor een discstijl is ingevoerd.

De bediening is gelijk aan die van de ingebouwde CD-speler.

Raadpleeg *De tekstinformatie van de disc weergeven* op bladzijde 90.

### Discs selecteren uit de discstijllijst

De discstijllijst geeft u een overzicht van de in de multi-CD-speler ingevoerde discstitels. Hierdoor kunt u gemakkelijk de gewenste disc kiezen om af te spelen.

### 1 Druk op **LIST** om vanaf het weergavedisplay over te schakelen naar de discstijllijst.

### 2 Gebruik **MULTI-CONTROL** om de gewenste discstijl te selecteren.

Draai aan de knop om een andere discstijl te kiezen, of druk op de knop om deze disc af te spelen.

- U kunt ook een andere discstijl kiezen door **MULTI-CONTROL** omhoog of omlaag te duwen.
- Duw tijdens het afspelen van een CD **TEXT-disc** **MULTI-CONTROL** naar rechts om een lijst weer te geven met de fragmenten op de geselecteerde disc. Duw **MULTI-CONTROL** naar links om terug te keren naar de discstijl.
- Als er geen titel is ingevoerd voor een disc, verschijnt **No D.Title** op het display.
- Als er geen disc in het magazijn is geplaatst, verschijnt **No Disc** naast het discnummer.

## CD TEXT-functies gebruiken

*U kunt deze functies uitsluitend gebruiken met een voor CD TEXT geschikte multi-CD-speler.*

De bediening is gelijk aan die van de ingebouwde CD-speler.

Raadpleeg *De tekstinformatie van de disc weergeven* op bladzijde 90. ▣

## Verkrijgbare accessoires

### DVD-speler

#### Basishandelingen

U kunt via dit toestel een los verkrijgbare DVD-speler of multi-DVD-speler bedienen.

Raadpleeg voor meer informatie over de bediening de handleiding van de DVD-speler of de multi-DVD-speler. In dit deel vindt u informatie over de bediening van de DVD-speler met dit toestel voor zover die afwijkt van de informatie in de handleiding van de DVD-speler of de multi-DVD-speler.



- ① **DVD-V/VCD/CD/MP3/WMA**-indicator  
Deze geeft het type disc aan dat wordt afgespeeld.
- ② Discnummerindicator  
Deze toont het nummer van de disc die momenteel wordt afgespeeld als u een multi-DVD-speler gebruikt.
- ③ Titel-/Mapnummerindicator  
Deze toont de titel (DVD-video) of het mapnummer (gecomprimeerde audio) van de selectie die momenteel wordt afgespeeld.
- ④ Hoofdstuk-/Fragmentnummerindicator  
Deze toont het nummer van het hoofdstuk (DVD-video) of fragment (Video-CD, CD of gecomprimeerde audio) dat momenteel wordt afgespeeld.
- ⑤ Weergavetijd-indicator

- 1 Druk op SOURCE en selecteer de DVD-speler/multi-DVD-speler als signaalbron.**
- 2 Houd MULTI-CONTROL naar links of naar rechts ingedrukt om achteruit of vooruit te spoelen.**
- 3 Duw MULTI-CONTROL naar links of naar rechts om naar het vorige of volgende hoofdstuk/fragment te gaan.**

#### Een disc selecteren

- U kunt deze functie alleen gebruiken als er een multi-DVD-speler op het toestel is aangesloten.
- **Druk op één van de toetsen 1 t/m 6 op de afstandsbediening om de gewenste disc te selecteren.**

#### Een map selecteren

- U kunt deze functie alleen gebruiken als er op dit toestel een DVD-speler is aangesloten die gecomprimeerde audio kan afspelen.
- **Duw MULTI-CONTROL omhoog of omlaag om een map te selecteren.**

#### Geavanceerde functies

- 1 Druk op MULTI-CONTROL om het hoofdmenu weer te geven.**  
**FUNCTION, AUDIO en ENTERTAINMENT** verschijnen op het display.
- 2 Gebruik MULTI-CONTROL om FUNCTION te selecteren.**  
Draai aan de knop om een andere menuoptie te kiezen, of druk op de knop om een optie te selecteren.  
De functienaam verschijnt op het display.
- 3 Draai aan MULTI-CONTROL om de functie te selecteren.**  
Draai **MULTI-CONTROL** om de functies in de onderstaande volgorde te doorlopen:  
**Tijdens het afspelen van een DVD-video of Video-CD**  
Play mode (herhaalde weergave)—Pause (pauze)  
**Tijdens het afspelen van een CD**  
Play mode (willekeurige weergave)—Random mode (willekeurige weergave)—Scan mode (scanweergave)—Pause (pauze)—ITS play mode (ITS-weergave)—ITS memo (ITS-invoer)—TitleInput "A" (disctitelinvoer)  
**Tijdens het afspelen van gecomprimeerde audio**

**Play mode** (herhaalde weergave)—

**Random mode** (willekeurige weergave)—

**Scan mode** (scanweergave)—**Pause** (pauze)

- U kunt de functie ook selecteren door op de afstandsbediening op **FUNCTION** te drukken.
- Druk op **BAND** om terug te keren naar het weergavedisplay.

## Functies en bediening

De functies **Play mode**, **Random mode**, **Scan mode**, **Pause** en **TitleInput "A"** zijn in principe gelijk aan die van de ingebouwde CD-speler.

De functies **ITS play mode** en **ITS memo** zijn in principe gelijk aan die van de multi-CD-speler.

Funcienaam	Bediening
<b>Play mode</b>	<p>Raadpleeg <i>Een herhaalbereik selecteren</i> op bladzijde 88.</p> <p>Het herhaalbereik dat u kunt selecteren hangt echter af van het type disc of systeem. Het herhaalbereik van de DVD-speler/multi-DVD-speler is als volgt:</p> <p>U kunt deze functie niet gebruiken tijdens PBC-weergave van Video-CD's.</p> <ul style="list-style-type: none"> <li>• <b>Disc repeat</b> – De spelende disc herhalen</li> <li>• <b>Folder repeat</b> – De huidige map herhalen</li> <li>• <b>Title repeat</b> – Alleen de huidige titel herhalen</li> <li>• <b>Chapter repeat</b> – Alleen het huidige hoofdstuk herhalen</li> <li>• <b>Track repeat</b> – Alleen het spelende fragment herhalen</li> </ul>
<b>Random mode</b>	Raadpleeg <i>Fragmenten in willekeurige volgorde afspelen</i> op bladzijde 88.
<b>Scan mode</b>	Raadpleeg <i>Mappen en fragmenten scannen</i> op bladzijde 88.
<b>Pause</b>	Raadpleeg <i>Het afspelen van een disc onderbreken</i> op bladzijde 89.
<b>ITS play mode</b>	Raadpleeg <i>ITS-speellijsten gebruiken</i> op bladzijde 122.

### ITS memo

Raadpleeg *ITS-speellijsten gebruiken* op bladzijde 122.

### TitleInput "A"

Raadpleeg *Discitels invoeren* op bladzijde 89.



## Opmerkingen

- Als u tijdens de herhaalde weergave een andere disc selecteert, wordt het bereik voor herhaalde weergave gewijzigd in **Disc repeat**.
- Als u tijdens het afspelen van een video-CD of CD een fragment zoekt of snel vooruit- of terugspoelt tijdens **Track repeat**, wordt het bereik voor de herhaalde weergave gewijzigd in **Disc repeat**.
- Als u tijdens de herhaalde weergave bij het afspelen van gecompriemde audio een andere map kiest, wordt het bereik voor de herhaalde weergave gewijzigd in **Disc repeat**.
- Als u bij het afspelen van gecompriemde audio een fragment zoekt of snel vooruit- of terugspoelt tijdens **Track repeat**, wordt het bereik voor de herhaalde weergave gewijzigd in **Folder repeat**.
- Als u dit toestel met een multi-DVD-speler gebruikt, kunt u overschakelen naar **ITS play mode**, **ITS memo** en de invoerfunctie voor discitels.
- De ITS-functie van een DVD-speler verschilt enigszins van de ITS-weergave met een multi-CD-speler. Bij een multi-DVD-speler heeft ITS-weergave alleen betrekking op het afspelen van CD's. Raadpleeg *ITS-speellijsten gebruiken* op bladzijde 122 voor meer informatie. ■

## Verkrijgbare accessoires

### TV-tuner

#### Basishandelingen

*U kunt via dit toestel een los verkrijgbare TV-tuner bedienen.*

Raadpleeg voor meer informatie over de bediening van de TV-tuner de handleiding van de TV-tuner. In dit deel vindt u informatie over de bediening van de TV-tuner met dit toestel voor zover die afwijkt van wat er in de handleiding van de TV-tuner staat.

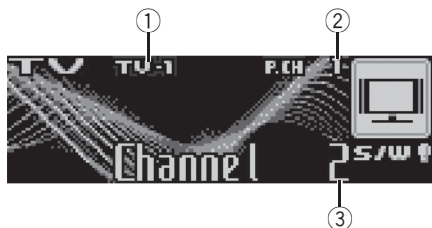

- ① Frequentiebandindicator
- ② Voorkeuzenummerindicator
- ③ Zenderindicator

**1 Druk op SOURCE om de TV te selecteren.**

**2 Druk op BAND en kies een frequentieband.**

Druk op **BAND** tot de gewenste frequentieband (**TV-1** of **TV-2**) op het display verschijnt.

**3 Om handmatig af te stemmen, duwt u MULTI-CONTROL naar links of naar rechts.**

**4 Voor automatisch afstemmen duwt u MULTI-CONTROL ongeveer een seconde naar links of naar rechts en laat u de knop vervolgens los.**

De tuner zoekt nu zelf de zenders af tot er een uitzending gevonden wordt die sterk genoeg is voor een goede ontvangst.

- U kunt het automatisch afstemmen annuleren door **MULTI-CONTROL** naar links of naar rechts te duwen.
- Als u **MULTI-CONTROL** naar links of rechts duwt en vasthoudt, kunt u zenders overslaan. Het automatisch afstemmen begint zodra u **MULTI-CONTROL** loslaat.

### Zenders opslaan en oproepen

U kunt 12 zenders opslaan zodat u deze later eenvoudig en snel kunt oproepen.

- Er kunnen maximaal 24 zenders (12 voor elke TV-band) in het geheugen worden opgeslagen.

**1 Druk op LIST als u een zender vindt die u in het geheugen wilt opslaan.**

**2 Gebruik MULTI-CONTROL om de geselecteerde zender in het geheugen op te slaan.**

Draai aan de knop om een ander voorkeuzenummer te kiezen en houd de knop ingedrukt om de zender op te slaan.

Het geselecteerde voorkeuzenummer gaat knipperen en blijft daarna branden. De geselecteerde zender is in het geheugen opgeslagen.

**3 Gebruik MULTI-CONTROL om de gewenste zender te selecteren.**

Draai aan de knop om een andere zender te zoeken; druk op de knop om een zender te selecteren.

- U kunt ook een andere zender zoeken door **MULTI-CONTROL** omhoog of omlaag te duwen.
- Als u niet binnen ongeveer 30 seconden een handeling uitvoert, gaat het display automatisch terug naar het gewone display.

### De afstandsbediening gebruiken

Met de afstandsbediening kunt u ook zenders opslaan en oproepen die zijn ingesteld via de voorkeuzetoetsen **P.CH1** t/m **P.CH6**.

- **Wanneer u heeft afgestemd op een zender die u in het geheugen wilt opslaan, houdt u een van de voorkeuzetoetsen 1 t/m 6 ingedrukt tot het voorkeuzenummer stopt met knipperen.**

Het nummer dat u heeft ingedrukt, begint te knipperen in de voorkeuzenummerindicator en blijft daarna branden. De geselecteerde zender is in het geheugen opgeslagen. Als u de volgende keer op dezelfde voorkeuzetoets drukt, wordt de opgeslagen zender uit het geheugen oproepen.

- U kunt de zenders die aan voorkeuzetoetsen zijn toegewezen ook opvragen door **MULTI-CONTROL** omhoog of omlaag te duwen.

## De sterkste zenders op volgorde opslaan

**1 Druk op MULTI-CONTROL om het hoofdmenu weer te geven.** **FUNCTION**, **AUDIO** en **ENTERTAINMENT** verschijnen op het display.

**2 Gebruik MULTI-CONTROL en selecteer FUNCTION om BSSM weer te geven.**

Draai aan de knop om een andere menuoptie te kiezen, of druk op de knop om een optie te selecteren.

- U kunt de functie ook selecteren door op de afstandsbediening op **FUNCTION** te drukken.

**3 Druk op MULTI-CONTROL om BSSM in te schakelen.**

**Searching** wordt weergegeven. Terwijl **Searching** wordt weergegeven, worden de 12 sterkste tv-zenders opgeslagen, te beginnen met de laagste zender. Als het zoeken is voltooid, verschijnt de lijst met voorkeuzezenders.

- Druk opnieuw op **MULTI-CONTROL** om het opslaan te annuleren.

**4 Gebruik MULTI-CONTROL om de gewenste zender te selecteren.**

Draai aan de knop om een andere zender te zoeken; druk op de knop om een zender te selecteren.

- U kunt ook een andere zender zoeken door **MULTI-CONTROL** omhoog of omlaag te duwen.
- Druk op **BAND** om terug te keren naar het zenderdisplay.
- Als u niet binnen ongeveer 30 seconden een handeling uitvoert, gaat het display automatisch terug naar het gewone display.

### **Opmerking**

Het is mogelijk dat de via de BSSM-functie opgeslagen zenders de eerder door uzelf onder de toetsen **P.CH1** t/m **P.CH12** opgeslagen zenders vervangen. 

## Aanvullende informatie

### Storingen

Symptoom	Oorzaak	Maatregel
iPod werkt niet naar behoren.	De kabels zijn niet goed aangesloten.	Verwijder de kabel uit de iPod. Sluit de kabel weer aan als het hoofdmenu van de iPod wordt weergegeven. Reset de iPod.



### Foutmeldingen begrijpen

Schrijf een foutmelding altijd nauwkeurig op en houd deze bij de hand als u contact opneemt met uw leverancier of het dichtstbijzijnde Pioneer servicecentrum.

#### Ingebouwde CD-speler

Melding	Oorzaak	Maatregel
<b>ERROR-11, 12, 17, 30</b>	Vuile disc	Maak de disc schoon.
<b>ERROR-11, 12, 17, 30</b>	Bekraste disc	Vervang de disc.
<b>ERROR-10, 11, 12, 15, 17, 30, A0</b>	Elektrisch of mechanisch probleem	Zet het contact uit en weer aan, of schakel over naar een andere signaalbron en dan weer terug naar de CD-speler.
<b>ERROR-15</b>	De geplaatste disc bevat geen gegevens	Vervang de disc.
<b>ERROR-22, 23</b>	Het CD-formaat kan niet worden afgespeeld	Vervang de disc.
<b>No audio</b>	De geplaatste disc bevat geen bestanden die kunnen worden afgespeeld	Vervang de disc.

<b>PROTECT</b>	Alle bestanden op de disc zijn door digital rights management (digitaal rechtenbeheer, DRM) beveiligd	Vervang de disc.
----------------	---	------------------

<b>TRK SKIPPED</b>	De geplaatste disc bevat WMA-bestanden die door digital rights management (digitaal rechtenbeheer, DRM) zijn beveiligd	Vervang de disc.
--------------------	--	------------------

#### iPod

Melding	Oorzaak	Maatregel
<b>ERROR-11</b>	Communicatiefout	Verwijder de kabel uit de iPod. Sluit de kabel weer aan als het hoofdmenu van de iPod wordt weergegeven. Reset de iPod.
<b>ERROR-21</b>	Oude versie van iPod	Update de versie van iPod.
<b>ERROR-30</b>	iPod-fout	Reset de iPod.
<b>ERROR-A0</b>	iPod is niet opgeladen, maar functioneert correct	Controleer of de kabel van de iPod niet is kortgesloten, bijvoorbeeld contact maakt met metalen voorwerpen. Zet daarna het contact even uit en weer aan, of maak de iPod los en sluit deze weer aan.
<b>No Songs</b>	Geen songs	Zet de songs over naar de iPod.
<b>STOP</b>	Geen songs in de huidige lijst	Selecteer een lijst die wel songs bevat.



## Aanvullende informatie

### Richtlijnen voor het gebruik van discs en de speler

- Gebruik uitsluitend discs die voorzien zijn van een van onderstaande twee logo's.



- Gebruik uitsluitend normale, ronde discs. Gebruik geen discs met een andere vorm (shaped discs).



- Gebruik CD's van 12 of 8 cm. Gebruik geen adapter als u CD's van 8 cm afspeelt.
- Plaats geen ander object dan een CD in de CD-laadsleuf.
- Gebruik geen gebarste, gebroken, kromme of op andere wijze beschadigde discs, omdat zulke discs de speler kunnen beschadigen.
- Niet-gefinaliseerde CD-R/CD-RW-discs kunnen niet worden afgespeeld.
- Raak de gegevenszijde van de disc niet aan.
- Bewaar discs in het bijbehorende doosje wanneer u ze niet gebruikt.
- Bewaar discs niet in een hete ruimte of in direct zonlicht.
- Plak geen labels op discs, schrijf er niet op en breng het oppervlak niet in aanraking met chemische middelen.
- Om een CD te reinigen, veegt u de disc van het midden naar de buitenkant met een zachte doek schoon.
- Condens en vochtvorming kunnen een correcte werking van de speler tijdelijk negatief beïnvloeden. Laat de speler in een warmere omgeving ongeveer een uur op temperatuur komen. Veeg vochtige schijven met een zachte doek schoon.

- Als u een bepaalde disc niet kunt afspelen, kan dat worden veroorzaakt door het type disc, de indeling van de disc, de toepassing waarmee de disc is opgenomen, de omgeving waarin de disc wordt afgespeeld, de manier waarop de disc wordt bewaard, enzovoort.
- Tekstinformatie wordt soms niet correct weergegeven. Dat is afhankelijk van de manier waarop de disc is opgenomen.
- Schokken tijdens het rijden van de auto kunnen de disc laten overslaan.
- Lees de voor discs geldende voorzorgsmaatregelen voordat u ze gebruikt. ▣

### Dual Discs

- Dual Discs zijn dubbelzijdige discs met aan de ene kant een beschrijfbaar CD-oppervlak voor audio-opnamen en aan de andere kant een beschrijfbaar DVD-oppervlak voor video-opnamen.
- Aangezien de CD-zijde van Dual Discs niet compatibel is met de algemene CD-standaard, is het wellicht niet mogelijk de CD-zijde op dit toestel af te spelen.
- Het regelmatig plaatsen en uitwerpen van een Dual Disc kan krassen veroorzaken op de disc en tot afspelerproblemen leiden. In sommige gevallen kan een Dual Disc vast komen te zitten in de CD-laadsleuf en kan deze niet meer worden uitgeworpen. Om problemen te voorkomen wordt u aangeraden om geen Dual Discs te gebruiken met dit toestel.
- Raadpleeg de informatie van de fabrikant van de disc voor meer informatie over Dual Discs. ▣

## Aanvullende informatie

### Gecomprimeerde audiobestanden

- Afhankelijk van de versie van de Windows Media Player die is gebruikt om WMA-bestanden te coderen, kan het voorkomen dat albumtitels en andere tekstinformatie niet goed worden weergegeven.
- De werking van dit toestel is afhankelijk van de software (of de versie van de software) waarmee de audiobestanden zijn gecodeerd.
- Er kan een kleine vertraging optreden bij het afspelen van WMA/AAC-bestanden die met image-data zijn gecodeerd.
- ISO 9660 niveau 1 en 2 compatibel. Bestanden in de bestandssystemen Romeo en Joliet zijn compatibel met deze speler.
- Het afspelen van multisessie-discs is mogelijk.
- Gecomprimeerde audiobestanden zijn niet compatibel met packet write data transfer.
- Alleen de eerste 64 tekens van de bestandsnaam (inclusief de extensie zoals .wma, .mp3, .m4a of .wav) of mapnaam worden weergegeven.
- De mapvolgorde en andere instellingen zijn afhankelijk van de software die voor het coderen en schrijven is gebruikt.
- Ongeacht de lengte van de lege ruimte tussen de fragmenten op de originele opname, wordt er bij het afspelen van gecomprimeerde audiodiscs altijd een korte pauze ingelast tussen de fragmenten.
- Bestandsextenties zoals .wma, .mp3, .m4a of .wav moeten correct gebruikt worden.
- Russische teksten die op dit toestel moeten worden weergegeven, moeten met de volgende tekensets zijn gecodeerd:
  - Unicode (UTF-8, UTF-16)
  - Andere tekensets dan Unicode die in een Windows-omgeving worden gebruikt en op Russisch zijn ingesteld bij de instellingen voor meerdere talen
- Van Russische tekst worden alleen de eerste 32 tekens van de bestandsnaam (in-

clusief de extensie zoals .wma, .mp3, .m4a of .wav) of mapnaam weergegeven.

### Voorbeeld van een boomstructuur

Map

Gecomprimeerd audiobestand

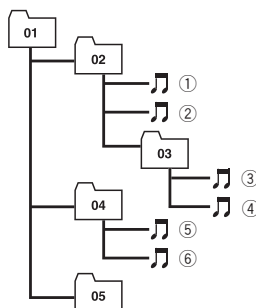

Niveau 1 Niveau 2 Niveau 3 Niveau 4

- Mapnummers worden door dit toestel toegewezen. Als gebruiker kunt u geen mapnummers toewijzen.
- De mappenstructuur kan uit maximaal acht niveaus bestaan. Voor praktisch gebruik kunt u beter niet meer dan twee niveaus gebruiken.
- Er kunnen bestanden uit maximaal 99 mappen worden afgespeeld.

### Compatibiliteit met gecomprimeerde audio

#### WMA

- Compatibel formaat: WMA gecodeerd met Windows Media Player versie 7, 7.1, 8, 9 of 10
- Bitsnelheid: 48 kbps tot 320 kbps (CBR), 48 kbps tot 384 kbps (VBR)
- Bemonsteringsfrequentie: 32 kHz tot 48 kHz
- Windows Media Audio 9 Professional, Lossless, Voice: Nee

#### MP3

- Bitsnelheid: 8 kbps tot 320 kbps

## Aanvullende informatie

- Bemonsteringsfrequentie: 16 kHz tot 48 kHz (32, 44,1, 48 kHz voor de beste kwaliteit)
- Compatibele ID3-tag-versie: 1.0, 1.1, 2.2, 2.3, 2.4 (ID3-tag versie 2.x krijgt prioriteit boven versie 1.x.)
- M3u speellijst: Nee
- MP3i (MP3 interactive), mp3 PRO: Nee

### AAC

- Compatibel formaat: AAC gecodeerd door iTunes® versie 6.0.5 en eerder
- Bemonsteringsfrequentie: 11,025 kHz tot 48 kHz
- Overdrachtssnelheid: 16 kbps tot 320 kbps
- Apple Lossless: Nee

### WAV

- Compatibel formaat: Lineair PCM (LPCM), MS ADPCM
- Quantisatiebits: 8 en 16 (LPCM), 4 (MS ADPCM)
- Bemonsteringsfrequentie: 16 kHz tot 48 kHz (LPCM), 22,05 kHz tot 44,1 kHz (MS ADPCM) 

## Informatie over het bedienen van de iPod



### LET OP

- Pioneer is niet verantwoordelijk voor verlies van gegevens op de iPod, ook niet tijdens gebruik van dit toestel.
- Laat de iPod niet lange tijd in direct zonlicht liggen. Overmatige blootstelling aan direct zonlicht kan de temperatuur in de iPod doen oplopen en storingen veroorzaken.
- Laat de iPod niet op een plaats met hoge temperaturen liggen.
- Maak de iPod stevig vast voordat u gaat rijden. Laat de iPod niet op de grond vallen, omdat deze dan onder het rem- of gaspedaal terecht kan komen.

Raadpleeg voor meer informatie de handleiding van de iPod.

## Informatie over iPod-instellingen

- U kunt de equalizer van de iPod niet op de Pioneer-apparaten gebruiken. We raden u dan ook aan de equalizer van de iPod uit te schakelen voordat u de iPod op dit apparaat aansluit.
- Als u dit apparaat gebruikt, kunt u de herhaalfunctie van de iPod niet uitzetten. Zelfs als u op de iPod de herhaalfunctie uitzet, wordt deze automatisch aangezet als u de iPod op dit apparaat aansluit. 

# Aanvullende informatie

## Technische gegevens

### Algemeen

Spanningsbron .....	14,4 V gelijkstroom (10,8 tot 15,1 V toelaatbaar)
Aarding .....	Negatief
Max. stroomverbruik .....	10,0 A
Afmetingen (B × H × D):	
DIN	
Chassis .....	178 × 50 × 162 mm
Voorpaneel .....	188 × 58 × 15 mm
D	
Chassis .....	178 × 50 × 162 mm
Voorpaneel .....	170 × 46 × 15 mm
Gewicht .....	1,5 kg

### Audio

Maximaal uitgangsvermogen .....	50 W × 4
.....	50 W × 2/4 Ω + 70 W × 1/2 Ω (voor de subwoofer)
Continuvermogen .....	22 W × 4 (50 Hz tot 15 000 Hz, 5% THD, 4 Ω belasting, beide kanalen)
Belastingimpedantie .....	4 Ω tot 8 Ω × 4
.....	4 Ω tot 8 Ω × 2 + 2 Ω × 1
Preout maximaal uitgangsniveau/uitgangsimpedantie .....	4 V/100 Ω
Equalizer (7-bands grafische equalizer):	
Frequentie .....	50/125/315/800/2k/5k/12,5k Hz
Gain .....	±12 dB
Loudness-contour:	
Laag .....	+3,5 dB (100 Hz), +3 dB (10 kHz)
Midden .....	+10 dB (100 Hz), +6,5 dB (10 kHz)
Hoog .....	+11 dB (100 Hz), +11 dB (10 kHz)
.....	(volume: -30 dB)
HPF:	
Frequentie .....	50/63/80/100/125 Hz
Afval .....	-12 dB/oct
Subwoofer (mono):	
Frequentie .....	50/63/80/100/125 Hz
Afval .....	-18 dB/oct
Gain .....	+6 dB tot -24 dB
Fase .....	Normaal/tegengesteld
Bass boost:	
Gain .....	+12 dB tot 0 dB

### CD-speler

Systeem .....	Compact Disc Audio
Bruikbare discs .....	Compact Discs

Signaalformaat:	
Bemonsteringsfrequentie .....	44,1 kHz
Aantal kwantisatiebits .....	16; lineair
Frequentiekaracteristieken .....	5 Hz tot 20 000 Hz (±1 dB)
Signaal-tot-ruisverhouding .....	94 dB (1 kHz) (IEC-A netwerk)
Dynamisch bereik .....	92 dB (1 kHz)
Aantal kanalen .....	2 (stereo)
MP3-decoderingsformaat ...	MPEG-1 & 2 Audio Layer 3
WMA-decoderingsformaat .....	Ver. 7, 7.1, 8, 9, 10 (2 kan. audio) (Windows Media Player)
AAC-decoderingsformaat ...	MPEG-4 AAC (alleen iTunes® gecodeerd)
WAV-signaalformaat .....	Lineaire PCM & MS ADPCM

### FM-tuner

Frequentiebereik .....	87,5 MHz tot 108,0 MHz
Bruikbare gevoeligheid .....	8 dBf (0,7 μV/75 Ω, mono, S/N: 30 dB)
Signaal-tot-ruisverhouding .....	75 dB (IEC-A netwerk)
Vervorming .....	0,3% (bij 65 dBf, 1 kHz, stereo)
.....	0,1% (bij 65 dBf, 1 kHz, mono)
Frequentierespons .....	30 Hz tot 15 000 Hz (±3 dB)
Stereoscheiding .....	45 dB (bij 65 dBf, 1 kHz)

### MW-tuner

Frequentiebereik .....	531 kHz tot 1 602 kHz (9 kHz)
Bruikbare gevoeligheid .....	18 μV (S/N: 20 dB)
Signaal-tot-ruisverhouding .....	65 dB (IEC-A netwerk)

### LW-tuner

Frequentiebereik .....	153 kHz tot 281 kHz
Bruikbare gevoeligheid .....	30 μV (S/N: 20 dB)
Signaal-tot-ruisverhouding .....	65 dB (IEC-A netwerk)



### Opmerking

Technische gegevens en ontwerp kunnen ter productverbetering zonder voorafgaande kennisgeving worden gewijzigd.



Visit **www.pioneer.co.uk** (or **www.pioneer-eur.com**) to register your product.

Visite **www.pioneer.es** (o **www.pioneer-eur.com**) para registrar su producto.

Zum Registrieren Ihres Produktes besuchen Sie bitte **www.pioneer.de** (oder **www.pioneer-eur.com**).

Visitez **www.pioneer.fr** (ou **www.pioneer-eur.com**) pour enregistrer votre appareil.

Si prega di visitare il sito **www.pioneer.it** (o **www.pioneer-eur.com**) per registrare il prodotto.

Bezoek **www.pioneer.nl** (of **www.pioneer-eur.com**) om uw product te registreren.

Посетите **www.pioneer-rus.ru** (или **www.pioneer-eur.com**) для регистрации приобретенного Вами изделия.

## **PIONEER CORPORATION**

4-1, MEGURO 1-CHOME, MEGURO-KU  
TOKYO 153-8654, JAPAN

## **PIONEER ELECTRONICS (USA) INC.**

P.O. Box 1540, Long Beach, California 90801-1540, U.S.A.  
TEL: (800) 421-1404

## **PIONEER EUROPE NV**

Haven 1087, Keetberglaan 1, B-9120 Melsele, Belgium  
TEL: (0) 3/570.05.11

## **PIONEER ELECTRONICS ASIACENTRE PTE. LTD.**

253 Alexandra Road, #04-01, Singapore 159936  
TEL: 65-6472-7555

## **PIONEER ELECTRONICS AUSTRALIA PTY. LTD.**

178-184 Boundary Road, Braeside, Victoria 3195, Australia  
TEL: (03) 9586-6300

## **PIONEER ELECTRONICS OF CANADA, INC.**

300 Allstate Parkway, Markham, Ontario L3R OP2, Canada  
TEL: 1-877-283-5901

## **PIONEER ELECTRONICS DE MEXICO, S.A. de C.V.**

Bldv.Manuel Avila Camacho 138 10 piso  
Col.Lomas de Chapultepec, Mexico, D.F. 11000  
TEL: 55-9178-4270

## **先鋒股份有限公司**

總公司：台北市中山北路二段44號13樓  
電話：(02) 2521-3588

## **先鋒電子（香港）有限公司**

香港九龍尖沙咀海港城世界商業中心  
9樓901-6室  
電話：(0852) 2848-6488

Publicato da Pioneer Corporation. Diritti  
d'autore © 2006 tutelati da Pioneer  
Corporation. Tutti i diritti sono riservati.

Uitgegeven door Pioneer Corporation.  
Copyright © 2006 by Pioneer Corporation.  
Alle rechten voorbehouden.

Stampato in Thailandia  
Gedruckt in Thailand

<XRD7138-B/N> EW

<KMMZX> <06K00000>