

CD RDS Alıcı

İşletim kılavuzu

# DEH-P7900UB

Ürününüzü [www.pioneer.eu](http://www.pioneer.eu)  
adresine kaydetmeyi unutmayın

**Pioneer** *sound.vision.soul*

TÜRKÇE

## İçindekiler

### Bu Pioneer ürününü satın aldığınız için teşekkürler

Modelinizi doğru çalıştırmak için, lütfen, bu işletim kılavuzunu okuyunuz. Talimatları okumayı bitirdikten sonra, ileride başvurabilmek için emin bir yerde saklayın.

<b>Montaj</b> .....	<b>3</b>	Entegre CD çalar .....	16
DIN ön/arka-montaj .....	3	• Temel çalışma işlemleri .....	16
DIN ön-montaj .....	3	• Bir kayıt izinin doğrudan seçilmesi .....	16
• Lastik burçla yapılan montaj .....	3	• Gelişmiş işlemlerin tanıtılması .....	17
• Aygıtın yerinden çıkarılması .....	4	• Tekrar çalma aralığının seçilmesi .....	17
DIN arka-montaj .....	4	• Kayıt izlerinin rasgele bir sırada yürütülmesi .....	17
Ön panelin sağlamaştırılması .....	4	• Klasörlerin ve kayıt izlerinin taranması .....	17
<b>Birimlerin bağlanması</b> .....	<b>5</b>	• Disk yürütme işlevinin duraklatılması .....	17
<b>Başlamadan önce yapılacaklar</b> .....	<b>6</b>	• Sıkıştırma ve BMX işlevlerinin kullanılması .....	18
Bu birim hakkında .....	6	• Mevcut diskini ya da klasörden her 10 kayıt izini arama .....	18
Web sitemizi ziyaret edin .....	7	• Disk başlığı işlevlerinin kullanılması .....	18
Sorunla karşılaştığınızda yapılacaklar .....	8	• Bilgi metninin disk üzerinde görüntülenmesi .....	18
• On panelin sökülmesi .....	8	• Kayıt izi başlık listesinden kayıt izlerinin seçilmesi .....	19
• On panelin takılması .....	8	• Dosya adı listesinden kayıt izlerinin seçilmesi .....	19
Mikroislemcinin sıfırlanması .....	8	USB taşınabilir müzik çalar/USB ellek üzerinde şarkıların çalınması .....	19
Gösterim modu hakkında .....	9	• Temel çalışma işlemleri .....	19
Uzaktan kumandanın kullanılması .....	9	• Mevcut klasörden bir ses dosyasının seçilmesi .....	20
• ve bakımı .....	9	• Gelişmiş işlemlerin tanıtılması .....	20
• Pilin takılması .....	9	• Tekrar çalma aralığının seçilmesi .....	20
• Uzaktan kumandanın kullanılması .....	9	• Dosyaların rasgele bir sırada yürütülmesi .....	20
<b>Aygıtın çalıştırılması</b> .....	<b>10</b>	• Klasörlerin ve dosyaların taranması .....	20
Ne nedir .....	10	• Çalmanın duraklatılması .....	21
• Ana birim .....	10	• Ses dosyası bilgi metninin görüntülenmesi .....	21
• Uzaktan kumanda .....	10	• Dosya adı listesinden dosyaların seçilmesi .....	21
Temel çalışma işlemleri .....	11	Şarkıların iPod üzerinde çalınması .....	21
• Aygıtın açılıp/kapatılması .....	11	• Temel çalışma işlemleri .....	21
• Bir kaynağın seçilmesi .....	11	• Bir şarkının taranması .....	22
• Ses ayarının yapılması .....	11	• Bilgi metninin iPod üzerinde görüntülenmesi .....	22
<b>Radio</b> .....	<b>11</b>	• Gelişmiş işlemlerin tanıtılması .....	22
• Temel çalışma işlemleri .....	11	• Tekrar çalma .....	22
• Yayın frekanslarının belleğe kaydedilmesi ve bellekten geri çağırılması .....	12	• Şarkıların rasgele bir sırada çalınması (karışık) .....	22
• Gelişmiş işlemlerin tanıtılması .....	12	• Tüm şarkıların rasgele bir sırada çalınması (tümü karışık) .....	23
• En güçlü yayın frekanslarının belleğe kaydedilmesi .....	13	• Bir şarkının duraklatılması .....	23
• Güçlü sinyallerin ayarlanması .....	13	• Sesli kitap hızının değiştirilmesi .....	23
• Alternatif frekansların seçilmesi .....	13		
• Trafik anonslarının alınması .....	14		
• PTY işlevlerinin kullanılması .....	14		
• Radyo metninin kullanılması .....	15		
• PTY listesi .....	15		

Ses ayarları .....	23	<b>Mevcut aksesuarlar</b> .....	<b>31</b>
• Ses ayarlarının tanıtılması .....	23	Şarkıların iPod üzerinde çalınması .....	31
• Balans ayarının kullanılması .....	23	• Şarkıların iPod üzerinde dinlenmesi .....	31
• Ekolayzırın kullanılması .....	24	• Bir şarkının taranması .....	31
• Yüksek ses ayarının yapılması .....	25	• Bilgi metninin iPod üzerinde görüntülenmesi .....	31
• Düşük ton hoparlör çıkışının kullanılması .....	25	• Gelişmiş iPod adaptör çalışma işlemlerinin tanıtılması .....	32
• Bas artırma .....	25	Bluetooth audio .....	32
• Yüksek geçiş filtresinin kullanılması .....	25	• Temel çalışma işlemleri .....	32
• Kaynak düzeylerinin ayarlanması .....	26	• Gelişmiş işlemlerin tanıtılması .....	33
• Otomatik ses düzeyleyicisinin kullanılması .....	26	• Bluetooth müzik çaların bağlanması .....	33
<b>İlk ayarlar</b> .....	<b>26</b>	• Bluetooth müzik çalarda şarkıların çalınması .....	33
• İlk ayarların yapılması .....	26	• Bir şarkının duraklatılması .....	33
• Ekran dilinin seçilmesi .....	26	• Yürütme işleminin durdurulması .....	33
• Saat ayarı .....	27	• Bluetooth müzik çalar bağlantısının ayrılması .....	33
• Saat gösterimini kapatma işlevinin açılıp kapatılması .....	27	• BD (Bluetooth Aygıtı) adresinin görüntülenmesi .....	34
• FM istasyonlarını ayarlama adımının ayarlanması .....	27	• Onarım için sistem sürümünün görüntülenmesi .....	34
• Otomatik PI arama işlevinin açılıp kapatılması .....	27	Bluetooth telefon .....	34
• Uyarı tonunun açılıp kapatılması .....	27	• Temel çalışma işlemleri .....	34
• Face auto open (kapağın otomatik olarak açılması) işlevinin açılıp kapatılması .....	27	• El bağlantısız telefon görüşmesi işlevinin ayarlanması .....	35
• Yardımcı malzeme ayarının açılıp kapatılması .....	27	• Telefon görüşmesi yapma .....	35
• Işık kontrolü ayarının açılıp kapatılması .....	28	• Telefon çağrısını karşılama .....	35
• Parlaklığın ayarlanması .....	28	• Gelişmiş işlemlerin tanıtılması .....	35
• Arka çıkış ve düşük ton hoparlör kontrolörünün ayarlanması .....	28	• Hücresel telefonun bağlanması .....	36
• Sesin kesilmesi/kısılması işlevinin açılıp kapatılması .....	28	• Hücresel telefon bağlantısının ayrılması .....	36
• Özellik gösterim işlevinin açılıp kapatılması .....	28	• Bağlı bulunan hücresel telefonun kaydedilmesi .....	37
• Geni modunun değiştirilmesi .....	28	• Kayıtlı bir telefonun silinmesi .....	37
• Sürekli kaydırma işlevinin açılıp kapatılması .....	29	• Kayıtlı bir hücresel telefona bağlantı .....	37
• BT Audio kaynağının etkinleştirilmesi .....	29	• Telefon rehberinin kullanılması .....	37
• Bluetooth kablosuz bağlantı için PIN kodunun girilmesi .....	29	• Çağrı geçmişi işlevinin kullanılması .....	39
<b>Diğer işlevler</b> .....	<b>29</b>	• Önceden ayarlanan numaraların kullanılması .....	39
• AUX kaynağının kullanılması .....	29	• Telefon numarası girilerek arama yapılması .....	40
• AUX işlevinin kaynak olarak seçilmesi .....	30	• Belleğin temizlenmesi .....	40
• Farklı eğlence göstergelerinin kullanılması .....	30	• Otomatik yanıtama işlevinin ayarlanması .....	40
• PGM düğmesinin kullanılması .....	30	• Otomatik reddetme işlevinin ayarlanması .....	40

• Zil sesinin açılıp kapatılması .....	40
• Yankı iptal ve gürültü azaltma işlevi .....	40
• BD (Bluetooth aygıtı) adresinin görüntülenmesi .....	40
• Onarım için sistem sürümünün görüntülenmesi .....	41

## İçindekiler

Multi-CD çalar .....	41
• Temel çalıştırma işlemleri .....	41
• Bir kayıt izinin doğrudan seçilmesi .....	41
• Gelişmiş işlemlerin tanıtılması .....	41
• ITS çalma listelerinin kullanılması .....	42
• Disk başlığı işlevlerinin kullanılması .....	43
• CD TEXT işlevlerinin kullanılması .....	43
DVD çalar .....	44
• Temel çalıştırma işlemleri .....	44
• Bir diskin seçilmesi .....	44
• Bir klasörün seçilmesi .....	44
• Gelişmiş işlemlerin tanıtılması .....	44
TV radyosu .....	45
• Temel çalıştırma işlemleri .....	45
• Yayın istasyonlarının belleğe kaydedilmesi ve bellekten geri çağırılması .....	45
• En güçlü yayın istasyonlarının sırayla belleğe kaydedilmesi .....	46
<b>Ek bilgiler .....</b>	<b>46</b>
Hata mesajları .....	46
Diskleri ve yürütme aygıtını kullanma kuralları .....	47
Çift diskler .....	48
USB müzik çalar/USB bellek .....	48
• USB müzik çalar/USB bellek uyumluluğu .....	48
• USB müzik çalar/USB bellek .....	48
• Sıkıştırılmış ses uyumluluğu .....	49
iPod .....	49
• iPod'un kullanılması hakkında .....	49
• iPod ayarları hakkında .....	49
Disk üzerinde sıkıştırılmış ses dosyaları .....	49
• Sıradüzen örneği .....	50
• Sıkıştırılmış ses uyumluluğu .....	50
<b>Özellikler .....</b>	<b>51</b>

## Montaj

### Notlar

- Nihai montajdan önce tüm bağlantıları ve sistemi kontrol edin.
- Kullanılmasına izin verilmeyen parçaları kullanmayın. Kullanılmasına izin verilmeyen parçaların kullanılması, arızalara yol açabilir.
- Kurulum sırasında delik açılması ya da aracınızda diğer değişikliklerin yapılması gerekiyorsa, yetkili servisinizi arayın.
- Aşağıdaki yerlere monte etmeyin:
  - aracın işletimine engel olabileceği yerlere.
  - ani duruşlarda yolcuların yaralanabileceği yerlere.
- Yarı iletken lazer, aşırı ısınır zarar görür. Aygıtı sıcak hava klimasının bulunduğu yer gibi sıcak noktalardan uzak bir yere monte edin.
- 60 dereceden daha düşük bir açıyla monte edildiğinde, aygıtın optimum performans sağlanır.

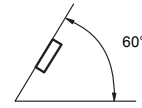

## DIN ön/arka-montaj

Bu birim "Ön" (normal DIN ön montaj) taraftan ya da "Arka" (DIN arka montaj) kurulumu, birim şasisinin yanlarındaki dişli vida deliklerini kullanarak yapılan kurulum) taraftan uygun olarak takılabilir. Detaylar için aşağıdaki kurulum yöntemlerine başvurunuz.

## DIN ön-montaj

### Lastik burçla yapılan montaj

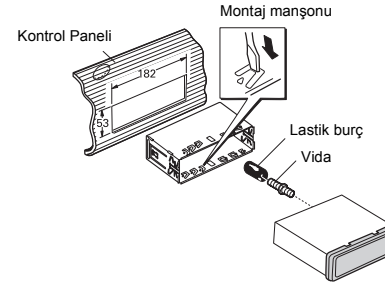

TÜRKÇE

## Montaj

### 1. Montaj maşonunu kontrol paneline yerleştirin.

- Sığ bir yere monte ederken ürünle birlikte verilen montaj maşonunu kullanın. Ürünün arkasında yeterli alan mevcutsa, fabrika imalatı olarak ürünle birlikte temin edilen montaj maşonunu kullanın.

### 2. Metal kulakçıkları (90°) bükmek için tornavida kullanarak, montaj maşonunu sağlamlaştırın.

### 3. Birimi resimlerle açıklandığı şekilde takın.

### Aygıtın yerinden çıkarılması

1. Süs halkasının üstünü ve altını dışarıya doğru genişletmek için süs halkasını çıkarın. Süs halkasını tekrar takarken birimde "klik" sesi duyuluncaya kadar süs halkasını bastırın. (Süs halkası yukarıdan aşağıya doğru takılırsa, tam oturmaz.)
  - Ön panel ayrılırsa, süs halkasını çıkarmak kolaylaşır.

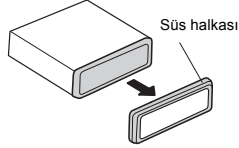

### 2. Aygıtla birlikte sağlanan çekme anahtarlarını yerlerine oturuncaya kadar aygıtın her iki tarafına yerleştirin.

### 3. Birimi kontrol panelinden çıkarın.

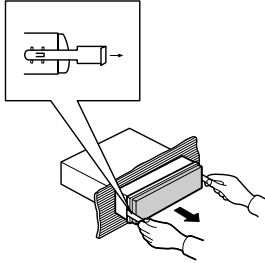

## DIN arka-montaj

1. Süs halkasının üstünü ve altını dışarıya doğru genişletmek için süs halkasını çıkarın. Süs halkasını tekrar takarken birimde "klik" sesi duyuluncaya kadar süs halkasını bastırın. (Süs halkası yukarıdan aşağıya doğru takılırsa, tam oturmaz.)
  - Ön panel ayrılırsa, süs halkasını çıkarmak kolaylaşır.

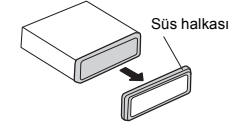

2. Dirsek üzerindeki deliklerin ve birimin kenarının oturması için, uygun konumu belirleyin.

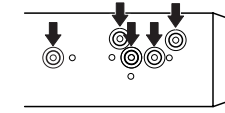

3. Her bir taraftaki iki vidayı sıkın.

- Dirsekteki vidaların şekline bağlı olarak ya takviyeli vidalar (5 mm x 8 mm) ya da gömmeli vidalar (5 mm x 9 mm) kullanın.

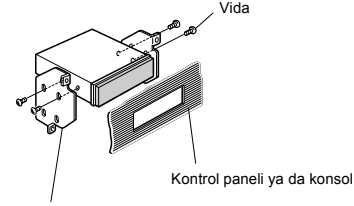

Fabrika radyo montaj dirseği

## Ön panelin sağlamlaştırılması

Ön paneli çıkarmayı düşünmüyorsanız, ön paneli ürünle birlikte verilen vidayla sağlamlaştırabilirsiniz.

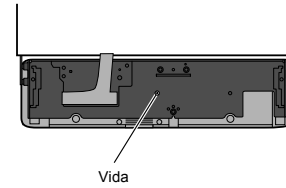

## Birimlerin bağlanması

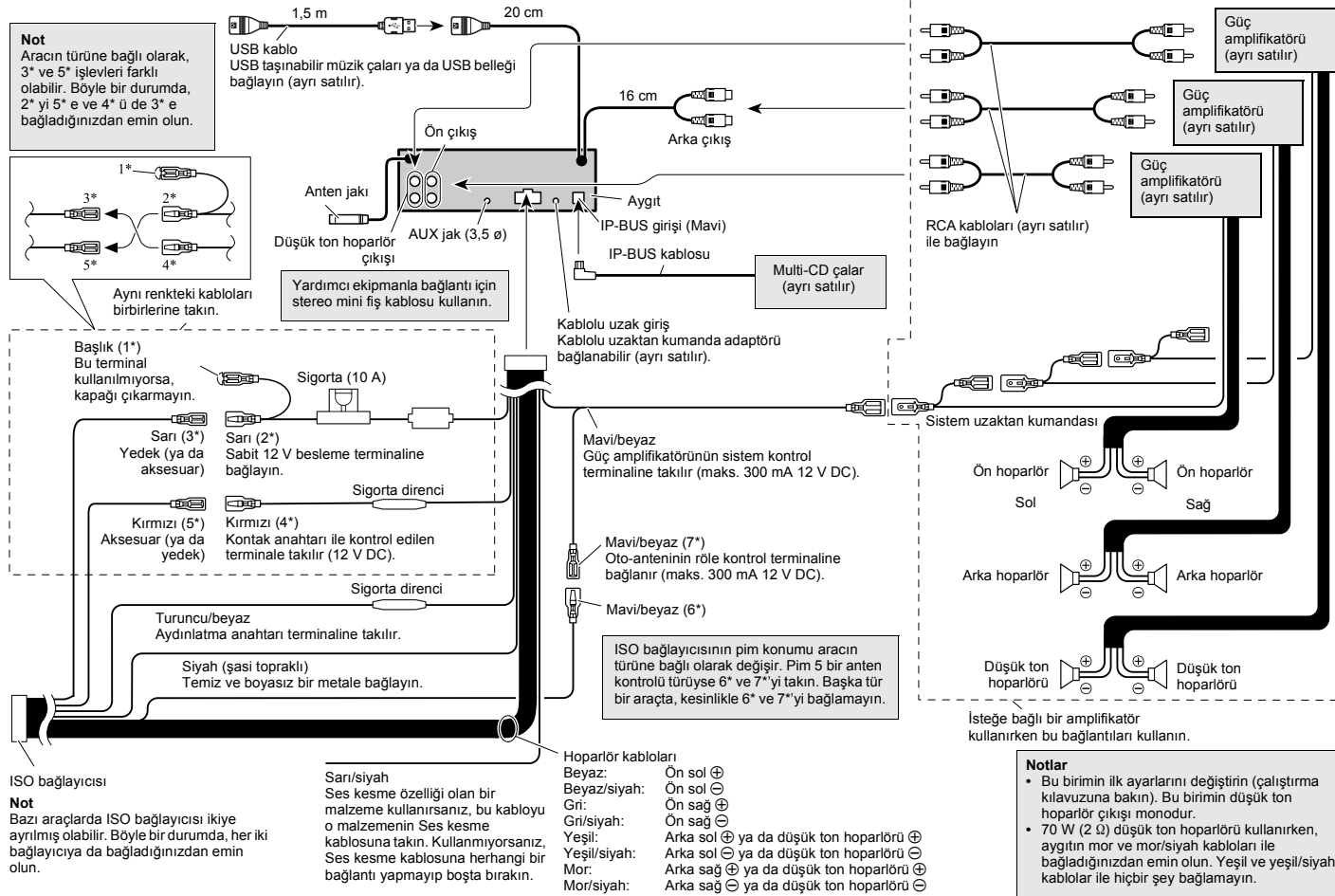

## Birimlerin bağlanması

### Notlar

- Bu aygıt, kontak anahtarında bir ACC (aksesuar) pozisyonu olmayan bir araca takılırsa, kırmızı kablo ucu, kontak anahtarının çalışmasını algılayabilen terminale takılmalıdır. Aksi takdirde, akü boşalabilir.



ACC pozisyonu



ACC pozisyonu yok

- Aygıtı aşağıda belirtilen ve yangın ve arızaya yol açabilecek durumların haricinde kullanın.
  - 12 volt akülü ve negatif topraklı araçlara.
  - 50 W (çıkış değeri) ve 4 ohm ila 8 ohm (empedans değeri) değerindeki hoparlörler.
- Kısa devreyi, aşırı ısınmayı ve arızayı önlemek için, aşağıdaki yönergeleri uyguladığınızdan emin olun.
  - Montajdan önce akünün negatif terminalini ayırın.
  - Kabloları, kablo kısıkaçları veya yapıştırıcı bantlarla sağlamlaştırın. Kabloları korumak için, metal parçalara dokundukları yerde, etraflarını yapıştırıcı bantla kaplayın.
  - Tüm kabloları geri vites ve koltuk rayları gibi hareketli parçalardan uzağa yerleştirin.
  - Tüm kabloları sıcak hava klimasının bulunduğu yer gibi sıcak noktalardan uzak bir yere yerleştirin.
  - Sarı kablo ucunu motor bölümündeki delikten geçirip aküye bağlamayın.
  - Bağlantısı kesilen kablo bağlayıcılarını yalıtım sağlayan bir bantla kapatın.
  - Kabloların hiçbirini kısaltmayın.
  - Başka bir ekipmanla güç paylaşımı için, bu aygıtın güç kablosunun yalıtımını kesinlikle kesmeyin. Kablonun akım kapasitesi sınırlıdır.
  - Tanımlanan değerlerde bir sigorta kullanın.
  - Hoparlörün negatif kablosunu kesinlikle doğrudan toprağa yerleştirmeyin.
  - Çoklu hoparlörün negatif kablolarını kesinlikle birlikte bantlamayın.
- Aygıtta güç verildiğinde, kontrol sinyali mavi/beyaz kablodan gönderilir. Harici güç amplifikatörünün sistem uzaktan kumandasına ya da aracın otomatik anteninin röle kontrol terminaline bağlayın (maks. 300 mA 12 V DC). Aracın cam anteni varsa, antene güç sağlayan terminale takın.
- Mavi/beyaz kabloyu kesinlikle harici güç amplifikatörünün güç terminaline bağlamayın. Aynı şekilde, oto anteninin güç terminaline de kesinlikle bağlamayın. Aksi takdirde, akü boşalabilir ya da arızalanabilir.
- IP-BUS bağlayıcıları renkli olarak kodlanmıştır. Aynı renkteki bağlayıcıları bağladığınızdan emin olun.
- Siyah kablo topraklıdır. Bu kablo ve diğer ürünün topraklama kablosu (özellikle güç amplifikatörleri gibi yüksek akımlı ürünler) ayrı topraklanmalıdır. Aksi takdirde, kazara söküldüklerinde yangın ya da arıza meydana gelebilir.

- Kablo rengi aynı olsa bile, kablo işlevi ürüne göre farklılık gösterebilir. Sistemin bağlantısını yaparken, tüm kullanma kılavuzlarına bakın ve kabloları doğru bağlayın.

## Başlamadan önce yapılacaklar



Bu ürünü elden çıkarmak istediğinizde, her zamanki ev atıkları ile birlikte elden çıkarmayın. Usulüne uygun işlem, kazanım ve yeniden dönüştürme uygulamalarını öngören yasa uyarınca, kullanılan elektronik ürünler için ayrı bir toplama sistemi mevcuttur.

AB'nin 25 üyesi, İsviçre ve Norveç'te kullanıcılar, elden çıkaracakları elektronik ürünleri herhangi bir bedel ödmeden belirlenen toplama tesislerine ya da perakendeciye iade edebilirler (benzer yeni bir ürün satın almanız durumunda).

Yukarıda anılmayan ülkelerde, elden çıkarma işlemini usulüne uygun yapabilmek için, lütfen, yerel otoritelerle temasa geçiniz.

Böylece, elden çıkaracağınız ürün usulüne uygun bir şekilde işleme tabi tutularak yeniden geri kazanılacaktır ve gerek çevre gerekse insan sağlığı üzerinde olası olumsuz etkisi olmayacaktır.

## Bu birim hakkında

Bu ürünün radyo frekansları Batı Avrupa, Asya, Orta Doğu, Afrika ve Okyanusya'da kullanılmak üzere tahsis edilmiştir. Diğer bölgelerde kullanılması yayınların iyi alınmamasına sebep olabilir. RDS (radyo veri sistemi) işlevi sadece RDS sinyalleri yayınlayan FM istasyonlarının bulunduğu bölgelerde çalışır.

### ⚠ DİKKAT

- Bu birimin sıvılarla temas etmesine izin vermeyin. Elektrik çarptırabilir. Sıvılarla temas ederse, birim zarar görebilir; içinden duman çıkabilir ya da aşırı ısınabilir.
- "CLASS 1 LASER PRODUCT"  
Bu ürün 1. sınıftan daha yüksek bir lazer diyota sahiptir. Güvenliğiniz açısından, kapakların hiçbirini açmayın ya da ürünün içine elinizi sokmaya kalkışmayın. Tüm servis gerektiren işlemleri yetkili elemanlara bırakın.
- Pioneer CarStereo-Pass, sadece Almanya'da kullanılabilir.
- Çalıştırma yöntemleri ve ön uyarılara bakmak için, bu kılavuzu el altında bulundurun.
- Sesi her zaman dışarıdaki sesleri duyabileceğiniz kadar açın.
- Ürünü nemden koruyun.
- Aküyü çıkarırsanız ya da akünün şarjı biterse, ön ayar belleği silinir ve yeniden programlanmalıdır.

## Başlamadan önce yapılacaklar

### WMA hakkında

Kutunun üzerinde yazılı olan Windows Media™ logosu, bu ürünün WMA verilerini çalabileceğini gösterir.

WMA, Windows Media Audio sözcüklerinin kısaltmasıdır ve Microsoft Corporation tarafından geliştirilen bir ses sıkıştırma teknolojisi anlamına gelir. WMA verileri Windows Media Player'in 7 veya daha sonraki sürümüyle kodlanabilir.



Windows Media, ve Windows logosu Amerika Birleşik Devletleri ve/veya diğer ülkelerdeki Microsoft Corporation'ın tescilli markalarıdır.

- WMA dosyalarını kodlamakta kullanılan uygulamaya bağlı olarak, aygıt doğru çalışmayabilir.

### MP3 hakkında

Bu ürünün sağlanması sadece özel, ticari olmayan bir kullanım lisansı hakkını verir ve bu ürünün hiçbir şekilde ticari (örn. kar getiren) olarak yayınlanması (karasal, uydu, kablo ve diğer herhangi bir şekilde), İnternet'te, İnternetlerde ve/veya diğer ağlarda veya "pay-audio" veya "audio-on-demand" uygulamaları gibi diğer elektronik içerikli dağıtım sistemlerinde yayınlanması için bir lisans veya hak vermez. Böyle bir kullanım için bağımsız bir lisans gereklidir.

Ayrıntılı bilgi için, lütfen <http://www.mp3licensing.com> sitesini ziyaret edin.

### AAC hakkında

AAC, Advanced Audio Coding sözcüklerinin baş harflerinden oluşan bir kısaltmadır ve MPEG 2 ve MPEG 4 ile kullanılan ses sıkıştırma teknoloji standardına göndermede bulunur.

AAC dosyalarını kodlamak için birkaç uygulama kullanılabilir; ancak, dosya formatları ve uzantıları, kodlamak için kullanılan uygulamaya bağlı olarak değişir.

Bu birim, iTunes® 6.0.5 ve daha yeni bir sürümle kodlanan AAC dosyalarını çalar.

iTunes, ABD ve diğer ülkelerde tescilli bulunan Apple Computer, Inc., kuruluşunun bir markasıdır.

### Taşınabilir müzik çalar uygunluğu

Bu birim, USB arabirimi ile taşınabilir müzik çaları kontrol eder.

- Bu birim, USB müzik çalar/USB bellek üzerinde bir WMA/MP3/AAC dosyası yürütebilir.
- USB Mass Storage Class (Yığınsal Bellek Sınıfı) uyumlu olan USB taşınabilir müzik çalar/USB bellek ile bağlanarak şarkıları dinleyebilirsiniz. Desteklenen USB bellek hakkında ayrıntılı bilgi için, bkz: "USB müzik çalar/USB bellek uyumluluğu" sayfa: 48.

### iPod® uyumluluğu

Bu birim, iPod üzerindeki şarkıları denetleyebilir ve dinleyebilir.

Şarkıları Yuva Bağlayıcı iPod ya da USB arabirimine bağlanıp dinleyebilirsiniz.

- Yuva Bağlayıcı iPod kullanırken, iPod Yuva Bağlayıcısı - USB Kablosu gereklidir.
- Pioneer CD-IU50 arabirim kablosu da mevcuttur. Ayrıntılı bilgi için, bayiinizle görüşün.
- Bu birim, aşağıda belirtilen iPod'u kontrol eder.
  - iPod nano ya da 5nci kuşak iPod veya daha yeni bir sürümü
  - Ürün Bilgisi Sürüm 1.2 veya daha yeni bir sürümü
- Bu birim, bir Pioneer iPod adaptörü ile iPod'un önceki kuşaklarını kontrol edebilir (örneğin, CD-IB100II). Bu durumda, birçok işlev bu birimin USB arabirimine bağlı iPod ile esas olarak aynıdır. Bununla birlikte, Audiobooks ve Podcast ile ilgili işlevler kullanılamaz. iPod adaptörü ile çalışma hakkında ayrıntılı bilgi için, bkz: "Şarkıların iPod üzerinde çalınması" sayfa 31.
- iPod, ABD ve diğer ülkelerde tescilli bulunan Apple Computer, Inc., kuruluşunun bir markasıdır.

### ⚠ DİKKAT

- Pioneer, veriler bu birim kullanılırken kaybolma bile, USB taşınabilir müzik çalarda/USB bellekte veri kaybı konusunda hiçbir sorumluluk kabul etmez.
- Pioneer, veriler bu birim kullanılırken kaybolma bile, iPod'da veri kaybı konusunda hiçbir sorumluluk kabul etmez.

## Web sitemizi ziyaret edin

Aşağıdaki siteyi ziyaret ediniz:

**[www.pioneer.eu](http://www.pioneer.eu)**

- Ürünüzdü kaydedin. Kayıp ya da hırsızlık gibi bir durum söz konusu olduğunda sigorta konusunda yardımcı olabilmek için, satın aldığınız ürünle ilgili bilgiler bir dosyada muhafaza edilecektir.
- Web sitemizde Pioneer Corporation hakkında güncel bilgiler mevcuttur.

TÜRKÇE

## Başlamadan önce yapılacaklar

### Sorunla karşılaşıldığında yapılacaklar

Bu ürünün çalışmasında bir sorun çıkarsa, satıcınızla ya da en yakın Pioneer Yetkili Servisi ile görüşün.

### Aygıtın hırsızlıklara karşı korunması

Hırsızlığı önlemek için, ön panel bu birimden ayrılabilir. Hırsızlığı önlemek için, ön panel bu birimden ayrılabilir.

- Kontak anahtarı kapatıldıktan 5 saniye sonra ön panel ana birimden sökülmezse, bir uyarı tonu duyulur ve ön panel açılır.
- Uyarı tonunu kapatabilirsiniz. Bkz "Uyarı tonunun açılıp kapatılması", sayfa 27.
- Face auto open (kapağın otomatik olarak açılması) işlevini kapatabilirsiniz. Bkz "Face auto open (kapağın otomatik olarak açılması) işlevinin açılıp kapatılması", sayfa 27.

#### Önemli

- Ön paneli sökerken ya da takarken yavaşça hareket edin.
- Ön paneli aşırı şoklara maruz bırakmayın.
- Ön paneli doğrudan güneş ışığından ve yüksek sıcaklıklardan uzak tutun.
- Kontak anahtarını on veya off konuma getirdikten bir kaç saniye sonra ön panel otomatik olarak hareket eder. Bu durum oluştuğunda parmaklarınızı panele sıkışabilir, bu yüzden parmaklarınızı panelden uzak tutun.

### Ön panelin sökülmesi

1. EJECT düğmesine basarak ve basılı tutarak ön paneli açın.

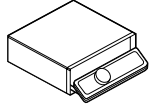

2. Kendinize doğru kaydırarak ön paneli dışarı çekin.

Ön paneli fazla sıkmadan veya düşürmeden çıkarın ve suyla veya diğer sıvılarla temas etmesini engelleyerek daimi hasarlardan koruyun.

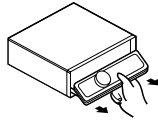

3. Emniyetini sağlamak için ön paneli koruyucu kutusuna koyun.

### Ön panelin takılması

1. İç kapağın kapalı olduğundan emin olun.
2. Ön paneli yerine sağlamca oturtturarak geri takın.

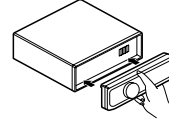

### Mikroişlemcinin sıfırlanması

Mikroişlemci aşağıdaki durumlarda sıfırlanmalıdır:

- Montajdan sonra bu birimi ilk kez kullanmadan önce
  - Birim, doğru olarak çalışmıyorsa
  - Göstergede tuhaf ya da yanlış iletiler beliriorsa
- Kalem ucu ya da başka bir sivri uçlu alet kullanarak RESET düğmesine basın.

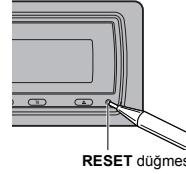

## Başlamadan önce yapılacaklar

### Gösterim modu hakkında

Bu ürünün iki gösterim modu vardır. Bir tanesi geri modudur, diğeri de özellik gösterim modudur.

#### Önemli

- Bu ürünün kırmızı kablosu (ACC), kontak anahtarının açma/kapama işlemlerine bağlı bir terminale takılmalıdır. Takılmazsa, aracınızın aküsü bitebilir.

#### Geri modu

30 saniye içinde hiçbir işlem yapmazsanız, ekran göstergeleri geriye gitmeye başlar ve her 10 saniyede bir geri gitmeyi sürdürür. Bu ürün kapalıyken ve kontak anahtarı ACC ya da ON'dayken **BAND** düğmesine basılması Geri modunu iptal eder. **BAND** düğmesine tekrar basarsanız geri modu tekrar başlar.

#### Özellik gösterim modu

Bu ürün kapalıyken ve kontak anahtarı ACC ya da ON konumundayken özellik gösterim modu otomatik olarak başlar. Özellik gösterisi işlemi esnasında **DISPLAY** düğmesine basılması bu modu iptal eder. **DISPLAY** düğmesine tekrar basarsanız geri modu tekrar başlar. Arabanın motoru kapalıyken özellik gösterisi çalışmaya devam ederse, aracınızın aküsünün bitebileceğinin unutmayın.

### Uzaktan kumandanın kullanılması ve bakımı

#### Pilin takılması

Uzaktan kumandanın arkasındaki kapağı kaydırın ve pili artı (+) ve eksi (-) kutupları doğru bir yönde olacak şekilde yerleştirin.

- İlk kez kullanırken, film çıkıntısını tepside dışarı çekin.

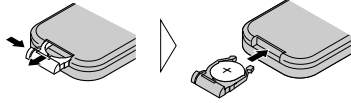

#### ⚠ UYARI

Pili çocukların ulaşabileceği yerlerden uzak tutun. Pili yutulursa derhal bir doktora başvurun.

#### ⚠ DİKKAT

- Sadece bir adet **CR2025 (3 V)** lityum pili kullanın.
- Uzaktan kumanda bir ay ya da daha uzun bir süre kullanılmıyacaksa, pili çıkarın.
- Pil yanlış yerleştirilirse, patlama tehlikesi vardır. Sadece aynısını ya da muadilini kullanın.
- Pili metal aletlerle tutmayın.
- Bu pili metal malzemelerle birlikte saklamayın.
- Pilin aktığı durumlarda, uzaktan kumandayı tamamen temizleyecek şekilde silin ve yeni bir pil takın.
- Kullanılmış pilleri atarken ülkenize/bölgenize uygun devlet yönetmeliklerine veya çevresel toplum kuruluşlarının kurallarına uyun.

#### Uzaktan kumandanın kullanılması

Uzaktan kumandayı ön panele doğru tutarak kullanın.

- Uzaktan kumanda, doğrudan güneş ışığına maruz kalırsa, doğru çalışmayabilir.

#### Önemli

- Uzaktan kumandayı yüksek sıcaklıklara ya da doğrudan güneş ışığına maruz bırakmayın.
- Uzaktan kumandayı frenin ya da gaz pedallarının altına sıkışabileceğinden yere düşürmeyin.

TÜRKÇE

9

## Aygıtın çalıştırılması

### Ne nedir

#### Ana birim

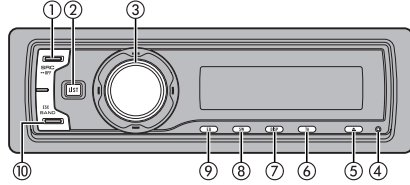

- ① **SOURCE düğmesi**  
Bu aygıt, bir kaynak seçilerek açılır. Mevcut tüm kaynaklar arasında gezinmek için bu düğmeye basın.
- ② **LIST düğmesi**  
Disk başlığı listesini, kayıt izi listesini, klasör listesini, dosya listesini veya ön ayarlı kanal listesini kaynağa bağlı olarak görüntülemek için bu düğmeye basın.
- ③ **MULTI-CONTROL**  
İstasyonların elle aranması, hızlı ileri sardırma, geri sardırma ve kayıt izi arama denetimlerini kullanmak için hareket ettirin. Ayrıca işlevleri denetlemek için de kullanılır.  
Sesi artırmak ya da azaltmak için çevirin.
- ④ **RESET düğmesi**  
Mikro işlemciyi sıfırlamak için basın.
- ⑤ **EJECT düğmesi**  
Entegre CD çalardan bir CD çıkarmak için basın.  
Ön paneli açmak veya kapatmak için basılı tutun.
- ⑥ **TA/NEWS düğmesi**  
TA işlevini açıp kapatmak için basın. NEWS işlevini açıp kapatmak için basılı tutun.
- ⑦ **DISPLAY düğmesi**  
Farklı göstergeleri seçmek için basın.
- ⑧ **SW düğmesi**  
Düşük ton hoparlör ayar menüsünü seçmek için basın. Bas artırma ayar menüsünü seçmek için basın ve basılı tutun.
- ⑨ **EQ düğmesi**  
Çeşitli ekolayzır eğrilerini seçmek için basın.
- ⑩ **BAND düğmesi**  
FM ve MW/LW bantlarından birini seçmek ve işlevlerin kontrol modunu iptal etmek için basın.

#### Uzaktan kumanda

Uzaktan kumanda işlemleri, ana birimin üzerindeki düğmeleri kullanarak yapılan işlemlerle aynıdır.

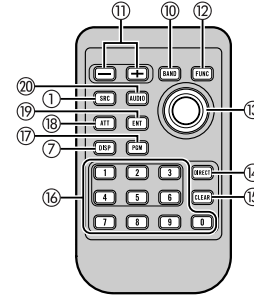

- ⑪ **VOLUME düğmeleri**  
Sesi artırmak ya da azaltmak için bu düğmeye basın.
- ⑫ **FUNCTION düğmesi**  
İşlevleri seçmek için basın.
- ⑬ **Kumanda kolu**  
İstasyonların elle aranması, hızlı ileri sardırma, geri sardırma ve kayıt izi arama denetimlerini kullanmak için hareket ettirin. Ayrıca işlevleri denetlemek için de kullanılır.  
Ses kontrolü haricindeki işlevler **MULTI-CONTROL** işlevleriyle aynıdır.
- ⑭ **DIRECT düğmesi**  
İstlenen kayıt izini doğrudan seçmek için basın.
- ⑮ **CLEAR düğmesi**  
0 ila 9 düğmeleri kullanılırken, giriş numarasını iptal etmek için basın.
- ⑯ **0 ila 9 düğmeleri**  
İstedığınız kayıt izini, ön ayarlı istasyonları ya da diski doğrudan seçmek için bu düğmeye basın.  
1 ila 6 düğmeleri radyonun ön ayarlı istasyonlarını etkinleştirir ya da multi-CD çaların disk numarası arama işlevini çalıştırır.
- ⑰ **PGM düğmesi**  
Her kaynağın ön programlı fonksiyonlarını çalıştırmak için basın. (Bkz sayfa 30, bölüm "PGM düğmesinin kullanılması".)
- ⑱ **ATT düğmesi**  
Ses düzeyini yaklaşık 90% oranında azaltmak için bu düğmeye basın. Orijinal ses seviyesine dönmek için bir kez daha basın.
- ⑲ **ENTERTAINMENT düğmesi**  
Eğlence ekranını değiştirmek için basın.
- ⑳ **AUDIO düğmesi**  
Çeşitli ses kalitesi kontrollerini seçmek için basın.

## Aygıtın çalıştırılması

### Temel çalıştırma işlemleri

#### Aygıtın açılıp/kapatılması

##### Aygıtın açılması

- SOURCE düğmesine basarak aygıtı açın.

##### Aygıtın kapatılması

- SOURCE düğmesini aygıt kapanana dek basılı tutun.

#### Bir kaynağın seçilmesi

Dinlemek istediğiniz bir kaynağı seçebilirsiniz. Entegre CD çaları çalıştırmak için aygıtta bir disk koyun (bkz sayfa 16).

- SOURCE düğmesine basarak bir kaynak seçin.

Aşağıdaki kaynaklar arasında gidip gelmek için, SOURCE düğmesine üst üste basın:

**Radyo – Televizyon – DVD çalar/Multi-DVD çalar – Entegre CD çalar – Multi-CD çalar – iPod – USB – Dış birim 1 – Dış birim 2 – AUX1 – AUX2 – BT Audio – BT Telefon**

#### Notlar

- Aşağıdaki durumlarda ses kaynağı değişmez:
  - Seçilen kaynağa karşılık gelen bu üniteye bağlı bir birim olmadığında.
  - DVD çalarda disk ya da hazne olmadığında.
  - AUX (yardımcı giriş) kapalı olarak ayarlıysa (bkz sayfa 27).
  - BT Audio kaynağı kapalı olarak ayarlıysa (bkz: bölüm "BT Audio kaynağının etkinleştirilmesi" sayfa 29).
- AUX1 işlevinin başlangıç ayarı açık konumdadır. Kullanılmadığında AUX1 işlevini kapamak için, bkz "Yardımcı malzeme ayarının açılıp kapatılması", sayfa 27.
- AUX girişine bağlarken aracın DC güç kaynağını kullanarak taşınabilir müzik çaları şarj etmek gürtültüye yol açabilir. Bu durumda, şarj etme işlemini durdurun.
- Harici birim, bir kaynak olarak uyumsuz olsa da bazı işlevlerinin bu aygıt tarafından denetlenmesine olanak veren bir Pioneer ürünü (gelecekte piyasada bulunabilecek bir ürün gibi) anlamına gelir. Bu ürün tarafından iki adet harici birim denetlenebilir. İki tane dış birim takılıyken, birimlerin dış birim 1 veya dış birim 2 diye tayin edilmesi bu aygıt tarafından otomatik olarak gerçekleştirilir.
- Bu aygıtın mavimsiyah kablosu aracınızın oto anteni röle kontrol terminaline takılıysa, kaynaklardan biri açıldığında aracınızın anteni dışarı doğru uzar. Anteni yerine geri sokmak için kaynağı kapatın.

#### Ses ayarının yapılması

- MULTI-CONTROL düğmesini kullanarak ses düzeyini ayarlayın.

## Radyo

#### Temel çalıştırma işlemleri

Bu birimin AF (alternatif frekansların aranması) işlevi açılıp kapatılabilir. Normal istasyon ayarlama işlemi için, AF kapalı olmalıdır (bkz sayfa 13).

#### RDS

RDS (radyo veri sistemi), radyo istasyonlarının aranmasına yardımcı olan iletilemeyen bilgileri içerir.

- Tüm istasyonların RDS hizmeti olmayabilir.
- AF ve TA işlevleri gibi işlevler sadece radyonuz bir RDS istasyonuna ayarlanmışsa aktiftir.

- 1 **Bant göstergesi**
- 2 **Stereo (S) göstergesi**  
Seçilen frekansın stereo yayın yaptığı zamanı gösterir.
- 3 **Ön ayar numarası göstergesi**
- 4 **Sinyal düzeyi göstergesi**  
Radyo dalga uzunluğunu gösterir.
- 5 **TP ( ) göstergesi**  
Bir TP istasyonunda bulunduğunu gösterir.
- 6 **Haber ( ) göstergesi**  
Ayarlı haber programı alındığında görünür.
- 7 **Program servisi adı**
- 8 **PTY etiketi göstergesi**
- 9 **TEXT göstergesi**  
Radyo metni alındığında görünür.

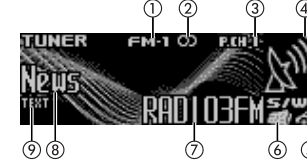

TÜRKÇE

## Aygıtın çalıştırılması

### Non-RDS ya da MW/LW

- ① Bant göstergesi
- ② Stereo (◻) göstergesi  
Seçilen frekansın stereo yayın yaptığı zamanı gösterir.
- ③ LOC göstergesi  
Yerel arama işlevi açıkken görünür.
- ④ Ön ayar numarası göstergesi
- ⑤ Sinyal düzeyi göstergesi  
Radyo dalga uzunluğunu gösterir.
- ⑥ Frekans göstergesi

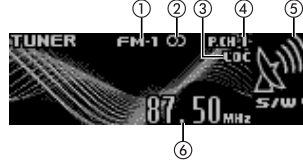

1. **SOURCE** düğmesine basarak radyoyu seçin.
2. **BAND** düğmesine basarak bir bant seçin.  
İstlenen bant görünene dek **BAND** düğmesine basın, **FM-1**, **FM-2**, **FM-3** FM bantları içindir veya **MW/LW**.
3. İstasyonları elle ayarlamak için **MULTI-CONTROL** düğmesini sola ya da sağa hareket ettirin.
4. İstasyonları otomatik olarak aramak için, **MULTI-CONTROL** düğmesini yaklaşık bir saniye süreyle sola ya da sağa hareket ettirip tutun ve bırakın.  
Radyo, güçlü bir yayın bulana dek frekansları tarar.
  - **MULTI-CONTROL** düğmesine sol ya da sağ basarak otomatik ayarlama işlemini iptal edebilirsiniz.
  - **MULTI-CONTROL** düğmesini sola ya da sağa doğru itip basılı tutarsanız istasyonları atlayabilirsiniz. **MULTI-CONTROL** düğmesini bırakır bırakmaz otomatik istasyon ayarlama işlemi başlar.

### Yayın frekanslarının belleğe kaydedilmesi ve bellekten geri çağırılması

En fazla altı tane yayın istasyonunu, daha sonra bellekten geri çağırarak için kolayca belleğe alabilirsiniz.

- En çok 18 FM istasyonu, üç FM bandının her biri için altı tane ve altı tane de MW/LW istasyonu belleğe alınabilir.

1. **Belleğe kaydetmek istediğiniz bir frekans bulunduğunuzda, LIST** düğmesine basın.
2. **Seçilen frekansını belleğe almak için, MULTI-CONTROL** düğmesini kullanın.  
Ön ayar numarasını değiştirmek için çevirin; belleğe almak içinse düğmeye basın.  
Seçtiğiniz ön ayarlı numara, yanıp söner ve yanık olarak kalır. Seçilen radyo frekansı belleğe kaydedilmiştir.

### 3. İsteddiğiniz istasyonu seçmek için, MULTI-CONTROL düğmesini kullanın.

İstasyonu değiştirmek için çevirin; seçmek içinse düğmeye basın.

- **MULTI-CONTROL** düğmesini yukarı aşağı iterek de istasyonu değiştirebilirsiniz.
- Listeyi 30 saniye içinde etkinleştirmezseniz, gösterge otomatik olarak normal ekrana geri döner.

### Uzaktan kumandanın kullanılması

- **Belleğe kaydetmek istediğiniz bir frekans bulunduğunuzda, ön ayar düğmelerinden 1 ila 6 birine basın ve ön ayar numarasının yanıp sönmeye bitene dek basılı tutun.** Bastığınız numara ön ayar numarası göstergesinde yanıp söner ve yanık olarak kalır. Seçilen radyo frekansı belleğe kaydedilmiştir.  
Aynı ön ayar numarasına daha sonra bastığınızda, radyo istasyonu bellekten geri çağırılır.
- Frekans ekranı etkin durumdayken **MULTI-CONTROL** düğmesini yukarı ya da aşağı hareket ettirerek, ön ayarlı istasyon düğmelerine atanan frekansları bellekten çağırabilirsiniz.

### Gelişmiş işlemlerin tanıtılması

1. **Ana menüyü görüntülemek için, MULTI-CONTROL düğmesine basın.**  
**FUNCTION**, **AUDIO** ve **ENTERTAINMENT** ekranda görüntülenir.
2. **FUNCTION işlevini seçmek için, MULTI-CONTROL düğmesini kullanın.**  
Menü seçeneğini değiştirmek için çevirin; seçmek içinse düğmeye basın.  
İşlev adı ekranda görünür.
3. **İşlevi seçmek için MULTI-CONTROL düğmesini çevirin.**  
İşlevler arasında aşağıdaki sırada seçim yapmak için **MULTI-CONTROL** düğmesini çevirin:  
**BSM** (en iyi istasyonlar belleği) – **Regional** (bölgesel) – **Local** (istasyonların yerel arama yaparak ayarlanması) – **PTY search** (program türü seçimi) – **Traffic Announce** (trafik anonsu bekleme) – **Alternative FREQ** (alternatif frekans arama) – **News interrupt** (haber programını yarıda kesme)
  - Bu işlevi uzaktan kumandanın **FUNCTION** düğmesine basarak da seçebilirsiniz.
  - MW/LW bandı seçiliyse sadece **BSM** ya da **Local** işlevlerini seçebilirsiniz.
  - Frekans göstergesine geri dönmek için **BAND** düğmesine basın.
  - İşlevleri 30 saniye içinde etkinleştirmezseniz, gösterge otomatik olarak normal ekrana geri döner.

## Aygıtın çalıştırılması

### En güçlü yayın frekanslarının belleğe kaydedilmesi

BSM (en iyi istasyonların belleği) en güçlü altı yayın frekansını otomatik olarak ön ayarlı istasyon ayarlama düğmelerine 1 ile 6 kaydetmenize olanak tanır ve bu frekansları bir kez kaydettikten sonra düğmeye bir kez dokunarak bellekten geri çağırabilirsiniz.

- BSM işleviyle kaydettiğiniz yayın frekansları 1 ile 6 düğmelerini kullanarak kaydettiğiniz istasyonların yerini alabilir.

#### 1. İşlev menüsünde BSM işlevini seçmek için, MULTI-CONTROL düğmesini kullanın.

#### 2. BSM işlevini açmak için, MULTI-CONTROL düğmesine basın.

En güçlü altı yayın frekansı sinyal güçlerine göre kaydedilir.

- Kayıt işlemini iptal etmek için, MULTI-CONTROL düğmesine tekrar basın.

#### 3. İsteddiğiniz istasyonu seçmek için, MULTI-CONTROL düğmesini kullanın.

İstasyonu değiştirmek için çevirin; seçmek içinse düğmeye basın.

- MULTI-CONTROL düğmesini yukarı aşağı iterek de istasyonu değiştirebilirsiniz.

### Güçlü sinyallerin ayarlanması

İstasyonların yerel arayarak ayarlanması işlevi radyonuzu sadece alımı iyi sağlayacak derecede güçlü sinyallere sahip radyo istasyonlarına ayarlanmanızı sağlar.

#### 1. İşlev menüsünde Local işlevini seçmek için, MULTI-CONTROL düğmesini kullanın.

#### 2. Yerel arayarak istasyonların ayarlanması işlevini açmak için, MULTI-CONTROL düğmesine basın.

- Yerel otomatik arama işlemini kapatmak için MULTI-CONTROL düğmesine tekrar basın.

#### 3. Hassaslığı ayarlamak için MULTI-CONTROL düğmesini sola ya da sağa hareket ettirin.

FM bandı için dört, MW/LW bandı içinse iki tane hassaslık düzeyi vardır:

FM: Level 1 – Level 2 – Level 3 – Level 4

MW/LW: Level 1 – Level 2

Level 4 ayarı sadece en güçlü istasyonların alımını sağlarken daha düşük ayarlar daha zayıf yayınları almanızı sağlar.

### Alternatif frekansların seçilmesi

Radyonun alımı iyi değilse, aygıt aynı ağ üzerinde otomatik olarak farklı bir istasyon arar.

#### 1. İşlev menüsünde Alternative FREQ işlevini seçmek için, MULTI-CONTROL düğmesini kullanın.

#### 2. AF işlevini açmak için, MULTI-CONTROL düğmesine basın.

- AF işlevini kapatmak için MULTI-CONTROL düğmesine tekrar basın.

#### Notlar

- AF işlevi açıkken istasyonların otomatik olarak ayarlanması veya BSM ile ayarlanması esnasında sadece RDS istasyonları ayarlanır.
- Ön ayarlı bir istasyonu yeniden bulduğunuzda, radyonuz o istasyonun AF listesinden yeni bir frekansla ön ayarlı istasyonun frekansını güncelleyebilir. Alınan istasyonun RDS verisi orijinal olarak kaydedilen istasyondan farklı ise, ön ayar numarası göstergede görüntülenmez.
- AF frekansı arama işlemi esnasında ses başka bir program tarafından geçici olarak kesilebilir.
- AF işlevi her FM bandından bağımsız olarak açılıp kapatılabilir.

### PI Arama işlevinin kullanılması

Radyo uygun bir istasyon bulamazsa ya da alımı iyi değilse, aygıt aynı programlamayla otomatik olarak farklı bir istasyon arar. Arama anında PI seek görüntülenir ve ses kesilir.

### Ön ayarlı istasyonlar için otomatik PI arama işlevinin kullanılması

Uzun seyahatler esnasında olduğu gibi ön ayarlı istasyonlar yeniden bulunamıyorsa, bu ürün ön ayarlı istasyonların tekrar bulunması esnasında da PI arama işlevine ayarlanabilir.

- Otomatik PI Arama standart olarak kapalıdır. Bkz "Otomatik PI arama işlevinin açılıp kapatılması", sayfa 27.

### İstasyonların bölgesel programlamaya sınırlandırılması

AF kullanıldığında, bölgesel işlev yayın seçimini bölgesel programlar yayınlayan istasyonlar için kısıtlar.

#### 1. İşlev menüsünde Regional işlevini seçmek için, MULTI-CONTROL düğmesini kullanın.

#### 2. Bölgesel işlevini açmak için, MULTI-CONTROL düğmesine basın.

- Bölgesel işlevini kapatmak için MULTI-CONTROL düğmesine tekrar basın.

#### Notlar

- Bölgesel programlama ve bölgesel ağlar, bulunulan ülkeye göre farklı olarak düzenlenir (örneğin, saate, eyalete ya da yayın alanına göre farklılıklar gösterebilirler).
- Radyo orijinal olarak ayarlanan istasyondan farklı bir bölgesel istasyona ayarlanırsa, ön ayar numarası görüntüden kaybolabilir.
- Bölgesel işlev her FM bandından bağımsız olarak açılıp kapatılabilir.

## Aygıtın çalıştırılması

### Trafik anonslarının alınması

TA (trafik anonsu bekleme) işlevi hangi kaynağı dinlediğinize bakmaksızın trafik anonslarını otomatik olarak almanızı sağlar. TA işlevi bir TP istasyonu (trafik bilgileri yayınlayan bir istasyon) ya da gelişmiş başka bir ağıın TP istasyonu (TP istasyonlarıyla ilgili bilgileri taşıyan bir istasyon) için devreye sokulabilir.

#### 1. Bir TP ya da gelişmiş başka bir ağıın TP istasyonuna ayarlayın.

TP ( ) göstergesi yanar.

#### 2. TA/NEWS düğmesine basarak trafik anonsu bekleme işlevini açın.

- Trafik anonslarını bekleme işlevini kapatmak için, TA/NEWS düğmesine tekrar basın.

#### 3. Bir trafik anonsu başladığında MULTI-CONTROL düğmesini kullanarak TA sesini ayarlayın.

Yeni ayarlanan ses belleğe alınır ve bundan sonraki anonslarda bu ses ayarı kullanılır.

#### 4. Anonsu iptal etmek için, anons alınırken TA/NEWS düğmesine basın.

Radyo orijinal kaynağa geri döner ancak TA/NEWS düğmesine tekrar basılıncaya kadar radyo bekleme modunda kalır.

#### Notlar

- MULTI-CONTROL düğmesini kullanarak, TA işlevini görünen menüde açip kapatabilirsiniz.
- Trafik anonsu alındıktan sonra sistem orijinal kaynağa geri döner.
- TA işlevi açıkken, otomatik arayarak istasyon ayarlama ya da BSM modunda sadece TP ya da diğer bir gelişmiş ağıın TP istasyonu ayarlanır.

### PTY işlevlerinin kullanılması

PTY (program türü) bilgilerini kullanarak bir istasyon ayarlayabilirsiniz.

#### Bir RDS istasyonunun PTY bilgileriyle aranması

Sayfa 15'te listelenenler gibi genel türlerdeki yayın programlarını arayabilirsiniz.

#### 1. İşlev menüsünde PTY search işlevini seçmek için, MULTI-CONTROL düğmesini kullanın.

#### 2. Bir program türünü seçmek için, MULTI-CONTROL düğmesini sola ya da sağa itin.

News&Inf – Popular – Classics – Others

#### 3. Aramaya başlamak için, MULTI-CONTROL düğmesine basın.

Birim istediğiniz program türünü yayınlayan bir istasyonu aramaya başlar. İstasyon bulunduğu program servis adı görüntülenir.

PTY (program türü Kimlik kodu) bilgileri listesi için bkz sayfa 15.

- Aramayı iptal etmek için MULTI-CONTROL düğmesine tekrar basın.

- Bazı istasyonların programları gönderilen PTY'de belirtilenden farklı olabilir.

- Aradığınız program türünü yayınlayan bir istasyon bulunmazsa, **Not found** yaklaşık iki saniye görüntülenir ve radyo orijinal istasyona geri döner.

### Haber programı yarıda kesme işlevinin kullanılması

Bir haber programı bir PTY kodlu haber istasyonundan yayınlanıyorsa, birim herhangi bir istasyondan haber yayını yapan istasyona geçebilir. Haber programı bittiğinde, bir önceki program alınmaya devam eder.

#### • TA/NEWS düğmesini haber programı yarıda kesme işlevi açılana kadar basılı tutun.

Göstergede NEWS ON görünene dek TA/NEWS düğmesine basın.

- Haber programı yarıda kesme ayarını kapatmak için, TA/NEWS düğmesine OFF göstergede görünene kadar basın.

- TA/NEWS düğmesine basılarak da bir haber programı iptal edilebilir.

#### Not

- Haber programını ayrıca MULTI-CONTROL düğmesini kullanarak görünen menüden de açip kapatabilirsiniz.

### PTY alarmlı yayınların alınması

Acil durum PTY kodu yayınlanınca, aygıt bunu otomatik olarak alır (**ALARM** görüntülenir). Yayın bitirdiğinde, sistem bir önceki kaynağa geri döner.

- Bir acil durum anonsu TA/NEWS düğmesine basılarak iptal edilebilir.

## Aygıtın çalıştırılması

### Radyo metninin kullanılması

Bu Radyo RDS istasyonlarının yayınladığı istasyon bilgileri, çalmakta olan şarkının ve sanatçısının adı gibi radyo metni verilerini görüntüleyebilir.

- Radyo otomatik olarak en son alınan üç radyo metni yayınına belleğine alır ve en önce alınan radyo metnini en yeni metinle değiştirir.

### Radyo metninin görüntülenmesi

En son aldığınız ve daha önce aldığınız üç radyo metnini görüntüleyebilirsiniz.

#### 1. DISPLAY düğmesini basılı tutarak radyo metnini görüntüleyin.

Yayında olan istasyonun radyo metni görüntülenir.

- Radyo metninin görüntülenmesini **DISPLAY** ya da **BAND** düğmesine basarak iptal edebilirsiniz.
- Radyo metni alınmazsa, ekranda **No text** görüntülenir.

#### 2. En son kaydedilen üç radyo metnini bellekten geri çağırmak için, MULTI-CONTROL düğmesini sola ya da sağa hareket ettirin.

**MULTI-CONTROL** düğmesinin sola sağa hareket ettirilmesi mevcut ve üç radyo metni arasında gidip gelmenizi sağlar.

- Bellekte kayıtlı bir radyo metni yoksa gösterge değişmez.

#### 3. MULTI-CONTROL düğmesini aşağı ya da yukarı hareket ettirerek ekranı kaydırın.

Başa gitmek için, **MULTI-CONTROL** düğmesini yukarıya hareket ettirin. Radyo metnini kaydırmak için, **MULTI-CONTROL** düğmesini aşağı hareket ettirin.

### Radyo metninin belleğe kaydedilmesi ve bellekten geri çağırılması

Uzaktan kumandanın 1 ila 6 düğmeleri için en fazla 6 tane radyo metni yayınına kaydedebilirsiniz.

#### 1. Belleğe kaydetmek istediğiniz radyo metnini görüntüleyin.

Bu sayfanın "Radyo metninin görüntülenmesi" bölümüne bakın.

#### 2. Seçili radyo metnini kaydetmek için uzaktan kumandanın 1 ila 6 düğmelerinden herhangi birine basın ve basılı tutun.

Belleğe aldığınız numara göstergede görüntülenir ve seçtiğiniz radyo metni belleğe kaydedilir.

Bir dahaki sefere uzaktan kumandanın üzerindeki aynı düğmeye bastığınızda, kayıtlı olan radyo metni bellekten geri çağırılır.

### PTY listesi

Genel	Özellik	Program türü
News&Inf	NEWS	Haberler
	AFFAIRS	Günlük olaylar
	INFO	Genel bilgiler ve danışmanlık
	SPORT	Spor
	WEATHER	Hava raporları/meteorolojik bilgiler
	FINANCE	Borsa haberleri, ticaret, v.s.
Popular	POP MUS	Popüler müzik
	ROCK MUS	Modern müzik
	EASY MUS	Kolay dinlenen müzik
	OTH MUS	Kategorize edilmeyen müzik
	JAZZ	Jazz
	COUNTRY	Kovboy müziği
	NAT MUS	Ulusal müzik
	OLDIES	Eski müzikler, altın çağ müzikleri
Classics	FOLK MUS	Halk müziği
	L. CLASS	Hafif klasik müzik
Others	CLASSIC	Klasik müzik
	EDUCATE	Eğitimsel programlar
	DRAMA	Radyo oyunları ve diziler
	CULTURE	Ulusal ya da bölgesel kültür
	SCIENCE	Doğa, bilim ve teknoloji
	VARIED	Hafif eğlence programları
	CHILDREN	Çocuk programları
	SOCIAL	Sosyal olaylar
	RELIGION	Dini olaylarla ilgili programlar ve hizmetler
	PHONE IN	Telefon bağlantısı kurulan programlar
	TOURING	Seyahatle ilgili programlar, trafik anonsları için kullanılmaz
	LEISURE	Hobiler ve rekreasyonel aktiviteler
	DOCUMENT	Belgesel programlar

## Aygıtın çalıştırılması

### Entegre CD çalar

#### Temel çalışma işlemleri

Entegre CD çalar CD-ROM üzerine kaydedilen bir ses CD'sini (CD-DA) ve sıkıştırılmış ses (WMA/MP3/AAC/WAV) dosyasını çalabilir. (Çalınabilen dosyalar için bkz sayfa 49.)

Diskler ve yürütücü ile ilgili uyarıları okumak için, bkz: sayfa 47.

#### ① WMA/MP3/AAC/WAV göstergesi

Sıkıştırılmış ses dosyası çalınırken, yürütülmekte olan ses dosyası türünü gösterir.

#### ② Klasör numarası göstergesi

Sıkıştırılmış ses dosyası çalınırken, yürütülmekte olan klasör numarasını gösterir.

#### ③ Kayıt izi numarası göstergesi

#### ④ Çalma zamanı göstergesi

#### ⑤ Bit oranı/örnekleme frekansı göstergesi

Sıkıştırılmış ses dosyası yürütülürken mevcut kayıt izinin (dosyasının) bit oranını ya da örnekleme frekansını gösterir.

- VBR (değişken bit oranları) dosyaları olarak kaydedilen WMA dosyalarını çalarken ortalama bit oranı görüntülenir.
- VBR (değişken bit oranları) – kayıtlı MPS dosyaları yürütülürken, bit oranı değeri yerine **VBR** görüntülenir.



#### 1. EJECT düğmesine basarak ön paneli açın.

Disk koyma yuvası ortaya çıkar.

#### 2. Disk koyma yuvasına bir CD (CD-ROM) koyun.

Ön panel otomatik olarak kapanır ve yürütme işlemi başlar.

- **Diskin etiketli tarafını çevirdiğinizden emin olun.**
- CD'yi (CD-ROM) koyduktan sonra entegre CD çaları seçmek için **SOURCE** düğmesine basın.
- CD'yi (CD-ROM) **EJECT** düğmesine basarak çıkarabilirsiniz.

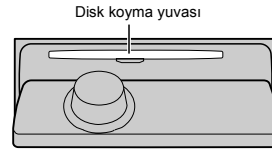

#### 3. Sıkıştırılmış ses dosyası yürütülürken bir klasör seçmek için, MULTI-CONTROL düğmesini yukarıya veya aşağıya doğru hareket ettirin.

- Sıkıştırılmış ses dosyasının kayıtlı olmadığı bir klasörü seçemezsiniz.
- Klasör 01'e (ROOT) geri dönmek için, **BAND** düğmesini basılı tutun. 01 (ROOT) klasöründe dosya yoksa, çalma işlemi klasör 02'den başlar.

#### 4. Hızlı ileri ya da geri sardırma için, MULTI-CONTROL düğmesini sola ya da sağa hareket ettirin ve basılı tutun.

- **Rough search** işlevini seçerseniz, **MULTI-CONTROL** düğmesini sağa ya da sola hareket ettirerek mevcut diskin (klasör) her 10 kayıt izini arayabilirsiniz. (Bkz sayfa 18, bölüm "Mevcut diskin ya da klasörün her 10 kayıt izini arama".)

#### 5. Geri ya da ileri başka bir kayıt izine atlamak için, MULTI-CONTROL düğmesini sola ya da sağa hareket ettirin.

#### Notlar

- Disk yürütme işleminin başlatılmasıyla ve verilen ses arasında bazen bir gecikme olabilir. Veriler okunurken **Format read** görüntülenir.
- **ERROR-11** gibi bir hata iletili görüntülenirse, bkz bölüm "Hata mesajları" sayfa 46.
- CD-EXTRA ya da MIXED-MODE CD'lerini yürütürken, **BAND** düğmesine basarak sıkıştırılmış ses ve CD-DA işlevini açabilirsiniz.
- Sıkıştırılmış ses ve CD-DA işlevi arasında geçiş yaptıktan sonra, diskin ilk şarkısı çalmaya başlar.
- VBR (değişken bit oranları) kayıtlı dosyalar yürütülürken, geçen yürütme süresi doğru görüntülenmeyebilir.
- Sıkıştırılmış ses dosyası yürütüldüğünde, hızlı ileri ya da geri sardırırken ses duyulmaz.
- Bir CD TEXT disk konduğunda, diskin ve kayıt izlerinin başlıkları otomatik olarak ekranda kaymaya başlarlar. Sürekli Kaydırma işlevi ilk ayarlarda ON olarak ayarlandığında, disk ve kayıt izi başlıkları devamlı olarak ekranda kaydırılırlar. Sürekli Kaydırma işlevi için, bkz: bölüm "Sürekli kaydırma işlevinin açılıp kapatılması" sayfa 29
- Çalma işlemi, dosya numarasına göre gerçekleştirilir. Klasörlerde dosya yoksa bu klasörler atanır. (Klasör 01'de (ROOT) dosya yoksa, çalma işlemi klasör 02'den başlar.)
- Diskteki karakter setlerine bağlı olarak, Rusça metinlerdeki karakterler bozulabilir. Rusça metinler için izin verilen karakter setleri için, bkz: "Disk üzerinde sıkıştırılmış ses dosyaları" sayfa 49.

#### Bir kayıt izinin doğrudan seçilmesi

Uzaktan kumandayı kullanırken istediğiniz kayıt izi numarasını girerek bir kayıt izini doğrudan seçebilirsiniz.

- Ses dosyaları yürütülürken mevcut klasördeki kayıt izini seçebilirsiniz.

#### 1. DIRECT düğmesine basın.

Kayıt izi numarası ekranı görünür.

#### 2. İstenen kayıt izi numarasını girmek için, 0 ile 9 düğmelerine basın.

- **CLEAR** düğmesine basarak girdiğiniz numarayı iptal edebilirsiniz.

## Aygıtın çalıştırılması

### 3. DIRECT düğmesine basın.

Girilen numaranın kayıt izi çalınır.

- Numara girme modunu girdikten sonra sekiz saniye içinde bir işlem yapmazsanız, mod otomatik olarak iptal edilir.

### Gelişmiş işlemlerin tanıtılması

#### 1. Ana menüye görüntülemek için, MULTI-CONTROL düğmesine basın.

FUNCTION, AUDIO ve ENTERTAINMENT ekranda görüntülenir.

#### 2. FUNCTION işlevini seçmek için, MULTI-CONTROL düğmesini kullanın.

Menü seçeneğini değiştirmek için çevirin; seçmek içinse düğmeye basın. İşlev adı ekranda görünür.

#### 3. İşlevi seçmek için MULTI-CONTROL düğmesini çevirin.

İşlevler arasında aşağıdaki sırada seçim yapmak için MULTI-CONTROL düğmesini çevirin:

**Play mode** (tekrar yürütme modu) – **Random mode** (rasgele yürütme modu) – **Scan mode** (tarayarak yürütme) – **Pause** (duraklatma) – **Compression** (sıkıştırma ve BMX) – **Search mode** (arama yöntemi) – **TitleInput "A"** (disk başlığını girme)

- Bu işlevi uzaktan kumandanın FUNCTION düğmesine basarak da seçebilirsiniz.
- CD TEXT diski çalışıyorsanız, disk başlığı girme ekranına geçemezsiniz. Disk başlığı CD TEXT diskin üzerine önceden kaydedilmiştir.
- Sıkıştırılmış ses diski çalışıyorsanız, disk başlığı girme ekranına geçemezsiniz.
- Normal ekrana geri dönmek için **BAND** düğmesine basın.
- **TitleInput "A"** dışında işlevleri 30 saniye içinde etkinleştirmezseniz, gösterge otomatik olarak normal ekrana geri döner.

### Tekrar çalma aralığının seçilmesi

Tekrar çalma işlevi, seçilen tekrar çalma sırasında aynı kayıt izini/klasörü yürütür. Aynı zamanda, tekrar çalma sırası rasgele çalma ve tarayarak çalma sırasını da belirler.

#### 1. İşlev menüsünde Play mode işlevini seçmek için, MULTI-CONTROL düğmesini kullanın.

#### 2. Tekrarlama aralığını seçmek için, MULTI-CONTROL düğmesine basın.

- **Disc repeat** – Tüm kayıt izlerini tekrarlar
- **Track repeat** – Sadece mevcut kayıt izini tekrarlar
- **Folder repeat** – Mevcut klasörü tekrarlar
- Tekrar çalma anında başka klasörü seçerseniz, tekrar çalma sırası diskin tekrarı olarak değişir.
- CD yürütürken, kayıt izi arama ya da hızlı ileri/geri sardırma işlemlerini yaparsanız, tekrar çalma otomatik olarak iptal edilir.

- Sıkıştırılmış ses dosyası çalarken, **Track repeat** (şarkı tekrarı) anında kayıt izi arama ya da hızlı ileri/geri sardırma işlemlerinden birini yaparsanız, tekrar yürütme sırası klasör tekrarı olarak değişir.
- **Folder repeat** (klasör tekrarı) seçildiğinde, ilgili klasörün bir alt klasörünü yürütemezsiniz.

### Kayıt izlerinin rasgele bir sırada yürütülmesi

Rasgele çalma işlevi, kayıt izlerini seçilen tekrar çalma sırasında rasgele yürütür. Bu sayfanın "Tekrar çalma aralığının seçilmesi" bölümüne bakın.

#### 1. İşlev menüsünde Random mode işlevini seçmek için, MULTI-CONTROL düğmesini kullanın.

#### 2. Rasgele çalma işlevini açmak için, MULTI-CONTROL düğmesine basın.

Şarkılar rasgele bir sırada çalınır.

- Rasgele çalma işlevini kapatmak için, MULTI-CONTROL düğmesine tekrar basın.

### Klasörlerin ve kayıt izlerinin taranması

Tarayarak çalma işlevi, şarkıyı seçilen tekrar çalma sırasında arar. Bu sayfanın "Tekrar çalma aralığının seçilmesi" bölümüne bakın.

#### 1. İşlev menüsünde Scan mode işlevini seçmek için, MULTI-CONTROL düğmesini kullanın.

#### 2. Tarayarak çalma işlevini açmak için, MULTI-CONTROL düğmesine basın.

Her şarkının ilk 10 saniyesi çalınır.

#### 3. İstedığınız kayıt izini bulunca MULTI-CONTROL düğmesine basarak tarayarak yürütme işlevini kapatın.

- Gösterge, yürütme ekranına otomatik olarak geri dönerse, MULTI-CONTROL düğmesine basarak **Scan mode** işlevini tekrar seçin.
- Bir diskin (klasörün) taranması bittikten sonra, şarkılar tekrar normal olarak çalmaya başlar.

### Disk yürütme işlevinin duraklatılması

#### 1. İşlev menüsünde Pause işlevini seçmek için, MULTI-CONTROL düğmesini kullanın.

#### 2. Duraklatma işlevini açmak için, MULTI-CONTROL düğmesine basın.

Yürütülmekte olan kayıt izi duraklatılır.

- Duraklatma işlevini kapatmak için MULTI-CONTROL düğmesine tekrar basın.

## Aygıtın çalıştırılması

### Sıkıştırma ve BMX işlevlerinin kullanılması

COMP (sıkıştırma) ve BMX işlevlerinin kullanılması bu aygıtın ses kalitesi ayarlarının yapılmasına olanak tanır.

1. İşlev menüsünde Compression işlevini seçmek için, MULTI-CONTROL düğmesini kullanın.
2. Favori ayarınızı seçmek için, MULTI-CONTROL düğmesine basın.  
COMP/BMX OFF – COMP 1 – COMP 2 – COMP/BMX OFF – BMX 1 – BMX 2

### Mevcut diskin ya da klasörün her 10 kayıt izini arama

Arama metodunu hızlı ileri/geri arama arasında seçerek her 10 kayıt izini arayabilirsiniz. Rough search işlevinin seçilmesi, her 10 kayıt izini aramanızı sağlar.

1. İşlev menüsünde Search mode işlevini seçmek için, MULTI-CONTROL düğmesini kullanın.
2. Favori search işlevini seçmek için, MULTI-CONTROL düğmesine basın.
  - FF/REV – Hızlı ileri ve geri arama
  - Rough search – Her 10 kayıt izini arar
  - FF/REV işlevini seçmek için, MULTI-CONTROL düğmesine tekrar basın.
3. Çalma ekranına geri dönmek için BAND düğmesine basın.
4. Mevcut diskin (klasör) her 10 kayıt izini aramak için, MULTI-CONTROL düğmesini sola ya da sağa hareket ettirin ve basılı tutun.
  - Kalan kayıt izi sayısı, 10'dan az ise, MULTI-CONTROL düğmesini basılı tutarak ilk (son) kayıt izini çağırabilirsiniz.

### Disk başlığı işlevlerinin kullanılması

CD başlıklarını girebilir ve göstergede görüntüleyebilirsiniz. Başlıkları girdikten sonra bir CD koyduğunuzda ilgili CD'nin başlığı görüntülenecektir.

### Disk başlıklarının girilmesi

Disk başlıklarının girilmesi özelliğini kullanarak en fazla 48 tane CD başlığını üniteye kaydedin. Her başlık en fazla 10 karakter uzunluğunda olabilir.

1. Başlığını girmek istediğiniz bir CD'yi çalın.
2. İşlev menüsünde TitleInput "A" işlevini seçmek için, MULTI-CONTROL düğmesini kullanın.
3. İstenen karakter türünü seçmek için DISPLAY düğmesine basın.  
Aşağıdaki karakter türleri arasında gidip gelmek için DISPLAY düğmesine üst üste basın:  
Alfabe (büyük harf), numaralar ve semboller – Alfabe (küçük harf) – aksanlı harfler gibi olan Avrupa harfleri (örn. á, â, ã, ç) – Numaralar ve semboller

4. Alfabenin bir harfini seçmek için, MULTI-CONTROL düğmesini yukarı ya da aşağı yönde hareket ettirin.

5. İmleci bir önceki ya da sonraki karakterin konumuna taşımak için, MULTI-CONTROL düğmesini sola ya da sağa hareket ettirin.

6. Başlığı girdikten sonra imleci en son konumuna getirmek için, MULTI-CONTROL düğmesini sağa hareket ettirin.

Girdiğiniz başlık MULTI-CONTROL düğmesini sağa bir kez daha ittikten sonra belleğe kaydedilir.

7. Çalma ekranına geri dönmek için BAND düğmesine basın.

### Notlar

- Disk bu birimden çıkarılsa bile başlıklar bellekte kalır ve disk yeniden konulunca başlıklar tekrar bulunur.
- 48 diskin verileri belleğe kaydedildikten sonra en yeni diskin verisi en eski diskin verisini geçersiz kılar.
- Bir multi-CD çalar takarsanız, 100 tane disk başlığı girebilirsiniz.
- Disk başlık işlevlerini desteklemeyen bir multi-CD çalar bağlı olduğunda, aygıtta disk başlıklarını giremezsiniz.

### Bilgi metninin disk üzerinde görüntülenmesi

- İstenen bilgi metnini seçmek için DISPLAY düğmesine basın.

#### • Başlık girilen CD için

Yürütme süresi – : disk başlığı ve yürütme süresi

#### • CD TEXT diskler için

Yürütme süresi – : disk sanatçısı adı ve : kayıt izi başlığı – : disk sanatçısı adı ve : disk başlığı – : disk başlığı ve : kayıt izi başlığı – : kayıt izi sanatçısı adı ve : kayıt izi başlığı – : kayıt izi başlığı ve yürütme süresi

#### • WMA/MP3/AAC diskler için

Yürütme süresi – : klasör adı ve : dosya adı – : sanatçı adı ve : kayıt izi başlığı – : sanatçı adı ve : albüm başlığı – : albüm başlığı ve : kayıt izi başlığı – : kayıt izi başlığı ve yürütme süresi – : yorum ve yürütme süresi

#### • WAV diskler için

Yürütme süresi – : klasör adı ve : dosya adı

### Notlar

- DISPLAY düğmesini basılı tutarak başlığı sola kaydırabilirsiniz.
- Metin ve/veya numara gibi belli bilgiler içeren ses CD'si, CD TEXT'dir.
- Belirli bilgiler bir diskin üzerine kayıtlı değilse, başlık ya da ad görüntülenmez.
- MP3 dosyalarını diske yazdırmak için kullanılan iTunes® sürümüne bağlı olarak, açıklama bilgisi doğru görüntülenemeyebilir.
- WMA dosyalarını kodlamakta kullanılan Windows Media Player'in sürümüne bağlı olarak, albüm adları ve diğer bilgi metinleri doğru olarak görüntülenemeyebilir.
- Göstergede görülen örnekleme frekansı kısaltılabilir.
- Sürekli Kaydırma işlevi ilk ayarlarda ON olarak ayarlandığında, bilgi metni devamlı olarak ekranda kaydırılır. Bkz bölüm "Sürekli kaydırma işlevinin açılıp kapatılması" sayfa 29.

## Aygıtın çalıştırılması

### Kayıt izi başlık listesinden kayıt izlerinin seçilmesi

Kayıt izi başlık listesi, bir CD TEXT diskinin üzerindeki kayıt izi başlıklarının listesini gösterir ve yürütmeniz için kayıt izlerinden birini seçmenizi sağlar.

1. **Kayıt izi başlığı moduna geçmek için, LIST düğmesine basın.**
2. **İstediğiniz kayıt izi başlığını seçmek için, MULTI-CONTROL düğmesini kullanın.** Kayıt izi başlığını değiştirmek için düğmeyi çevirin; yürütmek içinse basın.
  - **MULTI-CONTROL** düğmesini yukarı aşağı iterek de kayıt izi başlığını değiştirebilirsiniz.
  - Listeyi 30 saniye içinde etkinleştirmezseniz, gösterge otomatik olarak normal ekrana geri döner.

### Dosya adı listesinden kayıt izlerinin seçilmesi

Dosya adı listesi, dosya adlarını (ya da klasör adlarını) gösterir ve yürütmek üzere birini seçmenizi sağlar.

1. **Dosya adı listesi moduna geçmek için, LIST düğmesine basın.** Dosya ve klasör adları görüntülenir.
2. **İstediğiniz dosya adını (ya da klasör adını) seçmek için, MULTI-CONTROL düğmesine basın.** Dosya ya da klasör adını değiştirmek için, düğmeyi çevirin; çalmak için basın; seçili klasördeki dosya (ya da klasör) listesini görmek için sağa doğru hareket ettirin.
  - **MULTI-CONTROL** düğmesini yukarı aşağı iterek de dosya veya klasör adını değiştirebilirsiniz.
  - Bir önceki listeye (bir seviye üstteki klasör) geri dönmek için **MULTI-CONTROL** düğmesini sola itin.
  - Klasör/dosya numarası 100'den fazla ise, klasör/dosya numarasının son 2 rakamı görüntülenir.
  - Halihazırda seçili bulunan klasördeki klasör/dosya sayısı, ekranın sağ tarafında gösterilir.
  - Listeyi 30 saniye içinde etkinleştirmezseniz, gösterge otomatik olarak normal ekrana geri döner.

## USB taşınabilir müzik çalar/USB bellek üzerinde şarkıların çalınması

### Temel çalıştırma işlemleri

Bağlı bulunan USB taşınabilir müzik çalar/USB bellek ile ilgili olarak bu birimden optimum performans alınmayabilir.

- ① **WMA/MP3/AAC göstergesi**  
Yürütülmekte olan dosya türünü gösterir.
- ② **Klasör numarası göstergesi**
- ③ **Kayıt izi numarası göstergesi**
- ④ **Çalma zamanı göstergesi**
- ⑤ **Bit oranı göstergesi**



1. **USB işlevini seçmek için, SOURCE düğmesine basın.**
2. **Bir klasör seçmek için, MULTI-CONTROL düğmesini yukarı ya da aşağı hareket ettirin.**
  - Sıkıştırılmış ses dosyasının kayıtlı olmadığı bir klasörü seçemezsiniz.
  - Çalma listelerini yürütürken klasör seçemezsiniz.
  - USB taşınabilir müzik çalar ya da USB bellek yürütürken, 01 (ROOT) klasörüne geri dönmek için, **BAND** düğmesine basın ve basılı tutun. 01 (ROOT) klasöründe dosya yoksa, çalma işlemi klasör 02'den başlar.
3. **Hızlı ileri ya da geri sardırma için, MULTI-CONTROL düğmesini sola ya da sağa hareket ettirin ve basılı tutun.**
4. **Geri ya da ileri başka bir sıkıştırılmış ses dosyasına atlamak için, MULTI-CONTROL düğmesini sola ya da sağa hareket ettirin.**

**MULTI-CONTROL** düğmesine sağ basarak bir sonraki ses dosyasının başlangıcına atlırsınız. **MULTI-CONTROL** düğmesine sol basarak mevcut ses dosyasının başlangıcına atlırsınız. Tekrar basarsanız bir önceki ses dosyasına atlırsınız.

#### Notlar

- Pili şarj etme özelliğine sahip bir USB taşınabilir müzik çalar bu birime bağlandığında, kontak anahtarı ACC veya ON olarak ayarlanarak pili şarj edilir.
- Dinlemek istemediğinizde, USB taşınabilir müzik çalar/USB belleğin bağlantısını her zaman ayırabilirsiniz.
- Yürütme işlemi sırasında USB taşınabilir müzik çalar/USB belleğin bağlantısını bu birimden ayırdığınızda, **No Device** görüntülenir.

## Aygıtın çalıştırılması

### Mevcut klasörden bir ses dosyasının seçilmesi

Uzaktan kumandayı kullanırken istediğiniz kayıt izi numarasını girerek bir ses dosyasını doğrudan seçebilirsiniz.

- Çalma listeleri yürütülürken, bu işlev kullanılamaz.

#### 1. DIRECT düğmesine basın.

Ses dosyası numarası giriş ekranı görünür.

#### 2. İstenen kayıt izi numarasını girmek için, 0 ile 9 düğmelerine basın.

- **CLEAR** düğmesine basarak girdiğiniz numarayı iptal edebilirsiniz.

#### 3. DIRECT düğmesine basın.

Girilen numaranın ses dosyası yürütülür.

- Numara girme modunu girdikten sonra sekiz saniye içinde bir işlem yapmazsanız, mod otomatik olarak iptal edilir.

### Gelişmiş işlemlerin tanıtılması

#### 1. Ana menüyü görüntülemek için, MULTI-CONTROL düğmesine basın.

**FUNCTION**, **AUDIO** ve **ENTERTAINMENT** ekranda görüntülenir.

#### 2. FUNCTION işlevini seçmek için, MULTI-CONTROL düğmesini kullanın.

Menü seçeneğini değiştirmek için çevirin; seçmek içinse düğmeye basın. İşlev adı ekranda görünür.

#### 3. İşlevi seçmek için MULTI-CONTROL düğmesini çevirin.

İşlevler arasında aşağıdaki sırada seçim yapmak için **MULTI-CONTROL** düğmesini çevirin:

**Play mode** (tekrar yürütme) – **Random mode** (rasgele yürütme) – **Scan mode** (tarayarak yürütme) – **Pause** (duraklatma)

- Bu işlevi uzaktan kumandanın **FUNCTION** düğmesine basarak da seçebilirsiniz.
- Çalma ekranına geri dönmek için **BAND** düğmesine basın.
- İşlevleri 30 saniye içinde etkinleştirmezseniz, gösterge otomatik olarak normal ekrana geri döner.

### Tekrar çalma aralığının seçilmesi

Tekrar çalma işlevi, seçilen tekrar çalma sırasında aynı kayıt izini/klasörü yürütür.

#### 1. İşlev menüsünde Play mode işlevini seçmek için, MULTI-CONTROL düğmesini kullanın.

#### 2. Tekrarlama aralığını seçmek için, MULTI-CONTROL düğmesine üst üste basın.

İstediğiniz ayar ekranda görünene dek **MULTI-CONTROL** düğmesine üst üste basın.

- **Track repeat** – Sadece mevcut dosyayı tekrarlar
- **Folder repeat** – Mevcut klasörü tekrarlar
- **All repeat** – Tüm dosyaları tekrarlar

#### Notlar

- Çalma listeleri yürütülürken **Playlists** (çalma listesi) görüntülenir.
- **Track repeat** anında kayıt izi arama ya da hızlı ileri/geri sardırma işlemlerinden birini yaparsanız, tekrar yürütme sırası **Folder repeat** olarak değişir.
- **Folder repeat** seçildiğinde, ilgili klasörün bir alt klasörünü yürütemezsiniz.

### Dosyaların rasgele bir sırada yürütülmesi

Rasgele çalma işlevi, kayıt izlerini seçilen tekrar çalma sırasında rasgele yürütür.

#### 1. Tekrar çalma sırasını seçin.

#### 2. İşlev menüsünde Random mode işlevini seçmek için, MULTI-CONTROL düğmesini kullanın.

#### 3. Rasgele çalma işlevini açmak için, MULTI-CONTROL düğmesine basın.

Ses dosyaları rasgele bir sırada çalınır.

- Rasgele çalma işlevini kapatmak için, **MULTI-CONTROL** düğmesine tekrar basın.

### Klasörlerin ve dosyaların taranması

Tarayarak çalma işlevi, dosyayı seçilen tekrar çalma sırasında arar.

#### 1. Tekrar çalma sırasını seçin.

#### 2. İşlev menüsünde Scan mode işlevini seçmek için, MULTI-CONTROL düğmesini kullanın.

#### 3. Tarayarak çalma işlevini açmak için, MULTI-CONTROL düğmesine basın.

Geçerli klasörün her dosyasının (ya da her klasörün ilk dosyasının) ilk 10 saniyesi yürütülür.

#### 4. İstediğiniz dosyayı (ya da klasörü) bulunca MULTI-CONTROL düğmesine basarak tarayarak yürütme işlevini kapatın.

Dosya (ya da klasör) yürütülmeye devam eder.

- Gösterge, yürütme ekranına otomatik olarak geri dönerse, **MULTI-CONTROL** düğmesine basarak **Scan mode** işlevini tekrar seçin.
- Dosyanın ya da klasörün taranması bittikten sonra, dosyalar tekrar normal olarak çalmaya başlar.

## Aygıtın çalıştırılması

### Çalmanın duraklatılması

1. İşlev menüsünde Pause işlevini seçmek için, **MULTI-CONTROL** düğmesini kullanın.
2. Duraklatma işlevini açmak için, **MULTI-CONTROL** düğmesine basın.  
Yürütülmekte olan kayıt izi duraklatılır.
  - Duraklatma işlevini kapatmak için **MULTI-CONTROL** düğmesine tekrar basın.

### Ses dosyası bilgi metninin görüntülenmesi

- İstenen bilgi metni seçmek için **DISPLAY** düğmesine basın.

- Yürütme süresi – □: klasör adı ve 🎵: dosya adı – 🎵: sanatçı adı ve 🎵: kayıt izi başlığı – 🎵: sanatçı adı ve 🎵: albüm başlığı – 🎵: albüm başlığı ve 🎵: kayıt izi başlığı – 🎵: kayıt izi başlığı ve yürütme süresi – 🎵: yorum ve yürütme süresi
- Ses dosyasına kaydedilen karakteristikler, ana birim ile uyumlu değilse, söz konusu karakteristikler görüntülenmez.
  - Belirli bilgiler bir ses dosyasının üzerine kayıtlı değilse, başlık ya da ad görüntülenmez.
  - Bazı ses dosyalarının bilgi metni, doğru şekilde görüntülenmeyebilir.

#### Notlar

- **DISPLAY** düğmesini basılı tutarak bilgi metnini sola kaydırabilirsiniz.
- Sürekli Kaydırma işlevi ilk ayarlarda ON olarak ayarlandığında, bilgi metni devamlı olarak ekranda kaydırılır. Bkz bölüm "Sürekli kaydırma işlevinin açılıp kapatılması" sayfa 29.

### Dosya adı listesinden dosyaların seçilmesi

Dosya adı listesi, dosya adlarını (ya da klasör adlarını) görmenizi ve yürütmek üzere birini seçmenizi sağlar.

1. **Dosya adı listesi moduna geçmek için, LIST** düğmesine basın.  
Dosya ve klasör adları görüntülenir.
2. **İstediğiniz dosya adını (ya da klasör adını) seçmek için, MULTI-CONTROL** düğmesine basın.  
Dosya ya da klasör adını değiştirmek için, düğmeyi çevirin; çalmak için basın; seçili klasördeki dosya (ya da klasör) listesini görmek için sağa doğru hareket ettirin.
  - Çalma listesi seçildiğinde, **MULTI-CONTROL** düğmesine basınca seçilen çalma listesindeki dosyalar yürütülmeye başlar.
  - **MULTI-CONTROL** düğmesini yukarı aşağı iterek de dosya veya klasör adını değiştirebilirsiniz.
  - Bir önceki listeye (bir seviye üstteki klasör) geri dönmek için **MULTI-CONTROL** düğmesini sola itin.
  - Klasör/dosya numarası 100'den fazla ise, klasör/dosya numarasının son 2 rakamı görüntülenir.

- Halihazırda seçili bulunan klasördeki klasör/dosya sayısı, ekranın sağ tarafında gösterilir.
- Listeyi 30 saniye içinde etkinleştirmezseniz, gösterge otomatik olarak normal ekrana geri döner.

## Şarkıların iPod üzerinde çalınması

Şarkıları Yuva Bağlayıcı iPod ya da USB arabirimine bağlanıp dinleyebilirsiniz. Yuva Bağlayıcı iPod kullanırken, iPod Yuva Bağlayıcısı - USB Kablosu gereklidir.

### Temel çalışma işlemleri

- ① Şarkı numarası göstergesi
- ② Çalma zamanı göstergesi
- ③ Şarkı süresi (ilerleme çubuğu)

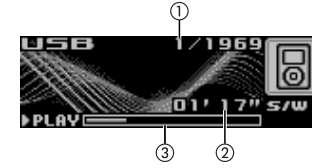

1. **USB işlevini seçmek için, SOURCE** düğmesine basın.

iPod bu birime bağlanırken, iPod üzerinden **PIONEER** (ya da ✓ (kontrol işareti)) görüntülenir.

2. **iPod üzerinde Audiobook ya da Podcast (bölümlü) yürütülürken, bölüm seçmek için, MULTI-CONTROL** düğmesini yukarı ya da aşağı hareket ettirin.
3. **Hızlı ileri ya da geri sardırma için, MULTI-CONTROL** düğmesini sola ya da sağa hareket ettirin ve basılı tutun.

4. **Geri ya da ileri başka bir şarkıya atlamak için, MULTI-CONTROL** düğmesini sola ya da sağa hareket ettirin.

**MULTI-CONTROL** düğmesine sağ basarak bir sonraki şarkının başlangıcına atlarsınız. **MULTI-CONTROL** düğmesine sol basarak mevcut şarkının başlangıcına atlarsınız. Tekrar basarsanız bir önceki şarkıya atlarsınız.

#### Notlar

- iPod ile ilgili uyarıları okumak için, bkz: 49.
- **ERROR-11** gibi bir hata iletili görüntülenirse, bkz bölüm "Hata mesajları" sayfa 46.
- Kontak anahtarı ACC ya da ON olarak ayarlanırsa, iPod birime bağlıyken iPod'un pili şarj olur.
- iPod birime bağlıyken, iPod tek başına açılıp kapatılmaz.
- Birimin yuva bağlayıcısını iPod'a bağlamadan önce, kulaklıkları iPod'dan çıkarın.
- Kontak anahtarı OFF konumuna getirildikten yaklaşık iki dakika sonra, bu birime bağlı olan iPod kapanır.

## Aygıtın çalıştırılması

### Bir şarkının taranması

Bu birimin iPod'u denetleme işlevi, iPod'un çalışma biçimine kolay çalışma ve şarkı arama kadar yakın olması için tasarlanmıştır.

- Çalma listesi seçilmişse, bu birim iPod'unuzun adına ait olan çalma listesini gösterir. Bu çalma listesi, iPod'unuzdaki tüm şarkıları çalar.
- iPod'a kaydedilen karakteristikler, bu aygıt ile uyumlu değilse, söz konusu karakteristikler görüntülenmez.

#### 1. Liste arama üst menüsüne gitmek için, LIST tuşuna dokununuz.

#### 2. Kategori seçmek için, MULTI-CONTROL düğmesini kullanınız.

Kategoriye değiştirmek için çevirin; seçmek içinse düğmeye basın.

**Playlists** (çalma listesi) – **Artists** (sanatçılar) – **Albums** (albümler) – **Songs** (şarkılar) – **Podcasts** (podcastler) – **Genres** (türler) – **Audiobooks** (sesli kitaplar)

Seçilen kategoriden liste görüntülenir.

- **MULTI-CONTROL** düğmesine basarak ve basılı tutarak, seçilen kategoriden yürütme işlemini başlatabilirsiniz.
- **MULTI-CONTROL** düğmesini yukarı aşağı iterek de kategoriye değiştirebilirsiniz.
- **MULTI-CONTROL** düğmesini sağa hareket ettirerek de kategoriye seçebilirsiniz.
- Bir önceki listeye geri dönmek için, **MULTI-CONTROL** düğmesini sola hareket ettirin.
- Liste arama menüsünün başına gitmek için, **MULTI-CONTROL** düğmesini sola itin ve tutun.
- Listeyi 30 saniye içinde etkinleştirmezseniz, gösterge otomatik olarak normal ekrana geri döner.

#### 3. Dinlemek istediğiniz şarkıyı bulmak için, adım 2'yi tekrarlayınız.

### Bilgi metninin iPod üzerinde görüntülenmesi

- **İstenen bilgi metnini seçmek için DISPLAY düğmesine basın.**

Yürütme süresi – : sanatçı adı ve : şarkı başlığı – : sanatçı adı ve : albüm adı – : albüm adı ve : şarkı başlığı – : şarkı başlığı ve yürütme süresi

- iPod'a kaydedilen karakteristikler, bu aygıt ile uyumlu değilse, söz konusu karakteristikler görüntülenmez.

#### Notlar

- **DISPLAY** düğmesini basılı tutarak bilgi metnini sola kaydırabilirsiniz.
- Sürekli Kaydırma işlevi ilk ayarlarda ON olarak ayarlandığında, bilgi metni devamlı olarak ekranda kaydırılır. Bkz bölüm "Sürekli kaydırma işlevinin açılıp kapatılması" sayfa 29.

### Gelişmiş işlemlerin tanıtılması

#### 1. Ana menüyü görüntülemek için, MULTI-CONTROL düğmesine basın. FUNCTION, AUDIO ve ENTERTAINMENT ekranda görüntülenir.

#### 2. FUNCTION işlevini seçmek için, MULTI-CONTROL düğmesini kullanınız.

Menü seçeneğini değiştirmek için çevirin; seçmek içinse düğmeye basın. İşlev adı ekranda görünür.

#### 3. İşlevi seçmek için MULTI-CONTROL düğmesini çevirin.

İşlevler arasında aşağıdaki sırada seçim yapmak için **MULTI-CONTROL** düğmesini çevirin:

**Play mode** (tekrar yürüt) – **Shuffle mode** (karışık) – **Shuffle all** (tümü karışık) – **Pause** (duraklat) – **Audiobooks** (sesli kitap hızı)

- Bu işlevi uzaktan kumandanın **FUNCTION** düğmesine basarak da seçebilirsiniz.
- Çalma ekranına geri dönmek için **BAND** düğmesine basın.
- İşlevleri 30 saniye içinde etkinleştirmezseniz, gösterge otomatik olarak normal ekrana geri döner.

### Tekrar çalma

Şarkıları iPod üzerinde tekrar çalmak için, iki tekrar yürütme aralığı mevcuttur: **Repeat One** (tek şarkı çal) ve **Repeat All** (listedeki tüm şarkıları çal).

- **Play mode** işlevi **Repeat One** olarak ayarlanırsa, diğer şarkıları seçemezsiniz.

#### 1. İşlev menüsünde Play mode işlevini seçmek için, MULTI-CONTROL düğmesini kullanınız.

#### 2. Tekrarlama aralığını seçmek için, MULTI-CONTROL düğmesine üst üste basın.

İstediğiniz ayar ekranda görünene dek **MULTI-CONTROL** düğmesine üst üste basın.

- **Repeat One** – Sadece mevcut şarkıyı tekrarlar
- **Repeat All** – Seçilen listedeki tüm şarkıları tekrarlar

### Şarkıların rasgele bir sırada çalınması (karışık)

Şarkıları iPod üzerinde tekrar çalmak için, iki rasgele çalma yöntemi mevcuttur:

**Shuffle Songs** (şarkıları rasgele bir sırada çalar) ve **Shuffle Albums** (albümleri rasgele bir sırada çalar).

#### 1. İşlev menüsünde Shuffle mode işlevini seçmek için, MULTI-CONTROL düğmesini kullanınız.

#### 2. Favori ayarınızı seçmek için, MULTI-CONTROL düğmesine basın.

İstediğiniz ayar ekranda görünene dek **MULTI-CONTROL** düğmesine üst üste basın.

- **Shuffle Songs** – Şarkıları seçilen listedeki sıraya göre rasgele çalar
- **Shuffle Albums** – Rasgele bir albüm seçer ve içerisindeki tüm şarkıları sırayla çalar
- **Shuffle OFF** – Rasgele çalmayı iptal eder

## Aygıtın çalıştırılması

### Tüm şarkıların rasgele bir sırada çalınması (tümü karışık)

Bu yöntemle, iPod'daki tüm şarkılar rasgele çalınır.

1. İşlev menüsünde Shuffle all işlevini seçmek için, MULTI-CONTROL düğmesini kullanın.
2. Tümü karışık işlevini açmak için, MULTI-CONTROL düğmesine basın. İsteddiğiniz ayar ekranda görünene dek MULTI-CONTROL düğmesine üst üste basın. iPod'daki tüm şarkılar rasgele çalınır.
  - Normal yürütme ekranı sırasında MULTI-CONTROL düğmesi basılı tutulunca bu işlev de kontrol edilebilir.

### Bir şarkının duraklatılması

1. İşlev menüsünde Pause işlevini seçmek için, MULTI-CONTROL düğmesini kullanın.
2. Duraklatma işlevini açmak için, MULTI-CONTROL düğmesine basın. Çalmakta olan şarkı duraklatılır.
  - Duraklatma işlevini kapatmak için MULTI-CONTROL düğmesine tekrar basın.

### Sesli kitap hızının değiştirilmesi

iPod üzerinde sesli kitap dinlerken, yürütme hızı değiştirilebilir.

1. İşlev menüsünde Audiobooks işlevini seçmek için, MULTI-CONTROL düğmesini kullanın.
2. Favori ayarınızı seçmek için, MULTI-CONTROL düğmesine basın. İsteddiğiniz ayar ekranda görünene dek MULTI-CONTROL düğmesine üst üste basın.
  - **Faster** – Normal hızdan daha hızlı yürütür
  - **Normal** – Normal hızda yürütür
  - **Slower** – Normal hızdan daha yavaş yürütür

## Ses ayarları

### Ses ayarlarının tanıtılması

1. Ses göstergesi  
Ses ayarlarının durumunu gösterir.

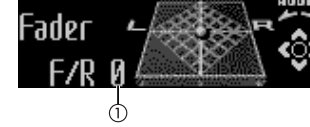

1. Ana menüyü görüntülemek için, MULTI-CONTROL düğmesine basın.

FUNCTION, AUDIO ve ENTERTAINMENT ekranda görüntülenir.

2. AUDIO işlevini seçmek için, MULTI-CONTROL düğmesini kullanın.

Menü seçeneğini değiştirmek için çevirin; seçmek içinse düğmeye basın. Ses işlevi adı ekranda görünür.

3. Ses işlevini seçmek için, MULTI-CONTROL düğmesini çevirin.

Ses işlevleri arasında aşağıdaki sırada seçim yapmak için MULTI-CONTROL düğmesini çevirin:

**Fader** (balans ayarı) – **Powerful** (grafik ekolayzır ayarı) – **50Hz** (7-bant grafik ekolayzır ayarı) – **LOUD** (yüksek ses ayarı) – **Sub W.1** (düşük ton hoparlör aç/kapa ayarı) – **Sub W.2** (düşük ton hoparlör ayarı) – **Bass** (bas artırma) – **HPF** (yüksek geçiş filtresi) – **SLA** (kaynak düzey ayarı) – **ASL** (otomatik ses düzeyleyicisi)

- Uzaktan kumandanın üzerindeki AUDIO düğmesine basarak da ses işlevi seçebilirsiniz.
- Düşük ton hoparlör çıkışı **Sub W.1** modunda açıldığında sadece **Sub W.2** moduna geçebilirsiniz.
- FM radyosunu kaynak olarak seçerseniz, **SLA** işlevini kullanamazsınız.
- Her kaynağın göstergesine geri dönmek için **BAND** düğmesine basın.
- **50Hz** dışında işlevleri 30 saniye içinde etkinleştirmezseniz, gösterge otomatik olarak normal ekrana geri döner.

### Balans ayarının kullanılması

Tüm koltuklarda ideal dinleme koşullarını sağlayan fader/balans ayarını değiştirebilirsiniz.

1. Fader işlevini seçmek için, MULTI-CONTROL düğmesini kullanın.

• Balans ayarı önceden yapılmışsa, **Balance** görüntülenir.

2. Ön/arka hoparlör balansını ayarlamak için, MULTI-CONTROL düğmesini yukarı ya da aşağı hareket ettirin.

MULTI-CONTROL düğmesini yukarı aşağı her hareket ettirdiğinizde, ön/arka hoparlör balansı da öne ya da arkaya doğru hareket eder.

Ön/arka hoparlör balansı önden arkaya hareket ettikçe **F 15** ila **R 15** görüntülenir.

## Aygıtın çalıştırılması

- Sadece iki hoparlör kullanılırken **F/R 0** uygun olan ayardır.
  - Arka çıkış ayarı **Rear SP :S/W** iken, ön/arka hoparlör balans ayarını yapamazsınız. Bkz bölüm "Arka çıkış ve düşük ton hoparlör kontrolörünün ayarlanması" sayfa 28.
- 3. Sol/sağ hoparlör balansını ayarlamak için, MULTI-CONTROL düğmesini sola ya da sağa hareket ettirin.**
- MULTI-CONTROL** düğmesini sola ya da sağa her hareket ettirdiğinizde, sol/sağ hoparlör balansı da sola ya da sağa hareket eder.
- Sol/sağ hoparlör balansı soldan sağa doğru hareket ettikçe **L 15** ila **R 15** görüntülenir.

### Ekolayzırın kullanılması

Ekolayzır, arabanın iç akustik özelliklerini istediğiniz gibi eşitlemeniz için, dengeyi ayarlamayı sağlar.

### Ekolayzır eğrilerinin bellekten çağırılması

Bellekte kayıtlı yedi tane ekolayzır eğrisi istenildiği zaman bellekten çağırılabilir. Ekolayzır eğrileri şunlardır:

Gösterge	Ekolayzır eğrisi
<b>Powerful</b>	Güçlü
<b>Natural</b>	Doğal
<b>Vocal</b>	Vokal
<b>Custom1</b>	Özel 1
<b>Custom2</b>	Özel 2
<b>Flat</b>	Düz
<b>S.Bass</b>	Süper bas

- **Custom1** ve **Custom2** sizin oluşturduğunuz ayarlanmış ekolayzır eğrileridir. Ayarlar 7 bantlı bir grafik ekolayzır ile yapılabilir.
- **Flat** ayarı seçildiğinde, sese destek ya da düzeltme yapılmaz. Bu işlem **Flat** ekolayzır eğrisi ve ayarlı bir ekolayzır eğrisi arasında alternatif olarak gidip gelirken ekolayzır eğrilerinin etkilerini denetlemek açısından faydalıdır.
- **Ekolayzır seçmek için EQ düğmesine basın.**  
Aşağıdaki ekolayzır eğrileri arasında gidip gelmek için **EQ** düğmesine tekrar tekrar basın:  
**Powerful – Natural – Vocal – Custom1 – Custom2 – Flat – S.Bass**

### Ekolayzır eğrilerinin ayarlanması

**Flat** haricinde, fabrikanın sağladığı ekolayzır eğrileri ince bir ayara (nüans kontrolü) ayarlanabilir.

- 1. Grafik ekolayzır ayarını seçmek için, MULTI-CONTROL düğmesini kullanın.**  
**Powerful** göstergede belirir.  
Ekolayzır eğrisi daha önce seçilmişse, **Powerful** yerine daha önce seçilen eğri görüntülenir.
- 2. Ekolayzır eğrisini seçmek için, MULTI-CONTROL düğmesini sola ya da sağa itin.**  
**MULTI-CONTROL** düğmesini sola ya da sağa her hareket ettirdiğinizde, ekolayzır eğrileri, aşağıdaki sırada seçilir:  
**Powerful – Natural – Vocal – Custom1 – Custom2 – Flat – S.Bass**
- 3. Ekolayzır eğrisini ayarlamak için, MULTI-CONTROL düğmesini yukarı ya da aşağı itin.**  
**MULTI-CONTROL** düğmesini yukarı ya da aşağı her hareket ettirdiğinizde, ekolayzır eğrisi sırasıyla yükselir ya da alçalır.  
Ekolayzır eğrisi yükselip alçaldıkça **+6** ila **-4** (ya da **-6**) görüntülenir.
  - Ayarların gerçek sırası hangi ekolayzır eğrisinin seçili olduğuna bağlı olarak değişir.
  - Tüm frekansları 0'a ayarlı ekolayzır eğrisi ayarlanamaz.

### 7-bantlı grafik ekolayzırın ayarlanması

- **Custom1** ve **Custom2** ekolayzır eğrileri için her bandın düzeyini ayarlayabilirsiniz.
- Her kaynak için ayrı bir **Custom1** eğrisi oluşturulabilir. (Entegre CD çalar ve multi CD çalar otomatik olarak aynı ekolayzır ayarına ayarlanırlar.) **Custom2** haricinde bir eğri seçildiğinde ayar yaparsanız, ekolayzır eğrisinin ayarları **Custom1** eğrisinde belleğe alınır.
- Tüm kaynaklar için ortak bir **Custom2** eğrisi oluşturulabilir. **Custom2** eğrisi seçildiğinde ayar yaparsanız, **Custom2** eğrisi güncellenir.

- 1. Ayarlamak istediğiniz ekolayzır eğrisini bellekten geri çağırın.**  
Bu sayfanın "Ekolayzır eğrilerinin bellekten çağırılması" bölümüne bakın.
- 2. 7-bantlı grafik ekolayzır ayarını seçmek için, MULTI-CONTROL düğmesini kullanın.**  
Frekans ve düzey (örneğin, **50Hz +4**) ekranda görüntülenir.
- 3. Ayarlamak istediğiniz ekolayzır bandını seçmek için, MULTI-CONTROL düğmesini sola ya da sağa hareket ettirin.**  
**MULTI-CONTROL** düğmesini sola ya da sağa her hareket ettirdiğinizde, ekolayzır bantları, aşağıdaki sırada seçilir:  
**50Hz – 125Hz – 315Hz – 800Hz – 2kHz – 5kHz – 12.5kHz**

## Aygıtın çalıştırılması

4. Ekolayzır bandının düzeyini seçmek için, **MULTI-CONTROL** düğmesini yukarı ya da aşağı hareket ettirin.

**MULTI-CONTROL** düğmesini yukarı ya da aşağı her hareket ettirinizde, ekolayzır bandı artar ya da azalır.

Düzey yükselip alçaldıkça **+6** ila **-6** görüntülenir.

- Şimdi başka bir bandı seçip, düzeyini ayarlayabilirsiniz.

5. **BAND** düğmesine basarak 7-bantlı grafik ekolayzır ayarını iptal edin.

### Yüksek ses ayarının yapılması

Yüksek ses işlevi kısık seste, yüksek ve düşük ses sıralarındaki bozuklukları giderir.

1. **LOUD** işlevini seçmek için, **MULTI-CONTROL** düğmesini kullanın.  
2. **Yüksek ses işlevini açmak için, MULTI-CONTROL** düğmesine basın.

Yüksek ses düzeyi (örn. **Mid**) ekranda görüntülenir.

- Yüksek ses işlevini kapatmak için **MULTI-CONTROL** düğmesine tekrar basın.

3. **İstedığınız düzeyi seçmek için, MULTI-CONTROL** düğmesini sola ya da sağa hareket ettirin.

**MULTI-CONTROL** düğmesini sola ya da sağa her hareket ettirinizde, düzey, aşağıdaki sırada seçilir:

**Low** (düşük) – **Mid** (orta) – **High** (yüksek)

### Düşük ton hoparlör çıkışını kullanılması

Bu aygıtın açılıp kapatılabilen bir düşük ton hoparlör çıkışı vardır.

1. **Sub W.1** işlevini seçmek için, **MULTI-CONTROL** düğmesini kullanın.  
• Birim üzerindeki **SW** düğmesine basarak düşük ton hoparlör ayar menüsünü de seçebilirsiniz.  
2. **Düşük ton hoparlör çıkışını açmak için, MULTI-CONTROL** düğmesine basın.  
**Normal** ekranda görüntülenir. Düşük ton hoparlör çıkışı şimdi açıktır.  
• Düşük ton hoparlör çıkışını kapatmak için **MULTI-CONTROL** düğmesine tekrar basın.  
3. **Düşük ton hoparlör çıkışının fazını seçmek için, MULTI-CONTROL** düğmesini sola ya da sağa hareket ettirin.

**MULTI-CONTROL** düğmesini sola iterek ters faz seçilir ve bu işlemin ardından ekranda **Reverse** görüntülenir. **MULTI-CONTROL** düğmesine basarak normal fazı seçin ve bu işlemin ardından ekranda **Normal** görüntülenir.

### Düşük ton hoparlör ayarlarının yapılması

Düşük ton hoparlör çıkışı açıkken, kesilme frekansını ve çıkış düzeyini ayarlayabilirsiniz.

1. **Sub W.2** işlevini seçmek için, **MULTI-CONTROL** düğmesini kullanın.

- Birim üzerindeki **SW** düğmesine basarak düşük ton hoparlör ayar menüsünü de seçebilirsiniz.
- Düşük ton hoparlör çıkışı açıkken, **Sub W.2** ayarını seçebilirsiniz.

2. **Kesme frekansını seçmek için, MULTI-CONTROL** düğmesini sola ya da sağa hareket ettirin.

**MULTI-CONTROL** düğmesini sola ya da sağa her hareket ettirinizde, kesme frekansları, aşağıdaki sırada seçilir:

**50Hz – 63Hz – 80Hz – 100Hz – 125Hz**

Sadece seçilen sıradaki frekanslardan daha düşük frekanslar düşük ton hoparlöründen duyulur.

3. **Düşük ton hoparlörünün çıkış düzeyini seçmek için, MULTI-CONTROL** düğmesini yukarı ya da aşağı hareket ettirin.

**MULTI-CONTROL** düğmesini yukarı ya da aşağı her hareket ettirinizde, düşük ton hoparlör düzeyi artar ya da azalır. Düzey yükselip alçaldıkça **+6** ila **-24** görüntülenir.

### Bas artırma

Bas artırma işlevi, sesin bas seviyesini 100 Hz'nin altında artırır. Bas seviyesi ne kadar artırılırsa, bas sesinin vurgusu da o kadar artar ve ses komple güçlenir. Düşük ton hoparlörü ile bu işlev kullanıldığında, kesme frekansının altındaki ses artırılır.

1. **Bass** işlevini seçmek için, **MULTI-CONTROL** düğmesini kullanın.

- Birim üzerindeki **SW** düğmesini basılı tutarak bas artırma ayarını da seçebilirsiniz.

2. **İstedğiniz düzeyi seçmek için, MULTI-CONTROL** düğmesini aşağı ya da yukarı hareket ettirin.

Düzey yükselip alçaldıkça **0** ila **+6** görüntülenir.

### Yüksek geçiş filtresinin kullanılması

Düşük ton hoparlör çıkışı frekans aralığındaki düşük sesleri ön ya da arka hoparlörlerden duymak istemezseniz, HPF (yüksek geçiş filtresi) işlevini açın. Sadece seçilen frekans aralığındaki frekanslardan daha yüksek frekanslar ön veya arka hoparlörlerden duyulur.

1. **HPF** işlevini seçmek için, **MULTI-CONTROL** düğmesini kullanın.

2. **Yüksek geçiş filtresini açmak için, MULTI-CONTROL** düğmesine basın.

**80Hz** ekranda görüntülenir. Yüksek geçiş filtresi şimdi açıktır.

- Yüksek geçiş filtresi daha önce ayarlanmıyorsa, **80Hz** yerine daha önce seçilen frekans görüntülenir.
- Yüksek geçiş filtresini kapatmak için, **MULTI-CONTROL** düğmesine basın.

## Aygıtın çalıştırılması

**3. Kesme frekansını seçmek için, MULTI-CONTROL düğmesini sola ya da sağa hareket ettirin.**

**MULTI-CONTROL** düğmesini sola ya da sağa her hareket ettirirken, kesme frekansları, aşağıdaki sırada seçilir:

**50Hz – 63Hz – 80Hz – 100Hz – 125Hz**

Sadece seçilen frekans aralığındaki frekanslardan daha yüksek frekanslar ön veya arka hoparlörlerden duyulur.

### Kaynak düzeylerinin ayarlanması

SLA (kaynak düzey ayarı) kaynaklar arasında geçiş yaparken seste oluşan ani sıçramaları önlemek için her kaynağın ses düzeyini ayarlamayı sağlar.

- Ayarlar değişmeden kalan FM radyosunun sesine göre yapılır.

**1. FM radyosunun ses düzeyini ayarlamak istediğiniz kaynağın ses düzeyiyle karşılaştırın.**

**2. SLA işlevini seçmek için, MULTI-CONTROL düğmesini kullanın.**

**3. Kaynak sesini ayarlamak için, MULTI-CONTROL düğmesini yukarı ya da aşağı hareket ettirin.**

**MULTI-CONTROL** düğmesini yukarı ya da aşağı her hareket ettirirken, kaynak sesi artar ya da azalır.

Kaynağın sesi yükselip alçaldıkça **SLA +4** ila **SLA -4** görüntülenir.

#### Notlar

- MW/LW radyosunun ses düzeyi de kaynak düzey ayarı ile ayarlanabilir.
- Entegre CD çalar ve multi CD çalar otomatik olarak aynı kaynak düzey ayarını sesine ayarlar.
- Dış birim 1 ve dış birim 2 otomatik olarak aynı ses seviyesine ayarlanır.

### Otomatik ses düzeyleyicisinin kullanılması

Araba sürerken arabanın içindeki gürültü sürme hızına ve yol koşullarına göre farklılık gösterir. Otomatik ses düzeyleyicisi (ASL) bu farklı gürültüleri takip eder ve gürültü artarsa sesi otomatik olarak artırır. ASL'nin hassaslığı (ses düzeyinin gürültüye oranı çeşitliliği) beş düzeyden birine ayarlanabilir.

**1. ASL işlevini seçmek için, MULTI-CONTROL düğmesini kullanın.**

**2. ASL işlevini açmak için, MULTI-CONTROL düğmesine basın.**

Mid ekranda görüntülenir.

- ASL işlevini kapatmak için **MULTI-CONTROL** düğmesine tekrar basın.

**3. İsteddiğiniz ASL düzeyini seçmek için, MULTI-CONTROL düğmesini sola ya da sağa hareket ettirin.**

**MULTI-CONTROL** düğmesini sola ya da sağa her hareket ettirirken, ASL düzeyi, aşağıdaki sırada seçilir:

**Low** (düşük) – **Mid-L** (orta-düşük) – **Mid** (orta) – **Mid-H** (orta-yüksek) – **High** (yüksek)

## İlk ayarlar

### İlk ayarların yapılması

İlk ayarları kullanarak, aygıtın en iyi şekilde yararlanmak için, çeşitli sistem ayarlarını isteğe göre ayarlayabilirsiniz.

#### ① İşlev göstergesi

İşlevin durumunu gösterir.



**1. SOURCE düğmesini aygıt kapanana dek basılı tutun.**

**2. Göstergede Language select görünene dek MULTI-CONTROL düğmesini basılı tutun.**

**3. MULTI-CONTROL düğmesine basarak ilk ayarlardan birini seçin.**

İşlevler arasında aşağıdaki sırada seçim yapmak için **MULTI-CONTROL** düğmesini çevirin:

**Language select** (dil seçimi) – **Clock** (saat) – **Off clock** (saat gösterimini kapatma) – **FM step** (FM ayarlama adımı) – **Auto PI** (otomatik PI arama) – **Warning tone** (uyarı tonu) – **Face auto open** (kapağın otomatik olarak açılması) – **AUX1** (yardımcı giriş 1) – **AUX2** (yardımcı giriş 2) – **Dimmer** (ışık kontrolü) – **Brightness** (parlaklık) – **S/W control** (arka çıkış ve düşük ton hoparlör denetleyici) – **Mute** (ses kesme/kısıma) – **Demonstration** (özellik gösterimi) – **Reverse mode** (geri modu) – **Ever-scroll** (sürekli kaydırma) – **BT AUDIO** (Bluetooth audio) – **Pin code input** (pin kodu girişi)

Her ayarı çalıştırmak için aşağıdaki talimatları uygulayın.

- Bu işlevi uzaktan kumandanın **FUNCTION** düğmesine basarak da seçebilirsiniz.
- **BT AUDIO** ve **Pin code input** işlevleri, sadece bu birime Bluetooth adaptörü (örneğin, CD-BTB100) bağlı ise seçilebilir.
- İlk ayarları iptal etmek için **BAND** düğmesine basın.

### Ekran dilinin seçilmesi

Kolaylık sağlaması açısından bu aygıt, birçok dil ekranına sahiptir. Size en uygun dili seçebilirsiniz.

**1. Language select işlevini seçmek için, MULTI-CONTROL düğmesini kullanın.**

**2. Dili seçmek için, MULTI-CONTROL düğmesine basın.**

**MULTI-CONTROL** düğmesine her bastığınızda dil aşağıdaki sırada seçilir:

**English – Français – Italiano – Español – Deutsch – Nederlands – РУССКИЙ**

## Aygıtın çalıştırılması

### Saat ayarı

Bu talimatları kullanarak saati ayarlayın.

- Clock işlevini seçmek için, MULTI-CONTROL düğmesini kullanın.**
- Saat göstergesinin ayarlamak istediğiniz bölümünü seçmek için, MULTI-CONTROL düğmesine basın.**  
**MULTI-CONTROL** düğmesini sola ya da sağa iterek, saat göstergesinin bir bölümünü seçersiniz:  
 Saat – Dakika  
 Saat göstergesinin bölümlerini seçtikçe, seçilen bölüm yanıp sönmeye başlar.
- Saati düzeltmek için, MULTI-CONTROL düğmesini aşağı ya da yukarı hareket ettirin.**  
**Notlar**
  - MULTI-CONTROL** düğmesine basarak saati bir zaman sinyaliyle eşleyebilirsiniz.
    - Dakika **00** ile **29** ise, dakikalar düşük değere doğru yuvarlanır. (örn. **10:18, 10:00** olur.)
    - Dakika **30** ile **59** ise, dakikalar yüksek değere doğru yuvarlanır. (örn. **10:36, 11:00** olur.)

### Saat gösterimini kapatma işlevinin açılıp kapatılması

Saat gösterimini kapatma işlev ekranı açıksa, kaynaklar ve özellik gösterimi kapalı olduğu zaman saat ekranı, görüntülenir.

- Off clock işlevini seçmek için, MULTI-CONTROL düğmesini kullanın.**
- Saat gösterimini kapatma işlev ekranını açmak için, MULTI-CONTROL düğmesine basın.**
  - Saat gösterimini kapatma işlev ekranını kapatmak için, **MULTI-CONTROL** düğmesine basın.

### FM istasyonlarını ayarlama adımının ayarlanması

Otomatik istasyon aramayla yapılan FM istasyonlarını ayarlama adımı normalde 50 kHz'dir. AF veya TA işlevi açıkken, ayarlama adımı otomatik olarak 100 kHz olarak değişir. AF işlevi açıkken istasyon ayarlama adımını 50 kHz'e ayarlamak, daha iyi sonuç verebilir.

- FM step işlevini seçmek için, MULTI-CONTROL düğmesini kullanın.**
- İsteddiğiniz FM istasyonu ayarlama adımını ayarı seçmek için MULTI-CONTROL düğmesine basın.**  
 FM istasyonu ayarlama adımını AF veya TA işlevi açıkken 50 kHz'den 100 kHz'e çıkarmak için **MULTI-CONTROL** düğmesine basın. Seçilen FM istasyonu ayarlama adımı göstergede belirir.

#### Not

- Manuel ayarlama esnasında istasyon ayarlama adımı 50 kHz'e ayarlı kalır.

### Otomatik PI arama işlevinin açılıp kapatılması

Aygıt ön ayarlı istasyonların bellekten geri çağırılması anında bile programlaması aynı ancak farklı bir istasyonu otomatik olarak ayarlayabilir.

- Auto PI işlevini seçmek için MULTI-CONTROL düğmesini kullanın.**
- Otomatik PI Arama işlevini açmak için, MULTI-CONTROL düğmesine basın.**
  - Otomatik PI arama işlevini kapatmak için **MULTI-CONTROL** düğmesine tekrar basın.

### Uyarı tonunun açılıp kapatılması

Kontak anahtarları kapatıldıktan dört saniye sonra ön panel ana birimden sökülmezse, bir uyarı tonu duyulur. Uyarı tonunu kapatabilirsiniz.

- Warning tone işlevini seçmek için, MULTI-CONTROL düğmesini kullanın.**
- Uyarı tonu işlevini açmak için, MULTI-CONTROL düğmesine basın.**
  - Uyarı tonu işlevini kapatmak için **MULTI-CONTROL** düğmesine tekrar basın.

### Face auto open (kapağın otomatik olarak açılması) işlevinin açılıp kapatılması

Birimin ön paneli hırsızlığı engellemek amacıyla sökülebilir bir özelliğe sahiptir. Ön panelin kolayca sökülebilmesi için, ön panel otomatik olarak açılır. Bu işlev, standart olarak açıktır.

- Face auto open işlevini seçmek için MULTI-CONTROL düğmesini kullanın.**
- Kapağın otomatik olarak açılması işlevini açmak için MULTI-CONTROL düğmesine basın.**
  - Kapağın otomatik olarak açılması işlevini kapatmak için **MULTI-CONTROL** düğmesine tekrar basın.

### Yardımcı malzeme ayarının açılıp kapatılması

Bu birime bağlı yardımcı ekipman, münferit olarak etkinleştirilebilir. Kullanım sırasında her bir AUX birimini ON konumuna ayarlayın. Yardımcı birimlerin bağlanması ya da kullanılması hakkında bkz "AUX kaynağının kullanılması" sayfa 29.

- AUX1/AUX2 işlevini seçmek için, MULTI-CONTROL düğmesini kullanın.**
- AUX1/AUX2 işlevini açmak için, MULTI-CONTROL düğmesini yukarı itin.**
  - AUX işlevini kapatmak için **MULTI-CONTROL** düğmesine tekrar basın.

## Aygıtın çalıştırılması

### Işık kontrolü ayarının açılıp kapatılması

Göstergenin geceleri çok parlak olmasını önlemek için, gösterge ışığı arabanın farları söner sönmöz otomatik olarak kısılır. Işık kontrolü ayarını açıp kapatabilirsiniz.

1. **Dimmer işlevini seçmek için, MULTI-CONTROL düğmesini kullanın.**
2. **Işık kontrolü işlevini açmak için, MULTI-CONTROL düğmesine basın.**
  - Işık kontrolü işlevini kapatmak için **MULTI-CONTROL** düğmesine tekrar basın.

### Parlaklığın ayarlanması

Göstergenin parlaklığını ayarlayabilirsiniz. Başlangıçta bu mod 12'ye ayarlıdır.

1. **Brightness işlevini seçmek için, MULTI-CONTROL düğmesini kullanın.**
2. **Parlaklık düzeyini ayarlamak için, MULTI-CONTROL düğmesini sola ya da sağa itin.**
  - Düzey yükselip alçaldıkça **0** ila **15** görüntülenir.
  - Işık kontrolü işlevi etkinleştirildiğinde, parlaklık seviyesi **0** ila **10** olarak ayarlanabilir.

### Arka çıkış ve düşük ton hoparlör kontrolörünün ayarlanması

Bu ürünün arka çıkışı (arka hoparlör kablolarının çıkışı ve RCA arka çıkışı) tam donanımlı hoparlörle (**Rear SP :F.Range**) ya da düşük ton hoparlörü (**Rear SP :S/W**) takılarak kullanılabilir. Arka çıkış ayarını, **Rear SP :S/W** olarak ayarlarsanız, yardımcı bir amplifikatör kullanılmasına gerek kalmadan arka hoparlör kablosunu doğrudan düşük ton hoparlörüne bağlayabilirsiniz.

Başlangıçta birim, arka tam donanımlı hoparlör (**Rear SP :F.Range**) bağlantısı için ayarlanmıştır.

1. **S/W control işlevini seçmek için, MULTI-CONTROL düğmesini kullanın.**
2. **Arka çıkış ayarına geçmek için, MULTI-CONTROL düğmesine üst üste basın.** **MULTI-CONTROL** düğmesine basarak **Rear SP :F.Range** (tam donanımlı hoparlör) ve **Rear SP :S/W** (düşük ton hoparlörü) arasında gidip gelebilirsiniz ve bu işlemin ardından durum göstergede görüntülenir.
  - Arka hoparlör kablosuna düşük ton hoparlörü bağlı değilse, **Rear SP :F.Range** işlevini seçin.
  - Arka çıkışa düşük ton hoparlörü bağlandığında, düşük ton hoparlörünü **Rear SP :S/W** olarak ayarlayın.

#### Notlar

- Bu ayarı değiştirdikten bile, düşük ton hoparlör çıkışını açmadığınız takdirde hoparlörlerden ses duyulmaz (bkz bölüm "Düşük ton hoparlör çıkışının kullanılması" sayfa 25).
- Bu ayarı değiştirdikten, ses menüsündeki düşük ton hoparlör çıkışı fabrika ayarlarına geri döner.
- Arka hoparlör kablolarının çıkışı ve RCA arka çıkışının her ikisi birden bu ayarda aynı anda değiştirilebilir.

### Sesin kesilmesi/kısılması işlevinin açılıp kapatılması

Donanımdan sesi kesme işlevi ile ilgili sinyal alındığında, sistemden gelen ses, kesilir ya da kısılır.

- Ses kesilir ya da kısılır, **MUTE** ya da **ATT** görüntülenir ve hiçbir ses ayarı yapmak mümkün olmaz.
- Ses kesme ya da kısma işlevi iptal edildiğinde, sistemden gelen ses normale döner.

1. **Mute işlevini seçmek için, MULTI-CONTROL düğmesini kullanın.**

2. **Telefonun sesini kesme/kısma işlevine geçmek için, MULTI-CONTROL düğmesine basın.**

**MULTI-CONTROL** düğmesine basarak, **TEL ATT** (sesi kısma) ve **TEL mute** (sesi kesme) arasında gidip gelebilirsiniz ve bu durum ekranda görüntülenir.

### Özellik gösterim işlevinin açılıp kapatılması

Bu ürün kapalıyken ve kontak anahtarını ACC ya da ON konumundayken özellik gösterim modu otomatik olarak başlar.

1. **Demonstration işlevini seçmek için, MULTI-CONTROL düğmesini kullanın.**
2. **Özellik gösterimini açmak için, MULTI-CONTROL düğmesine basın.**
  - Özellik gösterimi işlevini kapatmak için **MULTI-CONTROL** düğmesine tekrar basın.

#### Notlar

- Arabanın motoru kapalıyken özellik gösterisi çalışmaya devam ederse, arabanızın aküsünün bitebileceğinin unutmayın.
- Aygıt kapalıyken **DISPLAY** düğmesine basarak, özellik gösterimi işlevini açıp kapatabilirsiniz. Daha fazla detay için, "Özellik gösterim modu" bölümüne bakın. Sayfa 9.

### Geri modunun değiştirilmesi

30 saniye içinde hiçbir işlem yapmazsanız, ekran göstergeleri geriye gitmeye başlar ve her 10 saniyede bir geri gitmeyi sürdürür.

1. **Reverse mode işlevini seçmek için, MULTI-CONTROL düğmesini kullanın.**
2. **Geri modunu açmak için, MULTI-CONTROL düğmesine basın.**

- Geri modunu kapatmak için **MULTI-CONTROL** düğmesine tekrar basın.

#### Not

- Aygıt kapalıyken **BAND** düğmesine basarak, geri modunu açıp kapatabilirsiniz. Daha fazla detay için, "Geri modu" bölümüne bakın. Sayfa 9.

## Aygıtın çalıştırılması

### Sürekli kaydırma işlevinin açılıp kapatılması

Sürekli Kaydırma işlevi ON olarak ayarlandığında, CD bilgi metni devamlı olarak ekranda kaydırılır. Bilgilerin sadece bir kez kaydırılmasını isterseniz OFF olarak ayarlayın.

1. **Ever-scroll işlevini seçmek için, MULTI-CONTROL düğmesini kullanın.**
2. **Sürekli kaydırma işlevini açmak için, MULTI-CONTROL düğmesine basın.**
  - Sürekli Kaydırma işlevini kapatmak için, **MULTI-CONTROL** düğmesine tekrar basın.

### BT Audio kaynağının etkinleştirilmesi

Bluetooth müzik çaları kullanmak için, **BT Audio** kaynağını etkinleştirmeniz gerekir. Sadece bu birime çok Bluetooth adaptörü (örneğin, CD-BTB100) bağlıyken bu işlevi etkinleştirebilirsiniz.

1. **BT AUDIO işlevini seçmek için, MULTI-CONTROL düğmesini kullanın.**
2. **BT Audio kaynağını etkinleştirmek için, MULTI-CONTROL düğmesine basın.**
  - **BT Audio** kaynağını devre dışı bırakmak için **MULTI-CONTROL** düğmesine tekrar basın.

### Bluetooth kablosuz bağlantı için PIN kodunun girilmesi

Bluetooth kablosuz teknoloji ile hücresel telefonunuza bu aygıtı bağlamak için, bağlantıyı teyit etmek amacıyla telefonunuza PIN kodunu girmeniz gerekmektedir. Varsayılan kod **0000** olarak ayarlanmıştır; ancak, bu işlevi kullanarak bu kodu değiştirebilirsiniz.

- Bazı Bluetooth müzik çalarlarda, Bluetooth müzik çalarınızdan yapacağınız bağlantı için bu birime hazır hale getirmek amacıyla, Bluetooth müzik çalarınızın PIN kodunu önceden bu birime girmeniz gerekebilir.
- Sadece bu birime çok Bluetooth adaptörü (örneğin, CD-BTB100) bağlıyken bu işlevi etkinleştirebilirsiniz.

1. **Pin code input işlevini seçmek için, MULTI-CONTROL düğmesini kullanın.**
2. **Bir numara seçmek için, MULTI-CONTROL düğmesini aşağı ya da yukarı hareket ettirin.**
3. **İmleci bir önceki ya da sonraki konuma taşımak için, MULTI-CONTROL düğmesini sola ya da sağa hareket ettirin.**
4. **PIN kodunu (maksimum 16 basamak) girdikten sonra, MULTI-CONTROL düğmesine basın.**

Girdiğiniz PIN kodu, şimdi belleğe alınmak üzere bekleme durumundadır.

Aynı ekranda **MULTI-CONTROL** düğmesine tekrar bastığınızda, girdiğiniz PIN kodu aygıtta kaydedilir.

- Teyit ekranında **MULTI-CONTROL** düğmesini sağa hareket ettirdiğinizde, PIN kodu giriş ekranına geri dönersiniz ve PIN kodunu değiştirebilirsiniz.

## Diğer işlevler

### AUX kaynağının kullanılması

Aygıt, VCR ya da taşınabilir aygıtlar gibi (ayrı satılır) en fazla iki yardımcı birimi kontrol edebilir. Yardımcı birimler bağlandıklarında otomatik olarak AUX kaynakları şeklinde algılanır ve **AUX1** ya da **AUX2** olarak atanır. **AUX1** ve **AUX2** kaynakları arasındaki ilişki, aşağıda açıklanmaktadır.

### AUX1 ve AUX2 hakkında

Yardımcı birimleri aygıtı bağlamak için, iki yöntem seçmeniz gerekir.

#### AUX1 kaynağı:

*Yardımcı birimi stereo mini fiş kablosu kullanarak bağlamak*

- **Stereo mini fişi, aygıttaki giriş jakına takın.**

Ayrıntılı bilgi için, kullanım kılavuzuna bakın.

Bu yardımcı birimin tahsisi, otomatik olarak **AUX1** işlevine ayarlanır.

#### AUX2 kaynağı:

*Yardımcı birimin IP-BUS-RCA ara bağlayıcı (ayrı satılır) kullanılarak bağlanması*

- **CD-RB20/CD-RB10 (ayrı satılır) gibi bir IP-BUS-RCA ara bağlayıcıyı kullanarak bu ürünü RCA çıkışı olan yardımcı bir ekipmana bağlayabilirsiniz.**

Daha fazla detay için IP-BUS-RCA Ara bağlayıcısının kullanım kılavuzuna bakın.

Bu yardımcı birimin tahsisi, otomatik olarak **AUX2** işlevine ayarlanır.

- Bu tür bir bağlantıyı sadece yardımcı birimin RCA çıkışlarına sahip olması halinde gerçekleştirebilirsiniz.

## Aygıtın çalıştırılması

### AUX işlevinin kaynak olarak seçilmesi

- **SOURCE** düğmesine basarak **AUX** işlevini bir kaynak olarak seçin. Göstergede **AUX** görünene dek **SOURCE** düğmesine basın.
- Yardımcı malzeme ayarı açık değilse, **AUX** seçilemez. Daha fazla detay için, "Yardımcı malzeme ayarının açılıp kapatılması" bölümüne bakın. Sayfa 27.

### AUX başlığının ayarlanması

**AUX1** ya da **AUX2** kaynağının görüntülenen başlığı değiştirilebilir.

1. **AUX** seçeneğini kaynak olarak seçtikten sonra, **TitleInput "A"** işlevini görüntülemek için, **MULTI-CONTROL** düğmesini kullanarak **FUNCTION** işlevini seçin.

### 2. Entegre CD çalar ile aynı şekilde bir başlık girin.

Bu işlemlerle ilgili sorularınız için, bkz bölüm "Disk başlıklarının girilmesi", sayfa 18.

### Farklı eğlence göstergelerinin kullanılması

Her ses kaynağını dinlerken eğlence göstergelerinden faydalanabilirsiniz.

1. **Ana menüyü görüntülemek için, MULTI-CONTROL düğmesine basın.**

**FUNCTION**, **AUDIO** ve **ENTERTAINMENT** ekranda görüntülenir.

2. **ENTERTAINMENT işlevini seçmek için, MULTI-CONTROL düğmesini kullanın.**

Menü seçeneğini değiştirmek için çevirin; seçmek içinse düğmeye basın.

3. **Göstereyi değiştirmek için, MULTI-CONTROL düğmesini kullanın.**

Menü seçeneğini değiştirmek için çevirin; seçmek içinse düğmeye basın.

**BGV-1** (artalan görüntüsü 1) – **BGV-2** (artalan görüntüsü 2) – **BGP-1** (artalan resmi 1) – **BGP-2** (artalan resmi 2) – **BGP-3** (artalan resmi 3) – **BGP-4** (artalan resmi 4) – **ENT. OFF1** (basit gösterge 1) – **ENT. OFF2** (basit gösterge 2) – **LEVEL METER** (düzey metresi) – **VISUALIZER1** (görselleştirici 1) – **VISUALIZER2** (görselleştirici 2) – **VISUALIZER3** (görselleştirici 3) – **SPECTRUM ANALYZER 1** (spektrum analizcisi 1) – **SPECTRUM ANALYZER 2** (spektrum analizcisi 2) – **MOVIE** (sinema ekranı) – **ENT CLOCK** (eğlence saati)

- Uzaktan kumandanın **ENTERTAINMENT** düğmesine basarak da ekranı değiştirebilirsiniz.
- Çalma ekranına geri dönmek için **BAND** düğmesine basın.

### PGM düğmesinin kullanılması

Uzaktan kumandanın **PGM** düğmesini kullanarak her kaynak için ön programlı işlevleri çalıştırabilirsiniz.

- **Aşağıdaki kaynakları seçerken PGM düğmesine basarak duraklatma işlevini seçin:**

- **CD** – Entegre CD çalar
- **Multi CD** – Multi CD çalar
- **USB** – USB taşınabilir müzik çalar/USB bellek
- **iPod** – iPod
- **BT Audio** – Bluetooth müzik çalar
- **DVD** – DVD çalar/multi-DVD çalar

- Duraklatma işlevini kapatmak için, **PGM** düğmesine tekrar basın.

- **Radyoyu kaynak olarak seçerken PGM düğmesini basılı tutarak BSM işlevini açın.**

**PGM** düğmesine BSM açılana kadar basın.

- Kayıt işlemini iptal etmek için **PGM** düğmesine tekrar basın.

- **Televizyonu kaynak olarak seçerken PGM düğmesini basılı tutarak BSSM işlevini açın.**

**PGM** düğmesine BSSM açılana kadar basın.

- Kayıt işlemini iptal etmek için **PGM** düğmesine tekrar basın.

## Mevcut aksesuarlar

### Şarkıların iPod üzerinde çalınması

#### Şarkıların iPod üzerinde dinlenmesi

Bu birimi ayrı satılan bir iPod adaptörünü denetlemek için kullanabilirsiniz.

- ① Şarkı numarası göstergesi
- ② Çalma zamanı göstergesi
- ③ Şarkı süresi (ilerleme çubuğu)

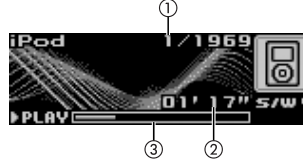

1. iPod'u seçmek için, SOURCE düğmesine basın.

iPod bu birime bağlanırken, iPod üzerinde PIONEER (ya da ✓ (kontrol işareti)) görüntülenir.

2. Hızlı ileri ya da geri sardırma için, MULTI-CONTROL düğmesini sola ya da sağa hareket ettirin ve basılı tutun.

3. Geri ya da ileri başka bir şarkıya atlamak için, MULTI-CONTROL düğmesini sola ya da sağa hareket ettirin.

MULTI-CONTROL düğmesine sağ basarak bir sonraki şarkının başlangıcına atlarsınız. MULTI-CONTROL düğmesine sol basarak mevcut şarkının başlangıcına atlarsınız. Tekrar basarsanız bir önceki şarkıya atlarsınız.

#### Notlar

- iPod ile ilgili uyarıları okumak için, bkz: 49.
- **ERROR-11** gibi bir hata iletilmesi görüntülenirse, bkz bölüm "Hata mesajları" sayfa 46.
- Kontak anahtarı ACC ya da ON olarak ayarlanırsa, iPod birime bağlıyken iPod'un pili şarj olur.
- iPod birime bağlıyken, iPod tek başına açılıp kapatılamaz.
- Birimin yuva bağlayıcısını iPod'a bağlamadan önce, kulaklıkları iPod'dan çıkarın.
- Kontak anahtarı OFF konumuna getirildikten yaklaşık iki dakika sonra, bu birime bağlı olan iPod kapanır.

#### Bir şarkının taranması

Bu birimin iPod'u denetleme işlevi, iPod'un çalışma biçimine kolay çalışma ve şarkı arama kadar yakın olması için tasarlanmıştır.

- Çalma listesi seçilmişse, bu birim iPod'unuzun adına ait olan çalma listesini gösterir. Bu çalma listesi, iPod'unuzdaki tüm şarkıları çalar.
- iPod'a kaydedilen karakteristikler, bu aygıt ile uyumlu değilse, söz konusu karakteristikler görüntülenmez.

1. Liste arama üst menüsüne gitmek için, LIST tuşuna dokunun.

2. Kategori seçmek için, MULTI-CONTROL düğmesini kullanın.

Kategoriye değiştirmek için çevirin; seçmek içinse düğmeye basın.

**Playlists** (çalma listeleri) – **Artists** (sanatçılar) – **Albums** (albümler) – **Songs** (şarkılar) – **Genres** (türler)

Seçilen kategoriden liste görüntülenir.

- **MULTI-CONTROL** düğmesine basarak ve basılı tutarak, seçilen kategoriden yürütme işlemini başlatabilirsiniz.
- **MULTI-CONTROL** düğmesini yukarı aşağı iterek de kategoriye değiştirebilirsiniz.
- **MULTI-CONTROL** düğmesini sağa hareket ettirerek de kategoriye seçebilirsiniz.
- Bir önceki listeye geri dönmek için, **MULTI-CONTROL** düğmesini sola hareket ettirin.
- Liste arama menüsünün başına gitmek için, **MULTI-CONTROL** düğmesini sola itin ve tutun.
- Listeyi 30 saniye içinde etkinleştirmezseniz, gösterge otomatik olarak normal ekrana geri döner.

3. Dinlemek istediğiniz şarkıyı bulmak için, adım 2'yi tekrarlayın.

#### Bilgi metninin iPod üzerinde görüntülenmesi

- İstenen bilgi metnini seçmek için DISPLAY düğmesine basın.

Yürütme süresi – : albüm başlığı ve yürütme süresi – : şarkı başlığı ve yürütme süresi – : sanatçı adı ve yürütme süresi – : albüm başlığı ve : şarkı başlığı ve : albüm başlığı

- iPod'a kaydedilen karakteristikler, bu aygıt ile uyumlu değilse, söz konusu karakteristikler görüntülenmez.

#### Notlar

- **DISPLAY** düğmesini basılı tutarak bilgi metnini sola kaydırabilirsiniz.
- Sürekli Kaydırma işlevi ilk ayarlarda ON olarak ayarlandığında, bilgi metni devamlı olarak ekranda kaydırılır. Bkz bölüm "Sürekli kaydırma işlevinin açılıp kapatılması" sayfa 29.

## Mevcut aksesuarlar

### Gelişmiş iPod adaptör çalıştırma işlemlerinin tanıtılması

- 1. Ana menüyü görüntülemek için, MULTI-CONTROL düğmesine basın.**  
FUNCTION, AUDIO ve ENTERTAINMENT ekranda görüntülenir.
- 2. FUNCTION işlevini seçmek için, MULTI-CONTROL düğmesini kullanın.**  
Menü seçeneğini değiştirmek için çevirin; seçmek içinse düğmeye basın.  
İşlev adı ekranda görünür.
- 3. İşlevi seçmek için MULTI-CONTROL düğmesini çevirin.**  
İşlevler arasında aşağıdaki sırada seçim yapmak için MULTI-CONTROL düğmesini çevirin:  
**Play mode** (tekrar yürütme) – **Shuffle mode** (rasgele yürütme) – **Pause** (duraklatma)
  - Bu işlevi uzaktan kumandanın **FUNCTION** düğmesine basarak da seçebilirsiniz.
  - Çalma ekranına geri dönmek için **BAND** düğmesine basın.
  - İşlevleri 30 saniye içinde etkinleştirmezseniz, gösterge otomatik olarak normal ekrana geri döner.

### İşlev ve işletim

**Play mode, Shuffle mode ve Pause** işlemleri, esas olarak bu birimin USB arabirimine bağlı iPod'unki ile aynıdır.

İşlev adı	Çalıştırma
<b>Play mode</b>	Bkz bölüm "Tekrar çalma" sayfa 22.
<b>Shuffle mode</b>	Bkz bölüm "Şarkıların rasgele bir sırada çalınması (karışık)" sayfa 22.
<b>Pause</b>	Bkz bölüm "Bir şarkının duraklatılması" sayfa 23.

## Bluetooth audio

### Temel çalıştırma işlemleri

*Bluetooth adaptörü (örneğin, CD-BTB100) bu birime bağlarsanız, Bluetooth kablosuz teknoloji aracılığıyla Bluetooth müzik çaları kontrol edebilirsiniz.*

#### Önemli

- Bu birime bağlanan Bluetooth müzik çalara bağlı olarak, bu birimle yapılabilecek işlemler aşağıda yer alan iki seviye ile sınırlandırılmıştır:
  - Düşük seviye: Müzik çalarınızda sadece şarkıları çalabilirsiniz.
  - Yüksek seviye: Şarkıların çalınması, duraklatılması, seçilmesi vb mümkündür (tüm işlemler bu kılavuzda resimlerle açıklanmıştır).
- Piyasada birkaç tür Bluetooth müzik çalar bulunduğu için, bu birimi kullanarak Bluetooth müzik çalarınızı çalıştırmak önemli ölçüde değişiklik gösterebilir. Müzik çalarınızı bu birimle çalıştırırken, Bluetooth müzik çalarla birlikte verilen kullanma kılavuzuna ve bu kılavuza bakın.
- Şarkılarla ilgili bilgiler (örneğin, geçen çalma süresi, şarkı başlığı, şarkı dizini vb gibi) bu birimde görüntülenmez.
- Bluetooth müzik çalarınızda şarkı dinlerken, hücresel telefonunuzun üzerinde çalıştırmaktan olabildiğince kaçının. Hücresel telefonunuzun üzerinde çalıştırmayı denerseniz, hücresel telefonunuzdan gelen sinyal, şarkıda parazite yol açabilir.
- Bluetooth kablosuz teknoloji ile bu birime bağlı bir hücresel telefonla konuşurken, aygıtta bağlı Bluetooth müzik çalarınızda çalan şarkının sesi kesilir.
- Bluetooth müzik çalarınızda şarkı dinlerken bile, başka bir kaynağa geçebilirsiniz; şarkı çalmaya devam eder.

Çalıştırmayla ilgili ayrıntılar için, Bluetooth adaptörünün kullanım kılavuzuna bakın. Bu bölümde Bluetooth adaptörünün kullanım kılavuzunda belirtilenlerden biraz farklılık gösteren ya da kısaca alıntılanan Bluetooth müzik çalar işlevlerinin bu ürünle kullanılması hakkında kısaca bilgi verilmektedir.

- Müzik çalarınız Bluetooth modülü içermese bile, Bluetooth kablosuz teknoloji aracılığıyla da aygıtın denetleyebilirsiniz. Bu birimi kullanarak müzik çalarınızı kontrol etmek için, Bluetooth kablosuz teknoloji özelliğine sahip bir ürünü (piyasada bulunabilen) ses çalarınıza bağlayın ve Bluetooth adaptörünü de (örneğin, CD-BTB100) bu birime bağlayın.

## Mevcut aksesuarlar

### ① Aygıt adı

Bağlanan Bluetooth müzik çaları (ya da Bluetooth adaptör) aygıt adını gösterir.

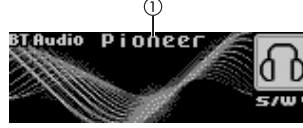

### 1. Bluetooth müzik çaları seçmek için, SOURCE düğmesine basın.

- **BT Audio** işlevini görüntüleyemezseniz, önce ilk ayardaki BT audio kaynağını etkinleştirin. Ayrıntılı bilgi için, bkz: "BT Audio kaynağının etkinleştirilmesi" sayfa 29.
- Bu birim için Bluetooth müzik çalarınızı denetlemek amacıyla Bluetooth kablosuz bağlantısının oluşturulması gerekmektedir. (Bkz sayfa 33, bölüm "Bluetooth müzik çaların bağlanması".)

### 2. Hızlı ileri ya da geri sardırma için, MULTI-CONTROL düğmesini sola ya da sağa hareket ettirin ve basılı tutun.

### 3. Geri ya da ileri başka bir kayıt izine atlamak için, MULTI-CONTROL düğmesini sola ya da sağa hareket ettirin.

### Gelişmiş işlemlerin tanıtılması

#### 1. Ana menüyü görüntülemek için, MULTI-CONTROL düğmesine basın.

**FUNCTION**, **AUDIO** ve **ENTERTAINMENT** ekranda görüntülenir.

#### 2. FUNCTION işlevini seçmek için, MULTI-CONTROL düğmesini kullanın.

Menü seçeneğini değiştirmek için çevirin; seçmek içinse düğmeye basın. İşlev adı ekranda görünür.

#### 3. İşlevi seçmek için MULTI-CONTROL düğmesini çevirin.

İşlevler arasında aşağıdaki sırada seçim yapmak için **MULTI-CONTROL** düğmesini çevirin:

**Connection open** (bağlantı açık) – **Disconnect audio** (ses bağlantısını kes) – **Play** (Yürüt) – **Stop** (Durdur) – **Pause** (duraklat) – **Device info** (aygıt bilgisi)

- Bluetooth müzik çalar, düşük seviye ile bağlanırsa, işlev menüsünde sadece **Disconnect audio** ve **Device info** görüntülenir.
- Bluetooth müzik çalar, aygıtta henüz bağlanmadıysa, işlev menüsünde sadece **Connection open** ve **Device info** görüntülenir ve diğer işlevler kullanılmaz.
- Bu işlevi uzaktan kumandanın **FUNCTION** düğmesine basarak da seçebilirsiniz.
- Çalma ekranına geri dönmek için **BAND** düğmesine basın.
- **Connection open** ve **Disconnect audio** dışında işlevleri 30 saniye içinde etkinleştirmezseniz, gösterge otomatik olarak normal ekrana geri döner.

### Bluetooth müzik çaların bağlanması

#### 1. İşlev menüsünde Connection open işlevini seçmek için, MULTI-CONTROL düğmesini kullanın.

#### 2. Bağlantıyı açmak için, MULTI-CONTROL düğmesine basın.

**Always waiting** görüntülenir. Bu birim, Bluetooth müzik çalardan bağlantı yapmak için bekleme durumundadır.

Bluetooth müzik çalarınız, Bluetooth kablosuz bağlantısı için hazır olarak ayarlanmışsa, bu birime bağlanma işlemi otomatik olarak gerçekleştirilir.

#### Not

- Müzik çalarınızı kullanmadan önce, bu birime PIN kodunu girmeniz gerekecektir. Bağlantı kurmak için yürütücünüzün PIN kodu gerektirirse, kodu bulmak için yürütücünüzün üzerine belgelerine bakın. PIN kodunu girmek için, bkz: "Bluetooth kablosuz bağlantı için PIN kodunun girilmesi" sayfa 29.

### Bluetooth müzik çalarda şarkıların çalınması

#### 1. İşlev menüsünde Play işlevini seçmek için, MULTI-CONTROL düğmesini kullanın.

#### 2. Yürütme işlevini başlatmak için, MULTI-CONTROL düğmesine basın.

### Bir şarkının duraklatılması

Duraklatma işlevi, şarkı çalma işlevini geçici olarak durdurur.

#### 1. İşlev menüsünde Pause işlevini seçmek için, MULTI-CONTROL düğmesini kullanın.

#### 1. Duraklatma işlevini açmak için, MULTI-CONTROL düğmesine basın.

Çalmakta olan şarkı duraklatılır.

- Duraklatma işlevini kapatmak için **MULTI-CONTROL** düğmesine tekrar basın.

### Yürütme işleminin durdurulması

#### 1. İşlev menüsünde Stop işlevini seçmek için, MULTI-CONTROL düğmesini kullanın.

#### 2. Yürütme işlevini durdurmak için, MULTI-CONTROL düğmesine basın.

Çalmakta olan şarkı durur.

### Bluetooth müzik çalar bağlantısının ayrılması

#### 1. İşlev menüsünde Disconnect audio işlevini seçmek için, MULTI-CONTROL düğmesini kullanın.

#### 2. Bluetooth müzik çaların bağlantısını ayırmak için, MULTI-CONTROL düğmesine basın.

**Disconnected** görüntülenir. Bluetooth müzik çaların bağlantısı artık aygıttan ayrılmıştır.

## Mevcut aksesuarlar

### BD (Bluetooth Aygıtı) adresinin görüntülenmesi

1. İşlev menüsünde Device info işlevini seçmek için, **MULTI-CONTROL** düğmesini kullanın.

Aygıtın adı (**Pioneer BT Unit**) ekranda görüntülenir.

2. **BD adresine geçmek için, MULTI-CONTROL** düğmesini sola hareket ettirin.

On altılı dizinin 12 rakamı görüntülenir.

- Aygıt adına geri dönmek için, **MULTI-CONTROL** düğmesini sağa itin.

### Onarım için sistem sürümünün görüntülenmesi

1. İşlev menüsünde Device info işlevini seçmek için, **MULTI-CONTROL** düğmesini kullanın.

Aygıtın adı (**Pioneer BT Unit**) ekranda görüntülenir.

2. Birimin sistem sürümüne geçmek için, **MULTI-CONTROL** düğmesini aşağı itin.

Birimin sistem (mikroişlemci) sürümü görüntülenir.

- Birimin Bluetooth modülünün sürümünü görüntülemek için, **MULTI-CONTROL** düğmesini sola itin. Birimin sistem sürümüne geri dönmek için, **MULTI-CONTROL** düğmesini sağa itin.

## Bluetooth telefon

### Temel çalışma işlemleri

*Bluetooth adaptörü (örneğin, CD-BTB100) kullanırsanız, aracınızı sürerken bile, el bağlantısız ve kablosuz telefon görüşmesi yapmak için, Bluetooth kablosuz teknoloji özellikli bir hücresel telefonu bu aygıtı bağlayabilirsiniz.*

#### Önemli

- Bu birim, Bluetooth kablosuz teknolojisi aracılığıyla hücresel telefonunuza bağlanmaya hazır olduğundan, motoru çalıştırmadan aygıtı kullanmak, pilin boşalmasına yol açabilir.
- Monitörde numaraların çevrilmesi, telefon rehberinin kullanılması vb gibi dikkat edilmesi gereken gelişmiş işlemler, sürüş sırasında uygulanamaz. Söz konusu gelişmiş işlemleri kullanmanız gerektiğinde, aracınızı güvenli bir yerde durdurun ve işlemi uygulayın.

Çalıştırmayla ilgili ayrıntılar için, Bluetooth adaptörünün kullanım kılavuzuna bakın. Bu bölümde, Bluetooth adaptörünün kullanım kılavuzunda belirtilenlerden biraz farklılık gösteren ya da kısaca alıntılanan el bağlantısız telefon görüşmesi işlevlerinin bu ürünle kullanılması hakkında kısaca bilgi verilmektedir.

### ① Aygıt adı

Hücresel telefonun aygıt adını gösterir.

### ② Sinyal düzeyi göstergesi

Hücresel telefonun sinyal gücünü gösterir.

- Sinyal düzeyi göstergesi, gerçek sinyal düzeyinden farklı olabilir.

### ③ Kullanıcı numarası göstergesi

Hücresel telefonun kayıt numarasını gösterir.

### ④ Pil doluluk göstergesi

Hücresel telefonun pil doluluk durumunu gösterir.

- Pilin doluluk durumu göstergesi, pilin gerçek doluluk durumundan farklı olabilir.
- Pil boşalmışsa, pil doluluk göstergesi alanında hiçbir şey görüntülenmez.

### ⑤ Gelen çağrı bildirim göstergesi

Gelen çağrının alındığını ancak henüz denetlenmediğini gösterir.

- Hücresel telefonunuz bu birimden ayrıldığında yapılan görüşmeler için gelen çağrı bildirim görüntülenmez.

### ⑥ Otomatik yanıtlama/otomatik reddetme göstergesi

Otomatik yanıtlama işlevi açık olduğu zaman **AUTO** gösterir (ayrıntılı bilgi için, bkz "Otomatik yanıtlama işlevinin ayarlanması" sayfa 40).

Otomatik reddetme işlevi açık olduğu zaman **REJECT** gösterir (ayrıntılı bilgi için, bkz "Otomatik reddetme işlevinin ayarlanması" sayfa 40).

### ⑦ Saat göstergesi

Zamanı gösterir (telefonla bağlantılı ise).

### • SOURCE düğmesine basarak telefonu seçin.

#### Not

- Telefon kaynağı için ekolayzır eğrisi sabittir. Telefonu kaynak olarak seçerseniz, ekolayzır işlevini kullanamazsınız. Bkz bölüm "Ekolayzır eğrilerinin bellekten çağrılması" sayfa 24.



## Mevcut aksesuarlar

### El bağlantısız telefon görüşmesi işlevinin ayarlanması

El bağlantısız telefon işlevini kullanmadan önce, hücresel telefon ile birlikte kullanmak için bu birimi ayarlamamız gerekmektedir. Bu işlemi yapmak için, bu birim ve telefonunuz arasında Bluetooth kablosuz bağlantı oluşturmanız; telefonunuzu aygıt ile kaydettirmeniz ve ses düzeyi ayarı yapmanız gerekmektedir.

#### 1. Bağlantı

Bluetooth kablosuz teknolojisi vasıtasıyla telefonunuzu bu birime bağlamak için ayrıntılı talimatlar: bkz "Hücresel telefonun bağlanması" sayfa 36.

- Telefonunuz şimdi geçici olarak bağlı durumda olmalı; bununla birlikte, teknoloji den maksimum düzeyde yararlanmak için, telefonunuzu bu birime kaydetmenizi öneririz.

#### 2. Kayıt

Bağlı bulunan telefonunuzu geçici olarak kaydetmek için, bkz: "Bağlı bulunan hücresel telefonun kaydedilmesi" sayfa 37.

#### 3. Ses ayarı

Hücresel telefonunuzdaki kulaklık ses düzeyini istediğiniz şekilde ayarlayın. Böylece bu birim, ses düzeyini varsayılan ayar olarak belleğine alır.

- Gelen arama ses düzeyi ve zil ses düzeyi, hücresel telefonun türüne bağlıdır.
- Zil ses düzeyi ve gelen arama ses düzeyi arasındaki fark büyükse, genel ses düzeyi dengesiz olabilir.
- Hücresel telefonu bu birimden ayırmadan önce, sesin uygun düzeyde ayarlandığından emin olun. Hücresel telefonunuzdaki ses kısılmışsa (sıfır seviye), hücresel telefonunuzun ses düzeyi, bu birimden ayrıldıktan sonra bile kısık kalır.

### Telefon görüşmesi yapma

#### Ses tanıma işlevi

##### 1. Göstergede Voice dial görünene dek BAND düğmesini basılı tutun.

Ekranda Voice dial görüntülenir. Voice dial ON görüntülenince, ses tanıma işlevi artık kullanıma hazırdır.

- Hücresel telefonunuz, ses tanıma işlevine sahip değilse, No voice dial ekranda görünür ancak kullanılabilir durumda değildir.

##### 2. Aradığınız kişinin adını sesletin.

### Telefon çağrısını karşılama

#### Gelen bir çağrıyı yanıtlama

##### 1. Çağrı geldiğinde, MULTI-CONTROL düğmesini yukarı hareket ettirin.

- Hücresel telefon üzerindeki özel mod seçilirse, el bağlantısız telefon görüşmesi yapılamayabilir.

##### 2. Çağrıyı sonlandırmak için, MULTI-CONTROL düğmesine basın.

Ekranda görüntülenen tahmini arama süresi (fiili arama süresinden biraz farklı olabilir).

#### Gelen bir çağrıyı reddetme

##### • Çağrı geldiğinde, MULTI-CONTROL düğmesini aşağıya hareket ettirin.

Çağrı reddedilir.

#### Bekleyen bir çağrının yanıtlanması

##### 1. Bekleyen çağrıyı yanıtlamak için, MULTI-CONTROL düğmesini yukarıya hareket ettirin.

- Bekleyen çağrılar arasında gidip gelmek için, MULTI-CONTROL düğmesini yukarıya hareket ettirin.

##### 2. MULTI-CONTROL düğmesini aşağı hareket ettirerek tüm çağrıları sonlandırın.

Hatta bekleyen çağrı dahil olmak üzere, tüm çağrıları sonlandırmak için, MULTI-CONTROL düğmesini aşağı hareket ettirin.

- Görüşme yaptığınız arayan şahıs, şimdi bekleme konumundadır. Çağrının sonlandırılması için, hem sizin hem de arayan şahsın telefonu kapatması gerekmektedir.
- Arayan şahıslar hatta iken, arayanlar arasında gidip gelmek için, MULTI-CONTROL düğmesini yukarı hareket ettirin.

#### Bekleyen bir çağrının reddedilmesi

##### • Bekleyen çağrıyı reddetmek için, MULTI-CONTROL düğmesini aşağı hareket ettirin.

#### Gelişmiş işlemlerin tanıtılması

##### 1. Ana menüyü görüntülemek için, MULTI-CONTROL düğmesine basın.

FUNCTION, AUDIO ve ENTERTAINMENT ekranda görüntülenir.

##### 2. FUNCTION işlevini seçmek için, MULTI-CONTROL düğmesini kullanın.

Menü seçeneğini değiştirmek için çevirin; seçmek içinse düğmeye basın. El bağlantısız telefon görüşmesi için işlev adları ekranda görüntülenir.

##### 3. İşlevleri değiştirmek için, MULTI-CONTROL düğmesini çevirin.

İşlevler arasında gidip gelmek için, MULTI-CONTROL düğmesini çevirin.

## Mevcut aksesuarlar

*Ekranda görüntülenen işlev adları, hücresel telefonunuzun bağlantısı ve kayıt durumuna bağlı olarak farklılık gösterir.*

### Henüz kayıtlı değil ise

**Search & Connect** (ara ve bağlan) – **Connection open** (bağlantı açık) – **Connect phone** (telefon bağla) – **Delete phone** (telefon sil) – **PH.B.Transfer** (telefon rehberi aktarımı) – **Refuse calls** (otomatik reddetme ayarı) – **Auto answer** (otomatik yanıtlayma ayarı) – **Ring tone** (zil tonu seç) – **Auto connect** (otomatik bağlantı ayarı) – **Echo cancel** (yankı iptal) – **Device info** (aygıt bilgisi)

### Bağlı ancak henüz kayıtlı değil ise

**Disconnect phone** (telefon bağlantısını ayır) – **Set phone** (telefonun kaydedilmesi) – **Delete phone** (telefon sil) – **PH.B.Transfer** (telefon rehberi aktarımı) – **Number dial** (numara girerek ara) – **Refuse calls** (otomatik reddetme ayarı) – **Auto answer** (otomatik yanıtlayma ayarı) – **Ring tone** (zil tonu seç) – **Auto connect** (otomatik bağlantı ayarı) – **Echo cancel** (yankı iptal) – **Device info** (aygıt bilgisi)

### Hali hazırda bağlı ve kayıtlı ise

**Disconnect phone** (telefon bağlantısını ayır) – **Delete phone** (telefon sil) – **PH.B.Transfer** (telefon rehberi aktarımı) – **PH.B.Name view** (telefon rehberi ad görüntüleme) – **Clear memory** (belleği temizle) – **Number dial** (numaray girerek ara) – **Refuse calls** (otomatik reddetme ayarı) – **Auto answer** (otomatik yanıtlayma ayarı) – **Ring tone** (zil tonu seç) – **Auto connect** (otomatik bağlantı ayarı) – **Echo cancel** (yankı iptal) – **Device info** (aygıt bilgisi)

- Bu işlevi uzaktan kumandanın **FUNCTION** düğmesine basarak da seçebilirsiniz.
- **PH.B.Name view** (telefon rehberi ad görüntüleme), hücresel telefon kayıtlı konuk telefonu için seçilemez.
- Hücresel telefon, HSP (Kulaklık Profili) özellikli Bluetooth kablosuz teknolojiyi kullanarak aygıtla bağlandıysa, **PH.B.Name view**, **Clear memory**, **Number dial** ve **Refuse calls** işlevleri seçilemez.
- Çalma ekranına geri dönmek için **BAND** düğmesine basın.
- **Search & Connect**, **Connection open**, **Connect phone**, **PH.B.Transfer**, **Disconnect phone**, **Number dial** ve **Clear memory** dışında işlevleri 30 saniye içinde etkinleştirmezseniz, gösterge otomatik olarak normal ekrana geri döner.

## Hücresel telefonun bağlanması

### Varolan hücresel telefonların araştırılması

1. İşlev menüsünde **Search & Connect** işlevini seçmek için, **MULTI-CONTROL** düğmesini kullanın.

2. Mevcut hücresel telefonları aramak için, **MULTI-CONTROL** düğmesine basın.

Ararken, **Searching** yanıp söner. Bluetooth kablosuz teknoloji özellikli mevcut telefonlar bulununca, aygıt adları ya da **Name not found** (adlar bulunamıyorsa) görüntülenir.

- Aygıt, mevcut hücresel telefonları bulamazsa, **Not found** görüntülenir.

3. Bağlanmak istediğiniz aygıt adını seçmek için, **MULTI-CONTROL** düğmesini yukarı ya da aşağı hareket ettirin.

4. Seçilen hücresel telefona bağlanmak için, **MULTI-CONTROL** düğmesine basın.

Bağlantı sırasında, **Connecting** yanıp söner. Bağlantı işlemini tamamlamak için, aygıt adını (**Pioneer BT Unit**) denetleyin ve hücresel telefonunuzun üzerindeki bağlantı kodunu girin. Bağlantı kurulduktan sonra, **Connected** görüntülenir.

- Varsayılan bağlantı kodu, **0000** olarak ayarlanmıştır. Bu kodu ilk ayarda değiştirebilirsiniz. Bkz bölüm "Bluetooth kablosuz bağlantı için PIN kodunun girilmesi" sayfa 29.

### Bağlantıyı başlatmak için hücresel telefonun kullanılması

1. İşlev menüsünde **Connection open** işlevini seçmek için, **MULTI-CONTROL** düğmesini kullanın.

2. Bağlantıyı açmak için, **MULTI-CONTROL** düğmesine basın.

**Always waiting** görüntülenir ve aygıt, hücresel telefondan bağlantı yapmak için bekleme durumundadır.

3. Bu birime bağlamak için, hücresel telefonu kullanın.

- Varsayılan bağlantı kodu, **0000** olarak ayarlanmıştır. Bu kodu ilk ayarda değiştirebilirsiniz. Bkz bölüm "Bluetooth kablosuz bağlantı için PIN kodunun girilmesi" sayfa 29.

### Hücresel telefon bağlantısının ayrılması

1. İşlev menüsünde **Disconnect phone** işlevini seçmek için, **MULTI-CONTROL** düğmesini kullanın.

Bağlanan telefonun aygıt adı göstergede görünecektir.

2. Hücresel telefon bağlantısını aygıttan ayırmak için, **MULTI-CONTROL** düğmesine basın.

Bağlantı ayrıldıktan sonra, **Disconnected** görüntülenir.

## Mevcut aksesuarlar

### Bağlı bulunan hücresel telefonun kaydedilmesi

- İşlev menüsünde Set phone işlevini seçmek için, **MULTI-CONTROL** düğmesini kullanın.
- Kayıt atamasını seçmek için, **MULTI-CONTROL** düğmesini aşağı ya da yukarı hareket ettirin.  
**P1** (kullanıcı telefonu 1) – **P2** (kullanıcı telefonu 2) – **P3** (kullanıcı telefonu 3) – **G1** (konuk telefonu 1) – **G2** (konuk telefonu 2)
  - Her bir atamayı seçerken telefonun halihazırda kayıtlı olup olmadığını görebilirsiniz. Atama yoksa, **No data** görüntülenir. Atama yapılmışsa, aygıt adı görüntülenir. Atamayı yeni bir telefonla değiştirmek için, önce halihazırdaki atamayı silin. Ayrıntılı bilgi için, bkz "Kayıtlı bir telefonun silinmesi" sayfa 37.
- Halihazırda bağlı olan telefonu kaydetmek için, **MULTI-CONTROL** düğmesine basın.  
Kaydetme işlemi tamamlandıktan sonra, **Reg. Completed** görüntülenir.
  - Kayıt başarısız olursa, **Reg. ERROR** görüntülenir. Bu durumda, adım 1'e geri dönün ve baştan başlayın.

### Kayıtlı bir telefonun silinmesi

- İşlev menüsünde Delete phone işlevini seçmek için, **MULTI-CONTROL** düğmesini kullanın.
- Kayıt atamasını seçmek için, **MULTI-CONTROL** düğmesini aşağı ya da yukarı hareket ettirin.  
**P1** (kullanıcı telefonu 1) – **P2** (kullanıcı telefonu 2) – **P3** (kullanıcı telefonu 3) – **G1** (konuk telefonu 1) – **G2** (konuk telefonu 2)
  - Atama yoksa, **No data** görüntülenir ve işlemi uygulamak olanaksızdır.
- Delete **YES** işlevini seçmek için, **MULTI-CONTROL** düğmesini sağa hareket ettirin.  
Delete **YES** görüntülenir. Telefonu silme işlemi, şimdi bekleme durumundadır.
- Telefonu silmek için, **MULTI-CONTROL** düğmesine basın.  
Telefon silindikten sonra, **Deleted** görüntülenir.

### Kayıtlı bir hücresel telefona bağlantı

#### Kayıtlı bir telefonla manuel bağlantı

- İşlev menüsünde Connect phone işlevini seçmek için, **MULTI-CONTROL** düğmesini kullanın.
- Kayıt atamasını seçmek için, **MULTI-CONTROL** düğmesini aşağı ya da yukarı hareket ettirin.  
**P1** (kullanıcı telefonu 1) – **P2** (kullanıcı telefonu 2) – **P3** (kullanıcı telefonu 3) – **G1** (konuk telefonu 1) – **G2** (konuk telefonu 2)
  - Atama yoksa, **No data** görüntülenir ve işlemi uygulamak olanaksızdır.

- Seçilen hücresel telefona bağlanmak için, **MULTI-CONTROL** düğmesine basın.  
Bağlantı sırasında, **Connecting** görüntülenir. Bağlantı tamamlandıktan sonra, **Connected** görüntülenir.

#### Kayıtlı bir telefonla otomatik bağlantı

- İşlev menüsünde Auto connect işlevini seçmek için, **MULTI-CONTROL** düğmesini kullanın.
- Otomatik bağlantı işlevini etkinleştirmek için, **MULTI-CONTROL** düğmesine basın.  
Hücresel telefonunuz, Bluetooth kablosuz bağlantısı için hazır olarak ayarlanmışsa, bu birime bağlanma işlemi otomatik olarak gerçekleştirilir.
  - Otomatik bağlantı işlevini kapatmak için, **MULTI-CONTROL** düğmesine tekrar basın.

#### Telefon rehberinin kullanılması

##### Girişlerin telefon rehberine aktarılması

Telefon Rehberine 500 giriş yapılabilir; 300 adedi Kullanıcı 1'den, 150 adedi Kullanıcı 2'den, 50 adedi Kullanıcı 3'den yapılabilir.

- İşlev menüsünde **PH.B.Transfer** işlevini seçmek için, **MULTI-CONTROL** düğmesini kullanın.
- Telefon rehberi aktarma bekleme moduna giriş yapmak için, **MULTI-CONTROL** düğmesine basın.  
Transfer göstergede belirir.
- Telefon rehberini aktarmak için, hücresel telefonu kullanın.  
Hücresel telefonu kullanarak telefon rehberini aktarma işlemi gerçekleştirilir. Ayrıntılı talimatlar için, hücresel telefonunuzla birlikte verilen kullanma kılavuzuna bakın.
  - Ekranda kaç tane girişin aktarıldığı ve aktarılan toplam sayı görüntülenir.
- Data transferred görüntülenir ve telefon rehberi aktarma işlemi tamamlanır.

#### Telefon Rehberi ekran düzeninin değiştirilmesi

- İşlev menüsünde **PH.B.Name view** işlevini seçmek için, **MULTI-CONTROL** düğmesini kullanın.  
Ekranda **Invert Names YES** görüntülenir.
- MULTI-CONTROL** düğmesine basarak, ad görünüm sırasını değiştirebilirsiniz.  
**Inverted** ekranda görüntülenir ve ad görünüm sırası değişir.  
**MULTI-CONTROL** düğmesine üst üste basarak, ad görünüm sırasını ada ve soyadına göre değiştirebilirsiniz.

## Mevcut aksesuarlar

### Telefon rehberindeki bir numaranın aranması

#### Önemli

- Bu işlemi uygulayabilmek için, aracınızı park etmeniz ve el frenini çekmeniz gerekmektedir.
- Aramak istediğiniz numarayı telefon rehberinde bulduktan sonra, girişi seçebilir ve aramayı gerçekleştirebilirsiniz.

1. **Telefon rehberini görüntülemek için, LIST düğmesine basın.**
2. **Aradığınız adın ilk harfini seçmek için, MULTI-CONTROL düğmesini sola ya da sağa itin.**
3. **Girişleri görüntülemek için, MULTI-CONTROL düğmesine basın.**  
Ekranı ilgili harfle birlikte başlayan ilk üç telefon rehberi girişi görüntülenir (örneğin, "B" harfi seçildiğinde "Ben", "Brian" ve "Burt" görüntülenir).
4. **Arama yapmak istediğiniz telefon rehberi girişini seçmek için, MULTI-CONTROL düğmesini yukarı ya da aşağı hareket ettirin.**
5. **Seçilen girişin ayrıntılı listesini görüntülemek için, MULTI-CONTROL düğmesini sağa hareket ettirin.**  
Girişlerin telefon numarası, ad ve türü (atanmışsa) ayrıntılı listede görüntülenir.
  - **DISPLAY** düğmesini basılı tutarak adı ve telefon numarasını kaydedebilirsiniz.
  - Bir girişe birkaç telefon numarası girilmiş ise, **MULTI-CONTROL** düğmesini çevirerek birini seçin.
  - Geri dönüp başka bir giriş seçmek isterseniz, **MULTI-CONTROL** düğmesini sola hareket ettirin.
6. **Telefon görüşmesi yapmak için, MULTI-CONTROL düğmesine basın.**
7. **Çağrıyı sonlandırmak için, MULTI-CONTROL düğmesine basın.**

### Telefon rehberi giriş adının düzenlenmesi

#### Önemli

- Bu işlemi uygulayabilmek için, aracınızı park etmeniz ve el frenini çekmeniz gerekmektedir.
- Telefon rehberi girişlerinin adlarını düzenleyebilirsiniz. Her ad, en fazla 16 karakter uzunluğunda olabilir.

1. **İstediğiniz telefon rehberi girişinin ayrıntılı listesini görüntüle.**  
Bu işlemi gerçekleştirmek için, bkz: bu sayfadaki adım 1 ile 5, bölüm "Telefon rehberindeki bir numaranın aranması".
2. **Ad giriş ekranını görüntülemek için, MULTI-CONTROL düğmesini basılı tutun.**  
**Edit name** görüntülenir.

### 3. İstenen karakter türünü seçmek için DISPLAY düğmesine basın.

**DISPLAY** düğmesine her basışta karakter türleri aşağıdaki sırada değişir:

- Alfabe (büyük harf), numaralar ve semboller – alfabe (küçük harf) – numaralar ve semboller (örneğin, á, â, ã, ç) – ya da Rusça karakterler
- **DISPLAY** düğmesini basılı tutarak, istediğiniz ISO8859-1 (Avrupa karakterleri) ve ISO8859-5 (Rus karakterleri) karakter seti arasında gidip gelebilirsiniz.
  - Avrupa karakterleri ve Rus karakterleri karıştırılmaz.

### 4. Bir harf seçmek için, MULTI-CONTROL düğmesini aşağı ya da yukarı hareket ettirin.

- Bir karakteri silmek ve boşluk bırakmak için, " \_ " (alt çizgi) işaretini seçin.

### 5. İmlecir bir önceki ya da sonraki karakterin konumuna taşımak için, MULTI-CONTROL düğmesini sola ya da sağa hareket ettirin.

### 6. MULTI-CONTROL düğmesine basarak, yeni adı kaydedebilirsiniz.

### Telefon numaralarının düzenlenmesi

#### Önemli

- Bu işlemi uygulayabilmek için, aracınızı park etmeniz ve el frenini çekmeniz gerekmektedir.
- Telefon Rehberi girişlerinin numaralarını düzenleyebilirsiniz. Her bir telefon en fazla 24 basamak uzunluğunda olabilir.

### 1. İstediğiniz telefon rehberi girişinin ayrıntılı listesini görüntüle.

Bu işlemi gerçekleştirmek için, bkz: bu sayfadaki adım 1 ile 5, bölüm "Telefon rehberindeki bir numaranın aranması".

### 2. Ad giriş ekranını görüntülemek için, MULTI-CONTROL düğmesini basılı tutun.

**Edit name** görüntülenir.

### 3. Numara giriş ekranına geçmek için, MULTI-CONTROL düğmesini çevirin.

**Edit name** (ad giriş ekranı) – **Edit number** (numara giriş ekranı) – **Clear memory** (belleği temizle ekranı)

### 4. İmlecir değiştirmek istediğiniz numaraya taşımak için, MULTI-CONTROL düğmesini sola ya da sağa hareket ettirin.

### 5. MULTI-CONTROL düğmesini aşağı ya da yukarı hareket ettirerek numaraları değiştirin.

Değiştirme işlemi tamamlayınca kadar bu adımları tekrarlayın.

### 6. MULTI-CONTROL düğmesine basarak, yeni numarayı kaydedebilirsiniz.

## Mevcut aksesuarlar

### Telefon rehberi girişinin silinmesi

#### Önemli

- Bu işlemi uygulayabilmek için, aracınızı park etmeniz ve el frenini çekmeniz gerekmektedir.

#### 1. İsteddiğiniz telefon rehberi girişinin ayrıntılı listesini görüntüle.

Bu işlemi gerçekleştirmek için, bkz: adım 1 ila 5, bölüm "Telefon rehberindeki bir numaranın aranması" sayfa 38.

#### 2. Ad giriş ekranını görüntülemek için, MULTI-CONTROL düğmesini basılı tutun.

Edit name görüntülenir.

#### 3. Belleği temizle ekranına geçmek için, MULTI-CONTROL düğmesini çevirin.

Edit name (ad giriş ekranı) – Edit number (numara giriş ekranı) – Clear memory (belleği temizle ekranı)

#### 4. Teyit görüntülemek için, MULTI-CONTROL düğmesini sağa hareket ettirin.

Clear memory YES görüntülenir.

- Seçtiğiniz belleği silmek istemezseniz, MULTI-CONTROL düğmesini sola hareket ettirin. Ekran değişir.

#### 5. Telefon rehberi girişini silmek için, MULTI-CONTROL düğmesine basın.

Cleared görüntülenir.

Telefon Rehberi girişi silinir. Ekran, Telefon Rehberi giriş listesine geri döner.

### Çağrı geçmiş işlevinin kullanılması

#### Önemli

- Bu işlemi uygulayabilmek için, aracınızı park etmeniz ve el frenini çekmeniz gerekmektedir.
- Yapılan son 12 görüşme (aranan), gelen ve cevapsız, çağrı geçmişinde saklanır. Çağrı geçmişini tarayıp buradaki numaraları arayabilirsiniz.

#### 1. Listeyi görüntülemek için, LIST düğmesine basın.

Aşağıdaki listeler arasında gidip gelmek için, LIST düğmesine üst üste basın: Telefon rehberi – Yanıtsız aramalar – Aranan numaralar – Gelen çağrı

- Telefon rehberi listesi için, bkz: "Telefon rehberinin kullanılması" sayfa 37.
- Seçilen listede telefon numarası kayıtlı değilse, No data görüntülenir.

### 2. Telefon numarasını seçmek için, MULTI-CONTROL düğmesini çevirin.

Listeye kaydedilen telefon numaralarını değiştirmek için, MULTI-CONTROL düğmesini çevirin.

- Numara halihazırda Telefon rehberine kayıtlıysa, ad da görüntülenir.
- MULTI-CONTROL düğmesini yukarı ya da aşağıya doğru hareket ettirerek telefon numarasını değiştirebilirsiniz.

### 3. Ayrıntılı listeyi görüntülemek için, MULTI-CONTROL düğmesini sağa hareket ettirin.

Ad ve telefon numarası ayrıntılı listede görüntülenir.

- Numara halihazırda telefon rehberine kayıtlıysa, ad da görüntülenir.
- Ayrıntılı listede görüntülenen önceki ya da sonraki telefon numaraları arasında gidip gelmek için, MULTI-CONTROL düğmesini çevirin.
- İşlevi 30 saniye içinde çalıştırmazsanız, liste ekranı otomatik olarak iptal edilir.

### 4. Telefon görüşmesi yapmak için, MULTI-CONTROL düğmesine basın.

- Uluslararası arama için, telefon numarasına + eklemek amacıyla MULTI-CONTROL düğmesini basılı tutun.

### 5. Çağrıyı sonlandırmak için, MULTI-CONTROL düğmesine basın.

### Önceden ayarlanan numaraların kullanılması

#### Önemli

- Bu işlemi uygulayabilmek için, aracınızı park etmeniz ve el frenini çekmeniz gerekmektedir.
- Sık sık çevirdiğiniz numaralar, hızlı arama yapmak için önceden ayarlanabilir.

### 1. Telefon rehberinden ya da çağrı geçmişinden istediğiniz telefon numarasını seçin. Ya da istediğiniz telefon numarasını doğrudan girin.

Telefon rehberinden ya da çağrı geçmişinden istediğiniz telefon numarasını seçmek için, önceki sayfalarda açıklanan talimatları okuyun. İsteddiğiniz telefon numarasını doğrudan girmek için, bkz: "Telefon numarası girilerek arama yapılması" sayfa 40.

### 2. Telefon numarasını kaydetmek için uzaktan kumandanın 1 ila 6 düğmelerinden herhangi birine basın ve basılı tutun.

Seçili telefon numarası belleğe kaydedilmiştir. Aynı ön ayar numarasına daha sonra bastığınızda, telefon numarası bellekten geri çağrılır.

## Mevcut aksesuarlar

### Telefon numarası girilerek arama yapılması

#### Önemli

- Bu işlemi uygulayabilmek için, aracınızı park etmeniz ve el frenini çekmeniz gerekmektedir.

- İşlev menüsünde Number dial işlevini seçmek için, MULTI-CONTROL düğmesini kullanın.**
  - Uzaktan kumanda üzerindeki **DIRECT** düğmesine basarak, bekleme ekranından bu menüye giriş yapabilirsiniz.
- Bir numara seçmek için, MULTI-CONTROL düğmesini aşağı ya da yukarı hareket ettirin.**
  - Uzaktan kumanda üzerindeki **0** ile **9** numaralarına basarak da numaraları girebilirsiniz.
- İmleci bir önceki ya da sonraki konuma taşımak için, MULTI-CONTROL düğmesini sola ya da sağa hareket ettirin.**
  - 24 adede kadar rakam girilebilir.
- Numarayı girme işlemi tamamlandığınızda, MULTI-CONTROL düğmesine basın.** Arama teyidi görüntülenir.
- Telefon görüşmesi yapmak için, MULTI-CONTROL düğmesine tekrar basın.**
- Çağrıyı sonlandırmak için, MULTI-CONTROL düğmesine basın.**

### Belleğin temizlenmesi

- İşlev menüsünde Clear memory işlevini seçmek için, MULTI-CONTROL düğmesini kullanın.**
- Bir öğe seçmek için MULTI-CONTROL düğmesini yukarı ya da aşağı hareket ettirin.**  
**MULTI-CONTROL** düğmesini yukarı ya da aşağıya doğru her hareket ettirışinizde, öğeler, aşağıdaki sırada seçilir:  
**Phone book** (telefon rehberi) – **Missed calls** (cevapsız arama geçmişi) – **Dialled calls** (aranan numara geçmişi) – **Received calls** (yanıtlanan arama geçmişi) – **Dial preset** (önceden ayarlanan telefon numaraları) – **All clear** (tüm belleği sil)  
  - Telefon rehberi, aranan numaralar/gelen aramalar/cevapsızlar listesi ve önceden ayarlanan telefon numarası gibi tüm öğeleri silmek isterseniz, **All clear** seçeneğini seçin.
  - Konuk telefonu, Bluetooth kablosuz teknolojisi kullanılarak aygıtla bağlandıysa, **Phone Book** işlevi seçilemez.
- Aygıttan silmek istediğiniz öğeye karar vermek için, MULTI-CONTROL düğmesini sağa hareket ettirin.**  
**Clear memory YES** görüntülenir. Belleği silme işlemi, şimdi bekleme durumundadır.  
  - Seçtiğiniz belleği silmek istemezseniz, **MULTI-CONTROL** düğmesini sola hareket ettirin. Ekran değişir.

- Belleği temizlemek için, MULTI-CONTROL düğmesine basın.**  
**Cleared** görüntülenir ve seçilen öğedeki veriler, aygıtın belleğinden silinir.

### Otomatik yanıtlama işlevinin ayarlanması

- İşlev menüsünde Auto answer işlevini seçmek için, MULTI-CONTROL düğmesini kullanın.**
- Otomatik yanıtlama işlevini etkinleştirmek için, MULTI-CONTROL düğmesine basın.**
  - Otomatik yanıtlama işlevini kapatmak için, **MULTI-CONTROL** düğmesine tekrar basın.

### Otomatik reddetme işlevinin ayarlanması

- İşlev menüsünde Refuse calls işlevini seçmek için, MULTI-CONTROL düğmesini kullanın.**
- Otomatik çağrı reddetme işlevini etkinleştirmek için, MULTI-CONTROL düğmesine basın.**
  - Otomatik çağrı reddetme işlevini kapatmak için, **MULTI-CONTROL** düğmesine tekrar basın.

### Zil sesinin açılıp kapatılması

- İşlev menüsünde Ring tone işlevini seçmek için, MULTI-CONTROL düğmesini kullanın.**
- Zil sesi işlevini açmak için, MULTI-CONTROL düğmesine basın.**
  - Zil sesi işlevini kapatmak için **MULTI-CONTROL** düğmesine tekrar basın.

### Yankı iptal ve gürültü azaltma işlevi

- İşlev menüsünde Echo cancel işlevini seçmek için, MULTI-CONTROL düğmesini kullanın.**
- Yankı iptal işlevini açmak için, MULTI-CONTROL düğmesine basın.**
  - Yankı iptal işlevini kapatmak için, **MULTI-CONTROL** düğmesine tekrar basın.

### BD (Bluetooth aygıtı) adresinin görüntülenmesi

- İşlev menüsünde Device info işlevini seçmek için, MULTI-CONTROL düğmesini kullanın.**  
Aygıtın adı (**Pioneer BT Unit**) ekranda görüntülenir.
- BD adresine geçmek için, MULTI-CONTROL düğmesini sola hareket ettirin.**  
On altılı dizinin 12 rakamı görüntülenir.  
  - Aygıt adına geri dönmek için, **MULTI-CONTROL** düğmesini sağa itin.

## Mevcut aksesuarlar

### Onarım için sistem sürümünün görüntülenmesi

1. İşlev menüsünde Device info işlevini seçmek için, **MULTI-CONTROL** düğmesini kullanın.

Aygıtın adı (**Pioneer BT Unit**) ekranda görüntülenir.

2. Birimin sistem sürümüne geçmek için, **MULTI-CONTROL** düğmesini aşağı itin.

Birimin sistem (mikroişlemci) sürümü görüntülenir.

- Birimin Bluetooth modülünün sürümünü görüntülemek için, **MULTI-CONTROL** düğmesini sola itin. Birimin sistem sürümüne geri dönmek için, **MULTI-CONTROL** düğmesini sağa itin.

## Multi-CD çalar

### Temel çalışma işlemleri

Bu birimi ayrı satılan bir multi-CD çaları denetlemek için kullanabilirsiniz.

- Sadece bu kılavuzda tanımlanan işlevler 50-diskli multi-CD çalarla gerçekleştirilebilir.
- Bu ünite 50 diskli bir multi-CD çalarla disk başlığı listesinin işlevlerini gerçekleştiremez. Disk başlığı listesinin işlevleri için lütfen bkz bölüm "Disk başlığı listesinden disklerin seçilmesi" sayfa 43.

- ① Disk numarası göstergesi
- ② Kayıt izi numarası göstergesi
- ③ Çalma zamanı göstergesi



1. **SOURCE** düğmesine basarak multi-CD çaları seçin.

2. Dinlemek istediğiniz diski seçmek için, **MULTI-CONTROL** düğmesini yukarı ya da aşağı itin.

- Aynı zamanda, uzaktan kumanda üzerindeki 1 ile 6 düğmelerini kullanarak da bir disk seçebilirsiniz.

- 1 ile 6 arasında bulunan diskler için karşılık gelen düğmeye basın.
- 7 ile 12 arasındaki diskler için, disk numarası ekranda görününceye dek, disk 7 için 1 örneğinde olduğu gibi karşılık gelen sayılara basın ve basılı tutun.

3. Hızlı ileri ya da geri sardırmak için, **MULTI-CONTROL** düğmesini sola ya da sağa hareket ettirin ve basılı tutun.

4. Geri ya da ileri başka bir kayıta atlamak için, **MULTI-CONTROL** düğmesini sola ya da sağa hareket ettirin.

#### Notlar

- Multi-CD çalar hazırlık amaçlı işlemler yapmaya başlayınca **Ready** görüntülenir.
- **ERROR-11** gibi bir hata iletisi görüntülenirse, multi-CD çalar kullanıcı kılavuzuna bakın.
- Multi-CD çaların disk bölmesinde disk yoksa, **No disc** iletisi görüntülenir.

### Bir kayıt izinin doğrudan seçilmesi

İşlem, esas olarak entegre CD çalarındaki ile aynıdır.

Bu işlemle ilgili sorularınız için, bkz bölüm "Bir kayıt izinin doğrudan seçilmesi", sayfa 16.

### Gelişmiş işlemlerin tanıtılması

**Compression** (sıkıştırma ve DBE) işlevini sadece bunları destekleyen multi-CD çalar ile kullanabilirsiniz.

1. Ana menüyü görüntülemek için, **MULTI-CONTROL** düğmesine basın.

**FUNCTION**, **AUDIO** ve **ENTERTAINMENT** ekranda görüntülenir.

2. **FUNCTION** işlevini seçmek için, **MULTI-CONTROL** düğmesini kullanın.

Menü seçeneğini değiştirmek için çevirin; seçmek içinse düğmeye basın.

İşlev adı ekranda görünür.

3. İşlevi seçmek için **MULTI-CONTROL** düğmesini çevirin.

İşlevler arasında aşağıdaki sırada seçim yapmak için **MULTI-CONTROL** düğmesini çevirin:

**Play mode** (tekrar yürütme) – **Random mode** (rasgele yürütme) – **Scan mode** (tarayarak yürütme) – **Pause** (duraklatma) – **Compression** (sıkıştırma ve DBE) – **ITS play mode** (ITS yürütme) – **ITS memo** (ITS programlama) – **TitleInput "A"** (disk başlığı girme)

- Bu işlevi uzaktan kumandanın **FUNCTION** düğmesine basarak da seçebilirsiniz.
- Çalma ekranına geri dönmek için **BAND** düğmesine basın.
- **ITS memo** ve **TitleInput "A"** dışında işlevleri 30 saniye içinde etkinleştirmezseniz, gösterge otomatik olarak normal ekrana geri döner.

## Mevcut aksesuarlar

### İşlev ve işletim

**Play mode, Random mode, Scan mode, Pause, Compression ve TitleInput "A"** işlemleri, esas olarak entegre CD çalarındaki ile aynıdır.

İşlev adı	Çalıştırma
<b>Play mode</b>	Bkz bölüm "Tekrar çalma aralığının seçilmesi" sayfa 17. Bununla birlikte, seçebileceğiniz tekrar çalma sıraları, entegre CD çalarından farklıdır. Multi-CD çaların tekrar çalma sırası aşağıdaki gibidir: <ul style="list-style-type: none"> <li>• <b>M-CD repeat</b> – Multi-CD çaların içindeki tüm diskleri tekrar çalar</li> <li>• <b>Track repeat</b> – Sadece mevcut kayıt izini tekrarlar</li> <li>• <b>Disc repeat</b> – Mevcut diski tekrarlar</li> </ul>
<b>Random mode</b>	Bkz bölüm "Kayıt izlerinin rasgele bir sırada yürütülmesi" sayfa 17.
<b>Scan mode</b>	Bkz bölüm "Klasörlerin ve kayıt izlerinin taranması" sayfa 17.
<b>Pause</b>	Bkz bölüm "Disk yürütme işlevinin duraklatılması" sayfa 17.
<b>Compression</b>	Bkz bölüm "Sıkıştırma ve BMX işlevlerinin kullanılması" sayfa 18. Multi-CD çalar, BMX yerine DBE (dinamik bas vurgusu) işlevine sahiptir. Ayarlar, aşağıdaki gibi değiştirilebilir: <b>COMP OFF – COMP 1 – COMP 2 – COMP OFF – DBE 1 – DBE 2</b>
<b>ITS play mode</b>	Bkz bölüm "ITS çalma listelerinin kullanılması" sayfa 42.
<b>ITS memo</b>	Bkz bölüm "ITS çalma listelerinin kullanılması" sayfa 42.
<b>TitleInput "A"</b>	Bkz bölüm "Disk başlıklarının girilmesi" sayfa 18.

#### Notlar

- Tekrar çalma anında başka diskleri seçerseniz, tekrar çalma sırası **M-CD repeat** olarak değişir.
- **Track repeat** anında kayıt izi arama ya da hızlı ileri/geri sardırma işlemlerinden birini yaparsanız, tekrar yürütme sırası **Disc repeat** olarak değişir.
- Şarkının ya da diskin taranması bittikten sonra, şarkılar tekrar normal olarak çalmaya başlar.
- CD TEXT çalma özelliği olan bir multi-CD çalarda CD TEXT bir disk çalarken **TitleInput "A"** moduna geçiş yapamazsınız. Disk başlığı CD TEXT diskin üzerine halihazırda kaydedilmiştir.

### ITS çalma listelerinin kullanılması

ITS (çabuk şarkı seçimi) işlevi multi-CD çaların haznesinde ki favori şarkılarınızın bir listesini yapmanıza olanak tanır. Favori şarkılarınızı çalma listesine ekledikten sonra ITS çalma işlevini açıp sadece o şarkıları dinleyebilirsiniz.

ITS işleviyle, en çok 100 disk (disk başlığı ile birlikte) olmak üzere disk başına en fazla 99 şarkıyı otomatik olarak girmeye ve çalmaya programlayabilirsiniz. (CDX-P1250 ve CDX-P650 modellerinden önce satılan multi-CD çalarla çalma listesine en fazla 24 şarkı kaydedilebilir.)

### ITS programlamasıyla bir çalma listesinin oluşturulması

1. Programlamak istediğiniz bir CD'yi çalın.  
CD'yi seçmek için **MULTI-CONTROL** düğmesini yukarı ya da aşağı hareket ettirin.
2. İşlev menüsünde ITS memo işlevini seçmek için, **MULTI-CONTROL** düğmesini kullanın.
3. **MULTI-CONTROL** düğmesini sola ya da sağa hareket ettirerek istediğiniz kayıt izini seçin.
4. Yürütülmekte olan kayıt izini yürütme listesine kaydetmek için, **MULTI-CONTROL** düğmesini yukarı hareket ettirin.  
**Memory complete** görüntülenir ve halihazırda yürütülmekte olan kayıt izi yürütme listesine eklenir.
5. Çalma ekranına geri dönmek için **BAND** düğmesine basın.

#### Not

- 100 diskin verileri belleğe kaydedildikten sonra en yeni diskin verisi en eski diskin verisini geçersiz kılar.

### ITS çalma listesinin yürütülmesi

ITS çalma işlevi ITS çalma listenize girdiğiniz şarkıları dinlemenizi sağlar. ITS çalma işlevini açtığınızda multi-CD çaların içinde ITS çalma listenizde bulunan şarkılar çalmaya başlar.

1. Tekrar çalma sırasını seçin.  
Bkz bölüm "Kayıt izlerinin rasgele bir sırada yürütülmesi" sayfa 17.
2. İşlev menüsünde ITS play mode işlevini seçmek için, **MULTI-CONTROL** düğmesini kullanın.
3. ITS çalma işlevini açmak için, **MULTI-CONTROL** düğmesine basın.  
**ITS play mode** ekranda görüntülenir. Yürütme işlemi, daha önce seçilen **M-CD repeat** ya da **Disc repeat** sıralarına göre yürütme listenizdeki kayıt izlerinden başlar.
  - Geçerli yürütme sırasında hiçbir kayıt izi ITS Çalma için programlanmadıysa, **ITS empty** görüntülenir.
  - ITS çalma işlevini kapatmak için **MULTI-CONTROL** düğmesine tekrar basın.

## Mevcut aksesuarlar

### ITS çalma listesinden bir şarkının silinmesi

ITS çalma işlevi açıksa ITS çalma listenizden bir şarkıyı silebilirsiniz.

ITS çalma işlevi zaten açıksa, 2. adıma geçin. ITS çalma işlevi açık değilse **MULTI-CONTROL** düğmesini kullanın.

1. **ITS çalma listenizden silmek istediğiniz şarkının olduğu CD'yi çalın ve ardından ITS çalma işlevini açın.**  
Bkz bölüm "ITS çalma listesinin yürütülmesi" sayfa 42.
2. **İşlev menüsünde ITS memo işlevini seçmek için, MULTI-CONTROL düğmesini kullanın.**
3. **MULTI-CONTROL düğmesini sola ya da sağa hareket ettirerek istediğiniz kayıt izini seçin.**
4. **ITS çalma listenizden şarkıyı silmek için MULTI-CONTROL düğmesini aşağı hareket ettirin.**  
Çalmakta olan şarkı ITS çalma listenizden silinir ve listenizde bulunan bir sonraki şarkı çalmaya başlar.  
• Geçerli yürütme sırasında çalma listenizde başka bir kayıt izi yoksa, **ITS empty** görüntülenir ve normal yürütme işlemi devam eder.
5. **Çalma ekranına geri dönmek için BAND düğmesine basın.**

### ITS çalma listesinden bir CD'nin silinmesi

ITS çalma işlevi açıksa ITS çalma listenizden bir CD'nin tüm şarkılarını silebilirsiniz.

1. **Silmek istediğiniz bir CD'yi çalın.**  
CD'yi seçmek için **MULTI-CONTROL** düğmesini yukarı ya da aşağı hareket ettirin.
2. **İşlev menüsünde ITS memo işlevini seçmek için, MULTI-CONTROL düğmesini kullanın.**
3. **ITS çalma listenizde bulunan ve yürütülmekte olan CD'deki tüm kayıt izlerini silmek için, MULTI-CONTROL düğmesini aşağıya hareket ettirin.**  
Yürütülmekte olan CD'deki tüm kayıt izleri çalma listenizden silinir ve **Memory deleted** görüntülenir.
4. **Çalma ekranına geri dönmek için BAND düğmesine basın.**

### Disk başlığı işlevlerinin kullanılması

CD başlıklarını girebilir ve göstergede görüntüleyebilirsiniz. Ardından çalmak istediğiniz diski kolayca arayabilir ve seçebilirsiniz.

#### Disk başlıklarının girilmesi

Disk başlıklarını girme özelliğini kullanarak multi-CD çalara en fazla 100 CD başlığını (ITS çalma listeli) kaydedin. Her başlık en fazla 10 karakter uzunluğunda olabilir.

Bu işlemle ilgili sorularınız için, bkz bölüm "Disk başlıklarının girilmesi", sayfa 18.

- Disk bölmeden çıkarılsa bile başlıklar bellekte kalır ve disk yeniden konulunca başlıklar tekrar bulunur.
- 100 diskin verileri belleğe kaydedildikten sonra en yeni diskin verisi en eski diskin verisini geçersiz kılar.

#### Disk başlıklarının görüntülenmesi

Disk başlığı girilen herhangi bir diskin bilgi metnini görüntüleyebilirsiniz.

İşlem, entegre CD çalarındaki ile aynıdır.

Bkz bölüm "Bilgi metninin disk üzerinde görüntülenmesi" sayfa 18.

#### Disk başlığı listesinden disklerin seçilmesi

Disk başlığı listesi multi-CD çalara girilen disk başlıklarının listesini gösterir ve çalmanız için birini seçmenizi sağlar.

1. **Yürütme ekranı görüntülendiğinde, disk başlığı listesi moduna geçmek için, LIST düğmesine basın.**
2. **İsteddiğiniz disk başlığını seçmek için, MULTI-CONTROL düğmesini kullanın.**  
Disk başlığını değiştirmek için düğmeyi çevirin; yürütmek içinse basın.  
• **MULTI-CONTROL** düğmesini yukarı aşağı iterek de disk başlığını değiştirebilirsiniz.  
• CD TEXT diskini yürütürken, seçilen diskteki kayıt izlerinin bir listesini görmek için, **MULTI-CONTROL** düğmesini sağa hareket ettirin. Disk listesine geri dönmek için, **MULTI-CONTROL** düğmesini sola hareket ettirin.  
• Bir diskin başlığı girilmediyse, **No D.Title** görüntüye gelir.  
• CD bölmesinde disk yoksa, disk numarasının yanında **No disc** iletisi görüntülenir.

#### CD TEXT işlevlerinin kullanılması

*Bu işlevleri sadece CD TEXT uyumlu bir multi-CD çalar ile kullanabilirsiniz.*

İşlem, entegre CD çalarındaki ile aynıdır.

Bkz bölüm "Bilgi metninin disk üzerinde görüntülenmesi" sayfa 18.

## Mevcut aksesuarlar

### DVD çalar

#### Temel çalıştırma işlemleri

Bu birimi ayrı satılan bir DVD çaları ya da multi-DVD çaları denetlemek için kullanabilirsiniz.

Çalıştırma işlemleriyle ilgili detaylar için, DVD çaların veya Multi-DVD çaların kullanım kılavuzuna bakın. Bu bölüm DVD çalar veya multi-DVD çaların kullanım kılavuzunda belirtilenlerden farklılık gösteren, DVD işlemlerinin bu ürünle kullanılması hakkında bilgiler sağlar.

#### ① DVD.VV/CD/MP3/WMA göstergesi

Halihazırda yürütülmekte olan disk türünü gösterir.

#### ② Disk numarası göstergesi

Bir multi-DVD kullanırken çalmakta olan disk numarasını gösterir.

#### ③ Başlık/klasör numarası göstergesi

Halihazırda yürütülen bölüme ait başlık (DVD video yürütülürken) ya da klasörü (sıkıştırılmış ses dosyası yürütülürken) gösterir.

#### ④ Bölüm/kayıt izi numarası göstergesi

Halihazırda yürütülen bölümü (DVD video yürütülürken) ya da kayıt izini (video CD, CD ya da sıkıştırılmış ses dosyası yürütülürken) gösterir.

#### ⑤ Çalma zamanı göstergesi

1. DVD çaları/multi-DVD çaları seçmek için, **SOURCE** düğmesine basın.
2. Hızlı ileri ya da geri sardırma için, **MULTI-CONTROL** düğmesini sola ya da sağa hareket ettirin ve basılı tutun.
3. Geri ya da ileri başka bir bölüme/kayıt izine atlamak için, **MULTI-CONTROL** düğmesini sola ya da sağa hareket ettirin.

#### Bir diskin seçilmesi

- Bu işlevi sadece birime bir multi-DVD çalar bağlıyken yapabilirsiniz.
- İsteddiğiniz diski seçmek için, uzaktan kumandanın 1 ile 6 tuşlarından herhangi birine dokununuz.



#### Bir klasörün seçilmesi

- Sadece sıkıştırılmış ses yürütme işlevi ile uyumlu bir DVD çalar aygıtına bağlandığında, bu işlevi etkinleştirebilirsiniz.

- Bir klasör seçmek için, **MULTI-CONTROL** düğmesini yukarı ya da aşağı hareket ettirin.

#### Gelişmiş işlemlerin tanıtılması

##### 1. Ana menüyü görüntülemek için, **MULTI-CONTROL** düğmesine basın.

**FUNCTION**, **AUDIO** ve **ENTERTAINMENT** ekranda görüntülenir.

##### 2. **FUNCTION** işlevini seçmek için, **MULTI-CONTROL** düğmesini kullanın.

Menü seçeneğini değiştirmek için çevirin; seçmek içinse düğmeye basın. İşlev adı ekranda görünür.

##### 3. İşlevi seçmek için **MULTI-CONTROL** düğmesini çevirin.

İşlevler arasında aşağıdaki sırada seçim yapmak için **MULTI-CONTROL** düğmesini çevirin:

##### **DVD video ya da Video CD yürütülürken**

**Play mode** (tekrar yürütme) – **Pause** (duraklatma)

##### **CD yürütülürken**

**Play mode** (tekrar yürütme) – **Random mode** (rasgele yürütme) – **Scan mode** (tarayarak yürütme) – **Pause** (duraklatma) – **ITS play mode** (ITS yürütme) – **ITS memo** (ITS girişi) – **TitleInput "A"** (disk başlığı girişi)

##### **Sıkıştırılmış ses işlevini yürütme sırasında**

**Play mode** (tekrar yürütme) – **Random mode** (rasgele yürütme) – **Scan mode** (tarayarak yürütme) – **Pause** (duraklatma)

- Bu işlevi uzaktan kumandanın **FUNCTION** düğmesine basarak da seçebilirsiniz.
- Çalma ekranına geri dönmek için **BAND** düğmesine basın.
- **ITS memo** ve **TitleInput "A"** dışında işlevleri 30 saniye içinde etkinleştirmezseniz, gösterge otomatik olarak normal ekrana geri döner.

#### İşlev ve işletim

**Play mode**, **Random mode**, **Scan mode**, **Pause** ve **TitleInput "A"** işlemleri, esas olarak entegre CD çalarındaki ile aynıdır.

Ayrıca, **ITS play mode** ve **ITS memo** işlemleri de esas olarak entegre CD çalarındaki ile aynıdır.

## Mevcut aksesuarlar

İşlev adı	Çalıştırma
<b>Play mode</b>	Bkz bölüm "Tekrar çalma aralığının seçilmesi" sayfa 17. Seçebileceğiniz tekrar çalma sırası, disk ya da sistemin türüne göre değişir. DVD çalar/multi-DVD çaların tekrar çalma sıraları, aşağıdaki gibidir: Video CD'lerin PBC yürütme işlemi sırasında bu işlev kullanılamaz. • <b>Disc repeat</b> – Mevcut diski tekrarlar • <b>Folder repeat</b> – Mevcut klasörü tekrarlar • <b>Title repeat</b> – Sadece mevcut başlığı tekrarlar • <b>Chapter repeat</b> – Sadece mevcut bölümü tekrarlar • <b>Track repeat</b> – Sadece mevcut kayıt izini tekrarlar
<b>Random mode</b>	Bkz bölüm "Kayıt izlerinin rasgele bir sırada yürütülmesi" sayfa 17.
<b>Scan mode</b>	Bkz bölüm "Klasörlerin ve kayıt izlerinin taranması" sayfa 17.
<b>Pause</b>	Bkz bölüm "Disk yürütme işlevinin duraklatılması" sayfa 17.
<b>ITS play mode</b>	Bkz bölüm "ITS çalma listelerinin kullanılması" sayfa 42.
<b>ITS memo</b>	Bkz bölüm "ITS çalma listelerinin kullanılması" sayfa 42.
<b>TitleInput "A"</b>	Bkz bölüm "Disk başlıklarının girilmesi" sayfa 18.

### Notlar

- Tekrar yürütme anında başka diskleri seçerseniz, tekrar yürütme sırası **Disc repeat** olarak değişir.
- Video CD ya da CD yürütürken, **Track repeat** anında kayıt izi arama ya da hızlı ileri/geri sardırma işlemlerinden birini yaparsanız, tekrar yürütme sırası **Disc repeat** olarak değişir.
- Sıkıştırılmış ses işlevi yürütülürken, tekrar yürütme sırasında başka klasörü seçerseniz, tekrar yürütme sırası **Disc repeat** olarak değişir.
- Sıkıştırılmış ses işlevi yürütülürken, **Track repeat** anında kayıt izi arama ya da hızlı ileri/geri sardırma işlemlerinden birini yaparsanız, tekrar yürütme sırası **Folder repeat** olarak değişir.
- Aygıtı multi-DVD çalar ile kullanırken, **ITS play mode**, **ITS memo** ve disk başlığı girişi modlarına geçebilirsiniz.
- DVD çaların bu ITS işlevi, bir multi-CD çaların ITS çalma işlevinden biraz farklıdır. Multi-DVD çalarla, ITS çalma işlevi yalnızca CD yürütme işlevinde kullanılabilir. Ayrıntılı bilgi için, bkz: bölüm "ITS çalma listelerinin kullanılması", sayfa 42.

## TV radyosu

### Temel çalıştırma işlemleri

*Bu birimi ayrı satılan bir TV radyosunu denetlemek için kullanabilirsiniz.*

Çalıştırmaya ilgili ayrıntılar için, TV radyosunun kullanım kılavuzuna bakın. Bu bölüm TV radyosunun kullanım kılavuzunda belirtilenlerden farklılık gösteren, TV işlemlerinin bu ürünle kullanılması hakkında bilgiler sağlar.

- ① Bant göstergesi
- ② Ön ayar numarası göstergesi
- ③ Kanal Göstergesi



1. **SOURCE** düğmesine basarak TV'yi seçin.

2. **BAND** düğmesine basarak bir bant seçin.

İstenen bant görünene dek **BAND** düğmesine basın: **TV-1** ya da **TV-2**.

3. **İstasyonları elle ayarlamak için MULTI-CONTROL** düğmesini sola ya da sağa hareket ettirin.

4. **İstasyonları otomatik olarak aramak için, MULTI-CONTROL** düğmesini yaklaşık bir saniye süreyle sola ya da sağa hareket ettirip tutun ve bırakın.

Radyo, güçlü bir yayın bulana dek kanalları tarar.

- **MULTI-CONTROL** düğmesine sol ya da sağ basarak otomatik ayarlama işlemi iptal edebilirsiniz.
- **MULTI-CONTROL** düğmesini sola ya da sağa doğru hareket ettirip basılı tutarsanız yayın kanallarını atlayabilirsiniz. **MULTI-CONTROL** düğmesini bırakır bırakmaz otomatik istasyon ayarlama işlemi başlar.

### Yayın istasyonlarının belleğe kaydedilmesi ve bellekten geri çağırılması

En fazla 12 tane yayın istasyonunu, daha sonra bellekten geri çağırmak için kolayca belleğe alabilirsiniz.

- Her iki TV bandından 12 tane olmak üzere, en fazla 24 servis belleğe kaydedilebilir.

1. **Belleğe kaydetmek istediğiniz bir istasyon bulduğunuzda, LIST** düğmesine basın.

2. **Seçilen istasyonu belleğe almak için, MULTI-CONTROL** düğmesini kullanın.

Ön ayar numarasını değiştirmek için çevirin; belleğe almak içinse düğmeye basın.

Seçtiğiniz ön ayarlı numara, yanıp söner ve yanık olarak kalır. Seçili istasyon belleğe kaydedilmiştir.

3. **İstedığınız istasyonu seçmek için, MULTI-CONTROL** düğmesini kullanın.

İstasyonu değiştirmek için çevirin; seçmek içinse düğmeye basın.

- **MULTI-CONTROL** düğmesini yukarı aşağı iterek de istasyonu değiştirebilirsiniz.
- Listeyi 30 saniye içinde etkinleştirmezseniz, gösterge otomatik olarak normal ekrana geri döner.

## Mevcut aksesuarlar

### Uzaktan kumandanın kullanılması

Uzaktan kumandayı kullanarak **P 1** ile **P 6** ön ayar numaralarına atanan istasyonları belleğe alabilir ve bellekten çağırabilirsiniz.

- **Belleğe kaydetmek istediğiniz bir istasyon bulunduğunuzda, 1 ile 6 ön ayar düğmelerinden birine basın ve ön ayar numarasının yanıp sönmeye bitene dek basılı tutun.**

Bastığınız numara ön ayar numarası göstergesinde yanıp söner ve yanık olarak kalır. Seçili istasyon belleğe kaydedilmiştir.

Aynı ön ayar numarasına daha sonra bastığınızda, istasyon bellekten geri çağırılır.

- Kanal ekranı etkin durumdayken **MULTI-CONTROL** düğmesini yukarı ya da aşağı hareket ettirerek, ön ayarlı istasyon düğmelerine atanan istasyonları bellekten çağırabilirsiniz.

### En güçlü yayın istasyonlarının sırayla belleğe kaydedilmesi

1. **Ana menüyü görüntülemek için, MULTI-CONTROL düğmesine basın. FUNCTION, AUDIO ve ENTERTAINMENT ekranda görüntülenir.**

2. **FUNCTION işlevini seçerek BSSMişlevini görüntülemek için, MULTI-CONTROL düğmesini kullanın.**

Menü seçeneğini değiştirmek için çevirin; seçmek içinse düğmeye basın.

- Bu işlevi uzaktan kumandanın **FUNCTION** düğmesine basarak da seçebilirsiniz.

3. **BSSM işlevini açmak için, MULTI-CONTROL düğmesine basın.**

**Searching** görüntülenir. **Searching** görüntülenirken, en güçlü 12 yayın istasyonu en düşük kanaldan başlayarak belleğe kaydedilir. Bittiğinde ön ayarlı kanal listesi görünür.

- Kayıt işlemini iptal etmek için, **MULTI-CONTROL** düğmesine tekrar basın.

4. **İstedığınız istasyonu seçmek için, MULTI-CONTROL düğmesini kullanın.**

İstasyonu değiştirmek için çevirin; seçmek içinse düğmeye basın.

- **MULTI-CONTROL** düğmesini yukarı aşağı iterek de istasyonu değiştirebilirsiniz.
- Kanal ekranına geri dönmek için, **BAND** düğmesine basın.
- Listeyi 30 saniye içinde etkinleştirmezseniz, gösterge otomatik olarak normal ekrana geri döner.

#### Not

- Yayın istasyonlarının BSSM ile kaydedilmesi **P 1** ile **P12** ile kaydettiğiniz istasyonların yerini alabilir.

## Ek bilgiler

### Hata mesajları

Bayiinizle ya da en yakın Pioneer Servis Merkezi ile görüştüğünüzde, hata iletilisini bildirdiğinizden emin olun.

#### Entegre CD çalar

İleti	Sebebi	Yapılacak işlem
<b>ERROR-11, 12, 17, 30</b>	Kirli disk	Diski temizle.
<b>ERROR-11, 12, 17, 30</b>	Çizilmiş disk	Diski değiştir.
<b>ERROR-10, 11, 12, 15, 17, 30, A0</b>	Elektriksel ya da mekanik problem	Kontağı açın ya da başka bir kaynağa geçip ardından CD çalara geçin.
<b>ERROR-15</b>	Yerleştirilen disk veri içermiyor	Diski değiştir.
<b>ERROR-22, 23</b>	CD formatı yürütülemiyor	Diski değiştir.
<b>No Audio</b>	Yerleştirilen disk, çalınabilecek dosya içermiyor	Diski değiştir.
<b>TRK SKIPPED</b>	Yerleştirilen disk, DRM tarafından korunan WMA dosyaları içermektedir.	Diski değiştir.
<b>PROTECT</b>	Yerleştirilen diskteki tüm dosyalar, DRM tarafından korunmaktadır.	Diski değiştir.

#### USB müzik çalar/USB bellek

İleti	Sebebi	Yapılacak işlem
<b>No Audio</b>	Şarkı yok	Ses dosyalarını USB taşınabilir müzik çalara/USB belleğe aktarın ve bağlayın.
	Güvenliği etkinleştirilen USB bellek bağlanır.	Güvenliği devre dışı bırakmak için, USB bellek talimatlarını izleyin.
	Şarkı yok	iPod'a şarkı aktarın.
<b>TRK SKIPPED</b>	Bağlanan USB taşınabilir müzik çalar/USB bellek, Windows Media DRM 9/10 tarafından korunan WMA dosyaları içerir.	Windows Media DRM 9/10 tarafından korunmayan bir ses dosyası yürütün.
<b>PROTECT</b>	Bağlanan USB taşınabilir müzik çalar/USB bellek üzerindeki tüm dosyalar, Windows Media DRM 9/10 tarafından korunur.	Windows Media DRM 9/10 tarafından korunmayan ses dosyalarını USB taşınabilir müzik çalara/USB belleğe aktarın ve bağlayın.
<b>N/A USB</b>	Bağlı bulunan USB aygıtı bu birim tarafından desteklenmez.	USB Mass Storage Class (Yiğinsal Bellek Sınıfı) uyumlu olan bir USB taşınabilir müzik çalar/USB bellek bağlayın.

## Ek bilgiler

İleti	Sebebi	Yapılacak işlem
<b>CHECK USB</b>	USB bağlayıcısı ya da USB kablosu kısa devre yapmış.  Bağlı bulunan USB taşınabilir müzik çalar/USB bellek, 500 mA'dan fazla tüketir (maksimum müsaade edilebilir akım).	USB bağlayıcısının ya da USB kablosunun bir yere sıkışmadığını ya da hasar görmediğini doğrulayın.  USB taşınabilir müzik çaların/USB belleğin bağlantısını ayırın ve kullanmayın. Kontak anahtarını önce OFF sonra da ACC ya da ON konumuna getirin ve uyumlu USB taşınabilir müzik çalar/USB bellek bağlayın.
<b>N/A PLAYLIST</b>	Seçilen m3u çalma listesi yürütülemiyor.  Seçilen m3u çalma listesi üzerindeki tüm dosyalar, Windows Media DRM 9/10 tarafından korunur.	Başka bir çalma listesi seçin.  Başka bir çalma listesi seçin.

### iPod

İleti	Sebebi	Yapılacak işlem
<b>ERROR-11</b>	İletişim arızası	Kabloyu iPod'dan ayırın. iPod ana menüsü görüntülenince, kabloyu tekrar bağlayın. iPod'u sıfırlayın.
<b>ERROR-21</b>	iPod'un eski sürümü	iPod sürümünü güncelleyin.
<b>ERROR-30</b>	iPod arızası	iPod'u sıfırlayın.
<b>ERROR-A0</b>	iPod şarj edilmemiş ancak doğru çalışıyor	iPod kablosunun kısılp kısılmadığını kontrol edin (örneğin, metal nesnelere takılması gibi). Kontrol etiketten sonra, kontak anahtarını açın ya da iPod'un bağlantısını kesin ve tekrar bağlayın.
<b>No Songs</b>	Şarkı yok	iPod'a şarkı aktarın.
<b>STOP</b>	Mevcut listede şarkı yok	Şarkı içeren listeyi seçin.

## Diskleri ve yürütme aygıtını kullanma kuralları

- Sadece aşağıdaki iki logodan birine sahip diskleri kullanın.



- Sadece normal, tamamen yuvarlak diskleri kullanın. Şekli diskleri kullanmayın.



- 12-cm ya da 8-cm CD kullanın. 8-cm'lik CD çalarken adaptör kullanmayın.
- CD koyma yuvasına CD'den başka bir şey koymayın.
- Çatlak, çizik, eğilmiş ya da herhangi bir şekilde zarar görmüş diskleri kullanmayın; aksi takdirde, yürütme aygıtınıza zarar verebilir.
- Tamamlanmamış CD-R/CD-RW diskler yürütülemez.
- Disklerin kayıtlı yüzlerine elle dokunmayın.
- Diskleri kullanmadığınız zaman kutularında tutun.
- Diskleri doğrudan güneş ışığına ve aşırı sıcaklıklara maruz bırakmayın.
- Disklerin yüzeyine etiket yapıştırmayın, yazı yazmayın veya kimyasal maddeler uygulamayın.
- Bir CD'yi temizlerken yumuşak bir bezle ortasından kenarlarına doğru silin.
- Nem, yürütme aygıtının performansını geçici olarak olumsuz etkileyebilir. Böyle bir durumda, diski alması için yaklaşık bir saat kadar daha sıcak bir ortamda bırakın. Ayrıca, nemli diskleri yumuşak bir bezle silin.
- Disk özellikleri, disk formatı, kayıt uygulaması, yürütme ortamı, saklama koşulları vb gibi nedenlerle disklerin yürütülmesi olanaklı olmayabilir.
- Kaydedilen ortama bağlı olarak bilgi metni, doğru görüntülenmeyebilir.
- Yollardaki şoklar disk çalmanızı yarıda kesebilir.
- Diskleri kullanmadan önce, diskle ilgili uyarıları okuyun.

## Ek bilgiler

### Çift diskler

- Çift Diskler, bir tarafında ses için kaydedilebilir CD bulunan diğer tarafında ise görüntü için kaydedilebilir DVD bulunan çift taraflı disklerdir.
- Çift Disklerin CD tarafı fiziksel açıdan genel CD standardına uygun olmadığı için, bu aygıtta CD tarafını çalmak olanaklı değildir.
- Çift Diskin çok sık yerleştirilip çıkarılması, disk üzerinde çiziklerin oluşmasına yol açabilir. Ciddi çizikler, aygıtta çalma sorunlarına yol açabilir. Bazı durumlarda, Çift Disk, disk yuvasında sıkışabilir ve çıkamayabilir. Bu nedenle, bu aygıtta Çift Disk kullanmamanızı öneririz.
- Çift Diskler hakkında ayrıntılı bilgi almak için, lütfen disk imalatçısından edinilen bilgileri dikkate alın.

### USB müzik çalar/USB bellek

#### USB müzik çalar/USB bellek uyumluluğu

- Özellik: USB 2.0 tam hız
- USB Sınıf: MSC (Yığınsal Bellek Sınıfı) aygıtı
- Protokol: yığınsal
- Maksimum bellek kapasitesi: 250 GB
- Dosya sistemi: FAT12, FAT16, FAT32
- Besleme akımı: 500 mA

#### Notlar

- Bölümlenmiş USB bellek bu birimle uyumlu değildir.
- Kullandığınız USB taşınabilir müzik çalar/USB bellek türüne bağlı olarak, bu birim USB taşınabilir müzik çalar/USB belleği tanımayabilir ya da ses dosyaları doğru yürütülemez.
- Bu birime USB kablo göbeği ile USB taşınabilir müzik çalar/USB bellek bağlayamazsınız.
- Bu birim, m3u çalma listesi (.m3u) ile uyumludur. Bu birimden en iyi şekilde performans sağlamak için, m3u çalma listesini Windows Media Player Ver.10 ile şifrelemenizi öneririz.

#### USB müzik çalar/USB bellek

- USB taşınabilir müzik çaları/USB belleği uzun bir süre doğrudan güneş ışığına maruz bırakmayın. USB taşınabilir müzik çaları/USB belleğin güneş ışığına uzun süre maruz kalması, yüksek sıcaklıklardan dolayı doğru çalışmasını engeller.
- USB taşınabilir müzik çaları/USB belleği yüksek sıcaklıklara maruz bırakmayın.

- Araba kullanırken USB taşınabilir müzik çaları/USB belleği sıkıca emniyete alın. USB taşınabilir müzik çaları/USB belleği frenin ya da gaz pedallarının altına sıkışabileceğinden yere düşürmeyin.
- İmaj verileri ile kodlanan ses dosyaları çalınırken, hafif bir gecikme yaşanabilir.
- Bu birime bağlanan USB aygıtlarına bağlı olarak, radyoda gürültü meydana gelebilir.
- USB taşınabilir müzik çalar/USB bellek kaynak olarak seçildiğinde, ilk karakterden itibaren sadece 32 karakter, dosya adı dosya adı (uzantı dahil olmak üzere) ya da klasör adı olarak görüntülenebilir.
- Bazı ses dosyalarının bilgi metni, doğru şekilde görüntülenemeyebilir.
- Dosya uzantıları doğru kullanılmalıdır.
- USB taşınabilir müzik çalar/USB bellek üzerinde 15 000 adede kadar dosya yürütülebilir.
- USB taşınabilir müzik çalar/USB bellek üzerinde 2 048 adede kadar klasör yürütülebilir.
- Sayısız klasör sıradüzeni ile USB taşınabilir müzik çalar/USB bellek üzerindeki ses dosyaları yürütülmeye başlandığında küçük bir gecikme yaşanabilir.
- USB taşınabilir müzik çalar/USB bellek haricinde başka bir şey bağlamayın.
- USB taşınabilir müzik çalar ve USB bellek türüne bağlı olarak işlemler farklılık gösterebilir.

#### USB bellek üzerindeki ses dosyalarının sırası

USB taşınabilir müzik çalarlar için, sıra USB belleğinkinden farklı olabilir ve yürütücüyü göre değişir.

#### Sıradüzen örneği

📁: Klasör

🎵: Sıkıştırılmış ses dosyası

- 01 ile 05 numaralı, atanan klasör numaralarını simgeler. ① ile ⑥ harfleri ise yürütme sırasını simgeler. Kullanıcı, bu birimde klasör numaralarını atayamaz ve yürütme sırasını belirleyemez.
- Yürütülecek olan ses dosyaları/klasör sırası, tarayarak çalma işlevi ile seçilir ve dosya adı listesinde görüntülenir ve aşağıdaki gibi belirlenir:
  - Alt-klasörler sırasında dosya sırasına öncelik verilir.
  - Bir klasörde, ses dosyası/alt-klasör sırası, karakter kodu ile düzenlenir.

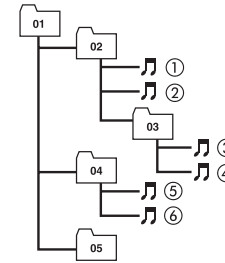

Seviye 1 Seviye 2 Seviye 3 Seviye 4

## Ek bilgiler

- Ses dosyası sırasını belirlemek isterseniz, bkz: "Sıradüzen örneği" sayfa 48 ve klasörleri/dosyaları sırayla kopyalayın.
- Dosya adlarını istediğiniz yürütme sırasında belirlemenizi öneririz (örneğin, ilki için 001xxxxx.mp3; 99ncu için 099yyyyy.wma gibi).

### Sıkıştırılmış ses uyumluluğu

#### WMA

- Uyumlu format: Windows Media Player Ver. 7, 7.1, 8, 9 veya 10 ile kodlanan WMA
- Bit oranı: 5 kbps ila 384 kbps (CBR), VBR
- Örnekleme frekansı: 32 kHz, 44,1 kHz, 48 kHz
- Windows Media Audio 9 Professional, Lossless, Voice: Hayır

#### MP3

- Uyumlu format: MPEG-1, 2, 2.5 Audio Layer 3
- Bit oranı: 8 kbps ila 320 kbps (CBR), VBR
- Örnekleme frekansı: 8 kHz ila 48 kHz (32 kHz, 44,1 kHz, 48 kHz vurgu için)
- Uyumlu ID3 etiket versiyonu: 1.0, 1.1, 2.2, 2.3, 2.4 (ID3 etiket Versiyon 2.x, Versiyon 1.x'e göre önceliklidir.)
- M3u çalma listesi: Evet
- MP3i (MP3 interaktif), mp3 PRO: Hayır

#### AAC

- Uyumlu format: iTunes® 6.0.5 ve daha yeni bir sürümü ile kodlanan AAC
- Örnekleme frekansı: 8 kHz ila 48 kHz
- Aktarım oranı: 16 kbps ila 320 kbps
- iTunes Music Store'dan alınan AAC dosyası (.m4p dosya uzantısı): Hayır
- Apple Lossless: Hayır

## iPod

### iPod'un kullanılması hakkında

- iPod'u uzun bir süre doğrudan güneş ışığına maruz bırakmayın. iPod'un güneş ışığına uzun süre maruz kalması, yüksek sıcaklıklardan dolayı iPod'un doğru çalışmasını engeller.
- iPod'u yüksek sıcaklığa sahip hiçbir ortamda bırakmayın.
- Arama kullanırken iPod'u sağlam bir şekilde emniyete alın. iPod'u frenin ya da gaz pedallarının altına sıkışabileceğinden yere düşürmeyin.
- Ayrıntılar için, iPod'un kılavuzuna bakın.

### iPod ayarları hakkında

- Pioneer ürünlerinde iPod Ekolayzır çalıştıramazsınız. iPod'u bu birime bağlamadan önce, iPod Ekolayzırını kapalı konuma getirmenizi öneririz.
- Bu birimi kullanırken "Repeat" (Tekrar) işlevini iPod üzerinde kapalı konuma alamazsınız. "Repeat" işlevini iPod üzerinde kapalı konuma alsanız bile, iPod'u bu birime bağlarken "Repeat" işlevi kendiliğinden "All" (Tümü) olarak ayarlanır.

### Disk üzerinde sıkıştırılmış ses dosyaları

- WMA dosyalarını kodlamakta kullanılan Windows Media Player'ın sürümüne bağlı olarak, albüm adları ve diğer bilgi metinleri doğru olarak görüntülenemeyebilir.
- İmaj verileri ile kodlanan WMA/AAC dosyaları çalınırken hafif bir gecikme yaşanabilir.
- ISO 9660 Seviye 1 ve 2 uyumlu. Romeo ve Joliet dosya sistemlerinin her ikisi de bu yürütme aygıtı ile uyumludur.
- Multi-seans yürütme işlemi olanaklıdır.
- Sıkıştırılmış ses dosyaları paket yazı veri transferi ile uyumlu değildir.
- İlk karakterden itibaren sadece 64 karakter, dosya adı dosya adı (.wma, .mp3, .m4a ya da .wav uzantısı dahil olmak üzere) ya da klasör adı olarak görüntülenebilir.
- Klasör seçim sırası ya da diğer işlemler, yazılımın kodlanma ya da yazılma şekline bağlı olarak değişebilir.
- Özgün kayıt şarkıları arasındaki boş bölümün uzunluğu dikkate alınmaksızın, sıkıştırılmış ses diskleri, şarkılar arasında kısa bir duraklama ile yürütülür.
- .wma, .mp3, .m4a veya .wav gibi dosya uzantıları, doğru kullanılmalıdır.

## Mevcut aksesuarlar

- Bu aygıtta görüntülenecek Rusça metinler, aşağıdaki karakter seti ile kodlanmalıdır.
  - Unicodes (UTF-8, UTF-16)
  - Unicode haricinde Windows ortamında kullanılan ve çoklu dil ayarında Rusça'ya ayarlanan karakter setleri
- Rusça metinler kullanılırken, ilk karakterden itibaren sadece 32 karakter, dosya adı dosya adı (.wma, .mp3, .m4a ya da .wav uzantısı dahil olmak üzere) ya da klasör adı olarak görüntülenebilir.

### Sıradüzen örneği

📁: Klasör

🎵: Sıkıştırılmış ses dosyası

- Bu birim, klasör numaraları tayin eder. Kullanıcı klasör numaralarını tayin edemez.
- Klasör sıradüzeni, sekiz düzeye kadar olabilir. Bununla birlikte, klasörün uygulamadaki sıradüzeni, 2 düzeyden daha azdır.
- Bir diskte en fazla 99 klasör yürütülebilir.

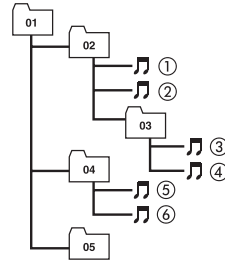

Seviye 1 Seviye 2 Seviye 3 Seviye 4

## Sıkıştırılmış ses uyumluluğu

### WMA

- Uyumlu format: Windows Media Player Ver. 7, 7.1, 8, 9 veya 10 ile kodlanan WMA
- Bit oranı: 48 kbps ila 320 kbps (CBR), 48 kbps ila 384 kbps (VBR)
- Örnekleme frekansı: 32 kHz ila 48 kHz
- Windows Media Audio 9 Professional, Lossless, Voice: Hayır

### MP3

- Bit oranı: 8 kbps ila 320 kbps
- Örnekleme frekansı: 16 kHz ila 48 kHz (32 kHz, 44,1 kHz, 48 kHz vurgu için)
- Uyumlu ID3 etiket versiyonu: 1.0, 1.1, 2.2, 2.3, 2.4 (ID3 etiket Versiyon 2.x, Versiyon 1.x'e göre önceliklidir.)
- M3u çalma listesi: Hayır
- MP3i (MP3 interaktif), mp3 PRO: Hayır

### AAC

- Uyumlu format: iTunes® 6.0.5 ve daha yeni bir sürümü ile kodlanan AAC
- Örnekleme frekansı: 11,025 kHz ila 48 kHz
- Aktarım oranı: 16 kbps ila 320 kbps
- Apple Lossless: Hayır

### WAV

- Uyumlu format: Linear PCM (LPCM), MS ADPCM
- Nicemleme bitleri: 8 ve 16 (LPCM), 4 (MS ADPCM)
- Örnekleme frekansı: 16 kHz ila 48 kHz (LPCM), 22,05 kHz ila 44,1 kHz (MS ADPCM)

## Özellikler

### Genel

Güç kaynağı	14,4 V DC (10,8 ila 15,1 V kullanılabilir)
Topraklama sistemi	Negatif tür
Maks. akım tüketimi	10,0 A
Boyutlar (E x B x D):	
DIN	
Şasi	178 x 50 x 165 mm
Burun	188 x 58 x 16 mm
D	
Şasi	178 x 50 x 165 mm
Burun	170 x 45 x 16 mm
Ağırlık	1,5 kg

### Ses

Maksimum güç çıkışı	50 W x 4 50 W x 2/4 Ω + 70 W x 1/2 Ω (düşük ton hoparlörü için)
Devamlı güç çıkışı	22 W x 4 (50 Hz ila 15 000 Hz, 5% THD, 4 Ω yük, her iki kanal çalıştırılır)
Yük empedansı	4 Ω ila 8 Ω x 4 4 Ω ila 8 Ω x 2 + 2 Ω x 1
Ön-çıkış maks. çıkış düzeyi/ çıkış empedansı	4 V/100 kΩ
Ekolayzır (7 bantlı grafik ekolayzır):	
Frekans	50/125/315/800/2k/5k/12,5k Hz
Kazanç	±12 dB
Yüksek ses kontörü:	
Düşük	+3,5 dB (100 Hz), +3 dB (10 kHz)
Orta	+10 dB (100 Hz), +6,5 dB (10 kHz)
Yüksek	+11 dB (100 Hz), +11 dB (10 kHz) (ses: -30 dB)
HPF:	
Frekans	50/63/80/100/125 Hz
Eğri	-12 dB/oct
Düşük ton hoparlörü (mono):	
Frekans	50/63/80/100/125 Hz
Eğri	-18 dB/oct
Kazanç	+6 dB ila -24 dB
Faz	Normal/Ters
Bas artırma:	
Kazanç	+12 dB ila 0 dB

### CD çalar

Sistem	Kompakt disk ses sistemi
Kullanılabilir diskler	Kompakt disk
Sinyal formatı:	
Örnekleme frekansı	44,1 kHz
Nicemleme bitlerinin sayısı	16; doğrusal

### Not

- Aygıtın geliştirilmesi amacıyla, özellikler ve tasarım müşteriye bildirilmeden değişikliklere tabidir.

Frekans özellikleri	5 Hz ila 20 000 Hz (±1 dB)
Sinyal gürültü oranı	94 dB (1 kHz) (IEC-A ağı)
Dinamik sıra	92 dB (1 kHz)
Kanal sayısı	2 (stereo)
MP3 şifre çözücü formatı	MPEG-1 & 2 Audio Layer 3
WMA şifre çözücü formatı	Ver. 7, 7.1, 8, 9, 10 (2 kanallı ses) (Windows Media Player)
AAC şifre çözücü format	MPEG-4 AAC (sadece iTunes® kodlu)
WAV sinyal formatı	Linear PCM & MS ADPCM

### USB

Özellik	USB 2.0 tam hız
Besleme akımı	500 mA
Maksimum bellek kapasitesi	250 GB
Dosya sistemi	FAT12, FAT16, FAT32
MP3 şifre çözücü format	MPEG-1, 2 & 2.5 Audio Layer 3
WMA şifre çözücü formatı	Ver. 7, 7.1, 8, 9, 10 (2 kanallı ses) (Windows Media Player)
AAC şifre çözücü format	MPEG-4 AAC (sadece iTunes® kodlu)

### FM radyosu

Frekans aralığı	87,5 MHz ila 108,0 MHz
Kullanılabilir duyarlılık	8 dBf (0,7 µV/75 Ω, mono, S/N: 30 dB)
Sinyal gürültü oranı	75 dB (IEC-A ağı)
Bozulum	0,3% (65 dBf de, 1 kHz, stereo) 0,1% (65 dBf de, 1 kHz, mono)
Frekans tepkisi	30 Hz ila 15 000 Hz (±3 dB)
Stereo ayrımı	45 dB (65 dBf de, 1 kHz)

### MW radyosu

Frekans aralığı	531 kHz ila 1 602 kHz (9 kHz)
Kullanılabilir duyarlılık	18 µV (S/N: 20 dB)
Sinyal gürültü oranı	65 dB (IEC-A ağı)

### LW radyosu

Frekans aralığı	153 kHz ila 281 kHz
Kullanılabilir duyarlılık	30 µV (S/N: 20 dB)
Sinyal gürültü oranı	65 dB (IEC-A ağı)



**PIONEER CORPORATION**  
4-1, MEGURO 1-CHOME, MEGURO-KU, TOKYO 153-8654, JAPAN

**PIONEER ELECTRONICS (USA) INC.**

P.O. Box 1540, Long Beach, California 90801-1540, U.S.A.  
TEL: (800) 421-1404

**PIONEER EUROPE NV**

Haven 1087, Keerberghaan 1, B-9120 Melsele, Belgium  
TEL: (0) 3/570.05.11

**PIONEER ELECTRONICS ASIACENTRE PTE. LTD.**

253 Alexandra Road, #04-01, Singapore 159936  
TEL: 65-6472-7555

**PIONEER ELECTRONICS AUSTRALIA PTY. LTD.**

178-184 Boundary Road, Braeside, Victoria 3195, Australia  
TEL: (03) 9586-6300

**PIONEER ELECTRONICS OF CANADA, INC.**

300 Alastair Parkway, Markham, Ontario L3R 0P2, Canada  
TEL: 1-877-283-5901

**PIONEER ELECTRONICS DE MEXICO, S.A. de C.V.**

Bvd. Manuel Avila Camacho 138 10 piso  
Col. Lomas de Chapultepec, Mexico, D.F. 11000

TEL: 55-9178-4270

**DIGICOM ELEKTRONIK PAZARLAMA A.S.**

Dereboyu Cad. No: 11

Halkali - ISTANBUL

Tel: (212) 470 06 00 Faks: (212) 471 75 85

Pioneer Corporation tarafından basılmıştır.  
Telif hakkı © 2007 Pioneer Corporation'a aittir.  
Tüm hakları saklıdır.

Belgikada basılmıştır  
MAN-DEH-P7900UB-TU

[www.pioneer.eu](http://www.pioneer.eu)

