

Pioneer *sound.vision.soul*

Hardwareanleitung

DEUTSCH

DVD-Navigationseinheit

AVIC-900DVD
AVIC-800DVD

<CRB1889-A> 3

Einleitung

Lesen von dieser Anleitung

Diese Anleitung enthält hardwarebezogene Informationen, z. B. die Teilennamen des Navigationssystems oder Vorsichtsmaßnahmen für den Gebrauch. Bitte lesen Sie diese Anleitung, bevor Sie das Navigationssystem benutzen. Die folgenden Themen werden in jedem Kapitel beschrieben:

Verwendung dieser Anleitung

Einleitung

Dieses Kapitel beschreibt die Vorsichtsmaßnahmen, die bei der Bedienung des Navigationssystems zu beachten sind.

1 Funktionen der Fernbedienung und Teilennamen

Dieses Kapitel beschreibt die Funktionen der Steuerungsfernbedienung des Navigationssystems. Außerdem enthält es wichtige Informationen zur Bedienung des Navigationssystems, z. B. die Teilennamen, die Anleitungen zum Einlegen oder Auswerfen von Discs oder zum Einsetzen einer PC-Karte.

2 Bedienung des integrierten DVD-Spielers (gilt nur für AVIC-900DVD)

Dieses Kapitel beschreibt, wie man DVD-Videos oder CDs einstellt und mit diesem Navigationssystem abspielt. (Diese Funktion gilt nur für das System AVIC-900DVD. Für das System AVIC-800DVD steht sie nicht zur Verfügung.)

Anhang

Dieses Kapitel beschreibt die Pflege von Navigationssystem oder Discs. Außerdem enthält es die Technischen Daten des Navigationssystems sowie die Anleitung zum Zurücksetzen des Navigationssystems.

Konventionen

Bitte nehmen Sie sich die Zeit, die folgenden Informationen über die in dieser Anleitung verwendeten Konventionen zu lesen. Wenn Sie diese Konventionen kennen, fällt es Ihnen leichter, sich mit Ihrem neuen Navigationssystem vertraut zu machen.

- Die Tasten der Fernbedienung oder der Anzeige werden folgendermaßen dargestellt: Bsp.) **NAVI**-Taste, **NAVI MENU**-Taste.
- Die auf der Anzeige dargestellten Optionen oder Sensortasten werden wie folgt dargestellt: Bsp.) **"Fahrziel"**, **"Einstellungen"**.
- Zusätzliche Informationen, weitere Verwendungszwecke und sonstige Hinweise sind wie folgt aufgeführt: Bsp.)
 - Die PC-Karte kann jederzeit eingesetzt oder entfernt werden, dabei ist es unwichtig, ob die Navigationseinheit (der Motor) ein- oder ausgeschaltet ist.
- Querverweise werden folgendermaßen dargestellt: Bsp.)
 - ➔ "Rückstellung des Systems" → Seite 34

Inhaltsverzeichnis

Einleitung 1

- Lesen von dieser Anleitung 1
 - Verwendung dieser Anleitung 1
 - Konventionen 1
- Inhaltsverzeichnis 2
- Wichtige Sicherheitsregeln 3
- Hinweise vor der Inbetriebnahme 3
 - Sicherheitshinweis 3
 - Batterie in der Navigationseinheit 4

Kapitel 1 Funktionen der Fernbedienung und Teilenamen 7

- Vorbereitung der Fernbedienung 7
 - Einlegen der Batterie in die Fernbedienung 7
- Die Komponenten des Navigationssystems und
ihre Funktionen 8
 - Die Steuerungsfernbedienung 8
 - Mikrofon 10
 - Navigationseinheit 10

Kapitel 2 Bedienung des integrierten DVD- Spielers (gilt nur für AVIC- 900DVD) 13

- Für sicheres Fahren 13
- Hinweise vor der Integrierten DVD-Spielers 13
 - Unterstützte Disc-Formate 13
 - DVD-Regionalcodes 14
 - Einstellen der DVD-Fernbedienung 14
- Abspielen einer CD mit dem integrierten DVD-
Spieler (gilt nur für AVIC-900DVD) 15
 - Funktionen der DVD-Fernbedienung 15
 - Einfaches Abspielen einer CD 16
 - Auswählen eines bestimmten Titels (direktes
Ansprechen) 16
 - Einstellen von Wiederhol-Wiedergabe, Zu-
fallsgesteuerter Wiedergabe und Anspiel-
Wiedergabe 17
- Abspielen einer DVD mit dem integrierten DVD-
Spieler (gilt nur für AVIC-900DVD) 17
 - Funktionen der DVD-Fernbedienung 18
 - Einfaches Ansehen einer DVD 19
 - Bedienung des Menüs 20
 - Einen Titel oder ein Kapitel spezifizieren 21
 - Tonspur, Untertitel oder Kamera-Blickwinkel
auswählen 21
 - Bedienung während des Prüfens auf dem
Bildschirm 23

Einstellungen festlegen 25

- Grundfunktionen im Voreinstellungs-
Bildschirm 25
- Optionen, die ein Benutzer ändern kann 26
 - Einstellen der Untertitel 26
 - Sprache der Tonwiedergabe einstellen 26
 - Menüsprache einstellen 27
 - Sehrestriktion einstellen 27
 - Einstellen des Bildseitenverhältnisses 28
 - Anzeige des Blickwinkelauswahlzeichens
einstellen 29
- Sprachencodierliste 30
- Steuerung eines TV-Tuners/externen Displays 31
 - Tabelle der Fernbedienungsfunktionen 31

Anhang 33

- Handhabung und Pflege der Discs 33
- Rückstellung des Systems 34
- Technische Daten 35

Wichtige Sicherheitsregeln

Bevor Sie Ihr Navigationssystem in Betrieb nehmen, lesen Sie die folgenden Sicherheitshinweise gründlich durch:

- Lesen Sie die Anleitung vor dem Betrieb des Navigationssystems.
- Dieses Navigationssystem soll Ihnen nur als Hilfe beim Fahren dienen. Es ersetzt Aufmerksamkeit, Entscheidungen und Sorgfalt beim Fahren auf keinen Fall!
- Das Navigationssystem sollte nur dann betrieben werden, wenn es die Aufmerksamkeit des Fahrers nicht vom Verkehrsgeschehen ablenkt. Das Gerät darf den Fahrer niemals von der Einhaltung wichtiger Sicherheitsrichtlinien und der allgemeinen Verkehrsregeln abhalten.
- Niemals andere Personen das System verwenden lassen, wenn diese sich nicht mit dessen Funktion gründlich vertraut gemacht haben.
- Verwenden Sie das Navigationssystem nicht, um Notdienste wie Krankenhäuser oder Polizeistationen aufzusuchen. Nicht alle derartigen Einrichtungen sind in der Kartendatei vorhanden.
- Die Fahrtrouten- und Anweisungsanzeigen dieses Geräts dienen nur für Orientierungszwecke. Es ist möglich, dass sie nicht den neuesten tatsächlichen Straßenzustand oder aktuelle Verkehrsbedingungen anzeigen.
- Momentan gültige Verkehrsrestriktionen oder Anweisungen haben immer Vorrang vor Anzeigen dieses Gerätes. Immer die aktuellen Verkehrsregeln befolgen, auch wenn dieses Gerät eine andere Empfehlung gibt.
- Wenn falsche Angaben über den vorhandenen Fahrzeugtyp oder die lokale Uhrzeit gemacht werden, kann dieses Gerät fehlerhafte Fahrtrouten- und Richtungsanweisungen geben.
- Niemals die Lautstärke Ihres Navigationssystems so stark einstellen, dass Verkehrsgeräusche und Martinshörner nicht mehr gehört werden können.
- Aus Sicherheitsgründen sind bestimmte Gerätefunktionen gesperrt, wenn die Handbremse nicht gezogen ist.
- Die auf der Disc dieses Geräts enthaltenen Daten sind geistiges Eigentum des Lieferanten. Der Lieferant ist für den Inhalt der Disc verantwortlich.

- Das Navigationssystem sollte nur dann betrieben werden, wenn es die Aufmerksamkeit des Fahrers nicht vom Verkehrsgeschehen ablenkt: Das Gerät darf den Fahrer niemals von der Einhaltung wichtiger Sicherheitsrichtlinien und der allgemeinen Verkehrsregeln abhalten. Wenn Schwierigkeiten bei der Bedienung oder beim Lesen des Displays auftreten, das Fahrzeug stoppen und die betreffenden Maßnahmen in stehendem Zustand ausführen.

Hinweise vor der Inbetriebnahme

Sicherheitshinweis

- Dieses Gerät entspricht den EMC-Richtlinien (89/336/EEC, 92/31/EEC) und CE-Markierungsrichtlinien (93/68/EEC).

- Dieses Gerät ist nur für den europäischen Raum geeignet.
- Alle Sicherheitshinweise und Warnungen in dieser Anleitung beachten und das Handbuch immer griffbereit halten.
- Bei Störungen des Geräts Kontakt mit dem Händler oder dem nächsten Pioneer-Kundendienst aufnehmen.

VORSICHT

Dieses Gerät enthält eine Laserdiode mit einer höheren Klasse als 1. Um einen stets sicheren Betrieb zu gewährleisten, weder irgendwelche Abdeckungen entfernen, noch versuchen, sich zum Geräteinneren Zugang zu verschaffen. Alle Wartungsarbeiten sollten qualifiziertem Kundendienstpersonal überlassen werden.

Der unten abgebildete Warmaufkleber befindet sich an der Unterseite dieses Gerätes.



Der unten abgebildete Warnaufkleber befindet sich an der Oberseite dieses Gerätes.

CAUTION	: VISIBLE AND INVISIBLE LASER RADIATION WHEN OPEN. AVOID EXPOSURE TO BEAM.
VORSICHT	: SICHTBARE UND UNSICHTBARE LASERSTRAHLUNG, WENN ABDECKUNG GEÖFFNET NICHT DEM STRAHL AUSSETZEN!
ADVARSEL	: SYNLIG OG USYNLIG LASERSTRÅLING VED ÅBNING UNDGÅ UDSÆTTELSE FOR STRÅLING
WARNING	: SYNLIG OCH OSYNLIG LASERSTRÅLNING NÄR DENNA DEL ÄR ÖPPNAD BETRÄKTA EJ STRÅLEN
VARO!	: AVATTAESSA ALTIKSTUT NÄKYVÄ JA NÄKYMÄTTÖMÄLLE LASERSATEIL YLLÄ. ÄLÄ KATSO SÄTEESÄN.

VRW1039

Wichtig

Bitte tragen Sie sofort die 14-stellige eingravierte Serien-Nummer und das Kaufdatum (Rechnungsdatum) in den beiliegenden Pioneer Car Stereo-Pass ein, Stempel des Händlers nicht vergessen. Der ausgefüllte Pioneer Car Stereo-Pass ist für den Fall des Diebstahls ein wichtiges Dokument des Eigentumsnachweises. Bewahren Sie ihn daher an einem sicheren Ort auf, keinesfalls im Kraftfahrzeug.

Im Entwendungsfall geben Sie der Polizei die eingetragene, eingravierte Serien-Nummer und das Kaufdatum durch Vorlage des Passes bekannt.

- Auf die Unterseite des Geräts wurde eine 14-stellige Serien-Nummer eingraviert.

- Setzen Sie das Gerät keiner Feuchtigkeit aus.

Handbremsensperre

Bestimmte Funktionen des Navigationssystems können ein Sicherheitsrisiko darstellen, wenn diese während der Fahrt verwendet werden. Zur Vermeidung dieses Risikos dient eine mit der Handbremse des Fahrzeugs gekoppelte Sperre. Wenn Sie versuchen, während der Fahrt eine dieser Funktionen zu verwenden, wird sie gesperrt. Um die Funktion zu verwenden, halten Sie an einem sicheren Ort an, und betätigen Sie die Handbremse.

Unterschiedliche Kartenanzeige am Tag und in der Nacht

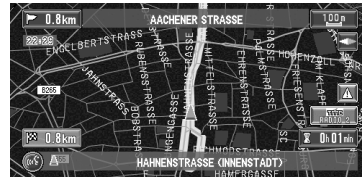

Nachtdisplay (Bsp. Sensordisplay)

Die Bildbeispiele in dieser Anleitung zeigen das Tagdisplay. Bei Nachtfahrten unterscheidet sich der Bildhintergrund eventuell von den hier gezeigten Beispielen.

Für die Verwendung dieser Funktion muss das Kabel (orange/weiß) an diesem Gerät korrekt angeschlossen sein.

↳ Kartendisplay → Bedienungsanleitung

Batterieentladung vermeiden

Wenn Sie dieses Gerät benutzen, starten Sie zuerst den Motor. Der Betrieb dieses Geräts bei nicht laufendem Motor zehrt am Batteriestrom.

Sprachführung (AVH-P7500DVD, AVH-P6500DVD)

Es gibt evtl. keine Sprachführung bei der kombinierten Anzeigeeinheit. In diesem Fall muss ein externer Lautsprecher (frei verkäuflich) an den SP-OUT-Anschluss (3,5 Ø MINI JACK, 1 W max [8 Ω]) auf der Rückseite dieses Geräts angeschlossen werden.

Batterie in der Navigationseinheit

Zum Schutz des Speicherinhalts befindet sich in der Navigationseinheit des Navigationssystems eine Lithiumbatterie. Bei der Entsorgung des Geräts ist die Batterie wie folgt zu entsorgen.



! WARNUNG:

- **Die Lithiumbatterie darf nicht in die Hände von Kindern gelangen. Wenden Sie sich bei Verschlucken der Batterie sofort an einen Arzt.**

Achtung

- **Die Batterie nicht wieder aufladen, zerlegen, erhitzen oder verbrennen.**
- **Nur eine Lithiumbatterie CR2450 (3 V) mit diesem Gerät verwenden. Benutzen Sie niemals andere Batterietypen für dieses Gerät.**
- **Die Batterie nicht mit metallischen Gegenständen handhaben.**
- **Die Lithiumbatterie nicht zusammen mit metallischen Materialien lagern.**
- **Beim Entsorgen verbrauchter Batterien die in Ihrem Land/Bereich gültigen Gesetze und Vorschriften beachten.**
- **Immer sicherstellen, dass die Batterie mit der korrekten Polarität (+) und (-) eingelegt wird.**

Entnehmen der Batterie

Vorsichtshinweise:

- Verwenden Sie einen nichtmetallischen, spitz zulaufenden Gegenstand zum Entfernen der Batterie aus der Navigationseinheit.

- 1 Mit einem Schraubendreher die Schraube an der Seite der Navigationseinheit entfernen.**
- 2 Mit einem spitzen Werkzeug das Tablett herausziehen, auf dem sich die Batterie befindet.**

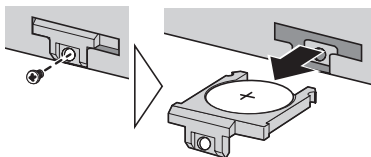

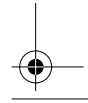
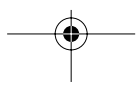
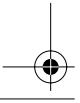
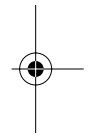
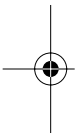
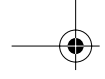

Kapitel 1

Funktionen der Fernbedienung und Teilennamen

Kapitel 1

Funktionen der Fernbedienung und Teilennamen

Vorbereitung der Fernbedienung

Einige Navigationsfunktionen können über die mitgelieferte Steuerungsfernbedienung gesteuert werden.

Beim Navigationssystem AVIC-900DVD kann über die mitgelieferte DVD-Fernbedienung das Abspielen von DVD-Videos und CDs gesteuert werden.

- ☞ Für Informationen zu den Funktionen der DVD-Fernbedienung → Seite 14

Legen Sie vor der Verwendung der Fernbedienung eine Batterie ein (siehe folgender Abschnitt).

Wenn Sie eine Fernbedienung verwenden möchten, ohne gleichzeitig auch das Sensordisplay zu verwenden, benötigen Sie zur Steuerung sämtlicher Navigationsfunktionen eine separat erhältliche Fernbedienung (CD-R11).

- ☞ Für Informationen zu den Funktionen der Fernbedienung (CD-R11) → "Bedienungsanleitung (Für Typen mit Fernbedienung)" sowie "Betriebsanleitung" der Fernbedienung CD-R11.

Einlegen der Batterie in die Fernbedienung

Für die einzelnen Fernbedienungen können folgende Batterietypen verwendet werden:

Steuerungsfernbedienung : CR2032 (3 V)
 DVD-Fernbedienung : CR2025 (3 V)

Steuerungsfernbedienung

Ziehen Sie die Abdeckung des Batteriefachs auf der Rückseite der Fernbedienung ab und legen Sie eine neue Lithiumbatterie ein. Achten Sie dabei darauf, dass die Batterieseite mit dem Pluspol (+) nach oben zeigt. Beim Auswechseln einer alten Lithiumbatterie darauf achten, zum Entfernen der alten Lithiumbatterie ausschließlich ein Hilfsmittel mit einer dünnen, nichtmetallischen Spitze zu verwenden.

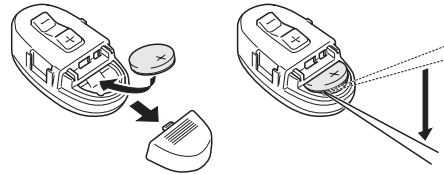

DVD-Fernbedienung

Ziehen Sie die Batteriehalterung auf der Rückseite der DVD-Fernbedienung vorsichtig heraus, und legen Sie die neue Batterie ein. Achten Sie beim Einlegen der neuen Batterie darauf, dass der Pluspol (+) und der Minuspol (-) der Batterie auf der richtigen Seite liegen.

Wenn Sie zum ersten Mal eine Batterie in die DVD-Fernbedienung einlegen, ziehen Sie zunächst die Folie von der Batteriehalterung ab, bevor Sie die Batterie einlegen.

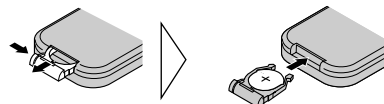

! WARNUNG:

- Die Lithiumbatterie darf nicht in die Hände von Kindern gelangen. Wenden Sie sich bei Verschlucken der Batterie sofort an einen Arzt.

! ACHTUNG:

- Die Batterie nicht wieder aufladen, zerlegen, erhitzen oder verbrennen.
- Steuerungsfernbedienung: Ausschließlich eine Lithiumbatterie CR2032 (3 V) verwenden. Benutzen Sie niemals andere Batterietypen für dieses Gerät.
- DVD-Fernbedienung: Ausschließlich eine Lithiumbatterie CR2025 (3 V) verwenden. Benutzen Sie niemals andere Batterietypen für dieses Gerät.
- Die Batterie nicht mit metallischen Gegenständen handhaben.
- Die Lithiumbatterie nicht zusammen mit metallischen Materialien lagern.
- Beim Entsorgen verbrauchter Batterien die in Ihrem Land/Bereich gültigen Gesetze und Vorschriften beachten.
- Immer sicherstellen, dass die Batterie mit der korrekten Polarität (+) und (-) eingelegt wird.
- Wenn die Fernbedienung länger als einen Monat nicht verwendet werden soll, die Batterie aus der Fernbedienung entfernen.
- Sollte einmal eine Batterie ausgelaufen sein, die Fernbedienung gründlich reinigen und eine neue Batterie einlegen.

Die Komponenten des Navigationssystems und ihre Funktionen

Bevor Sie dieses Gerät verwenden, machen Sie sich mit den Komponenten und ihren Funktionen vertraut.

Die Steuerungsfernbedienung

Betriebsart

Durch Umschalten zwischen den Betriebsarten (Standardbetrieb, DIN-Betrieb, Navigationsbetrieb) können Sie mit einer Fernbedienung mehrere Geräte steuern.

Standardbetrieb:

Zur Steuerung des Pioneer AV-Hauptgeräts (z. B. AVH-P7500DVD, AVH-P6500DVD, AVH-P6400CD, AVH-P6400R)

DIN-Betrieb:

Zur Steuerung eines anderen Pioneer Hauptgeräts

Navigationsbetrieb:

Zum Navigieren

Wählen Sie zunächst den Umschaltmodus für die Betriebsarten aus. Folgende Einstellungen stehen zur Verfügung:

	Umschaltmodus	So stellen Sie den Umschaltmodus ein
Einstellung A	Standardbetrieb ↓ Navigationsbetrieb	Drücken Sie gleichzeitig die VOICE-Taste und die A.MENU-Taste.
Einstellung B	DIN-Betrieb ↓ Navigationsbetrieb	Drücken Sie gleichzeitig die BACK-Taste und die A.MENU-Taste.
Einstellung C	Nur Navigationsbetrieb	Drücken Sie gleichzeitig die SRC (SOURCE)-Taste und die A.MENU-Taste.

- Wenn Sie die Steuerungsfernbedienung zusammen mit des Pioneer AV-Hauptgeräts verwenden möchten, wählen Sie Einstellung A aus. Wenn Sie die Steuerungsfernbedienung zusammen mit eines anderen Pioneer Hauptgeräts verwenden möchten, wählen Sie Einstellung B aus. Wenn Sie nur den Navigationsbetrieb verwenden möchten, wählen Sie Einstellung C aus. ("Einstellung A" ist ab Werk voreingestellt.)

Standardbetrieb und DIN-Betrieb

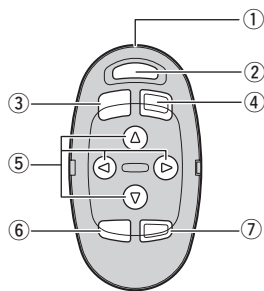

- (1) Transmitter**
Überträgt die Signale der Fernbedienung.
- (2) NAVI/AUDIO-Taste**
Durch Drücken dieser Taste schalten Sie in eine andere Betriebsart.
- (3) VOICE-Taste**
Durch Drücken der **VOICE**-Taste schalten Sie die Sprachsteuerung ein. Bei eingeschalteter Sprachführung können Sie das Navigationssystem ausschließlich durch Ihre Stimme steuern.
- (4) SRC (SOURCE)-Taste**
Schaltet zwischen Programmquellen um und schaltet den Strom ein/aus (ON/OFF). (Je nach angeschlossenen Einheiten ist der Betrieb unter Umständen etwas verschieden. Siehe "Umschalten von Programmquellen" in den Anweisungen der entsprechenden Einheit.)
- (5) ▲, ▼, ◀, ▶ -Taste**
Die Tasten haben die gleichen Funktionen wie die Pfeiltasten ▲, ▼, ◀, ▶ des Hauptgeräts oder der Joystick.

(6) BACK-Taste
Standardbetrieb: **BACK**-Taste
Rückkehr zur vorhergehenden Anzeige.

DIN-Betrieb: **FUNCTION**-Taste
Anzeige des Menüs FUNCTION.

(7) A.MENU-Taste
Standardbetrieb: **AUDIO MENU**-Taste
Anzeige des Menüs.

DIN-Betrieb: **AUDIO**-Taste
Anzeige des Menüs AUDIO.

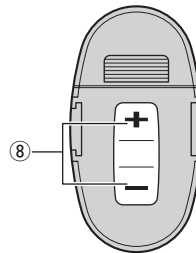

(8) +/- -Taste
Einstellen der Lautstärke des Pioneer Hauptgeräts.

Navigationsbetrieb (Navigieren)

➤ Der integrierten DVD-Spieler wird hauptsächlich mit Hilfe der mitgelieferten DVD-Fernbedienung bedient. → Kapitel 2

- Im Navigationsbetrieb werden die **SRC (SOURCE)**-Taste sowie die Pfeiltasten ◀/▶ nicht verwendet.

(1) Transmitter
Siehe Standardbetrieb/DIN-Betrieb.

(2) NAVI/AUDIO-Taste
Siehe Standardbetrieb/DIN-Betrieb. (Für Einstellung C wird diese Taste nicht benötigt.)

(3) VOICE-Taste
Siehe Standardbetrieb/DIN-Betrieb.

(5) ▲/▼ -Taste
Zum Vergrößern oder Verkleinern der Karte. Bei mehrseitigen Menüs in Listenform Blättern zur vorherigen oder nächsten Seite.

(6) NAVI-Taste

Drücken Sie diese Taste, um die Karte anzuzeigen oder zur Zielführung zurückzukehren. Während des Blätterns durch die Karte kehren Sie durch Drücken dieser Taste zur Anzeige der Umgebungskarte zurück.

(7) GUIDE/TRAFFIC-Taste

Drücken Sie diese Taste, wenn Sie die Sprachführung wieder hören wollen. Wenn Sie diese Taste länger als zwei Sekunden drücken, können Sie die Verkehrsinformationen für Ihre Fahrtroute hören (wo verfügbar).

(8) +/- -Taste

Einstellen der Ansagelautstärke des Navigationssystems.

Mikrofon

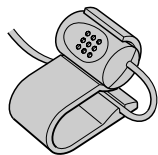

(1) Mikrofon

Nach der Aktivierung der Sprachführung durch Drücken der **VOICE**-Taste sprechen Sie die Befehle in dieses Mikrofon.

Navigationseinheit

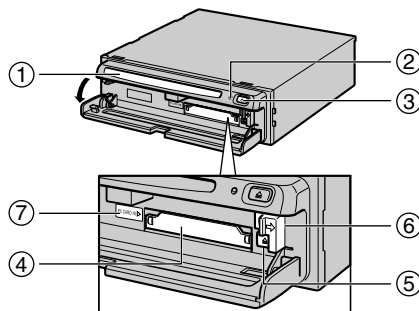

(1) Disc-Schacht

(2) Rückstelltaste

Wenn sich das System aufhängt (blockiert), setzen Sie es zurück, indem Sie diese tieferliegende Taste mit einem Kugelschreiber oder einem anderen spitzen Gegenstand drücken.

➤ "Rückstellung des Systems" → Seite 34

(3) Disc-Auswerftaste

(4) PC-Karten-Schacht

(5) PC-Karten-Auswerftaste

Entfernen Sie die PC-Karte, indem Sie diese Taste drücken.

(6) PC-Karten-Sperrhebel

Mit diesem Hebel entriegeln Sie die Verriegelung der PC-Karte, um sie zu entfernen.

(7) PC-Karten-Verriegelungsleuchte

Das rote Licht erlischt, wenn die PC-Karte eingesteckt ist und eine Verbindung besteht.

Disc einlegen und auswerfen

Legen Sie die Discs so in den Disc-Schacht ein, dass die bedruckte Seite nach oben zeigt. Um die Disc zu entnehmen, drücken Sie die Disc-Auswerftaste rechts vom Disc-Schacht.

☐ Verwenden Sie keine anderen Discs als die für dieses System zugelassenen. Benutzen Sie in diesem Gerät nur die von Pioneer angegebenen Discs.

➤ Für Informationen zum Abspielen, zur Aufbewahrung und zur Pflege von DVD-Videos und CDs → Seite 13

PC-Karte einstellen

Öffnen Sie die Abdeckung an der Vorderseite des Navigationseinheit. Halten Sie die PC-Karte mit dem Etikett nach oben: Der Pfeil zeigt, wie die PC-Karte eingeschoben werden muss. Schieben Sie die PC-Karte ein, bis die PC-Karten-Auswerttaste herauspringt. Wenn die Navigationseinheit eingeschaltet ist, leuchtet die PC-Karten-Verriegelungsleuchte nicht mehr grün, sondern rot und zeigt so, dass die PC-Karte korrekt eingesteckt und bereit zum Gebrauch ist.

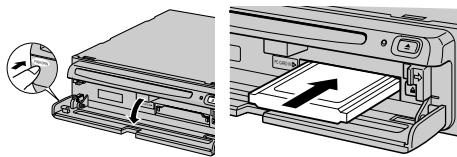

PC-Karte entnehmen

! ACHTUNG:

- Entfernen Sie die PC-Karte nicht, solange die PC-Karten-Verriegelungsleuchte rot leuchtet. Die Navigationseinheit des Navigationssystems oder die PC-Karte könnten beschädigt werden.

Öffnen Sie die Abdeckung an der Vorderseite der Navigationseinheit. Drücken Sie den PC-Karten-Sperrhebel nach rechts (1), und halten Sie ihn fest. Prüfen Sie, ob die PC-Karten-Verriegelungsleuchte grün leuchtet, und drücken Sie die PC-Karten-Auswerttaste (2). (Drücken Sie den PC-Karten-Sperrhebel nach rechts, bis die PC-Karte vollständig entfernt ist.)

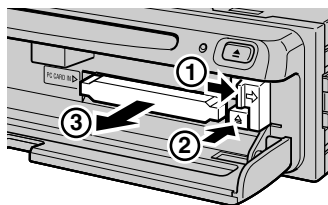

- Die PC-Karte kann jederzeit eingesetzt oder entfernt werden, dabei ist es unwichtig, ob die Navigationseinheit (der Motor) ein- oder ausgeschaltet ist.
- Setzen Sie nur eine Karte ein, die dem PCMCIA-Standard II (5 V) entspricht. Wenn Sie versuchen, eine Karte einzusetzen, die einem anderen Standard entspricht, kann der Schacht beschädigt werden oder ein Fehler auftreten.
- Entfernen Sie die Karte nicht, während Sie Daten auf der PC-Karte editieren. Dies könnte zur Zerstörung der in der Navigationseinheit oder auf der PC-Karte gespeicherten Daten führen.



Kapitel 1

Funktionen der Fernbedienung und Teilennamen

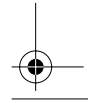
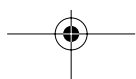
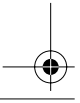
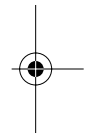
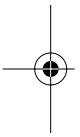

Kapitel 2

Bedienung des integrierten DVD-Spielers (gilt nur für AVIC-900DVD)

Für sicheres Fahren

WARNUNG:

- **Um Unfallrisiken und mögliche Verstöße gegen anwendbare Gesetze zu vermeiden, darf dieses Gerät nicht zusammen mit einem Bildschirm verwendet werden, der für den Fahrer einzusehen ist.**
- **In einigen Ländern oder Staaten ist selbst das Betrachten von Bildern auf einer Anzeige - sogar durch andere Personen als den Fahrer - illegal. Diese Vorschriften sind in den entsprechenden Ländern zu befolgen.**

Dieses Gerät erkennt, ob die Handbremse Ihres Wagens arretiert ist oder nicht, und verhindert, dass DVDs am Monitor, der am vorderen Video-Ausgang angeschlossen ist, während der Fahrt betrachtet werden können.

Auf dem Bildschirm wird folgende Meldung angezeigt, solange das Fahrzeug fährt:

ATTENTION! VIDEO VIEWING IS NOT AVAILABLE WHILE DRIVING

Parken Sie Ihren Wagen an sicherer Stelle, arretieren Sie die Handbremse, und das Bild erscheint am Schirm.

Hinweise vor der Integrierten DVD-Spielers

In den Disc-Schacht des Navigationssystems können Sie eine DVD oder CD einlegen, um sie abzuspielen (gilt nur für AVIC-900DVD). Prüfen Sie, welche CDs und DVDs mit diesem Gerät abgespielt werden können. Das Abspielen von Discs wird hauptsächlich über die DVD-Fernbedienung gesteuert.

- Für Informationen zu den Funktionen der DVD-Fernbedienung → Seite 15 und 18

Unterstützte Disc-Formate

Auf diesem DVD-Spieler können DVD-Videos und CDs mit den folgenden Logos abgespielt werden.



DVD-Regionalcodes

DVD-Videos, deren Regionalcodes nicht mit dem Ländercode des DVD-Spielers übereinstimmen, können auf diesem DVD-Spieler nicht abgespielt werden. Der Ländercode des DVD-Spielers befindet sich auf der Unterseite der Einheit. In der nachstehenden Abbildung sind die Regionen und die entsprechenden Regionalcodes aufgeführt.

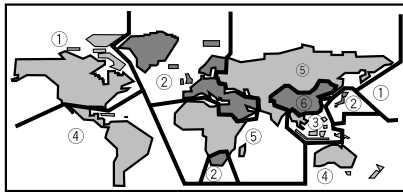

DVD-Betrieb

Bei manchen DVDs sind je nach Absicht des Produzenten gewisse Funktionen gesperrt. Außerdem ist es möglich, dass bei menügesteuerten DVDs und DVDs mit Zwei-Wege-Funktion während der Wiedergabe durch die Art und Weise, in der Titel und Kapitel organisiert sind, einige Funktionen nicht verwendet werden können (z. B. die Wiederholung bestimmter Titel oder Kapitel). In einem solchen Fall erscheint bei diesem DVD-Spieler das Verbotssymbol "⊘".

Bei gewissen Discs erscheint das Verbotssymbol "⊘" unter Umständen nicht.

Dolby Digital

Hergestellt unter Lizenz von Dolby Laboratories. „Dolby“ und das Doppel-D-Symbol sind Warenzeichen von Dolby Laboratories.



Dieses Gerät beinhaltet urheberrechtlich geschützte Technologie gemäß Verfahrensansprüchen bestimmter US-Patente und anderer Rechte geistigen Eigentums im Besitz der Macrovision Corporation und anderer Rechtsinhaber. Gebrauch dieser urheberrechtlich geschützten Technologie muss von Macrovision Corporation autorisiert werden, und ist nur für Heimanwendungen und andere begrenzte Anwendungen beschränkt, sofern nicht eine spezielle Genehmi-

gung der Macrovision Corporation eingeholt worden ist. Nachbau und Zerlegung verboten.

⚠ ACHTUNG:

- Bei DVD-VIDEOS ist der Ton oft mit einer geringeren Aussteuerung aufgezeichnet (als bei Musik-CDs u. ä.), um einen dynamischen Soundeffekt zu erzeugen. Regeln Sie daher die Lautstärke herunter, bevor Sie nach dem Abspielen einer DVD-VIDEO eine andere DVD abspielen.

Einstellen der DVD-Fernbedienung

Um den integrierten DVD-Spieler mit der DVD-Fernbedienung steuern zu können, stellen Sie den Codewahlschalter der Fernbedienung auf Typ B und den Betriebsartenwahlschalter auf "DVD".

Linke Seite:

Rechte Seite:

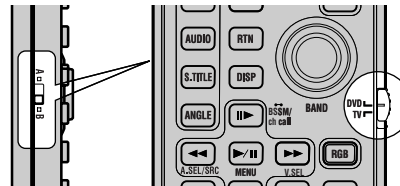

Abspielen einer CD mit dem integrierten DVD-Spieler (gilt nur für AVIC-900DVD)

Mit dem Navigationssystem AVIC-800DVD können keine CDs abgespielt werden.

Beim Navigationssystem AVIC-900DVD können Sie Titel, Wiederholbereiche, die zufallsgesteuerte Wiedergabe und die Anspiel-Wiedergabe auswählen.

Vor dem Abspielen einer CD

Um beim Einlegen der Disc Beschädigungen der Disc oder der Haupteinheit zu vermeiden, vergewissern Sie sich vor dem Einlegen der Disc, dass der Disc-Schacht leer ist.

- ☞ Für Informationen zum Einlegen und Auswerfen von Discs → Seite 10
- ☐ Um den integrierten DVD-Spieler per Sprachbefehl zu steuern, drücken Sie unter NAVI SOURCE die **VOICE**-Taste auf der Steuerungsfernbedienung. (Diese Funktion steht nicht zur Verfügung, wenn die Einheit zusammen mit dem AVD-W6210 eingesetzt wird.)
- ☞ Für Informationen zur Sprechbedienung → Kapitel 5 (Für Typen mit Sensorbildschirmbedienung) oder Kapitel 7 (Für Typen mit Fernbedienung) der Bedienungsanleitung

Funktionen der DVD-Fernbedienung

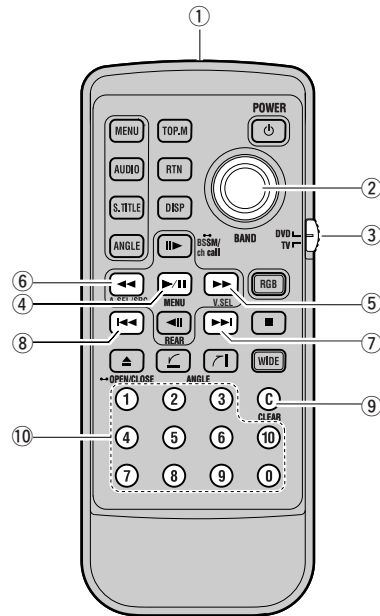

(1) Transmitter

Überträgt die Signale der Fernbedienung.

(2) Joystick/OK-Taste

Zur Auswahl von Optionen und Ein- und Ausschalten von Funktionen.

(3) Betriebsartenwahlschalter

Wenn Sie eine DVD-Video oder CD abspielen möchten, stellen Sie diesen Schalter auf DVD. Wenn Sie den Schalter auf TV stellen, können Sie mit der Fernbedienung einen TV-Tuner oder ein externes Display steuern.

- ☞ Für Informationen zu den Funktionen der Fernbedienung bei der Einstellung TV → Seite 31

(4) PLAY/PAUSE-Taste

Zur Wiedergabe und Unterbrechung der Wiedergabe von Discs.

(5) Schnellvorlauf-Taste

Zum Schnellvorlauf von CDs.

(6) Schnelrücklauf-Taste

Zum Schnelrücklauf von CDs.

(7) ►►-Taste

Zum Einzelvorlauf von Titeln.

(8) ◀◀-Taste

Zum Einzelrücklauf von Titeln.

(9) CLEAR-Taste

Zum Löschen einzelner Zahlen, z. B. Titelnummern.

(10) Numerischen Tastatur

Zur Eingabe von Titelnummern.

Einfaches Abspielen einer CD

1 Stellen Sie auf der Anzeigeeinheit "NAVI" (oder "NAVI SOURCE") ein.

Falls die Wiedergabeanzeige nicht angezeigt wird, drücken Sie auf dem Display die **NAVI/AV**-Taste, um die Anzeige umzuschalten.

- Je nach angeschlossenen Einheiten ist der Betrieb unter Umständen etwas verschieben. Siehe "Umschalten von Programmquellen" in den Anweisungen der entsprechenden Einheit.

2 Legen Sie die CD mit der bedruckten Seite nach oben in den Disc-Schacht ein.

Die Disc wird abgespielt.

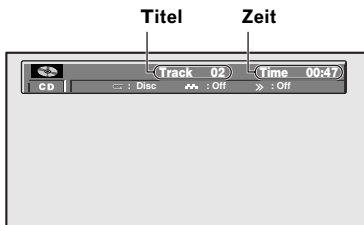

3 Wählen Sie mit ◀◀ oder ►► den gewünschten Titel aus.

Um zum nächsten Titel zu wechseln, drücken Sie einmal ►►.

Um zum Anfang der Titel zu wechseln, drücken Sie einmal ◀◀. Drücken Sie die Taste noch einmal, um zum vorherigen Titel zurückzukehren.

- Um einen Schnellrücklauf oder Schnellvorlauf durchzuführen, drücken Sie ◀◀ oder ►► länger.

4 Drücken Sie die Disc-Auswerftaste und entnehmen Sie die CD.

Der Abspielvorgang wird abgebrochen und die CD wird aus dem Disc-Schacht ausgeworfen. Sie können die Wiedergabe auch abbrechen, indem Sie NAVI SOURCE ausschalten (OFF) oder zu einer anderen Programmquelle wechseln.

Auswählen eines bestimmten Titels (direktes Anspringen)

Über die numerische Tastatur können Sie einen bestimmten Titel angeben.

1 Bewegen Sie den Joystick nach links oder rechts, um die gewünschte Titelnummer auszuwählen.

Die Titelnummer wird hervorgehoben (markiert).

2 Drücken Sie auf der numerischen Tastatur die Nummer des Titels, den Sie hören möchten.

- Um die 3 auszuwählen, drücken Sie 3.
- Um die 10 auszuwählen, drücken Sie 10, dann 0.
- Um die 23 auszuwählen, drücken Sie 10, dann 10, dann 3.

- Wenn Sie die Nummer, die Sie eingegeben haben, wieder löschen möchten, drücken Sie die **CLEAR**-Taste.

- Sie können auch eine andere Titelnummer auswählen (markieren), indem Sie den Joystick nach oben oder unten bewegen.

3 Drücken Sie die OK-Taste.

Der angegebene Titel wird abgespielt.

- Wenn Sie ca. acht Sekunden lang keine weitere Taste drücken, wird wieder die momentan abgespielte Nummer angezeigt.

- Die Zeit kann nicht ausgewählt werden.

Einstellen von Wiederhol-Wiedergabe, Zufallsgesteuerter Wiedergabe und Anspiel-Wiedergabe

- 1 Bewegen Sie den Joystick nach rechts oder links, um die gewünschte Option auszuwählen.**

Die ausgewählte Option wird markiert.

- 2 Bewegen Sie den Joystick nach oben oder unten, um die Funktion ein- oder auszuschalten (On/Off).**

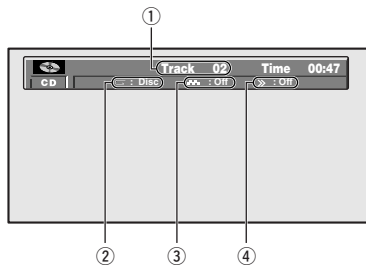

① Titel

Geben Sie den Titel an, den Sie hören möchten.

② Wiederhol-Wiedergabe

Sie können die Musik, die Sie gerade hören, wiederholt abspielen.

③ Zufallsgesteuerte Wiedergabe

Die Titel der CD, die Sie gerade hören, werden in zufälliger Reihenfolge abgespielt.

④ Anspiel-Wiedergabe

Sie können jeweils die ersten 10 Sekunden jedes Titels anspielen.

- Während der Anspiel-Wiedergabe Sobald der Titel angespielt wird, den Sie hören möchten, bewegen Sie den Joystick nach unten, um die Anspiel-Wiedergabe auszuschalten ("Off").
- Wenn wieder der Titel angespielt wird, bei dem die Anspiel-Wiedergabe gestartet wurde, wird die Anspiel-Wiedergabe automatisch abgebrochen.

Abspielen einer DVD mit dem integrierten DVD-Spieler (gilt nur für AVIC-900DVD)

Mit dem Navigationssystem AVIC-800DVD können keine DVDs abgespielt werden.

Das Gerät verfügt über Funktionen für Schnellvorlauf, Schnellrücklauf, Einzelbildbetrachtung, Zeitlupe und Standbild. Mit der DVD-Informationanzeige können Sie außerdem während des Abspielens der DVD die Betriebsdetails prüfen. In der DVD-Informationanzeige können Sie Kapitel, Sprache, Untertitel und Blickwinkel auswählen.

Vor dem Ansehen von DVDs

Um beim Einlegen der Disc Beschädigungen der Disc oder der Navigationseinheit zu vermeiden, vergewissern Sie sich vor dem Einlegen der Disc, dass der Disc-Schacht leer ist.

- Für Informationen zum Einlegen und Auswerfen von CDs und DVDs → Seite 10
- Um den integrierten DVD-Spieler per Sprachbefehl zu steuern, drücken Sie unter "NAVI SOURCE" die **VOICE**-Taste auf der Steuerungsfernbedienung. (Diese Funktion steht nicht zur Verfügung, wenn die Einheit zusammen mit dem AVD-W6210 eingesetzt wird.)
- Für Informationen zur Sprechbedienung → Kapitel 5 (Für Typen mit Sensorbildschirmbedienung) oder Kapitel 7 (Für Typen mit Fernbedienung) der Bedienungsanleitung.

Funktionen der DVD-Fernbedienung

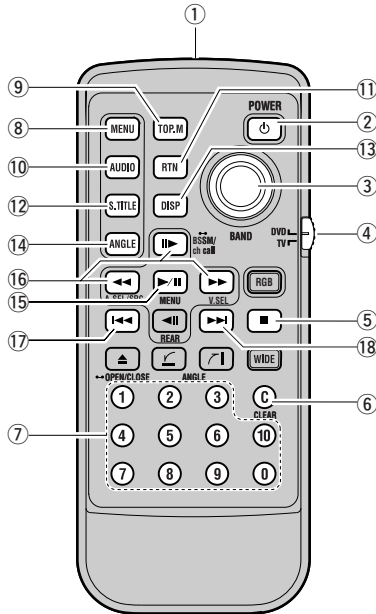

- (1) Transmitter**
Überträgt die Signale der Fernbedienung.
- (2) POWER-Taste**
Nicht relevant.
- (3) Joystick/OK-Taste**
Mit dieser Taste wählen Sie Optionen im Menü-Bildschirm aus oder bestätigen eine Auswahl.
- (4) Betriebsartenwahlschalter**
Schaltet die Betriebsart der Fernbedienung um. Wenn Sie den Schalter auf TV stellen, können Sie mit der Fernbedienung einen TV-Tuner oder ein externes Display steuern.
- ☞ Für Informationen zu den Funktionen der Fernbedienung bei der Einstellung TV → Seite 31
- (5) ■-Taste**
Mit der Taste wird das Abspielen gestoppt.
- (6) CLEAR-Taste**
Zum Löschen eingegebener Zahlen, wie z. B. Kapitelnummern.

(7) Numerischen Tastatur
Diese Tastatur dient zur Eingabe von Zahlen wie z. B. Kapitelnummern.

(8) MENU-Taste
Bei DVD-Wiedergabe wird das auf der DVD gespeicherte Verzeichnismenü angezeigt. Wenn die DVD-Wiedergabe gestoppt wird, erscheint der Voreinstellungs-Bildschirm.

(9) TOP.M-Taste
Zur Anzeige des Hauptmenüs der DVD.

(10) AUDIO-Taste
Mit dieser Taste wird die Tonspur ausgewählt.

(11) RTN-Taste
Mit dieser Taste kehren Sie im Voreinstellungs-Bildschirm zum vorherigen Bildschirm zurück.

(12) S.TITLE-Taste
Mit dieser Taste werden die Untertitel ein- und ausgeschaltet.

(13) DISP-Taste
Für die Informationsanzeige. Die Taste noch einmal betätigen, um den Inhalt der Informationsanzeige zu ändern.

(14) ANGLE-Taste
Mit dieser Taste kann der Blickwinkel geändert werden.

(15) PLAY/PAUSE-Taste
Zur Wiedergabe und Unterbrechung der Wiedergabe von Discs.

(16) <<<, >>>, II> -Taste
Zum Schnellvorlauf, Schnellrücklauf und zur Einzelbildbetrachtung während der Wiedergabe der DVD.

(17) I<<<-Taste
Zum Kapitel-Rücklauf.

(18) >>>I-Taste
Zum Kapitel-Vorlauf.

Einfaches Ansehen einer DVD

Verbotszeichen

In einigen Fällen kann beim Abspielen einer DVD oder beim Unterbrechen des Abspielens das Verbotssymbol "⊘" angezeigt und die Bedienung der DVD verhindert werden. Die Ursache hierfür liegt in einigen Spezifikationen der DVD. Die möglichen und nicht möglichen Funktionen können aufgrund verschiedener Bedingungen wie z. B. des Inhalts der DVD und besonderer Abschnitte, die abgespielt werden sollen, variieren. (Detaillierte Informationen zur Funktionsweise der DVD finden Sie in der Bedienungsanleitung der DVD.)

1 Stellen Sie auf der Anzeigeeinheit "NAVI" (oder "NAVI SOURCE") ein.

Falls die Wiedergabeanzeige nicht angezeigt wird, drücken Sie auf dem Display die **NAVI/AV**-Taste, um die Anzeige umzuschalten.

- Je nach angeschlossenen Einheiten ist der Betrieb unter Umständen etwas verschieden. Siehe "Umschalten von Programmquellen" in den Anweisungen der entsprechenden Einheit.

2 Legen Sie die DVD mit der bedruckten Seite nach oben in den Disc-Schacht ein.

Die Disc wird abgespielt.

3 Wählen Sie mit **◀◀** oder **▶▶** das gewünschte Kapitel aus.

Um zum nächsten Kapitel zu wechseln, drücken Sie einmal die Taste **▶▶**.

Um zum Anfang des Kapitels zu wechseln, drücken Sie einmal die Taste **◀◀**. Drücken Sie die Taste noch einmal, um zum vorherigen Kapitel zurückzukehren.

- Um einen Schnelldrücklauf oder Schnelldrücklauf durchzuführen, drücken Sie **◀◀** oder **▶▶** länger.
- Wählen Sie mit dem Joystick aus dem Menü der DVD die gewünschte Option aus, und klicken Sie anschließend auf die **OK**-Taste.

4 Drücken Sie die Disc-Auswerttaste und entnehmen Sie die DVD.

Der Abspielvorgang wird abgebrochen und die DVD wird aus dem Disc-Schacht ausgeworfen.

Vorsicht während des Abspielens

- Wenn die bereits eingelegte Disc abgespielt wird, startet sie an der Stelle, an der sie vorher gestoppt wurde. Wenn das Hauptmenü der DVD gespeichert ist, wird das Hauptmenü beim Starten des Abspielvorgangs angezeigt.
- Normalerweise wird die in der Voreinstellung gewählte Sprache der Untertitel oder der Tonwiedergabe verwendet. Wenn jedoch während des Abspielens die Sprache der Untertitel oder der Tonspur geändert wurde, wird die vorher ausgewählte Sprache wieder verwendet.
- Bei einigen Discs ist es möglich, dass unabhängig von der Voreinstellung immer die durch die DVD spezifizierte Sprache wiedergegeben wird.
- Während der Fahrt wird kein Bild angezeigt. Es wird lediglich die Tonspur abgespielt.
- Wenn die Meldung **"Bitte Navi/AV-Taste drücken und auf AV-Modus wechseln."** angezeigt wird, drücken Sie auf dem Pioneer-Display die **NAVI/AV**-Taste oder auf der separat erhältlichen Fernbedienung (CD-R11) die **NAVI/AV**-Taste, um den Anzeigemodus umzuschalten.



1 Wiedergabe/Schnelldrücklauf/Schnelldrücklauf

PLAY/PAUSE-Taste: Wiedergabe (beim Drücken während der Wiedergabe wird die Wiedergabe unterbrochen)

◀◀-Taste: Schnelldrücklauf

▶▶-Taste: Schnelldrücklauf

- Während des Schnelldrücklaufs oder Schnelldrücklaufs ist die Tonspur ausgeschaltet.

- Wenn Sie während des Schnellvorlaufs oder Schnelrücklaufs ◀◀ oder ▶▶ länger drücken, wird auf dem Display das Symbol ◀◀ oder das Symbol ▶▶ angezeigt. Sobald Sie die Taste wieder loslassen, wird der Schnellvorlauf oder Schnelrücklauf fortgesetzt. Sobald Sie die gewünschte Stelle auf der Disc gefunden haben, drücken Sie die **PLAY/PAUSE**-Taste.
 - Bei bestimmten DVDs kann in einigen Abschnitten kein Schnellvorlauf oder Schnelrücklauf durchgeführt werden. Wenn Sie den Schnellvorlauf oder Schnelrücklauf bis zu einer solchen Stelle betätigen, schaltet das Gerät automatisch in den Abspielmodus.
- ② **Zum nächsten/vorhergehenden Kapitel springen**
- Zum nächsten Kapitel wechseln**
Drücken Sie die ▶▶-Taste.
- Zum Anfang eines Kapitels zurückkehren**
Drücken Sie während der Wiedergabe die ◀◀-Taste.
Um zum vorhergehenden Kapitel zurückzukehren, drücken Sie zweimal die ◀◀-Taste.
- ③ **Wiedergabe stoppen**
- Der Abschnitt, an dem der Abspielvorgang gestoppt wurde, ist gespeichert. Beim nächsten Abspielen der Disc wird der Abspielvorgang an dieser Stelle fortgesetzt.
 - Bei einigen Discs oder Abschnitten kann es passieren, dass das Verbotssymbol angezeigt wird und der Abspielvorgang nicht gestoppt werden kann.
- ④ **Einzelbildbetrachtung/Zeitlupe**
- Jedes Mal, wenn Sie die ⏏-Taste drücken, wird das nächste Bild angezeigt.
 - Während die ⏏-Taste gedrückt ist, ist die Zeitlupe eingeschaltet.
 - Um zur normalen Wiedergabe zurückzukehren, drücken Sie die **PLAY/PAUSE**-Taste.
 - Während der Einzelbildbetrachtung oder Zeitlupe ist der Ton ausgeschaltet.
 - Bei einigen DVDs ist das Bild während der Einzelbildbetrachtung oder Zeitlupe unter Umständen verschwommen.

Bedienung des Menüs

Sie können das auf der DVD gespeicherte Hauptmenü oder Verzeichnismenü öffnen. In dem Menü können Sie Titel, Kapitel, die Tonspur oder Untertitel auswählen usw.

Hauptmenü / Verzeichnismenü

- Nicht alle DVDs enthalten ein Hauptmenü/Verzeichnismenü.
- Die im Hauptmenü/Verzeichnismenü angezeigten Optionen oder die Bedienung des Menüs können je nach DVD verschieden sein. Einzelheiten siehe die Anweisungen zur DVD.
- Wenn ein Menü, das angezeigt werden könnte, nicht auf der DVD gespeichert ist, wird das Verbotssymbol "⊘" angezeigt.

1 Drücken Sie während der Wiedergabe die TOP.M-Taste oder die MENU-Taste.

Das auf der DVD gespeicherte Hauptmenü oder Verzeichnismenü wird angezeigt.

- Nach dem Drücken der **TOP.M**-Taste wird das Hauptmenü angezeigt.
- Nach dem Drücken der **MENU**-Taste wird das Verzeichnismenü angezeigt.

Hauptmenü (Beispiel)

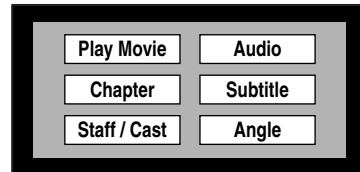

Verzeichnismenü (Beispiel)

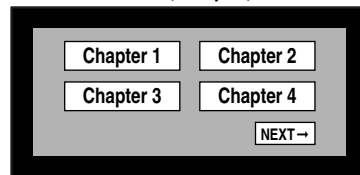

- Wenn Sie in einer neuen Anzeige die **MENU**-Taste erneut drücken, beginnt die Wiedergabe an dem Abschnitt, der vor dem Öffnen des Menüs abgespielt wurde.

2 Markieren Sie mit dem Joystick eine Option und klicken Sie anschließend auf die OK-Taste.

Sie können die gewählte Option bearbeiten.

Einen Titel oder ein Kapitel spezifizieren

Sie können einen Titel oder ein Kapitel mit der numerische Tastatur spezifizieren. (Direktsuche)

Einen Titel auswählen

1 Drücken Sie bei gestopptem Abspielen die gewünschte Titelnummer auf der numerischen Tastatur.

- Um die 3 auszuwählen, drücken Sie 3.
- Um die 10 auszuwählen, drücken Sie 10, dann 0.
- Um die 23 auszuwählen, drücken Sie 10, dann 10, dann 3.

Der angegebene Titel wird abgespielt.

Ein Kapitel auswählen

1 Drücken Sie während der Wiedergabe die gewünschte Kapitelnummer auf der numerischen Tastatur.

- Um die 3 auszuwählen, drücken Sie 3.
- Um die 10 auszuwählen, drücken Sie 10, dann 0.
- Um die 23 auszuwählen, drücken Sie 10, dann 10, dann 3.

Das angegebene Kapitel wird abgespielt.

Tonspur, Untertitel oder Kamera-Blickwinkel auswählen

Wenn auf einer DVD mehrere Tonspur, Untertitel oder Kamera-Blickwinkel gespeichert sind, können Sie während der Wiedergabe der DVD zwischen diesen Optionen umschalten.

Umschalten der Tonspur während der Wiedergabe

1 Drücken Sie während der Wiedergabe die AUDIO-Taste.

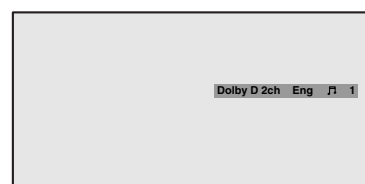

Tonspurauswahlpalette

Eine Tonspurauswahlpalette und die momentan gewählte Tonspur wird angezeigt.

2 Drücken Sie in der Anzeige der Tonspurauswahlpalette die AUDIO-Taste.

Durch Drücken der **AUDIO**-Taste schalten Sie zwischen den einzelnen Tonspuren um.

- Wenn auf einer DVD nicht mehrere Tonspuren gespeichert sind, können Sie die Tonspur nicht umschalten.
- Je nach DVD kann unter Umständen nur über die Menüanzeige zwischen den verschiedenen Tonspuren umgeschaltet werden.
- Wenn Sie innerhalb von ca. acht Sekunden keine Taste drücken, wird die Tonspurauswahlpalette ausgeblendet. Um eine Tonspur auszuwählen, drücken Sie erneut die **AUDIO**-Taste.
- Sie können die Tonspur auch wechseln, indem Sie den Joystick nach oben oder nach unten bewegen oder auf die numerische Tastatur drücken, während die Tonspurauswahlpalette angezeigt wird.
- Die ausgewählte Tonspur wird in der Einheit gespeichert, bis die Disc ausgeworfen wird. Beim nächsten Abspielen wird die vorher ausgewählte Tonspur verwendet.

- Details zu den auf der DVD gespeicherten Tonspuren finden Sie in der Bedienungsanleitung der DVD.

Umschalten der Untertitel-Sprache während des Abspielens

- 1 Drücken Sie während der Wiedergabe die **S.TITLE**-Taste.



Eng 1
Untertitelauswahlpalette

Die Untertitelauswahlpalette und die momentan gewählte Sprache werden angezeigt.

- 2 Drücken Sie in der Anzeige der Untertitelauswahlpalette die **S.TITLE**-Taste.

Durch Drücken der **S.TITLE**-Taste schalten Sie zwischen den einzelnen Untertiteloptionen um.

- Wenn auf einer DVD nicht mehrere Untertitel gespeichert sind, können Sie die Untertitel nicht umschalten.
- Je nach DVD kann ein Umschalten der Untertitel eventuell nur über den Menübildschirm erfolgen.
- Wenn Sie innerhalb von ca. acht Sekunden keine Taste drücken, wird die Untertitelauswahlpalette ausgeblendet. Um einen Untertitel auszuwählen, drücken Sie erneut die **S.TITLE**-Taste.
- Sie können die Untertitel auch wechseln, indem Sie den Joystick nach oben oder nach unten bewegen oder auf die numerische Tastatur drücken, während die Untertitelauswahlpalette angezeigt wird.
- Die für die Untertitel-Sprache wird in der Einheit gespeichert, bis die Disc ausgeworfen wird. Beim nächsten Abspielen werden die vorher ausgewählten Untertitel verwendet.

Umschalten der Kamera-Blickwinkel während der Wiedergabe

Auf einigen DVDs sind Szenen enthalten, die aus mehreren Blickwinkeln aufgenommen wurden. In diesem Fall können Sie während des Abspielvorgangs den Blickwinkel der Szene wechseln.

Abschnitt, in dem Sie den Blickwinkel ändern können

In Abschnitten, in denen der Blickwinkel geändert werden kann, wird unten rechts am Bildschirm das Blickwinkelwahlzeichen angezeigt.

- 1 Drücken Sie während der Wiedergabe eines Abschnitts, der aus verschiedenen Blickwinkeln aufgenommen wurde, die **ANGLE**-Taste.



Blickwinkelwahlzeichen

Das Blickwinkelwahlzeichen und die Anzahl der zur Verfügung stehenden Blickwinkel werden angezeigt.

- 2 Drücken Sie die **ANGLE**-Taste, während das Blickwinkelwahlzeichen angezeigt wird.

Durch Drücken der **ANGLE**-Taste schalten Sie auf den entsprechenden Kamera-Blickwinkel um.

- Wenn auf einer DVD nicht mehrere Kamerawinkel für eine Szene gespeichert sind, können Sie den Blickwinkel nicht ändern.
- Wenn Sie die DVD in Zeitlupe abspielen, können Sie den Blickwinkel nicht ändern.
- Wenn Sie innerhalb von ca. acht Sekunden keine Taste drücken, wird das Blickwinkelwahlzeichen ausgeblendet. Um den Kamera-Blickwinkel zu ändern, drücken Sie erneut die **ANGLE**-Taste.

- Sie können den Blickwinkel auch wechseln, indem Sie den Joystick nach oben oder nach unten bewegen oder die numerische Tastatur drücken, während das Blickwinkelauswahlzeichen angezeigt wird.
- Sie können die Anzeige des Blickwinkelauswahlzeichens ein- und ausschalten → Seite 29

Bedienung während des Prüfens auf dem Bildschirm

Während des Abspielens einer DVD können Wiedergabeinformationen auf dem Display angezeigt werden (Informationsanzeige). Durch die Informationsanzeige haben Sie während des Abspielens einer DVD die Möglichkeit, die Wiedergabedetails zu überprüfen. Sie können Kapitel, Tonspuren, Untertitel oder Blickwinkel auswählen.

Aufrufen der Informationsanzeige

1 Drücken Sie während der Wiedergabe die DISP-Taste.

Jedes Mal, wenn Sie die **DISP**-Taste drücken, wird die Anzeige wie folgt umgeschaltet:

Normalwiedergabe-Bildschirm

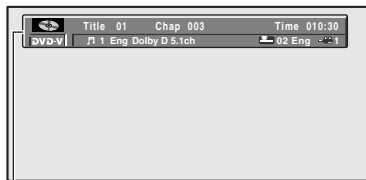

Informationsanzeige 1



Informationsanzeige 2

Normalwiedergabe-Bildschirm

Angabe von Titel oder Kapitel oder Wiedergabe ab einer bestimmten Zeit (Informationsanzeige 1)

1 Bewegen Sie den Joystick nach rechts oder links, um die gewünschte Option auszuwählen.

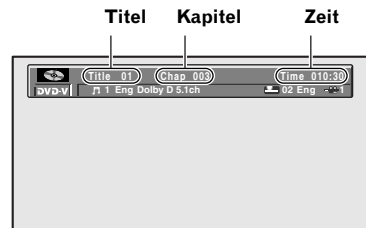

Die ausgewählte Option wird markiert.

2 Bewegen Sie den Joystick nach oben oder unten, um die Zahl zu ändern.

Sie können die Zahl auch über die numerische Tastatur ändern.

- Wenn Sie die Zahl, die Sie eingegeben haben, wieder löschen möchten, drücken Sie die **CLEAR**-Taste.

Eingeben einer Zeit

- Wenn Sie 21 Minuten 43 Sekunden auswählen möchten, drücken Sie 0, 2, 1, 4 und 3.
- Wenn Sie 1 Stunde 11 Minuten auswählen möchten, rechnen Sie die Zeit in Minuten um (71 Minuten) und drücken Sie 0, 7, 1, 0 und 0.

3 Klicken Sie auf die OK-Taste.

Die Wiedergabe beginnt mit dem angegebenen Titel, dem angegebenen Kapitel oder bei der angegebenen Zeit.

- Wenn Sie ca. acht Sekunden lang keine weitere Taste drücken, wird wieder die momentan abgespielte Nummer angezeigt.

Ändern von Tonspur, Untertitel oder Blickwinkel (Informationsanzeige 1)

- 1 **Bewegen Sie den Joystick nach rechts oder links, um die gewünschte Option auszuwählen.**

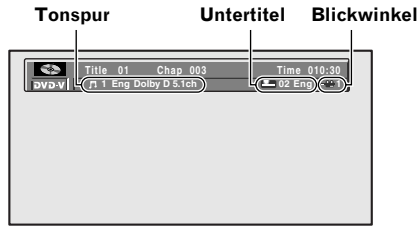

Die ausgewählte Option wird markiert.

- Sie können auch mit der **AUDIO**-Taste, der **S.TITLE**-Taste oder der **ANGLE**-Taste den entsprechenden Menüpunkt auswählen.

- 2 **Bewegen Sie den Joystick nach oben oder unten, um die Einstellung zu ändern.**

Wenn Sie den Joystick nach oben oder nach unten bewegen, ändert sich die Einstellung. Sie können die Einstellung auch mit der numerischen Tastatur ändern. (Sofern die Nummer vorhanden ist.)

- Die Anzahl der Optionen, die Sie auswählen können, hängt von der Anzahl der Tonspuren, Untertitel und Blickwinkel ab, die auf der DVD gespeichert sind.
- Wenn auf einer DVD nicht mehrere Tonspuren gespeichert sind, können Sie die Tonspur nicht umschalten.
- Wenn auf einer DVD nicht mehrere Untertitel gespeichert sind, können Sie die Untertitel nicht umschalten.
- Je nach DVD kann ein Umschalten der Untertitel oder der Tonspur eventuell nur über den Menübildschirm erfolgen.
- Wenn Sie die DVD in Zeitlupe abspielen, können Sie den Blickwinkel nicht ändern.
- Solange sich die DVD im DVD-Spieler befindet, wird die ausgewählte Tonspur und die ausgewählte Untertitelung in der Einheit gespeichert. Wenn Sie die Disc das nächste Mal abspielen, wird die Tonspur und die Untertitelung, die Sie ausgewählt haben, verwendet.

Ändern des Wiederholbereichs oder der Audioausgabe L+R (Informationsanzeige 2)

- 1 **Bewegen Sie den Joystick nach rechts oder links, um die gewünschte Option auszuwählen.**

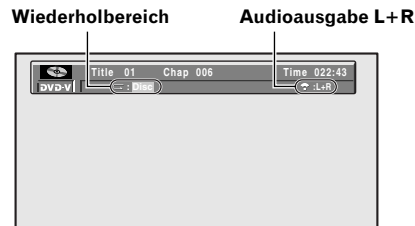

Die ausgewählte Option wird markiert.

- 2 **Bewegen Sie den Joystick nach oben oder unten, um die Einstellung zu ändern.**

Wenn Sie den Joystick nach oben oder nach unten bewegen, ändert sich die Einstellung wie folgt:

Wiederholbereich

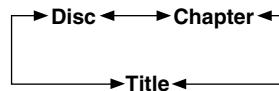

Audioausgabe L+R

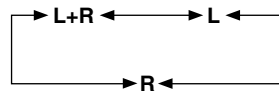

Einstellungen festlegen

Sie können die DVD-Voreinstellungen (inklusive Tonspur, Untertitel, Menüsprache und Sehrestriktionen) ändern. Normalerweise wird die DVD mit den im Voreinstellungs-Bildschirm eingestellten Inhalten abgespielt.

Grundfunktionen im Voreinstellungs-Bildschirm

1 Drücken Sie während des Abspielens die **■**-Taste.

Das Abspielen der Disc wird gestoppt.

2 Drücken Sie eine Sekunde lang die **MENU**-Taste.

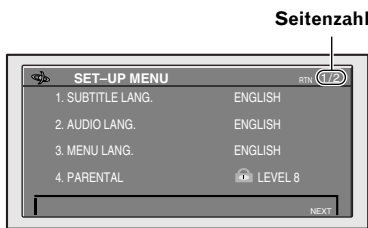

Der Bildschirm SET-UP MENU (Einstellungsmenü) wird angezeigt.

3 Um die nächste Seite anzuzeigen, markieren Sie **"NEXT"** in der rechten Ecke des Displays, und klicken Sie auf die **OK**-Taste.

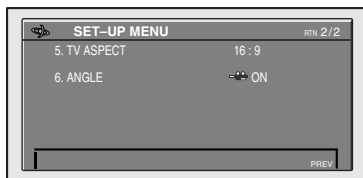

Das SET-UP MENU (Einstellungsmenü) ändert sich.

4 Bewegen Sie den Joystick nach oben oder unten, um die gewünschte Option zu markieren und klicken Sie auf die **OK**-Taste.

Um zur vorhergehenden Anzeige zurückzukehren, markieren Sie **"PREV"** und klicken Sie anschließend entweder auf die **OK**-Taste, oder drücken Sie die **RTN**-Taste.



5 Bearbeiten der gewünschten Option.

- Wenn Sie im SET-UP MENU (Einstellungsmenü) die **MENU**-Taste drücken, wird das Einstellungsmenü nicht mehr angezeigt, und die Haltebedingung wiederhergestellt.
- Um zur vorhergehenden Anzeige zurückzukehren, wählen Sie **"RTN"** aus, und klicken Sie anschließend entweder auf die **OK**-Taste oder drücken Sie die **RTN**-Taste.

Optionen, die ein Benutzer ändern kann

Dieser Abschnitt enthält Informationen zu Inhalten, die der Benutzer ändern kann. Die Inhalte mit einem Stern (*) zeigen die Voreinstellung an.

Einstellen der Untertitel

Wenn Sie "**SUBTITLE LANG.**" wählen, haben Sie drei Optionen zur Auswahl.

LANGUAGE

Diese Einstellung steuert EIN/AUS der Untertitelanzeige.

ON*:

Untertitel werden angezeigt.

OFF :

Untertitel werden nicht angezeigt.

ASSIST

Hilfsuntertitel sind Untertitel, die die Szenen für Personen mit Hörproblemen erklären. Hilfsuntertitel können nur dann angezeigt werden, wenn sie auch auf der DVD gespeichert sind.

ON*:

Hilfsuntertitel werden angezeigt.

OFF :

Hilfsuntertitel werden nicht angezeigt.

LANGUAGE SELECT

Die Untertitel werden in der hier eingestellten Sprache angezeigt. Wenn Sie während des Abspielens die Untertitel (Sprache) ändern, wird die vorher ausgewählte Sprache angezeigt.

JAPANESE, ENGLISH, FRENCH, SPANISH, GERMAN, ITALIAN, CHINESE :

Untertitel werden auf die gewählte Sprache eingestellt.

OTHERS :

Untertitel werden durch Eingabe des Sprachencodes eingestellt.

- Wenn die für die Untertitel ausgewählte Sprache nicht auf der Disc gespeichert ist, wird die auf der DVD gespeicherte Sprache für die Untertitel angezeigt.

- Wenn eine bestimmte Sprache auf der DVD voreingestellt ist, wird unabhängig von den von Ihnen vorgenommenen Einstellungen die durch die DVD spezifizierte Sprache angezeigt.
- Wenn Sie die DVD entfernen und erneut einlegen, wird die für die Untertitel voreingestellte Sprache angezeigt.
- Wenn Sie "**OTHERS**" auswählen, wird der "**SUBTITLE LANG. OTHERS**"-Bildschirm angezeigt. Geben Sie über die numerische Tastatur den in der Sprachencodierliste (siehe Seite 30) angegebenen vierstelligen Sprachencode ein und klicken Sie anschließend auf die **OK**-Taste. Wenn Sie die **CLEAR**-Taste drücken, wird der Sprachencode der zurzeit eingestellten Sprache angezeigt.

Sprache der Tonwiedergabe einstellen

Die Tonwiedergabe erfolgt in der eingestellten Sprache. Wenn Sie während des Abspielens die Tonwiedergabe (Sprache) ändern, wird die vorher ausgewählte Sprache wiedergegeben.

AUDIO LANG.

JAPANESE, ENGLISH, FRENCH, SPANISH, GERMAN, ITALIAN, CHINESE :

Die Tonwiedergabe wird auf die gewählte Sprache eingestellt.

OTHERS :

Die Tonwiedergabe wird durch Eingabe des Sprachencodes eingestellt.

- Wenn die ausgewählte Sprache nicht auf der Disc gespeichert ist, wird die auf der DVD gespeicherte Sprache angezeigt.
- Wenn eine bestimmte Tonspur auf der DVD voreingestellt ist, wird die DVD unabhängig von den von Ihnen vorgenommenen Einstellungen in der voreingestellten Sprache abgespielt.
- Wenn Sie die DVD entfernen und erneut einlegen, wird die Tonspur in der voreingestellten Sprache abgespielt.

- Wenn Sie **"OTHERS"** auswählen, wird der **"AUDIO LANG. OTHERS"**-Bildschirm angezeigt. Geben Sie über die numerische Tastatur den in der Sprachencodelliste (siehe Seite 30) angegebenen vierstelligen Sprachencode ein und klicken Sie anschließend auf die **OK**-Taste. Wenn Sie die **CLEAR**-Taste drücken, wird der Sprachencode der zurzeit eingestellten Sprache angezeigt.

Menüsprache einstellen

MENU LANG.

JAPANESE, ENGLISH, FRENCH, SPANISH, GERMAN, ITALIAN, CHINESE :

Die Menüsprache wird auf die gewählte Sprache eingestellt.

OTHERS :

Die Menüsprache wird durch Eingabe des Sprachencodes eingestellt.

- Wenn die ausgewählte Menüsprache nicht auf der Disc gespeichert ist, wird die auf der DVD gespeicherte Menüsprache angezeigt.
- Wenn auf der DVD eine bestimmte Menüsprache voreingestellt ist, wird die voreingestellte Menüsprache angezeigt, und zwar unabhängig von der Menüsprache, die Sie ausgewählt haben.
- Wenn Sie **"OTHERS"** auswählen, wird der **"MENU LANG. OTHERS"**-Bildschirm angezeigt. Geben Sie über die numerische Tastatur den in der Sprachencodelliste (siehe Seite 30) angegebenen vierstelligen Sprachencode ein und klicken Sie anschließend auf die **OK**-Taste. Wenn Sie die **CLEAR**-Taste drücken, wird der Sprachencode der zurzeit eingestellten Sprache angezeigt.

Sehrestriktion einstellen

Sie können bestimmte Szenen oder DVDs für Kinder sperren. Dies ist zum Beispiel sinnvoll bei Filmen für Erwachsene und Filmen, die gewalttätige Szenen enthalten. Es gibt verschiedene Ebenen von Sehrestriktionen.

PARENTAL

EBENE	Beschreibung
LEVEL 8	Alle DVDs können abgespielt werden (Voreinstellung).
LEVEL 2-7	Das Abspielen von DVDs mit pornographischen oder gewalttätigen Szenen ist beschränkt. (Eine DVD ohne Sehrestriktionen oder eine DVD für Kinder wird abgespielt.)
LEVEL 1	Nur DVDs für Kinder werden abgespielt.

Sehrestriktionen

- Notieren Sie Ihr Schlüsselwort und verwahren Sie es an einem sicheren Ort für den Fall, dass Sie es vergessen.
- Je nach DVD kann die einstellbare Ebene für Sehrestriktion verschieden sein. Sehen Sie auf der Verpackung der DVD nach. Sehrestriktionen können bei DVDs ohne Sehrestriktion nicht eingestellt werden.
- Je nach DVD können die Szenen mit Sehrestriktionen übersprungen werden. Einzelheiten hierzu finden Sie auf den der DVD beiliegenden Anweisungen.
- Wenn Sie versuchen, eine beschränkte DVD abzuspielen, wird möglicherweise eine Schlüsselwort-Eingabeaufforderung angezeigt. In diesem Fall wird die DVD nicht abgespielt, bevor das korrekte Schlüsselwort eingegeben wurde.

- 1 Wählen Sie **“PARENTAL”** aus, und klicken Sie anschließend auf die **OK-Taste**.
- 2 Geben Sie über die numerische Tastatur das vierstellige Schlüsselwort ein und klicken Sie anschließend auf die **OK-Taste**.

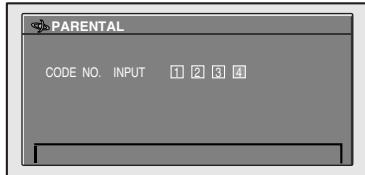

- 3 Bewegen Sie den Joystick nach rechts oder links, um die Ebene zu markieren, die Sie einstellen möchten und klicken Sie anschließend auf die **OK-Taste**.

Die Sehrestriktion ist eingestellt.

- Wenn Sie die Ebene der Sehrestriktion ändern möchten, führen Sie den gleichen Vorgang durch.
- Wenn während des Änderns der Einstellung in Schritt 2 ein falsches Schlüsselwort eingegeben wird, wird ein Verbotssymbol angezeigt. Geben Sie in diesem Fall das korrekte Schlüsselwort ein.
- Falls Sie das Schlüsselwort einmal vergessen haben sollten, drücken Sie die **CLEAR**-Taste zehn Mal. Sie können dann ein neues Schlüsselwort eingeben.

Einstellen des Bildseitenverhältnisses

Es gibt zwei Anzeigearten: Breitwandformat mit einem Bildseitenverhältnis von 16:9 und Normalformat mit einem Bildseitenverhältnis von 4:3. Stellen Sie das Bildseitenverhältnis entsprechend zur verwendeten Anzeige ein.

TV ASPECT

16:9*:

Auswählen, wenn das Breitwandformat verwendet werden soll. (Voreinstellung)

LETTER BOX :

Auswählen, wenn das Normalformat verwendet werden soll. Wenn das auf der DVD gespeicherte Bildformat **16:9** ist, ist das auf dem Display angezeigte Bild zwar kleiner, und am oberen und unteren Rand des Bildes wird ein schwarzer Balken angezeigt, auf der rechten und linken Seite wird das Bild jedoch nicht abgeschnitten.

PANSCAN :

Auswählen, wenn das Normalformat verwendet werden soll. Wenn das auf der DVD gespeicherte Bildformat **16:9** ist, wird das Bild auf der rechten und linken Seite zwar abgeschnitten, ist jedoch höher als im Breitwandformat.

- Wenn Sie einen Normalbildschirm verwenden und trotzdem **“16:9”** einstellen, sieht das Bild unter Umständen merkwürdig aus.
- Wenn Sie eine DVD abspielen, die nicht mit **“PANSCAN”** kompatibel ist, wird sie als **“LETTER BOX”** abgespielt, auch wenn **“PANSCAN”** eingestellt ist.
- Bei einigen DVDs ist eine Umschaltung des Bildseitenverhältnisses eventuell nicht möglich. Einzelheiten hierzu finden Sie auf den der DVD beiliegenden Anweisungen.



Anzeige des Blickwinkelauswahlzeichens einstellen

Während des Abspielens einer Szene, bei der der Blickwinkel geändert werden kann, wird das Blickwinkelauswahlzeichen angezeigt. Sie können die Anzeige des Blickwinkelauswahlzeichens EIN oder AUS schalten.

ANGLE

Diese Einstellung schaltet die Anzeige des Blickwinkelauswahlzeichens EIN/AUS.

ON*:

Blickwinkelauswahlzeichen wird angezeigt.

OFF :

Blickwinkelauswahlzeichen wird nicht angezeigt.

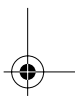
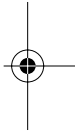
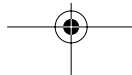
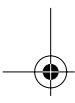
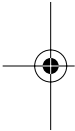

Kapitel 2

Bedienung des integrierten DVD-Spielers (gilt nur für AVIC-900DVD)

Sprachencodeliste

Sprache (Code)	Eingabe Code	Sprache (Code)	Eingabe Code	Sprache (Code)	Eingabe Code
Japanisch (ja)	1001	Hausa (ha)	0801	Rumänisch (ro)	1815
Britisch (en)	0514	Hindi (hi)	0809	Kinyarwanda (rw)	1823
Französisch (fr)	0618	Kroatisch (hr)	0818	Sanskrit (sa)	1901
Spanisch (es)	0519	Ungarisch (hu)	0821	Sindhi (sd)	1904
Deutsch (de)	0405	Armenisch (hy)	0825	Sangho (sg)	1907
Italienisch (it)	0920	Interlingua (ia)	0901	Serbokroatisch (sh)	1908
Chinesisch (zh)	2608	Interlingue (ie)	0905	Singhalesisch (si)	1909
Niederländisch (nl)	1412	Inupiak (ik)	0911	Slowakisch (sk)	1911
Portugiesisch (pt)	1620	Indonesisch (in)	0914	Slowenisch (sl)	1912
Schwedisch (sv)	1922	Isländisch (is)	0919	Samoanisch (sm)	1913
Russisch (ru)	1821	Hebräisch (iw)	0923	Shona (sn)	1914
Koreanisch (ko)	1115	Jiddisch (ji)	1009	Somalisch (so)	1915
Griechisch (el)	0512	Javanisch (jw)	1023	Albanisch (sq)	1917
Afar (aa)	0101	Georgisch (ka)	1101	Serbisch (sr)	1918
Abkhasisch (ab)	0102	Kasachisch (kk)	1111	Swazi (ss)	1919
Afrikaans (af)	0106	Grönländisch (kl)	1112	Sesotho (st)	1920
Amharisch (am)	0113	Kambodschanisch (km)	1113	Sundanesisch (su)	1921
Arabisch (ar)	0118	Kanadisch (kn)	1114	Suaheli (sw)	1923
Assamesisch (as)	0119	Kashmiri (ks)	1119	Tamilisch (ta)	2001
Aimar (ay)	0125	Kurdisch (ku)	1121	Telugu (te)	2005
Aserbeidschanisch (az)	0126	Kirgisisch (ky)	1125	Tadschikisch (tg)	2007
Bashkirisch (ba)	0201	Lateinisch (la)	1201	Thailändisch (th)	2008
Belorussisch (be)	0205	Lingala (ln)	1214	Tigrinja (ti)	2009
Bulgarisch (bg)	0207	Laotisch (lo)	1215	Türkmenisch (tk)	2011
Biharisch (bh)	0208	Litauisch (lt)	1220	Tagalog (tl)	2012
Bislama (bi)	0209	Lettisch (lv)	1222	Tsuana (tn)	2014
Bengalisch (bn)	0214	Madagassisch (mg)	1307	Tonga (to)	2015
Tibetisch (bo)	0215	Maori (mi)	1309	Türkisch (tr)	2018
Bretonisch (br)	0218	Mazedonisch (mk)	1311	Tsonga (ts)	2019
Katalonisch (ca)	0301	Malajalam (ml)	1312	Tatarisch (tt)	2020
Korsisch (co)	0315	Mongolisch (mn)	1314	Twi (tw)	2023
Tschechisch (cs)	0319	Moldavisch (mo)	1315	Ukrainisch (uk)	2111
Walisisch (cy)	0325	Marathi (mr)	1318	Urdu (ur)	2118
Dänisch (da)	0401	Malaiisch (ms)	1319	Usbekisch (uz)	2126
Bhutanisch (dz)	0426	Maltesisch (mt)	1320	Vietnamesisch (vi)	2209
Esperanto (eo)	0515	Burmesisch (my)	1325	Volapük (vo)	2215
Estonisch (et)	0520	Nauru (na)	1401	Wolof (wo)	2315
Baskisch (eu)	0521	Nepalesisch (ne)	1405	Xhosa (xh)	2408
Persisch (fa)	0601	Norwegisch (no)	1415	Yoruba (yo)	2515
Finnisch (fi)	0609	Okzitanisch (oc)	1503	Zulu (zu)	2621
Fidschi (fj)	0610	Oromo (om)	1513		
Färöisch (fo)	0615	Orija (or)	1518		
Friesisch (fy)	0625	Pandschabisch (pa)	1601		
Irisch (ga)	0701	Polnisch (pl)	1612		
Schottisch-Gälisch (gd)	0704	Paschtu (ps)	1619		
Galizisch (gl)	0712	Quechua (qu)	1721		
Guarani (gn)	0714	Rätoromanisch (rm)	1813		
Gudscharatisch (gu)	0721	Kirundi (rn)	1814		

Steuerung eines TV-Tuners/ externen Displays

Wenn Sie dieses Gerät zusammen mit einem separaten TV-Tuner oder externen Display verwenden möchten, können Sie einige der Funktionen des TV-Tuners oder des externen Displays mit der mitgelieferten Fernbedienung steuern. Um den TV-Tuner oder das externe Display mit der Fernbedienung zu steuern, die Fernbedienung auf die Betriebsartenwählschalter "TV" einstellen.

Tabelle der Fernbedienungsfunktionen

Je nach verwendetem TV-Tuner oder externem Display unterscheiden sich die Funktionen, die mit der Fernbedienung gesteuert werden können. In der folgenden Tabelle sind die verschiedenen Fernbedienungsfunktionen aufgeführt.

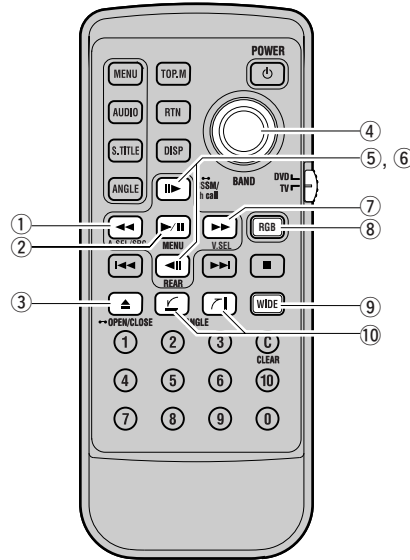

Nummer der Taste	Bezeichnung der Taste	Modell								
		A	B	C	D	E	F	G	H	I
①	A.SEL-Taste	-	-	-	-	-	○	-	-	-
②	MENU-Taste	○	-	-	-	-	○	○	○	○
③	OPEN/CLOSE-Taste	-	○	○	○	○	-	-	-	-
④	BAND-Taste	○	-	-	-	-	○	-	-	○
⑤ (obere Taste)	BSSM-Taste	-	-	-	-	-	○	○	○	○
⑥ (untere Taste)	REAR-Taste	-	-	-	-	-	○	-	-	-
⑦	V.SEL-Taste	○	-	-	-	-	○	-	-	-
⑧	RGB-Taste	-	-	○	-	○	-	-	-	-
⑨	WIDE-Taste	○	○	○	○	○	-	-	○	-
⑩	ANGLE-Taste	-	○	○	○	○	-	-	-	-

Modell

A: AVD-W8000* B: AVX-7000 C: AVX-7300 D: AVX-P7000CD E: AVX-P7300DVD F: GEX-P7000TVP G: GEX-P6400TVP
H: AVR-W6100 I: GEX-6100TVP

* Gilt nur bei ausgewähltem Frontmodus.



Kapitel 2

Bedienung des integrierten DVD-Spielers (gilt nur für AVIC-900DVD)

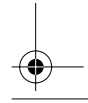
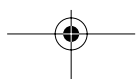
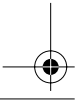
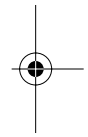
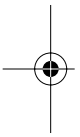

Anhang

Handhabung und Pflege der Discs

Bei der Handhabung Ihrer Discs sind einige grundlegende Vorsichtsmaßnahmen zu beachten.



Verwendbare Discs

- Verwenden Sie ausschließlich für dieses Gerät zugelassene Discs. Verwenden Sie ausschließlich von Pioneer zugelassene Discs. Mit dem Navigationssystem AVIC-900DVD können DVD-Video und CD abgespielt werden.
- ☞ Für Informationen zu unterstützten Disc-Formaten → Seite 13

Pflege des DVD-Spielers

- Verwenden Sie ausschließlich normale, runde Discs. Discs, die nicht rund sind, können sich im DVD-Spieler verkanten oder werden unter Umständen nicht ordnungsgemäß abgespielt.

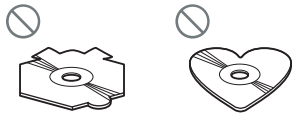

- Überprüfen Sie vor dem Abspielen alle Discs auf Risse, Kratzer oder Verformungen. Discs, die Risse, Kratzer oder Verformungen aufweisen, werden unter Umständen nicht ordnungsgemäß abgespielt. Verwenden Sie auf keinen Fall Discs, die Risse, Kratzer oder Verformungen aufweisen.
- Vermeiden Sie eine Berührung der bespielten (unbedruckten) Seite von Discs.
- Bewahren Sie Discs, die nicht benutzt werden, in den entsprechenden Hüllen auf.
- Setzen Sie Discs weder direkter Sonneneinstrahlung noch hohen Temperaturen aus.
- Bekleben Sie Discs nicht, schreiben Sie nichts auf die Oberfläche und behandeln Sie die Oberfläche nicht mit Chemikalien.
- Um Discs zu säubern, wischen Sie sie vorsichtig mit einem weichen Tuch von innen nach außen ab.

- Bei niedrigen Außentemperaturen kann es durch den Einsatz der Heizung zur Bildung von Kondensat auf den Bauteilen des DVD-ROM-Laufwerks kommen. Das Kondensat kann zu Funktionsstörungen des DVD-ROM-Laufwerks führen. Schalten Sie bei Verdacht auf Kondensatbildung das DVD-ROM-Laufwerk ungefähr eine Stunde lang aus, damit es trocknen kann, und wischen Sie feuchte Discs mit einem weichen Tuch ab, um die Feuchtigkeit zu entfernen.
- Das Fahren auf sehr unebenen Untergrund kann zu Fehlern bei der Wiedergabe führen.

DVDs

- Bei einigen DVD-Videos stehen bestimmte Funktionen nicht zur Verfügung.
- Einige DVD-Videos können nicht abgespielt werden.
- Bei Verwendung von DVD-Rs/DVD-RWs ist eine Wiedergabe nur möglich, wenn diese Discs abgeschlossen (keine Multisession) sind.
- Bei Verwendung von DVD-Rs/DVD-RWs ist eine Wiedergabe nur möglich, wenn die Discs im Videoformat (Videomodus) beschrieben wurden. Bei Verwendung von DVD-RWs ist eine Wiedergabe nur möglich, wenn die Discs im Video Recording-Format (VR-Modus) beschrieben wurden.
- Bei DVD-Rs/DVD-RWs, die im Videoformat (Videomodus) beschrieben wurden, ist eine Wiedergabe unter Umständen nicht möglich, weil die Eigenschaften der Disc dies nicht zulassen, die Disc Kratzer aufweist oder verschmutzt ist, oder die Linse der Einheit verschmutzt, beschlagen usw. ist.
- Bei Discs, die auf einem PC gebrannt wurden, ist eine Wiedergabe unter Umständen nicht möglich, weil die Anwendungseinstellungen oder die Anwendungsumgebung nicht kompatibel sind. Beim Brennen von Discs unbedingt auf das korrekte Format achten. (Wenden Sie sich für weitere Informationen bitte an den Hersteller der Anwendung.)

CD-Rs/CD-RWs

- Bei Verwendung von CD-Rs/CD-RWs ist eine Wiedergabe nur möglich, wenn die Discs abgeschlossen (keine Multisession) sind.
- Bei CD-Rs/CD-RWs, die mit einem Audio-CD-Recorder oder einem PC erstellt wurden, ist eine Wiedergabe unter Umständen nicht möglich, weil die Eigenschaften der Disc dies nicht zulassen, die Disc Kratzer aufweist oder verschmutzt ist, oder die Linse der Einheit verschmutzt, beschlagen usw. ist.
- Bei Discs, die auf einem PC gebrannt wurden, ist eine Wiedergabe unter Umständen nicht möglich, weil die Anwendungseinstellungen oder die Anwendungsumgebung nicht kompatibel sind. Beim Brennen von CDs unbedingt auf das korrekte Format achten. (Wenden Sie sich für weitere Informationen bitte an den Hersteller der Anwendung.)
- Das Abspielen von CD-Rs/CD-RWs ist unter Umständen nicht möglich, wenn die Discs direktem Sonnenlicht oder hohen Temperaturen ausgesetzt gewesen sind oder unter ungünstigen Bedingungen aufbewahrt wurden.
- Unter Umständen werden von dieser Einheit die auf einer CD-R/CD-RW gespeicherten Titel- oder Textinformationen nicht angezeigt (bei Audiodaten/CD-DA).
- Diese Einheit kann die Funktion zum Überspringen von Titeln (Track Skip) der CD-R/CD-RW ausführen. Titel, die Informationen zum Überspringen von Titeln enthalten, werden automatisch übersprungen (bei Audiodaten/CD-DA).
- Wenn Sie eine CD-RW in diese Einheit einlegen, dauert es bis zum Beginn der Wiedergabe etwas länger, als dies bei einer CD oder CD-R der Fall wäre.
- Lesen Sie vor der Verwendung von CD-Rs/CD-RWs sorgfältig die Vorsichtsmaßnahmen zur Verwendung dieser Medien durch.

Anhang

Umgebungsbedingungen zum Abspielen einer Disc

- Bei sehr hohen Temperaturen schaltet eine Temperaturschutzschaltung das Navigationssystem automatisch aus.
- Trotz des sorgfältigen Entwurfs dieses Geräts kann es wegen Verschleiß, widrigen Umgebungsbedingungen oder dem Benutzen der Disc dazu kommen, dass auf der Oberfläche kleine Kratzer auftreten, die den Betrieb nicht beeinträchtigen. Dies ist jedoch kein Anzeichen für eine Fehlfunktion des Geräts, sondern nur normaler Verschleiß.

Rückstellung des Systems

Das Navigationssystem muss unter bestimmten Umständen rückgestellt werden.

Wann ist eine Rückstellung notwendig?

Das System sollte in den folgenden Fällen rückgestellt werden:

- Nach dem Einbau des Geräts im Fahrzeug.
- Wenn beim Betrieb des Geräts Störungen auftreten.
- Bei Problemen mit der Bildanzeige.
- Wenn die Zusammenstellung von Geräten geändert wurde.

Verwendung der Rückstell Taste

Die Rückstell Taste ist etwas in die Vorderseite der Navigationseinheit eingelassen, um ein versehentliches Betätigen der Taste zu verhindern. Die Rückstell Taste befindet sich in der oberen rechten Ecke der Vorderseite des Geräts.

Die Rückstell Taste mit der Spitze eines Kugelschreibers oder dergleichen drücken.

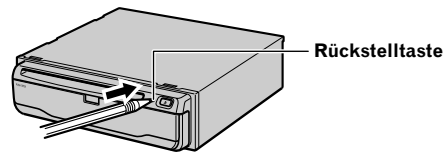

Wenn Sie an das Gerät noch weitere Geräte (z. B. ein externes Display oder ein AV Hauptgerät) per Kabel angeschlossen haben, setzen Sie diese Geräte ebenfalls zurück.

Technische Daten

Navigationseinheit (GPS-Empfänger)

System	L1, C/Acode GPS SPS (Standard Positioning Service)
Empfangssystem	8-Kanal-Mehrkanal-Emp- fangssystem
Empfangsfrequenz	1.575,42 MHz
Empfindlichkeit	-130 dBm
Aktualisierungsrate der Fahrzeugposition	Ca. einmal pro Sekunde

(Allgemeine Daten)

Max. Ausgangsimpedanz ...	1 Vp-p, 75 Ω
Maximale Stromaufnahme	2 A
Spannungsversorgung	DC 14,4 V (zulässig 10,8 bis 15,1 V)
Erdungsart	Negativ

GPS-Antenne

Antenne	Mikrostreifen-Flachantenne/ rechtsdrehend polarisiert
Antennenkabel	5,0 m

Abmessungen

Navigationseinheit	178 (B) × 50 (H) × 178 (T) mm
GPS-Antenne	34 (B) × 13 (H) × 36 (T) mm
Steuerungsfernbedienung	35 (B) × 65 (H) × 24 (T) mm (Gilt nur für AVIC-900DVD)
DVD-Fernbedienung	52 (B) × 123 (H) × 11 (T) mm

Gewicht

Navigationseinheit	1,5 kg
GPS-Antenne	105 g
Steuerungsfernbedienung	51 g (inklusive Halterung und Batterie)
(Gilt nur für AVIC-900DVD)	
DVD-Fernbedienung	53 g (inklusive Batterie)

DVD-Mechanik (gilt nur für AVIC-900DVD)

REGIONALCODE	2
KOMPATIBLE SIGNALFORMATE	DVD-VIDEO/CD
Abtastrate	44,1/48/96 kHz
Anzahl der Quantisierungsbits	16/20/24 Bit; linear
FREQUENZGANG	5 bis 44.000 Hz (± 1 dB)
RAUSCHABSTAND	96 dB (IEC-A-NETZWERK) 97 dB (IEC-A-NETZWERK): CD
DYNAMIKBEREICH	96 dB (1 kHz) 95 dB (1 kHz): CD
VERZERRUNG	0,008 % (1 kHz)
AUSGANGSPEGELVIDEO ...	1 Vp-p/75 Ω
AUDIO	1 mV (1 kHz, 0 dB)
ANZAHL KANÄLE	2 (STEREO)

Hinweis:

- Änderungen bei technischen Daten und Design ohne Vorankündigung vorbehalten. Das gekaufte Gerät kann in Einzelheiten von den hier gezeigten Abbildungen abweichen.

Anhang

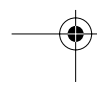
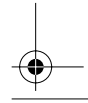
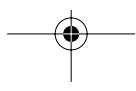
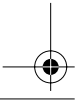
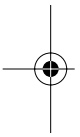
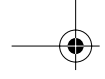

Technische Hotline der
Pioneer Electronics Deutschland GmbH
TEL: 02154/913-333

PIONEER CORPORATION

4-1, MEGURO 1-CHOME, MEGURO-KU, TOKYO 153-8654, JAPAN

PIONEER ELECTRONICS (USA) INC.

P.O. Box 1540, Long Beach, California 90801-1540, U.S.A.
TEL: (800) 421-1404

PIONEER EUROPE NV

Haven 1087, Keetberglaan 1, B-9120 Melsele, Belgium
TEL: (0) 3/570.05.11

PIONEER ELECTRONICS ASIACENTRE PTE. LTD.

253 Alexandra Road, #04-01, Singapore 159936
TEL: 65-6472-1111

PIONEER ELECTRONICS AUSTRALIA PTY. LTD.

178-184 Boundary Road, Braeside, Victoria 3195, Australia
TEL: (03) 9586-6300

PIONEER ELECTRONICS OF CANADA, INC.

300 Allstate Parkway, Markham, Ontario L3R 0P2, Canada
TEL: (905) 479-4411

PIONEER ELECTRONICS DE MEXICO, S.A. de C.V.

Blvd. Manuel Avila Camacho 138 10 piso
Col. Lomas de Chapultepec, Mexico, D.F. 11000
TEL: 55-9178-4270

先鋒股份有限公司

總公司: 台北市中山北路二段44號13樓

電話: (02) 2521-3588

先鋒電子(中國)有限公司

香港辦事處: 香港銅鑼灣告士打道280號世界貿易中心
17樓1704-06室

電話: (0852) 2848-6488

Published by Pioneer Corporation.
Copyright © 2003 by Pioneer Corporation.
All rights reserved.

Publication de Pioneer Corporation.
Copyright © 2003 Pioneer Corporation.
Tous droits de reproduction et de traduction
réservés.

<KKYHX/03E00000>

Printed in Belgium
Imprimé en Belgique
<CRB1889-A> EW

CRB1889A
ENG/MASTER 01

<CRB1889-A>