

CLASS D MONO AMPLİFİKATÖR

Kullanıcı kılavuzu

PRS-D2000SPL

Ürününüzü www.pioneer.eu
adresine kaydetmeyi unutmayın

Pioneer *sound.vision.soul*

TÜRKÇE

İçindekiler

Bu ürünü kullanmadan önce yapılacaklar	2	Birimin takılması	6
Ürün kaydı	2	Bağlantı şeması	6
Sorunla karşılaşıldığında yapılacaklar	2	Lehimsiz terminal bağlantıları	7
Bu ürün hakkında	2	Hoparlör çıkış terminallerinin takılması	7
DIKKAT	3	Güç terminalinin takılması	7
UYARI	3	Senkronize amplifikatörün kazanç ayarlarının yapılması	8
Aygıtın kurulması	4	Hoparlör kablolarının takılması	8
Kazanç ayarı	4	Montaj	11
MODE SELECT düğmesi	4	Bas artırma uzaktan kumandasının takılması	11
BFC (vurgu frekansı kontrolü) düğmesi	4	Yer paspasının ya da şaşenin üstünde yapılan montaj örneği	11
Sesaltı işlev seçme düğmesi	4	Terminal kapağının değiştirilmesi	12
Bas artırma frekansı kontrolü	4	Kimlik kartı yönünün değiştirilmesi	12
Bas artırma düzey kontrolü	4	Ek bilgiler	12
LPF için kesme frekansı kontrolü	4	Sorunların giderilmesi	12
HEAT göstergesi (Sarı)	4	Özellikler	13
PROTECT göstergesi (Kırmızı)	4		
Güç göstergesi (Mavi)	4		
Terminal kapağı	4		
Kazanç ayarının doğru yapılması	5		

Bu ürünü kullanmadan önce yapılacaklar

Bu PIONEER ürününü aldığınız için teşekkürler. Aygıtı çalıştırmaya başlamadan önce bu kılavuzu okuduğunuzdan emin olun.



Bu ürünü elden çıkarmak istediğinizde, her zamanki ev atıkları ile birlikte elden çıkarmayın. Usulüne uygun işlem, kazanım ve yeniden dönüştürme uygulamalarını öngören yasa uyarınca, kullanılan elektronik ürünler için ayrı bir toplama sistemi mevcuttur.

AB'nin 25 üyesi, İsviçre ve Norveç'te kullanıcılar, elden çıkaracakları elektronik ürünleri herhangi bir bedel ödmeden belirlenen toplama tesislerine ya da perakendeciye iade edebilirler (benzer yeni bir ürün satın almanız durumunda). Yukarıda anılmayan ülkelerde, elden çıkarma işlemini usulüne uygun yapabilmek için, lütfen, yerel otoritelerle temasa geçiniz. Böylece, elden çıkaracağınız ürün usulüne uygun bir şekilde işleme tabi tutularak yeniden geri kazanılacaktır ve gerek çevre gerekse insan sağlığı üzerinde olası olumsuz etkisi olmayacaktır.

Ürün kaydı

Aşağıdaki siteyi ziyaret ediniz:

www.pioneer.eu

Ürününüzü kaydedin. Kayıp ya da hırsızlık gibi bir durum söz konusu olduğunda sigorta konusunda yardımcı olabilmek için, satın aldığınız ürünle ilgili bilgiler bir dosyada muhafaza edilecektir.

Sorunla karşılaşıldığında yapılacaklar

Ürün doğru çalışmadığında bayiize ya da en yakın PIONEER servis istasyonuna başvurun.

Bu ürün hakkında

Bu ürün, düşük ton hoparlörü için, D sınıfı bir amplifikatördür. Hem L (sol) hem de R (sağ) kanallar bu ürünün RCA girişine takılırsa, bu ürün mono bir amplifikatör olduğundan sesler karışık olarak çıkar.

Bu ürünü kullanmadan önce yapılacaklar**⚠ DİKKAT**

- Sigortayı orijinal sigortadan daha yüksek değere sahip bir sigortayla asla değiştirmeyin. Yanlış bir sigortanın kullanılması, aşırı ısınmaya ve duman çıkmasına ve ürüne zarar vererek yangılara sebep olabilir.
- Kabloları terminale bağlarken ya da kimlik kartının yönünü değiştirirken vidaları sıkmak için, ürünle birlikte verilen altıgen alyan anahtarı kullanın. Piyasada satılan uzun altıgen alyan anahtar kullanılması, torkun fazla olmasına ve buna bağlı olarak terminallerin ve kabloların zarar görmesine yol açabilir.

UYARI

- Daima size önerilen akü kablosunu ve topraklama kablosunu kullanın; bu kablolar ayrı satılmaktadır. Akü kablosunu doğrudan araba aküsünün pozitif (+) ucuna ve topraklı kabloyu da aracın gövdesine takın.
- Amplifikatöre ıslak elle dokunmayın. Aksi takdirde elektrik çarparabilirsiniz. Bununla birlikte, amplifikatör ıslakken de dokunmayın.
- Trafik güvenliği ve güvenli araç kullanmayı devam ettirmek için, sesi normal trafik seslerini duyabileceğiniz kadar açın.
- Ayrı satılan akü kablosunun sigortası ya da amplifikatörün sigortası atarsa güç kaynağının ve hoparlörlerin bağlantısını kontrol edin. Sorunu bulup çözün; ardından sigortayı aynı boyutta ve orandaki bir başka sigortayla değiştirin.
- Amplifikatörün ve düşük ton hoparlörünün yanlış çalışmasını önlemek için, koruyucu devre anormal bir durum oluştuğunda amplifikatöre giden elektriği kesecektir (bu anda ses kesilecektir). Böyle bir durumda, sistemin elektriğini kesin (OFF) ve güç kaynağının ve düşük ton hoparlörünün bağlantısını kontrol edin. Sorunu bulup çözün.
- Sorunu bulamazsanız, bayiinizle görüşün.
- Bağlantı ve montaj anında oluşabilecek elektrik çarpmasını ve kısa devreyi önlemek için, akünün negatif (-) ucunu önceden çıkardığınızdan emin olun.
- Amplifikatörü monte etmek için arka panele delik açarken, panelin arkasında hiç bir parçanın olmadığından emin olun. Tüm kabloları ve yakıt boruları, fren hatları ve elektrik kabloları gibi önemli malzemeleri zarar görmekten koruduğunuzdan emin olun.
- Amplifikatörü sıvılarla temas edebileceği bir yere KOYMAYIN. Elektrik çarparabilirsiniz. Sıvılarla temas ederse, amplifikatör ve hoparlörler zarar görebilir; içinden duman çıkabilir veya aşırı ısınabilir. Bunlara ek olarak, amplifikatör yüzeyi ve takılı herhangi bir hoparlör ısınabilir ve hafif yangılara sebep verebilir.

TÜRKÇE**3**

Aygıtın kurulması

4

TÜRKÇE

MODE SELECT düğmesi

MASTER, SYNC ve SYNC INV. modlarından amplifikatörün senkronize modunu seçebilirsiniz. Sadece tek bir amplifikatör kullanılırken MODE SELECT düğmesini MASTER pozisyonuna ayarlayın. Bu amplifikatörlerden iki ya da fazlasını kombine olarak eş zamanlı bağlarken, önce ilk amplifikatörü MASTER pozisyonuna ayarlayın ve diğer amplifikatörleri de bağlantı durumlarına göre SYNC ya da SYNC INV olarak ayarlayın. Amplifikatör SYNC INV moduna sadece amplifikatörler dış köprü ile eş zamanlı olarak bağlandıklarında ayarlanır. SYNC ya da SYNC INV modu arasında gidip gelirken, vidayı ve tapayı çıkarın. Bağlantıların doğru yapıldığını kontrol ettikten sonra vidayı ve tapayı çıkarın. MODE SELECT düğmesi hakkında ayrıntılı bilgi için, bkz: "Hoparlör kablolarının takılması".

Terminal kapağı

Birimi kurmadan önce, 4 mm'lik bir altıgen alyan anahtarlarıyla vidaları gevşetin ve terminal kapağını çıkarın.

Kazanç ayarı

Bu güç amplifikatörünü kullanan araba teybinin sesi açık olduğu halde ses düzeyi çok kısksa, kazanç ayarını saat yönünde çevirin. Araba teybinin sesi açıklken seste bozukluklar varsa, kazanç ayarını saat ters yönünde çevirin.

- Bu amplifikatörü RCA donanımlı bir araba teybiyle kullanırken (standart çıkış düzeyi 500 mV), NORMAL konuma ayarlayın. Maksimum çıkış seviyesi 4 V ya da daha fazla olan RCA donanımlı bir Pioneer araba teybiyle kullanırken, düzeyi araba teybinin çıkış düzeyiyle aynı hale getirin.
- Senkronize amplifikatörün kazanç ayarı için, "Senkronize amplifikatörün kazanç ayarlarının yapılması" bölümüne bakın.

BFC (vurgu frekansı kontrolü) düğmesi

Araba teybinizle bir MW/LW yayın dinlerken bir vurgu sesi duyarsanız, BFC düğmesini standart uçlu küçük bir tornavida kullanarak değiştirin.

HEAT göstergesi (Sarı)

Bu gösterge, amplifikatörde bir sorun olduğunu gösterir. Ayrıntılı bilgi için, bkz: "Sorunların giderilmesi" sayfa 12.

PROTECT göstergesi (Kırmızı)

Bu gösterge, amplifikatörde bir sorun olduğunu gösterir. Ayrıntılı bilgi için, bkz: "Sorunların giderilmesi" sayfa 12.

Güç göstergesi (Mavi)

Aygıt açıldığında güç göstergesi ışığı yanar.

Bas artırma frekansı kontrolü

Bas artırma kontrolüyle 40 Hz ila 120 Hz arasında bir bas artırma frekansı seçebilirsiniz.

Bas artırma düzey kontrolü

0, 6, 9 ve 12 dB'den bir bas artırma seviyesi seçebilirsiniz.

Bas artırma uzaktan kumandasının amplifikatöre bağlanması ile ilgili olarak, bkz: bölüm "Bağlantı şeması".

LPF için kesme frekansı kontrolü

40 Hz ila 240 Hz aralığından bir kesme frekansı seçebilirsiniz.

Sesaltı işlev seçme düğmesi

Sesaltı filtresi 20 Hz'in altındaki duyulmaz frekansları keserek istenmeyen titremleri ortadan kaldırır ve güç kaybını engeller.

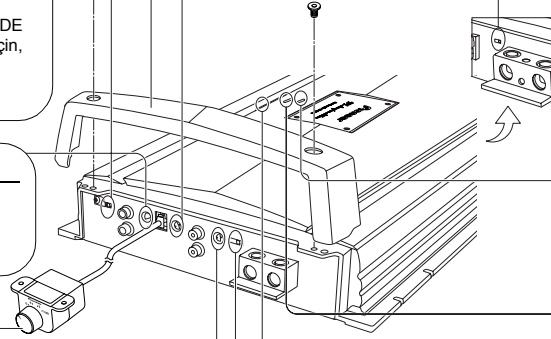

Aygıtın kurulması

Kazanç ayarının doğru yapılması

- Aşırı çıkış, uygunsuz kullanım ya da yanlış bağlantıdan kaynaklanan arızalara karşı birimin kendisini ve hoparlörleri korumak amacıyla, aygıt koruyucu bir işleve sahiptir.
- Sesin çok yükselmesi gibi durumlarda bu işlev ses çıkışını birkaç saniye içerisinde kesecektir. Ancak bu durum, arıza olarak nitelendirilmez. Ana birimin sesi azaltıldığında, ses çıkışı düzelir.
- Ses çıkışı kesilmezse, aygıtın kazanç ayarı yanlış yapılmış olabilir. Ana birimin ses çıkış düzeyini sabit bir şekilde artırmak için, kazanç ayarını ana birimin ön çıkış maksimum çıkış seviyesine uygun olarak gerekli konuma ayarlayın.

Aygıtın kazanç ayarı

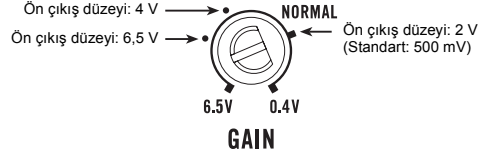

Ana birimin ses düzeyini azaltmaya gerek yoktur ve çok fazla çıkış kontrol edilmektedir.

Ana birimin amplifikatör kazancı ve çıkış gücü arasındaki ilişki

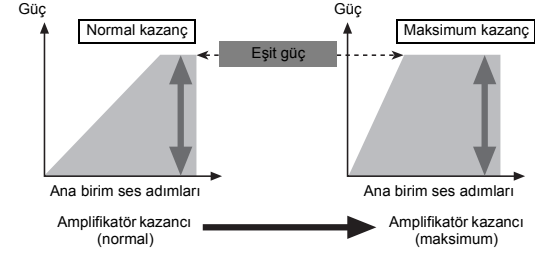

- Amplifikatör kazancını uygunsuz bir seviyeye yükseltirseniz, sadece bozulum artar ve güç ise hafif bir şekilde yükselir.

Amplifikatörün kazanç ayarı ile, yüksek ses çıkışında sinyal dalga formu

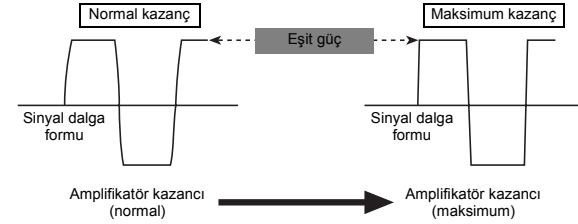

- Yüksek çıkış dolayısıyla sinyal dalga formu bozulunca, amplifikatör kazancını yükseltirseniz, güç hafif bir şekilde yükselir.
- Ana birimin ses düzeyini azalttığınız ve kazanç ayarını da uygun konuma getirdiğiniz halde, ses zaman zaman kesiliyorsa, en yakın yetkili PIONEER Servis İstasyonu ile temasa geçin.

Birimin takılması

⚠ DİKKAT

- Kısa devre oluşmasını ve birime zarar gelmesini engellemek için akünün negatif (-) terminalini çıkarın.
- Kabloları, kablo kısıkaçları veya yapıştırıcı bantlarla sağlamlaştırın. Kabloları korumak için, metal parçalara dokundukları yerde, etraflarını yapıştırıcı bantla kaplayın.
- Kabloları ısınacakları türden, örneğin klimanın sıcak hava üflediği, yerlere döşemeyin. Yalıtım ısınır, zarar görerek aracın gövdesinde kısa devreye sebep olabilir.
- Amplifikatör, akü ve şarj sistemi üzerindeki yükü artırır. Aracın alternatör ve aküsünün bu amplifikatör için yeterli kapasiteye sahip olduğundan emin olun. Ağır yük aküsü, sıradan akülerin paralel bağlanması ve enerji depolama kapasitörü kullanılması önerilir.
- Kabloların vites kolu, el freni ve koltukları kaydıran mekanizmalar gibi aracın hareket eden parçalarına engel olmadığından emin olun.
- Kabloların hiç birini kısaltmayın. Aksi takdirde koruma devresi çalışması gerektiği anda çalışmayabilir.
- Asla aygıtın elektrik kablosunun yalıtımını keserek ve başka bir kablunun ucuna bağlayarak diğer bir aygıtı elektrik sağlamayın. Kablunun akım kapasitesi artacak ve aşırı ısınmaya yol açacaktır.
- Sigortayı orijinal sigortadan daha yüksek değere sahip bir sigortayla asla değiştirmeyin. Yanlış bir sigortanın kullanılması, aşırı ısınmaya ve duman çıkmasına ve ürüne zarar vererek yanıklara sebep olabilir.

⚠ DİKKAT:

Hasarları ve/veya yaralanmaları önlemek için alınacak önlemler

- Hoparlör kablosunu doğrudan topraklamayın ya da bir kaç tane hoparlör için negatif (-) uçlu bir kabloyu takmayın.
- Bu aygıt, 12 volt akülü ve negatif topraklı araçlar içindir. Rekreasyonel amaçlı araçlara, kamyon ve otobüslere takmadan önce, akünün voltajını kontrol edin.
- Arabanın teybi motor çalışmazken ya da boşta çalışırken uzun süreli olarak açık kaldıysa, akü bitebilir. Motor çalışmazken ya da boşta çalışırken, arabanın teybini kapatın.
- Amplifikatöre ait sistem uzaktan kumanda kablosu, kontak anahtarı (12 V DC) ile güç terminaline takılıysa, amplifikatör araba teybini açık olup olmadığına bağlı olmaksızın her zaman açık olacaktır. Bu yüzden motor çalışmadığında ya da boşta çalıştığında akü bitebilir.
- "Hoparlör kablolarının takılması" bölümünde belirtilen dirençten daha düşük dirence sahip bir düşük ton hoparlörünü takmayın. Takma işlemi belirtildiği gibi yapılmazsa amplifikatör zarar görebilir; içinden duman çıkabilir veya aşırı ısınabilir. Ayrıca, amplifikatör yüzeyi ısınabilir ve hafif yanıklara sebep verebilir.
- Üç adet düşük ton hoparlöründen herhangi birini amplifikatöre takın; 1: 750 W veya daha yüksek nominal girişi ve 4 Ω direnci olan bir düşük ton hoparlörü, 2: 1 500 W veya daha yüksek nominal girişi ve 2 Ω direnci olan bir düşük ton hoparlörü veya 3: 2 000 W veya daha yüksek nominal girişi ve 1 Ω direnci olan bir düşük ton hoparlörü. Nominal giriş ve empedans yukarıda belirtilen aralığın dışında kalıyorsa, düşük ton hoparlörü yanabilir; duman çıkarabilir veya hasar görebilir.
- Ayrı satılan akü kablosunu hoparlör kablolarından mümkün olduğunca uzağa takın ve döşeyin. Ayrı satılan akü kablosunu ve topraklı kabloyu, hoparlör kablolarını ve amplifikatörü antenden, anten kablosundan ve radyodan mümkün olduğunca uzağa takın ve döşeyin.

- Bu aygıtın ya da diğer aygıtların kablolarının işlevleri aynı olsa bile ayrı renklere sahip olabilirler. Bu ürünü başka bir ürüne bağlarken, her iki ürüne birlikte verilen kullanım kılavuzlarını okuyarak, işlevleri aynı olan kabloları bağlayın.

Bağlantı şeması

- Harici çıkışın araba teybinden RCA girişine bağlanması durumunda, tam donanımlı çıkış için kullanılan jakı kullanın. Çünkü amplifikatörün LPF işlevi KAPATILAMAZ. Söz konusu jak kullanılmazsa, düşük ton hoparlör çıkış jakını RCA girişine bağlayın.

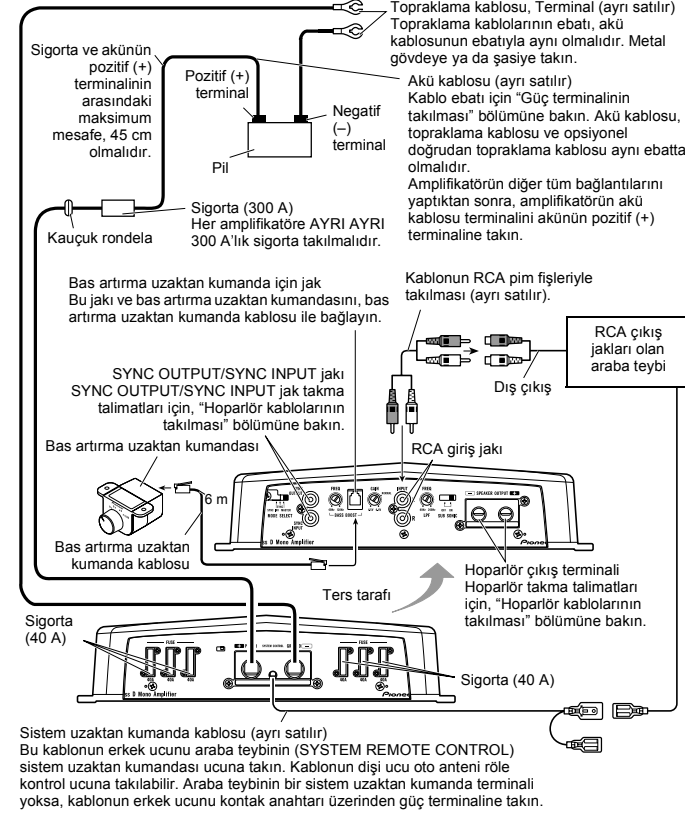

Birimin takılması

Lehimsiz terminal bağlantıları

- Kablo zamanla gevşeyeceği için, periyodik olarak kontrol edilmeli ve gerekirse sağlamlaştırılmalıdır.
- Kıvrık kabloların uçlarını lehimlemeyin veya bağlamayın.
- Bağlama esnasında, kablunun yalıtım mahfazasına kısa kaç tutturulmadığından emin olun.
- Amplifikatörün terminal vidasını sıkarken ya da gevşetirken ürünle birlikte verilen altıgen alyan anahtarı kullanın. Terminal vidasıyla kabloyu sıkıca tutturun. Bununla birlikte, Sistem'in uzaktan kumandasının terminal vidasının aşırı sıkılması halinde, kablo zarar görebilir; vidayı sıkarken kablunun durumuna dikkat ederek aşırı sıkmadığınızdan emin olun.

Hoparlör çıkış terminallerinin takılması

Hoparlör kablosu boyutu

Kablo uzunluğu	4,3 m'den daha kısa	6,4 m'den daha kısa	10,7 m'den daha kısa
Kablo ebatı	8 AWG	6 AWG	4 AWG

1. Hoparlör kablolarının uçlarını pense ya da kesici bir alet kullanarak yaklaşık 18 mm ile 20 mm çıkarın.

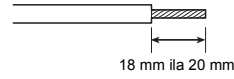

2. Hoparlör kablolarını hoparlör terminallerine takın.

- Terminal vidalarıyla hoparlör kablolarını sağlamlaştırın.

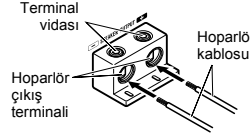

3. Kablo bağlarını olukların içine koyun ve kablo bağlarını kabloların etrafına sarın.

- Kablo bağını kablo izolasyonunun etrafına sarın; çıplak kabloya sarmayın.
- Kablo bağlarının taşan kısımlarını kesin.



Güç terminalinin takılması

- Daima size önerilen akü kablosunu ve topraklama kablosunu kullanın, bu kablolar ayrı satılmaktadır. Akü kablosunu doğrudan araba aküsünün pozitif (+) ucuna ve topraklı kabloyu da aracın gövdesine takın.
- Önerilen kablo ebatları (AWG: American Wire Gauge) aşağıdaki gibidir. Akü kablosu, topraklama kablosu ve opsiyonel doğrudan topraklama kablosu aynı ebatta olmalıdır.
- Sistemin uzaktan kumanda kablosu için 10 AWG ile 20 AWG kablosu kullanın.

Akü kablosu ve topraklama kablosunun ebatı

Kablo uzunluğu	2,1 m'den daha kısa	3,6 m'den daha kısa	5,2 m'den daha kısa	6,4 m'den daha kısa
Kablo ebatı	4 AWG	2 AWG	1 AWG	0 AWG

1. Akü kablosunu motor bölümünden aracın içine geçirin.

- Amplifikatörün diğer tüm bağlantılarını yaptıktan sonra, amplifikatörün akü kablosu ucunu akünün pozitif ucuna (+) takın.

Sigorta ve akünün pozitif (+) terminalinin arasındaki maksimum mesafe, 45 cm olmalıdır.

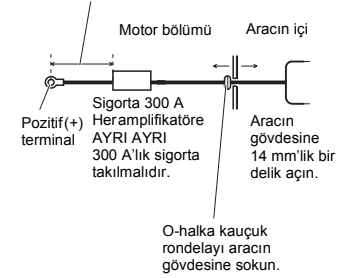

2. Kabloların ucunu pense ya da kesici bir alet kullanarak kıvrın.

- Akü kablosu, topraklama kablosu: 23 mm ile 25 mm
- Sistem uzaktan kumanda kablosu: 14 mm ile 16 mm

Birimin takılması

3. Kabloları terminale takın.

- Terminal vidalarıyla kabloları sağlamlaştırın.

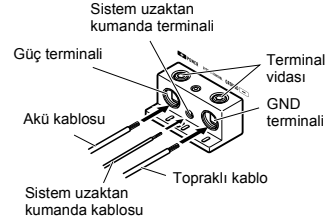

⚠ UYARI

Akü kablosunu terminale, terminal vidalarını kullanarak sağlamca takmazsanız, terminal bölgesi aşırı ısınabilir ve hasara ve hafif yanıklar dahil yaralanmalara sebebiyet verebilir.

4. Kablo bağlarını olukların içine koyun ve kablo bağlarını kabloların etrafına sarın.

- Kablo bağını kablo izolasyonunun etrafına sarın; çıplak kabloya sarmayın.
- Kablo bağlarının taşan kısımlarını kesin.

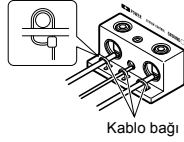

Senkronize amplifikatörün kazanç ayarlarının yapılması

Hoparlör kablolarını taktıktan sonra, her senkronize amplifikatörün kazanç ayarını yapın. Tüm senkronize amplifikatörler, ana amplifikatörün ayarlarını takip eder.

Hızlı kazanç ayarı

Her senkronize amplifikatörün kazanç ayarı kontrolünü NORMAL olarak ayarlayın. Bu ayar, uygulamaların çoğunluğunun çıkış seslerini doğru bir şekilde ayarlayacaktır.

Gelişmiş kazanç ayarı

Ana amplifikatörden başlayarak sırasıyla her amplifikatörün kazanç ayarını yapın.

- Sinüs dalgasını bu sistemden düşük bir çıktı düzeyinde çıkarın.
- Ana amplifikatörün voltaj seviyesini ölçmek için voltmetre kullanın.
- Senkronize amplifikatörün voltaj seviyesini ölçmek için voltmetre kullanın.
- Senkronize amplifikatörün kazanç ayarı kontrolünü kullanarak, senkronize amplifikatörün çıkışını ana amplifikatörün çıkışıyla eşleştirin.
- Her senkronize amplifikatör için bu işlemi doğru bir sırada uygulayın.

Hoparlör kablolarının takılması

Aşağıda ve müteakip sayfalarda yer alan şekillere göre yapılandırmaya uyacak şekilde hoparlör kablolarını bağlayın ve MODE SELECT düğmesini ayarlayın.

- İki ya da daha fazla amplifikatörü kombine olarak eş zamanlı bağlarken sadece bu amplifikatörleri kullanın. Bu amplifikatörleri diğer amplifikatörlerle karıştırmayın.
- İki ya da daha fazla amplifikatörü kombine olarak eş zamanlı bağlarken, kazanç ayarı; sesaltı seçim düğmesini; LPF için kesme frekansını ve MODE SELECT düğmesi ile MASTER olarak ayarlanan amplifikatördeki ve bas artırma kontrolünü ayarlayın. Amplifikatör seti SYNC ya da SYNC INV olarak ayarlandığında, bu ayarlar kazanç ayarı hariç devre dışı kalır. Kazanç ayarı işletimi ile ilgili ayrıntılı bilgi için, bkz: "Senkronize amplifikatörün kazanç ayarlarının yapılması".

Birimin takılması

⚠ DİKKAT

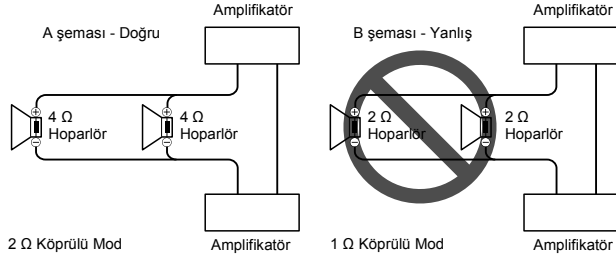

2 Ω'lık (veya daha düşük) hoparlörleri paralel takarak 1 Ω (veya daha düşük) (B Şeması) köprü modunu oluşturmak için bu amplifikatörü **KURMAYIN** veya **KULLANMAYIN**.

Yanlış köprüleme işleminden dolayı amplifikatör zarar görebilir, içinden duman çıkabilir veya aşırı ısınabilir. Ayrıca, amplifikatör yüzeyi ısınabilir ve hafif yanıklara sebep verebilir.

Amplifikatörü doğru olarak takmak veya köprü modunu kullanarak bir 2 Ω yükü elde etmek isterseniz, 4 Ω değerinde iki hoparlörü paralel olarak Sol + ve Sağ - (A şeması) şeklinde takın veya tek bir 2 Ω hoparlör kullanın.

Ayrıca, doğru bağlantı yordamı hakkında bilgi almak için hoparlör montaj kılavuzuna bakın.

Tek amplifikatör

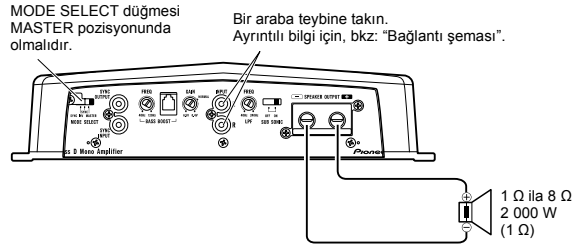

- 1 Ω ila 8 Ω değerinde bir dirence sahip hoparlörleri kullanın.

İki amplifikatör (örn. köprü)

MODE SELECT düğmesi, MASTER pozisyonunda olmalıdır. SYNC OUTPUT Bir araba teybine takın. Ayrıntılı bilgi için, bkz: "Bağlantı şeması".

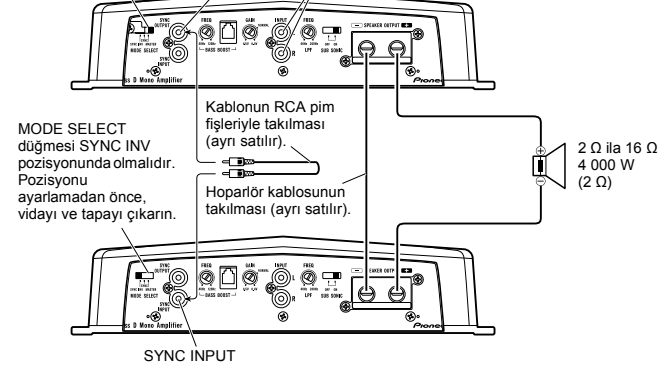

- Sadece 2 Ω ila 16 Ω değerinde bir dirence sahip hoparlörleri kullanın. Ayrıca, köprülü birkaç hoparlörün bağlanması durumunda, sentetik direncin en az 2 Ω değerinde olup olmadığını kontrol edin.

İki amplifikatör

MODE SELECT düğmesi MASTER pozisyonunda olmalıdır. SYNC OUTPUT Bir araba teybine takın. Ayrıntılı bilgi için, bkz: "Bağlantı şeması".

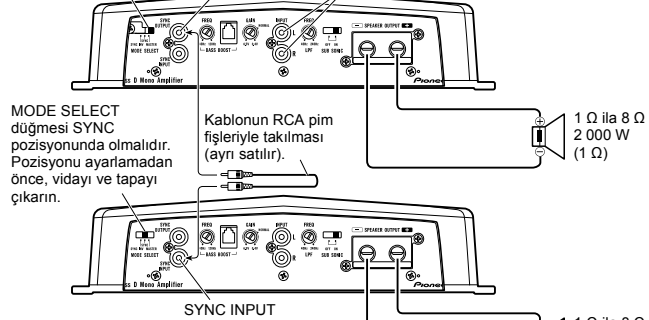

- 1 Ω ila 8 Ω değerinde bir dirence sahip hoparlörleri kullanın.

Birimin takılması

Dört amplifikatör (örn. köprü)

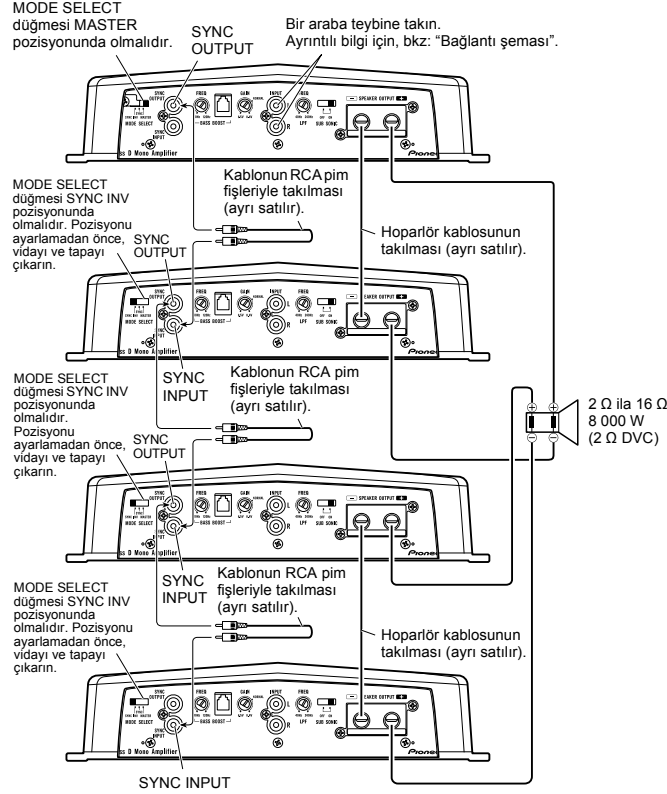

- Sadece 2 Ω ila 16 Ω değerinde bir dirence sahip hoparlörleri kullanın. Ayrıca, köprülü birkaç hoparlörün bağlanması durumunda, sentetik direncin en az 2 Ω değerinde olup olmadığını kontrol edin.

Dört amplifikatör

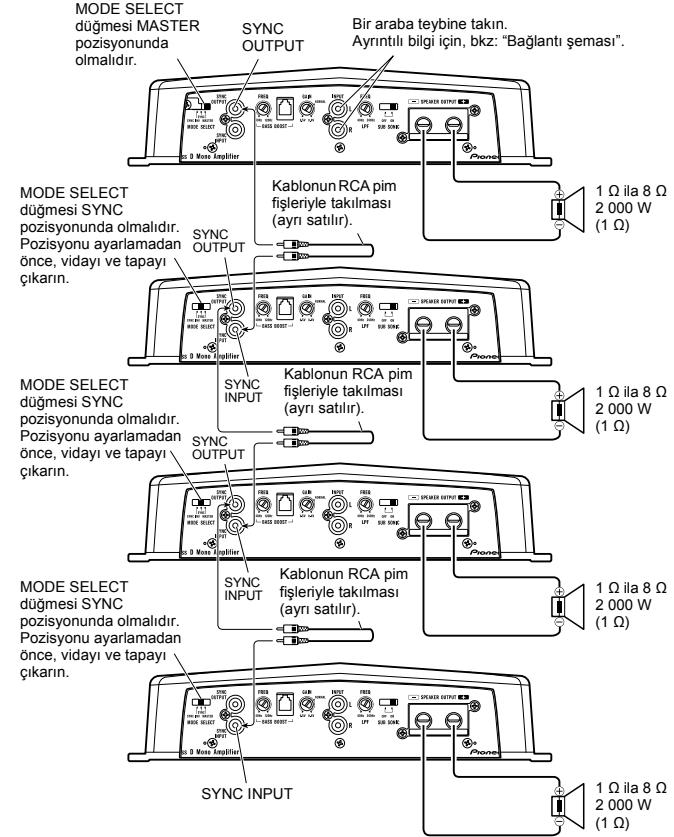

- 1 Ω ila 8 Ω değerinde bir dirence sahip hoparlörleri kullanın.

Montaj

⚠ DİKKAT

- Aşağıdaki yerlere monte etmeyin:
 - Aracın aniden durması anında sürücüyü veya yolcuları yaralayabileceği yerlere.
 - Sürücü koltuğunun önündeki paspasın üstü gibi sürücüye engel olabilecek yerlere.
- Kabloların koltukları kaydıran mekanizmalara takılarak kısa devre oluşturmayacağından emin olun.
- Amplifikatörü monte etmek için arka panele delik açarken, panelin arkasında hiç bir parçanın olmadığından emin olun. Tüm kabloların yanı sıra yakıt boruları, fren hatları ve elektrik kabloları gibi önemli malzemelerin zarar görmemesini sağlayın.
- Delme vidalarını, uçlarının hiçbir tele değmeyeceği bir şekilde takın. Bu işlemin böyle yapılması, tellerin aracın sarsıntısıyla kesilerek yangına sebep olmaması açısından önemlidir.
- Amplifikatörü sıvılarla temas edebileceği bir yere KOYMAYIN. Elektrik çarpabilir. Sıvılarla temas ederse, amplifikatör ve hoparlörler zarar görebilir; içinden duman çıkabilir veya aşırı ısınabilir. Bunlara ek olarak, amplifikatör yüzeyi ve takılı herhangi bir hoparlör ısınabilir ve hafif yanıklara sebep verebilir.
- Doğru bir montaj yapmak için, birimle birlikte verilen parçaları burada belirttikleri gibi kullanın. Amplifikatörle gelen parçaların haricinde parçalar kullanılırsa, amplifikatörün iç aksamı zarar görebilir ya da gevşeyerek amplifikatörün kapanmasına sebep olabilirler.
- Sigortayı orijinal sigortadan daha yüksek değere sahip bir sigortayla asla değiştirmeyin. Yanlış bir sigortanın kullanılması, aşırı ısınmaya ve duman çıkmasına ve ürüne zarar vererek yanıklara sebep olabilir.

⚠ DİKKAT:

Yanlış çalışmayı ve/veya yaralanmaları önlemek için alınacak önlemler

- Amplifikatör ısısının doğru yayılımını sağlamak için, montaj esnasında aşağıdakileri yaptığınızdan emin olun.
 - Amplifikatörün havalanması için üst tarafında yeterince boşluk bırakın.
 - Amplifikatörü yer paspasıyla ya da halıyla kapatmayın.
- Amplifikatörü sıvılarla temas edebileceği bir yere KOYMAYIN. Elektrik çarpabilir. Sıvılarla temas ederse, amplifikatör ve hoparlörler zarar görebilir; içinden duman çıkabilir veya aşırı ısınabilir. Bunlara ek olarak, amplifikatör yüzeyi ve takılı herhangi bir hoparlör ısınabilir ve hafif yanıklara sebep verebilir.
- Amplifikatörü stepne tahtası gibi sağlam olmayan yerlere monte etmeyin.
- En iyi montaj yeri aracın türüne ve montaj yerine göre farklılıklar gösterir. Amplifikatörü sert bir yere monte ederek sağlamlaştırın.
- Önce geçici bağlantılar yaparak amplifikatörün ve sistemin doğru çalıştığından emin olun.
- Amplifikatörü monte ettikten sonra, stepne lastiğinin, krikonun ve aletlerin kolayca yerlerinden çıkarılabileceklerinden emin olun.

Bas artırma uzaktan kumandasının takılması

Saç vidaları (3 mm × 10 mm) ile kontrol panelinin altı gibi erişimi kolay bir konuma takın.

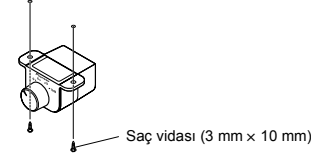

Yer paspasının ya da şasenin üstünde yapılan montaj örneği

- Amplifikatörü takılacağı yere yerleştirin. Amplifikatörle gelen saç vidalarını (4 mm × 18 mm) vida deliklerine sokun. Bir tornavidayla vidaların üstüne bastırarak, montaj deliklerinin yerlerini işaretleyin.
- İşaretlenen yerlerde 2,5 mm çapında delikler açarak, ya halının üstüne ya da doğrudan şase üzerine amplifikatörü takın.

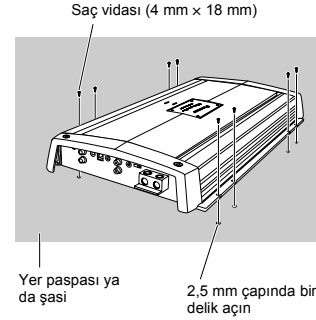

Montaj

Terminal kapağının değiştirilmesi

1. Birimi ve terminal kapağını ayarlayın ve vidayı takın.
2. Vidaları 4 mm'lik bir altıgen alyan anahtarla sağlamlaştırın.

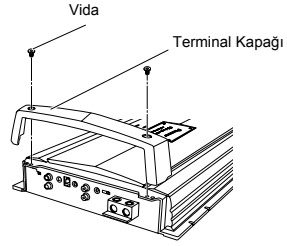

Kimlik kartı yönünün değiştirilmesi

1. Kimlik kartını çıkarmak için, 2 mm'lik bir altıgen alyan anahtar kullanarak vidaları gevşetin.
2. Kimlik kartının yönünü değiştirin ve altıgen alyan anahtar ile vidaları sıkın.

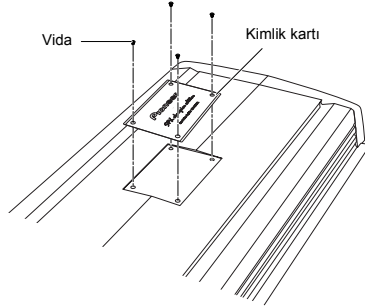

Ek bilgiler

Sorunların giderilmesi

Amplifikatör açıldığında aşağıdaki göstergeler bir süre yanar. Ancak bu durum, arıza olarak nitelendirilmez.

HEAT göstergesi

- Amplifikatör sıcaklığı artarsa bu gösterge sarı renkte yanar. Bu durum meydana gelince, amplifikatörü kullanmayı hemen durdurun ve amplifikatörün monte edildiği konumu kontrol edin (bkz: bölüm "UYARI" sayfa: 3). Sorun hala giderilmediyse, satıcınızla görüşün.

PROTECT göstergesi

- Amplifikatörde meydana gelen bazı problemlere bağlı olarak bu gösterge kırmızı renkte yanıp söner veya yanar. Bu durum meydana gelince, amplifikatörü kullanmayı hemen durdurun ve kablo tesisatını kontrol edin (bkz: bölüm "UYARI" sayfa: 3). Sorun hala giderilmediyse, satıcınızla görüşün.

Özellikler

Güç kaynağı	14,4 V DC (10,8 ila 15,1 V kullanılabilir)
Topraklama sistemi	Negatif tür
Akım tüketimi	67 A (devamlı güçte, 4 Ω)
Ortalama akım kullanımı*	18 A (4 Ω tek kanal için)
	38 A (2 Ω tek kanal için)
	55 A (1 Ω tek kanal için)
Sigorta	40 A x 6
Boyutlar	586 (gen) x 65 (yük) x 282 (der) mm
Ağırlık	9,1 kg (Kablolar hariç)
Maksimum güç çıkışı	1 500 W x 1 (4 Ω) / 3 000 W x 1 (2 Ω) / 4 000 W x 1 (1 Ω)
Devamlı güç (14,4 V)	4 Ω, 20 Hz ila 240 Hz, ≤ 1,0% THD, 750 W x 1
	2 Ω, 50 Hz, ≤ 1,0% THD, 1 500 W x 1
	1 Ω, 50 Hz, ≤ 1,0% THD, 2 000 W x 1
Yük empedansı	4 Ω (1 Ω ila 8 Ω kullanılabilir)
Frekans tepkisi	10 Hz ila 240 Hz (+0 dB, -3 dB)
Sinyal gürültü oranı	85 dB (IEC-A ağı)
Bozulum	0,3% (10 W/4 Ω, 100 Hz)
Düşük geçiş filtresi	Kesme frekansı: 40 Hz ila 240 Hz
	Kesme eğrisi: -24 dB/okt.
Sesaltı filtre (HPF)	Frekans: 20 Hz
	Eğri: -24 dB/okt.
Bas artırma	Frekans: 40 Hz ila 120 Hz
	Düzye: 0 / 6 / 9 / 12 dB
Kazanç ayarı	RCA: 400 mV ila 6,5 V
Maksimum giriş düzeyi / empedansı	RCA: 6,5 V / 22 kΩ

Not:

- Aygıtın geliştirilmesi amacıyla özelliklerde ve aygıt tasarımında önceden haber verilmeksizin değişiklik yapılabilir.

* Ortalama akım kullanımı

Ortalama akım kullanımı, ses sinyali girildiğinde neredeyse maksimum akım kullanımı seviyesine çıkar. Birden fazla amplifikatörün kullandığı toplam akım miktarını hesaplarken bu değeri kullanın.

TÜRKÇE

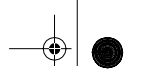

PIONEER CORPORATION
4-1, MEGURO 1-CHOME, MEGURO-KU, TOKYO 153-8654, JAPAN

PIONEER ELECTRONICS (USA) INC.

P.O. Box 1540, Long Beach, California 90801-1540, U.S.A.

TEL: (800) 421-1404

PIONEER EUROPE NV

Haven 1087, Keelberglaan 1, B-9120 Melsele, Belgium

TEL: (0) 3/570.05.11

PIONEER ELECTRONICS ASIACENTRE PTE. LTD.

253 Alexandra Road, #04-01, Singapore 159936

TEL: 65-6472-7555

PIONEER ELECTRONICS AUSTRALIA PTY. LTD.

178-184 Boundary Road, Braeside, Victoria 3195, Australia

TEL: (03) 9586-6300

PIONEER ELECTRONICS OF CANADA, INC.

300 Alstare Parkway, Markham, Ontario L3R 0P2, Canada

TEL: 1-877-283-5901

PIONEER ELECTRONICS DE MEXICO, S.A. de C.V.

Bvd. Manuel Avila Carmacho 138 10 piso
Col. Lomas de Chapultepec, Mexico, D.F. 11000

TEL: 55-9178-4270

DIGICOM ELEKTRONIK PAZARLAMA A.S.

Dereboyu Cad. No: 11
Halkali - ISTANBUL

Tel: (212) 470 06 00 Faks: (212) 471 75 85

Pioneer Corporation tarafından basılmıştır.
Telif hakkı © 2007 Pioneer Corporation'a aittir.
Tüm hakları saklıdır.

Belçika'da basılmıştır
MAN-PRSD2000SP1-TU

www.pioneer.eu

