

## Fontos tájékoztatás a felhasználónak

REJTETT NAVIGÁCIÓS RENDSZER

# AVIC-F220

Nyissa meg a [www.pioneer.eu](http://www.pioneer.eu) oldalt a termék regisztrálásához

Mindenképpen olvassa el ezt a tájékoztatót és a navigációs rendszerhez tartozó CD-ROM lemezen lévő felhasználói kézikönyvet! Mindkét dokumentum fontos információkat közöl, melyekkel tisztában kell lennie a navigációs rendszer használata előtt.

## Megfelelőségi nyilatkozat az 1999/5/EK R&TTE Irányelv előírása szerint

Gyártó:

**Pioneer Corporation**

1-1, Shin-ogura, Saiwai-ku, Kawasaki-shi,  
Kanagawa 212-0031, Japan

EU képviselő:

**Pioneer Europe NV**

Haven 1087, Keetberglaan 1,  
9120 Melsele, Belgium  
<http://www.pioneer.eu>



English:

Hereby, Pioneer, declares that this AVIC-F220 is in compliance with the essential requirements and other relevant provisions of Directive 1999/5/EC.

Suomi:

Pioneer vakuuttaa täten että AVIC-F220 tyyppinen laite on direktiivin 1999/5/EY oleellisten vaatimusten ja sitä koskevien direktiivin muiden ehtojen mukainen.

Nederlands:

Hierbij verklaart Pioneer dat het toestel AVIC-F220 in overeenstemming is met de essentiële eisen en de andere relevante bepalingen van richtlijn 1999/5/EG

Français:

Par la présente Pioneer déclare que l'appareil AVIC-F220 est conforme aux exigences essentielles et aux autres dispositions pertinentes de la directive 1999/5/CE

Svenska:

Härmed intygar Pioneer att denna AVIC-F220 står i överensstämmelse med de väsentliga egenskapskrav och övriga relevanta bestämmelser som framgår av direktiv 1999/5/EG.

Dansk:

Undertegnede Pioneer erklærer herved, at følgende udstyr AVIC-F220 overholder de væsentlige krav og øvrige relevante krav i direktiv 1999/5/EF

Deutsch:

Hiermit erklärt Pioneer, dass sich dieses AVIC-F220 in Übereinstimmung mit den grundlegenden Anforderungen und den anderen relevanten Vorschriften der Richtlinie 1999/5/EG befindet". (BMW)

Ελληνικά:

ΜΕ ΤΗΝ ΠΑΡΟΥΣΑ Pioneer ΔΗΛΩΝΕΙ ΟΤΙ AVIC-F220 ΣΥΜΜΟΡΦΩΝΕΤΑΙ ΠΡΟΣ ΤΙΣ ΟΥΣΙΩΔΕΙΣ ΑΠΑΙΤΗΣΕΙΣ ΚΑΙ ΤΙΣ ΛΟΙΠΕΣ ΣΧΕΤΙΚΕΣ ΔΙΑΤΑΞΕΙΣ ΤΗΣ ΟΔΗΓΙΑΣ 1999/5/EK

Italiano:

Con la presente Pioneer dichiara che questo AVIC-F220 è conforme ai requisiti essenziali ed alle altre disposizioni pertinenti stabilite dalla direttiva 1999/5/CE.

Español:

Por medio de la presente Pioneer declara que el AVIC-F220 cumple con los requisitos esenciales y cualesquiera otras disposiciones aplicables o exigibles de la Directiva 1999/5/CE

Português:

Pioneer declara que este AVIC-F220 está conforme com os requisitos essenciais e outras disposições da Directiva 1999/5/CE.

Čeština:

Pioneer tímto prohlašuje, že tento AVIC-F220 je ve shodě se základními požadavky a dalšími příslušnými ustanoveními směrnice 1999/5/ES

Eesti:

Käesolevaga kinnitab Pioneer seadme AVIC-F220 vastavust direktiivi 1999/5/EÜ põhinõuetele ja nimetatud direktiivist tulenevatele teistele asjakohastele sätetele.

Magyar:

Alulírott, Pioneer nyilatkozom, hogy a AVIC-F220 megfelel a vonatkozó alapvető követelményeknek és az 1999/5/EC irányelv egyéb előírásainak.

Latviešu valoda:

Ar šo Pioneer deklarē, ka AVIC-F220 atbilst Direktīvas 1999/5/EK būtiskajām prasībām un citiem ar to saistītajiem noteikumiem.

Lietuvių kalba:

Šiuo Pioneer deklaruoją, kad šis AVIC-F220 atitinka esminius reikalavimus ir kitas 1999/5/EB Direktyvos nuostatas.

Malti:

Hawnhekk, Pioneer jiddikjara li dan AVIC-F220 jikkonforma mal-htigijiet essenzjali u ma provvedimenti oħrajn relevanti li hemm fid-Direttiva 1999/5/EC

Slovenčina:

Pioneer týmto vyhlasuje, že AVIC-F220 spĺňa základné požiadavky a všetky príslušné ustanovenia Smernice 1999/5/ES.

Slovenščina:

Pioneer izjavlja, da je ta AVIC-F220 v skladu z bistvenimi zahtevami in ostalimi relevantnimi določili direktive 1999/5/ES.

Română:

Prin prezenta, Pioneer declara ca acest AVIC-F220 este in conformitate cu cerintele esentiale si alte prevederi ale Directivei 1999/5/EU.

български:

С настоящето, Pioneer декларира, че този AVIC-F220 отговаря на основните изисквания и други съответни постановления на Директива 1999/5/ЕС.

Polski:

Niniejszym Pioneer oświadcza, że AVIC-F220 jest zgodny z zasadniczymi wymogami oraz pozostałymi stosownymi postanowieniami Dyrektywy 1999/5/EC

Norsk:

Pioneer erklærer herved at utstyret AVIC-F220 er i samsvar med de grunnleggende krav og øvrige relevante krav i direktiv 1999/5/EF.

Íslenska:

Hér með lýsir Pioneer yfir því að AVIC-F220 er í samræmi við grunnkröfur og aðrar kröfur, sem gerðar eru í tilskipun 1999/5/EC

## 7-Zip

### License for use and distribution

7-Zip Copyright (C) 1999-2007 Igor Pavlov.

Licenses for files are:

- 1) 7z.dll: GNU LGPL + unRAR restriction
- 2) All other files: GNU LGPL

The GNU LGPL + unRAR restriction means that you must follow both GNU LGPL rules and unRAR restriction rules.

#### Note:

- You can use 7-Zip on any computer, including a computer in a commercial organization. You don't need to register or pay for 7-Zip.

### GNU LGPL information

This library is free software; you can redistribute it and/or modify it under the terms of the GNU Lesser General Public License as published by the Free Software Foundation; either version 2.1 of the License, or (at your option) any later version.

This library is distributed in the hope that it will be useful, but WITHOUT ANY WARRANTY; without even the implied warranty of MERCHANTABILITY or FITNESS FOR A PARTICULAR PURPOSE. See the GNU Lesser General Public License for more details.

You should have received a copy of the GNU Lesser General Public License along with this library; if not, write to the Free Software Foundation, Inc., 59 Temple Place, Suite 330, Boston, MA 02111-1307 USA

### unRAR restriction

The decompression engine for RAR archives was developed using source code of unRAR program. All copyrights to original unRAR code are owned by Alexander Roshal.

The license for original unRAR code has the following restriction:

The unRAR sources cannot be used to re-create the RAR compression algorithm, which is proprietary. Distribution of modified unRAR sources in separate form or as a part of other software is permitted, provided that it is clearly stated in the documentation and source comments that the code may not be used to develop a RAR (WinRAR) compatible archiver.

### GNU LESSER GENERAL PUBLIC LICENSE

Version 2.1, February 1999

Copyright (C) 1991, 1999 Free Software Foundation, Inc.  
59 Temple Place, Suite 330, Boston, MA 02111-1307 USA

Everyone is permitted to copy and distribute

verbatim copies of this license document, but changing it is not allowed.

[This is the first released version of the Lesser GPL. It also counts as the successor of the GNU Library Public License, version 2, hence the version number 2.1.]

### Preamble

The licenses for most software are designed to take away your freedom to share and change it. By contrast, the GNU General Public Licenses are intended to guarantee your freedom to share and change free software--to make sure the software is free for all its users.

This license, the Lesser General Public License, applies to some specially designated software packages--typically libraries--of the Free Software Foundation and other authors who decide to use it. You can use it too, but we suggest you first think carefully about whether this license or the ordinary General Public License is the better strategy to use in any particular case, based on the explanations below.

When we speak of free software, we are referring to freedom of use, not price. Our General Public Licenses are designed to make sure that you have the freedom to distribute copies of free software (and charge for this service if you wish); that you receive source code or can get it if you want it; that you can change the software and use pieces of it in new free programs; and that you are informed that you can do these things.

To protect your rights, we need to make restrictions that forbid distributors to deny you these rights or to ask you to surrender these rights. These restrictions translate to certain responsibilities for you if you distribute copies of the library or if you modify it.

For example, if you distribute copies of the library, whether gratis or for a fee, you must give the recipients all the rights that we gave you. You must make sure that they, too, receive or can get the source code. If you link other code with the library, you must provide complete object files to the recipients, so that they can relink them with the library after making changes to the library and recompiling it. And you must show them these terms so they know their rights.

We protect your rights with a two-step method: (1) we copyright the library, and (2) we offer you this license, which gives you legal permission to copy, distribute and/or modify the library.

To protect each distributor, we want to make it very clear that there is no warranty for the free library. Also, if the library is modified by someone else and passed on, the recipients should know that what they have is not the original version, so that the original author's reputation will not be affected by problems that might be introduced by others.

Finally, software patents pose a constant threat to the existence of any free program. We wish to make sure that a company cannot effectively restrict the users of a free program by obtaining a restrictive license from a patent holder. Therefore, we insist that any patent license obtained for a version of the library must be consistent with the full freedom of use specified in this license.

Most GNU software, including some libraries, is covered by the ordinary GNU General Public License. This license, the GNU Lesser General Public License, applies to certain designated libraries, and is quite different from the ordinary General Public License. We use this license for certain libraries in order to permit linking those libraries into non-free programs.

When a program is linked with a library, whether statically or using a shared library, the combination of the two is legally speaking a combined work, a derivative of the original library. The ordinary General Public License therefore permits such linking only if the entire combination fits its criteria of freedom. The Lesser General Public License permits more lax criteria for linking other code with the library.

We call this license the “Lesser” General Public License because it does Less to protect the user’s freedom than the ordinary General Public License. It also provides other free software developers Less of an advantage over competing non-free programs. These disadvantages are the reason we use the ordinary General Public License for many libraries. However, the Lesser license provides advantages in certain special circumstances.

For example, on rare occasions, there may be a special need to encourage the widest possible use of a certain library, so that it becomes a de-facto standard. To achieve this, non-free programs must be allowed to use the library. A more frequent case is that a free library does the same job as widely used non-free libraries. In this case, there is little to gain by limiting the free library to free software only, so we use the Lesser General Public License.

In other cases, permission to use a particular library in non-free programs enables a greater number of people to use a large body of free software. For example, permission to use the GNU C Library in non-free programs enables many more people to use the whole GNU operating system, as well as its variant, the GNU/Linux operating system.

Although the Lesser General Public License is Less protective of the users’ freedom, it does ensure that the user of a program that is linked with the Library has the freedom and the wherewithal to run that program using a modified version of the Library.

The precise terms and conditions for copying, distribution and modification follow. Pay close attention to the difference between a “work based on the library” and a “work that uses the library”. The former contains code derived from the library,

whereas the latter must be combined with the library in order to run.

## GNU LESSER GENERAL PUBLIC LICENSE

### TERMS AND CONDITIONS FOR COPYING, DISTRIBUTION AND MODIFICATION

**0.** This License Agreement applies to any software library or other program which contains a notice placed by the copyright holder or other authorized party saying it may be distributed under the terms of this Lesser General Public License (also called “this License”).

Each licensee is addressed as “you”.

A “library” means a collection of software functions and/or data prepared so as to be conveniently linked with application programs (which use some of those functions and data) to form executables.

The “Library”, below, refers to any such software library or work which has been distributed under these terms. A “work based on the Library” means either the Library or any derivative work under copyright law: that is to say, a work containing the Library or a portion of it, either verbatim or with modifications and/or translated straightforwardly into another language. (Hereinafter, translation is included without limitation in the term “modification”.)

“Source code” for a work means the preferred form of the work for making modifications to it. For a library, complete source code means all the source code for all modules it contains, plus any associated interface definition files, plus the scripts used to control compilation and installation of the library.

Activities other than copying, distribution and modification are not covered by this License; they are outside its scope. The act of running a program using the Library is not restricted, and output from such a program is covered only if its contents constitute a work based on the Library (independent of the use of the Library in a tool for writing it). Whether that is true depends on what the Library does and what the program that uses the Library does.

**1.** You may copy and distribute verbatim copies of the Library’s complete source code as you receive it, in any medium, provided that you conspicuously and appropriately publish on each copy an appropriate copyright notice and disclaimer of warranty; keep intact all the notices that refer to this License and to the absence of any warranty; and distribute a copy of this License along with the Library.

You may charge a fee for the physical act of transferring a copy, and you may at your option offer warranty protection in exchange for a fee.

**2.** You may modify your copy or copies of the Library or any portion of it, thus forming a work based on the Library, and copy and distribute such modifications

or work under the terms of Section 1 above, provided that you also meet all of these conditions:

- a) The modified work must itself be a software library.
- b) You must cause the files modified to carry prominent notices stating that you changed the files and the date of any change.
- c) You must cause the whole of the work to be licensed at no charge to all third parties under the terms of this License.
- d) If a facility in the modified Library refers to a function or a table of data to be supplied by an application program that uses the facility, other than as an argument passed when the facility is invoked, then you must make a good faith effort to ensure that, in the event an application does not supply such function or table, the facility still operates, and performs whatever part of its purpose remains meaningful.

(For example, a function in a library to compute square roots has a purpose that is entirely well-defined independent of the application.

Therefore, Subsection 2d requires that any application-supplied function or table used by this function must be optional: if the application does not supply it, the square root function must still compute square roots.)

These requirements apply to the modified work as a whole. If identifiable sections of that work are not derived from the Library, and can be reasonably considered independent and separate works in themselves, then this License, and its terms, do not apply to those sections when you distribute them as separate works. But when you distribute the same sections as part of a whole which is a work based on the Library, the distribution of the whole must be on the terms of this License, whose permissions for other licensees extend to the entire whole, and thus to each and every part regardless of who wrote it.

Thus, it is not the intent of this section to claim rights or contest your rights to work written entirely by you; rather, the intent is to exercise the right to control the distribution of derivative or collective works based on the Library.

In addition, mere aggregation of another work not based on the Library with the Library (or with a work based on the Library) on a volume of a storage or distribution medium does not bring the other work under the scope of this License.

**3.** You may opt to apply the terms of the ordinary GNU General Public License instead of this License to a given copy of the Library. To do this, you must alter all the notices that refer to this License, so that they refer to the ordinary GNU General Public License, version 2, instead of to this License. (If a newer version than version 2 of the ordinary GNU General Public License has appeared, then you can specify that version instead if you wish.) Do not make any other change in these notices.

Once this change is made in a given copy, it is irreversible for that copy, so the ordinary GNU General Public License applies to all subsequent copies and derivative works made from that copy.

This option is useful when you wish to copy part of the code of the Library into a program that is not a library.

**4.** You may copy and distribute the Library (or a portion or derivative of it, under Section 2) in object code or executable form under the terms of Sections 1 and 2 above provided that you accompany it with the complete corresponding machine-readable source code, which must be distributed under the terms of Sections 1 and 2 above on a medium customarily used for software interchange.

If distribution of object code is made by offering access to copy from a designated place, then offering equivalent access to copy the source code from the same place satisfies the requirement to distribute the source code, even though third parties are not compelled to copy the source along with the object code.

**5.** A program that contains no derivative of any portion of the Library, but is designed to work with the Library by being compiled or linked with it, is called a “work that uses the Library”. Such a work, in isolation, is not a derivative work of the Library, and therefore falls outside the scope of this License.

However, linking a “work that uses the Library” with the Library creates an executable that is a derivative of the Library (because it contains portions of the Library), rather than a “work that uses the library”. The executable is therefore covered by this License. Section 6 states terms for distribution of such executables.

When a “work that uses the Library” uses material from a header file that is part of the Library, the object code for the work may be a derivative work of the Library even though the source code is not.

Whether this is true is especially significant if the work can be linked without the Library, or if the work is itself a library. The threshold for this to be true is not precisely defined by law.

If such an object file uses only numerical parameters, data structure layouts and accessors, and small macros and small inline functions (ten lines or less in length), then the use of the object file is unrestricted, regardless of whether it is legally a derivative work. (Executables containing this object code plus portions of the Library will still fall under Section 6.)

Otherwise, if the work is a derivative of the Library, you may distribute the object code for the work under the terms of Section 6.

Any executables containing that work also fall under Section 6, whether or not they are linked directly with the Library itself.

**6.** As an exception to the Sections above, you may also combine or link a “work that uses the Library”

with the Library to produce a work containing portions of the Library, and distribute that work under terms of your choice, provided that the terms permit modification of the work for the customer's own use and reverse engineering for debugging such modifications.

You must give prominent notice with each copy of the work that the Library is used in it and that the Library and its use are covered by this License. You must supply a copy of this License. If the work during execution displays copyright notices, you must include the copyright notice for the Library among them, as well as a reference directing the user to the copy of this License. Also, you must do one of these things:

- a) Accompany the work with the complete corresponding machine-readable source code for the Library including whatever changes were used in the work (which must be distributed under Sections 1 and 2 above); and, if the work is an executable linked with the Library, with the complete machine-readable "work that uses the Library", as object code and/or source code, so that the user can modify the Library and then relink to produce a modified executable containing the modified Library. (It is understood that the user who changes the contents of definitions files in the Library will not necessarily be able to recompile the application to use the modified definitions.)
- b) Use a suitable shared library mechanism for linking with the Library. A suitable mechanism is one that (1) uses at run time a copy of the library already present on the user's computer system, rather than copying library functions into the executable, and (2) will operate properly with a modified version of the library, if the user installs one, as long as the modified version is interface-compatible with the version that the work was made with.
- c) Accompany the work with a written offer, valid for at least three years, to give the same user the materials specified in Subsection 6a, above, for a charge no more than the cost of performing this distribution.
- d) If distribution of the work is made by offering access to copy from a designated place, offer equivalent access to copy the above specified materials from the same place.
- e) Verify that the user has already received a copy of these materials or that you have already sent this user a copy.

For an executable, the required form of the "work that uses the Library" must include any data and utility programs needed for reproducing the executable from it. However, as a special exception, the materials to be distributed need not include anything that is normally distributed (in either source or binary form) with the major components (compiler, kernel, and so on) of the operating system on which

the executable runs, unless that component itself accompanies the executable.

It may happen that this requirement contradicts the license restrictions of other proprietary libraries that do not normally accompany the operating system. Such a contradiction means you cannot use both them and the Library together in an executable that you distribute.

7. You may place library facilities that are a work based on the Library side-by-side in a single library together with other library facilities not covered by this License, and distribute such a combined library, provided that the separate distribution of the work based on the Library and of the other library facilities is otherwise permitted, and provided that you do these two things:

- a) Accompany the combined library with a copy of the same work based on the Library, uncombined with any other library facilities. This must be distributed under the terms of the Sections above.
- b) Give prominent notice with the combined library of the fact that part of it is a work based on the Library, and explaining where to find the accompanying uncombined form of the same work.

8. You may not copy, modify, sublicense, link with, or distribute the Library except as expressly provided under this License. Any attempt otherwise to copy, modify, sublicense, link with, or distribute the Library is void, and will automatically terminate your rights under this License. However, parties who have received copies, or rights, from you under this License will not have their licenses terminated so long as such parties remain in full compliance.

9. You are not required to accept this License, since you have not signed it. However, nothing else grants you permission to modify or distribute the Library or its derivative works. These actions are prohibited by law if you do not accept this License. Therefore, by modifying or distributing the Library (or any work based on the Library), you indicate your acceptance of this License to do so, and all its terms and conditions for copying, distributing or modifying the Library or works based on it.

10. Each time you redistribute the Library (or any work based on the Library), the recipient automatically receives a license from the original licensor to copy, distribute, link with or modify the Library subject to these terms and conditions. You may not impose any further restrictions on the recipients' exercise of the rights granted herein. You are not responsible for enforcing compliance by third parties with this License.

11. If, as a consequence of a court judgment or allegation of patent infringement or for any other reason (not limited to patent issues), conditions are imposed on you (whether by court order, agreement or otherwise) that contradict the conditions of this License, they do not excuse you from the conditions of this License. If you cannot distribute so as to

satisfy simultaneously your obligations under this License and any other pertinent obligations, then as a consequence you may not distribute the Library at all. For example, if a patent license would not permit royalty-free redistribution of the Library by all those who receive copies directly or indirectly through you, then the only way you could satisfy both it and this License would be to refrain entirely from distribution of the Library.

If any portion of this section is held invalid or unenforceable under any particular circumstance, the balance of the section is intended to apply, and the section as a whole is intended to apply in other circumstances.

It is not the purpose of this section to induce you to infringe any patents or other property right claims or to contest validity of any such claims; this section has the sole purpose of protecting the integrity of the free software distribution system which is implemented by public license practices. Many people have made generous contributions to the wide range of software distributed through that system in reliance on consistent application of that system; it is up to the author/donor to decide if he or she is willing to distribute software through any other system and a licensee cannot impose that choice.

This section is intended to make thoroughly clear what is believed to be a consequence of the rest of this License.

**12.** If the distribution and/or use of the Library is restricted in certain countries either by patents or by copyrighted interfaces, the original copyright holder who places the Library under this License may add an explicit geographical distribution limitation excluding those countries, so that distribution is permitted only in or among countries not thus excluded. In such case, this License incorporates the limitation as if written in the body of this License.

**13.** The Free Software Foundation may publish revised and/or new versions of the Lesser General Public License from time to time. Such new versions will be similar in spirit to the present version, but may differ in detail to address new problems or concerns.

Each version is given a distinguishing version number. If the Library specifies a version number of this License which applies to it and “any later version”, you have the option of following the terms and conditions either of that version or of any later version published by the Free Software Foundation. If the Library does not specify a license version number, you may choose any version ever published by the Free Software Foundation.

**14.** If you wish to incorporate parts of the Library into other free programs whose distribution conditions are incompatible with these, write to the author to ask for permission. For software which is copyrighted by the Free Software Foundation, write to the Free Software Foundation; we sometimes make exceptions for this. Our decision will be guided by the two goals of preserving the free status of all

derivatives of our free software and of promoting the sharing and reuse of software generally.

## NO WARRANTY

**15.** BECAUSE THE LIBRARY IS LICENSED FREE OF CHARGE, THERE IS NO WARRANTY FOR THE LIBRARY, TO THE EXTENT PERMITTED BY APPLICABLE LAW.

EXCEPT WHEN OTHERWISE STATED IN WRITING THE COPYRIGHT HOLDERS AND/OR OTHER PARTIES PROVIDE THE LIBRARY “AS IS” WITHOUT WARRANTY OF ANY KIND, EITHER EXPRESSED OR IMPLIED, INCLUDING, BUT NOT LIMITED TO, THE IMPLIED WARRANTIES OF MERCHANTABILITY AND FITNESS FOR A PARTICULAR PURPOSE. THE ENTIRE RISK AS TO THE QUALITY AND PERFORMANCE OF THE LIBRARY IS WITH YOU. SHOULD THE LIBRARY PROVE DEFECTIVE, YOU ASSUME THE COST OF ALL NECESSARY SERVICING, REPAIR OR CORRECTION.

**16.** IN NO EVENT UNLESS REQUIRED BY APPLICABLE LAW OR AGREED TO IN WRITING WILL ANY COPYRIGHT HOLDER, OR ANY OTHER PARTY WHO MAY MODIFY AND/OR REDISTRIBUTE THE LIBRARY AS PERMITTED ABOVE, BE LIABLE TO YOU FOR DAMAGES, INCLUDING ANY GENERAL, SPECIAL, INCIDENTAL OR CONSEQUENTIAL DAMAGES ARISING OUT OF THE USE OR INABILITY TO USE THE LIBRARY (INCLUDING BUT NOT LIMITED TO LOSS OF DATA OR DATA BEING RENDERED INACCURATE OR LOSSES SUSTAINED BY YOU OR THIRD PARTIES OR A FAILURE OF THE LIBRARY TO OPERATE WITH ANY OTHER SOFTWARE), EVEN IF SUCH HOLDER OR OTHER PARTY HAS BEEN ADVISED OF THE POSSIBILITY OF SUCH DAMAGES.

## END OF TERMS AND CONDITIONS

### How to Apply These Terms to Your New Libraries

If you develop a new library, and you want it to be of the greatest possible use to the public, we recommend making it free software that everyone can redistribute and change. You can do so by permitting redistribution under these terms (or, alternatively, under the terms of the ordinary General Public License).

To apply these terms, attach the following notices to the library. It is safest to attach them to the start of each source file to most effectively convey the exclusion of warranty; and each file should have at least the “copyright” line and a pointer to where the full notice is found.

<one line to give the library's name and a brief idea of what it does.>  
Copyright (C) <year> <name of author>

This library is free software; you can redistribute it and/or modify it under the terms of the GNU Lesser General Public License as published by the Free Software Foundation; either version 2.1 of the License, or (at your option) any later version.

This library is distributed in the hope that it will be useful, but WITHOUT ANY WARRANTY; without even the implied warranty of MERCHANTABILITY or FITNESS FOR A PARTICULAR PURPOSE. See the GNU Lesser General Public License for more details.

You should have received a copy of the GNU Lesser General Public License along with this library; if not, write to the Free Software Foundation, Inc., 59 Temple Place, Suite 330, Boston, MA 02111-1307 USA

Also add information on how to contact you by electronic and paper mail.

You should also get your employer (if you work as a programmer) or your school, if any, to sign a "copyright disclaimer" for the library, if necessary. Here is a sample; alter the names:

Yoyodyne, Inc., hereby disclaims all copyright interest in the library 'Frob' (a library for tweaking knobs) written by James Random Hacker.

<signature of Ty Coon>, 1 April 1990  
Ty Coon, President of Vice

That's all there is to it!

## 7-Zip Source Notice

The software program used in this product contains 7-Zip library. 7-Zip contains the software granted permission for the usage under the terms of the GNU Lesser General Public License. A copy of appropriate source code is available at customer necessary expense for the distribution.

Please contact our Customer Support Center to obtain a copy. For more information on the GNU Lesser General Public License, visit the GNU's website at <http://www.gnu.org>.

Portions of the software in this product are copyright 1996 – 2007 The FreeType Project ([www.freetype.org](http://www.freetype.org)).

All rights reserved. Licensed under the Free- Type Project LICENSE, 2006-Jan-27. (<http://www.freetype.org/FTL.TXT>)

## Köszönjük, hogy megvásárolta ezt a Pioneer terméket

Az alábbi kezelési utasítások elolvasásával elsajátíthatja a készülék helyes működtetését. Az *utasítások elolvasása után tartsa az útmutatót könnyen hozzáférhető, biztos helyen.*

<b>Figyelmeztetés</b> .....	<b>10</b>
Tájékoztató a felhasználóknak a régi berendezések és használt akkumulátorok hulladékkezeléséről .....	10
A beépített akkumulátorra vonatkozó figyelmeztetések .....	10
• Az akkumulátor cseréje .....	10
• Az akkumulátor hulladékba helyezése .....	11
<b>Licencszerződés</b> .....	<b>12</b>
PIONEER AVIC-F220 .....	12
A TELE ATLAS ADATOK HASZNÁLATÁNAK FELTÉTELEI .....	14
• Végfelhasználói licencszerződés feltételei .....	14
<b>Az adatbázis</b> .....	<b>19</b>
A térképes adatbázis adataira vonatkozó megjegyzések .....	19
<b>Fontos biztonsági információk</b> .....	<b>20</b>
A lecsatolható eszközre vonatkozó figyelmeztetések .....	21
• A lecsatolható eszköz akkumulátorának feltöltése .....	22
Eco-vezetési funkció .....	22
Üzemanyagköltség kezelése .....	22
Forgalmi információk .....	22
A sebességkorlátozás kijelzése .....	22
<b>Kiegészítő biztonsági információk</b> .....	<b>23</b>
A kézfék biztonsági zára .....	23
Az akkumulátor élettartamának megóvása .....	23
Az SD kártyanyílás kezelése .....	23
Az USB port kezelése (Mini-B) .....	23
<b>A rendszer használata előtti megjegyzések</b> .....	<b>24</b>
Meghibásodás esetén .....	24
A weboldalunk .....	24
A termék .....	24
A mellékelt CD-ROM .....	24

## Tájékoztató a felhasználóknak a régi berendezések és használt akkumulátorok hulladékkezeléséről

(Berendezés jelzése)



A termékeken, csomagoláson, illetve a kapcsolódó dokumentumokon található ilyen jelzések azt jelentik, hogy a használt elektromos és elektronikai termékeket és akkumulátorokat tilos az általános háztartási hulladékkal együtt kidobni.

A régi termékek és használt akkumulátorok megfelelő kezelése, kinyerése és újrahasznosítása érdekében vigye őket meghatározott gyűjtőhelyekre a helyi előírásoknak megfelelően.

(Akkumulátorokra vonatkozó jelzések)



Ha az ilyen termékek és akkumulátorok hulladékkezelését helyesen intézi, ezzel értékes erőforrásokat őrizhet meg, valamint megelőzheti az emberi egészségre és a környezetre gyakorolt káros hatásokat, melyek a helytelen hulladékkezelés esetén bekövetkeznének.

A régi termékek és akkumulátorok begyűjtéséről és újrahasznosításáról bővebben a helyi önkormányzat, a hulladékkezelési szolgáltató vagy a termékeket forgalmazó üzlet tud tájékoztatni.

**Ezek a jelzések csak az Európai Unióban érvényesek.**

### Az Európai Unió kívüli országok esetében:

Ha szeretne megszabadulni ezektől a téttelektől, a helyes hulladékkezelésről érdeklődjön a helyi önkormányzatnál vagy a termékek forgalmazójánál.

## A beépített akkumulátorra vonatkozó figyelmeztetések

### ⚠ VESZÉLY

- Az akkumulátorokat (a telepített akkumulátorcsomagot vagy akkumulátorokat) nem szabad kitenni magas hőmérsékletnek, pl. napsütésnek, tűznek, stb.
- A helytelenül cserélt akkumulátor felrobbanhat. Ne cserélje ki az akkumulátort saját maga.
- Csak a termék saját beépített akkumulátorát használja. Bármilyen más akkumulátor használata veszélyes, és meghibásodást okozhat.
- Az akkumulátort tartsa gyermekektől távol, hogy véletlenül se nyeljék le.
- A lecsatolható eszközt és az akkumulátort óvja az ütdőésektől.
- Tilos sérült vagy szivárgó akkumulátor használata. Az akkumulátor szivárgása esetén törölje teljesen tisztára a lecsatolható eszközt, majd értesítse forgalmazóját vagy a legközelebbi felhatalmazott Pioneer szervizállomást.
- Ha a szivárgó folyadék a szemébe kerülne, azonnal öblítse ki bő vízzel, a szem dörzsölése nélkül.
- Ha az akkumulátor szivárog, ne lélegezze be a szivárgó folyadék gőzeit. Ellenkező esetben elveszítheti eszméletét.
- Fémről készült szerszámokkal ne nyúljon az akkumulátorhoz. Fémről készült szerszámokkal együtt ne tárolja az akkumulátort.
- Használt akkumulátorok hulladékba helyezése során tartsa be az Ön országában, illetve régiójában érvényes jogszabályi rendelkezéseket és környezetvédelmi előírásokat.

### Az akkumulátor cseréje

#### ⚠ FIGYELMEZTETÉS

Semmilyen esetben se próbálja az akkumulátort saját maga kicserélni.

Az akkumulátort csak a Pioneer szervizelő személyzete cserélheti ki.

## Az akkumulátor hulladékba helyezése

### ⚠ VIGYÁZAT

Tilos a fedelet felnyitni, kivéve az akkumulátor hulladékba helyezéséhez.

1. Távolítsa el a csavarokat a lecsatolható eszköz hátljáról.

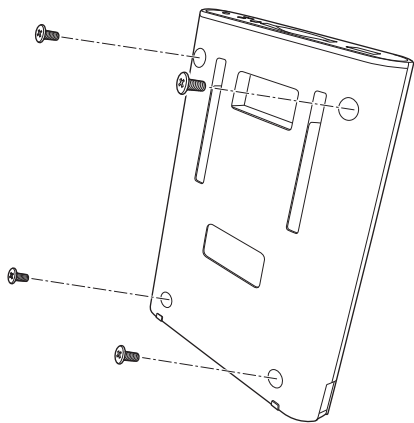

2. Nyissa ki a hátlapot.

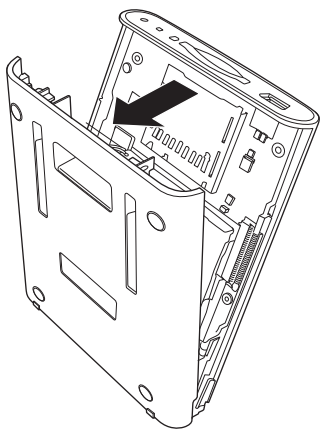

3. Fejtse le a szalagot, majd húzza ki az akkumulátor csatlakozóját.

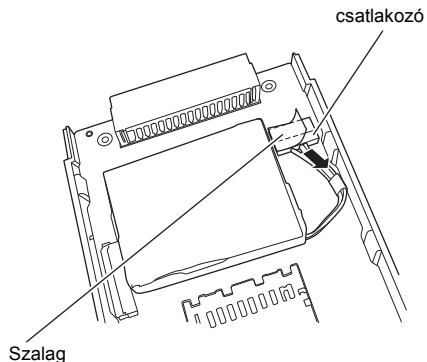

4. Távolítsa el az akkumulátort.

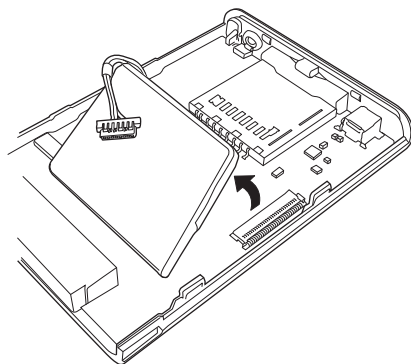

## PIONEER AVIC-F220

EZ A FELHASZNÁLÓ (ÖN) ÉS A PIONEER CORP. (JAPÁN) („PIONEER”) KÖZÖTT LÉTREJÖTT JOGI SZERZŐDÉS. A PIONEER BERENDEZÉSEKRE TELEPÍTETT SZOFTVER HASZNÁLATA ELŐTT ALAPOSAN OLVASSA ÁT A JELEN SZERZŐDÉS FELTÉTELEIT. A PIONEER TERMÉKEKRE TELEPÍTETT SZOFTVER HASZNÁLATA ELŐTT ÖN TUDOMÁSUL VESZI A JELEN SZERZŐDÉS KÖTELEZŐ ÉRVÉNYŰ FELTÉTELEIT. A SZOFTVER RÉSZÉ EGY ADATBÁZIS, MELYET KÜLSŐ BESZÁLLÍTÓK („BESZÁLLÍTÓK”) LICENC ALATT HASZNÁLNAK. AZ ILYEN ADATBÁZIS ÖN ÁLTAL TÖRTÉNŐ FELHASZNÁLÁSÁRA A BESZÁLLÍTÓK KÜLÖN FELTÉTELEI VONATKOZNAK, MELYEKET A JELEN SZERZŐDÉSHEZ MELLÉKELTÜNK (Lásd 14. oldal). HA NEM ÉRT EGYET AZ ÖSSZES ITT FELSOROLT FELTÉTELLEL, KÜLDJE VISSZA A PIONEER TERMÉKET (A SZOFTVERREL ÉS AZ ÍROTT ANYAGOKKAL EGYÜTT) A TERMÉK KÉZHEZVÉTELÉT KÖVETŐ ÖT (5) NAPON BELÜL AHHOZ A HIVATALOS PIONEER FORGALMAZÓHOZ, AMELYNÉL A TERMÉKET MEGVÁSÁROLTA.

### 1. LICENCBE ADÁS

A Pioneer át nem ruházható, nem kizárólagos licencbe adja a Pioneer termékekre telepített szoftverek („Szoftver”) és a kapcsolódó dokumentáció kizárólag ilyen Pioneer termékeken történő használatát, kizárólag az ön személyes használatára, vagy az ön vállalkozásának belső használatára.

Tilos a Szoftver másolása, visszafejtése, lefordítása, átírása, módosítása és annak alapján származékos termékek készítése. Tilos a szoftver bérbeadása, közzététele, nyilvánosságra hozatala, értékesítése, hozzáférése, lízingelése, licencbe adása, meghirdetése vagy bármely más módon történő átadása, továbbá a jelen Szerződésben kifejezetten nem engedélyezett módon történő felhasználása. Tilos a Szoftver forráskódjának, szerkezetének vagy bármely más részének visszafejtésével, szétzereléssel, visszafordítással vagy bármely más módon történő felderítése vagy erre irányuló kísérlet.

Tilos a Szoftver szolgáltató központként való felhasználása, vagy bármely más olyan felhasználás működtetése, amely más természetes és jogi személyek adatainak feldolgozására irányul.

A Pioneer és a licencbirtokosok fenntartanak a Szoftverhez fűződő minden szerzői jogot, kereskedelmi titkot, szabadalmat és egyéb saját jogú szellemi tulajdont. A Szoftver szerzői jog védelme alatt áll; ezért másolása tilos, még módosítás vagy más termékekkel való összevonás esetén is. Tilos a Szoftverhez tartozó bármely szerzői jogi megjegyzést és a szellemi tulajdonra vonatkozó feliratot megváltoztatni vagy eltávolítani.

Engedélyezett a Szoftverre vonatkozó licencjogok egészének, a kapcsolódó dokumentáció és a jelen Licencszerződés egy példányának másik félre történő átruházása, amennyiben ez a másik fél elolvassa és tudomásul veszi a jelen Licencszerződés feltételeit.

### 2. GARANCIA HIÁNYA

A Szoftvert és kapcsolódó dokumentációt „megtekintett állapotban” kínáljuk. A PIONEER ÉS LICENCBIRTOKOSAI (a 2. és 3. szakasz rendelkezései szóhasználatában a Pioneer vállalatra és licencbirtokosaira együttesen a „Pioneer” szó utal) NEM VÁLLALNAK, ÖN PEDIG NEM KAP SEMMILYEN KIFEJEZETT VAGY HALLGATÓLAGOS GARANCIÁT, TOVÁBBÁ KIFEJEZETLEN NEM VÁLLALNAK GARANCIÁT A TERMÉK FORGALOMKÉPESSÉGÉRE ÉS BÁRMELY ADOTT CÉLRA VALÓ MEGFELELÉSÉRE. EGYES ORSZÁGOK NEM ENGEDÉLYEZIK A HALLGATÓLAGOS GARANCIÁK SZEREPELTETÉSÉT, EZÉRT A FENTI KIZÁRÁS ESETLEG NEM VONATKOZIK ÖNRE. A Szoftver egy összetett termék, és esetleg szabálytalanságokat, hiányosságokat vagy hibákat tartalmazhat. A Pioneer nem garantálja, hogy a Szoftver megfelel az Ön igényeinek és elvárásainak, valamint hogy a Szoftver működése hibamentes és megszakításoktól mentes lesz, valamint hogy az összes szabálytalanságot ki lehet és ki fogjuk javítani. A Pioneer továbbá nem vállal garanciát és nem tesz kijelentéseket a Szoftver használatával és annak

eredményével kapcsolatban a Szoftver pontosságára, megbízhatóságára és egyebekre vonatkozóan.

### 3. FELELŐSSÉG KORLÁTOZÁSA

A PIONEER SEMMILYEN ESETBEN VÁLLAL FELELŐSÉGET A SZOFTVER HASZNÁLATÁBÓL VAGY A HASZNÁLATRA VALÓ KÉPTELENSÉGBŐL ADÓDÓ, ÖNNÉL FELMERŰLŐ BÁRMELY KÁRÉRT, IGÉNYÉRT ÉS VESZTESÉGÉRT (KORLÁTOZÁS NÉLKÜL IDEÉRTVE A ELLENSÚLYOZÓ, ESETLEGES, KÖZVETETT, KÜLÖNLEGES, SZÁRMAZÉKOS VAGY PÉLDAÉRTÉKŰ KÁRT, ELVESZETT NYERESÉGET, KIESŐ BEVÉTELEKET ÉS MEGRENDELÉSEKET, BERUHÁZÁSOKAT, BEFEKTETÉSEKET, BÁRMELY VÁLLALKOZÁSNAK TETT ELKÖTELEZETTSÉGET, A CÉGÉRTÉK CSÖKKENÉSÉT, VALAMINT KÁRTÉRÍTÉST). EZ A KORLÁTOZÁS BÁRMELY OKRA ÖSSZESÍTVE ÉRVÉNYES, KORLÁTOZÁS NÉLKÜL IDEÉRTVE A SZERZŐDÉS MEGSZEGÉSÉT, A GARANCIA MEGSZEGÉSÉT, A HANYAGSÁGOT, A SZIGORÚ FELELŐSÉGET, A TÉVES KIJELENTÉST ÉS EGYÉB HELYTELEN CSELEKEDETEKET. AMENNYIBEN A PIONEER JELEN SZERZŐDÉSBN FOGLALT GARANCIAHIÁNYRA VONATKOZÓ VAGY FELELŐSSÉGKORLÁTOZÓ NYILATKOZATA BÁRMILYEN OKNÁL FOGVA NEM ÉRVÉNYESÍTHETŐ VAGY NEM ALKALMAZHATÓ, ÖN TUDOMÁSUL VESZI, HOGY A PIONEER FELELŐSÉGE LEGFELJEBB A MELLÉKELT PIONEER TERMÉKÉRT ÖN ÁLTAL FIZETETT ÁR ÖTVEN SZÁZALÉKÁRA (50%) TERJED KI.

Egyes országok nem engedélyezik az esetleges és származékos garanciák szerepeltetését, ezért a fenti kizárás esetleg nem vonatkozik Önre. A garancia hiányára vonatkozó nyilatkozat és a felelősségkizáró nyilatkozat nem alkalmazandó olyan mértékben, amennyire valamely ország törvénye vagy helyi jogszabály tiltja a jelen garancia bármely rendelkezését.

### 4. EXPORTTILALMI BIZTOSÍTÉKOK

Ön elfogadja és igazolja, hogy a Szoftvert, a Pioneertől kapott bármely más műszaki adatot, és azok közvetlen származékát nem fogja exportálni az Ön fölött joghatalmat gyakorló állam („Állam”) irányítása alatt álló országon vagy körzeten („Ország”) kívülre, kivéve az Állam jogszabályai és szabályozásai által felhatalmazott és engedélyezett esetekben. Amennyiben a Szoftvert jogosan szerezte be az Országon kívül, Ön tudomásul veszi, hogy a Szoftvert, a Pioneertől kapott bármely más műszaki adatot, és azok közvetlen származékát nem exportálja tovább harmadik országba, kivéve az Állam jogszabályai és szabályozásai, valamint annak az országnak a jogszabályai és szabályozásai által felhatalmazott és engedélyezett esetekben, amelyben Ön a Szoftvert beszerezte.

### 5. A SZERZŐDÉS MEGSZŰNÉSE

A jelen Szerződés megszűntetéséig marad érvényben. A szerződést bármikor meg lehet szüntetni a Szoftver megsemmisítésével. A jelen Szerződés akkor is megszűnik, ha Ön nem tartja be a jelen Szerződés bármely feltételét. Ilyen megszűnés esetén Ön tudomásul veszi, hogy meg kell semmisítenie a Szoftvert.

### 6. VEGYES RENDELKEZÉSEK

Ez a Pioneer és Ön között a Szerződés tárgyában létrejött Szerződés teljes szövege. A Szerződés bármely módosítása csak akkor lép életbe, ha ahhoz a Pioneer írásos beleegyezését adta. Amennyiben a jelen Szerződés bármely rendelkezése érvénytelennek vagy végrehajthatatlannak minősül, akkor a jelen Szerződés összes többi rendelkezése teljes mértékben érvényben és hatályos marad.

## A TELE ATLAS ADATOK HASZNÁLATÁNAK FELTÉTELEI

### Végfelhasználói licencszerződés feltételei

EZ AZ ÖN – MINT FELHASZNÁLÓ -, A PIONEER, valamint az adattermék licencbirtokosai (együttesen: „Licencbirtokosok”) KÖZTI SZERZŐDÉS („SZERZŐDÉS”) SZÖVEGE. A LICENCVÉDELEM ALATT ÁLLÓ ADATOK HASZNÁLATÁVAL ÖN EGYBEN ELFOGADJA A JELEN SZERZŐDÉS FELTÉTELEIT.

#### 1. Licencbe adás.

A Licencbirtokosok át nem ruházható, nem kizárólagos licenct adnak Önnek a jelen lemezeken található és a Tele Atlas tulajdonát képező térképadatok és a vállalkozásokra vonatkozó érdekes helyek („POI”) (együttesen „Adatok”) használatára, kizárólag személyes, nem kereskedelmi használatra. Tilos szolgáltató központ vagy bármely más olyan felhasználás működtetése, amely más természetes és jogi személyek adatainak feldolgozására irányul. Az Adatokról archiválás vagy biztonsági másolat készítése céljából készíthet egy (1) másolatot, de ezen kívül tilos az Adatok másolása, újbóli előállítás, módosítása, azok alapján származékos művek készítése, valamint az adatstruktúra feltérképezése és az Adatok visszafejtése. Az Adatok felhasználása kizárólag PIONEER termékekkel engedélyezett. Az Adatok bizalmas és saját fejlesztésű információkat és anyagokat tartalmaznak, valamint kereskedelmi titkokat tartalmazhatnak, ezért Ön vállalja, hogy az Adatokat bizalmasan és gondosan kezeli, az Adatokat és azok részeit semmilyen formában nem közli semmilyen harmadik félnek – ideértve a bérbeadás, a lízingelés, a közzététel, a licencbe adás és az átruházás formáit. Különösen tilos az Adatok részét képező digitális térképek és programok letöltése, valamint más adathordozóra és számítógépre való átvitele. Tilos szerzői jogi közlemény, védjegyre vonatkozó információ vagy korlátozó felirat eltávolítása és eltakarása.

#### 2. Tulajdonjog.

Az adatok szerzői joga a Tele Atlas és annak Licencbirtokosai tulajdonában van, és ezek gyakorolják az Adatokra vonatkozó összes tulajdonosi jogot. Ön vállalja, hogy az Adatokban vagy Adatokhoz tartozóan szereplő szerzői jogi megjegyzést és szellemi tulajdonra vonatkozó feliratot nem változtat meg, nem távolít el, nem semmisít meg, és nem fed le. Az érvényben lévő szerzői jogok az alábbi 12. szakaszban szerepelnek.

#### 3. Felelősség korlátozása.

SEM A TELE ATLAS, SEM ANNAK BESZÁLLÍTÓI NEM VÁLLALNAK FELELŐSSÉGET AZ ALULÍROTT JAVÁRA A JELEN SZERZŐDÉSBŐL FAKADÓ BÁRMELY SZÁRMAZÉKOS, KÖZVETETT, KÜLÖNLEGES, KÖZVETLEN, ESETLEGES VAGY PÉLDASZERŰ KÁRÉRT – IDEÉRTVE AZ ELVESZETT NYERESÉGET, A HELYREÁLLÍTÁS KÖLTSÉGEIT, AZ ELVESZETT HASZNOSSÁGOT, AZ ÜZLETMENET MEGSZAKADÁSÁT VAGY EZEKHEZ HASONLÓ ESETEKET –, FÜGGETLENÜL ATTÓL, HOGY A FÉL ÉRTEŚÜLT-E AZ ILYEN KÁROK BEKÖVETKEZÉSÉNEK LEHETŐSÉGÉRŐL.

A JELEN SZERZŐDÉS BÁRMELY ELLENKÉZŐ ÉRTELMŰ KITÉTELÉRE VALÓ TEKINTET NÉLKŰL A TELE ATLAS NEM VÁLLAL PÉNZÜGYI FELELŐSSÉGET AZ ALULÍROTT JAVÁRA A JELEN SZERZŐDÉSBŐL FAKADÓ, ILLETVE AHHOZ KAPCSOLÓDÓ BÁRMELY ŰGYBEN (A TÉNYLEGES MŰVELET JELLEGÉTŐL FÜGGETLENÜL).

#### 4. Garanciakizáró nyilatkozat.

AZ ADATOKAT „MEGTEKINTETT ÁLLAPOTBAN” ÉS „MINDEN HIBA ISMERETÉBEN” NYÚJTJUK, ÉS A PIONEER, ANNAK LICENCBIROKOSAI, LICENC ALAPJÁN ENGEDÉLYEZETT FORGALMAZÓI ÉS BESZÁLLÍTÓI (EGYŰTTESEN „BESZÁLLÍTÓK”) NEM VÁLLALNAK SEMMILYEN KIFEJEZETT VAGY HALLGATÓLAGOS GARANCIÁT, KORLÁTOZÁS NÉLKŰL IDEÉRTVE AZ EGYES JOGOK MEGSÉRTÉSÉNEK ELKERŰLÉSÉRE, AZ ÉRTEKESÍTHETŐSÉGRE, AZ EREDMÉNYESSÉGRE, A TELJESSÉGRE,

A PONTOSSÁGRA, A JOGCÍMRE, VALAMINT AZ EGY ADOTT CÉLRA VALÓ MEGFELELÉSRE VONATKOZÓ GARANCIÁT. A PIONEER, ANNAK LICENCBIRTOKOSAI ÉS BESZÁLLÍTÓI NEM GARANTÁLJÁK, HOGY AZ ADATOK MEGFELELNEK AZ ÖN ELVÁRÁSAINAK, VALAMINT HOGY AZ ADATOK MŰKÖDTETÉSE ZAVARTALAN ÉS HIBÁTLAN LESZ. A PIONEER, ANNAK LICENCBIRTOKOSAI, BESZÁLLÍTÓI, TOVÁBBÁ EZEK ALKALMAZOTTAI ÁLTAL TETT BÁRMELY SZÓBELI VAGY ÍRÁSOS TANÁCS NEM MINŐSÜL GARANCIÁNAK, TOVÁBBÁ NEM BŐVÍTI KI A PIONEER, ANNAK LICENCBIRTOKOSAINAK ÉS BESZÁLLÍTÓINAK FELELŐSSÉGI KÖRÉT, ÉS ÖNNEK NEM FELTÉTLENÜL SZABAD ILYEN TÁJÉKOZTATÁSRA VAGY TANÁCSRA TÁMASZKODNIA. A JELEN JOGLEMONDÓ NYILATKOZAT A JELEN SZERZŐDÉS LÉNYEGI ELEME, ÉS AZ ADATOKAT ÖN ENNEK ALAPJÁN FOGADJA EL.

## 5. Megszüntetés.

A jelen Szerződés előzetes értesítés nélkül, azonnali hatállyal és magától értetődően megszűnik, amennyiben Ön megszegi a jelen Szerződés bármely feltételét. Tudomásul veszi, hogy a Szerződés megszűnése esetén Ön köteles visszaszolgáltatni az Adatokat (az összes dokumentációval és másolattal együtt) a PIONEER és annak beszállítói részére.

## 6. Kártalanítás.

Ön köteles a Pioneert, annak licencbirtokosait és beszállítóit (ideértve ezek licencbirtokosait, beszállítóit, megbízottait, leányvállalatait, társult vállalkozásait, továbbá tisztviselőit, igazgatóit, alkalmazottait, részvényeseit, ügynökeit és képviselőit) kártalanítani, megvédeni, mentesíteni és részükre kártérítést fizetni az Adatok Ön által való használatából vagy birtoklásából fakadó vagy azzal kapcsolatos bármely kötelezettség, veszteség, sérülés (ideértve a halállal végződő sérüléseket is), igény, intézkedés, költség, kiadás vagy bármilyen más jellegű követelés kapcsán.

## 7. Kiegészítő rendelkezések csak Nagy-Britannia és Észak-Írország adataira vonatkozóan.

- 1 A Végfelhasználó számára tilos az Ordnance Survey (katonai térképészeti intézet) tulajdonában lévő szerzői jogi közlemény, védjegyre vonatkozó információ vagy korlátozó felirat eltávolítása vagy eltakarása.
- 2 Nem vállalja át az Ordnance Survey semmilyen kifejezett vagy hallgatólagos garanciáját, korlátozás nélkül ideértve az előírások megsértésére, a forgalomképességre, teljességre, pontosságra, valamint adott célra való megfelelésre vonatkozó bármely garanciát. A Végfelhasználó tudomásul veszi, hogy az Ordnance Survey nem vállal semmilyen garanciát és kijelentést arra vonatkozóan, hogy a Tele Atlas® MultiNet® egyesült királysági adatai teljesekek, pontosak, illetve naprakészek lennének, és a felhasználói feltételek alapvető feltétele, hogy a Végfelhasználó a Tele Atlas® MultiNet® egyesült királysági adatait ilyen alapon fogadja el. Az Adatok között szerepelhetnek a licencbirtokosok, többek között az Ordnance Survey adatai is.
- 3 Nem vállal semmilyen felelősséget az Ordnance Survey nevében a Tele Atlas® MultiNet® egyesült királysági adataival kapcsolatban.
- 4 Tiltja a Tele Atlas® MultiNet® egyesült királysági adatainak felhasználását bármely olyan nyomtatott és közzétett formában, amely azt eredményezi, hogy az Értéknövelt Termék ingyenesen vagy díjazás ellenében a nyilvánosság elé kerül az Ordnance Survey előzetes engedélye nélkül.
- 5 A Végfelhasználó az Ordnance Survey-t kártalanítja minden olyan igényért, követelésért és keresetért, az ilyen igény, követelés vagy kereset jellegétől függetlenül, amely a Tele Atlas® MultiNet® egyesült királysági adatai használatából eredő veszteséggel, költséggel, kiadással, kárral vagy károsodással (ideértve: halálból eredő károsodással) kapcsolatban lép fel.
- 6 A Felhasználó kötelezettséget vállal arra, hogy kérésre az Ordnance Survey-t tájékoztatja az általa készített Tele Atlas

licenctermékekből származtatott, illetve azokat tartalmazó termékekről, illetve szolgáltatásokról.

- 7 A Végfelhasználó az Ordnance Survey részére felelősséggel tartozik a fenti szerződéses feltételek megsértése esetén. A Felhasználó kötelezettséget vállal arra, hogy kérésre az Ordnance Survey-t tájékoztatja az általa készített licenctermékekből származtatott, illetve azokat tartalmazó termékekről, illetve szolgáltatásokról.

## *Illetően*

A Tele Atlas jelen Szerződésben foglalt jogai az egyesült királysági adatok szolgáltatása tekintetében vonatkoznak az Ordnance Survey számvetőire, illetve a National Audit Office-ra (az Egyesült Királyság számvetőszékére) is. Bármely fizetendő összegre kamat fizetendő, melynek mértéke két százalékponttal (2%) magasabb, mint a National Westminster Bank plc mindenkori alapkamatlába; a fizetendő kamat számítása pedig az összeg eredeti esedékességi dátumától a tényleges kifizetési dátumig történik (akár végzés meghozatala előtt vagy után).

Az Ordnance Survey, illetve a National Audit Office jogosult a Végfelhasználók pénzügyi kimutatásaiba közvetlenül betekinteni, éppolyan feltételekkel, mint amilyenek a Licenc-engedélyest a jelen Szerződés értelmében kötelezik, így az Ordnance Survey jogosult ilyen betekintésre a Tele Atlas licenctermékekből származtatott, illetve azokat tartalmazó termékekkel, illetve szolgáltatásokkal kapcsolatban.

A Licenc-engedélyes ezennel tudomásul veszi, hogy bármely szerződésszegés észlelése esetén a szerződésszegő Végfelhasználó és a Licenc-engedélyes közös és egyetemleges felelősséggel tartoznak az Ordnance Survey-nek.

## **8. Kiegészítő rendelkezések csak Norvégia adataira vonatkozóan.**

A Végfelhasználó számára tilos felhasználni a Tele Atlas® MultiNet® norvégiai adatait kereskedelmi forgalomba hozott általános célú nyomtatott vagy digitális térkép előállítására, mely térképek hasonlóak lennének a Norvég Térképészeti Hatóság országos alaptérképeire.

## **9. Kiegészítő rendelkezések a Tele Atlas® prémium érdekes helyeire (POI) vonatkozóan. Az Érdekes helyek Tele Atlas licenctermékek tekintetében:**

(Az alábbi rendelkezések csak a Tele Atlas® prémium érdekes helyeket tartalmazó termékekre vonatkoznak.)

A Végfelhasználó kifejezetten tudomásul veszi, hogy számára tilos:

(a) A jelen Szerződésben foglalt kifejezett engedély hiányában tilos licencté adni vagy más módon szolgáltatni az Érdekes helyek Tele Atlas licenctermékeket bármely harmadik félnek újraértékesítés, további licencté adás, terjesztés céljából, továbbá bármely olyan levelezési lista, földrajzi vagy szakmai rendezésű lista, vállalkozások listája, apróhirdetések listája és apróhirdetések összeállítása, ellenőrzése, kiegészítése, valamint ilyenekhez való hozzáadás vagy ilyenekből való törlés céljából, amely listát bármely harmadik félnek értékesítenek, bérbe adnak, közzétesznek, rendelkezésére bocsátanak vagy bármilyen más módon szolgáltatnak;

(b) Az Érdekes helyek Tele Atlas licenctermékeket tilos bármely online környezetben közzétenni, kivéve ha azok megfelelő biztosítékkal vannak ellátva, illetve kellően titkosítva vannak annak érdekében, hogy az Érdekes helyek Tele Atlas licenctermékekhez való jogosulatlan hozzáférés megelőzhető legyen; továbbá

(c) Tilos az Érdekes helyek Tele Atlas licenctermékeket egészben vagy részben felhasználni a következő célokra: (i) magánszemély hitelképességének vagy biztosíthatóságának megállapítására; (ii) egyes biztosítások garانتálásával kapcsolatban; (iii) magánszemély munkavállalási vagy előléptetési célú kiértékelésére, alkalmazott más munkakörbe helyezésétől vagy megtartásával kapcsolatos döntés meghozatalára; (iv) magánszemély részére bármely kormányzati szerv által nyújtandó engedélyre vagy más előnyre való jogosultság megállapítására; valamint (v) elhunyt személyek túléltő családtagjainak felkutatására;

(d) Tilos levelezési és telemarketing listák létrehozása, kivéve a jelen Szerződésben kifejezetten engedélyezett esetekben;

(e) A Végfelhasználó az Érdekes helyek Tele Atlas licenctermekeket az interneten tűzfal mögött helyezi el, és olyan biztonsági rendszert alakít ki, amely (i) megvédi a Tele Atlas licenctermekek érdekes helyeinek sértetlenségét; (ii) szabályozza az Érdekes helyek Tele Atlas licenctermekekhez való hozzáférést, valamint (iii) megakadályozza az Érdekes helyek Tele Atlas licenctermekek jogosulatlan használatát és másolását.

## 10. Kiegészítő rendelkezések a Tele Atlas<sup>®</sup> márkázott ikonnal ellátott Tele Atlas licenctermekekkel („Márkázott ikonnal ellátott Tele Atlas licenctermekek”) kapcsolatban:

(Az alábbi rendelkezések csak a Tele Atlas<sup>®</sup> márkázott ikonnal ellátott Tele Atlas licenctermekekre vonatkoznak.)

- a A Végfelhasználó által a Márkázott ikonnal ellátott Tele Atlas licenctermekek vagy annak bármely részének használata kizárólag olyan céllal megengedett, amely növeli a Tele Atlas által készített vagy rendelkezésre bocsátott térbeli vektoradatok értékét, illetve elősegíti azok használatát. A jelen szerződés, vagy annak bármely kiegészítésének vagy mellékletének bármely ellenkező értelmű kitételére való tekintet nélkül a Végfelhasználó számára minden esetben tilos a Márkázott ikonnal ellátott Tele Atlas licenctermekek vagy annak bármely részének olyan térbeli utcai vektoros adatokkal kapcsolatban történő használata, amelyeket a Tele Atlason kívüli más fél készített vagy bocsátott rendelkezésre. A Végfelhasználó kizárólag a térképes adatokon szereplő ikonokat, márkajellemzőket, védjegyeket és más jellemzőket használhatja (vagyis amelyek nem állnak a térképes adatoktól elkülönülten). A Végfelhasználó számára tilos továbbá a Márkázott ikonnal ellátott Tele Atlas licenctermekek Végfelhasználó rendelkezésére bocsátott változata színének, alakjának, méretének és irányultságának módosítása a Tele Atlas előzetes írásos jóváhagyása nélkül.
- b A Licenc-engedélyes tudomásul veszi, hogy a Márkázott ikonnal ellátott Tele Atlas licenctermekek használatára a jelen Szerződés rendelkezései vonatkoznak,

valamint a Márkázott ikonnal ellátott Tele Atlas licenctermekek használatára vonatkozhatnak továbbá harmadik felek szerződési rendelkezései, feltételei és korlátozásai, amelyeket a Licenc-engedélyes a Végfelhasználó rendelkezésére bocsát az Értéknövelt Termékekre vonatkozó mindenkori kibocsátási jegyzetekben.

- c Amennyiben a Végfelhasználó bármilyen kereskedelmi megállapodást köt a Márkázott ikonnal ellátott Tele Atlas licenctermekekkel együtt járó bármely márkázott ikon bármely tulajdonosával (vagy azok képviselőivel) hirdetésre, fizetés ellenében való megjelenítésre, promócióra vagy bármely hasonló fizetett piaci márka-megjelenésre, a Tele Atlas bármely ilyen kereskedelmi megállapodásból származó bevétel legalább huszonöt százalékát (25%) kapja kézhez, kivéve ha mindkét fél előzetesen ezzel ellenkező értelmű írásos megállapodást köt.

## 11. Kiegészítő rendelkezések a Tele Atlas<sup>®</sup> 3D Nevezetességek Tele Atlas licenctermekek („3D Nevezetességek”) kapcsán:

(Az alábbi rendelkezések csak a Tele Atlas<sup>®</sup> 3D nevezetességek Tele Atlas licenctermekekre vonatkoznak.)

A Licenc-engedélyes tudomásul veszi, hogy mindegyik Értéknövelt Termék megjelenítéséhez kapcsolódó szerzői jogi közleményeket és az Értéknövelt Termék „Névjegy” részében lévő szerzői jogi közleményeket feltünteti amennyire hamar gyakorlatilag kivitelezhető, de legkésőbb az Értéknövelt Termék első új verziójának kibocsátásakor, miután a Licenc-engedélyes megkapta az új 3D nevezetességeket. A fentiekben említettekre való tekintet nélkül a Tele Atlas fenntartja a jogát arra, hogy saját hatáskörében döntsön egyes 3D nevezetességek törléséről a Tele Atlas licenctermekek későbbi verzióiból. Ilyen esetben a Licenc-engedélyes eltávolítja az ilyen 3D nevezetességeket az Értéknövelt Termékből amennyire hamar gyakorlatilag kivitelezhető, de legkésőbb az Értéknövelt Termék első új verziójának kibocsátásakor, miután a Licenc-engedélyes megkapta a Tele Atlas licenctermekek frissítését. A Tele

Atlas nem vállal felelőséget a Licenc-engedélyesnél felmerülő bármely kárért, költségért vagy kiadásért, mely ahhoz kapcsolódik, hogy a Tele Atlas eltávolítja az ilyen 3D nevezetességet a Tele Atlas licenctermékből, vagy amennyiben a Licenc-engedélyes nem távolítja a 3D nevezetességet az Értéknövelt Termékből.

## 12. Szerzői jogi közlemények.

A Licenc-engedélyes köteles jól láthatóan feltüntetni az egyes Tele Atlas licenctermékekre vonatkozó mindenkor szerzői jogi közleményeket a a nyitó képernyőn, a forráskódban, az adathordozón, a csomagoláson, a Sűgő/Névjegy részben, az üzemeltetői kézikönyvben, valamint bármely megjelenített vagy nyomtatott térképen, minden olyan Értéknövelt Termék esetében, amely az alábbiak valamelyikére épül:

1 Tele Atlas® MultiNet® Európa Az érvénybe lépés dátumán a szerzői jogi közlemény szövege: „Data Source © 2009 Tele Atlas B.V.”, továbbá: „az alábbiak alapján:”

a Tele Atlas® MultiNet® Ausztriai adatok.

Az érvénybe lépés dátumán a szerzői jogi közlemény szövege: „© BEV, GZ 1368/2003.”

b Tele Atlas® MultiNet® Dániai adatok. Az

érvénybe lépés dátumán a szerzői jogi közlemény szövege: „© DAV. A szerzői jogok megsértése jogi eljárást von maga után.”

c Tele Atlas® MultiNet® Franciaországi

adatok. Az érvénybe lépés dátumán a szerzői jogi közlemény szövege: „© IGN France.”, „Michelin adatok © Michelin 2009”

d Tele Atlas® MultiNet® Az Egyesült

Királyság adatai (Észak-Írország kivételével). Az érvénybe lépés dátumán az alábbi kijelentés van érvényben: A termék az Ordnance Survey térképészeti adatait tartalmazza, HM Stationery Office felügyelőjének engedélyével. © Crown copyright and/or database right 2009. Minden jog fenntartva. Licenc száma: 100026920.

e Tele Atlas® MultiNet® Észak-írországi

adatok. Az Érvénybe lépés dátumán a szerzői jogi közlemény szövege: „Ordnance Survey of Northern Ireland”.

f Tele Atlas® MultiNet® Norvégiai adatok.

Az Érvénybe lépés dátumán a szerzői jogi közlemény szövege: „© Norwegian Mapping Authority, Public Roads Administration / © Mapsolutions.”

g Tele Atlas® MultiNet® Oroszországi

adatok: Az Érvénybe lépés dátumán a szerzői jogi közlemény szövege: „© Roskartographia”.

h Tele Atlas® MultiNet® Svájci adatok. Az

Érvénybe lépés dátumán a szerzői jogi közlemény szövege: „© Swisstopo.”

i Tele Atlas® MultiNet® Hollandiai adatok.

Az Érvénybe lépés dátumán a szerzői jogi közlemény szövege: „Topografische ondergrond Copyright © dienst voor het kadaster en de openbare registers, Apeldoorn 2006.”

## 13. Vegyes rendelkezések

Ez a Licenctartók és Ön között a Szerződés tárgyában létrejött Szerződés kizárólagos és teljes szövege. A Szerződés egyetlen része sem minősül a Licenctartók és Ön közötti vegyes vállalati, üzletlársi vagy megbízotti viszony kialakításának. Az 2, 5. és a 7-12. szakaszok rendelkezései a jelen Szerződés megszűnését vagy lejáratát követően is érvényben maradnak. A jelen Szerződést kizárólag a PIONEER jogosult kiegészíteni, megváltoztatni vagy módosítani. A jelen Szerződés egyetlen részét sem lehet a PIONEER előzetes írásos engedélye nélkül átengedni. Ön elismeri és tudomásul veszi, hogy az Adatok exportálására korlátozások vonatkoznak, és vállalja, hogy betartja az exportálásra alkalmazandó jogszabályokat. Amennyiben a jelen Szerződés bármely rendelkezésre vagy azok bármely része érvénytelennek, törvénybe ütközőnek vagy végrehajthatatlannak minősül, az érintett rendelkezést vagy annak érintett részét a jelen Szerződésből törölni kell, és a jelen Szerződés fennmaradó része a lehető legnagyobb mértékben érvényes, törvényes és végrehajtható legyen. A jelen Szerződés kapcsán bármely értesítést futárpostával kell a PIONEER részére küldeni, a Jogi Osztály figyelmébe ajánlva.

## A térképes adatbázis adataira vonatkozó megjegyzések

---

- Az utak, utcák, országutak, tereptárgyak, építkezések és más elemek adatbázis kifejlesztése előtti és utáni bekövetkező változásait nem feltétlenül tartalmazza az adatbázis. Magától értetődően az ezt követő módosításokat nem tartalmazza az adatbázis.
- A meglévő és újonnan kialakított elemekre való tekintet nélkül az adatok eltérhetnek a valós helyzettől.
- A jelen navigációs rendszer térképes lefedettségéről weboldalunkon olvashat.
- Szigorúan tilos a térkép egészét vagy bármely részét újból előállítani vagy felhasználni a szerzői jog tulajdonosának engedélye nélkül.
- Amennyiben a helyi közlekedési szabályok és körülmények eltérnek az itteni adatoktól, mindig a helyi közlekedési szabályok (táblák, jelzések, stb.) és körülmények (építkezések, időjárás) szerint vezessen.
- A közlekedési szabályok térképes adatbázisban használt adatai kizárólag a szokásos méretű személygépkocsikra vonatkoznak. A nagyobb járművekre, motorkerékpárokra és a szokásostól eltérő méretű egyéb járművekre vonatkozó szabályok nem szerepelnek az adatbázisban.
- Térképverzió: Tele Atlas. Rel. 06/2009.



## FIGYELMEZTETÉS

- Ne kísérelje meg saját maga telepíteni vagy szervizelni a navigációs rendszert. Ha a navigációs rendszer telepítését és szervizelését villamos berendezések és autóalkatrészek terén szerzett képzéssel és oktatással nem rendelkező személy végzi, ez veszélyes lehet, továbbá áramütéssel és egyéb veszélyekkel járhat.
- Ha folyadék vagy más idegen anyag kerül a navigációs rendszerbe, parkolja le járművét biztonságos helyre, haladéktalanul kapcsolja ki a gyújtáskapcsolót (ACC OFF) állásba, majd kérjen segítséget forgalmazójától vagy a legközelebbi hivatalos Pioneer szervizállomástól. Ilyen állapotban tilos a navigációs rendszer használata, mivel ez tüzet, áramütést vagy más meghibásodást okozhat.
- Ha a navigációs rendszer körül füstöt, szokatlan zajt vagy bűdös szagot, vagy az LCD képernyőn bármely rendellenes jelenséget észlel, azonnal kapcsolja ki a berendezést, és kérjen segítséget forgalmazójától vagy a legközelebbi hivatalos Pioneer szervizállomástól. A navigációs rendszer ilyen állapotban való használata a rendszer tartós károsodásához vezethet.
- Tilos szétszedni és átalakítani a navigációs rendszert, mivel a belsejében lévő magasfeszültségű alkatrészek áramütést okozhatnak. Belső átvizsgálással, beállítással és javítással keresse fel forgalmazóját vagy a legközelebbi hivatalos Pioneer szervizállomást.
- Kerülendő a készülék folyadékkal való érintkezése. Ilyen esetben fennáll az elektromos áramütés veszélye. Folyadékkal való érintkezés esetén a készülék károsodhat, füstölhet és túlforrósodhat.

## ⚠ VIGYÁZAT

- Az útvonal kiszámításakor az útvonalat és az arra vonatkozó hangos iránymutatást is automatikusan beállítja a rendszer. A naptól és időponttól függő közlekedési szabályok esetében tudni kell, hogy csak az útvonal kiszámításának pillanatában érvényes közlekedési szabályokat veszi

figyelembe a rendszer. Előfordulhat, hogy az egyirányú utcákat és a zsákutcákat nem veszi figyelembe a rendszer. Ha például egy utca csak reggelente járható, de Ön később érkezik oda, az akkor érvényes közlekedési szabályok miatt nem hajthat végig a kiszámított útvonalon. Vezetés során mindig tartsa be a tényleges közlekedési jelzéseket. A rendszer nem feltétlenül van tisztában minden egyes közlekedési szabályozással.

- Ne telepítse a navigációs rendszert magas hőmérsékletű vagy magas páratartalmú helyeken, pl.:
  - Radiátorhoz, szellőzőhöz vagy légkondicionáló berendezéshez közel;
  - Közvetlen napsütésnek kitett helyen, például a műszerfal felső részén vagy a hátsó ablak alatt;
  - Esőnek kitett helyeken, pl. ajtó közelében vagy a jármű padlóján.

A navigációs rendszer használata előtt alaposan olvassa el az alábbi biztonsági ismertetőt, és legyen tisztában annak tartalmával:

- A navigációs rendszer működtetése előtt olvassa el a kézikönyv egészét.
- A navigációs rendszer navigációs funkciói kizárólag a jármű működtetését segítő eszköznek minősülnek. A készülék nem helyettesíti a vezetése közben tanúsítandó odafigyelést, ítélőképességet és figyelmet.
- Ne működtesse a navigációs rendszert, ha ez bármennyire is eltereli a figyelmét a jármű biztonságos működtetésétől. Mindig vezessen óvatosan és tartsa be a mindenkor érvényes közlekedési szabályokat. Ha nehézséget tapasztal a rendszer működtetése vagy a kijelző leolvasása során, parkolja le járművét biztonságos helyre, húzza be a kéziféket, és csak ezek után végezze el a szükséges beállításokat.
- Másoknak csak abban az esetben engedje a rendszer működtetését, ha ők is elolvasták és tudomásul vették a kezelési utasításokat.
- Sürgős helyzetben ne használja a navigációs rendszert kórházak, rendőrsők vagy hasonló létesítmények felé vezető úton. Ilyen esetben ne használja a kihangosítós telefonhoz

kapcsolódó funkciókat, hanem hívja a megfelelő segélyhívó számot.

- A készülék által megjelenített útvonal és az iránymutatás csak tájékoztató jellegű. Ezek nem feltétlenül felelnek meg pontosan a megengedett útszakaszok, utállapotok, egyirányú utcák, útlezárások és más közlekedési korlátozások legfrissebb állapotának.
- A mindenkori forgalomkorlátozások és figyelmeztetések mindig elsőbbséget élveznek a navigációs rendszer által kínált iránymutatással szemben. Tartsa be a mindenkori forgalmi korlátozásokat, még akkor is, ha a navigációs rendszer javaslata ellenkező értelmű.
- Ha nem állítja be pontosan a helyi időt, a navigációs rendszer esetleg nem képes megfelelő útvonalat javasolni és iránymutatási utasításokat nyújtani.
- Ne állítsa be a navigációs rendszer hangerejét olyan magasra, hogy ne hallja meg a külső közlekedési zajt és a megkülönböztetett jelzéseket.
- A biztonság érdekében egyes funkciók csak a jármű leparkolt és kézzel tartott állapotában használhatók.
- A beépített memóriába kódolt adatok a szolgáltató szellemi tulajdonát képezik, és a szolgáltató felel ezek tartalmáért.
- Legyen ez a kézikönyv mindig kéznél, hogy a kezelési leírást és a biztonsági előírásokat mindig könnyen megtalálja.
- Olvassa el alaposan a kézikönyvben szereplő összes figyelmeztetést, és tartsa be pontosan az utasításokat.
- Ne telepítse a navigációs rendszert olyan helyre, ahol (i) akadályozza a vezető látóterét, (ii) károsíthatja a járműt működtető bármely rendszer és a jármű biztonsági funkcióinak teljesítményét, ideértve a légzsákok és a vészjelző gombok működését, továbbá (iii) megakadályozhatja a vezetőt a jármű biztonságos működtetésében.
- A jármű működtetése közben biztonsági öve mindig legyen becsatolva. Baleset esetén sokkalta nagyobb lehet sérülése, ha biztonsági öve nincsen rendesen becsatolva.

- Autóban való használat során a lecsatolható eszközt csatlakoztassa az alapegységhez. Ha a lecsatolható eszköz rendszer nincsen az alapegységhez rögzítve, hirtelen megállás esetén a készülék megsérülhet.
- Vezetés közben soha ne használjon fejhallgatót.

## A lecsatolható eszközre vonatkozó figyelmeztetések

### VIGYÁZAT

- Ne hagyja a lecsatolható eszközt olyan helyen, ahol magas hőmérsékletnek vagy nedvességnek lehet kitéve, például:
  - Radiátorhoz, szellőzőhöz vagy légkondicionáló berendezéshez közel;
  - Közvetlen napsütésnek kitétt helyen, például a műszerfal felső részén vagy a hátsó ablak alatt;
  - Esőnek kitétt helyeken, pl. ajtó közelében vagy a jármű padlóján.
- Ne érjen a lecsatolható eszköz és az alapegység érintkezőihez, mivel ez érintkezési hibát okozhat. Ha bármelyik érintkező szennyezett lenne, törölje le tiszta száraz kendővel.
- A lecsatolható eszköz eltávolítása előtt fordítsa a gyújtókapcsolót KI állásba (ACC OFF).
- A lecsatolható eszköz csatlakoztatása során erősítse az alapegységhez, majd kapcsolja be a gyújtókapcsolót (ACC ON).
- A lecsatolható eszköz eltávolítása után tartsa biztonságos helyen, karcolódásoktól és sérülésektől védve. Amikor kiszáll a járműből, vegye le a lecsatolható eszközt az alapegységről, és vigye magával.
- Az eltávolítás és a csatlakoztatás során tilos túlzott erőfeszítést alkalmazni.
- Védje a lecsatolható eszközt a túlzott ütődésektől.

## A lecsatlakozható eszköz akkumulátorának feltöltése

- A töltést nem lehet elvégezni, ha a hőmérséklet a töltési hőmérsékleti tartományon kívül esik.
  - Az akkumulátor üzemi hőmérséklete: 0 °C ... +55 °C.
  - Az akkumulátor töltési hőmérséklete: -20 °C ... +60 °C.
- A lecsatlakozható eszköz akkumulátora az alábbi helyzetekben töltődik.
  - Amikor az lecsatlakozható eszköz az alapegységhez van csatlakoztatva, a navigációs rendszer pedig az AV vevőhöz van csatlakoztatva, miközben a gyújtókapcsoló be van kapcsolva (ACC ON).
  - Amikor a lecsatlakozható eszköz a számítógéphez van csatlakoztatva.
- Az akkumulátor élettartama korlátozott. Az akkumulátor töltöttségi időtartama minden feltöltéssel egyre csökken. Ha az akkumulátor töltöttségi időtartama nagyon lerövidül, élettartama végéhez közeledik. Kérjen segítséget forgalmazójától vagy a legközelebbi felhatalmazott Pioneer szervizállomástól, és cserélje le egy új akkumulátorra.
- Ha az akkumulátor teljesen lemerült, vagy a hőmérséklet a töltési hőmérsékleti tartományon kívül esik, a rendszer nem képes beindulni, amíg az akkumulátor töltése meg nem kezdődik. Ilyen esetben pár percig is eltarthat, mire a rendszer beindul.
- Ha a navigációs rendszer nem indul be egy idő után, és a bekapcsolást jelző fény sem világít, szükséges lehet az akkumulátor cseréje. Kérjen segítséget a területileg illetékes Pioneer szervizállomástól.

## Eco-vezetési funkció

- A számított fogyasztást a jármű sebességéből és helyzetéből megállapított elméleti értékből alakítja ki a navigációs rendszer. A jelzett fogyasztás csak referenciaérték, és nem garantálja, hogy azt valójában is el lehet érni.

- Az Eco-vezetési funkciók a valós idejű üzemanyag-fogyasztás és az átlagos fogyasztás arányát jelzik, nem pedig abszolút értéket.
- Az Eco-vezetési funkciók és számítások a jármű GPS koordinátáit és sebességét veszik figyelembe az érték kiszámításához.
- A készülékhez tartozó jelölések eltérhetnek a tényleges értéktől.
- A készülék egyes funkciói függetlenek attól, hogy milyen típusú járműbe szerelték be.

## Üzemanyagköltség kezelése

A számítások csak az Ön által megadott adatokon alapulnak, és nem a járműtől származó adatokra. A jelzett üzemanyag-fogyasztás csak referenciaérték, és nem garantálja, hogy azt valójában is el lehet érni.

## Forgalmi információk

- A Pioneer nem vállal felelősséget a megjelenített információk pontosságáért.
- A Pioneer nem vállal felelősséget a műsorközlő adók és a kapcsolódó vállalkozások által nyújtott információs szolgáltatások módosításáért, pl. az ilyen szolgáltatások megszüntetéséért vagy fizetősé tételeéért. Ilyen okra visszamenően nem is fogadjuk el a termék visszaküldését.

## A sebességkorlátozás kijelzése

A sebességkorlátozás mértéke a térképes adatbázisból származik. A térképes adatbázisban szereplő sebességkorlátozás nem feltétlenül egyezik az úton tényleges érvényes korlátozással. Ez az érték csak tájékoztató jellegű. Mindig tartsa be a tényleges sebességkorlátozást.

## A kézifék biztonsági zára

A navigációs rendszer a rögzítőfék állapotát a csatlakoztatott AV vevőtől kapja.

A navigációs rendszer egyes funkciói (pl. az érintőképernyő egyes műveletei) veszélyesek lehetnek, illetve jogszabályba ütközhetnek, ha vezetés közben használja ezeket. Annak megelőzésére, hogy ezeket a funkciókat vezetés közben használni lehessen, egy biztonsági zár érzékeli, hogy mikor van a kézifék behúzva, ill. mikor van a jármű mozgásban. Ha vezetés közben próbál ilyen műveletet végezni, ezek egészen addig le vannak tiltva, amíg a járművet biztonságos helyen le nem parkolja, a kéziféket pedig be nem húzza. A kézifék kiengedése előtt nyomja le a fékpedált.

□ A navigációs rendszer által nyújtott egyes funkciók használata céljából behúzza a kéziféket, járművét biztonságos helyre parkolja le. A kézifék kiengedése előtt tartsa lenyomva a fékpedált, ha a jármű emelkedőn parkol, vagy más oknál fogva elmozdulhat a kézifék kiengedésekor.

## Az akkumulátor élettartamának megóvása

A készülék használata közben járjon a jármű motorja. Ha a készüléket nem járó motor mellett használja, az akkumulátor gyorsan lemerülhet.

### FIGYELMEZTETÉS

Ne telepítse a készüléket olyan járműre, amelyen nem létezik ACC állás a gyújtáskapcsolón.

## Az SD kártyanyílás kezelése

Az SD memóriakártya és az SDHC memóriakártya együttes megnevezése az „SD memóriakártya”.

### VIGYÁZAT

• Az SD memóriakártyát tartsa gyermekektől távol, hogy véletlenül ne nyeljék le.

- Az adatvesztés és a tárolóeszköz sérülésének megelőzése érdekében ne távolítsa azt el a navigációs rendszerből adatátvitel során.
- Ha a tárolóeszközön bármely ok miatt adatvesztés vagy adatsérülés történik, általában nem lehetséges az adatok visszanyerése. A Pioneer nem vállal felelősséget az adatvesztésből vagy adatsérülésből adódó károkért, költségekért és kiadásokért.
- Vezetés közben tilos SD memóriakártyát behelyezni vagy kivenni.

## Az USB port kezelése (Mini-B)

- A lecsatolható eszköz USB portja (Mini-B) csak a lecsatolható eszköz számítógéphez való csatlakoztatására szolgál. A rendszer nem ismeri fel a csatlakoztatott USB tárolóeszközt, ha az az USB porthoz van csatlakoztatva.

### VIGYÁZAT

- Az SD memóriakártyán lévő adatok elvesztésének és sérülésének elkerülése érdekében tilos a kártyát a számítógépből kivenni adatátvitel közben.
- Ha az SD memóriakártyán bármely ok miatt adatvesztés vagy adatsérülés történik, általában nem lehetséges az adatok visszanyerése. A Pioneer nem vállal felelősséget az adatvesztésből vagy adatsérülésből adódó károkért, költségekért és kiadásokért.

## Meghibásodás esetén

Amennyiben a navigációs rendszer nem működik megfelelően, kérjen segítséget forgalmazójától vagy a legközelebbi hivatalos PIONEER szervizállomástól.

## A weboldalunk

Látogassa meg weboldalunkat:

**[www.pioneer.eu](http://www.pioneer.eu)**

- Regisztrálja a terméket. Vásárlásának adatait megőrizzük, hogy elvesztésből, lopásból vagy más eseményből eredő kárigény esetén rendelkezésére álljon a szükséges információ.
- Weboldalunkon mindig friss információkat olvashat a Pioneer Corporation vállalatról.

## A termék

A navigációs rendszer kizárólag Európában működik helyesen. Az RDS (Rádiós adatrendszer) funkció csak olyan területeken működik, ahol az FM adók RDS jeleket sugároznak. Az RDS-TMC szolgáltatás szintén csak olyan területen használható, ahol RDS-TMC jelet sugárzó adó létezik.

## A mellékelt CD-ROM

### Üzemeltetési környezet

A mellékelt CD-ROM Microsoft® Windows® 2000/XP és Apple Mac OS X 10.4 operációs rendszerekkel használható.

A CD-ROM lemezen lévő kézikönyvek olvasásához Adobe Reader (4.0 vagy későbbi verzió) szükséges.

### A használatra vonatkozó megjegyzések

A CD-ROM személyi számítógéppel használandó. Nem használható bármely más DVD- vagy CD-lejátszóval és meghajtóval. Ha a CD-ROM lemezt ilyen berendezéssel próbálja lejátszani, ez károsíthatja a hangszórókat, a túlzottan magas hangerő miatt pedig halláskárosodást okozhat.

## Licenc

A CD-ROM használata előtt olvassa el és vegye tudomásul az alábbi "Felhasználási feltételek"et. Ne használja a terméket, ha nem hajlandó elfogadni a felhasználási feltételeket.

## Felhasználási feltételek

A CD-ROM lemezen található adatok szerzői jogának tulajdonosa a Pioneer Corporation. A jogosulatlan átruházás, másolás, sugárzás, nyilvános közzététel, lefordítás, értékesítés, bérbeadás, valamint a Szerzői jogi törvény rendelkezései szerinti „személyes használat” és „idézés” hatályát meghaladó más cselekvés büntető intézkedést vonhat maga után. A CD-ROM használatát a Pioneer Corporation licence engedélyezi.

## Általános felelősségkizáró nyilatkozat

A Pioneer Corporation nem garantálja, hogy a CD-ROM bármely vonatkozó operációs rendszert használó személyi számítógépen működik. A Pioneer Corporation ezen kívül nem tartozik felelősséggel a CD-ROM használatából fakadó bármely kárért, és nem köteles semmilyen kártalanítást fizetni.

## Megjegyzés

- Ha a mellékelt CD-ROM lemezt Mac OS operációs rendszeren játssza le, helyezze a CD-ROM lemezt a CD-meghajtóba, majd az alkalmazás megnyitásához kattintson kétszer a CD-ROM ikonra.

**Az itt megnevezett üzleti vállalkozások, termékek és egyéb entitások nevei a vonatkozó vállalatok védjegyei vagy bejegyzett védjegyei.**

➤ Bővebb tájékoztatás a Felhasználói kézikönyvben.



## **PIONEER CORPORATION**

1-1, Shin-Ogura Saiwai-ku, Kawasaki-shi  
Kanagawa-ken 212-0031, JAPAN

## **PIONEER ELECTRONICS (USA) INC.**

P.O. Box 1540, Long Beach, California 90801-1540, U.S.A.  
TEL: (800) 421-1404

## **PIONEER EUROPE NV**

Haven 1087, Keetberglaan 1, B-9120 Melsele, Belgium  
TEL: (0) 3/570.05.11

## **PIONEER ELECTRONICS ASIACENTRE PTE. LTD.**

253 Alexandra Road, #04-01, Singapore 159936  
TEL: 65-6472-7555

## **PIONEER ELECTRONICS AUSTRALIA PTY. LTD.**

178-184 Boundary Road, Braeside, Victoria 3195, Australia  
TEL: (03) 9586-6300

## **PIONEER ELECTRONICS OF CANADA, INC.**

300 Allstate Parkway, Markham, Ontario L3R OP2, Canada  
TEL: 1-877-283-5901

## **PIONEER ELECTRONICS DE MEXICO, S.A. de C.V.**

Blvd. Manuel Avila Camacho 138 10 piso  
Col. Lomas de Chapultepec, Mexico, D.F. 11000  
TEL: 55-9178-4270

## **先鋒股份有限公司**

總公司: 台北市中山北路二段44號13樓

電話: (02) 2521-3588

## **先鋒電子(香港)有限公司**

香港九龍尖沙咀海港城世界商業中心9樓901-6室

電話: (0852) 2848-6488

[www.pioneer.eu](http://www.pioneer.eu)