

Manual de instrucciones

REPRODUCTOR DE CD CON RECEPTOR RDS

DEH-P7000UB

Español

Gracias por haber comprado este producto Pioneer.

Lea con detenimiento estas instrucciones sobre el funcionamiento del aparato, para utilizarlo correctamente. *Una vez que las haya leído, conserve este manual en un lugar seguro para consultas futuras.*

01 Antes de comenzar

- Acerca de esta unidad **5**
- Visite nuestro sitio web **7**
- En caso de problemas **7**
- Protección del producto contra robo **7**
 - Extracción de la carátula **7**
 - Colocación de la carátula **7**
- Reinicialización del microprocesador **8**
- Acerca del modo demo **8**
- Uso y cuidado del mando a distancia **8**
 - Instalación de la pila **8**
 - Uso del mando a distancia **9**

02 Utilización de esta unidad

- Qué es cada cosa **10**
 - Unidad principal **10**
 - Mando a distancia **11**
- Funciones básicas **12**
 - Encendido y apagado **12**
 - Selección de una fuente **12**
 - Ajuste del volumen **12**
- Sintonizador **13**
 - Funciones básicas **13**
 - Almacenamiento y recuperación de frecuencias **13**
 - Recepción de transmisiones de alarma PTY **14**
 - Introducción a las funciones avanzadas **14**
 - Almacenamiento de las frecuencias de radio de mayor intensidad **15**
 - Sintonización de señales intensas **15**
 - Selección de frecuencias alternativas **15**
 - Recepción de anuncios de tráfico **16**
 - Uso de las funciones PTY **17**
 - Uso del radio texto **17**
 - Lista PTY **18**
- Reproductor de CD incorporado **19**
 - Funciones básicas **19**
 - Selección directa de una pista **20**

- Visualización de información de texto en el disco **21**
- Selección de pistas de la lista de títulos de las pistas **21**
- Selección de archivos de la lista de nombres de archivos **22**
- Introducción a las funciones avanzadas **22**
- Selección de una gama de repetición de reproducción **22**
- Reproducción de las pistas en orden aleatorio **23**
- Exploración de carpetas y pistas **23**
- Pausa de la reproducción **23**
- Utilización del Sound Retriever **23**
- Uso de las funciones de títulos de discos **24**

Reproducción de canciones en el reproductor de audio portátil USB/ memoria USB **25**

- Funciones básicas **25**
- Selección directa de un fichero de audio en la carpeta actual **25**
- Visualización de información de texto de un archivo de audio **25**
- Selección de archivos de la lista de nombres de archivos **26**
- Introducción a las funciones avanzadas **26**

Para reproducir canciones en el iPod **27**

- Funciones básicas **27**
- Para buscar una canción **28**
- Visualización de información de texto en el iPod **28**
- Introducción a las funciones avanzadas **29**
- Reproducción de las canciones en un orden aleatorio (shuffle) **29**
- Reproducción de todas las canciones en un orden aleatorio (shuffle all) **30**

- Selección de canciones de la lista de álbumes del artista que se está reproduciendo actualmente **30**
- Uso de la función iPod de la unidad desde el iPod **30**
- Cambio de la velocidad del audiolibro **31**

03 Ajustes de audio

- Introducción a los ajustes de audio **32**
- Uso del ajuste del balance **32**
- Uso del ecualizador **33**
 - Recuperación de las curvas de ecualización **33**
 - Ajuste de las curvas de ecualización **33**
 - Ajuste del ecualizador gráfico de 7 bandas **33**
- Ajuste de la sonoridad **34**
- Uso de la salida de subgraves **34**
 - Configuración de los ajustes de subgraves **35**
- Intensificación de los graves **35**
- Uso del filtro de paso alto **35**
- Ajuste de los niveles de la fuente **36**
- Uso del nivelador automático de sonido **36**

04 Ajustes iniciales

- Configuración de los ajustes iniciales **37**
- Selección del idioma de visualización **37**
- Ajuste de la fecha **37**
- Ajuste del reloj **38**
- Activación y desactivación del reloj de apagado **38**
- Ajuste del paso de sintonía de FM **38**
- Cambio de la búsqueda PI automática **39**
- Cambio del tono de advertencia **39**
- Cambio de la apertura automática de la cara **39**
- Cambio del ajuste de un equipo auxiliar **40**
- Cambio del ajuste del atenuador de luz **40**
- Ajuste del brillo **40**

- Ajuste de la salida posterior y del controlador de subgraves **40**
- Cambio del silenciamiento/atenuación del sonido **41**
- Cambio de la demostración de características **41**
- Cambio del modo inverso **42**
- Cambio del desplazamiento continuo **42**
- Activación de la fuente BT Audio **42**
- Ingreso del código PIN para la conexión inalámbrica Bluetooth **42**
- Visualización de la versión del sistema para tareas de reparación **43**

05 Otras funciones

- Uso de la fuente AUX **44**
 - Acerca de AUX1 y AUX2 **44**
 - Fuente AUX1: **44**
 - Fuente AUX2: **44**
 - Selección de AUX como la fuente **44**
 - Ajuste del título AUX **44**
- Uso de la unidad externa **44**
 - Selección de la unidad externa como fuente **45**
 - Funcionamiento básico **45**
 - Utilización de las funciones asignadas a las teclas 1 a 6 **45**
 - Funciones avanzadas **45**
- Uso de diferentes visualizaciones de entretenimiento **45**
- Uso del botón PGM **46**

06 Accesorios disponibles

- Para reproducir canciones en el iPod **47**
 - Funcionamiento básico **47**
 - Visualización de información de texto en el iPod **47**
 - Para buscar una canción **47**
 - Introducción a las funciones avanzadas **47**
 - Reproducción de las canciones en un orden aleatorio (shuffle) **48**

Bluetooth Audio **48**

- Funciones básicas **48**
- Función y operación **49**
- Conexión de un reproductor de audio Bluetooth **50**
- Reproducción de canciones en el reproductor de audio Bluetooth **50**
- Para detener la reproducción **50**
- Desconexión de un reproductor de audio Bluetooth **50**
- Visualización de la dirección BD (Bluetooth Device) **50**

Teléfono Bluetooth **51**

- Funciones básicas **51**
- Configuración de la función manos libres **52**
- Realización de una llamada telefónica **52**
- Aceptación de una llamada telefónica **52**
- Función y operación **53**
- Conexión de un teléfono móvil **54**
- Desconexión de un teléfono móvil **54**
- Registro de un teléfono móvil conectado **55**
- Eliminación de un teléfono registrado **55**
- Conexión a un teléfono móvil registrado **56**
- Uso del Directorio de teléfonos **56**
- Uso del Historial de llamadas **58**
- Uso de números prefijados **59**
- Realización de una llamada ingresando el número de teléfono **59**
- Borrar memoria **59**
- Ajuste del rechazo automático **60**
- Ajuste de respuesta automática **60**
- Cambio del tono de llamada **60**
- Cancelación del eco y reducción de ruido **60**

Reproductor de CD múltiple **60**

- Funciones básicas **60**
- Uso de las funciones CD TEXT **61**
- Introducción a las funciones avanzadas **61**
- Uso de la compresión y del enfatizador de graves **62**
- Uso de listas de reproducción ITS **62**
- Uso de las funciones de títulos de discos **64**

Reproductor de DVD **65**

- Funciones básicas **65**
- Selección de un disco **66**
- Selección de una carpeta **66**
- Introducción a las funciones avanzadas **66**

Sintonizador de TV **67**

- Funciones básicas **67**
- Almacenamiento y recuperación de emisoras **68**
- Almacenamiento consecutivo de las emisoras con las señales más intensas **68**

● Información adicional

Mensajes de error **70**

Pautas para el manejo de discos y del reproductor **72**

Discos dobles **72**

Compatibilidad con audio comprimido **72**

Reproductor de audio USB/memoria USB **73**

- Compatibilidad del reproductor de audio USB/memoria USB **73**
- Pautas para el manejo e información complementaria **73**

iPod **75**

- Acerca del manejo del iPod **75**
- Acerca de los ajustes del iPod **75**

Archivos de audio comprimidos en el disco **75**

- Ejemplo de una jerarquía **76**

Especificaciones **77**

Antes de comenzar



Si desea deshacerse de este producto, no lo mezcle con los residuos generales de su hogar. De conformidad con la legislación vigente, existe un sistema de recogida distinto para los productos electrónicos que requieren un procedimiento adecuado de tratamiento, recuperación y reciclado.

Las viviendas privadas en los estados miembros de la UE, en Suiza y Noruega pueden devolver gratuitamente sus productos electrónicos usados en los centros de recolección previstos o bien en una tienda minorista (si adquieren un producto similar nuevo). En el caso de los países que no se han mencionado en el párrafo anterior, póngase en contacto con las autoridades locales a fin de conocer el método de eliminación correcto. Al actuar siguiendo estas instrucciones, se asegurará de que el producto eliminado se someta a los procesos de tratamiento, recuperación y reciclaje necesarios, evitando de este modo efectos potencialmente negativos en el entorno y la salud humana. ■

Acerca de esta unidad

Las frecuencias del sintonizador de esta unidad están asignadas para su uso en Europa Occidental, Asia, Medio Oriente, África y Oceanía. El uso en otras áreas puede causar una recepción deficiente. La función RDS (sistema de datos de radio) opera sólo en áreas con emisoras de FM que transmiten señales de RDS.



PRECAUCIÓN

- No permita que esta unidad entre en contacto con líquidos, ya que podría desencadenar una descarga eléctrica. Además, el contacto con

líquidos puede causar daños en la unidad, humo y recalentamiento.

- “PRODUCTO LÁSER DE CLASE 1”
Este producto contiene un diodo de láser de clase superior a 1. Para garantizar la seguridad continua, no extraiga ninguna tapa ni intente acceder a la parte interna del producto. Solicite a personal cualificado que realice el servicio técnico.
- El CarStereo-Pass Pioneer debe utilizarse únicamente en Alemania.
- Conserve este manual a mano para que pueda consultar los procedimientos de funcionamiento y las precauciones a seguir.
- Mantenga siempre el volumen lo suficientemente bajo como para que pueda escuchar los sonidos procedentes del exterior del vehículo.
- Proteja esta unidad de la humedad.
- Si se desconecta o se descarga la batería, la memoria preajustada se borrará y deberá ser reprogramada.

Acerca de WMA



El logo de Windows Media™ impreso en la caja indica que esta unidad puede reproducir datos WMA.

Windows Media y el logo de Windows son marcas comerciales o registradas de Microsoft Corporation en los EE.UU. y/o en otros países.

- Esta unidad puede no funcionar correctamente, dependiendo de la aplicación utilizada para codificar archivos WMA.

Acerca de MP3

La venta de este producto sólo otorga una licencia para su uso privado, no comercial. No otorga ninguna licencia ni concede ningún derecho a utilizar este producto en transmisiones comerciales (es decir, lucrativas) en tiempo real (terrestres, vía satélite, por cable y/o por cualquier otro medio), transmisiones/streaming por Internet, intranets y/u otras redes o en otros sistemas de distribución de contenido electrónico, como por ejemplo, aplicaciones de pago por escucha (pay-audio) o audio bajo demanda (audio-on-demand). Se necesita una licencia independiente para su uso comercial. Para obtener más información, visite

<http://www.mp3licensing.com>.

Acerca de AAC

Esta unidad reproduce archivos AAC codificados con iTunes®.

iTunes es una marca comercial de Apple Inc., registrada en los EE.UU. y otros países.

Compatibilidad con reproductores de audio

- Póngase en contacto con el fabricante para obtener información sobre su reproductor de audio portátil USB/memoria USB.

La unidad corresponde a lo siguiente.

- Memoria y reproductor de audio portátil compatible USB MCS (clase de almacenamiento masivo)
- Reproducción de ficheros WMA, MP3, AAC y WAV

Para obtener detalles sobre la compatibilidad, consulte *Compatibilidad del reproductor de audio USB/memoria USB* en la página 73.

Compatibilidad con iPod®

Esta unidad permite el control y la escucha de canciones en un iPod.

- Esta unidad soporta sólo un iPod con conector del Dock.
- Esta unidad solo es compatible con los siguientes modelos de iPod. Las versiones

compatibles del software iPod se muestran abajo. Es posible que las versiones más antiguas no sean compatibles.

- iPod de quinta generación (software versión 1.2.1)
- iPod nano de primera generación (software versión 1.3.1)
- iPod nano de segunda generación (software versión 1.1.3)
- iPod nano de tercera generación (software versión 1.0.2)
- iPod classic (software versión 1.0.2)
- iPod touch (software versión 1.1.1)

Para obtener el máximo rendimiento, se recomienda utilizar la última versión del software iPod.

- Las funciones pueden variar según la versión de software del iPod.
- Cuando utiliza un iPod, se requiere un conector del Dock del iPod para el cable USB.
- El cable de la interfaz CD-IU50 de Pioneer también está disponible. Para obtener información, consulte con su proveedor.
- Esta unidad puede controlar modelos de iPod de generaciones anteriores con un adaptador iPod de Pioneer (p. ej., CD-IB100II).

Para obtener más información sobre el funcionamiento del adaptador de iPod, consulte *Para reproducir canciones en el iPod* en la página 47.

- iPod es una marca comercial de Apple Inc., registrada en los EE.UU. y en otros países.



PRECAUCIÓN

- Pioneer no asume ninguna responsabilidad por la pérdida de datos en el reproductor de audio portátil USB/memoria USB, incluso si la pérdida ocurre durante el uso de esta unidad.
- Pioneer no asume ninguna responsabilidad por la pérdida de datos en el iPod, incluso si la pérdida ocurre durante el uso de esta unidad. ■

Antes de comenzar

Visite nuestro sitio web

Visítenos en la siguiente dirección:

<http://www.pioneer.es>

- Registre su producto. Conservaremos los datos de su compra archivados para que pueda consultar esta información en caso de que deba efectuar un reclamo a la compañía de seguros por pérdida o robo.
- En nuestro sitio web ofrecemos la información más reciente acerca de Pioneer Corporation. 

En caso de problemas

En caso de que este producto no funcione correctamente, póngase en contacto con su concesionario o con el centro de servicio Pioneer autorizado más cercano. 

Protección del producto contra robo

Se puede extraer la carátula como medida antirobo.

- Si no se extrae la carátula de la unidad principal transcurridos cinco segundos después de desconectar la llave de contacto del automóvil, escuchará un sonido de advertencia.
- Puede desactivar este tono de advertencia. Consulte *Cambio del tono de advertencia* en la página 39.
- Se puede desactivar la apertura automática de la cara. Consulte *Cambio de la apertura automática de la cara* en la página 39.

Importante

- Proceda con cuidado al retirar o colocar la carátula.
- Evite someter la carátula a impactos excesivos.
- Mantenga la carátula fuera del alcance de la luz solar directa y no la exponga a temperaturas elevadas.

- Unos segundos después de conectar o desconectar la llave de encendido del automóvil, la carátula se mueve automáticamente. Cuando esto sucede, corre el riesgo de pillarse los dedos. Para evitarlo, mantenga las manos alejadas de la carátula.

Extracción de la carátula

- 1 Mantenga presionado OPEN para abrir la carátula.**

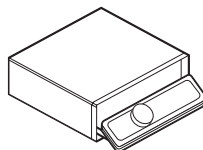

- 2 Deslice la carátula hacia usted y retírela.**

No sujete la carátula con fuerza ni permita que caiga. Evite que entre en contacto con agua u otros líquidos para que no sufra daños permanentes.

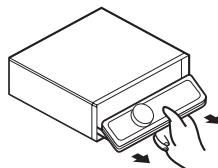

- 3 Coloque la carátula en la funda protectora provista para guardarla de manera segura.**

Colocación de la carátula

- 1 Asegúrese de que la cubierta interna esté cerrada.**

2 Vuelva a colocar la carátula; para ello, hágala encajar en su lugar.

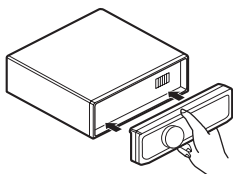

Reinicialización del microprocesador

Se debe reinicializar el microprocesador si se presentan las siguientes condiciones:

- Antes de utilizar esta unidad por primera vez después de su instalación
- Si la unidad no funciona correctamente
- Cuando aparecen mensajes extraños o incorrectos en el display

● **Pulse RESET con la punta de un lapicero u otro instrumento con punta.**

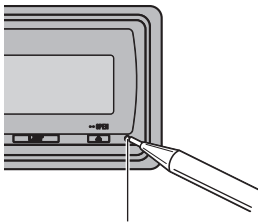

Botón RESET



Acerca del modo demo

Esta unidad ofrece dos modos de demostración. Uno es el modo inverso y el otro es el modo de demostración de características.

Importante

El cable rojo (ACC) de esta unidad se debe conectar al terminal acoplado con las funciones de

activación/desactivación del contacto para el arranque del automóvil. En caso contrario, se puede descargar la batería del vehículo.

Modo inverso

Si no se realiza ninguna operación en unos 30 segundos, las indicaciones de la pantalla comienzan a invertirse y siguen haciéndolo cada 10 segundos. Al pulsar el botón **BAND** cuando se apaga la unidad mientras la llave de encendido está en ACC u ON, se cancelará el modo inverso. Vuelva a pulsar **BAND** para iniciar el modo inverso.

Modo de demostración de características

La demostración de características se inicia automáticamente cuando se apaga la unidad mientras el contacto de arranque está en ACC o en ON. Presione el botón **DISP** durante la demostración de características para cancelar este modo de demostración. Vuelva a presionar **DISP** para comenzar. Recuerde que si este modo de demostración sigue funcionando cuando el motor del vehículo está apagado, se puede descargar la batería. ■

Uso y cuidado del mando a distancia

Instalación de la pila

Deslice y extraiga la bandeja de la parte posterior del mando a distancia e inserte la pila con los polos positivo (+) y negativo (-) en la dirección correcta.

- Al utilizar el mando a distancia por primera vez, extraiga la película que sobresale de la bandeja.

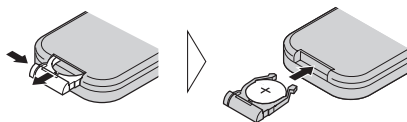

Antes de comenzar



ADVERTENCIA

Mantenga la pila fuera del alcance de los niños. En caso de ingestión accidental de ésta, consulte a un médico de inmediato.



PRECAUCIÓN

- Utilice una sola batería de litio **CR2025 (3 V)**.
- Extraiga la pila si no piensa utilizar el mando a distancia durante un mes o más tiempo.
- Si la pila se sustituye de forma incorrecta existe riesgo de explosión. Reemplácela sólo con una del mismo tipo, o equivalente.
- No manipule la pila con herramientas metálicas.
- No guarde la pila junto a objetos metálicos.
- En el caso de que se produzcan fugas de la pila, limpie completamente el mando a distancia e instale una pila nueva.
- Para desechar las pilas usadas, cumpla con los reglamentos gubernamentales o las normas ambientales pertinentes de las instituciones públicas aplicables en su país/zona.

Uso del mando a distancia

Apunte el mando a distancia hacia la carátula para que funcione la unidad.

- Es posible que el mando a distancia no funcione correctamente si lo expone a la luz solar directa.



Importante

- No guarde el mando a distancia en lugares expuestos a altas temperaturas o a la luz solar directa.
- No deje caer el mando a distancia al suelo, ya que puede quedar atascado debajo del freno o del acelerador. 

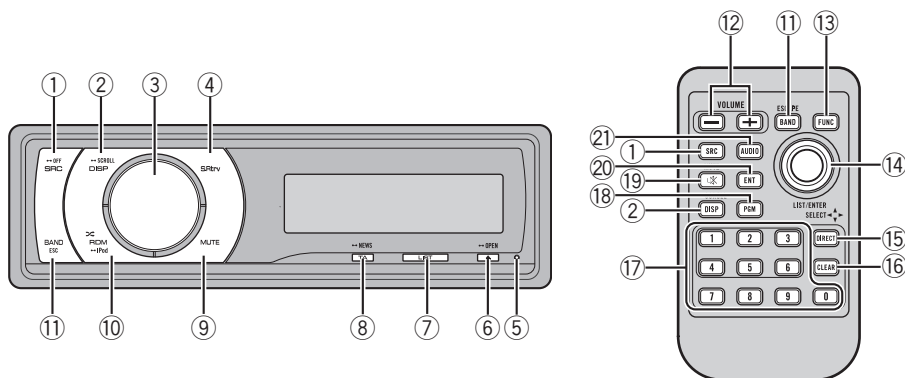

Qué es cada cosa

Unidad principal

① Botón SRC/OFF

Esta unidad se enciende al seleccionar una fuente. Presione este botón para visualizar todas las fuentes disponibles.

② Botón DISP/SCROLL

Presione este botón para seleccionar las diferentes pantallas. Manténgalo presionado para desplazarse por la información de texto.

③ MULTI-CONTROL

Muévalo para utilizar los controles de sintonización: búsqueda manual, avance rápido, retroceso y búsqueda de pista. También se usan para controlar las funciones. Gire el control para aumentar o disminuir el volumen.

④ Botón S.Rtrv

Presione para cambiar los ajustes del Sound Retriever.

⑤ Botón RESET

Pulse este botón para reinicializar el microprocesador.

⑥ Botón EJECT/OPEN

Presione este botón para expulsar un CD del reproductor de CD incorporado. Mantenga presionado este botón para abrir o cerrar la carátula.

⑦ Botón LIST

Presione este botón para visualizar la lista de títulos de los discos, la de títulos de las pistas, la de carpetas, la de ficheros o la de canales presintonizados, según la fuente de que se trate.

⑧ Botón TA/NEWS

Presione este botón para activar o desactivar la función TA. Mantenga presionado este botón para activar o desactivar la función NEWS.

⑨ Botón MUTE

Presione para desactivar el sonido. Para volver a activar el sonido, presione de nuevo.

⑩ Botón RDM/iPod

Presione para activar o desactivar la función de orden aleatorio al utilizar el CD, USB o iPod.

Utilización de esta unidad

Cuando utilice el iPod, presione este botón para reproducir todas las pistas en orden aleatorio.

Mantenga presionado para cambiar el modo de control cuando utilice un iPod conectado al conector USB de la unidad.

Si utiliza el iPod con un adaptador de interfaz (CD-IB100II), presione para cambiar la función de selección aleatoria.

11 Botón BAND/ESC

Presione para seleccionar entre tres bandas FM y bandas MW/LW.

Presione este botón para volver a la visualización normal cuando utilice el menú.

Mando a distancia

Las funciones se utilizan de la misma manera que al usar los botones de la unidad principal.

12 Botones VOLUME

Presione este botón para aumentar o disminuir el volumen.

13 Botón FUNCTION

Presione este botón para seleccionar las funciones.

14 Mando analógico

Muévalo para utilizar los controles de sintonización: búsqueda manual, avance rápido, retroceso y búsqueda de pista. También se usan para controlar las funciones.

Las funciones son idénticas a las de **MULTI-CONTROL** con la excepción del control de volumen.

Presione este botón para visualizar la lista de títulos de los discos, la de títulos de las pistas, la de carpetas, la de ficheros o la de canales presintonizados, según la fuente de que se trate.

15 Botón DIRECT

Pulse este botón para seleccionar directamente la pista deseada.

16 Botón CLEAR

Presiónelo para cancelar el número ingresado cuando se utilizan los botones **0** a **9**.

17 Botones 0 a 9

Presiónelos para seleccionar directamente la pista, el ajuste de presintonías o el disco deseado. Los botones **1** a **6** se pueden utilizar para el ajuste de presintonías del sintonizador o para realizar la búsqueda por número de disco en el reproductor de CD múltiple.

18 Botón PGM

Pulse este botón para utilizar las funciones preprogramadas de cada fuente. (Consulte *Uso del botón PGM* en la página 46.)

19 Botón MUTE

Presione para desactivar el sonido. Para volver a activar el sonido, presione de nuevo.

20 Botón ENT

Pulse este botón para cambiar a la visualización de entretenimiento.

21 Botón AUDIO

Presione este botón para seleccionar los diversos controles de calidad del sonido. 

Funciones básicas

Encendido y apagado

Encendido de la unidad

- Presione **SRC** para encender la unidad.

Apagado de la unidad

- Mantenga presionado **OFF** hasta que se apague la unidad.

Selección de una fuente

Puede seleccionar una fuente que desee escuchar. Para cambiar al reproductor de CD incorporado, cargue un disco en la unidad (consulte la página 19).

- Presione **SRC** varias veces para cambiar entre las siguientes fuentes.

Sintonizador—Televisor—Reproductor de DVD/Reproductor de DVD múltiple—Reproductor de CD incorporado—Reproductor de CD múltiple—iPod—USB—Unidad externa 1—Unidad externa 2—AUX1—AUX2—Audio BT—Teléfono BT



Notas

- En los siguientes casos, la fuente sonora no cambiará.
 - Cuando no hay conectada ninguna unidad correspondiente a la fuente seleccionada.
 - Cuando no hay disco o cargador en el reproductor.
 - Cuando el iPod no está conectado a esta unidad.
 - Cuando AUX (entrada auxiliar) está apagada (consulte la página 40).
 - Cuando la fuente **BT Audio** está desactivada (consulte *Activación de la fuente BT Audio* en la página 42).
- AUX1 está activada de forma predeterminada. Desactive AUX1 cuando no la utilice (consulte *Cambio del ajuste de un equipo auxiliar* en la página 40).

- Si el reproductor de audio portátil se carga mediante la fuente de alimentación CC del vehículo mientras se conecta a la entrada AUX, puede generarse ruido. En este caso, detenga la carga.
- Por unidad externa se entiende un producto Pioneer (como el que pueda estar disponible en el futuro) que, si bien es incompatible como fuente, permite el control de funciones básicas con esta unidad. Dos unidades externas se pueden controlar con este sistema. Cuando se conectan dos unidades externas, la unidad les asigna automáticamente la unidad externa 1 o la unidad externa 2.
- Si el cable azul/blanco de esta unidad está conectado al terminal de control del relé de la antena automática del vehículo, la antena se extiende cuando se enciende el equipo. Para retraer la antena, apague la fuente.

Ajuste del volumen

- Gire **MULTI-CONTROL** para ajustar el nivel de sonido. 

Utilización de esta unidad

Sintonizador

Funciones básicas

RDS

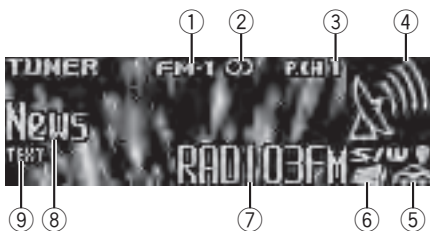

- ① Indicador de banda
- ② Indicador (estéreo) \odot
Aparece cuando la frecuencia seleccionada se está transmitiendo en estéreo.
- ③ Indicador del número de presintonía
- ④ Indicador de nivel de señal
Muestra la intensidad de la onda de radio.
- ⑤ Indicador TP (🚗)
Aparece cuando una emisora TP está sintonizada.
- ⑥ Indicador de noticias (📰)
Aparece cuando se recibe el programa de noticias definido.
- ⑦ Nombre del servicio de programa
- ⑧ Indicador de etiqueta PTY
- ⑨ Indicador **TEXT**
Aparece cuando se recibe el radio texto.

No RDS o MW/LW

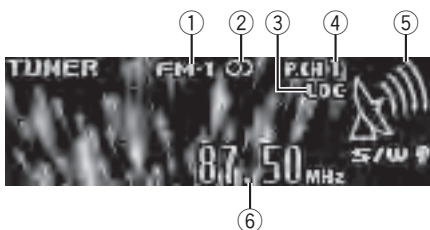

- ① Indicador de banda
- ② Indicador (estéreo) \odot
Aparece cuando la frecuencia seleccionada se está transmitiendo en estéreo.
- ③ Indicador **LOC**

Aparece cuando la sintonización por búsqueda local está activada.

- ④ Indicador del número de presintonía
- ⑤ Indicador de nivel de señal
Muestra la intensidad de la onda de radio.
- ⑥ Indicador de frecuencia

● Seleccione una banda

Presione **BAND**.

- Se puede seleccionar la banda de entre **FM1**, **FM2**, **FM3** o **MW/LW**.

● Sintonización manual (paso a paso)

Pulse **MULTI-CONTROL** izquierda o derecha.

● Sintonización por búsqueda

Mantenga presionado **MULTI-CONTROL** hacia la izquierda o hacia la derecha durante cerca de un segundo y luego suelte.

- Se puede cancelar la sintonización por búsqueda pulsando **MULTI-CONTROL** izquierda o derecha.
- Mantenga presionado **MULTI-CONTROL** izquierda o derecha para saltar las emisoras. La sintonización por búsqueda comienza inmediatamente después de que suelte **MULTI-CONTROL**.

✎ Notas

- Se puede activar y desactivar la función AF (búsqueda de frecuencias alternativas) de esta unidad. Se debe desactivar la función AF para la sintonización normal (consulte la página 15).
- Es posible que no todas las emisoras suministren el servicio RDS.
- Las funciones RDS como AF y TA sólo se activan cuando la radio está sintonizada en una emisora RDS.

Almacenamiento y recuperación de frecuencias

Se pueden almacenar con facilidad hasta seis frecuencias de emisoras para recuperarlas posteriormente.

- Se pueden almacenar en la memoria seis emisoras de cada banda.

Utilización de esta unidad

1 Presione LIST.

Se muestra la pantalla de ajuste de presintonías.

2 Utilice el MULTI-CONTROL para almacenar la frecuencia seleccionada en la memoria.

Haga girar el control para cambiar el número de presintonía. Presione durante varios segundos para almacenarla.

3 Utilice MULTI-CONTROL para seleccionar la emisora deseada.

Haga girar el control para cambiar de emisora. Presione para seleccionar.

- También puede cambiar la emisora presionando **MULTI-CONTROL** arriba o abajo.
- Para volver a la visualización normal, presione **BAND** o **LIST**.
- Si no se utiliza la lista en aprox. 30 segundos, la pantalla volverá automáticamente a la visualización normal.

Uso del mando a distancia

- Cuando encuentre la frecuencia que desea almacenar en la memoria, presione uno de los botones de ajuste de presintonías 1 a 6 y manténgalo presionado hasta que el número de presintonía deje de destellar.

El número seleccionado destellará en el indicador del número de presintonía y quedará iluminado. La frecuencia de la emisora de radio seleccionada se ha almacenado en la memoria.

La próxima vez que presione el mismo botón de ajuste de presintonías, la memoria recuperará la frecuencia de la emisora.

- También se pueden recuperar las frecuencias de las emisoras de radio asignadas a los números de ajuste de presintonías presionando **MULTI-CONTROL** hacia arriba o abajo durante la visualización de frecuencias.

Recepción de transmisiones de alarma PTY

Cuando se emite el código PTY de emergencia, la unidad lo recibe automáticamente (aparece **ALARM**). Una vez finalizada la transmisión, el sistema vuelve a la fuente anterior.

- Se puede cancelar un anuncio de emergencia, pulsando **TA**.

Introducción a las funciones avanzadas

1 Presione MULTI-CONTROL para visualizar el menú principal.

2 Utilice MULTI-CONTROL para seleccionar FUNCTION.

Gire el control para cambiar la opción de menú. Presione para seleccionar. Se visualiza el menú de funciones.

3 Gire MULTI-CONTROL para seleccionar la función.

BSM (memoria de las mejores emisoras)—**Regional** (regional)—**Local** (sintonización por búsqueda local)—**PTY search** (selección de tipo de programa)—**Traffic Announce** (espera por anuncio de tráfico)—**Alternative FREQ** (búsqueda de frecuencias alternativas)—**News interrupt** (interrupción por programa de noticias)



Notas

- También se puede seleccionar la función presionando **FUNCTION** en el mando a distancia.
- Para volver a la visualización normal, presione **BAND**.
- Si se elige la banda MW/LW, sólo se puede seleccionar **BSM** o **Local**.

Utilización de esta unidad

Almacenamiento de las frecuencias de radio de mayor intensidad

La función BSM (memoria de las mejores emisoras) permite guardar automáticamente las seis frecuencias de las emisoras de mayor intensidad.

1 Visualice el menú de funciones.

Consulte *Introducción a las funciones avanzadas* en la página anterior.

2 Utilice MULTI-CONTROL para seleccionar BSM en el menú de funciones.

3 Presione MULTI-CONTROL para activar la función BSM.

Las seis frecuencias de las emisoras de mayor intensidad se almacenarán en orden según la intensidad de las señales.

- Para cancelar, presione **MULTI-CONTROL** de nuevo.

Sintonización de señales intensas

La sintonización por búsqueda local le permite sintonizar sólo las emisoras de radio con señales lo suficientemente intensas como para asegurar una buena recepción.

1 Visualice el menú de funciones.

Consulte *Introducción a las funciones avanzadas* en la página anterior.

2 Utilice MULTI-CONTROL para seleccionar Local en el menú de funciones.

3 Presione MULTI-CONTROL para activar la sintonización por búsqueda local.

- Vuelva a pulsar **MULTI-CONTROL** para desactivar la sintonización por búsqueda local.

4 Pulse MULTI-CONTROL izquierda o derecha para ajustar la sensibilidad.

FM: **Level 1—Level 2—Level 3—Level 4**

MW/LW: **Level 1—Level 2**

El ajuste **Level 4** sólo permite recibir las emisoras con las señales más intensas, mientras

que los ajustes más bajos permiten recibir de manera progresiva las emisoras con las señales más débiles.

Selección de frecuencias alternativas

Si el sintonizador no puede obtener una buena recepción, la unidad busca automáticamente otra emisora de la misma red.

1 Visualice el menú de funciones.

Consulte *Introducción a las funciones avanzadas* en la página anterior.

2 Utilice MULTI-CONTROL para seleccionar Alternative FREQ en el menú de funciones.

3 Presione MULTI-CONTROL para activar AF.

- Para desactivar AF, presione **MULTI-CONTROL** de nuevo.



Notas

- Sólo se sintonizan las emisoras RDS durante la sintonización por búsqueda o BSM cuando la función AF está activada.
- Cuando se recupera una emisora presintonizada, el sintonizador puede actualizarla con una nueva frecuencia de la lista AF de emisoras. En la pantalla no aparece ningún número de presintonía si los datos RDS de la emisora recibida son distintos de los de la emisora almacenada originalmente.
- Durante la búsqueda de AF, el sonido podría interrumpirse temporalmente.
- La función AF se puede activar y desactivar independientemente en cada banda FM.

Uso de la búsqueda PI

Si el sintonizador no puede encontrar una emisora adecuada o el estado de la recepción empeora, la unidad buscará automáticamente otra emisora con la misma programación. Durante la búsqueda aparece **PI seek** y la salida se silencia.

Uso de la búsqueda PI automática para emisoras presintonizadas

Cuando no se puede acceder a las emisoras presintonizadas, se puede ajustar la unidad para realizar la búsqueda PI durante la llamada de las emisoras presintonizadas.

- El ajuste predefinido de la función de búsqueda PI automática se desactiva. Consulte *Cambio de la búsqueda PI automática* en la página 39.

Limitación de las emisoras para programación regional

Cuando se usa la función AF, la función regional limita la selección de las emisoras que transmiten programas regionales.

1 Visualice el menú de funciones.

Consulte *Introducción a las funciones avanzadas* en la página 14.

2 Utilice MULTI-CONTROL para seleccionar Regional en el menú de funciones.

3 Presione MULTI-CONTROL para activar la función regional.

- Para desactivar AF, presione **MULTI-CONTROL** de nuevo.



Notas

- La programación regional y las redes regionales se organizan de distinta manera según el país (es decir, pueden cambiar de acuerdo con la hora, el estado o la provincia de que se trate, o el área de transmisión).
- El número de presintonía puede desaparecer de la pantalla si se sintoniza una emisora re-

gional que es diferente de la emisora almacenada originalmente.

- La función regional se puede activar o desactivar de forma independiente en cada banda FM.

Recepción de anuncios de tráfico

TA (espera por anuncio de tráfico) permite recibir anuncios de tráfico automáticamente, al margen de la fuente que se escuche. La función TA se puede activar tanto para una emisora TP (una emisora que transmite información de tráfico) como para una emisora TP de otra red realizada (una emisora que brinda información que remite a emisoras TP).

1 Sintonice una emisora TP o la emisora TP de otra red realizada.

Se iluminará el indicador TP ()

2 Presione TA para activar la espera por anuncio de tráfico.

- Para desactivar AF, presione **TA** de nuevo.

3 Utilice MULTI-CONTROL para ajustar el volumen de TA cuando comienza un anuncio de tráfico.

El volumen recién ajustado se almacena en la memoria y se recupera para los siguientes anuncios de tráfico.

4 Presione TA mientras se está recibiendo el anuncio de tráfico para cancelarlo.

El sintonizador vuelve a la fuente original pero sigue en el modo de espera hasta que se vuelva a presionar **TA**.



Notas

- También puede activar o desactivar esta función en el menú que aparece mediante el **MULTI-CONTROL**.
- El sistema cambia de nuevo a la fuente original después de la recepción del anuncio de tráfico.

Utilización de esta unidad

- Sólo se sintonizan las emisoras TP y las emisoras TP de otra red realizada durante la sintonización por búsqueda o BSM cuando la función TA está activada.

Uso de las funciones PTY

Se puede sintonizar una emisora usando la información PTY (tipo de programa).

Búsqueda de una emisora RDS por información PTY

Se pueden buscar tipos generales de programas, tales como los que se indican en la página siguiente.

1 Visualice el menú de funciones.

Consulte *Introducción a las funciones avanzadas* en la página 14.

2 Utilice MULTI-CONTROL para seleccionar PTY search en el menú de funciones.

3 Pulse MULTI-CONTROL izquierda o derecha para seleccionar un tipo de programa.

News&Inf—Popular—Classics—Others

4 Presione MULTI-CONTROL para comenzar la búsqueda.

La unidad busca una emisora que transmita ese tipo de programa. Cuando encuentra la emisora, se visualiza el nombre del servicio de programa.

En la página siguiente se indica la información PTY (código de identificación de tipo de programa).

- Para cancelar la búsqueda, vuelva a pulsar **MULTI-CONTROL**.
- El programa de algunas emisoras puede ser distinto del programa indicado por el PTY transmitido.
- Si ninguna emisora está transmitiendo el tipo de programa buscado, se visualiza **Not found** durante unos dos segundos, y el sintonizador vuelve a la emisora original.

Uso de la interrupción por programa de noticias

Cuando se transmite un programa de noticias de una emisora de noticias con código PTY, la unidad cambia automáticamente a la emisora que transmite las noticias. Cuando finaliza el programa de noticias, se reanuda la recepción del programa anterior.

● Mantenga presionado NEWS para activar la interrupción por programa de noticias.

Presione **NEWS** hasta que **NEWS ON** aparezca en la pantalla.

- Para desactivar la interrupción por programa de noticias, mantenga presionado **NEWS** hasta que **OFF** aparezca en el display.
- Se puede cancelar un programa de noticias pulsando **NEWS**.



Nota

También se pueden activar o desactivar programas de noticias en el menú que aparece, usando **MULTI-CONTROL**.

Uso del radio texto

Este sintonizador puede mostrar los datos de radio texto transmitidos por emisoras RDS, como por ejemplo, información de la emisora, el nombre de la canción que se está transmitiendo y el nombre del artista.

- El sintonizador memoriza automáticamente las tres últimas transmisiones con radio texto recibidas, reemplazando el texto de la recepción menos reciente con el nuevo texto recibido.

Visualización de radio texto

Se puede visualizar el radio texto que se acaba de recibir y los tres radio textos más recientes.

1 Presione DISP y mantenga presionado para visualizar el radio texto.

Se visualiza el radio texto de la emisora que está transmitiendo actualmente.

Utilización de esta unidad

- Se puede cancelar la visualización de radio texto pulsando **DISP** o **BAND**.
- Cuando no se recibe radio texto, se visualiza **No text** en el display.

2 Pulse **MULTI-CONTROL** izquierda o derecha para recuperar los tres radio textos más recientes.

Al pulsar **MULTI-CONTROL** izquierda o derecha se cambia entre la visualización de radio texto actual y la visualización de los tres radio textos más recientes.

- Si no hay datos de radio texto en la memoria, la visualización no cambiará.

3 Pulse **MULTI-CONTROL** arriba o abajo para desplazarse por los datos.

Presione **MULTI-CONTROL** arriba para ir al principio. Presione **MULTI-CONTROL** abajo para desplazar los datos de radio texto.

Almacenamiento y recuperación de radio texto

Se pueden almacenar los datos de hasta seis transmisiones de radio texto con los botones **1** a **6** en el mando a distancia.

1 Visualice el radio texto que desea almacenar en la memoria.

Consulte *Visualización de radio texto* en la página anterior.

2 Mantenga presionados cualquiera de los botones **1** a **6** en el mando a distancia para almacenar el radio texto seleccionado.

Se visualizará el número de la memoria y el radio texto seleccionado se almacenará en la memoria.

La próxima vez que presione el mismo botón en el mando a distancia en la visualización de radio texto, el texto almacenado se recuperará de la memoria.

Lista PTY

Generales	Específico	Tipo de programa
News&Inf	NEWS	Noticias
	AFFAIRS	Temas de actualidad
	INFO	Información general y consejos
	SPORT	Programas deportivos
	WEATHER	Informes del tiempo/información meteorológica
	FINANCE	Informes del mercado de valores, comercio, transacciones, etc.
Popular	POP MUS	Música popular
	ROCK MUS	Música moderna contemporánea
	EASY MUS	Música ligera
	OTH MUS	Música alternativa
	JAZZ	Jazz
	COUNTRY	Música country
	NAT MUS	Música nacional
	OLDIES	Música antigua y de la "Edad de Oro"
Classics	FOLK MUS	Música folklórica
	L. CLASS	Música clásica ligera
	CLASSIC	Música clásica

Utilización de esta unidad

Others	EDUCATE	Programas educativos
	DRAMA	Comedias y series radiofónicas
	CULTURE	Cultura nacional o regional
	SCIENCE	Naturaleza, ciencia y tecnología
	VARIED	Entretenimiento ligero
	CHILDREN	Programas para niños
	SOCIAL	Temas sociales
	RELIGION	Programas o servicios de asuntos religiosos
	PHONE IN	Entrada por teléfono
	TOURING	Programas de viaje; no para anuncios de tráfico
	LEISURE	Pasatiempos favoritos y actividades recreativas
	DOCUMENT	Programas documentales



Reproductor de CD incorporado

Funciones básicas

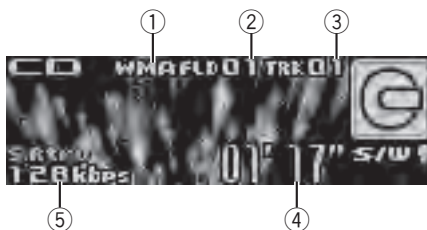

- ① Indicador **WMA/MP3/AAC/WAV**
Muestra el tipo de fichero de audio que se está reproduciendo actualmente cuando el audio comprimido se está reproduciendo.
- ② Indicador del número de carpeta
Muestra el número de fichero que se está reproduciendo actualmente cuando el audio comprimido se está reproduciendo.
- ③ Indicador de número de pista
- ④ Indicador de tiempo de reproducción
- ⑤ Indicador de frecuencia de muestreo/velocidad de grabación
Muestra la frecuencia de muestreo o velocidad de grabación de la pista (fichero) actual cuando el audio comprimido se está reproduciendo.
 - Al reproducir archivos WMA grabados como VBR (velocidad de grabación variable), se visualizará el valor medio de la velocidad de grabación.
 - Al reproducir archivos MP3 grabados con VBR (velocidad de grabación variable), aparece **VBR** en lugar del valor de velocidad de grabación.

● **Abrir la carátula**

Presione **EJECT**.

Aparece la ranura de carga de discos.

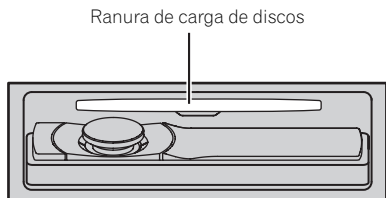

■ **Cuando inserte un disco, coloque el lado de la etiqueta hacia arriba.**

● **Expulsión de un disco**

Presione **EJECT**.

● **Seleccionar una carpeta**

Pulse **MULTI-CONTROL** arriba o abajo.

■ No se puede seleccionar una carpeta que no tenga un archivos de audio comprimido grabado en ella.

● **Selección de una pista**

Pulse **MULTI-CONTROL** izquierda o derecha.

● **Avance rápido o retroceso**

Mantenga pulsado **MULTI-CONTROL** izquierda o derecha.

■ Al reproducir audio comprimido, no hay sonido en el avance rápido o en el retroceso.

● **Regreso a la carpeta raíz**

Mantenga presionado **BAND**.

■ Si la carpeta 01 (RAÍZ) no contiene archivos, la reproducción comienza en la carpeta 02.

● **Cambio entre audio comprimido y CD-DA**

Presione **BAND**.

■ Esta operación sólo está disponible cuando reproduce un CD-EXTRA o CD de MODO MIXTO.

■ Si se cambia entre audio comprimido y CD-DA, la reproducción comienza en la primera pista del disco.

 **Notas**

• El reproductor de CD incorporado puede reproducir CD de audio y audio comprimido grabado en CD-ROM. (Consulte la página 75 para los archivos que se pueden reproducir.)

- Lea las precauciones sobre los discos y el reproductor en la página 72.
- Después de insertar un disco, presione **SRC** para seleccionar el reproductor de CD incorporado.
- A veces se produce cierto retraso entre el comienzo de la reproducción de un disco y la emisión del sonido. Durante la lectura inicial, se visualiza **FORMAT READ**.
- Si aparece un mensaje de error, consulte *Mensajes de error* en la página 70.
- Los discos se reproducen según el orden del número de archivo. Se saltan las carpetas que no contienen archivos. (Si la carpeta 01 (RAÍZ) no contiene archivos, la reproducción comienza en la carpeta 02).
- Se puede expulsar el CD presionando el botón **EJECT** y manteniéndolo presionado con la carátula en la posición adecuada, cuando la carga o expulsión de CD no funciona correctamente.

Selección directa de una pista

Al utilizar el mando a distancia, se puede seleccionar directamente una pista ingresando el número de la pista deseada.

- Cuando se reproducen ficheros de audio, puede seleccionar pistas en la carpeta actual.

1 Presione **DIRECT**.

Se visualiza en el display el área para ingresar el número de pista.

2 Presione los botones 0 a 9 para ingresar el número de pista deseada.

- Se puede cancelar el número ingresado presionando **CLEAR**.

3 Presione **DIRECT**.

Se reproducirá la pista del número ingresado.

- Después de acceder al modo de ingreso de números, si no realiza una operación en unos ocho segundos, el modo se cancelará automáticamente.

Utilización de esta unidad

Visualización de información de texto en el disco

● Presione DISP para seleccionar la información de texto deseado.

• Para CD con título introducido

Tiempo de reproducción—: título del disco y tiempo de reproducción

• Para discos CD TEXT

Tiempo de reproducción—; nombre de artista del disco y : título de la pista—; nombre de artista del disco y : título del disco—: título del disco y : título de la pista—: nombre de artista de la pista : título de la pista—: título de la pista y tiempo de reproducción—: título de la pista, : nombre de artista de la pista : título del disco

• Para WMA/MP3/AAC

Tiempo de reproducción—: nombre de carpeta y : nombre de fichero—: nombre de artista y : título de la pista—: nombre de artista y : título del álbum—: título del álbum y : título de la pista—: título de la pista y tiempo de reproducción—: comentario y tiempo de reproducción—: título de la pista, : nombre de artista y : título del álbum

• Para WAV

Tiempo de reproducción—: nombre de carpeta y : nombre del fichero

Notas

- Puede desplazarse hacia la izquierda del título manteniendo presionado **DISP**.
- Un CD de audio que contiene determinada información como texto y/o números es un CD TEXT.
- Si la información específica no se graba en un disco, no se visualizará el título o el nombre.
- Según sea la versión de iTunes® utilizada para grabar archivos MP3 en un disco, es posible que no se visualice correctamente la información de los comentarios.

- Según la versión del Windows Media Player utilizada para codificar los archivos WMA, puede que no se visualicen correctamente los nombres de los álbumes y demás información de texto.
- Al reproducir archivos WMA grabados como VBR (velocidad de grabación variable), se visualizará el valor medio de la velocidad de grabación.
- Al reproducir archivos MP3 grabados con VBR (velocidad de grabación variable), aparece **VBR** en lugar del valor de velocidad de grabación.
- La frecuencia de muestreo que se visualiza en la pantalla puede estar abreviada.
- Si se activa la función de desplazamiento continuo en el ajuste inicial, la información de texto se desplazará de manera ininterrumpida por la pantalla. Consulte *Cambio del desplazamiento continuo* en la página 42.
- Dependiendo de los conjuntos de caracteres presentes en el disco, los textos en ruso pueden aparecer confusos. Para ver información sobre los conjuntos de caracteres permitidos para textos en ruso, consulte *Archivos de audio comprimidos en el disco* en la página 75.

Selección de pistas de la lista de títulos de las pistas

Esta función le permite ver la lista de los títulos de las pistas en un disco CD TEXT y seleccionar uno de ellos para su reproducción.

1 Presione LIST para cambiar al modo de lista de títulos de las pistas.

2 Utilice MULTI-CONTROL para seleccionar el título de la pista deseada.

Haga girar el control para cambiar el título de la pista. Presione para iniciar la reproducción.

- También puede cambiar el título de la pista presionando **MULTI-CONTROL** arriba o abajo.
- Para volver a la visualización normal, presione **BAND** o **LIST**.

- Si no se utiliza la lista en aprox. 30 segundos, la pantalla volverá automáticamente a la visualización normal.

Selección de archivos de la lista de nombres de archivos

Esta función le permite ver la lista de los nombres de los archivos (o de las carpetas) y seleccionar uno de ellos para su reproducción.

1 Presione LIST para cambiar al modo de lista de nombres de archivos.

Los nombres de los archivos y carpetas aparecen en la pantalla.

2 Utilice MULTI-CONTROL para seleccionar el nombre del archivo deseado (o de la carpeta deseada).

Haga girar el control para cambiar el nombre del archivo o carpeta.

- tras seleccionar un archivo, presione para reproducirlo.
- presione para ver una lista de archivos (o carpetas) de una carpeta seleccionada.
- mantenga presionado para reproducir una canción de una carpeta seleccionada.
- También puede reproducir el archivo presionando **MULTI-CONTROL** derecha.
- También puede reproducir una canción en la carpeta seleccionada manteniendo presionado **MULTI-CONTROL** derecha.
- Para volver a la lista anterior (la carpeta de un nivel superior), presione **MULTI-CONTROL** izquierda.
- El número de las carpetas o ficheros presentes en la carpeta seleccionada actualmente aparecerá en el lado derecho del display.
- Para volver a la visualización normal, presione **BAND** o **LIST**.
- Si no se utiliza la lista en aprox. 30 segundos, la pantalla volverá automáticamente a la visualización normal.

Introducción a las funciones avanzadas

1 Presione MULTI-CONTROL para visualizar el menú principal.

2 Utilice MULTI-CONTROL para seleccionar FUNCTION.

Gire el control para cambiar la opción de menú. Presione para seleccionar. Se visualiza el menú de funciones.

3 Gire MULTI-CONTROL para seleccionar la función.

Play mode (repetición de reproducción)—

Random mode (reproducción aleatoria)—

Scan mode (reproducción con exploración)—

Pause (pausa)—**Sound Retriever** (sound retriever)—**TitleInput "A"** (introducción de títulos de discos)



Notas

- También se puede seleccionar la función presionando **FUNCTION** en el mando a distancia.
- Para volver a la visualización normal, presione **BAND**.
- Si no se utilizan las funciones exceptuando **TitleInput "A"** en unos 30 segundos, la pantalla volverá automáticamente a la visualización normal.
- Durante la reproducción de un disco de audio comprimido o disco CD TEXT, no se puede cambiar a la pantalla de introducción de títulos de discos.

Selección de una gama de repetición de reproducción

1 Visualice el menú de funciones.

Consulte *Introducción a las funciones avanzadas* en esta página.

2 Utilice MULTI-CONTROL para seleccionar Play mode en el menú de funciones.

Utilización de esta unidad

3 Presione MULTI-CONTROL para seleccionar la gama de repetición.

- **Disc repeat** – Repite todas las pistas
- **Track repeat** – Repite la pista actual
- **Folder repeat** – Repite la carpeta actual
- Si selecciona otra carpeta durante la repetición de reproducción, la gama de repetición cambia a repetición de disco.
- Si realiza una búsqueda de pista o utiliza la función de avance rápido/retroceso durante **Track repeat** (repetición de pista), la gama de repetición de reproducción cambiará a disco/carpeta.
- Cuando se selecciona **Folder repeat** (repetición de carpeta), no se puede reproducir una subcarpeta de esa carpeta.

Reproducción de las pistas en orden aleatorio

Las pistas de una gama de repetición seleccionada se reproducen en orden aleatorio.

● Presione RDM para activar la reproducción aleatoria.

- Las pistas se reproducirán en orden aleatorio.
- Vuelva a pulsar **RDM** para desactivar la reproducción aleatoria.

Nota

También puede activar o desactivar esta función en el menú que aparece mediante el **MULTI-CONTROL**.

Exploración de carpetas y pistas

La reproducción con exploración busca la canción dentro de la gama de repetición seleccionada.

1 Visualice el menú de funciones.

Consulte *Introducción a las funciones avanzadas* en la página anterior.

2 Utilice MULTI-CONTROL para seleccionar Scan mode en el menú de funciones.

3 Presione MULTI-CONTROL para activar la reproducción con exploración.

Se reproducirán los primeros 10 segundos de cada pista.

4 Cuando encuentre la pista deseada, presione MULTI-CONTROL para desactivar la reproducción con exploración.

- Si el display vuelve automáticamente a la visualización de reproducción, seleccione **Scan mode** de nuevo usando **MULTI-CONTROL**.
- Una vez finalizada la exploración de un disco (carpeta), comenzará la reproducción normal de las pistas.

Pausa de la reproducción

1 Visualice el menú de funciones.

Consulte *Introducción a las funciones avanzadas* en la página anterior.

2 Utilice MULTI-CONTROL para seleccionar Pause en el menú de funciones.

3 Presione MULTI-CONTROL para activar la pausa.

- Se detiene temporalmente la reproducción de la pista actual.
- Para desactivar la pausa, vuelva a presionar **MULTI-CONTROL**.

Utilización del Sound Retriever

La función Sound Retriever mejora automáticamente el audio comprimido y restaura el sonido óptimo.

● Presione S.Rtrv repetidamente para seleccionar el ajuste deseado.

OFF (desactivado)—1—2

- 2 es más eficaz que 1.

Nota

También puede realizar esta operación en el menú que aparece al utilizar el **MULTI-CONTROL**.

Uso de las funciones de títulos de discos

Es posible ingresar títulos de CD y visualizar el título. La próxima vez que se inserte un CD para el que haya introducido un título, se visualizará el título de ese CD.

Ingreso de títulos de discos

Utilice la función de introducción de títulos de discos para almacenar hasta 48 títulos de CD en la unidad. Cada título puede tener una longitud de hasta 10 caracteres.

1 Visualice el menú de funciones.

Consulte *Introducción a las funciones avanzadas* en la página 22.

2 Reproduzca el CD cuyo título desea ingresar.

3 Utilice MULTI-CONTROL para seleccionar TitleInput "A" en el menú de funciones.

4 Pulse DISP para seleccionar el tipo de carácter deseado.

Pulse **DISP** repetidamente para cambiar entre los siguientes tipos de caracteres:

Alfabeto (mayúsculas), números y símbolos—
Alfabeto (minúsculas)—letras de idiomas europeos, tales como aquéllas con acentos (p. ej., á, à, ã, ä, ç)—Números y símbolos

5 Pulse MULTI-CONTROL arriba o abajo para seleccionar una letra del alfabeto.

6 Presione MULTI-CONTROL izquierda o derecha para mover el cursor a la anterior o siguiente posición de carácter.

7 Mueva el cursor a la última posición presionando MULTI-CONTROL derecha después de ingresar el título.

Al presionar **MULTI-CONTROL** derecha una vez más, el título ingresado se almacena en la memoria.

8 Presione BAND para volver a la visualización de reproducción.



Notas

- Los títulos se conservan en la memoria, aun después de extraer el disco de la unidad, y se recuperan cuando se vuelve a insertar el disco correspondiente.
- Una vez que los datos de 48 discos se han almacenado en la memoria, los datos de un nuevo disco se escribirán sobre los datos más antiguos.
- Si conecta un reproductor de CD múltiple, podrá introducir los títulos de hasta 100 discos.
- Cuando se conecta un reproductor de CD múltiple que no es compatible con las funciones de título de disco, no es posible introducir títulos en esta unidad.

Utilización de esta unidad

Reproducción de canciones en el reproductor de audio portátil USB/memoria USB

Para obtener detalles sobre dispositivos compatibles, consulte *Compatibilidad con reproductores de audio en la página 6*.

Funciones básicas



- ① Indicador **WMA/MP3/AAC/WAV**
Muestra el tipo de fichero que se está reproduciendo actualmente.
- ② Indicador del número de carpeta
- ③ Indicador de número de pista
- ④ Indicador de tiempo de reproducción
- ⑤ Indicador de frecuencia de muestreo/velocidad de grabación
 - Al reproducir archivos WMA grabados como VBR (velocidad de grabación variable), se visualizará el valor medio de la velocidad de grabación.
 - Al reproducir archivos MP3 grabados con VBR (velocidad de grabación variable), aparece **VBR** en lugar del valor de velocidad de grabación.

● Seleccionar una carpeta

Pulse **MULTI-CONTROL** arriba o abajo.

● Avance rápido o retroceso

Mantenga pulsado **MULTI-CONTROL** izquierda o derecha.

● Selección de una pista

Pulse **MULTI-CONTROL** izquierda o derecha.

● Regreso a la carpeta raíz

Mantenga presionado **BAND**.

Notas

- Es posible que esta unidad no ofrezca un rendimiento óptimo dependiendo del reproductor de audio portátil USB/memoria USB que se conecte.
- Si la carpeta 01 (RAÍZ) no contiene archivos, la reproducción comienza en la carpeta 02.
- Si el reproductor de audio portátil USB tiene una función de carga de la batería y se conecta a esta unidad, la batería se cargará al poner el contacto para el arranque en su posición ACC o en ON.
- Podrá desconectar el reproductor de audio portátil USB/memoria USB en cualquier momento para dejar de escucharlo.
- Si se conecta un reproductor de audio portátil USB/memoria USB a esta unidad, la fuente cambia a USB automáticamente. Si no utiliza un dispositivo USB, desconéctelo de esta unidad. Según el dispositivo USB conectado, colocar la llave de encendido en posición de activación mientras el dispositivo USB esté conectado a esta unidad puede cambiar la fuente automáticamente.

Selección directa de un fichero de audio en la carpeta actual

Es la misma operación que la del reproductor de CD incorporado.

Consulte *Selección directa de una pista en la página 20*.

Visualización de información de texto de un archivo de audio

Es la misma operación que la del reproductor de CD incorporado.

Consulte *Visualización de información de texto en el disco en la página 21*.

**Notas**

- Si los caracteres grabados en el archivo de audio no son compatibles con una unidad principal, no aparecerán en la pantalla.
- Es posible que la información de texto de algunos archivos de audio no se visualice correctamente.

Selección de archivos de la lista de nombres de archivos

Es la misma operación que la del reproductor de CD incorporado.

Consulte *Selección de archivos de la lista de nombres de archivos* en la página 22.

Introducción a las funciones avanzadas

1 Presione MULTI-CONTROL para visualizar el menú principal.

2 Utilice MULTI-CONTROL para seleccionar FUNCTION.

Gire el control para cambiar la opción de menú. Presione para seleccionar.

Se visualiza el menú de funciones.

3 Gire MULTI-CONTROL para seleccionar la función.

Play mode (repetición de reproducción)—

Random mode (reproducción aleatoria)—

Scan mode (reproducción con exploración)—

Pause (pausa)—**Sound Retriever** (sound retriever)

Función y operación

Las operaciones **Play mode**, **Random mode**, **Scan mode**, **Pause** y **Sound Retriever** son básicamente las mismas que las del reproductor de CD incorporado.

Nombre de la función Operación**Play mode**

Consulte *Selección de una gama de repetición de reproducción* en la página 22.

Sin embargo, las gamas de repetición para la reproducción que puede seleccionar son diferentes a las del reproductor de CD incorporado. Las gamas de repetición para el reproductor de audio portátil USB/memoria USB son:

- **Track repeat** – Sólo repite el fichero actual
- **Folder repeat** – Repite la carpeta actual
- **All repeat** – Repite todos los ficheros

Random mode

Consulte *Reproducción de las pistas en orden aleatorio* en la página 23.

Scan mode

Consulte *Exploración de carpetas y pistas* en la página 23.

Pause

Consulte *Pausa de la reproducción* en la página 23.

Sound Retriever

Consulte *Utilización del Sound Retriever* en la página 23.

**Notas**

- También se puede seleccionar la función presionando **FUNCTION** en el mando a distancia.
- Para volver a la visualización normal, presione **BAND**.
- Si se selecciona otra carpeta durante la repetición de reproducción, la gama de repetición cambia a **All repeat**.
- Si se realiza una búsqueda de pistas o un avance/retroceso rápido durante **Track repeat**, la gama de repetición de reproducción cambia a **Folder repeat**.
- Cuando se selecciona **Folder repeat**, no se puede reproducir una subcarpeta de esa carpeta.

Utilización de esta unidad

- Una vez finalizada la exploración de archivos o carpetas, volverá a comenzar la reproducción normal de los archivos. 

Para reproducir canciones en el iPod

Para obtener detalles sobre iPod compatibles, consulte *Compatibilidad con iPod®* en la página 6.

Funciones básicas

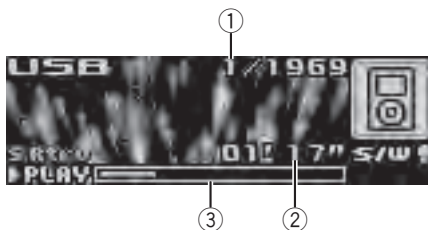

- ① Indicador del número de canción
- ② Indicador de tiempo de reproducción
- ③ Tiempo de canción (barra de progreso)

● Avance rápido o retroceso

Mantenga pulsado **MULTI-CONTROL** izquierda o derecha.

● Selección de una pista (capítulo)

Pulse **MULTI-CONTROL** izquierda o derecha.

Notas

- Cuando utiliza un iPod, se requiere un conector del Dock del iPod para el cable USB.
- Lea las precauciones sobre el iPod en la página 75.
- Mientras el iPod está conectado a esta unidad, aparece en él **PIONEER** (o ✓ (marca de verificación)).
- Si aparece un mensaje de error, consulte *Mensajes de error* en la página 70.
- Cuando la llave de encendido está fijada en ACC u ON, la batería del iPod se carga mientras esté conectado a esta unidad.
- Cuando el iPod está conectado a esta unidad, no se puede encender ni apagar.
- Antes de conectar el conector del Dock de esta unidad al iPod, desconecte los auriculares del iPod.

Utilización de esta unidad

- El iPod se apaga aproximadamente dos minutos después de que la llave de encendido se fije en OFF.

Para buscar una canción

Búsqueda de canciones por categoría

Las operaciones para controlar un iPod con esta unidad se han diseñado para ser lo más parecidas posibles al funcionamiento del iPod, para facilitar el funcionamiento y la búsqueda de canciones.

- dependiendo del número de archivos en el iPod, puede haber un retraso al mostrar una lista.
- Si los caracteres grabados en el iPod no son compatibles con esta unidad, no aparecerán en la pantalla.

1 Presione LIST.

2 Utilice MULTI-CONTROL para seleccionar una categoría.

Haga girar el control para cambiar la categoría y pulse para seleccionarla.

Playlists (listas de reproducción)—**Artists** (intérpretes)—**Albums** (álbumes)—**Songs** (canciones)—**Podcasts** (podcasts)—**Genres** (géneros)—**Composers** (compositores)—**Audiobooks** (audiolibros)

Se visualiza la lista de la categoría seleccionada.

- Puede comenzar la reproducción por la categoría seleccionada manteniendo presionado **MULTI-CONTROL**. También puede realizar esta operación manteniendo presionando **MULTI-CONTROL** derecha.
 - También puede cambiar de categoría presionando **MULTI-CONTROL** arriba o abajo.
 - También puede seleccionar la categoría presionando **MULTI-CONTROL** derecha.
 - Para volver a la categoría anterior, pulse **MULTI-CONTROL** izquierda.
 - Para volver al nivel superior de las categorías, mantenga presionado **MULTI-CONTROL** izquierda.

- Para volver a la visualización normal, presione **BAND**.

- Si no se utiliza la lista en aprox. 30 segundos, la pantalla volverá automáticamente a la visualización normal.

3 Repita el paso 2 para encontrar una canción que desee escuchar.

Búsqueda de canciones alfabéticamente

1 Presione LIST.

2 Utilice MULTI-CONTROL para seleccionar una categoría.

Gire el control para cambiar la categoría. Presione para seleccionar.

3 Presione LIST para cambiar al modo de búsqueda alfabética.

4 Gire MULTI-CONTROL para seleccionar la letra que desee.

5 Presione MULTI-CONTROL para visualizar la lista alfabética.

- Si se cancela la búsqueda alfabética de canciones, se visualiza **Not Found**.

Visualización de información de texto en el iPod

• Presione DISP para seleccionar la información de texto deseado.

Tiempo de reproducción—: nombre de artista y : título de la canción—: nombre de artista y : nombre del álbum—: nombre del álbum y : título de la canción—: título de la canción y tiempo de reproducción—: título de la canción, : nombre de artista y : nombre del álbum

- Si los caracteres grabados en el iPod no son compatibles con esta unidad, no aparecerán en la pantalla.



Notas

- Puede desplazar la información de texto hacia la izquierda manteniendo presionado **DISP**.

Utilización de esta unidad

- Si se activa la función de desplazamiento continuo en el ajuste inicial, la información de texto se desplazará de manera ininterrumpida por la pantalla. Consulte *Cambio del desplazamiento continuo* en la página 42.

Introducción a las funciones avanzadas

1 Presione MULTI-CONTROL para visualizar el menú principal.

2 Utilice MULTI-CONTROL para seleccionar FUNCTION.

Gire el control para cambiar la opción de menú. Presione para seleccionar. Se visualiza el menú de funciones.

3 Gire MULTI-CONTROL para seleccionar la función.

Play mode (repetición de reproducción)—**Shuffle mode** (shuffle)—**Shuffle all** (shuffle all)—**Link search** (búsqueda de enlace)—**Control mode** (modo de control)—**Pause** (pausa)—**Audiobooks** (velocidad del audiolibro)—**Sound Retriever** (sound retriever)

Función y operación

Las operaciones **Play mode**, **Pause** y **Sound Retriever** son básicamente las mismas que las del reproductor de CD incorporado.

Nombre de la función	Operación
Play mode	Consulte <i>Selección de una gama de repetición de reproducción</i> en la página 22. Sin embargo, las gamas de repetición para la reproducción que puede seleccionar son diferentes a las del reproductor de CD incorporado. Las gamas de repetición para la reproducción del iPod son: <ul style="list-style-type: none"> • Repeat One – Repite la canción actual • Repeat All – Repite todas las canciones de la lista seleccionada
Pause	Consulte <i>Pausa de la reproducción</i> en la página 23.
Sound Retriever	Consulte <i>Utilización del Sound Retriever</i> en la página 23.



Notas

- También se puede seleccionar la función presionando **FUNCTION** en el mando a distancia.
- Para volver a la visualización normal, presione **BAND**.
- Si no se utiliza ninguna función en aprox. 30 segundos, la pantalla volverá automáticamente a la visualización normal.
- La función **Control mode** (modo de control) sólo está disponible para el iPod nano (segunda generación).
- Cuando **Control mode** está activado, sólo se podrán utilizar **Control mode** y **Sound Retriever**.

Reproducción de las canciones en un orden aleatorio (shuffle)

1 Visualice el menú de funciones.

Consulte *Introducción a las funciones avanzadas* en esta página.

2 Utilice MULTI-CONTROL para seleccionar Shuffle mode en el menú de funciones.

3 Pulse **MULTI-CONTROL** para seleccionar su ajuste favorito.

- **Shuffle Songs** – Reproduce canciones siguiendo un orden aleatorio dentro de la lista.
- **Shuffle Albums** – Reproduce canciones siguiendo un orden aleatorio dentro del álbum.
- **Shuffle OFF** – Cancela la reproducción aleatoria.

Reproducción de todas las canciones en un orden aleatorio (shuffle all)

- Presione  para activar la función de shuffle all.

Todas las canciones en el iPod se reproducirán de forma aleatoria.

- Para desactivar la función de shuffle all, desactive **Shuffle mode** en el menú **FUNCTION**.



Nota

También puede activar esta función en el menú que aparece utilizando **MULTI-CONTROL**.

Selección de canciones de la lista de álbumes del artista que se está reproduciendo actualmente

Se mostrará la lista de álbumes del intérprete seleccionado actualmente. Puede seleccionar un álbum o canción desde el nombre del intérprete.

- dependiendo del número de archivos en el iPod, puede haber un retraso al mostrar una lista.

1 Mantenga presionado **LIST** para activar la función búsqueda de enlace.

Buscará álbumes del intérprete y los mostrará en una lista.

2 Utilice **MULTI-CONTROL** para seleccionar un álbum o canción de la lista.

Para obtener detalles sobre la operación de selección, consulte el paso 2 de *Para buscar una canción* en la página 28.



Notas

- Si se cancela la búsqueda de enlace, se visualiza **Not Found**.
- También puede activar esta función en el menú que aparece utilizando **MULTI-CONTROL**.

Uso de la función iPod de la unidad desde el iPod

Esta función sólo está disponible en el iPod nano (segunda generación).

La función iPod de la unidad se puede utilizar desde el iPod. Puede oír el sonido desde el altavoz del coche y controlar las funciones desde el iPod.

- Cuando se está utilizando esta función, aunque la llave de encendido del vehículo se coloque en posición de apagado, el iPod no se desactiva. Para desactivar la alimentación, manipule el iPod.

1 Mantenga presionado **iPod** para cambiar el modo de control.

- Cada vez que se mantiene presionado **iPod** se cambia el modo de control.
- Mientras se utiliza esta función, el tiempo de reproducción y los títulos no se muestran en la unidad.
- Incluso cuando se lleva a cabo esta función, se podrá subir y bajar de pista desde la unidad.
- Mientras se utiliza esta función, la función de exploración no se puede usar desde la unidad.

2 Ponga en funcionamiento el iPod conectado para seleccionar una canción y reproducirla.

Utilización de esta unidad



Nota

También puede activar o desactivar esta función en el menú que aparece mediante el

MULTI-CONTROL.

Cambio de la velocidad del audiolibro

Mientras escucha un audiolibro en el iPod, puede modificar la velocidad de reproducción.

1 Visualice el menú de funciones.

Consulte *Introducción a las funciones avanzadas* en la página 29.

2 Utilice **MULTI-CONTROL** para seleccionar **Audiobooks** en el menú de funciones.

3 Pulse **MULTI-CONTROL** para seleccionar su ajuste favorito.

Presione **MULTI-CONTROL** repetidamente hasta que el ajuste deseado aparezca en el display.

- **Faster** – Reproducción con velocidad superior a la normal
- **Normal** – Reproducción con velocidad normal
- **Slower** – Reproducción con velocidad inferior a la normal

Introducción a los ajustes de audio

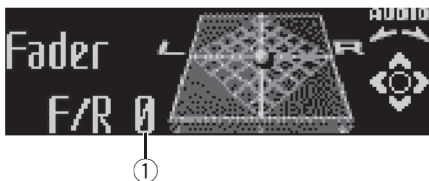

- ① Visualización de audio
Muestra el estado de los ajustes de audio.

1 Presione MULTI-CONTROL para visualizar el menú principal.

2 Utilice MULTI-CONTROL para seleccionar AUDIO.

Gire el control para cambiar la opción de menú. Presione para seleccionar. Se visualiza el menú de audio.

3 Haga girar MULTI-CONTROL para seleccionar la función de audio.

Haga girar **MULTI-CONTROL** para cambiar entre las funciones de audio en el siguiente orden.

Fader (ajuste del balance)—**Powerful** (ajuste del ecualizador gráfico)—**50Hz** (ajuste del ecualizador gráfico de 7 bandas)—**LOUD** (sonoridad)—**Sub W.1** (ajuste de subgraves activado/desactivado)—**Sub W.2** (ajuste de subgraves)—**Bass** (intensificación de graves)—**HPF** (filtro de paso alto)—**SLA** (ajuste del nivel de fuente)—**ASL** (nivelador automático de sonido)

- También se puede seleccionar la función de audio presionando **AUDIO** en el mando a distancia.
- Se puede seleccionar **Sub W.2** sólo cuando la salida de subgraves se activa en **Sub W.1**.
- Al seleccionar FM como fuente, no se puede cambiar a **SLA**.
- Para volver a la visualización de cada fuente, presione **BAND**.

- Si no se utilizan las funciones exceptuando **50Hz** en unos 30 segundos, el display volverá automáticamente a la visualización normal.

Uso del ajuste del balance

Se puede cambiar el ajuste de fader/balance, de manera que proporcione un entorno de audio ideal en todos los asientos ocupados.

1 Visualice el menú de audio.

Consulte *Introducción a los ajustes de audio* en esta página.

2 Utilice MULTI-CONTROL para seleccionar Fader.

- Si el balance se ajustó con anterioridad, se visualizará **Balance**.

3 Pulse MULTI-CONTROL arriba o abajo para ajustar el balance entre los altavoces delanteros/traseros.

Cada vez que se pulsa **MULTI-CONTROL** arriba o abajo, se mueve el balance entre los altavoces delanteros/traseros hacia adelante o hacia atrás.

Se visualiza **F 15 a R 15** mientras el balance entre los altavoces delanteros/traseros se mueve desde adelante hacia atrás.

- **F/R 0** es el ajuste apropiado cuando se usan sólo dos altavoces.
- Cuando el ajuste de la salida posterior es **Rear SP:S/W**, no se puede ajustar el balance entre los altavoces delanteros/traseros. Consulte *Ajuste de la salida posterior y del controlador de subgraves* en la página 40.

4 Pulse MULTI-CONTROL izquierda o derecha para ajustar el balance entre los altavoces izquierdos/derechos.

Cada vez que se pulsa **MULTI-CONTROL** izquierda o derecha, se mueve el balance entre los altavoces izquierdos/derechos hacia la izquierda o hacia la derecha.

Se visualiza **L 15 a R 15** mientras el balance entre los altavoces izquierdos/derechos se mueve desde la izquierda hacia la derecha.

Ajustes de audio

Uso del ecualizador

El ecualizador le permite ajustar la ecualización de acuerdo con las características acústicas del interior del automóvil.

Recuperación de las curvas de ecualización

Hay siete tipos de curvas de ecualización memorizadas que se pueden recuperar con facilidad en cualquier momento. A continuación se ofrece una lista de estas curvas de ecualización.

Visualización	Curva de ecualización
Powerful	Potente
Natural	Natural
Vocal	Vocal
Custom1	Personalizada 1
Custom2	Personalizada 2
Flat	Plana
S.Bass	Supergraves

- **Custom1** y **Custom2** son curvas de ecualización ajustadas creadas por el usuario. Se pueden realizar los ajustes con un ecualizador gráfico de 7 bandas.
- Cuando se selecciona **Flat** no se introduce ningún suplemento ni corrección en el sonido. Esto es útil para verificar el efecto de los ajustes de ecualización al cambiar alternativamente entre **Flat** y una curva de ecualización ajustada.

1 Visualice el menú de audio.

Consulte *Introducción a los ajustes de audio* en la página anterior.

2 Utilice MULTI-CONTROL para seleccionar el ajuste del ecualizador gráfico.

Powerful aparece en la pantalla.

Si se ha seleccionado anteriormente la curva de ecualización, se visualizará la curva seleccionada previamente en lugar de **Powerful**.

3 Pulse MULTI-CONTROL izquierda o derecha para seleccionar una curva de ecualización.

Cada vez que se pulsa **MULTI-CONTROL** izquierda o derecha, se seleccionan las curvas de ecualización en el siguiente orden: **Powerful—Natural—Vocal—Custom1—Custom2—Flat—S.Bass**

Ajuste de las curvas de ecualización

Las curvas de ecualización que vienen predefinidas de fábrica, con la excepción de **Flat**, se pueden ajustar a un nivel preciso (control de matiz).

1 Recupere la curva de ecualización que desea ajustar.

Consulte *Recuperación de las curvas de ecualización* en esta página.

2 Pulse MULTI-CONTROL arriba o abajo para ajustar la curva de ecualización.

Cada vez que se pulsa **MULTI-CONTROL** arriba o abajo, se aumenta o disminuye la curva de ecualización, respectivamente. Se visualiza **+6** a **-4** (o **-6**) mientras se aumenta o disminuye la curva de ecualización.

- La gama real de ajustes difiere de acuerdo con la curva de ecualización seleccionada.
- No se puede ajustar una curva de ecualización con todas las frecuencias definidas en **0**.

Ajuste del ecualizador gráfico de 7 bandas

Para las curvas de ecualización **Custom1** y **Custom2**, se puede ajustar el nivel de cada banda.

- Se puede crear una curva **Custom1** separada por cada fuente. (El lector de CD incorporado y el lector de CD múltiple se fijan al mismo ajuste de ecualización automáticamente.) Si se realizan ajustes cuando una curva distinta a **Custom2** está seleccionada, los ajustes de la curva de ecualización se memorizarán en **Custom1**.
- Se puede crear una curva **Custom2** común a todas las fuentes. Si se realizan ajustes cuando la curva **Custom2** está seleccionada, la curva **Custom2** se actualizará.

1 Recupere la curva de ecualización que desea ajustar.

Consulte *Recuperación de las curvas de ecualización* en la página anterior.

2 Utilice MULTI-CONTROL para seleccionar el ajuste del ecualizador gráfico de 7 bandas.

La frecuencia y el nivel (p. ej., **50Hz +4**) aparecen en el display.

3 Presione MULTI-CONTROL izquierda o derecha para seleccionar la banda de ecualización a ajustar.

Cada vez que se presiona **MULTI-CONTROL** izquierda o derecha, se seleccionan las bandas de ecualización en el siguiente orden:

50Hz—125Hz—315Hz—800Hz—2kHz—5kHz—12.5kHz

4 Presione MULTI-CONTROL arriba o abajo para ajustar el nivel de la banda de ecualización.

Cada vez que se presiona **MULTI-CONTROL** arriba o abajo, se aumenta o disminuye el nivel de la banda de ecualización.

Se visualiza **+6** a **-6** mientras se aumenta o disminuye el nivel.

- Se puede seleccionar otra banda y ajustar su nivel.

5 Presione BAND para cancelar el ajuste del ecualizador gráfico de 7 bandas.

Ajuste de la sonoridad

La sonoridad compensa las deficiencias en las gamas de sonido bajas y altas cuando se escucha a un volumen bajo.

1 Visualice el menú de audio.

Consulte *Introducción a los ajustes de audio* en la página 32.

2 Utilice MULTI-CONTROL para seleccionar LOUD.

3 Presione MULTI-CONTROL para activar la sonoridad.

El nivel de sonoridad (p. ej., **Mid**) aparece en el display.

- Para desactivar la sonoridad, vuelva a pulsar **MULTI-CONTROL**.

4 Pulse MULTI-CONTROL izquierda o derecha para seleccionar el nivel deseado.

Cada vez que se pulsa **MULTI-CONTROL** izquierda o derecha, se selecciona un nivel en el siguiente orden:

Low (bajo)—**Mid** (medio)—**High** (alto)

Uso de la salida de subgraves

Esta unidad está equipada con una salida de subgraves que se puede activar o desactivar.

1 Visualice el menú de audio.

Consulte *Introducción a los ajustes de audio* en la página 32.

2 Utilice MULTI-CONTROL para seleccionar Sub W.1.

3 Presione MULTI-CONTROL para activar la salida de subgraves.

Normal aparece en la pantalla. Se activa la salida de subgraves.

- Para desactivar la salida de subgraves, vuelva a presionar **MULTI-CONTROL**.

Ajustes de audio

4 Presione MULTI-CONTROL izquierda o derecha para seleccionar la fase de la salida de subgraves.

Presione **MULTI-CONTROL** izquierda para seleccionar la fase inversa y **Reverse** aparecerá en el display. Presione **MULTI-CONTROL** derecha para seleccionar la fase normal y **Normal** aparecerá en el display.

Configuración de los ajustes de subgraves

Cuando la salida de subgraves está activada, se puede ajustar la frecuencia de corte y el nivel de salida del altavoz de subgraves. Sólo las frecuencias más bajas que aquéllas en la gama seleccionada se generan por el altavoz de subgraves.

- Cuando la salida de subgraves está activa, se puede seleccionar **Sub W.2**.

1 Visualice el menú de audio.

Consulte *Introducción a los ajustes de audio* en la página 32.

2 Utilice MULTI-CONTROL para seleccionar Sub W.2.

3 Pulse MULTI-CONTROL izquierda o derecha para seleccionar la frecuencia de corte.

Cada vez que se pulsa **MULTI-CONTROL** izquierda o derecha, se selecciona una frecuencia de corte en el siguiente orden:

50Hz—63Hz—80Hz—100Hz—125Hz

4 Pulse MULTI-CONTROL arriba o abajo para ajustar el nivel de salida del altavoz de subgraves.

Cada vez que se pulsa **MULTI-CONTROL** arriba o abajo, aumenta o disminuye el nivel de subgraves. Se visualiza **+6** a **-24** a medida que se aumenta o disminuye el nivel.

Intensificación de los graves

La función de intensificación de graves intensifica el nivel de sonido grave.

1 Visualice el menú de audio.

Consulte *Introducción a los ajustes de audio* en la página 32.

2 Utilice MULTI-CONTROL para seleccionar Bass.

3 Presione MULTI-CONTROL arriba o abajo para seleccionar el nivel deseado.

Se visualiza **0** a **+6** mientras se aumenta o disminuye el nivel.

Uso del filtro de paso alto

Si no desea que se generen los sonidos bajos de la gama de frecuencias de salida de subgraves a través de los altavoces delanteros o traseros, active el filtro de paso alto (HPF). Sólo las frecuencias más altas que aquellas en la gama seleccionada se generan a través de los altavoces delanteros o traseros.

1 Visualice el menú de audio.

Consulte *Introducción a los ajustes de audio* en la página 32.

2 Utilice MULTI-CONTROL para seleccionar HPF.

3 Presione MULTI-CONTROL para activar el filtro de paso alto.

80Hz aparece en la pantalla. Se activa el filtro de paso alto.

- Si el filtro de paso alto se ha ajustado con anterioridad, se visualizará la frecuencia previamente seleccionada en lugar de **80Hz**.
- Para desactivar el filtro de paso alto, vuelva a presionar **MULTI-CONTROL**.

Ajustes de audio

4 Pulse **MULTI-CONTROL** izquierda o derecha para seleccionar la frecuencia de corte.

Cada vez que se pulsa **MULTI-CONTROL** izquierda o derecha, se selecciona una frecuencia de corte en el siguiente orden:

50Hz—63Hz—80Hz—100Hz—125Hz

Ajuste de los niveles de la fuente

El ajuste del nivel de fuente (**SLA**) le permite ajustar el nivel de volumen de cada fuente para evitar cambios radicales en el volumen cuando se cambia entre las fuentes.

- Los ajustes se basan en el nivel de volumen de FM, que se mantiene inalterado.

1 Compare el nivel de volumen de FM con el de la fuente que desea ajustar.

2 Visualice el menú de audio.

Consulte *Introducción a los ajustes de audio* en la página 32.

3 Utilice **MULTI-CONTROL** para seleccionar **SLA**.

4 Presione **MULTI-CONTROL** arriba o abajo para ajustar el volumen de la fuente.

Cada vez que se pulsa **MULTI-CONTROL** arriba o abajo, se aumenta o disminuye el volumen de la fuente.

Se visualiza **SLA +4** a **SLA -4** mientras se aumenta o disminuye el volumen de la fuente.

Notas

- El nivel del volumen de MW/LW también se puede ajustar con el ajuste del nivel de fuente.
- El reproductor de CD incorporado y el reproductor de CD múltiple se definen automáticamente con el mismo ajuste del nivel de fuente.

- La unidad externa 1 y la unidad externa 2 se definen automáticamente con el mismo ajuste del nivel de fuente.

Uso del nivelador automático de sonido

Al conducir su automóvil, los ruidos en el vehículo cambian de acuerdo con la velocidad de conducción y las condiciones de la carretera. El nivelador automático de sonido (**ASL**) controla los niveles variables de estos ruidos y aumenta el volumen automáticamente, si los ruidos alcanzan niveles más altos. La sensibilidad (variación del nivel de volumen según el nivel de ruido) de la función ASL se puede ajustar en uno de los cinco niveles disponibles.

1 Visualice el menú de audio.

Consulte *Introducción a los ajustes de audio* en la página 32.

2 Utilice **MULTI-CONTROL** para seleccionar **ASL**.

3 Pulse **MULTI-CONTROL** para activar el **ASL**.

Mid aparece en la pantalla.

- Para desactivar la función ASL, vuelva a presionar **MULTI-CONTROL**.

4 Presione **MULTI-CONTROL** izquierda o derecha para seleccionar el nivel del **ASL** deseado.

Cada vez que se presiona **MULTI-CONTROL** izquierda o derecha, se selecciona un nivel del ASL en el siguiente orden:

Low (bajo)—**Mid-L** (medio-bajo)—**Mid** (medio)—**Mid-H** (medio-alto)—**High** (alto)

Ajustes iniciales

Configuración de los ajustes iniciales

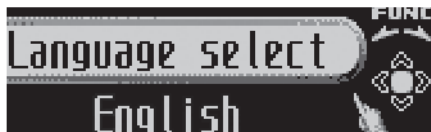

①

Utilizando los ajustes iniciales, puede personalizar varios ajustes del sistema para lograr un funcionamiento óptimo de esta unidad.

① Visualización de función

- Muestra el estado de la función.

1 Mantenga presionado SRC hasta que se apague la unidad.

2 Mantenga presionado MULTI-CONTROL hasta que el menú de ajustes iniciales aparezca en el display.

3 Gire MULTI-CONTROL para seleccionar uno de los ajustes iniciales.

Gire **MULTI-CONTROL** para cambiar entre las funciones en el siguiente orden.

Language select (selección de idioma)—**Calendar** (calendario)—**Clock** (reloj)—**Off clock** (reloj de apagado)—**FM step** (paso de sintonía de FM)—**Auto PI** (búsqueda PI automática)—**Warning tone** (tono de advertencia)—**Face auto open** (apertura automática de la cara)—**AUX1** (entrada auxiliar 1)—**AUX2** (entrada auxiliar 2)—**Dimmer** (atenuador de luz)—**Brightness** (brillo)—**S/W control** (salida posterior y controlador de subgraves)—**Mute** (silenciamiento/atenuación del sonido)—**Demonstration** (demostración de características)—**Reverse mode** (modo inverso)—**Ever-scroll** (desplazamiento continuo)—**BT AUDIO** (Bluetooth audio)—**Pin code input** (ingreso de código PIN)—**BT Version info.** (información de versión de Bluetooth)

Siga las instrucciones que se indican a continuación para operar cada ajuste en particular.

- También se puede seleccionar la función presionando **FUNCTION** en el mando a distancia.
- **BT AUDIO** y **Pin code input** sólo se pueden seleccionar cuando el adaptador Bluetooth (p. ej., CD-BTB200) está conectado a la unidad.
- Para cancelar los ajustes iniciales, presione **BAND**.

Selección del idioma de visualización

Para una mayor comodidad, esta unidad incluye un display en varios idiomas. Es posible seleccionar el idioma deseado.

- Para esta función, consulte *Configuración de los ajustes iniciales* antes de empezar la operación.

1 Visualice el menú de ajustes iniciales.

2 Utilice MULTI-CONTROL para seleccionar Language select.

3 Pulse MULTI-CONTROL para seleccionar el idioma.

Cada vez que se presiona **MULTI-CONTROL**, se seleccionan los idiomas en el siguiente orden:

English—Français—Italiano—Español—Deutsch—Nederlands—РУССКИЙ

Ajuste de la fecha

La visualización de calendario ajustada en este modo aparece cuando la fuente del teléfono está seleccionada y las fuentes o la demostración de características están desactivadas.

- Para esta función, consulte *Configuración de los ajustes iniciales* antes de empezar la operación.

1 Visualice el menú de ajustes iniciales.

2 Utilice MULTI-CONTROL para seleccionar Calendar.

Calendar aparece en la pantalla.

3 Pulse MULTI-CONTROL izquierda o derecha para seleccionar el segmento de la visualización de calendario que desea ajustar.

Al pulsar **MULTI-CONTROL** izquierda o derecha se seleccionará un solo segmento de la visualización del calendario:

Día—Mes—Año

Al seleccionar las horas o los minutos de la visualización de calendario, los dígitos seleccionados destellarán.

4 Pulse MULTI-CONTROL arriba o abajo para ajustar la fecha.

Al pulsar **MULTI-CONTROL** arriba se aumentará el día, mes o año seleccionado. Al pulsar **MULTI-CONTROL** abajo se disminuirá el día, mes o año seleccionado. 

Ajuste del reloj

Siga estas instrucciones para ajustar el reloj.

- Para esta función, consulte *Configuración de los ajustes iniciales* antes de empezar la operación.

1 Visualice el menú de ajustes iniciales.

2 Utilice MULTI-CONTROL para seleccionar Clock.

3 Presione MULTI-CONTROL izquierda o derecha para seleccionar el segmento de la visualización del reloj que desea ajustar.

Al presionar **MULTI-CONTROL** izquierda o derecha se seleccionará un solo segmento de la visualización del reloj:

Hora—Minuto

Al seleccionar las horas o los minutos del reloj, el segmento seleccionado parpadeará.

4 Presione MULTI-CONTROL arriba o abajo para ajustar el reloj.



Nota

Se puede sincronizar el reloj con una señal temporal presionando **MULTI-CONTROL**.

- Si los minutos son **00** a **29**, éstos se redondean hacia abajo. (p. ej., **10:18** se redondea en **10:00**.)
- Si los minutos son **30** a **59**, éstos se redondean hacia arriba. (p. ej., **10:36** se redondea en **11:00**.) 

Activación y desactivación del reloj de apagado

Si activa el reloj de apagado, cuando las fuentes y la demostración de características estén desactivadas, el reloj aparecerá en la pantalla.

- Para esta función, consulte *Configuración de los ajustes iniciales* antes de empezar la operación.

1 Visualice el menú de ajustes iniciales.

2 Utilice MULTI-CONTROL para seleccionar Off clock.

3 Presione MULTI-CONTROL para activar la visualización del reloj de apagado.

- Para desactivar la visualización del reloj de apagado, presione **MULTI-CONTROL** de nuevo. 

Ajuste del paso de sintonía de FM

Normalmente, el paso de sintonía de FM empleado por la sintonización por búsqueda es de 50 kHz. Si la función AF o TA está activada, el paso de sintonía cambia automáticamente a 100 kHz. Puede ser conveniente ajustar el paso de sintonía a 50 kHz si la función AF está activada.

- Para esta función, consulte *Configuración de los ajustes iniciales* antes de empezar la operación.

Ajustes iniciales

- 1 **Visualice el menú de ajustes iniciales.**
- 2 **Utilice MULTI-CONTROL para seleccionar FM step.**
- 3 **Pulse MULTI-CONTROL para seleccionar el paso de sintonía de FM.**

Al presionar **MULTI-CONTROL** repetidamente se cambiará el paso de sintonía de FM entre 50 kHz y 100 kHz mientras la función AF o TA está activada. El paso de sintonía de FM seleccionado aparecerá en el display.

Nota

El paso de sintonía es de 50 kHz durante la sintonización manual. 

Cambio de la búsqueda PI automática

La unidad puede buscar automáticamente una emisora diferente con el mismo programa, aun durante la recuperación de emisoras presintonizadas.

- Para esta función, consulte *Configuración de los ajustes iniciales* antes de empezar la operación.

- 1 **Visualice el menú de ajustes iniciales.**
- 2 **Utilice MULTI-CONTROL para seleccionar Auto PI.**
- 3 **Pulse MULTI-CONTROL para activar la función de búsqueda PI automática.**
 - Para desactivar la función de búsqueda PI automática, vuelva a presionar **MULTI-CONTROL**. 

Cambio del tono de advertencia

Si no se extrae la carátula de la unidad principal transcurridos cuatro segundos después de desconectar la llave de contacto del automó-

vil, escuchará un sonido de advertencia.

Puede desactivar este tono de advertencia.

- Para esta función, consulte *Configuración de los ajustes iniciales* antes de empezar la operación.

- 1 **Visualice el menú de ajustes iniciales.**
- 2 **Utilice MULTI-CONTROL para seleccionar Warning tone.**
- 3 **Presione MULTI-CONTROL para activar el tono de advertencia.**
 - Para desactivar el tono de advertencia, vuelva a presionar **MULTI-CONTROL**. 

Cambio de la apertura automática de la cara

Como medida antirrobo, esta unidad posee una carátula extraíble. Para facilitar su extracción, la carátula se abre automáticamente. Esta función está activada de forma predefinida.

- Para esta función, consulte *Configuración de los ajustes iniciales* antes de empezar la operación.

- 1 **Visualice el menú de ajustes iniciales.**
- 2 **Utilice MULTI-CONTROL para seleccionar Face auto open.**
- 3 **Presione MULTI-CONTROL para activar la apertura automática de la cara.**
 - Vuelva a presionar **MULTI-CONTROL** para desactivar la apertura automática de la cara. 

Cambio del ajuste de un equipo auxiliar

Los dispositivos auxiliares conectados a esta unidad se pueden activar por separado. Cuando las utilice, fije en ON cada fuente AUX.

Para obtener más información sobre la conexión y el uso de dispositivos auxiliares, consulte *Uso de la fuente AUX* en la página 44.

- Para esta función, consulte *Configuración de los ajustes iniciales* antes de empezar la operación.

1 Visualice el menú de ajustes iniciales.

2 Utilice MULTI-CONTROL para seleccionar AUX1/AUX2.

3 Pulse MULTI-CONTROL para activar AUX1/AUX2.

- Para desactivar la función AUX, vuelva a presionar **MULTI-CONTROL**. 

Cambio del ajuste del atenuador de luz

Para evitar que la pantalla quede muy brillante durante la noche, ésta se atenúa automáticamente cuando se encienden las luces del automóvil. Se puede activar y desactivar el atenuador de luz.

- Para esta función, consulte *Configuración de los ajustes iniciales* antes de empezar la operación.

1 Visualice el menú de ajustes iniciales.

2 Utilice MULTI-CONTROL para seleccionar Dimmer.

3 Presione MULTI-CONTROL para activar el atenuador de luz.

- Para desactivar el atenuador de luz, vuelva a presionar **MULTI-CONTROL**. 

Ajuste del brillo

Puede ajustar el brillo del display.

- Para esta función, consulte *Configuración de los ajustes iniciales* antes de empezar la operación.

1 Visualice el menú de ajustes iniciales.

2 Utilice MULTI-CONTROL para seleccionar Brightness.

3 Presione MULTI-CONTROL izquierda o derecha para ajustar el nivel de brillo.

Se visualiza **0** a **15** mientras se aumenta o disminuye el nivel.

- Cuando el atenuador de luz está activado (ON), el nivel de brillo se puede ajustar de **0** a **10**. 

Ajuste de la salida posterior y del controlador de subgraves

La salida posterior de esta unidad (salida de cables de altavoces traseros y salida RCA posterior) se puede usar para la conexión de altavoces de toda la gama (**Rear SP:F.Range**) o subgraves (**Rear SP:S/W**). Si se cambia el ajuste de la salida posterior a **Rear SP:S/W**, se podrá conectar el cable de altavoces traseros directamente al altavoz de subgraves sin necesidad de usar un amplificador auxiliar. Inicialmente, la unidad está ajustada para una conexión de altavoces traseros de toda la gama (**Rear SP:F.Range**).

- Para esta función, consulte *Configuración de los ajustes iniciales* antes de empezar la operación.

1 Visualice el menú de ajustes iniciales.

2 Utilice MULTI-CONTROL para seleccionar S/W control.

Ajustes iniciales

3 Presione MULTI-CONTROL para cambiar el ajuste de la salida posterior.

Al presionar **MULTI-CONTROL** se cambiará entre **Rear SP :F.Range** (altavoz de toda la gama) y **Rear SP :S/W** (altavoz de subgraves), y se visualizará el estado correspondiente.

- Cuando no se conecta el altavoz de subgraves a la salida posterior, seleccione **Rear SP :F.Range**.
- Cuando se conecta el altavoz de subgraves a la salida posterior, seleccione **Rear SP :S/W** para el altavoz.

Notas

- Aunque cambie este ajuste, no se producirá ningún sonido a menos que active la salida de subgraves (consulte *Uso de la salida de subgraves* en la página 34).
- Si cambia este ajuste, la salida de subgraves vuelve a los ajustes de fábrica en el menú de audio.
- Las salidas de cables de altavoces traseros y la salida RCA posterior se cambian simultáneamente en este ajuste. 

Cambio del silenciamiento/atenuación del sonido

El sonido proveniente de este sistema se silencia o atenúa automáticamente cuando se recibe la señal desde el equipo con función de silenciamiento.

- El sonido se silencia o atenúa, se visualizan **MUTE** o **ATT** y no se puede ajustar el audio.
- El sonido proveniente de este sistema vuelve a la normalidad cuando se cancela el silenciador o la atenuación.
- Para esta función, consulte *Configuración de los ajustes iniciales* antes de empezar la operación.

1 Visualice el menú de ajustes iniciales.

2 Utilice MULTI-CONTROL para seleccionar Mute.

3 Presione MULTI-CONTROL para cambiar el modo de silenciador/atenuación de teléfono.

Al pulsar **MULTI-CONTROL** se cambiará entre **TEL ATT** (atenuación) y **TEL mute** (silenciamiento), y se visualizará el estado correspondiente. 

Cambio de la demostración de características

La demostración de características se inicia automáticamente cuando se apaga la unidad mientras el contacto de arranque está en ACC o en ON.

- Para esta función, consulte *Configuración de los ajustes iniciales* antes de empezar la operación.

1 Visualice el menú de ajustes iniciales.

2 Utilice MULTI-CONTROL para seleccionar Demonstration.

3 Pulse MULTI-CONTROL para activar la demostración de características.

- Para desactivar la demostración de características, vuelva a presionar **MULTI-CONTROL**.

Notas

- Recuerde que si este modo de demostración sigue funcionando cuando el motor del vehículo está apagado, se puede descargar la batería.
- También puede activar o desactivar la demostración de características, presionando **DISP** mientras la unidad está apagada. Para obtener más detalles, consulte *Acerca del modo demo* en la página 8. 

Cambio del modo inverso

Si no se realiza ninguna operación en unos 30 segundos, el color de fondo de las indicaciones de la pantalla comienza a cambiar intermitentemente y sigue haciéndolo cada 10 segundos.

- Para esta función, consulte *Configuración de los ajustes iniciales* antes de empezar la operación.

1 Visualice el menú de ajustes iniciales.

2 Utilice MULTI-CONTROL para seleccionar Reverse mode.

3 Presione MULTI-CONTROL para activar el modo inverso.

- Para desactivar el modo inverso, vuelva a presionar **MULTI-CONTROL**.



Nota

También puede activar o desactivar el modo inverso, presionando **BAND** mientras la unidad está apagada. Para obtener más detalles, consulte *Modo inverso* en la página 8.

Cambio del desplazamiento continuo

Si la función de desplazamiento continuo está activada, la información de texto del CD se desliza de manera ininterrumpida por la pantalla. Desactive la función (OFF) si desea que la información se desplace una sola vez.

- Para esta función, consulte *Configuración de los ajustes iniciales* antes de empezar la operación.

1 Visualice el menú de ajustes iniciales.

2 Utilice MULTI-CONTROL para seleccionar Ever-scroll.

3 Presione MULTI-CONTROL para activar la función de desplazamiento continuo.

- Para desactivar la función de desplazamiento continuo, vuelva a presionar **MULTI-CONTROL**.

Activación de la fuente BT Audio

Es necesario activar la fuente **BT Audio** para utilizar un reproductor de audio Bluetooth.

- Sólo puede utilizar esta función cuando un adaptador Bluetooth (p. ej. CD-BTB200) está conectado a la unidad.
- Para esta función, consulte *Configuración de los ajustes iniciales* antes de empezar la operación.

1 Visualice el menú de ajustes iniciales.

2 Utilice MULTI-CONTROL para seleccionar BT AUDIO.

3 Presione MULTI-CONTROL para encender la fuente BT Audio.

- Para apagar la fuente **BT Audio**, vuelva a presionar **MULTI-CONTROL**.

Ingreso del código PIN para la conexión inalámbrica Bluetooth

Para conectar su teléfono móvil a esta unidad a través de tecnología inalámbrica Bluetooth, debe ingresar el código PIN en su teléfono para verificar la conexión. El código predefinido es **0000**, aunque puede cambiarlo en esta función.

- Con algunos reproductores de audio Bluetooth, es posible que tenga que introducir previamente el código PIN de su reproductor de audio para conectarlo a esta unidad.
- Sólo puede utilizar esta función cuando un adaptador Bluetooth (p. ej. CD-BTB200) está conectado a la unidad.

Ajustes iniciales

- Para esta función, consulte *Configuración de los ajustes iniciales* antes de empezar la operación.

1 Visualice el menú de ajustes iniciales.

2 Utilice MULTI-CONTROL para seleccionar Pin code input.

3 Presione MULTI-CONTROL arriba o abajo para seleccionar un número.

4 Presione MULTI-CONTROL izquierda o derecha para mover el cursor a la anterior o siguiente posición.

5 Después de ingresar el código PIN (hasta 16 dígitos), presione MULTI-CONTROL.

El código PIN se puede almacenar en la memoria.

Cuando presione de nuevo **MULTI-CONTROL** en el mismo display, el código PIN que ha introducido se almacenará en esta unidad.

- Al presionar **MULTI-CONTROL** derecha en el display de confirmación, se volverá al display de ingreso de código PIN y se podrá cambiar. 

2 Utilice MULTI-CONTROL para seleccionar BT Version info.

Se muestra la versión del sistema (microprocesador) de esta unidad.

3 Presione MULTI-CONTROL izquierda para cambiar a la versión del módulo Bluetooth de esta unidad.

- Si se presiona **MULTI-CONTROL** derecha, regresa a la versión del sistema de esta unidad. 

Visualización de la versión del sistema para tareas de reparación

Si se produce un fallo de funcionamiento en la unidad y debe ponerse en contacto con su proveedor para que realice la reparación, es posible que tenga que indicar la versión del sistema de esta unidad y del módulo Bluetooth. Puede visualizar las versiones y confirmarlas.

- Para esta función, consulte *Configuración de los ajustes iniciales* antes de empezar la operación.

1 Visualice el menú de ajustes iniciales.

Uso de la fuente AUX

En esta unidad, se pueden conectar hasta dos dispositivos auxiliares como VCR o dispositivos portátiles (se venden por separado). Cuando están conectados, los dispositivos auxiliares se identifican automáticamente como fuentes AUX y se asignan a **AUX1** o **AUX2**. La relación entre las fuentes **AUX1** y **AUX2** se explica a continuación.

Acerca de AUX1 y AUX2

Existen dos métodos para conectar dispositivos auxiliares a esta unidad.

Fuente AUX1:

Al conectar un equipo auxiliar utilizando un cable miniconector estéreo

- **Inserte el miniconector estéreo en el conector de entrada de esta unidad.**

Para obtener más información, consulte el manual de instalación.

Este dispositivo auxiliar se ajusta automáticamente como **AUX1**.

Fuente AUX2:

Al conectar equipos auxiliares usando un Interconector IP-BUS-RCA (se vende por separado)

- **Use un Interconector IP-BUS-RCA como el CD-RB20/CD-RB10 (se vende por separado) para conectar esta unidad a un equipo auxiliar provisto de una salida RCA.**

Para obtener más detalles, consulte el manual de instrucciones del Interconector IP-BUS-RCA.

Este dispositivo auxiliar se ajusta automáticamente como **AUX2**.

- Sólo puede hacer este tipo de conexión si el dispositivo auxiliar tiene salidas RCA.

Selección de AUX como la fuente

- **Presione SRC para seleccionar AUX como la fuente.**
 - Si el ajuste auxiliar no está activado, no es posible seleccionar **AUX**. Para obtener más detalles, consulte *Cambio del ajuste de un equipo auxiliar* en la página 40.

Ajuste del título AUX

Se puede cambiar el título que se visualiza para cada fuente **AUX1** o **AUX2**.

- Después de haber seleccionado AUX como la fuente, utilice MULTI-CONTROL y seleccione FUNCTION para visualizar TitleInput "A".**
- Introduzca un título siguiendo el mismo procedimiento que con el reproductor de CD incorporado.**
Para obtener más información sobre el funcionamiento, consulte *Ingreso de títulos de discos* en la página 24.

Uso de la unidad externa

Por unidad externa se entiende un producto Pioneer (como el que pueda estar disponible en el futuro) que, si bien es incompatible como fuente, permite el control de funciones básicas con esta unidad. Dos unidades externas se pueden controlar con este sistema. Cuando se conectan dos unidades externas, la unidad les asigna automáticamente la unidad externa 1 o la unidad externa 2. Las funciones básicas de la unidad externa se explican a continuación. Las funciones asignadas varían dependiendo de la unidad externa conectada. Para obtener más información sobre las funciones, consulte el manual de instrucciones de la unidad externa.

Otras funciones

Selección de la unidad externa como fuente

- Presione SRC para seleccionar EXTERNAL como la fuente.

Funcionamiento básico

Las funciones asignadas a las siguientes operaciones varían dependiendo de la unidad externa conectada. Para obtener más información sobre las funciones, consulte el manual de instrucciones de la unidad externa conectada.

- Presione BAND.
- Mantenga presionado BAND.
- Pulse MULTI-CONTROL izquierda o derecha.
- Mantenga pulsado MULTI-CONTROL izquierda o derecha.
- Pulse MULTI-CONTROL arriba o abajo.

Utilización de las funciones asignadas a las teclas 1 a 6

- Presione cualquier botón de 1 a 6 en el mando a distancia.

Funciones avanzadas

1 Presione MULTI-CONTROL para visualizar el menú principal.

2 Utilice MULTI-CONTROL para seleccionar FUNCTION.

Gire el control para cambiar la opción de menú. Presione para seleccionar.

3 Gire MULTI-CONTROL para seleccionar la función.

Function1 (función 1)—**Function2** (función 2)—**Function3** (función 3)—**Function4** (función 4)—**Auto/Manual** (automático/manual)

- También se puede activar o desactivar **Function1** presionando PGM en el mando a distancia.



Notas

- También se puede seleccionar la función presionando **FUNCTION** en el mando a distancia.
- Para volver a la visualización normal, presione **BAND**.

Uso de diferentes visualizaciones de entretenimiento

Se puede disfrutar de distintas visualizaciones de entretenimiento mientras se escucha cada fuente.

1 Presione MULTI-CONTROL para visualizar el menú principal.

2 Utilice MULTI-CONTROL para seleccionar ENTERTAINMENT.

Gire el control para cambiar la opción de menú. Presione para seleccionar.

3 Utilice MULTI-CONTROL para cambiar la visualización.

Gire el control para cambiar la opción de menú. Presione para seleccionar.

BGV-1 (presentación visual de fondo 1)—

BGV-2 (presentación visual de fondo 2)—

BGP-1 (imagen de fondo 1)—**BGP-2** (imagen de fondo 2)—**BGP-3** (imagen de fondo 3)—

BGP-4 (imagen de fondo 4)—**SIMPLE-1** (display simple 1)—**SIMPLE-2** (display simple 2)—

LEVEL METER (medidor de nivel)—

VISUALIZER1 (visualizador 1)—**VISUALIZER2** (visualizador 2)—**VISUALIZER3** (visualizador 3)—

SPECTRUM ANALYZER 1 (anализador de espectro 1)—**SPECTRUM ANALYZER 2** (anализador de espectro 2)—**MOVIE** (película)—

ENT CLOCK (reloj de entretenimiento)

- También puede cambiar entre las visualizaciones pulsando **ENT** en el mando a distancia.
- Para volver a la pantalla de reproducción, presione **BAND**.

Uso del botón PGM

Se pueden utilizar las funciones preprogramadas de cada fuente con **PGM** en el mando a distancia.

- **Presione PGM para activar la pausa al seleccionar las siguientes fuentes:**

- **COMPACT DISC** – Reproductor de CD incorporado
 - **MULTI CD** – Reproductor de CD múltiple
 - **USB** – Reproductor de audio portátil USB/memoria USB
 - **IPOD** – iPod
 - **BT Audio** – Reproductor de audio Bluetooth
 - **DVD** – Reproductor de DVD/reproductor de DVD múltiple
- Para desactivar la pausa, vuelva a presionar **PGM**.

- **Mantenga presionado PGM para activar la función BSM al seleccionar el sintonizador como la fuente.**

Mantenga presionado **PGM** hasta que se active la función BSM.

- Para cancelar el proceso de almacenamiento, vuelva a presionar **PGM**.

- **Mantenga presionado PGM para activar la función BSSM al seleccionar el televisor como la fuente.**

Mantenga presionado **PGM** hasta que se active la función BSSM.

- Para cancelar el proceso de almacenamiento, vuelva a presionar **PGM**.

Accesorios disponibles

Para reproducir canciones en el iPod

Funcionamiento básico

Puede utilizar esta unidad para controlar un adaptador de interfaz para iPod, que se vende por separado.

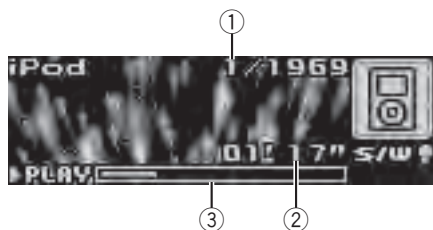

- ① Indicador del número de canción
- ② Indicador de tiempo de reproducción
- ③ Tiempo de canción (barra de progreso)

● Avance rápido o retroceso

Mantenga pulsado **MULTI-CONTROL** izquierda o derecha.

● Selección de una pista







Pulse **MULTI-CONTROL** izquierda o derecha.

Notas

- Lea las precauciones sobre el iPod en la página 75.
- Mientras el iPod está conectado a esta unidad, aparece en él **PIONEER** (o ✓ (marca de verificación)).
- Si aparece un mensaje de error, consulte *Mensajes de error* en la página 70.
- Cuando la llave de encendido está fijada en ACC u ON, la batería del iPod se carga mientras esté conectado a esta unidad.
- Cuando el iPod está conectado a esta unidad, no se puede encender ni apagar.
- Antes de conectar el conector del Dock de esta unidad al iPod, desconecte los auriculares del iPod.
- El iPod se apaga aproximadamente dos minutos después de que la llave de encendido se fije en OFF.

Visualización de información de texto en el iPod

● Presione **DISP** para seleccionar la información de texto deseado.

Tiempo de reproducción—: nombre de artista y : título de la canción—: nombre de artista y : nombre del álbum—: nombre del álbum y : título de la canción—: título de la canción y tiempo de reproducción

- Si los caracteres grabados en el iPod no son compatibles con esta unidad, no aparecerán en la pantalla.

Notas

- Puede desplazar la información de texto hacia la izquierda manteniendo presionado **DISP**.
- Si se activa la función de desplazamiento continuo en el ajuste inicial, la información de texto se desplazará de manera ininterrumpida por la pantalla. Consulte *Cambio del desplazamiento continuo* en la página 42.

Para buscar una canción

El funcionamiento es el mismo que el del iPod conectado a la interfaz de esta unidad. (Consulte *Para buscar una canción* en la página 28.) Sin embargo, las categorías seleccionables varían ligeramente. Las categorías que se pueden seleccionar son

Playlists (listas de reproducción)—**Artists** (intérpretes)—**Albums** (álbumes)—**Songs** (canciones)—**Genres** (géneros)

Introducción a las funciones avanzadas

1 Presione MULTI-CONTROL para visualizar el menú principal.

2 Utilice MULTI-CONTROL para seleccionar FUNCTION.

Gire el control para cambiar la opción de menú. Presione para seleccionar. Se visualiza el menú de funciones.

Accesorios disponibles

3 Gire **MULTI-CONTROL** para seleccionar la función.

Play mode (repetición de reproducción)—

Shuffle mode (reproducción aleatoria)—

Pause (pausa)

Función y operación

Las operaciones **Play mode** y **Pause** son básicamente las mismas que las del reproductor de CD incorporado.

Nombre de la función	Operación
Play mode	<p>Consulte <i>Selección de una gama de repetición de reproducción</i> en la página 22. Sin embargo, las gamas de repetición para la reproducción que puede seleccionar son diferentes a las del reproductor de CD incorporado. Las gamas de repetición para la reproducción del iPod son:</p> <ul style="list-style-type: none"> • Repeat One – Repite la canción actual • Repeat All – Repite todas las canciones de la lista seleccionada
Pause	<p>Consulte <i>Pausa de la reproducción</i> en la página 23.</p>

Notas

- También se puede seleccionar la función presionando **FUNCTION** en el mando a distancia.
- Para volver a la visualización normal, presione **BAND**.
- Si no se utiliza ninguna función en aprox. 30 segundos, la pantalla volverá automáticamente a la visualización normal.

Reproducción de las canciones en un orden aleatorio (shuffle)

- Presione  repetidamente para seleccionar el ajuste deseado.
 - **Shuffle Songs** – Reproduce canciones siguiendo un orden aleatorio dentro de la lista.
 - **Shuffle Albums** – Reproduce canciones siguiendo un orden aleatorio dentro del álbum.
 - **Shuffle OFF** – Cancela la reproducción aleatoria.



Nota

También puede activar esta función en el menú que aparece utilizando **MULTI-CONTROL**. 

Bluetooth Audio

Funciones básicas

Al conectar un adaptador Bluetooth (p. ej., CD-BTB200) a esta unidad, es posible controlar reproductores de audio Bluetooth a través de tecnología inalámbrica Bluetooth.



- 1 Nombre del dispositivo
Muestra el nombre del dispositivo del reproductor de audio Bluetooth (o adaptador Bluetooth).



Importante

- Según el reproductor de audio Bluetooth conectado a esta unidad, las operaciones que puede realizar con la misma se limitan a los dos niveles siguientes:

Accesorios disponibles

- Nivel inferior: Es posible reproducir únicamente canciones en su reproductor de audio.
- Nivel superior: Es posible reproducir, detener, seleccionar canciones, etc. (todas las operaciones descritas en este manual).
- Ya que hay varios reproductores de audio Bluetooth disponibles en el mercado, las funciones que puede realizar su reproductor de audio Bluetooth utilizando esta unidad pueden ser muy diferentes. Consulte el manual de instrucciones de su reproductor de audio Bluetooth, así como este manual, mientras utilice su reproductor con esta unidad.
- No es posible mostrar en esta unidad información sobre las canciones (ej.: tiempo de reproducción transcurrido, título de la canción, índice de canciones, etc.).
- Mientras escucha canciones en su reproductor de audio Bluetooth, no realice operaciones innecesarias en su teléfono móvil. Si intenta realizar una operación en su teléfono móvil, la señal de su teléfono móvil puede ocasionar ruido en la reproducción de canciones.
- Cuando habla con el teléfono móvil conectado a esta unidad a través de tecnología inalámbrica Bluetooth, la reproducción de canciones del reproductor de audio Bluetooth conectado a esta unidad se silencia.
- Incluso si está escuchando un canción en su reproductor de audio Bluetooth y cambia a otra fuente, la reproducción de la canción continúa.

● Avance rápido o retroceso

Mantenga pulsado **MULTI-CONTROL** izquierda o derecha.

● Selección de una pista

Pulse **MULTI-CONTROL** izquierda o derecha.

Notas

- Para obtener más información, consulte el manual de instrucciones del adaptador Bluetooth. Esta sección proporciona información básica sobre las funciones del reproductor de audio Bluetooth con esta unidad que difiere li-

geramente o es un resumen de las instrucciones incluidas en el manual de funcionamiento del adaptador Bluetooth.

- Aunque su reproductor de audio no esté provisto de un módulo Bluetooth, lo puede controlar desde esta unidad a través de tecnología inalámbrica Bluetooth. Para controlar su reproductor de audio con esta unidad, conecte un producto que incluya tecnología inalámbrica Bluetooth (disponible en el mercado) en su reproductor de audio y conecte el adaptador Bluetooth (p. ej., CD-BTB200) en esta unidad.

Función y operación

1 Presione **MULTI-CONTROL** para visualizar el menú principal.

2 Utilice **MULTI-CONTROL** para seleccionar **FUNCTION**.

Gire el control para cambiar la opción de menú. Presione para seleccionar. Se visualiza el menú de funciones.

3 Gire **MULTI-CONTROL** para seleccionar la función.

Connection open (conexión abierta)—

Disconnect audio (desconectar audio)—**Play** (Reproducir)—**Stop** (Parar)—**Pause** (pausa)—**Device info** (información del dispositivo)

- **Pause** es la misma que la del reproductor de CD incorporado. (Consulte *Pausa de la reproducción* en la página 23.)

Notas

- También se puede seleccionar la función presionando **FUNCTION** en el mando a distancia.
- Para volver a la visualización normal, presione **BAND**.
- Si todavía no se ha conectado un reproductor de audio Bluetooth a esta unidad, se mostrará **Connection open** y **Device info** en el menú de funciones y el resto de funciones no estará disponible.

Accesorios disponibles

- Si un reproductor de audio Bluetooth conecta vía un nivel superior, no aparece **Connection open** en el menú de funciones y las otras funciones están disponibles.
- Si el reproductor de audio Bluetooth está conectado a través de un nivel inferior, en el menú de funciones sólo se visualizará **Disconnect audio** y **Device info**.
- Si no se utilizan funciones diferentes a **Connection open** y **Disconnect audio** en unos 30 segundos, la pantalla volverá automáticamente a la visualización normal.

Conexión de un reproductor de audio Bluetooth

1 Visualice el menú de funciones.

Consulte *Función y operación* en la página anterior.

2 Utilice MULTI-CONTROL para seleccionar **Connection open** en el menú de funciones.

3 Pulse MULTI-CONTROL para abrir la conexión.

Se visualiza **Always waiting**. La unidad estará en espera de conexión desde el reproductor de audio Bluetooth.

Si su reproductor de audio Bluetooth está preparado para la conexión inalámbrica Bluetooth, se establecerá automáticamente la conexión a esta unidad.



Nota

Antes de que pueda utilizar algunos reproductores de audio, es necesario que introduzca el código PIN en esta unidad. Si su reproductor requiere un código PIN para establecer una conexión, localice el código en el reproductor o en su documentación. Consulte *Ingreso del código PIN para la conexión inalámbrica Bluetooth* en la página 42.

Reproducción de canciones en el reproductor de audio Bluetooth

1 Visualice el menú de funciones.

Consulte *Función y operación* en la página anterior.

2 Utilice MULTI-CONTROL para seleccionar **Play** en el menú de funciones.

3 Presione MULTI-CONTROL para comenzar la reproducción.

Para detener la reproducción

1 Visualice el menú de funciones.

Consulte *Función y operación* en la página anterior.

2 Utilice MULTI-CONTROL para seleccionar **Stop** en el menú de funciones.

3 Pulse MULTI-CONTROL para detener la reproducción.

Desconexión de un reproductor de audio Bluetooth

1 Visualice el menú de funciones.

Consulte *Función y operación* en la página anterior.

2 Utilice MULTI-CONTROL para seleccionar **Disconnect audio** en el menú de funciones.

3 Pulse MULTI-CONTROL para desconectar el reproductor de audio Bluetooth.

Se visualiza **Disconnected**. El reproductor de audio Bluetooth se desconecta de la unidad.

Visualización de la dirección BD (Bluetooth Device)

1 Visualice el menú de funciones.

Consulte *Función y operación* en la página anterior.

Accesorios disponibles

2 Utilice MULTI-CONTROL para seleccionar Device info en el menú de funciones.

3 Presione MULTI-CONTROL izquierda para visualizar la dirección BD.

Aparece la cadena hexadecimal de 12 dígitos.

- Presione **MULTI-CONTROL** derecha para reingresar al nombre del dispositivo. 

Teléfono Bluetooth

Funciones básicas

Si utiliza un adaptador Bluetooth (p. ej., CD-BTB200), puede conectar a esta unidad un teléfono móvil que posea tecnología inalámbrica Bluetooth para hacer llamadas inalámbricas de manos libres, incluso mientras conduce.

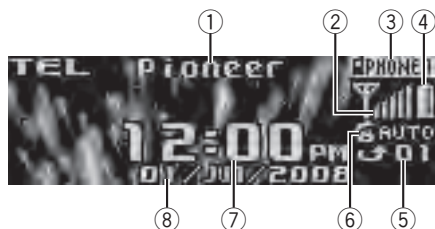

- ① Nombre del dispositivo
Muestra el nombre del dispositivo del teléfono móvil.
- ② Indicador de nivel de señal
Muestra la intensidad de la señal del teléfono móvil.
 - El indicador de nivel de señal puede diferir del nivel de señal real.
- ③ Indicador del número de usuario
Muestra el número de registro del teléfono móvil.
- ④ Indicador de potencia de la batería
Muestra la potencia de la batería del teléfono móvil.
 - El indicador de potencia de la batería puede diferir de la potencia real de la misma.

- Si no hay potencia en la batería, no se visualizará nada en el área del indicador de potencia de la batería.

- ⑤ Indicación de aviso de llamada en espera
Aparece cuando se ha recibido una llamada externa que no ha sido revisada todavía.
 - El aviso de llamada en espera no se muestra para las llamadas realizadas cuando el teléfono móvil está desconectado de la unidad.
- ⑥ Indicador de respuesta automática/rechazo automático
Aparece **AUTO** cuando está activada la función de respuesta automática (para obtener más información, consulte *Ajuste de respuesta automática* en la página 60).
Aparece **REJECT** cuando está activada la función de respuesta automática (para obtener más información, consulte *Ajuste del rechazo automático* en la página 60).
- ⑦ Visualización del reloj
Muestra la hora (si está conectado a un teléfono).
- ⑧ Visualización del calendario
Muestra el día, el mes y el año (si está conectado a un teléfono).

Importante

- Puesto que esta unidad se encuentra en espera, si se conecta con su teléfono móvil mediante la tecnología inalámbrica Bluetooth sin encender el motor puede descargar la batería.
- Las operaciones avanzadas que exigen concentración, tales como marcar números en la pantalla, usar el directorio de teléfonos, etc., están prohibidas mientras conduce. Cuando tenga que utilizar estas funciones avanzadas, detenga su vehículo en un lugar seguro.

Notas

- Se establece la curva de equalización para la fuente telefónica.
- Cuando seleccione la fuente telefónica, sólo podrá utilizar **Fader** (ajuste del balance) en el menú de audio.

Configuración de la función manos libres

Antes de poder hacer uso de la función manos libres, deberá configurar la unidad para su utilización con el teléfono móvil. Esto conlleva establecer una conexión inalámbrica Bluetooth entre esta unidad y su teléfono, registrar su teléfono en esta unidad, y ajustar el nivel de volumen.

1 Conexión

Para ver instrucciones detalladas sobre cómo conectar su teléfono a esta unidad mediante la tecnología inalámbrica Bluetooth, consulte *Conexión de un teléfono móvil* en la página 54.

- Ahora el teléfono debe estar conectado temporalmente. Sin embargo, para hacer un mejor uso de la tecnología, recomendamos que registre el teléfono en esta unidad.

2 Registro

Para registrar el teléfono conectado temporalmente, consulte *Registro de un teléfono móvil conectado* en la página 55.

3 Ajuste del volumen

Ajuste el volumen del audífono de su teléfono móvil hasta que le resulte cómodo. Una vez ajustado, el nivel de volumen se memorizará en la unidad como el ajuste predefinido.

- El volumen de voz del autor de la llamada y el volumen del timbre pueden variar según el tipo de teléfono móvil.
- Si la diferencia entre el volumen del timbre y el volumen de la persona que llama es demasiado grande, el nivel de volumen general puede volverse inestable.
- Antes de desconectar el teléfono móvil de esta unidad, no olvide ajustar el volumen a un nivel adecuado. Si el volumen ha sido silenciado (nivel cero) en su teléfono móvil, permanecerá silenciado incluso después de que desconecte dicho teléfono.

Realización de una llamada telefónica

Reconocimiento de voz

1 Mantenga presionado **BAND** hasta que **Voice dial** aparezca en la pantalla.

Voice dial aparece en la pantalla. Cuando se visualiza **Voice dial ON**, se activa la función de reconocimiento de voz.

- Si su teléfono móvil no tiene la función de reconocimiento de voz, en la pantalla aparece **No voice dial** y la operación no está disponible.

2 Pronuncie el nombre de su contacto.

Aceptación de una llamada telefónica

Respuesta o rechazo de una llamada entrante

● Respuesta de una llamada entrante

Cuando entre una llamada, presione **MULTI-CONTROL**.

- También puede realizar esta operación presionando **MULTI-CONTROL** arriba.

● Finalización de una llamada

Pulse **MULTI-CONTROL** hacia abajo.

● Rechazo de una llamada entrante

Cuando entre una llamada, presione **MULTI-CONTROL** abajo.



Notas

- Si en el teléfono móvil está seleccionado el modo privado, puede que la función manos libres no esté disponible.
- El tiempo estimado de la llamada aparece en el display (esto puede diferir ligeramente del tiempo de llamada real).

Manejo de una llamada en espera

● Atender una llamada en espera

Cuando entre una llamada, presione **MULTI-CONTROL**.

Accesorios disponibles

■ También puede realizar esta operación presionando **MULTI-CONTROL** arriba.

● Finalización de todas las llamadas

Pulse **MULTI-CONTROL** hacia abajo.

● Cambio entre los autores de llamadas en espera

Presione **MULTI-CONTROL**.

■ También puede realizar esta operación presionando **MULTI-CONTROL** arriba.

● Rechazo de una llamada en espera

Pulse **MULTI-CONTROL** hacia abajo.



Notas

- Presione **MULTI-CONTROL** abajo para finalizar todas las llamadas incluso las llamadas en espera.
- Para finalizar la llamada, tanto usted como el autor de la llamada deben colgar el teléfono.

Función y operación

1 Presione MULTI-CONTROL para visualizar el menú principal.

2 Utilice MULTI-CONTROL para seleccionar FUNCTION.

Gire el control para cambiar la opción de menú. Presione para seleccionar. Se visualiza el menú de funciones.

3 Gire MULTI-CONTROL para seleccionar la función.

Search & Connect (buscar y conectar)—

Connection open (conexión abierta)—

Disconnect phone (desconectar teléfono)—

Connect phone (conectar teléfono)—

Set phone (registro de teléfono)—

Delete phone (eliminar teléfono)—

PH.B.Transfer (transferencia del directorio de

téfonos)—**PH.B.Name view** (visualización

de nombres del directorio de teléfonos)—

Clear memory (borrar memoria)—

Number dial (llamar introduciendo un número)—

Refuse calls (ajuste de rechazo automáti-

co)—**Auto answer** (ajuste de respuesta automática)—**Ring tone** (selección de tono de llamada)—**Auto connect** (ajuste de conexión automática)—**Echo cancel** (cancelación de eco)—**Device info** (información del dispositivo)

Si aún no está conectado

No se pueden utilizar las siguientes funciones.

- **Disconnect phone** (desconectar teléfono)
- **Set phone** (registro de teléfono)
- **Clear memory** (borrar memoria)
- **PH.B.Name view** (visualización de nombres del directorio de teléfonos)
- **Number dial** (llamar introduciendo un número)

Si está conectado, pero aún no se ha registrado

No se pueden utilizar las siguientes funciones.

- **Search & Connect** (buscar y conectar)
- **Connection open** (conexión abierta)
- **Connect phone** (conectar teléfono)
- **PH.B.Name view** (visualización de nombres del directorio de teléfonos)
- **Clear memory** (borrar memoria)

Si ya está conectado y registrado

No se pueden utilizar las siguientes funciones.

- **Search & Connect** (buscar y conectar)
- **Connection open** (conexión abierta)
- **Connect phone** (conectar teléfono)
- **Set phone** (registro de teléfono)



Notas

- También se puede seleccionar la función presionando **FUNCTION** en el mando a distancia.
- Para volver a la pantalla de reproducción, presione **BAND**.
- La función **Device info** es igual que en el Bluetooth audio. (Consulte *Visualización de la dirección BD (Bluetooth Device)* en la página 50.)
- **PH.B.Name view** (transferencia del directorio de teléfonos) no se puede seleccionar para un teléfono móvil registrado como teléfono de invitado.

Accesorios disponibles

- Si el teléfono móvil está conectado a esta unidad mediante tecnología inalámbrica Bluetooth con HSP (Perfil de audífono), no se podrá seleccionar **PH.B.Name view**, **Clear memory**, **Number dial** ni **Refuse calls**.
- Si no utiliza funciones diferentes a **Search & Connect**, **Connection open**, **Connect phone**, **PH.B.Transfer**, **Disconnect phone**, **Number dial**, **Clear memory** y **PH.B.Name view** en unos 30 segundos, la pantalla volverá automáticamente a la visualización normal.

Conexión de un teléfono móvil

Búsqueda de los teléfonos móviles disponibles

1 Visualice el menú de funciones.

Consulte *Función y operación* en la página anterior.

2 Utilice MULTI-CONTROL para seleccionar Search & Connect en el menú de funciones.

3 Presione MULTI-CONTROL para hacer una búsqueda de los teléfonos móviles disponibles.

Mientras se realice la búsqueda, **SEARCHING** parpadeará. Cuando se encuentren teléfonos móviles disponibles que dispongan de tecnología inalámbrica Bluetooth, se mostrará el nombre de los dispositivos o

Name not found (si no se pueden obtener los nombres).

- Si la unidad no puede encontrar ningún teléfono móvil, se mostrará **Not found**.

4 Presione MULTI-CONTROL arriba o abajo para seleccionar el nombre del dispositivo que desea conectar.

5 Presione MULTI-CONTROL para conectar el teléfono móvil seleccionado.

Mientras se realiza la búsqueda, **Connecting** parpadeará. Para completar la conexión, verifique el nombre del dispositivo (**Pioneer BT**

Unit) e introduzca el código de enlace de su teléfono móvil. Si la conexión se establece, se visualizará **Connected**.

- El ajuste predeterminado del código de enlace es **0000**. Puede cambiar este código en el ajuste inicial. Consulte *Ingreso del código PIN para la conexión inalámbrica Bluetooth* en la página 42.

Uso de un teléfono móvil para iniciar una conexión

1 Visualice el menú de funciones.

Consulte *Función y operación* en la página anterior.

2 Utilice MULTI-CONTROL para seleccionar Connection open en el menú de funciones.

3 Pulse MULTI-CONTROL para abrir la conexión.

Se visualizará **Always waiting** y la unidad estará en espera para la conexión desde el teléfono móvil.

4 Uso del teléfono móvil para la conexión a esta unidad.

- El ajuste predeterminado del código de enlace es **0000**. Puede cambiar este código en el ajuste inicial. Consulte *Ingreso del código PIN para la conexión inalámbrica Bluetooth* en la página 42.

Desconexión de un teléfono móvil

1 Visualice el menú de funciones.

Consulte *Función y operación* en la página anterior.

2 Utilice MULTI-CONTROL para seleccionar Disconnect phone en el menú de funciones.

El nombre del dispositivo del teléfono conectado se visualiza en el display.

3 Presione MULTI-CONTROL para desconectar un teléfono móvil de esta unidad.

Una vez completada la desconexión, aparece **Disconnected**.

Accesorios disponibles

Registro de un teléfono móvil conectado

1 Visualice el menú de funciones.

Consulte *Función y operación* en la página 53.

2 Utilice MULTI-CONTROL para seleccionar Set phone en el menú de funciones.

3 Presione MULTI-CONTROL arriba o abajo para seleccionar una asignación de registro.

P1 (teléfono de usuario 1)—**P2** (teléfono de usuario 2)—**P3** (teléfono de usuario 3)—**G1** (teléfono de invitado 1)—**G2** (teléfono de invitado 2)

- A medida que seleccione cada asignación, podrá ver si un teléfono ya está registrado o no. Si la asignación está vacía, se visualizará

No data. Si ya se ha adoptado la asignación, aparecerá el nombre del dispositivo. Si desea volver a fijar una asignación en un nuevo teléfono, en primer lugar debe eliminar la asignación actual.

Para obtener instrucciones detalladas, consulte *Eliminación de un teléfono registrado* en esta página.

4 Presione MULTI-CONTROL para registrar el teléfono móvil conectado actualmente.

Una vez completado el registro, aparecerá **Reg.Completed.**

- Si el registro no se ha realizado correctamente, aparecerá **Reg.ERROR.** En este caso, vuelva al paso 1 e inténtelo de nuevo.

Eliminación de un teléfono registrado

1 Visualice el menú de funciones.

Consulte *Función y operación* en la página 53.

2 Utilice MULTI-CONTROL para seleccionar Delete phone en el menú de funciones.

3 Presione MULTI-CONTROL arriba o abajo para seleccionar una asignación de registro.

P1 (teléfono de usuario 1)—**P2** (teléfono de usuario 2)—**P3** (teléfono de usuario 3)—**G1** (teléfono de invitado 1)—**G2** (teléfono de invitado 2)

- Si la asignación está vacía, se mostrará **No data** y la operación no se podrá realizar.

4 Pulse MULTI-CONTROL derecha para seleccionar Delete YES.

Se visualiza **Delete YES.** El borrado del teléfono se ajustará ahora en modo en espera.

5 Presione MULTI-CONTROL para eliminar el teléfono.

Una vez que se borre el teléfono, se visualizará **Deleted.**

Conexión a un teléfono móvil registrado

Conexión manual a un teléfono registrado

1 Visualice el menú de funciones.

Consulte *Función y operación* en la página 53.

2 Utilice MULTI-CONTROL para seleccionar Connect phone en el menú de funciones.

3 Presione MULTI-CONTROL arriba o abajo para seleccionar una asignación de registro.

P1 (teléfono de usuario 1)—**P2** (teléfono de usuario 2)—**P3** (teléfono de usuario 3)—**G1** (teléfono de invitado 1)—**G2** (teléfono de invitado 2)

- Si la asignación está vacía, se mostrará **No data** y la operación no se podrá realizar.

4 Presione MULTI-CONTROL para conectar el teléfono móvil seleccionado.

Mientras se realiza la conexión, se mostrará **Connecting**. Una vez completada la conexión, aparece **Connected**.

Conexión automática a un teléfono registrado

1 Visualice el menú de funciones.

Consulte *Función y operación* en la página 53.

2 Utilice MULTI-CONTROL para seleccionar Auto connect en el menú de funciones.

3 Presione MULTI-CONTROL para activar la conexión automática.

Si su teléfono móvil está preparado para la conexión inalámbrica Bluetooth, se establecerá automáticamente la conexión a esta unidad.

- Para desactivar la conexión automática, vuelva a presionar **MULTI-CONTROL**.

Uso del Directorio de teléfonos

Transferencia de entradas al Directorio de teléfonos

El Directorio de teléfonos puede contener hasta 500 entradas. 300 para el Usuario 1, 150 para el Usuario 2 y 50 para el Usuario 3.

1 Visualice el menú de funciones.

Consulte *Función y operación* en la página 53.

2 Utilice MULTI-CONTROL para seleccionar PH.B.Transfer en el menú de funciones.

3 Pulse MULTI-CONTROL para acceder al modo de espera de transferencia del directorio de teléfonos.

Transfer YES aparece en la pantalla.

4 Presione MULTI-CONTROL para mostrar la pantalla de confirmación.

Transfer YES aparece en la pantalla.

5 Utilice el teléfono móvil para realizar la transferencia del Directorio de teléfonos.

Realice la transferencia del Directorio de teléfonos utilizando el teléfono móvil. Para obtener instrucciones detalladas, consulte el manual de instrucciones suministrado con su teléfono móvil.

- El display indica cuántas entradas se han transferido y el número total que se transferirán.

6 Aparece Data transferred y se completa la transferencia del Directorio de teléfonos.

Cambio del orden de visualización del Directorio de teléfonos

1 Visualice el menú de funciones.

Consulte *Función y operación* en la página 53.

2 Utilice MULTI-CONTROL para seleccionar PH.B.Name view en el menú de funciones.

Invert names YES aparece en la pantalla.

3 Presione MULTI-CONTROL para cambiar el orden de visualización de nombres.

Se mostrará **Inverted** y se cambiará el orden de visualización de nombres.

Accesorios disponibles

Si presiona repetidamente **MULTI-CONTROL** se cambiará el orden de visualización entre el nombre y los apellidos.

Llamada a un número del Directorio de teléfonos



Importante

Asegúrese de estacionar el vehículo y poner el freno de mano para realizar esta operación.

Una vez encontrado el número al que desea llamar en el Directorio de teléfonos, puede seleccionar la entrada y efectuar la llamada.

1 Presione LIST para visualizar el Directorio de teléfonos.

2 Presione MULTI-CONTROL izquierda o derecha para seleccionar la primera letra del nombre que está buscando.

3 Presione MULTI-CONTROL para visualizar las entradas.

El display muestra las tres primeras entradas del Directorio de teléfonos que empiezan por dicha letra (ej.. "Ben", "Brian" y "Burt" cuando "B" está seleccionada).

4 Presione MULTI-CONTROL arriba o abajo para seleccionar la entrada del Directorio de teléfonos a la que desee llamar.

5 Presione MULTI-CONTROL derecha para visualizar la lista detallada de la entrada seleccionada.

El número de teléfono, el nombre y el género (si está asignado) de las entradas se muestran en la lista detallada.

- Puede hacer que el nombre y el número de teléfono se desplacen, manteniendo presionado **DISP**.

- Si va a introducir varios números de teléfono en una entrada, seleccione un número girando **MULTI-CONTROL**.

- Presione **MULTI-CONTROL** izquierda si desea regresar y seleccionar otra entrada.

6 Presione MULTI-CONTROL para hacer una llamada.

7 Para finalizar la llamada, presione MULTI-CONTROL abajo.

Edición del nombre de una entrada del Directorio de teléfonos



Importante

Asegúrese de estacionar el vehículo y poner el freno de mano para realizar esta operación.

Puede editar los nombres de las entradas del Directorio de teléfonos. Cada nombre puede tener una longitud de hasta 16 caracteres.

1 Visualice la lista detallada de su entrada del Directorio de teléfonos deseada.

Consulte los pasos 1 al 5 *Llamada a un número del Directorio de teléfonos* en esta página para el procedimiento.

2 Mantenga presionado MULTI-CONTROL para visualizar la pantalla de ingreso de nombre.

Se visualiza **Edit name**.

3 Pulse DISP para seleccionar el tipo de carácter deseado.

Al pulsar **DISP** se cambiarán los tipos de caracteres en el siguiente orden:

Alfabeto (mayúsculas), números y símbolos—alfabeto (minúsculas)—números y símbolos—caracteres europeos, tales como aquéllos con acentos (p.ej., **á, à, ã, ç**) o caracteres rusos

- Si mantiene presionado **DISP** puede cambiar el conjunto de caracteres entre ISO8859-1 (caracteres europeos) e ISO8859-5 (caracteres rusos) de manera alternante.

- Los caracteres europeos y los caracteres rusos no se pueden combinar.

4 Presione MULTI-CONTROL arriba o abajo para seleccionar una letra.

- Para eliminar un carácter y dejar un espacio, seleccione " _ " (subrayado).

5 Presione MULTI-CONTROL izquierda o derecha para mover el cursor a la anterior o siguiente posición de carácter.

6 Presione MULTI-CONTROL para guardar el nuevo nombre.

Edición de números de teléfono

Importante

Asegúrese de estacionar el vehículo y poner el freno de mano para realizar esta operación.

Puede editar los números de las entradas del Directorio de teléfonos. Cada número de teléfono puede tener hasta 24 dígitos.

1 Visualice la lista detallada de su entrada del Directorio de teléfonos deseada.

Consulte los pasos 1 al 5 *Llamada a un número del Directorio de teléfonos* en la página anterior para el procedimiento.

2 Mantenga presionado MULTI-CONTROL para visualizar la pantalla de ingreso de nombre.

Se visualiza **Edit name**.

3 Gire MULTI-CONTROL para cambiar a la pantalla de ingreso de número.

Edit name (pantalla de ingreso de nombre)—**Edit number** (pantalla de ingreso de número)—**Clear memory** (pantalla de borrado de memoria)

4 Presione MULTI-CONTROL izquierda o derecha para mover el cursor al número que desee cambiar.

5 Presione MULTI-CONTROL arriba o abajo para cambiar los números.

Repita estos pasos hasta que termine.

6 Pulse MULTI-CONTROL para guardar el nuevo número.

Borrado de una entrada del Directorio de teléfonos

Importante

Asegúrese de estacionar el vehículo y poner el freno de mano para realizar esta operación.

1 Visualice la lista detallada de su entrada del Directorio de teléfonos deseada.

Consulte los pasos 1 al 5 *Llamada a un número del Directorio de teléfonos* en la página anterior para el procedimiento.

2 Mantenga presionado MULTI-CONTROL para visualizar la pantalla de ingreso de nombre.

Se visualiza **Edit name**.

3 Gire MULTI-CONTROL para cambiar a la pantalla de borrado de memoria.

Edit name (pantalla de ingreso de nombre)—**Edit number** (pantalla de ingreso de número)—**Clear memory** (pantalla de borrado de memoria)

4 Presione MULTI-CONTROL derecha para mostrar una pantalla de confirmación.

Se visualiza **Clear memory YES**.

- Si no desea borrar la memoria que ha seleccionado, presione **MULTI-CONTROL** izquierda. El display vuelve a mostrarse.

5 Presione MULTI-CONTROL para eliminar la entrada del Directorio de teléfonos.

Se visualiza **Cleared**.

La entrada del Directorio de teléfonos se eliminará. El display cambia a la lista de ingreso del Directorio de teléfonos.

Uso del Historial de llamadas

Importante

Asegúrese de estacionar el vehículo y poner el freno de mano para realizar esta operación.

Las 12 últimas llamadas realizadas (marcadas), recibidas y perdidas se almacenan en el Historial de llamadas. Puede realizar una búsqueda en el Historial de llamadas y llamar a los números desde éste.

1 Presione LIST para visualizar la lista.

Presione **LIST** repetidamente para cambiar entre las siguientes listas:

Directorio de teléfonos—Llamadas perdidas—Llamadas marcadas—Llamadas recibidas

- Para obtener más información sobre la lista del Directorio de teléfonos, consulte *Uso del Directorio de teléfonos* en la página 56.

- Si no se han almacenado números de teléfono en la lista seleccionada, se visualizará

No data.

Accesorios disponibles

2 Gire **MULTI-CONTROL** para seleccionar un número de teléfono.

Gire **MULTI-CONTROL** para cambiar los números de teléfono almacenados en la lista.

- Si el número ya está en el Directorio de teléfonos, aparecerá el nombre.
- También puede cambiar el número de teléfono, presionando **MULTI-CONTROL** arriba o abajo.

3 Presione **MULTI-CONTROL** derecha para visualizar la lista detallada.

El nombre y el número de teléfono se visualizan en la lista detallada.

- Si el número ya está ingresado en el Directorio de teléfonos, también aparecerá el nombre.
- Al girar **MULTI-CONTROL** se cambiará al número de teléfono anterior o siguiente visualizado en la lista detallada.
- Si no realiza ninguna acción en unos 30 segundos, la visualización de la lista se cancelará automáticamente.

4 Presione **MULTI-CONTROL** para hacer una llamada.

- Si desea realizar una llamada internacional, mantenga presionado **MULTI-CONTROL** para incluir + en el número de teléfono.

5 Para finalizar la llamada, presione **MULTI-CONTROL** abajo.

Uso de números prefijados



Importante

Asegúrese de estacionar el vehículo y poner el freno de mano para realizar esta operación.

Es posible asignar a la memoria los números que marca frecuentemente, para volver a marcarlos rápidamente.

1 Seleccione un número de teléfono del Directorio de teléfonos o del historial de llamadas. O bien ingrese directamente el número de teléfono que desee.

Consulte las instrucciones descritas en las páginas anteriores sobre cómo seleccionar un número de teléfono del Directorio de teléfonos o del Historial de llamadas. Para ingresar directamente el número de teléfono deseado,

consulte *Realización de una llamada ingresando el número de teléfono* en esta página.

2 Mantenga presionado uno de los botones 1 a 6 en el mando a distancia para almacenar el número de teléfono.

El número de teléfono seleccionado se ha almacenado en la memoria. La próxima vez que presione el mismo botón predefinido, el número de teléfono se recuperará de la memoria.

Realización de una llamada ingresando el número de teléfono



Importante

Asegúrese de estacionar el vehículo y poner el freno de mano para realizar esta operación.

1 Visualice el menú de funciones.

Consulte *Función y operación* en la página 53.

2 Utilice **MULTI-CONTROL** para seleccionar Number dial en el menú de funciones.

- También es posible acceder a este menú desde la visualización de espera pulsando **DIRECT** en el mando a distancia.

3 Presione **MULTI-CONTROL** arriba o abajo para seleccionar un número.

- También es posible ingresar los números presionando 0 a 9 en el mando a distancia.

4 Presione **MULTI-CONTROL** izquierda o derecha para mover el cursor a la anterior o siguiente posición.

- Se pueden introducir hasta 24 dígitos.

5 Cuando haya terminado de ingresar el número, presione **MULTI-CONTROL**.

Se mostrará la confirmación de llamada.

6 Presione **MULTI-CONTROL** nuevamente para hacer una llamada.

7 Para finalizar la llamada, presione **MULTI-CONTROL** abajo.

Borrar memoria

1 Visualice el menú de funciones.

Consulte *Función y operación* en la página 53.

Accesorios disponibles

2 Utilice MULTI-CONTROL para seleccionar Clear memory en el menú de funciones.

3 Presione MULTI-CONTROL arriba o abajo para seleccionar un elemento.

Cada vez que se presiona **MULTI-CONTROL** arriba o abajo, los elementos se cambian en el siguiente orden:

Phone book (directorio de teléfonos)—**Missed calls** (historial de llamadas perdidas)—**Dialed calls** (historial de llamadas marcadas)—**Received calls** (historial de llamadas recibidas)—**Dial preset** (números de teléfono predefinidos)—**All clear** (borrar toda la memoria)

- Si desea borrar todo el Directorio de teléfonos, la lista del historial de llamadas marcadas/recibidas/perdidas y el número de teléfono predefinido, seleccione **All clear**.

- Si el teléfono de invitado está conectado a esta unidad mediante tecnología inalámbrica Bluetooth, no se podrá seleccionar **Phone book**.

4 Presione MULTI-CONTROL derecha para seleccionar el elemento que desea eliminar de esta unidad.

Se visualiza **Clear memory YES**. La función Borrar memoria se ajustará ahora en modo en espera.

- Si no desea borrar la memoria que ha seleccionado, presione **MULTI-CONTROL** izquierda. El display vuelve a mostrarse.

5 Presione MULTI-CONTROL para borrar la memoria.

Se visualiza **Cleared** y los datos del elemento seleccionado se borran de la memoria de esta unidad.

Ajuste del rechazo automático

1 Visualice el menú de funciones.

Consulte *Función y operación* en la página 53.

2 Utilice MULTI-CONTROL para seleccionar Refuse calls en el menú de funciones.

3 Presione MULTI-CONTROL para activar el rechazo automático de llamada.

- Para desactivar el rechazo automático de llamada, vuelva a presionar **MULTI-CONTROL**.

Ajuste de respuesta automática

1 Visualice el menú de funciones.

Consulte *Función y operación* en la página 53.

2 Utilice MULTI-CONTROL para seleccionar Auto answer en el menú de funciones.

3 Presione MULTI-CONTROL para activar la respuesta automática.

- Para desactivar la respuesta automática, vuelva a presionar **MULTI-CONTROL**.

Cambio del tono de llamada

1 Visualice el menú de funciones.

Consulte *Función y operación* en la página 53.

2 Utilice MULTI-CONTROL para seleccionar Ring tone en el menú de funciones.

3 Presione MULTI-CONTROL para activar el tono de llamada.

- Para desactivar el tono de llamada, vuelva a presionar **MULTI-CONTROL**.

Cancelación del eco y reducción de ruido

1 Utilice MULTI-CONTROL para seleccionar Echo cancel en el menú de funciones.

2 Presione MULTI-CONTROL para activar la cancelación de eco.

- Para desactivar la cancelación de eco, vuelva a presionar **MULTI-CONTROL**.

Reproductor de CD múltiple

Funciones básicas

Se puede usar esta unidad para controlar un reproductor de CD múltiple, que se vende por separado.

- Sólo las funciones descritas en este manual son compatibles con los reproductores de CD múltiple de 50 discos.

Accesorios disponibles

- Esta unidad no está diseñada para utilizar las funciones de lista de títulos de los discos con un reproductor de CD múltiple de 50 discos. Consulte Selección de discos de la lista de títulos de los discos en la página 64 para obtener información sobre las funciones de lista de títulos de los discos.



- 1 Indicador de número de disco
- 2 Indicador de número de pista
- 3 Indicador de tiempo de reproducción

● Selección de un disco

Pulse **MULTI-CONTROL** arriba o abajo.

- También se puede seleccionar un disco, utilizando los botones **1** a **6** en el mando a distancia.
 - Para los discos 1 a 6, presione el número del botón correspondiente.
 - Para los discos 7 a 12, mantenga presionados los números correspondientes, como **1** para el disco 7, hasta que el número del disco aparezca en la pantalla.

● Avance rápido o retroceso

Mantenga pulsado **MULTI-CONTROL** izquierda o derecha.

● Selección de una pista

Pulse **MULTI-CONTROL** izquierda o derecha.

Notas

- Mientras el reproductor de CD múltiple realiza las funciones preparatorias, se visualiza **READY**.
- Si aparece un mensaje de error como **ERROR-11**, consulte el manual de instrucciones del reproductor de CD múltiple.
- Si no hay discos en el cargador de CD del reproductor de CD múltiple, se visualiza **No disc**.

Uso de las funciones CD TEXT

Estas funciones sólo se pueden usar con un reproductor de CD múltiple compatible con CD TEXT.

Es la misma operación que la del reproductor de CD incorporado.

Consulte *Visualización de información de texto en el disco* en la página 21.

Introducción a las funciones avanzadas

Sólo puede utilizar **Compression** (compresión y DBE) con un reproductor de CD múltiple compatible.

1 Presione MULTI-CONTROL para visualizar el menú principal.

2 Utilice MULTI-CONTROL para seleccionar FUNCTION.

Gire el control para cambiar la opción de menú. Presione para seleccionar. Se visualiza el menú de funciones.

3 Gire MULTI-CONTROL para seleccionar la función.

Play mode (repetición de reproducción)—
Random mode (reproducción aleatoria)—
Scan mode (reproducción con exploración)—
Pause (pausa)—**compression** (compresión y DBE)—**ITS play mode** (reproducción ITS)—
ITS memo (programación ITS)—
TitleInput "A" (introducción de títulos de discos)

■ Si no se utilizan funciones diferentes a **ITS memo** y **TitleInput "A"** en unos 30 segundos, la pantalla volverá automáticamente a la visualización normal.

■ Al reproducir un disco CD TEXT en un reproductor de CD múltiple compatible con CD TEXT, no se podrá cambiar a **TitleInput "A"**. El título del disco ya se ha grabado en un disco CD TEXT.

Función y operación

Las operaciones **Play mode**, **Random mode**, **Scan mode**, **Pause** y **TitleInput "A"** son básicamente las mismas que las del reproductor de CD incorporado.

Nombre de la función	Operación
Play mode	<p>Consulte <i>Selección de una gama de repetición de reproducción</i> en la página 22. Sin embargo, las gamas de repetición para la reproducción que puede seleccionar son diferentes a las del reproductor de CD incorporado. Las gamas de repetición del reproductor de CD múltiple son:</p> <ul style="list-style-type: none"> • M-CD repeat – Repite todos los discos que se encuentran en el reproductor de CD múltiple • Track repeat – Sólo repite la pista actual • Disc repeat – Repite el disco actual
Random mode	Consulte <i>Reproducción de las pistas en orden aleatorio</i> en la página 23.
Scan mode	Consulte <i>Exploración de carpetas y pistas</i> en la página 23.
Pause	Consulte <i>Pausa de la reproducción</i> en la página 23.
TitleInput "A"	Consulte <i>Ingreso de títulos de discos</i> en la página 24.



Notas

- También se puede seleccionar la función presionando **FUNCTION** en el mando a distancia.
- Para volver a la pantalla de reproducción, presione **BAND**.
- Si se seleccionan otros discos durante la reproducción de reproducción, la gama de repetición cambia a **M-CD repeat**.
- Si se realiza una búsqueda de pistas o un avance/retroceso rápido durante **Track repeat**, la gama de repetición de reproducción cambia a **Disc repeat**.
- Una vez finalizada la exploración de pistas o discos, volverá a comenzar la reproducción normal de las pistas.

Uso de la compresión y del enfatizador de graves

Estas funciones sólo se pueden utilizar con un reproductor de CD múltiple compatible.

Las funciones COMP (compresión) y DBE (enfatizador dinámico de graves) le permiten ajustar la calidad de reproducción de sonido del reproductor de CD múltiple.

1 Visualice el menú de funciones.

Consulte *Introducción a las funciones avanzadas* en la página anterior.

2 Utilice MULTI-CONTROL para seleccionar compresión en el menú de funciones.

- Si el reproductor de CD múltiple no es compatible con la función COMP/DBE, se visualiza

NO COMP cuando se intenta seleccionar la función.

3 Pulse MULTI-CONTROL para seleccionar su ajuste favorito.

**COMP OFF—COMP 1—COMP 2—
COMP OFF—DBE 1—DBE 2**

Uso de listas de reproducción ITS

La función ITS (selección instantánea de pista) le permite crear una lista de reproducción de las pistas favoritas incluidas en el cargador del reproductor de CD múltiple.

Después de añadir sus pistas favoritas a la lista de reproducción, puede activar la reproducción ITS y reproducir sólo las pistas seleccionadas.

Puede utilizar la función ITS para ingresar y reproducir hasta 99 pistas por disco desde hasta 100 discos (incluidos los títulos de los discos). (Con reproductores de CD múltiple vendidos antes del CDX-P1250 y del CDX-P650, es posible guardar hasta 24 pistas en la lista de reproducción.)

Accesorios disponibles

Creación de una lista de reproducción con la programación ITS

1 Reproduzca el CD que desea programar.

Presione **MULTI-CONTROL** arriba o abajo para seleccionar el CD.

2 Visualice el menú de funciones.

Consulte *Introducción a las funciones avanzadas* en la página 61.

3 Utilice **MULTI-CONTROL** para seleccionar ITS memo en el menú de funciones.

4 Seleccione la pista deseada presionando **MULTI-CONTROL** izquierda o derecha.

5 Presione **MULTI-CONTROL** arriba para almacenar la pista que se está reproduciendo actualmente en la lista de reproducción.

Se visualiza **Memory complete** y se agrega la pista actual a la lista de reproducción.

6 Presione **BAND** para volver a la visualización de reproducción.



Nota

Una vez que los datos para 100 discos han sido almacenados en la memoria, los datos para un nuevo disco sobrescriben los datos más antiguos.

Reproducción de la lista de reproducción ITS

La reproducción ITS le permite escuchar las pistas que ha introducido en su lista de reproducción ITS. Cuando activa la reproducción ITS, se comenzarán a reproducir las pistas de la lista de reproducción ITS en el reproductor de CD múltiple.

1 Seleccione la gama de repetición.

Consulte *Reproducción de las pistas en orden aleatorio* en la página 23.

2 Visualice el menú de funciones.

Consulte *Introducción a las funciones avanzadas* en la página 61.

3 Utilice **MULTI-CONTROL** para seleccionar ITS play mode en el menú de funciones.

4 Presione **MULTI-CONTROL** para activar la reproducción ITS.

ITS play aparece en la pantalla. La reproducción de las pistas de la lista comienza en la gama de repetición **M-CD repeat** o **Disc repeat** seleccionada con anterioridad.

- Si no hay pistas programadas en la gama actual de reproducción ITS, se visualiza **ITS empty**.
- Vuelva a presionar **MULTI-CONTROL** para desactivar la reproducción ITS.

Borrar una pista de la lista de reproducción ITS

Puede eliminar una pista de la lista de reproducción ITS si la función de reproducción ITS está activada.

Si la reproducción ITS ya está activada, vaya al paso 2. Si la reproducción ITS todavía no está activada, utilice **MULTI-CONTROL**.

1 Reproduzca el CD que tiene la pista que desea eliminar de la lista de reproducción ITS y active la reproducción ITS.

Consulte *Reproducción de la lista de reproducción ITS* en esta página.

2 Visualice el menú de funciones.

Consulte *Introducción a las funciones avanzadas* en la página 61.

3 Utilice **MULTI-CONTROL** para seleccionar ITS memo en el menú de funciones.

4 Seleccione la pista deseada presionando **MULTI-CONTROL** izquierda o derecha.

Accesorios disponibles

5 Pulse MULTI-CONTROL abajo para eliminar la pista de la lista de reproducción ITS.

La pista que se está reproduciendo se borra de la lista de reproducción ITS y comienza la reproducción de la siguiente pista.

- Si no hay pistas de la lista de reproducción en la gama actual, se visualiza **ITS empty** y se reanuda la reproducción normal.

6 Presione BAND para volver a la visualización de reproducción.

Borrar un CD de la lista de reproducción ITS

Puede borrar todas las pistas de un CD de la lista de reproducción ITS, si la función de reproducción ITS está desactivada.

1 Reproduzca el CD que desea borrar.

Presione **MULTI-CONTROL** arriba o abajo para seleccionar el CD.

2 Visualice el menú de funciones.

Consulte *Introducción a las funciones avanzadas* en la página 61.

3 Utilice MULTI-CONTROL para seleccionar ITS memo en el menú de funciones.

4 Pulse MULTI-CONTROL abajo para borrar todas las pistas del CD que se está reproduciendo de la lista de reproducción ITS.

Todas las pistas del CD que se está reproduciendo se borran de la lista de reproducción y se visualiza **Memory deleted**.

5 Presione BAND para volver a la visualización de reproducción.

Uso de las funciones de títulos de discos

Se pueden introducir títulos de CD y visualizarlos. De esta manera, se puede buscar y seleccionar con facilidad el disco deseado.

Ingreso de títulos de discos

Utilice la función de introducción de títulos de discos para almacenar hasta 100 títulos de CD (con la lista de reproducción ITS) en el reproductor de CD múltiple. Cada título puede tener una longitud de hasta 10 caracteres. Para obtener más información sobre el funcionamiento, consulte *Ingreso de títulos de discos* en la página 24.

- Los títulos se conservan en la memoria, aun después de que se retiren los discos del cargador, y se recuperan cuando se vuelven a insertar los discos correspondientes.
- Una vez que los datos para 100 discos han sido almacenados en la memoria, los datos para un nuevo disco sobrescriben los datos más antiguos.









Visualización de los títulos de discos

● Presione DISP para seleccionar la información de texto deseado.

• Para CD con título introducido

Tiempo de reproducción—: título del disco y tiempo de reproducción

• Para discos CD TEXT

Tiempo de reproducción—: nombre de artista del disco y : título de la pista—: nombre de artista del disco y : título del disco—: título del disco y : título de la pista—: nombre de artista de la pista : título de la pista—: título de la pista y tiempo de reproducción

Selección de discos de la lista de títulos de los discos

Esta función le permite ver la lista de los títulos de los discos que se han introducido en el reproductor de CD múltiple y seleccionar uno de ellos para su reproducción.

1 Presione LIST para cambiar al modo de lista de títulos de los discos durante la visualización de reproducción.

Accesorios disponibles

2 Utilice MULTI-CONTROL para seleccionar el título del disco deseado.

Haga girar el control para cambiar el título del disco. Presione para iniciar la reproducción.

- También puede cambiar el título del disco presionando **MULTI-CONTROL** arriba o abajo.
- Cuando reproduzca un disco CD TEXT, presione **MULTI-CONTROL** derecha para visualizar una lista de las pistas en el disco seleccionado. Presione **MULTI-CONTROL** izquierda para volver a la lista del disco.
- Si no se ha introducido un título para un disco, se visualizará **No Title**.
- Se visualiza **No disc** al lado del número del disco cuando no hay discos en el cargador.
- Si no se utiliza la lista en aprox. 30 segundos, la pantalla volverá automáticamente a la visualización normal. 

Reproductor de DVD

Funciones básicas

Se puede utilizar esta unidad para controlar un reproductor de DVD o un reproductor de DVD múltiple, que se vende por separado.

Para obtener más información sobre el funcionamiento del reproductor DVD o del reproductor de DVD múltiple. Esta sección proporciona información acerca de las funciones de DVD con esta unidad que difieren de las descritas en el manual de instrucciones del reproductor de DVD o del reproductor de DVD múltiple.



- ① Indicador **DVD-V/VCD/CD/MP3/WMA**
Muestra el tipo de disco que se está reproduciendo actualmente.
- ② Indicador de número de disco
Muestra el número de disco que se está reproduciendo al utilizar un reproductor de DVD múltiple.
- ③ Indicador de número de Título/Carpeta
Muestra el título (al reproducir vídeo DVD) o la carpeta (al reproducir audio comprimido) de la selección que se está reproduciendo actualmente.
- ④ Indicador de número de capítulo/pista
Muestra el capítulo (al reproducir un vídeo DVD) o la pista (al reproducir un vídeo CD, CD o audio comprimido) que se está reproduciendo actualmente.
- ⑤ Indicador de tiempo de reproducción

● Selección de un capítulo/pista

Pulse **MULTI-CONTROL** izquierda o derecha.

Accesorios disponibles

● Avance rápido o retroceso

Mantenga pulsado **MULTI-CONTROL** izquierda o derecha.

- Al reproducir audio comprimido, no hay sonido en el avance rápido o en el retroceso.

● Para saltar y retroceder o avanzar hasta otro capítulo/pista, pulse **MULTI-CONTROL** izquierda o derecha.

Selección de un disco

- Se puede utilizar esta función sólo si un reproductor de DVD múltiple está conectado a esta unidad.

● Presione cualquiera de los botones 1 a 6 para seleccionar el disco deseado.

Selección de una carpeta

- Puede utilizar esta función sólo cuando hay conectado a esta unidad un reproductor de DVD compatible con reproducción de audio comprimido.

● Presione **MULTI-CONTROL** arriba o abajo para seleccionar una carpeta.

Introducción a las funciones avanzadas

1 Presione **MULTI-CONTROL para visualizar el menú principal.**

2 Utilice **MULTI-CONTROL para seleccionar **FUNCTION**.**

Gire el control para cambiar la opción de menú. Presione para seleccionar. Se visualiza el menú de funciones.

3 Gire **MULTI-CONTROL para seleccionar la función.**

Durante la reproducción de un vídeo DVD o un vídeo CD

Play mode (repetición de reproducción)—

Pause (pausa)

Durante la reproducción de un CD

Play mode (repetición de reproducción)—

Random mode (reproducción aleatoria)—

Scan mode (reproducción con exploración)—

Pause (pausa)—**ITS play mode** (reproducción ITS)—**ITS memo** (ingreso ITS)—

TitleInput "A" (ingreso de títulos de discos)

Durante la reproducción de audio comprimido

Play mode (repetición de reproducción)—

Random mode (reproducción aleatoria)—

Scan mode (reproducción con exploración)—

Pause (pausa)

- También se puede seleccionar la función presionando **FUNCTION** en el mando a distancia.

- Para volver a la pantalla de reproducción, presione **BAND**.

- Si no se utilizan las funciones exceptuando **ITS memo** y **TitleInput "A"** en unos 30 segundos, el display volverá automáticamente a la visualización normal.

Función y operación

Las operaciones **Play mode**, **Random mode**, **Scan mode**, **Pause** y **TitleInput "A"** son básicamente las mismas que las del reproductor de CD incorporado.

También, las operaciones **ITS play mode** y **ITS memo** son básicamente las mismas que las del reproductor de CD múltiple.

Accesorios disponibles

Nombre de la función	Operación
Play mode	<p>Consulte <i>Selección de una gama de repetición de reproducción</i> en la página 22. Pero la gama de repetición de reproducción que puede seleccionar varía según el tipo de disco o sistema. Las gamas de repetición para la reproducción del reproductor de DVD/reproductor de DVD múltiple son como se indican a continuación: Durante la reproducción PBC de un vídeo CD, no se puede utilizar esta función.</p> <ul style="list-style-type: none"> • Disc repeat – Repite el disco actual • Folder repeat – Repite la carpeta actual • Title repeat – Sólo repite el título actual • Chapter repeat – Sólo repite el capítulo actual • Track repeat – Repite la pista actual
Random mode	Consulte <i>Reproducción de las pistas en orden aleatorio</i> en la página 23.
Scan mode	Consulte <i>Exploración de carpetas y pistas</i> en la página 23.
Pause	Consulte <i>Pausa de la reproducción</i> en la página 23.
ITS play mode	Consulte <i>Uso de listas de reproducción ITS</i> en la página 62.
ITS memo	Consulte <i>Uso de listas de reproducción ITS</i> en la página 62.
TitleInput "A"	Consulte <i>Ingreso de títulos de discos</i> en la página 24.

Notas

- Si se seleccionan otros discos durante la reproducción de reproducción, la gama de repetición cambia a **Disc repeat**.
- Cuando se reproduce un vídeo CD o un CD, si realiza una búsqueda de pistas o un avance/

retroceso rápido durante **Track repeat**, la gama de repetición cambia a **Disc repeat**.

- Cuando se reproduce audio comprimido, si selecciona otra carpeta durante la repetición de reproducción, la gama de repetición cambia a **Disc repeat**.
- Cuando se reproduce audio comprimido, si realiza una búsqueda de pistas o un avance/retroceso rápido durante **Track repeat**, la gama de repetición de reproducción cambia a **Folder repeat**.
- También se puede conectar a esta unidad un reproductor de DVD múltiple con funciones ITS y funciones de títulos de discos. En este caso, pueden controlarse **ITS play mode**, **ITS memo** y el ingreso de títulos de discos.
- La función ITS de un reproductor de DVD es ligeramente diferente de la reproducción ITS con un reproductor de CD múltiple. En el caso del reproductor de DVD múltiple, la reproducción ITS sólo se puede utilizar al reproducir CD. Para obtener más información, consulte *Uso de listas de reproducción ITS* en la página 62. 

Sintonizador de TV

Funciones básicas

Se puede utilizar esta unidad para controlar un sintonizador de TV, que se vende por separado. Para obtener más información, consulte el manual de instrucciones del sintonizador de TV. Esta sección proporciona información acerca de las funciones de TV con esta unidad que difiere de la descrita en el manual de instrucciones del sintonizador de TV.



Accesorios disponibles

- ① Indicador de banda
- ② Indicador del número de presintonía
- ③ Indicador de canal

● Seleccione una banda

Presione **BAND**.

● Selección de un canal (paso a paso)

Pulse **MULTI-CONTROL** izquierda o derecha.

● Sintonización por búsqueda

Mantenga presionado **MULTI-CONTROL** hacia la izquierda o hacia la derecha durante cerca de un segundo y luego suelte.



Notas

- Puede seleccionar la banda entre **TV-1** o **TV-2**.
- Se puede cancelar la sintonización por búsqueda pulsando **MULTI-CONTROL** izquierda o derecha.
- Mantenga presionado **MULTI-CONTROL** izquierda o derecha para saltar las emisoras. La sintonización por búsqueda comienza inmediatamente después de que suelte **MULTI-CONTROL**.

Almacenamiento y recuperación de emisoras

Se pueden almacenar con facilidad hasta 12 emisoras para recuperarlas posteriormente.

- Se pueden almacenar en la memoria 12 emisoras por cada banda.

1 Presione LIST.

Se muestra la pantalla de ajuste de presintonías.

2 Utilice el MULTI-CONTROL para almacenar la emisora seleccionada en la memoria.

Haga girar el control para cambiar el número de presintonía. Presione durante varios segundos para almacenarla.

- También puede almacenar la emisora en la memoria manteniendo presionado **MULTI-CONTROL** derecha.

3 Utilice MULTI-CONTROL para seleccionar la emisora deseada.

Haga girar el control para cambiar de emisora. Presione para seleccionar.

- También puede cambiar la emisora presionando **MULTI-CONTROL** arriba o abajo.
- Si no se utiliza la lista en aprox. 30 segundos, la pantalla volverá automáticamente a la visualización normal.

Uso del mando a distancia

También se pueden almacenar y recuperar las emisoras asignadas a los botones de ajuste de presintonías **P 1** a **P 6** utilizando el mando a distancia.

- Cuando encuentre la emisora que desea almacenar en la memoria, presione uno de los botones de ajuste de presintonías **1** a **6** y manténgalo presionado hasta que el número de presintonía deje de destellar.

El número seleccionado destellará en el indicador del número de presintonía y quedará iluminado. La emisora seleccionada se ha almacenado en la memoria.

La próxima vez que presione el mismo botón de ajuste de presintonías, la emisora se recuperará de la memoria.

- También se pueden recuperar las emisoras asignadas a los números de ajuste de presintonías presionando **MULTI-CONTROL** arriba o abajo durante la visualización de canales.

Almacenamiento consecutivo de las emisoras con las señales más intensas

1 Presione MULTI-CONTROL para visualizar el menú principal.

2 Utilice MULTI-CONTROL y seleccione FUNCTION para visualizar BSSM.

- También se puede seleccionar la función presionando **FUNCTION** en el mando a distancia.

Accesorios disponibles

3 Presione **MULTI-CONTROL** para activar la función **BSSM**.

Searching comienza a parpadear. Mientras **Searching** parpadea, las 12 emisoras más intensas se almacenarán en orden ascendente desde el canal más bajo. Una vez finalizada la operación, aparecerá la lista de canales presintonizados.

- Para cancelar el proceso de almacenamiento, vuelva a presionar **MULTI-CONTROL**.

4 Utilice **MULTI-CONTROL** para seleccionar la emisora deseada.

Haga girar el control para cambiar de emisora. Presione para seleccionar.

- También puede cambiar la emisora presionando **MULTI-CONTROL** arriba o abajo.
- Para volver a la visualización normal, presione

BAND.

- Si no se utiliza la lista en aprox. 30 segundos, la pantalla volverá automáticamente a la visualización normal. 

Información adicional

Mensajes de error

Cuando contacte con su proveedor o con el servicio técnico Pioneer más cercano, asegúrese de haber anotado el mensaje de error.

Reproductor de CD incorporado

Mensaje	Causa	Acción
ERROR-11, 12, 17, 30	Disco sucio	Limpie el disco.
ERROR-11, 12, 17, 30	Disco rayado	Reemplace el disco.
ERROR-10, 11, 12, 15, 17, 30, A0	Problema eléctrico o mecánico	Cambie la llave de encendido del automóvil a la posición de desactivación y luego pase de nuevo a activación, o cambie a una fuente diferente, y después vuelva a activar el reproductor de CD.
ERROR-15	El disco insertado no contiene datos	Reemplace el disco.
ERROR-22, 23	No se puede reproducir el formato del CD	Reemplace el disco.
No audio	El disco insertado no contiene ficheros que se puedan reproducir	Reemplace el disco.
TRK SKIPPED	El disco que se ha colocado contiene ficheros WMA protegidos con DRM	Reemplace el disco.
PROTECT	Todos los ficheros del disco están protegidos con DRM	Reemplace el disco.

Reproductor de audio USB/memoria USB

Mensaje	Causa	Acción
No audio	No hay canciones	Transfiera ficheros de audio al reproductor de audio portátil USB/memoria USB y cóncetelo.
	La memoria USB está conectada con la seguridad activada	Para desactivar la seguridad, siga las instrucciones de la memoria USB.
	No hay canciones	Transfiera canciones al iPod.
TRK SKIPPED	El reproductor de audio portátil USB/memoria USB conectado contiene ficheros WMA protegidos con Windows Media DRM 9/10	Reproduzca un fichero de audio que no esté protegido con Windows Media DRM 9/10.
PROTECT	Todos los ficheros del reproductor de audio portátil USB/memoria USB conectado están protegidos con Windows Media DRM 9/10	Transfiera ficheros de audio no protegidos con Windows Media DRM 9/10 al reproductor de audio portátil USB/memoria USB y cóncetelo.
N/A USB	El dispositivo USB conectado no es compatible con esta unidad.	Conecte un reproductor de audio portátil USB o una memoria USB que cumpla con la clase de almacenamiento masivo USB.

Información adicional

CHECK USB	El conector USB o el cable USB está cortocircuitado.	Verifique que no esté enganchado en algo ni dañado el conector USB o el cable USB.
	El reproductor de audio portátil USB/memoria USB conectado consume más de 500 mA (corriente máxima admisible).	Desconecte el reproductor de audio portátil USB/memoria USB y no utilice. Coloque la llave de encendido del automóvil en posición OFF, luego en ACC u ON y, a continuación, conecte el reproductor de audio portátil USB/memoria USB compatible.
ERROR-19	Fallo de comunicación	Realice una de las siguientes operaciones. -Cambie la llave de encendido del automóvil a la posición de desactivación y luego pase de nuevo a activación. -Desconecte el reproductor de audio portátil USB/memoria USB. -Cambie a una fuente diferente. Después, vuelva al reproductor de audio portátil USB/memoria USB.
ERROR-23	El dispositivo USB no está formateado con FAT16 o FAT32	El dispositivo USB debe formatearse con FAT16 o FAT32.

iPod

Mensaje	Causa	Acción
ERROR-19	Fallo de comunicación	Desconecte el cable del iPod. Una vez que aparezca el menú principal del iPod, conecte el cable nuevamente. Reinicie el iPod.
	Fallo del iPod	Desconecte el cable del iPod. Una vez que aparezca el menú principal del iPod, conecte el cable nuevamente. Reinicie el iPod.
N/A USB	Versión de iPod antigua	Actualice la versión del iPod.
	Fallo del iPod	Reinicie el iPod.
ERROR-16	Versión de iPod antigua	Actualice la versión del iPod.
	Fallo del iPod	Desconecte el cable del iPod. Una vez que aparezca el menú principal del iPod, conecte el cable nuevamente. Reinicie el iPod.
ERROR-A1 CHECK USB	El iPod no está cargado pero funciona correctamente	Compruebe que el cable de conexión del iPod no esté cortocircuitado (p. ej., atrapado entre objetos metálicos). Una vez confirmado, cambie la llave de encendido del automóvil a la posición de desactivación y luego pase de nuevo a activación; o bien desconecte una vez el iPod y conéctelo de nuevo.
No Songs	No hay canciones	Transfiera canciones al iPod.
STOP	No hay canciones en la lista actual	Seleccione una lista que contenga canciones.



Información adicional

Pautas para el manejo de discos y del reproductor

- Use únicamente discos que tengan uno de los siguientes dos logos.



- Utilice sólo discos convencionales y completamente circulares. No use discos con formas irregulares.



- Utilice un CD de 12 cm u 8 cm. No utilice un adaptador cuando reproduzca un CD de 8 cm.
- No inserte ningún otro elemento que no sea un CD en la ranura de inserción de CD.
- No use discos con roturas, picaduras, deformados o dañados de otro modo, ya que pueden causar daños al reproductor.
- No es posible reproducir discos CD-R/CD-RW no finalizados.
- No toque la superficie grabada de los discos.
- Almacene los discos en sus cajas cuando no los utilice.
- Evite dejar discos en ambientes excesivamente calientes o expuestos a la luz solar directa.
- No fije etiquetas, no escriba ni aplique sustancias químicas en la superficie de los discos.
- Para limpiar un CD, pásele un paño suave desde el centro hacia afuera.
- La condensación puede afectar temporalmente el rendimiento del reproductor. Deje que se adapte a la temperatura más cálida durante aproximadamente una hora. Además, si los discos tienen humedad, séquelos con un paño suave.

- Quizás no pueda reproducir algunos discos debido a sus características, formato, aplicación grabada, entorno de reproducción, condiciones de almacenamiento u otras causas.
- Dependiendo del entorno en que se grabó la información de texto, puede que no se visualice correctamente.
- Las vibraciones en las carreteras pueden interrumpir la reproducción de un disco.
- Lea las advertencias de los discos antes de utilizarlos. ▣

Discos dobles

- Los discos dobles son discos de dos caras que incluyen CD grabable de audio en una cara y DVD grabable de vídeo en la otra cara.
- Debido a que la cara CD de los discos dobles no es físicamente compatible con el estándar CD general, es posible que no se pueda reproducir la cara CD en esta unidad.
- La carga y expulsión frecuente de un disco doble puede producir rayaduras en el disco. Las rayaduras graves pueden generar problemas de reproducción en esta unidad. En algunos casos, un disco doble puede atascarse en la ranura de inserción del disco y no se expulsará. Para evitarlo, recomendamos que no utilice un disco doble en esta unidad.
- Consulte la información del fabricante del disco para obtener más información sobre los discos dobles. ▣

Compatibilidad con audio comprimido

WMA

- Formato compatible: WMA codificado con Windows Media Player
- Velocidad de grabación: 48 kbps a 320 kbps (CBR), 48 kbps a 384 kbps (VBR)

Información adicional

- Frecuencia de muestreo: 32 kHz a 48 kHz
- Windows Media Audio 9 Professional, Lossless, Voice: No

MP3

- Velocidad de grabación: 8 kbps a 320 kbps
- Frecuencia de muestreo: 16 kHz a 48 kHz (32, 44,1, 48 kHz para énfasis)
- Versiones de etiqueta ID3 compatibles: 1.0, 1.1, 2.2, 2.3, 2.4 (la etiqueta ID3 Versión 2.x tiene prioridad sobre la Versión 1.x.)
- Lista de reproducción M3u: No
- MP3i (MP3 interactivo), mp3 PRO: No

AAC

- Formato compatible: AAC codificados con iTunes®
- Frecuencia de muestreo: 11,025 kHz a 48 kHz
- Velocidad de transmisión: 16 kbps a 320 kbps
- Apple Lossless: No

WAV

- Formato compatible: PCM lineal (LPCM), MS ADPCM
- Bits de cuantificación: 8 y 16 (LPCM), 4 (MS ADPCM)
- Frecuencia de muestreo: 16 kHz a 48 kHz (LPCM), 22,05 kHz a 44,1 kHz (MS ADPCM) 

Reproductor de audio USB/ memoria USB

Compatibilidad del reproductor de audio USB/memoria USB

- Versión USB: 2.0, 1.1 y 1.0
- Velocidad de transferencia de datos USB: velocidad total
- Clase USB: Dispositivo MSC (Clase de almacenamiento masivo)
- Protocolo: bulk
- Cantidad mínima de memoria: 250 MB
- Cantidad máxima de memoria: 250 GB
- Sistema de archivos: FAT32 y FAT16

- Corriente de suministro: 500 mA



Notas

- La memoria USB particionada no es compatible con esta unidad.
- Según el tipo de reproductor de audio portátil USB/memoria USB que utilice, es posible que esta unidad no reconozca el reproductor de audio USB/memoria USB o que los archivos de audio no puedan ser reproducidos correctamente.
- La unidad puede reproducir archivos de una reproductor de audio portátil USB/memoria USB que cumpla con la clase de almacenamiento masivo USB. Sin embargo, no se podrán reproducir los archivos protegidos almacenados en dichos dispositivos USB. (Si el iPod está conectado a la unidad, las condiciones de reproducción del archivo dependerán de las especificaciones del iPod).
- No se puede conectar el reproductor de audio portátil USB/memoria USB a esta unidad a través de un concentrador USB.

Pautas para el manejo e información complementaria

- No deje el reproductor de audio portátil USB/memoria USB expuesto a la luz solar directa durante un largo periodo de tiempo. La exposición prolongada a la luz solar directa puede causar un fallo de funcionamiento del reproductor de audio portátil USB/memoria USB como consecuencia de la alta temperatura generada.
- No exponga el reproductor de audio portátil USB/memoria USB a altas temperaturas.
- Asegure bien el reproductor de audio portátil USB/memoria USB al conducir. No deje caer el reproductor de audio portátil USB/memoria USB al suelo, ya que puede quedar atascado debajo del freno o del acelerador.
- La reproducción de archivos de audio codificados con datos de imagen puede tardar varios minutos en comenzar.

Información adicional

- En función de los dispositivos USB que se conecten a esta unidad, se puede generar ruido en la radio.
- Se pueden visualizar sólo 32 caracteres desde el principio como un nombre de archivo (incluida la extensión) o un nombre de carpeta cuando se seleccione como fuente el reproductor de audio portátil USB/memoria USB.
- Es posible que la información de texto de algunos archivos de audio no se visualice correctamente.
- Las extensiones de archivo se deben utilizar adecuadamente.
- Pueden reproducirse hasta 15 000 archivos en un reproductor de audio portátil USB/memoria USB.
- Pueden reproducirse hasta 500 carpetas en un reproductor de audio portátil USB/memoria USB.
- Puede reproducirse un directorio de hasta ocho niveles en un reproductor de audio portátil USB/memoria USB.
- Puede producirse una pequeña demora cuando se inicie la reproducción de archivos de audio en un reproductor de audio portátil USB/memoria USB con numerosas jerarquías de carpetas.
- No conecte otro dispositivo que no sea un reproductor de audio portátil USB/memoria USB.
- Las operaciones pueden variar según el tipo de reproductor de audio USB y el tipo de memoria USB.

Secuencia de archivos de audio en la memoria USB

Para los reproductores de audio portátiles USB, la secuencia es diferente de la hallada en la memoria USB y depende del tipo de reproductor.

Ejemplo de una jerarquía

📁: Carpeta

🎵: Archivo de audio comprimido

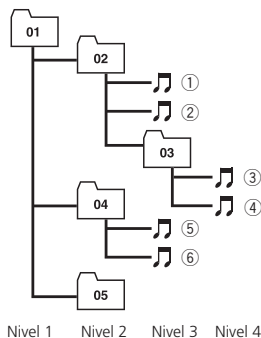

- 01 a 05 representan números de carpeta asignados. ① a ⑥ representan la secuencia de reproducción. El usuario no puede asignar números de carpeta ni especificar la secuencia de reproducción con esta unidad.
 - La secuencia de reproducción del archivo de audio es la misma que la secuencia grabada en el dispositivo USB.
 - Para especificar la secuencia de reproducción, se recomienda el siguiente método.
 - 1 Cree el nombre del archivo incluyendo números que especifiquen la secuencia de reproducción (p. ej., 001xxx.mp3 y 099yyy.mp3).
 - 2 Coloque esos archivos en una carpeta.
 - 3 Grabe la carpeta que contiene los archivos en el dispositivo USB.
- Sin embargo, dependiendo del entorno del sistema, tal vez no pueda especificar la secuencia de reproducción del archivo. ◻

Información adicional

iPod

Acerca del manejo del iPod

- No deje el reproductor el iPod expuesto a la luz solar directa durante un largo periodo de tiempo. La exposición prolongada a la luz solar puede causar un fallo de funcionamiento del iPod como consecuencia de las altas temperaturas generadas.
- No exponga el iPod a altas temperaturas.
- Conecte directamente el cable conector del Dock al iPod para que esta unidad funcione adecuadamente.
- Cuando conduzca, ajuste el iPod correctamente. No deje caer el iPod al suelo, ya que puede quedar atascado debajo del freno o del acelerador.
- Consulte los manuales del iPod para obtener más detalles.

Acerca de los ajustes del iPod

- No se puede utilizar el Ecuador del iPod en los productos Pioneer. Recomendamos que desactive el Ecuador del iPod antes de conectarlo a esta unidad.
- No puede desactivar la Repetición del iPod cuando utiliza esta unidad. Aunque la desactive, se cambiará automáticamente a Todo cuando conecte el iPod a la unidad.

Archivos de audio comprimidos en el disco

- Según la versión del Windows Media Player utilizada para codificar los archivos WMA, puede que no se visualicen correctamente los nombres de los álbumes y demás información de texto.
- La reproducción de archivos WMA/AAC codificados con datos de imagen puede tardar varios minutos en comenzar.
- Conforme con ISO 9660 Nivel 1 y 2. Los sistemas de archivo Romeo y Joliet son compatibles con este reproductor.

- Es posible la reproducción multi-sesión.
- Los archivos de audio comprimidos no son compatibles con la transferencia de datos en formato Packet Write.
- Se pueden visualizar sólo 64 caracteres desde el principio como nombre de archivo (incluida la extensión, como .wma, .mp3, .m4a o .wav) o nombre de carpeta.
- La secuencia de selección de carpetas u otras operaciones pueden cambiar, dependiendo del programa de codificación o escritura.
- Independientemente de la longitud de la sección en blanco que haya entre las canciones de la grabación original, los discos de audio comprimidos se reproducirán con una breve pausa entre canciones.
- Las extensiones de fichero como .wma, .mp3, .m4a o .wav se deben utilizar adecuadamente.
- Los textos en ruso que se visualizarán en esta unidad se deben codificar con los siguientes conjuntos de caracteres:
 - Unicode (UTF-8, UTF-16)
 - Conjuntos de caracteres distintos de Unicode que se usan en el entorno Windows y están configurados en ruso en la configuración de idiomas múltiples
- Se pueden visualizar sólo 32 caracteres desde el principio como nombre de fichero (incluida la extensión, como .wma, .mp3, .m4a o .wav) o nombre de carpeta cuando utilice textos en ruso.

Ejemplo de una jerarquía

📁: Carpeta

🎵: Archivo de audio comprimido

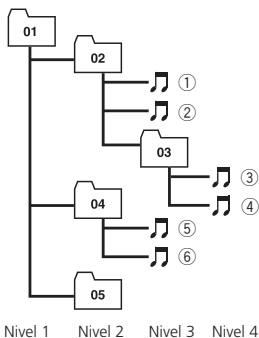

- Esta unidad asigna los números de carpetas. El usuario no puede asignarlos.
- Se permite una jerarquía de carpetas de hasta ocho niveles. Sin embargo, la jerarquía práctica de carpetas es de menos de dos niveles.
- Es posible reproducir hasta 99 carpetas en un disco.

Información adicional

Especificaciones

Generales

Fuente de alimentación 14,4 V CC (10,8 V a 15,1 V permisible)
Sistema de conexión a tierra Tipo negativo
Consumo máximo de corriente 10,0 A
Dimensiones (An × Al × Pr):	
DIN	
Bastidor 180 mm × 50 mm × 165 mm
Cara anterior 188 mm × 58 mm × 18 mm
D	
Bastidor 180 mm × 50 mm × 165 mm
Cara anterior 170 mm × 45 mm × 18 mm
Peso 1,5 kg

Audio

Potencia de salida máxima 50 W × 4
 50 W × 2/4 Ω + 70 W × 1/2 Ω (para altavoz de subgraves)
Potencia de salida continua 22 W × 4 (50 a 15 000 Hz, 5% THD, 4 Ω de carga, ambos canales activados)
Impedancia de carga 4 Ω a 8 Ω × 4
 4 Ω a 8 Ω × 2 + 2 Ω × 1
Nivel de salida máx. del preamplificador (Pre-out) 4 V
Ecualizador (Ecualizador gráfico de 7 bandas):	
Frecuencia 50/125/315/800/2k/5k/12,5k Hz
Ganancia ± 12 dB
HPF:	
Frecuencia 50/63/80/100/125 Hz
Pendiente -12 dB/oct
Altavoz de subgraves (mono):	
Frecuencia 50/63/80/100/125 Hz
Pendiente -18 dB/oct
Ganancia +6 dB a -24 dB
Fase Normal/Inversa
Intensificación de graves:	
Ganancia +12 dB a 0 dB

Reproductor de CD

Sistema Sistema de audio de discos compactos
Discos utilizables Disco compacto
Relación de señal a ruido 94 dB (1 kHz) (red IEC-A)

Número de canales 2 (estéreo)
Formato de decodificación MP3 MPEG-1 & 2 Audio Layer 3
Formato de decodificación WMA Ver. 7, 7.1, 8, 9, 10, 11 (audio 2 canales) (Windows Media Player)
Formato de decodificación AAC MPEG-4 AAC (solo codificado con iTunes®) (.m4a) (Ver. 7.2 y anteriores)
Formato de señal WAV PCM lineal & MS ADPCM (No comprimido)

USB

Especificación USB 2.0 velocidad máxima
Corriente suministrada 500 mA
Cantidad máxima de memoria 250 GB
Sistema de archivos FAT16, FAT32
Formato de decodificación MP3 MPEG-1 & 2 Audio Layer 3
Formato de decodificación WMA Ver. 7, 7.1, 8, 9, 10, 11 (audio 2 canales) (Windows Media Player)
Formato de decodificación AAC MPEG-4 AAC (solo codificado con iTunes®) (.m4a) (Ver. 7.2 y anteriores)
Formato de señal WAV PCM lineal & MS ADPCM (No comprimido)

Sintonizador de FM

Gama de frecuencias 87,5 MHz a 108,0 MHz
Sensibilidad utilizable 8 dBf (0,7 μ V/75 Ω mono, Señal/ruido: 30 dB)
Relación de señal a ruido 75 dB (red IEC-A)

Sintonizador de MW

Gama de frecuencias 531 kHz a 1 602 kHz (9 kHz)
Sensibilidad utilizable 18 μ V (Señal/ruido: 20 dB)
Relación de señal a ruido 65 dB (red IEC-A)

Sintonizador de LW

Gama de frecuencias 153 kHz a 281 kHz
Sensibilidad utilizable 30 μ V (Señal/ruido: 20 dB)
Relación de señal a ruido 65 dB (red IEC-A)

Nota

Las especificaciones y el diseño están sujetos a posibles modificaciones, para incorporar mejoras, sin previo aviso. 

<http://www.pioneer.eu>

Visit **www.pioneer.co.uk** (or **www.pioneer.eu**) to register your product.

Visite **www.pioneer.es** (o **www.pioneer.eu**) para registrar su producto.

Zum Registrieren Ihres Produktes besuchen Sie bitte **www.pioneer.de** (oder **www.pioneer.eu**) .

Visitez **www.pioneer.fr** (ou **www.pioneer.eu**) pour enregistrer votre appareil.

Si prega di visitare il sito **www.pioneer.it** (o **www.pioneer.eu**) per registrare il prodotto.

Bezoek **www.pioneer.nl** (of **www.pioneer.eu**) om uw product te registreren.

Посетите **www.pioneer-rus.ru** (или **www.pioneer.eu**) для регистрации приобретенного Вами изделия.

PIONEER CORPORATION

4-1, MEGURO 1-CHOME, MEGURO-KU
TOKYO 153-8654, JAPAN

PIONEER ELECTRONICS (USA) INC.

P.O. Box 1540, Long Beach, California 90801-1540, U.S.A.
TEL: (800) 421-1404

PIONEER EUROPE NV

Haven 1087, Keetberglaan 1, B-9120 Melsele, Belgium
TEL: (0) 3/570.05.11

PIONEER ELECTRONICS ASIACENTRE PTE. LTD.

253 Alexandra Road, #04-01, Singapore 159936
TEL: 65-6472-7555

PIONEER ELECTRONICS AUSTRALIA PTY. LTD.

178-184 Boundary Road, Braeside, Victoria 3195, Australia
TEL: (03) 9586-6300

PIONEER ELECTRONICS OF CANADA, INC.

300 Allstate Parkway, Markham, Ontario L3R 0P2, Canada
TEL: 1-877-283-5901
TEL: 905-479-4411

PIONEER ELECTRONICS DE MEXICO, S.A. de C.V.

Bldv.Manuel Avila Camacho 138 10 piso
Col.Lomas de Chapultepec, Mexico, D.F. 11000
TEL: 55-9178-4270

先鋒股份有限公司

總公司：台北市中山北路二段44號13樓
電話：(02) 2521-3588

先鋒電子（香港）有限公司

香港九龍尖沙咀海港城世界商業中心
9樓901-6室
電話：(0852) 2848-6488

Publicado por Pioneer Corporation.
Copyright ©2007 Pioneer Corporation.
Todos los derechos reservados.