

Pioneer *sound.vision.soul*

Manual de hardware

ESPAÑOL

Unidad de navegación con DVD

AVIC-900DVD
AVIC-800DVD

<CRB1888-A> 3

Introducción

Cómo leer este manual

Este manual describe principalmente la información relacionada con el hardware como los nombres de pieza del sistema de navegación o las precauciones para su uso. Lea este manual antes de utilizar el sistema de navegación. Se describen los siguientes temas en cada capítulo:

Modo de empleo de este manual

Introducción

En el presente capítulo se describen las precauciones de uso del sistema de navegación.

1 Cómo utilizar el control remoto y nombre de las piezas

En esta sección se describen las funciones del control remoto de dirección utilizadas para operar el sistema de navegación. Asimismo, en el presente capítulo se describen cuestiones importantes que deben conocerse antes de utilizar el sistema de navegación, como los nombres de los componentes, la introducción/expulsión de discos o el modo de ajuste de una tarjeta PC.

2 Utilización de un reproductor de DVD integrado (AVIC-900DVD solamente)

En este capítulo se describe cómo configurar y reproducir discos DVD-Vídeo o un CD en el sistema de navegación. (Esta función es aplicable solamente para AVIC-900DVD. No se encuentra disponible para AVIC-800DVD).

Apéndice

En este capítulo se describe cómo operar el sistema de navegación o los discos, las especificaciones técnicas del sistema de navegación y el modo de restablecer el sistema.

Terminología

Antes de seguir, dedique algunos minutos a leer la siguiente información sobre las convenciones empleadas en este manual. Conocer bien estas convenciones le facilitará el aprendizaje sobre el empleo de este nuevo equipo.

- Los botones del control remoto o la pantalla se identifican del siguiente modo:
Ej.) botón **NAVI**, botón **NAVI MENU**.
- Las opciones de menú o las teclas táctiles mostradas en la pantalla se muestran del siguiente modo:
Ej.) "**Destino**", "**Ajustes**".
- La información adicional, las aplicaciones alternativas y otras notas se presentan de esta forma:
Ej.)
 La tarjeta PC puede activarse o desactivarse independientemente de si la unidad principal está conectada o desconectada (motor del vehículo arrancado o parado).
- Las referencias se indican del modo siguiente:
Ej.)
➔ "Reajuste del sistema" → página 32

Índice

Introducción 1

- Cómo leer este manual 1
 - Modo de empleo de este manual 1
 - Terminología 1
- Índice 2
- Información importante de seguridad 3
- Notas previas a la utilización del sistema 4
 - Precaución 4
 - La batería de la unidad principal 5

Capítulo 1

Cómo utilizar el control remoto y nombre de las piezas 7

- Preparación del control remoto 7
 - Introducir la batería en el control remoto 7
- Los componentes y sus funciones 8
 - Control remoto de dirección 8
 - Micrófono 9
 - Unidad principal 9

Capítulo 2

Utilización de un reproductor de DVD integrado (AVIC-900DVD solamente) 11

- Seguridad durante la conducción 11
- Antes de utilizar el reproductor de DVD integrado 11
 - Discos compatibles 11
 - Códigos de zona en los discos de vídeo de DVD 12
 - Configurar el control remoto de DVD 12
- Cómo escuchar un CD con reproductor de DVD integrado (AVIC-900DVD solamente) 13
 - Cómo utilizar el control remoto de DVD 13
 - Método básico para escuchar un CD 14
 - Especificar una pista (búsqueda directa) 14
 - Seleccionar Reproducción repetida, Reproducción aleatoria, Reproducción de exploración 15
- Cómo ver un DVD con el reproductor de DVD integrado (AVIC-900DVD solamente) 15
 - Cómo utilizar el control remoto de DVD 16
 - Método básico para ver un DVD 17
 - Funcionamiento del menú 18
 - Especificar un título o un capítulo 19
 - Seleccionar un tipo de pista de sonido, subtítulos o ángulos de visualización 19
 - Funcionamiento y comprobación de la información en pantalla 21

Configuración de los valores 23

- Funcionamiento básico de la pantalla de configuración predeterminada 23
- Opciones que el usuario puede cambiar 24
 - Establecer los subtítulos 24
 - Establecer el idioma de audio 25
 - Establecer el idioma del menú 25
 - Establecer restricciones de visualización 26
 - Establecer la relación de aspecto de la pantalla 27
 - Establecer la visualización del símbolo de selección de ángulo 27
- Lista de códigos de idiomas 28
- Funcionamiento del sintonizador televisivo/pantalla 29
- Tablas de compatibilidad de funciones 29

Apéndice 31

- Manipulación y cuidados del disco 31
- Reajuste del sistema 32
- Especificaciones 33



Información importante de seguridad

Antes de utilizar el sistema de navegación, asegúrese de haber leído y entendido la siguiente información sobre seguridad:

- Lea el manual antes de poner en funcionamiento este sistema de navegación.
 - Este sistema de navegación tiene como único fin ayudarle a conducir su vehículo. No es un sustituto de la atención y cuidado que usted debe poner a las circunstancias de circulación.
 - No utilice este sistema de navegación si le distrae al conducir y afecta a la conducción segura del vehículo. Observe siempre las normas de seguridad para la conducción y respete todas las regulaciones del tráfico existentes.
 - No permita nunca a nadie emplear el sistema a menos que hayan leído y entendido las instrucciones de operación.
 - No utilice nunca este sistema de navegación para dirigirse a un hospital, una comisaría de policía, ni centros similares en un caso de emergencia. Es posible que los datos del mapa no incluyan una lista completa de las instalaciones de servicios de emergencia.
 - La información de rutas y de guía visualizada por este equipo sólo tiene el fin de servir de referencia. Es posible que no refleje con precisión las rutas más nuevas permitidas, los estados de las carreteras, o las restricciones del tráfico.
 - Las restricciones del tráfico y los cambios provisionales actualmente en vigencia siempre tendrán prioridad sobre la guía que ofrece ese producto. Respete siempre las restricciones existentes del tráfico aunque este producto ofrezca un consejo que sea contrario.
 - Si no se introduce la información correcta sobre la hora local, es posible que el producto muestre rutas e instrucciones de guía inapropiadas.
 - No ponga el volumen del sistema de navegación tan alto como para que le impida oír el tráfico del exterior y los vehículos de emergencia.
 - Para mayor seguridad, algunas funciones se inhabilitan cuando el freno de estacionamiento no está puesto.
- Los datos codificados en el disco de este producto son propiedad intelectual del proveedor, quien será responsable de dicho contenido.
 - Como cualquier otro accesorio del interior del vehículo, no deberá permitir que este sistema de navegación ponga en peligro la seguridad del vehículo al distraer al conductor. Si tiene alguna dificultad al operar el sistema o al leer la pantalla, realice los ajustes mientras esté bien estacionado.

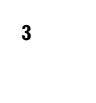
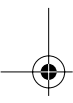
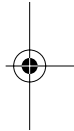
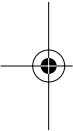

Notas previas a la utilización del sistema

Precaución

- Este producto cumple con las Directivas EMC (89/336/CEE, 92/31/CEE) y Directiva de Marcación CE (93/68/CEE).

- Este producto no funciona correctamente en zonas que estén fuera de Europa.
- Preste especial atención a todas las advertencias de este manual y sitúelo en un lugar de fácil acceso para posteriores consultas.
- Si este producto no funcionase correctamente, póngase en contacto con su distribuidor o con el centro de servicio autorizado de Pioneer más cercano.

PRECAUCIÓN

Este aparato contiene un diodo láser de clase superior a 1. Para mantener la seguridad apropiada, no saque ninguna cubierta ni intente acceder al interior del aparato. Lleve siempre el aparato a un centro con personal de servicio técnico cualificado. En su aparato aparecerá la etiqueta de precaución siguiente.

Ubicación: inferior de la unidad.



Sp

Parte superior de la unidad.

CAUTION	: VISIBLE AND INVISIBLE LASER RADIATION WHEN OPEN. AVOID EXPOSURE TO BEAM.
VORSICHT	: SICHTBARE UND UNSICHTBARE LASERSTRAHLUNG. WENN ABDECKUNG GEÖFFNET NICHT DEM STRAHL AUSSETZEN!
ADVARSEL	: SYNLIG OG USYNLIG LASERSTRÅLING VED ÅBNING. UNDGÅ UDSÆTTELSE FOR STRÅLING.
WARNING	: SYNLIG OCH OSYNLIG LASERSTRÅLNING NÄR DENNA DEL ÄR ÖPPNAD BETRÄKTA EJ STRÅLEN.
VARO!	: AVATTAESSA ALTISTUT NÄKYVÄ JA NÄKYMÄTTÖMÄLLE LASERSATEIL YLLE, ÄLÄ KATSO SÄTEESSEN.

V7W1699

- Pioneer CarStereo-Pass está diseñado exclusivamente para Alemania.
- Proteja el producto contra la humedad.

Interconexión con el freno de estacionamiento

Ciertas funciones ofrecidas con este sistema de navegación podrían resultar peligrosas si se emplean mientras se conduce. Para evitar su utilización durante la circulación, hay una interconexión con el freno de estacionamiento del vehículo. Si intenta utilizar estas funciones durante la conducción, puede que se encuentren deshabilitadas. Si es así, deténgase en un lugar seguro, accione el freno de mano y, a continuación, acceda a dichas funciones.

Diferencia de colores en la pantalla del mapa entre el día y la noche

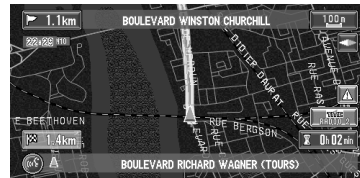

Pantalla nocturna (ej. pantalla de panel táctil)

Los ejemplos de este manual se ilustran empleando la visualización diurna. Cuando conduzca por la noche, los colores serán distintos a los mostrados.

Para emplear esta función, el cable anaranjado/blanco deberá conectarse correctamente a esta unidad.

- **Iluminación nocturna** → Manual de instrucciones

Evitar la descarga de la batería del vehículo

Cuando vaya a utilizar esta unidad, asegúrese de arrancar previamente el motor. Si emplea este sistema sin arrancar el motor, se podría descargar la batería.

La guía de voz (AVH-P7500DVD, AVH-P6500DVD)

Puede que no exista ninguna guía de voz para una unidad de pantalla combinada. En tal caso, es necesario conectar un altavoz externo (disponible en el mercado) a la salida SP-OUT (MINI JACK de ø 3,5 y 1 W máx. [8 Ω]) de la parte posterior de la unidad.

La batería de la unidad principal

La unidad principal del sistema de navegación incorpora una batería de litio para realizar copias de seguridad de la memoria. Cuando deseche la unidad, hágalo según las instrucciones que figuran a continuación.

ADVERTENCIA:

- Mantenga la batería de litio fuera del alcance de los niños. Si llegara a ser ingerida, acuda inmediatamente a un médico.

Precaución

- No recargue, desmonte, caliente o deseche la batería al fuego.
- Utilice únicamente una batería de litio CR2450 (3 V). No utilice otros tipos de baterías con esta unidad.
- No toque la batería con herramientas metálicas.
- No guarde la batería de litio con objetos metálicos.
- Cuando deseche una batería usada, por favor respete los reglamentos estatales y las normativas de los organismos de protección del medio ambiente vigentes en su país/área.
- Siempre asegúrese de colocar la batería con los polos (+) y (-) dirigidos en las direcciones correctas.

Extracción de la batería

Precaución:

- Retire la batería en la unidad principal utilizando un instrumento puntiagudo, no metálico.

- 1 Extraiga el tornillo del lado de la unidad principal con un destornillador.
- 2 Utilice una herramienta acabada en punta para retirar la bandeja de la batería.

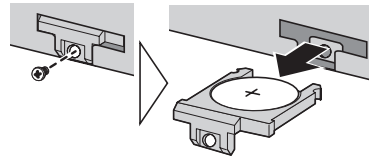

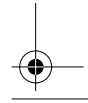
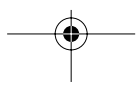
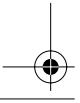
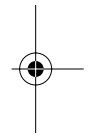
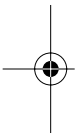
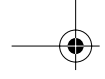

Capítulo 1

Cómo utilizar el control remoto y nombre de las piezas

Capítulo 1

Cómo utilizar el control remoto y nombre de las piezas

Preparación del control remoto

Algunas operaciones de navegación pueden realizarse con el control remoto de dirección proporcionado.

En el caso de AVIC-900DVD, el control remoto de DVD suministrado puede utilizarse para ver videos en DVD y escuchar CD.

- Para obtener instrucciones acerca de cómo utilizar el control remoto de DVD → página 12

Antes de utilizar el control remoto, consulte las siguientes instrucciones de colocación de la batería.

Si no emplea conjuntamente una pantalla de panel táctil, necesitará un control remoto que deberá adquirir por separado (CD-R11) para realizar todas las operaciones de navegación.

- Para obtener información acerca de cómo manejar el CD-R11 → "Manual de instrucciones (Para modelos con control remoto)" y "Manual del propietario" del CD-R11.

Introducir la batería en el control remoto

Las siguientes baterías son apropiadas para los diversos controles remotos.

Control remoto de dirección : CR2032 (3 V)

Control remoto de DVD : CR2025 (3 V)

Control remoto de dirección

Retire la cubierta de la parte posterior del control remoto e introduzca la batería de litio con el polo positivo (+) mirando hacia arriba. Cuando cambie la batería utilice un objeto de punta fina no metálica para extraer la batería de litio.

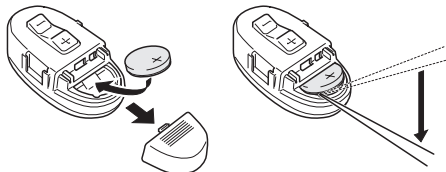

Control remoto de DVD

Deslice el soporte de la batería de la parte posterior del control remoto de DVD e introduzca la batería con los polos (+) y (-) orientados en la dirección correcta.

Cuando utilice por primera vez el control, retire el protector que sobresale del soporte de la batería.

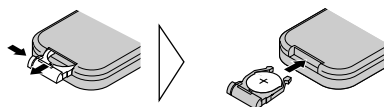

⚠ ADVERTENCIA:

- Mantenga la batería de litio fuera del alcance de los niños. Si llegara a ser ingerida, acuda inmediatamente a un médico.

⚠ PRECAUCIÓN:

- No recargue, desmonte, caliente o deseche la batería al fuego.
- Para el control remoto de dirección: Utilice una batería de litio CR2032 (3 V) solamente. No utilice otros tipos de baterías con esta unidad.
- Para el control remoto de DVD: Utilice una batería de litio CR2025 (3 V) solamente. No utilice otros tipos de baterías con esta unidad.
- No toque la batería con herramientas metálicas.
- No guarde la batería de litio con objetos metálicos.
- Cuando deseche una batería usada, por favor respete los reglamentos estatales y las normativas de los organismos de protección del medio ambiente vigentes en su país/área.
- Siempre asegúrese de colocar la batería con los polos (+) y (-) dirigidos en las direcciones correctas.

- Retire la batería si el control remoto no va a utilizarse durante un mes o un periodo de tiempo superior.
- Si la batería presenta fugas, retírela, limpie a fondo el control remoto y coloque una batería nueva.

Los componentes y sus funciones

Antes de utilizar esta unidad, debe conocer el nombre de cada componente y para qué se utiliza.

Control remoto de dirección

Modo de funcionamiento

Al activar el modo de funcionamiento (modo principal, modo DIN, modo de navegación) puede utilizar un control remoto para operar equipamiento diverso.

Modo principal:

Permite operar la unidad de control AV de Pioneer (p. ej. AVH-P7500DVD, AVH-P6500DVD, AVH-P6400CD, AVH-P6400R)

Modo DIN:

Funcionamiento de otra unidad de control de Pioneer

Modo de navegación:

Funcionamiento de navegación

En primer lugar, configure el método de conmutación del modo de funcionamiento. La conmutación del modo de funcionamiento cambia de acuerdo con las opciones de configuración descritas a continuación.

	Método de conmutación	Método de configuración
Ajuste A	Modo principal ↓ Modo de navegación	Pulse el botón VOICE a la vez que el botón A.MENU .
Ajuste B	Modo DIN ↓ Modo de navegación	Pulse el botón BACK a la vez que el botón A.MENU .

	Método de conmutación	Método de configuración
Ajuste C	Modo de navegación solamente	Pulse el botón SRC (SOURCE) a la vez que el botón A.MENU .

- Cuando utilice el control remoto con la unidad de control AV de Pioneer, configure la opción al Ajuste A. Si desea controlar otra unidad de control de Pioneer, configure la opción al Ajuste B. Si desea utilizar el funcionamiento de navegación solamente, configure la opción al Ajuste C. (El "Ajuste A" es el valor de configuración predeterminado o de fábrica).

Funcionamiento en modo principal y modo DIN

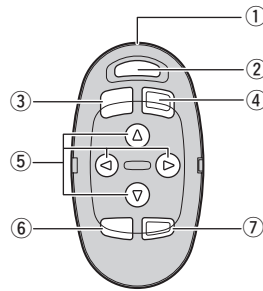

(1) Transmisor

Transmite las señales del control remoto.

(2) Botón NAVI/AUDIO

Al pulsar este botón se conecta el modo de funcionamiento.

(3) Botón VOICE

Puede utilizar el botón **VOICE** para iniciar el reconocimiento de voz, lo que le permitirá controlar el sistema de navegación mediante la voz.

(4) Botón SRC (SOURCE)

Alterna entre las fuentes y conecta/desconecta (ON/OFF) la alimentación. (Dependiendo de las unidades conectadas, la operación puede diferir ligeramente. Consulte "Cambio de las fuentes" en las instrucciones de la unidad conectada).

(5) Botón ▲, ▼, ◀, ▶

Funciona del mismo modo que el botón ▲, ▼, ◀, ▶ de la unidad de control o que el mando omnidireccional.

(6) Botón BACK

Modo principal: Botón **BACK**
Regresar a la pantalla anterior.

Modo DIN: Botón **FUNCTION**
Se muestra el menú **FUNCIÓN**.

(7) Botón A.MENU

Modo principal: Botón **AUDIO MENU**
Muestra el menú.

Modo DIN: Botón **AUDIO**
Se visualiza el menú **AUDIO**.

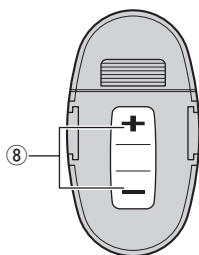

(8) Botón +/-

El volumen del sonido de la unidad de control de Pioneer puede ajustarse.

Modo de navegación (funcionamiento de navegación)

- ☞ El funcionamiento del reproductor de DVD integrado se controla principalmente mediante el control remoto del DVD. → Capítulo 2
- ☐ El botón **SRC (SOURCE)** y los botones ◀/▶ no se utilizan en el modo de navegación.

(1) Transmisor

Vea Modo principal/DIN.

(2) Botón NAVI/AUDIO

Vea Modo principal/DIN.
(El Ajuste C no necesita este botón.)

(3) Botón VOICE

Vea Modo principal/DIN.

(5) Botón ▲/▼

El mapa puede ampliarse o reducirse. Si una lista de menú ocupa varias páginas, desplácese a la página anterior o a la página siguiente.

(6) Botón NAVI

Si pulsa este botón verá el mapa o volverá al modo de guía. Además, cuando se mueve el mapa, al pulsar este botón se regresa a la pantalla en la que el mapa muestra los alrededores del vehículo.

(7) Botón GUIDE/TRAFFIC

Presione este botón si desea oír de nuevo las instrucciones de la guía de voz. Si el botón se pulsa durante más de dos segundos, puede escuchar información del tráfico en su itinerario (donde esté disponible).

(8) Botón +/-

El volumen de la voz de guía de navegación puede ajustarse.

Micrófono

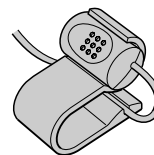

(1) Micrófono

Después de pulsar el botón **VOICE** para iniciar la operación por voz, este micrófono capta sus órdenes.

Unidad principal

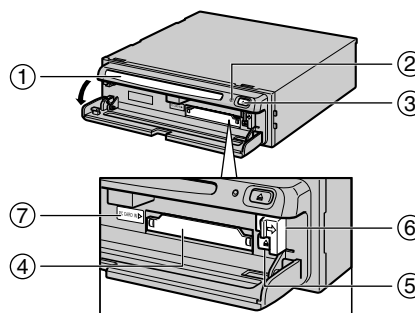

(1) Ranura de carga del disco

(2) Botón de reposición

Si el sistema funciona de forma incorrecta, reajústelo pulsando este botón con la punta de un bolígrafo o con un objeto puntiagudo similar.
☞ "Reajuste del sistema" → página 32

(3) Botón de expulsión del disco**(4) Ranura de la tarjeta PC****(5) Botón de expulsión de la tarjeta PC**

Extraiga la tarjeta PC presionando este botón.

(6) Palanca de conexión de la tarjeta PC

Esta palanca se utiliza para retirar la tarjeta PC.

(7) Luz de conexión de la tarjeta PC

La luz roja se enciende cuando se inserta la tarjeta PC y se establece la conexión apropiada.

Ajuste y extracción del disco

Introduzca el disco en la ranura de carga del disco con la etiqueta hacia arriba. Para extraerlo pulse el botón de expulsión del disco a la derecha de la ranura de carga del disco.

No intente emplear discos diferentes al diseñado para este sistema. Utilice exclusivamente el disco especificado por Pioneer.

➤ Para obtener información acerca de la reproducción de vídeos en DVD o de CD de música, así como sobre el almacenamiento y la manipulación de los discos → página 11

Colocación de la tarjeta PC

Abra la tapa delantera de la unidad principal. Mantenga la tarjeta PC con la etiqueta hacia arriba: la flecha señala la dirección de inserción. Inserte firmemente la tarjeta hasta que salga el botón de expulsión de la tarjeta PC. Si la unidad principal está conectada a la corriente, la luz de conexión de la tarjeta PC cambia de verde a rojo, indicando que la tarjeta PC se ha insertado correctamente y que está lista para funcionar.

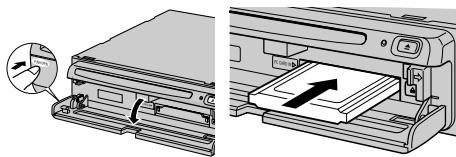
**Extracción de la tarjeta PC****PRECAUCIÓN:**

- **No extraiga la tarjeta PC mientras la luz de conexión de la tarjeta PC esté en rojo. Podría causar daños a la unidad principal del sistema de navegación o a la tarjeta PC.**

Abra la tapa delantera de la unidad principal. Mueva la palanca de conexión de la tarjeta PC hacia la derecha (1), y manténgala en esa posición. Compruebe que la luz de conexión de la tarjeta PC ha cambiado a color verde, y seguidamente pulse el botón de expulsión de la tarjeta PC (2). (Mantenga la palanca de conexión de la tarjeta PC hacia la derecha hasta que la tarjeta PC se haya extraído completamente.)

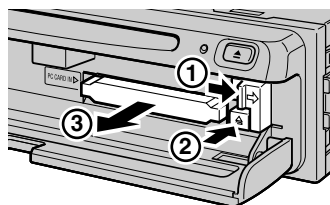

- La tarjeta PC puede activarse o desactivarse independientemente de si la unidad principal está conectada o desconectada (motor del vehículo arrancado o parado).
- Sólo puede usar tarjetas que cumplan con el estándar PCMCIA Tipo II (5 V). Si intenta utilizar una tarjeta que cumpla con otras normas, puede dañar la ranura, o puede producirse una avería.
- No saque la tarjeta mientras se están modificando los datos de la tarjeta PC. Los datos grabados en la unidad de navegación y los datos de la tarjeta PC podrían dañarse.

Capítulo 2

Utilización de un reproductor de DVD integrado (AVIC-900DVD solamente)

Seguridad durante la conducción

ADVERTENCIA

- **Para evitar accidentes y la posible infracción de la legislación aplicable, no se puede utilizar este producto en una pantalla de televisión situada en el campo visual del conductor.**
- **En algunos países ver imágenes en una pantalla dentro de un coche, incluso si se trata de otras personas que no sean el conductor, puede ser ilegal. Por tanto, deben acatarse las leyes aplicables a cada país.**

Este producto detecta si el freno de estacionamiento del automóvil está accionado o no, e impide que se vea un DVD en el visualizador conectado a la salida de vídeo mientras se conduce el automóvil.

En la pantalla aparecerá el siguiente mensaje mientras el vehículo está en movimiento:

ATTENTION! VIDEO VIEWING IS NOT AVAILABLE WHILE DRIVING

Cuando se estaciona el automóvil en un lugar seguro y se pone el freno de estacionamiento, la imagen aparece en la pantalla.

Antes de utilizar el reproductor de DVD integrado

Puede introducir un DVD o CD en la ranura de carga del disco del sistema de navegación y reproducirlo (AVIC-900DVD solamente). Compruebe los tipos de disco que pueden reproducirse en esta unidad. El funcionamiento de los DVD y CD se controla principalmente mediante el control remoto de DVD.

- Para obtener instrucciones acerca de cómo utilizar el control remoto de DVD → página 13 y 16

Discos compatibles

Los discos DVD-Vídeo y CD que llevan los logotipos mostrados a continuación se pueden reproducir en este reproductor.

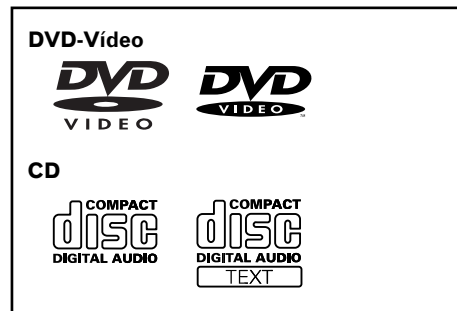

Códigos de zona en los discos de vídeo de DVD

Los discos de vídeo de DVD que poseen códigos de zona no compatibles no pueden reproducirse en este reproductor. El código de zona del reproductor está situado en la parte inferior de la unidad. La ilustración siguiente muestra las zonas y los correspondientes códigos de zona.

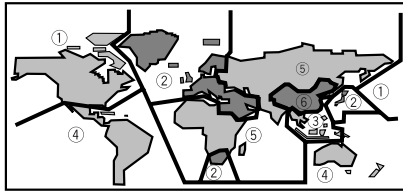

Funcionamiento del disco

En algunos DVD, según como hayan sido grabados, ciertas operaciones pueden no ser posibles. Del mismo modo, con discos que incluyen menús y que permiten un funcionamiento bidireccional durante la reproducción, el modo de organización de los títulos y capítulos puede impedir el uso de determinadas operaciones, como la reproducción repetida.

Si esto ocurre con este reproductor, se visualiza la marca de prohibido "⊘".

La marca de prohibido "⊘" puede que no aparezca en algunos discos.

Dolby Digital

Fabricado bajo licencia de Dolby Laboratories. "Dolby" y el símbolo de la doble D son marcas comerciales de Dolby Laboratories.



Este producto usa técnicas de seguridad de copyright sujetas a derechos de método de ciertas patentes americanas y a otros derechos de propiedad intelectual de Microvision Corporation y de otros propietarios.

El uso de estas técnicas debe ser autorizado por Macrovision Corporation. Salvo autorización expresa, sólo se permite el empleo doméstico y otros usos limitados de visualización. La ingeniería inversa o desmontaje quedan prohibidos.

PRECAUCIÓN

- En DVD-VIDEO, el sonido se suele grabar a un volumen inferior (comparado con los CD de música y otros) para producir un efecto de sonido dinámico. Después de escuchar un DVD-VIDEO, con el sonido grabado a un volumen inferior, baje el volumen antes de escuchar otro tipo de disco porque si no el sonido será demasiado fuerte.

Configurar el control remoto de DVD

Para controlar el funcionamiento del reproductor de DVD integrado mediante el control remoto de DVD, ajuste el interruptor selector de código del control remoto al código tipo B y defina el selector de modo a "DVD".

Lado izquierdo:

Lado derecho:

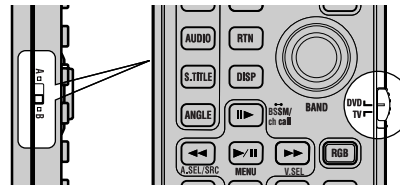

Cómo escuchar un CD con reproductor de DVD integrado (AVIC-900DVD solamente)

En el caso de AVIC-800DVD, no se pueden reproducir CD con el sistema de navegación.

Este producto le permite seleccionar la pista o gama de repetición, así como conectar o desconectar la reproducción aleatoria o de exploración.

Antes de escuchar un CD

Para evitar daños en el disco o en la unidad principal, antes de introducir un disco asegúrese de que no haya ningún otro disco en la ranura de carga del disco.

- Para obtener información acerca de cómo ajustar y extraer los discos → página 10
- ☐ Si pulsa el botón **VOICE** del control remoto de dirección en NAVI SOURCE se activa el funcionamiento del reproductor de DVD integrado mediante comandos de voz. (Esta función no puede utilizarse cuando la unidad se utiliza con AVD-W6210).
- Para obtener información acerca de la operación por voz → Capítulo 5 (Para modelos con pantalla táctil) y Capítulo 7 (Para modelos con control remoto) del Manual de instrucciones

Cómo utilizar el control remoto de DVD

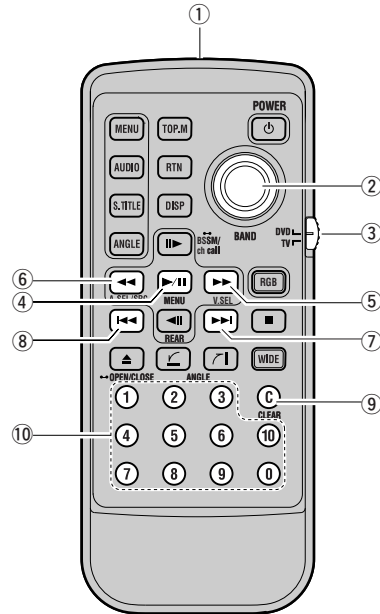

(1) Transmisor

Transmite las señales del control remoto.

(2) Mando omnidireccional/botón OK

Se utiliza para seleccionar una opción o para la conexión o desconexión.

(3) Selector de modo

Cuando reproduzca un DVD-Vídeo o un CD, sitúe el selector en DVD.

Si lo sitúa en TV, puede utilizarse para operar el sintonizador televisivo o la pantalla.

- Para obtener información acerca de las funciones del control remoto cuando está definido en TV → página 29

(4) Botón PLAY/PAUSE

Utilizado para reproducir y pausar la reproducción de discos.

(5) Botón ►►

Se utiliza para el avance rápido de los CD.

(6) Botón ◀◀

Se utiliza para el retroceso rápido de los CD.

(7) Botón ►►►

Se utiliza para avanzar por las pistas de CD.

(8) Botón ◀◀

Se utiliza para retroceder por las pistas de CD.

(9) Botón CLEAR

Se utiliza para cancelar los números introducidos, tales como números de pista.

(10) Teclado numérico

Se utiliza para introducir números de pista.

Método básico para escuchar un CD

1 Defina la fuente de la unidad de pantalla a "NAVI" (o "NAVI SOURCE").

Si la pantalla de reproducción no aparece, pulse el botón **NAVI/AV** de la pantalla para cambiarla.

- Dependiendo de las unidades conectadas, la operación puede diferir ligeramente. Consulte "Cambio de las fuentes" en las instrucciones de la unidad conectada.

2 Introduzca el CD en la ranura de carga del disco con la cara del título mirando hacia arriba.

Empieza la reproducción del disco.

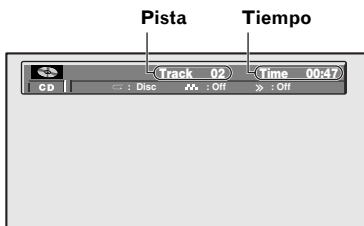

3 Pulse ◀◀ o ▶▶ para seleccionar la pista deseada.

Para ir a la pista siguiente, pulse ▶▶ una vez. Para ir al inicio de la pista, pulse ◀◀ una vez. Al pulsar de nuevo, se salta a la pista precedente.

- Para un retroceso o avance rápido, mantenga pulsado ◀◀ o ▶▶.

4 Pulse el botón de expulsión del disco y extraiga el CD.

La reproducción se cancela y el CD es expulsado de la ranura de carga del disco. También puede detener la reproducción desactivando el origen NAVI o cambiando a otro origen.

Especificar una pista (búsqueda directa)

Puede especificar una pista utilizando el teclado numérico.

1 Deslice el mando omnidireccional hacia la izquierda o derecha para seleccionar el número de pista deseado.

El número de pista aparece resaltado.

2 Seleccione el número de la pista que desea escuchar en el teclado numérico.

- Para seleccionar 3, presione 3.
- Para seleccionar 10, pulse 10 y, a continuación, 0.
- Para seleccionar 23, pulse 10, a continuación 10 y, finalmente, 3.

- Si desea cancelar el número especificado, pulse el botón **CLEAR**.

- También puede cambiar el número de pista deslizando el mando omnidireccional hacia arriba o hacia abajo.

3 Pulse el botón OK.

Se reproduce la pista especificada.

- Si no pulsa ningún botón ni introduce ningún valor en un intervalo de ocho segundos, vuelve al número que se estaba reproduciendo.

- El tiempo no puede seleccionarse.

Seleccionar Reproducción repetida, Reproducción aleatoria, Reproducción de exploración

- 1** Mueva el mando omnidireccional hacia la izquierda o derecha para seleccionar el elemento que desee.
La opción seleccionada queda resaltada.
- 2** Deslice el mando omnidireccional hacia arriba o hacia abajo para activar o desactivar.

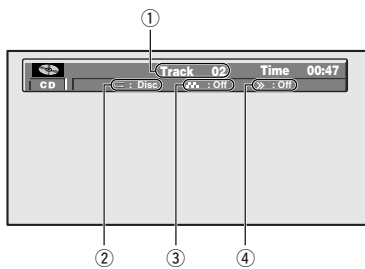

- 1 Pista**
Especifique la pista que desea escuchar.
 - 2 Reproducción repetida**
Puede escuchar la música que se está reproduciendo repetidamente.
 - 3 Reproducción aleatoria**
Puede escuchar el CD que se está reproduciendo con un orden diferente de las pistas.
 - 4 Reproducción de exploración**
Puede escuchar los primeros 10 segundos de cada pista.
- Durante la reproducción de exploración, si se reproduce la pista que desea escuchar, deslice el mando omnidireccional hacia abajo para desactivar este modo de reproducción.
 - Cuando la pista alcanza el punto en el que se inició reproducción de exploración, la reproducción de exploración se cancela automáticamente.

Cómo ver un DVD con el reproductor de DVD integrado (AVIC-900DVD solamente)

En el caso de AVIC-800DVD, no puede reproducir discos DVD con el sistema de navegación.

Puede avanzar o retroceder rápidamente, avanzar imagen a imagen, reproducir a cámara lenta o congelar la imagen de la pantalla. Además, puede comprobar los detalles de funcionamiento mientras se está reproduciendo el DVD, mediante la pantalla de información del DVD. En la pantalla de información del DVD, puede seleccionar el capítulo, el idioma, los subtítulos o el ángulo.

Antes de ver un DVD

Para evitar daños en el disco o en la unidad principal, antes de introducir un disco asegúrese de que no haya ningún otro disco en la ranura de carga del disco.

- Para obtener información acerca de cómo ajustar y extraer un disco → página 10
- Si pulsa el botón **VOICE** del control remoto de dirección en NAVI SOURCE se activa el funcionamiento del reproductor de DVD integrado mediante comandos de voz. (Esta función no puede utilizarse cuando la unidad se utiliza con AVD-W6210).
- Para obtener información acerca de la operación por voz → Capítulo 5 (Para modelos con pantalla táctil) y Capítulo 7 (Para modelos con control remoto) del Manual de instrucciones

Cómo utilizar el control remoto de DVD

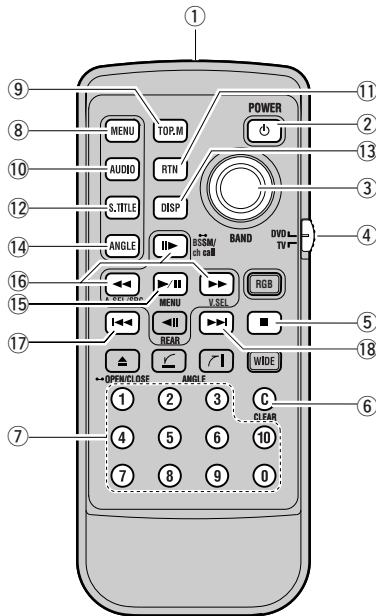

- (1) Transmisor**
Transmite las señales del control remoto.
- (2) Botón POWER**
No se utiliza.
- (3) Mando omnidireccional/botón OK**
Utilícelo para seleccionar las opciones sobre una pantalla de menú o para confirmar una selección.
- (4) Selector de modo**
Cambia el modo del control remoto.
Si se sitúa en TV, puede utilizarse para operar el sintonizador televisivo o la pantalla.
☞ Para obtener información acerca de las funciones del control remoto cuando está definido en TV → página 29
- (5) Botón ■**
Se utiliza para detener la reproducción.
- (6) Botón CLEAR**
Se utiliza cuando se cancelan los números introducidos tales como números de capítulo.

(7) Teclado numérico
Utilice este teclado para introducir números tales como números de capítulo.

(8) Botón MENU
Cuando se visualiza DVD, se muestra el menú de recorrido grabado en el DVD. Cuando el DVD está detenido, aparece la pantalla de configuración predeterminada.

(9) Botón TOP.M
Se muestra el menú principal grabado en el DVD.

(10) Botón AUDIO
Este botón se utiliza para seleccionar la pista del sonido.

(11) Botón RTN
Utilice este botón para volver a la pantalla anterior en una pantalla de configuración predeterminada.

(12) Botón S.TITLE
Este botón se utiliza para activar o desactivar los subtítulos.

(13) Botón DISP
Muestra una pantalla de información. Si se pulsa una vez más cambia el contenido de la pantalla de información.

(14) Botón ANGLE
Este botón se utiliza para cambiar el ángulo.

(15) Botón PLAY/PAUSE
Utilice este botón para reproducir y pausar la reproducción de discos.

(16) Botones ◀◀, ▶▶, II▶
Utilice estos botones para un avance rápido, un retroceso rápido y un avance imagen a imagen durante la reproducción de un DVD.

(17) Botón ◀◀
Utilice este botón para retroceder un capítulo.

(18) Botón ▶▶
Utilice este botón para avanzar un capítulo.

Método básico para ver un DVD

Referente a la marca de prohibido

En algunos casos, puede aparecer un marca de prohibido "⊘" mientras se reproduce un DVD o cuando se detiene la reproducción, y puede ser que el DVD deje de funcionar. La causa puede estar relacionada con algunas especificaciones del DVD. Las opciones habilitadas y deshabilitadas pueden variar en función de diferentes circunstancias, como el contenido del DVD y la reproducción de ciertas secciones. (Para obtener información detallada acerca del método de funcionamiento, consulte el manual de instrucciones suministrado con el disco DVD).

1 Defina la fuente de la unidad de pantalla a "NAVI" (o "NAVI SOURCE").

Si la pantalla de reproducción no aparece, pulse el botón **NAVI/AV** de la pantalla para cambiarla.

- Dependiendo de las unidades conectadas, la operación puede diferir ligeramente. Consulte "Cambio de las fuentes" en las instrucciones de la unidad conectada.

2 Introduzca el DVD en la ranura de carga del disco con la cara del título mirando hacia arriba.

Empieza la reproducción del disco.

3 Pulse **◀◀** o **▶▶** para seleccionar el capítulo deseado.

Para ir al capítulo siguiente, pulse **▶▶** una vez.

Para ir al inicio del capítulo, pulse **◀◀** una vez. Si lo pulsa de nuevo saltará al capítulo anterior.

- Para un retroceso o avance rápido, mantenga pulsado **◀◀** o **▶▶**.
- Cuando se muestre el menú del disco DVD, elija la opción que desee con el mando omnidireccional y, a continuación, pulse el botón **OK**.

4 Pulse el botón de expulsión del disco y extraiga el DVD.

La reproducción se cancela y el DVD es expulsado de la ranura de carga del disco.

Precauciones durante la reproducción

- Cuando se reproduce el disco que ya estaba insertado en esta unidad, empieza en el punto en el que se detuvo anteriormente. En el caso de un DVD con el menú principal grabado, el menú principal aparece cuando empieza la reproducción.
- Habitualmente, se utiliza el idioma de los subtítulos o de audio establecido en la configuración predeterminada. Sin embargo, si se cambia el idioma de los subtítulos y de la pista de sonido durante la reproducción, se utiliza el idioma seleccionado previamente.
- Algunos discos pueden reproducirse siempre con el idioma especificado por el DVD, independientemente de la opción predeterminada.
- Durante la conducción no se muestra la imagen. Sólo se reproduce la pista de sonido.
- Cuando aparezca el mensaje "**Pulse el botón NAVI/AV y conmute al modo AV.**", pulse el botón **NAVI/AV** en la pantalla de Pioneer o el botón **NAVI/AV** en el control remoto (CD-R11) que se vende por separado y cambie el tipo de imagen.

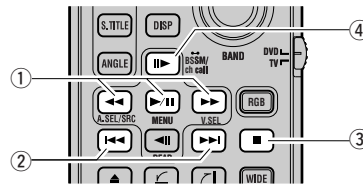

1 Iniciar la reproducción/avance rápido/retroceso rápido

Botón PLAY/PAUSE:	reproducción (si se mueve hacia arriba durante la reproducción, ésta entra en pausa).
Botón ◀◀:	retroceso rápido
Botón ▶▶:	avance rápido

- La pista de sonido no puede escucharse durante el avance o retroceso rápido.
- Si se pulsa el botón **◀◀** o **▶▶** durante un periodo de tiempo determinado durante el avance o retroceso rápido se muestra la marca **◀◀** o **▶▶** en pantalla. Al soltar el botón, el avance o retroceso rápido continúa. Cuando llegue a la parte del disco que desea reproducir, pulse el botón **PLAY/PAUSE**.

- En función del disco, sólo se puede avanzar o retroceder rápidamente en algunas secciones. Si se avanza o retrocede rápidamente a dicha sección, el disco se reproduce automáticamente.

② **Desplazar el capítulo hacia delante/hacia atrás**

Avanzar al capítulo siguiente

Pulse el botón **▶▶**.

Regresar al inicio del capítulo

Pulse el botón **◀◀** durante la reproducción. Para regresar al capítulo anterior, pulse el botón **◀◀** dos veces.

③ **Detener la reproducción**

- Se memoriza la sección en la que se ha detenido. Cuando vuelva a reproducir el disco, se reanudará a partir de ese momento.
- En función de los discos o de algunas secciones reproducidas, la marca de prohibido puede aparecer y no podrá detener la reproducción.

④ **Avanzar imagen a imagen/reproducción a cámara lenta**

- Cada vez que se pulsa el botón **▶▶** la pantalla avanza una imagen.
- Mientras el botón **▶▶** se mantiene pulsado, el disco se encuentra en modo de reproducción a cámara lenta.
- Para regresar a la reproducción normal, pulse el botón **PLAY/PAUSE**.
- Durante la reproducción imagen a imagen o a cámara lenta, el sonido queda deshabilitado.
- Dependiendo del DVD, la imagen puede verse borrosa durante una reproducción imagen a imagen o a cámara lenta.

Funcionamiento del menú

Puede activar el menú principal o el menú de recorrido grabados en el DVD. En el menú puede seleccionar títulos y capítulos, definir el idioma de la pista de sonido o los subtítulos, etc.

.....
Uso del menú principal/menú de recorrido

- El menú principal/menú de recorrido no puede grabarse en algunos DVD.
 - Los elementos del menú principal/menú de recorrido que aparecen, o su modo de funcionamiento, pueden variar en función del DVD. Para más información, consulte las instrucciones del DVD.
 - Si el menú a visualizar no está grabado en el DVD, aparece la marca de prohibido "⊘".
-

1 Pulse el botón TOP.M o el botón MENU durante la reproducción.

Aparecerá el menú principal o el menú de recorrido grabado en el DVD.

- Cuando se pulsa el botón **TOP.M**, aparece el menú principal.
- Cuando se pulsa el botón **MENU**, aparece el menú de recorrido.

Menú principal (ejemplo)

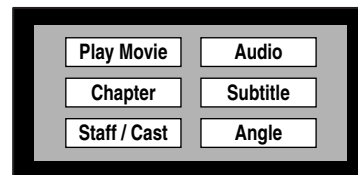

Menú de recorrido (ejemplo)

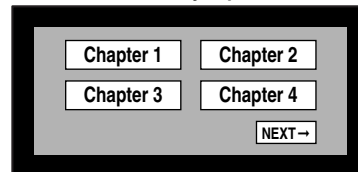

- Si pulsa el botón **MENU** otra vez mientras se muestra una nueva pantalla, se inicia la reproducción desde la sección anterior al punto donde se indicó el menú.

2 Deslice el mando omnidireccional para seleccionar el elemento y pulse el botón OK.

Puede utilizar el elemento seleccionado.

Especificar un título o un capítulo

Puede especificar un título o un capítulo mediante el teclado numérico. (Búsqueda directa)

Seleccionar un título

1 Introduzca el número de título que desea ver con el teclado numérico durante la detención de la reproducción.

- Para seleccionar 3, presione 3.
- Para seleccionar 10, pulse 10 y, a continuación, 0.
- Para seleccionar 23, pulse 10, a continuación 10 y, finalmente, 3.

Se reproduce el título especificado.

Seleccionar un capítulo

1 Introduzca el número de capítulo que desea ver con el teclado numérico durante la reproducción.

- Para seleccionar 3, presione 3.
- Para seleccionar 10, pulse 10 y, a continuación, 0.
- Para seleccionar 23, pulse 10, a continuación 10 y, finalmente, 3.

Se reproduce el capítulo especificado.

Seleccionar un tipo de pista de sonido, subtítulos o ángulos de visualización

Si existen diferentes tipos de pista de sonido, subtítulos o ángulos de visualización grabados en un DVD, puede seleccionar dichas opciones durante la reproducción del DVD.

Cambiar el tipo de pista de sonido durante la reproducción

1 Pulse el botón AUDIO durante la reproducción.

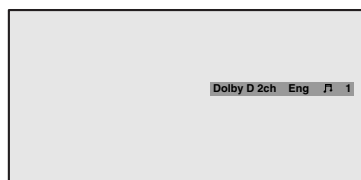

Dolby D 2ch Eng 1

Paleta de selección de pistas de sonido

Aparecerá la paleta de selección de pistas de sonido y el tipo de pista de sonido seleccionados en ese momento.

2 Mientras se muestra la paleta de selección de pistas de sonido, pulse el botón AUDIO.

Al pulsar el botón **AUDIO**, cambia el tipo de pista de sonido.

- Si un DVD no dispone de varios tipos de pista de sonido grabados, no puede cambiar de pista de sonido.
- En función del DVD, quizás sólo pueda cambiar los diferentes tipos de pistas de sonido desde la pantalla de menú.
- Si no pulsa ningún botón ni introduce ningún valor en un intervalo de unos ocho segundos, la paleta de selección de pista de sonido desaparece. Para seleccionar el tipo de pista de sonido, pulse el botón **AUDIO** de nuevo.
- También puede cambiar el tipo de pista de sonido mediante el mando omnidireccional hacia arriba o abajo, o mediante el teclado numérico mientras la paleta de selección de pistas de sonido aparece en pantalla.

- La pista de sonido seleccionada quedará grabada en esta unidad hasta que se expulse el disco. Cuando vuelva a reproducirse, se reanudará con la pista de sonido seleccionada previamente.
- Para obtener información detallada acerca de tipos de pistas de sonido grabados en el DVD, consulte el manual de instrucciones del DVD.

Seleccionar el idioma para los subtítulos durante la reproducción

1 Pulse el botón **S.TITLE** durante la reproducción.



Paleta de selección de subtítulo

Aparece la paleta de selección de subtítulo y el idioma seleccionados en ese momento.

2 Mientras la paleta de selección de subtítulo está en pantalla, pulse el botón **S.TITLE**.

Al pulsar el botón **S.TITLE**, cambiarán los subtítulos.

- Si un DVD no dispone de varios tipos de subtítulos grabados, no puede cambiar de subtítulo.
- En función del DVD, solamente podrá seleccionar entre diferentes subtítulos en la pantalla de menú.
- Si no pulsa ningún botón ni introduce ningún valor en un intervalo de unos ocho segundos, la paleta de selección de subtítulo desaparece. Para seleccionar los subtítulos, pulse el botón **S.TITLE** de nuevo.
- También puede cambiar los subtítulos moviendo el mando omnidireccional hacia arriba o abajo, o con el teclado numérico mientras la paleta de selección subtítulo aparece en pantalla.

- El idioma de los subtítulos que se seleccione aquí se memorizará en la unidad hasta que se expulse el disco. Cuando vuelva a reproducirse, se reanudará con los subtítulos seleccionados anteriormente.

Cambiar los ángulos de visualización durante la reproducción

En función del DVD, puede haber imágenes filmadas desde varios ángulos para una sola escena. Durante la reproducción del DVD, puede modificar el ángulo de la imagen.

Sección en la que puede cambiar el ángulo

En las secciones en las que puede cambiar el ángulo aparece el símbolo de selección de ángulo en la esquina inferior derecha de la pantalla.

1 Pulse el botón **ANGLE** mientras se reproduce la sección que se ha filmado desde diferentes ángulos.



Símbolo de selección de ángulo

Aparecen el símbolo de selección de ángulo y el número del ángulo actual.

2 Mientras se muestra el símbolo de selección de ángulo, pulse el botón **ANGLE**.

Al pulsar el botón **ANGLE**, cambiará el ángulo.

- Si un DVD no dispone de ninguna escena filmada desde varios ángulos, no podrá cambiar el ángulo.
 - No puede cambiar el ángulo durante la reproducción a cámara lenta.
 - Si no pulsa ningún botón ni introduce ningún valor en un intervalo de unos ocho segundos, el símbolo de selección de ángulo desaparece. Para cambiar de un ángulo a otro, pulse el botón **ANGLE** de nuevo.
 - También puede cambiar el ángulo mediante el mando omnidireccional hacia arriba o abajo, o mediante el teclado numérico mientras el símbolo de selección de ángulo aparece en pantalla.
- ↻ Puede mostrar u ocultar el símbolo de selección de ángulo → página 27

Funcionamiento y comprobación de la información en pantalla

Durante la reproducción de un DVD, el estado de la reproducción puede mostrarse en la pantalla (pantalla de información). El disco continúa funcionando mientras se comprueban los detalles en la pantalla de información. Puede seleccionar capítulos, pistas de sonido, subtítulos o ángulos.

Activar la pantalla de información

1 Pulse el botón **DISP** durante la reproducción.

Cada vez que pulse el botón **DISP**, la pantalla cambia de la siguiente manera:

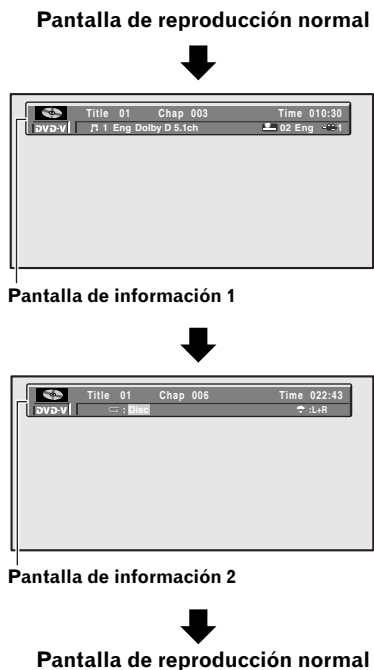

Especificación de título o capítulo o reproducción de una tiempo especificada (pantalla de información 1)

- 1 Mueva el mando omnidireccional hacia la izquierda o derecha para seleccionar el elemento que desee.

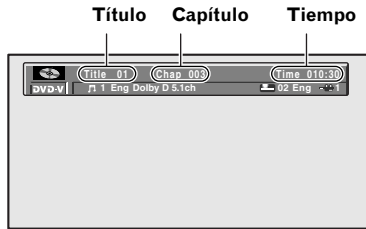

La opción seleccionada queda resaltada.

- 2 Deslice el mando omnidireccional hacia arriba o hacia abajo para cambiar el número.

También puede seleccionar el número mediante el teclado numérico.

- Si desea cancelar el número introducido, pulse el botón **CLEAR**.

Especificación del tiempo

- Si desea seleccionar 21 minutos 43 segundos, pulse 0, 2, 1, 4 y 3.
- Si desea seleccionar 1 hora 11 minutos, realice la conversión a minutos (71 minutos) y pulse 0, 7, 1, 0 y 0.

- 3 Pulse el botón **OK**.

El disco se reproduce desde el título, capítulo o tiempo especificado.

- Si no pulsa ningún botón ni introduce ningún valor en un intervalo de ocho segundos, vuelve al número que se estaba reproduciendo.

Cambiar la pista de sonido, subtítulo o ángulo (pantalla de información 1)

- 1 Mueva el mando omnidireccional hacia la izquierda o derecha para seleccionar el elemento que desee.

Pista de sonido Subtítulo Ángulo

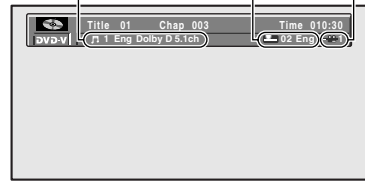

La opción seleccionada queda resaltada.

- También puede efectuar la selección pulsando el botón **AUDIO**, el botón **S.TITLE** o el botón **ANGLE**.

- 2 Deslice el mando omnidireccional hacia arriba o hacia abajo para cambiar la configuración.

Al mover el mando omnidireccional hacia arriba o abajo el número cambia.

También puede cambiar el valor mediante el teclado numérico. (Si existe el número.)

- El número de elementos que puede seleccionar varía en función del número de pistas de sonido, subtítulos o ángulos grabados en el DVD.
- No puede cambiar la pista de sonido de un DVD si éste no dispone de varias pistas.
- No puede cambiar los subtítulos de un DVD si éste no dispone de varios subtítulos.
- En función del DVD, solamente podrá seleccionar diferentes subtítulos o pistas de sonido en la pantalla de menú.
- No puede cambiar el ángulo durante la reproducción a cámara lenta.
- Si deja el DVD dentro del aparato, la pista de sonido y los subtítulos seleccionados quedan grabados en la unidad. Cuando el disco vuelva a reproducirse, lo hará con la pista de sonido y los subtítulos seleccionados previamente.

Cambiar gama de repetición o la salida de audio L+R (pantalla de información 2)

- 1 Deslice el mando omnidireccional hacia la izquierda o derecha y seleccione la opción que desea utilizar.

Gama de repetición **Salida de audio L+R**

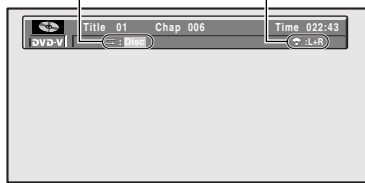

La opción seleccionada queda resaltada.

- 2 Mueva el mando omnidireccional hacia arriba o abajo para cambiar el ajuste.

Al mover el mando omnidireccional hacia arriba o abajo el valor cambia del modo siguiente:

Gama de repetición

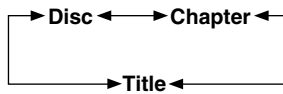

Salida de audio L+R

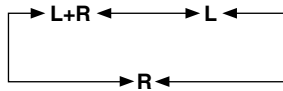

Configuración de los valores

Puede cambiar los valores predeterminados del DVD, como la pista de sonido, los subtítulos, el idioma del menú o el valor de las restricciones de visualización. Habitualmente, el DVD se reproduce de acuerdo con los valores establecidos en la pantalla de configuración predeterminada.

Funcionamiento básico de la pantalla de configuración predeterminada

- 1 Pulse el botón **■** durante la reproducción. El disco se detiene.
- 2 Pulse el botón **MENU** durante un segundo.

Número de página



Aparecerá SET-UP MENU (menú de configuración).

- 3 Para mostrar la página siguiente, seleccione "NEXT" en la esquina derecha de la pantalla y pulse el botón **OK**.

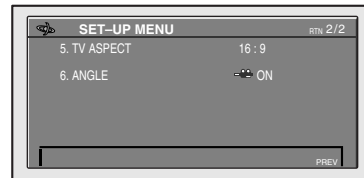

SET-UP MENU (menú de configuración) cambia.

4 Deslice el mando omnidireccional hacia arriba o hacia abajo para seleccionar la opción deseada y pulse el botón OK.

Para regresar a la pantalla anterior, seleccione "PREV" y pulse el botón **OK** o pulse el botón **RTN**.



5 Utilizar el elemento deseado.

- Si pulsa el botón **MENU** en SET-UP MENU (menú de configuración), desaparece SET-UP MENU y se vuelve al estado de parada.
- Para regresar a la pantalla anterior, seleccione "RTN" y pulse el botón **OK** o pulse el botón **RTN**.

Opciones que el usuario puede cambiar

Esta sección describe el contenido que puede configurarse. El contenido con un asterisco (*) indica la configuración predeterminada.

Establecer los subtítulos

Si selecciona "**SUBTITLE LANG.**", puede utilizar estas tres opciones.

LANGUAGE

Este ajuste controla la activación o desactivación de la indicación de subtítulo.

ON* :

Los subtítulos se muestran en pantalla.

OFF :

Los subtítulos no se muestran en pantalla.

ASSIST

El subtítulo auxiliar explica las escenas de la película para personas con deficiencia auditiva. Puede mostrarlo si el DVD dispone de subtítulos auxiliares.

ON*:

Los subtítulos auxiliares se muestran en pantalla.

OFF:

Los subtítulos auxiliares no se muestran en pantalla.

LANGUAGE SELECT

Los subtítulos aparecen en el idioma que se configure aquí. Si cambia los subtítulos (idioma) durante la reproducción, aparecerán en el idioma seleccionado previamente.

JAPANESE, ENGLISH, FRENCH, SPANISH, GERMAN, ITALIAN, CHINESE:

El subtítulo se muestra en el idioma seleccionado.

OTHERS:

El subtítulo se configura introduciendo el código de idioma.

- Si el idioma seleccionado no está en el disco, se mostrará el idioma para subtítulos especificado por el DVD.

- Si ya se ha establecido un idioma determinado en el DVD, dicho idioma será el que se utilizará independientemente de cualquier cambio que realice.
- Si extrae el DVD y lo vuelve a insertar, los subtítulos aparecerán en el idioma predeterminado.
- Si selecciona "**OTHERS**", aparece la pantalla "**SUBTITLE LANG. OTHERS**". Introduzca un número de cuatro cifras según la lista de códigos de idiomas (vea la página 28) con el teclado numérico y pulse el botón **OK**. Si pulsa el botón **CLEAR**, aparece el código del idioma configurado en ese momento.

Establecer el idioma de audio

El audio se reproduce en el idioma que haya establecido. Si cambia de audio (idioma) durante la reproducción, se reproducirá en el idioma seleccionado previamente.

AUDIO LANG.

JAPANESE, ENGLISH, FRENCH, SPANISH, GERMAN, ITALIAN, CHINESE:

El audio se configura en el idioma seleccionado.

OTHERS:

El audio se configura introduciendo el código de idioma.

- Si el idioma seleccionado no está en el disco, el audio reproducido será el especificado por el DVD.
- Si ya se ha establecido un idioma determinado para la pista de sonido en el DVD, será en el que se utilizará independientemente de cualquier cambio que realice.
- Si extrae el DVD y lo vuelve a insertar, la pista de sonido se reproducirá en el idioma predeterminado.
- Si selecciona "**OTHERS**", aparece la pantalla "**AUDIO LANG. OTHERS**". Con el teclado numérico, introduzca un número de cuatro cifras de la lista de códigos de idiomas (vea la página 28) y pulse el botón **OK**. Si pulsa el botón **CLEAR** aparece el código del idioma establecido en ese momento.

Establecer el idioma del menú

MENU LANG.

JAPANESE, ENGLISH, FRENCH, SPANISH, GERMAN, ITALIAN, CHINESE:

El idioma del menú se configura en el idioma seleccionado.

OTHERS:

El idioma del menú se configura introduciendo el código de idioma.

- Si el idioma seleccionado no está en el disco, el audio reproducido será el especificado por el DVD.
- Si ya se ha establecido un idioma determinado para el menú en el DVD, el menú aparecerá en dicho idioma independientemente de los cambios que se realicen.
- Cuando se selecciona "**OTHERS**", aparece la pantalla "**MENU LANG. OTHERS**". Con el teclado numérico, introduzca un número de cuatro cifras de la lista de códigos de idiomas (vea la página 28) y pulse el botón **OK**. Si pulsa el botón **CLEAR** aparece el código establecido en ese momento.

Capítulo 2

Utilización de un reproductor de DVD integrado (AVIC-900DVD solamente)

Establecer restricciones de visualización

Puede restringir la visualización de algunas escenas o de DVD completos que no desea que vean los niños. Esta restricción puede aplicarse a imágenes para adultos o escenas de violencia. Existen diferentes niveles de restricciones de visualización.

PARENTAL

NIVEL	Descripción
LEVEL 8	Todos los DVD se pueden reproducir (valor predeterminado).
LEVEL 2-7	La reproducción de un DVD que contiene escenas adultos o violento está restringida. (Se reproduce un DVD para todos los públicos o para niños.)
LEVEL 1	Sólo se reproducen DVD para niños.

Uso de las restricciones de visualización

- Anote su contraseña y guárdela en un lugar secreto por si la olvida.
- En función del DVD, el nivel de restricciones de visualización establecido puede ser diferente. Examine el embalaje del software del DVD. Asimismo, no puede establecer restricciones de visualización en un DVD que no disponga de limitaciones.
- En función del DVD, las escenas con restricciones de visualización pueden saltarse durante la reproducción. Para más información, consulte las instrucciones del software del DVD.
- Si intenta reproducir un DVD con restricciones, aparecerá la pantalla para introducir la contraseña. En ese caso, la reproducción no se iniciará hasta que haya introducido la contraseña correcta.

1 Seleccione "PARENTAL" y pulse el botón **OK**.

2 Introduzca la contraseña de cuatro cifras mediante el teclado numérico y pulse el botón **OK**.

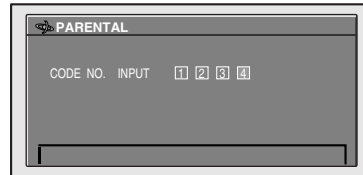

3 Deslice el mando omnidireccional a izquierda y derecha para seleccionar el nivel que desea configurar y pulse el botón **OK**.

Se han establecido las restricciones de visualización.

- Cuando desee cambiar el nivel de restricciones de visualización, debe realizar los mismos pasos.
- Cuando modifique la configuración, si introduce una contraseña incorrecta en el Paso 2 aparecerá un marca de prohibido. En ese caso, introduzca la contraseña correcta.
- Si ha olvidado la contraseña, pulse el botón **CLEAR** diez veces. A continuación, podrá establecer una nueva contraseña.

Establecer la relación de aspecto de la pantalla

Hay dos tipos de visualización: pantalla panorámica con una relación de aspecto de 16:9 y pantalla normal con una relación de aspecto de 4:3. Establezca la relación de aspecto de la pantalla que utiliza.

TV ASPECT

16:9*:

Seleccione esta opción si utiliza una pantalla panorámica. (Ajuste predeterminado)

LETTER BOX:

Seleccione esta opción si utiliza una pantalla normal. Si la imagen del DVD es de **16:9**, la pantalla se muestra más estrecha con unas bandas oscuras en la parte superior e inferior de la pantalla, pero con los bordes izquierdo y derecho sin cortar.

PANSCAN:

Seleccione esta opción si utiliza una pantalla normal. Cuando la imagen del DVD es de **16:9**, los bordes izquierdo y derecho aparecen cortados, pero la imagen ocupa toda la pantalla.

- Si se define el ajuste a "16:9" cuando se utiliza una pantalla de tipo normal, la imagen podría presentar un aspecto distorsionado.
- Cuando reproduce un DVD que no es compatible con "PANSCAN", se reproduce en aspecto "LETTER BOX" incluso cuando se configura "PANSCAN".
- Algunos DVD no permiten cambiar el aspecto de TV. Para más información, consulte las instrucciones del software del DVD.

Establecer la visualización del símbolo de selección de ángulo

Cuando se reproduce una sección cuyo ángulo se puede cambiar, aparece el símbolo de selección de ángulo. También puede activar o desactivar la visualización del símbolo de selección de ángulo.

ANGLE

Este ajuste activa y desactiva la visualización del símbolo de selección de ángulo.

ON*:

Se muestra el símbolo de selección de ángulo.

OFF:

No se muestra el símbolo de selección de ángulo.

Capítulo 2

Utilización de un reproductor de DVD integrado (AVIC-9000DVD solamente)

Capítulo 2

Utilización de un reproductor de DVD integrado (AVIC-900DVD solamente)

Lista de códigos de idiomas

Idioma (código)	Código de entrada	Idioma (código)	Código de entrada	Idioma (código)	Código de entrada
Japonés (ja)	1001	Hausa (ha)	0801	Rumano (ro)	1815
Inglés (en)	0514	Hindi (hi)	0809	Kinyarwanda (rw)	1823
Francés (fr)	0618	Croata (hr)	0818	Sánscrito (sa)	1901
Español (es)	0519	Húngaro (hu)	0821	Sindhi (sd)	1904
Alemán (de)	0405	Armenio (hy)	0825	Sango (sg)	1907
Italiano (it)	0920	Interlingua (ia)	0901	Serbocroata (sh)	1908
Chino (zh)	2608	Interlingue (ie)	0905	Singales (si)	1909
Holandés (nl)	1412	Inupiak (ik)	0911	Eslovaco (sk)	1911
Portugués (pt)	1620	Indonesio (id)	0914	Esloveno (sl)	1912
Sueco (sv)	1922	Islandés (is)	0919	Samoaño (sm)	1913
Ruso (ru)	1821	Hebreo (he)	0923	Shona (sn)	1914
Coreano (ko)	1115	Yidish (ji)	1009	Somalí (so)	1915
Griego (el)	0512	Javanés (jw)	1023	Albanés (sq)	1917
Afar (aa)	0101	Georgiano (ka)	1101	Serbio (sr)	1918
Abjaziano (ab)	0102	Kazako (kk)	1111	Siswati (ss)	1919
Afrikaans (af)	0106	Groenlandés (kl)	1112	Sesotho (st)	1920
Amharic (am)	0113	Camboyano (km)	1113	Sundanés (su)	1921
Árabe (ar)	0118	Kannada (kn)	1114	Swahili (sw)	1923
Assamais (as)	0119	Kashmir (ks)	1119	Tamil (ta)	2001
Aymara (ay)	0125	Kurdo (ku)	1121	Telougou (te)	2005
Azerbaiyano (az)	0126	Kirghiz (ky)	1125	Tajiko (tg)	2007
Bashkir (ba)	0201	Latín (la)	1201	Tailandés (th)	2008
Bieloruso (be)	0205	Lingala (ln)	1214	Tigrinya (ti)	2009
Búlgaro (bg)	0207	Laosionao (lo)	1215	Turkmeno (tk)	2011
Bihari (bh)	0208	Lituano (lt)	1220	Tagalo (tl)	2012
Bislama (bi)	0209	Letón (lv)	1222	Setchwana (tn)	2014
Bengalí (bn)	0214	Malgache (mg)	1307	Tonga (to)	2015
Tibetano (bo)	0215	Maorí (mi)	1309	Turco (tr)	2018
Bretón (br)	0218	Macedonio (mk)	1311	Tsonga (ts)	2019
Catalán (ca)	0301	Malayalam (ml)	1312	Tataro (tt)	2020
Corso (co)	0315	Mongol (mn)	1314	Tchi (tw)	2023
Checo (cs)	0319	Moldavo (mo)	1315	Ucraniano (uk)	2111
Galés (cy)	0325	Marath (mr)	1318	Urdu (ur)	2118
Danés (da)	0401	Malayo (ms)	1319	Uzbeko (uz)	2126
Butaní (dz)	0426	Maltés (mt)	1320	Vietnamita (vi)	2209
Esperanto (eo)	0515	Birmanio (my)	1325	Volapük (vo)	2215
Estonio (et)	0520	Naurí (na)	1401	Wolof (wo)	2315
Vasco (eu)	0521	Nepalés (ne)	1405	Xhosa (xh)	2408
Persa (fa)	0601	Noruego (no)	1415	Yoruba (yo)	2515
Finés (fi)	0609	Occitano (oc)	1503	Zulú (zu)	2621
Fidji (fj)	0610	Oromo (om)	1513		
Feroés (fo)	0615	Oriya (or)	1518		
Frisón (fy)	0625	Punjabí (pa)	1601		
Irlandés (ga)	0701	Polaco (pl)	1612		
Gaélico-escocés (gd)	0704	Pashto (ps)	1619		
Gallego (gl)	0712	Quechua (qu)	1721		
Guaraní (gn)	0714	Retoromano (rm)	1813		
Goujrati (gu)	0721	Kiroundi (rn)	1814		

Funcionamiento del sintonizador televisivo/pantalla

Si utiliza este producto con un televisor o pantalla vendidos por separado, puede emplear el control remoto suministrado para realizar algunas de las operaciones del televisor o la pantalla. Para operar el televisor o la pantalla, defina el selector de modo de control remoto a "TV".

Tablas de compatibilidad de funciones

Las funciones que pueden activarse difieren según el tipo de televisor o de pantalla. Consulte la tabla siguiente antes de iniciar el funcionamiento.

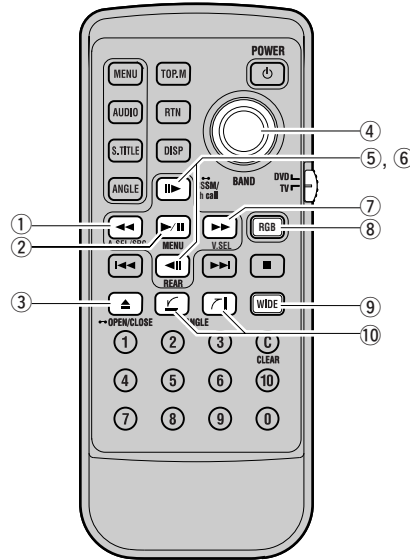

Número del botón	Nombre del botón	Modelo								
		A	B	C	D	E	F	G	H	I
①	Botón A.SEL	-	-	-	-	-	○	-	-	-
②	Botón MENU	○	-	-	-	-	○	○	○	○
③	Botón OPEN/CLOSE	-	○	○	○	○	-	-	-	-
④	Botón BAND	○	-	-	-	-	○	-	-	○
⑤ (superior)	Botón BSSM	-	-	-	-	-	○	○	○	○
⑥ (inferior)	Botón REAR	-	-	-	-	-	○	-	-	-
⑦	Botón V.SEL	○	-	-	-	-	○	-	-	-
⑧	Botón RGB	-	-	○	-	○	-	-	-	-
⑨	Botón WIDE	○	○	○	○	○	-	-	○	-
⑩	Botón ANGLE	-	○	○	○	○	-	-	-	-

Modelo

A: AVD-W8000* B: AVX-7000 C: AVX-7300 D: AVX-P7000CD E: AVX-P7300DVD F: GEX-P7000TVP G: GEX-P6400TVP H: AVR-W6100 I: GEX-6100TVP

* Solamente cuando está seleccionado el modo frontal.



Capítulo 2

Utilización de un reproductor de DVD integrado (AVIC-9000DVD solamente)

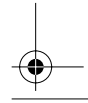
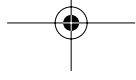
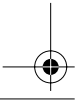
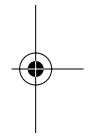
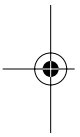

Apéndice

Manipulación y cuidados del disco

Son necesarias algunas precauciones básicas cuando se manipulan discos.

Discos compatibles

- No utilice discos diferentes a los indicados para este producto. Utilice solamente discos aprobados por Pioneer. En el caso de AVIC-900DVD, se pueden reproducir DVD de vídeo y CD.

☞ Para discos adecuados → página 11

Cuidados para el reproductor de DVD

- Utilice solamente discos normales, redondos; si introduce discos irregulares o de forma no redonda podrían atascarse en el reproductor de DVD o no reproducirse correctamente.

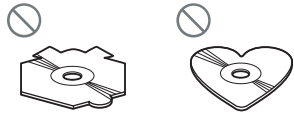

- Compruebe todos los discos por si presentan grietas, rayas o deformaciones antes de su reproducción. Si el disco presenta alguno de estos desperfectos podría no reproducirse correctamente. No utilice los discos en este estado.
- Evite tocar la superficie grabada (cara no impresa) cuando manipule el disco.
- Almacene los discos en su correspondiente funda cuando no los utilice.
- Mantenga los discos alejados de la luz solar directa y no exponga los discos a altas temperaturas.
- No coloque etiquetas, ni escriba o aplique productos químicos sobre la superficie de los discos.
- Para limpiar la suciedad de un disco, frótelos con un paño suave desde el centro hacia fuera.



- Si se utiliza la calefacción en climas fríos, puede formarse condensación en los componentes del interior de la unidad de DVD-ROM, lo que podría ocasionar un funcionamiento incorrecto de la unidad. Si cree que la condensación puede constituir un problema desconecte la unidad de DVD-ROM durante una hora aproximadamente para permitir que la unidad de DVD-ROM se ventile y seque cualquier disco húmedo con un paño suave para retirar la humedad.
- Los golpes o irregularidades del terreno pueden provocar que la reproducción del disco se interrumpa.

Discos DVD

- Con algunos discos de DVD-Vídeo, no se pueden utilizar ciertas funciones.
- La reproducción de algunos discos de DVD-Vídeo puede no ser posible.
- Si se utilizan discos DVD-R/DVD-RW, solamente es posible la reproducción de los discos cuya sesión se ha finalizado.
- Si se utilizan discos DVD-R/DVD-RW, solamente es posible la reproducción de los discos que se hayan grabado con el formato de vídeo (modo vídeo). No se pueden reproducir discos DVD-RW que se hayan grabado con el formato de grabación de vídeo (modo VR).
- Puede que no sea posible reproducir discos DVD-R/DVD-RW que se han grabado con el formato de vídeo (modo vídeo), debido a las características del disco, rayas o suciedad en el disco, o suciedad, condensación, etc. en la lente de la unidad.
- Los discos grabados en un ordenador personal podrían no reproducirse dependiendo de la configuración de la aplicación y el entorno. Efectúe la grabación con el formato correcto. (Para obtener más detalles, póngase en contacto con el fabricante de la aplicación.)

Discos CD-R/CD-RW

- Si se utilizan discos CD-R/CD-RW, solamente es posible la reproducción de los discos cuya sesión se ha finalizado.
- Puede que no sea posible reproducir discos CD-R/CD-RW que se han grabado en una grabadora de CD o en un ordenador personal debido a las características del disco, rayas o suciedad en el disco, o suciedad, condensación, etc. en la lente de la unidad.
- Los discos grabados en un ordenador personal podrían no reproducirse dependiendo de la configuración de la aplicación y el entorno. Efectúe la grabación con el formato correcto. (Para obtener más detalles, póngase en contacto con el fabricante de la aplicación.)

- La reproducción de discos CD-R/CD-RW puede resultar imposible en el caso de una exposición directa a la luz solar, a altas temperaturas o a las condiciones de almacenamiento en el vehículo.
- Los títulos y otra información de texto grabados en un disco CD-R/CD-RW podrían no mostrarse en la unidad (en el caso de datos de audio (CD-DA)).
- Esta unidad es compatible con la función de salto de pistas del disco CD-R/CD-RW. Las pistas que contienen la información de salto de pistas se saltan automáticamente (en el caso de datos de audio (CD-DA)).
- Si inserta un disco CD-RW en esta unidad, el intervalo hasta el inicio de la reproducción será superior que cuando introduce un disco CD o CD-R convencional.
- Lea las precauciones con los discos CD-R/CD-RW antes de usarlos.

Condiciones ambientales para la reproducción del disco

- El sistema de navegación dispone de un sistema térmico de desconexión que lo desactiva automáticamente si las temperaturas suben en exceso.
- A pesar del avanzado diseño del producto, pueden aparecer pequeñas rallas en la superficie del disco como consecuencia del desgaste mecánico, de las condiciones ambientales de uso, o del manejo del disco. Este deterioro no afectará a su funcionamiento. Se deben considerar un desgaste normal ocasionado por el uso.

Reajuste del sistema

En algunos casos es posible que tenga que reajustar el sistema de navegación.

Cuándo es necesaria la reajuste

Deberá efectuar la reajuste del sistema en las situaciones siguientes:

- Después de instalar esta unidad en su vehículo.
- Si aparecen problemas de operación durante el funcionamiento del sistema.
- Si se encuentran problemas con la visualización.
- Cuando se cambia la combinación del equipamiento.

Empleo del botón de reposición

El botón de reposición está empotrado en la parte frontal de la unidad principal para evitar su accionamiento involuntario. Lo encontrará en la esquina superior derecha del panel frontal.

Inserte un objeto puntiagudo, como un bolígrafo, en el pequeño orificio y presione.

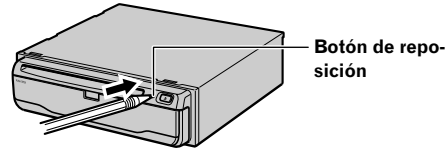

Si conecta otro equipamiento (por ejemplo, una pantalla o unidad de control AV) a esta unidad mediante un cable, asegúrese reajustar también dicho equipamiento.

Especificaciones

Unidad principal (receptor de GPS)

Sistema	L1, código C/A de GPS SPS (Servicio de posicionamiento estándar)
Sistema de recepción	sistema de recepción multi-canal de 8 canales
Frecuencia de recepción	1.575,42 MHz
Sensibilidad	-130 dbm
Frecuencia de actualización de la posición	Aprox. una vez por segundo

(Común)

Impedancia de salida máx.	1 Vp-p, 75 Ω
Consumo de corriente máximo	2 A
Fuente de alimentación	CC 14,4 V (10,8–15,1 V permitido)
Tipo de toma de tierra	Tipo negativo

Antena GPS

Antena	Antena plana de micro-franja/polarización helicoidal derecha
Cable de la antena.....	5,0 m

Dimensiones

Unidad principal.....	178 (An) X 50 (Al) X 178 (Pr) mm
Antena GPS	34 (An) X 13 (Al) X 36 (Pr) mm
Control remoto de dirección	35 (An) X 65 (Al) X 24 (Pr) mm (AVIC-900DVD solamente)
Control remoto de DVD	52 (An) X 123 (Al) X 11 (Pr) mm

Peso

Unidad principal.....	1,5 kg
Antena GPS.....	105 g
Control remoto de dirección	51 g (incluidos el soporte y la batería)
(AVIC-900DVD solamente)	
Control remoto de DVD.....	53 g (incluida la batería)

Componente del mecanismo de DVD (AVIC-900DVD solamente)

CÓDIGO DE ZONA	2
FORMATO DE SEÑAL DE DISCOS COMPATIBLE	DVD-VÍDEO/CD
Frecuencia de muestreo	44,1/48/96 kHz
Número de bits de cuantificación	16/20/24 bit;lineal
RESPUESTA DE FRECUENCIA	5–44.000 Hz (\pm 1 dB)
RELACIÓN SEÑAL A RUIDO	96 dB (RED IEC-A) 97 dB (RED IEC-A): CD
RANGO DINÁMICO.....	96 dB (1 kHz) 95 dB (1 kHz): CD
DISTORSIÓN.....	0,008% (1 kHz)
NIVEL DE SALIDAVÍDEO	1 Vp-p/75 Ω
AUDIO	1 mV (1 kHz, 0 dB)
NÚMERO DE CANALES	2 (ESTÉREO)

Nota:

- Especificaciones y diseño sujetos a cambios sin previo aviso. El producto adquirido puede diferir en algunos aspectos respecto al mostrado en las ilustraciones de este manual.

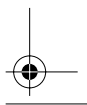
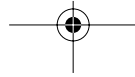
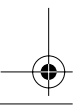
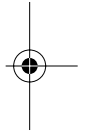
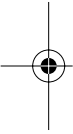
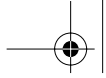

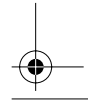
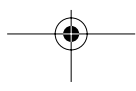
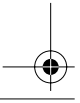
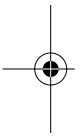
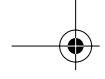

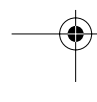
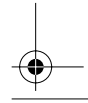
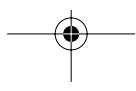
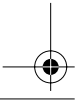
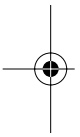
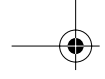

PIONEER CORPORATION

4-1, MEGURO 1-CHOME, MEGURO-KU, TOKYO 153-8654, JAPAN

PIONEER ELECTRONICS (USA) INC.

P.O. Box 1540, Long Beach, California 90801-1540, U.S.A.
TEL: (800) 421-1404

PIONEER EUROPE NV

Haven 1087, Keelberglaan 1, B-9120 Melsele, Belgium
TEL: (0) 3/570.05.11

PIONEER ELECTRONICS ASIACENTRE PTE. LTD.

253 Alexandra Road, #04-01, Singapore 159936
TEL: 65-6472-1111

PIONEER ELECTRONICS AUSTRALIA PTY. LTD.

178-184 Boundary Road, Braeside, Victoria 3195, Australia
TEL: (03) 9586-6300

PIONEER ELECTRONICS OF CANADA, INC.

300 Allstate Parkway, Markham, Ontario L3R 0P2, Canada
TEL: (905) 479-4411

PIONEER ELECTRONICS DE MEXICO, S.A. de C.V.

Blvd.Manuel Avila Camacho 138 10 piso
Col.Lomas de Chapultepec, Mexico, D.F. 11000
TEL:55-9178-4270

先鋒股份有限公司

總公司: 台北市中山北路二段44號13樓

電話: (02) 2521-3588

先鋒電子(中國)有限公司

香港辦事處: 香港銅鑼灣告士打道280號世界貿易中心
17樓1704-06室

電話: (0852) 2848-6488

Published by Pioneer Corporation.
Copyright © 2003 by Pioneer Corporation.
All rights reserved.

Publication de Pioneer Corporation.
Copyright © 2003 Pioneer Corporation.
Tous droits de reproduction et de traduction
réservés.

Printed in Belgium
Imprimé en Belgique
<CRB1888-A> EW

<KKYHX/03E00000>

CRB1888A
ENG/MASTER 01

<CRB1888-A>